

JELENKOR

IRODALMI ÉS MŰVÉSZETI FOLYÓIRAT — 1978

A TARTALOMBÓL:

ARATÓ KÁROLY
GARAI GÁBOR
KÁRPÁTI KAMIL
RÓNAY GYÖRGY
TAKÁTS GYULA
VERSEI

★

HALLAMA ERZSÉBET
KAMPIS PÉTER
MÉSZOLY MIKLÓS
TUSKÉS TIBOR
PRÓZAI

★

BÉCSY TAMÁS
FUTAKY HAJNA:
SZÍNHÁZI JEGYZETEK

LÁNCZ SÁNDOR:
KÉPZŐMŰVÉSZETI KRÓNIKA

V. KISS MARGIT:
KONDOR BÉLA GRAFIKAI

★

BÉLADI MIKLÓS:
MÉSZOLY MIKLÓS
REGÉNYEI

KENYERES ZOLTÁN:
WEÖRES SÁNDOR
IRODALOMSZEMLELETE

POMOGÁTS BÉLA:
KARDOS G. GYÖRGYRŐL

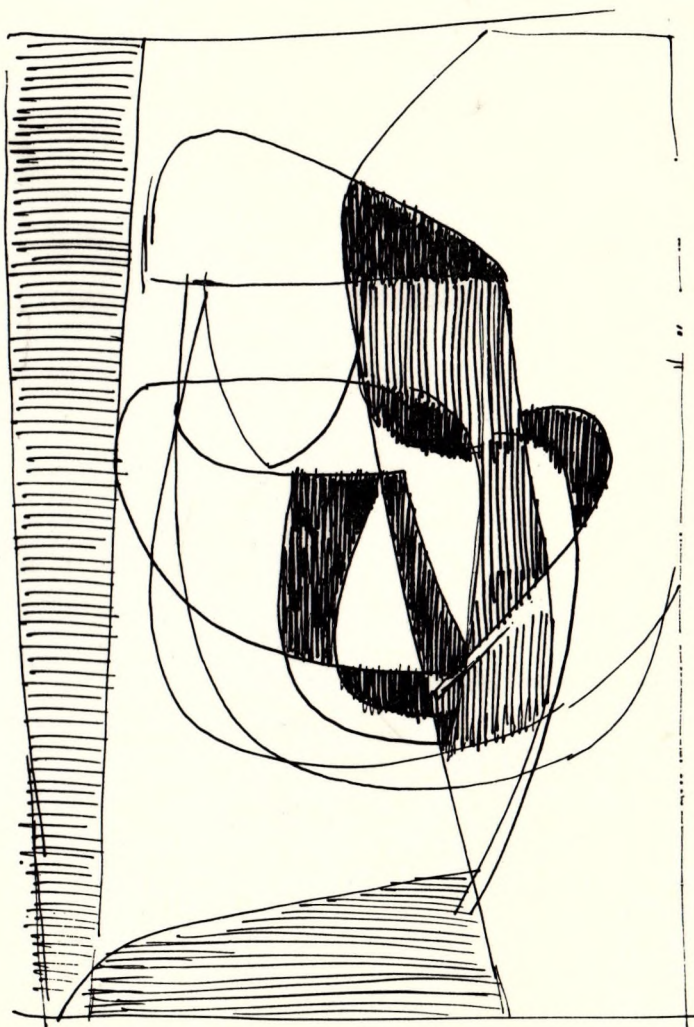

1

6,— Ft

SZÁMUNK SZERZŐI:

ALFOLDY JENŐ
ARATÓ KAROLY
BÉCSY TAMÁS
BÉLÁDI MIKLÓS
DEDINSZKY ERIKA
DEVENYI IVAN
FUTAKY HAJNA
GARAI GÁBOR
HALLAMA ERZSÉBET
HORVÁTH TAMÁS
KAMPIS PÉTER
KÁLDI JÁNOS
KÁRPÁTI KAMIL
KENYERES ZOLTÁN
V. KISS MARGIT
LÁNCZ SÁNDOR
MÁTYÁS ISTVÁN
MÉSZOLY MIKLÓS
NEMES ISTVÁN
ORSOVAI EMIL
POMOGÁTS BÉLA
RÁBA GYÖRGY
RÓNAY GYÖRGY
SERES JÓZSEF
TAKÁTS GYULA
TUSKÉS TIBOR

KÉPEK:

BACON, FRANCIS
CHRISTO
COHEN, HAROLD
COSTA, CLAUDIO
GERZ, JOCHEN
KONDOR BÉLA
MARTYN FERENC
PICASSO, PABLO
ROTH, DIETER

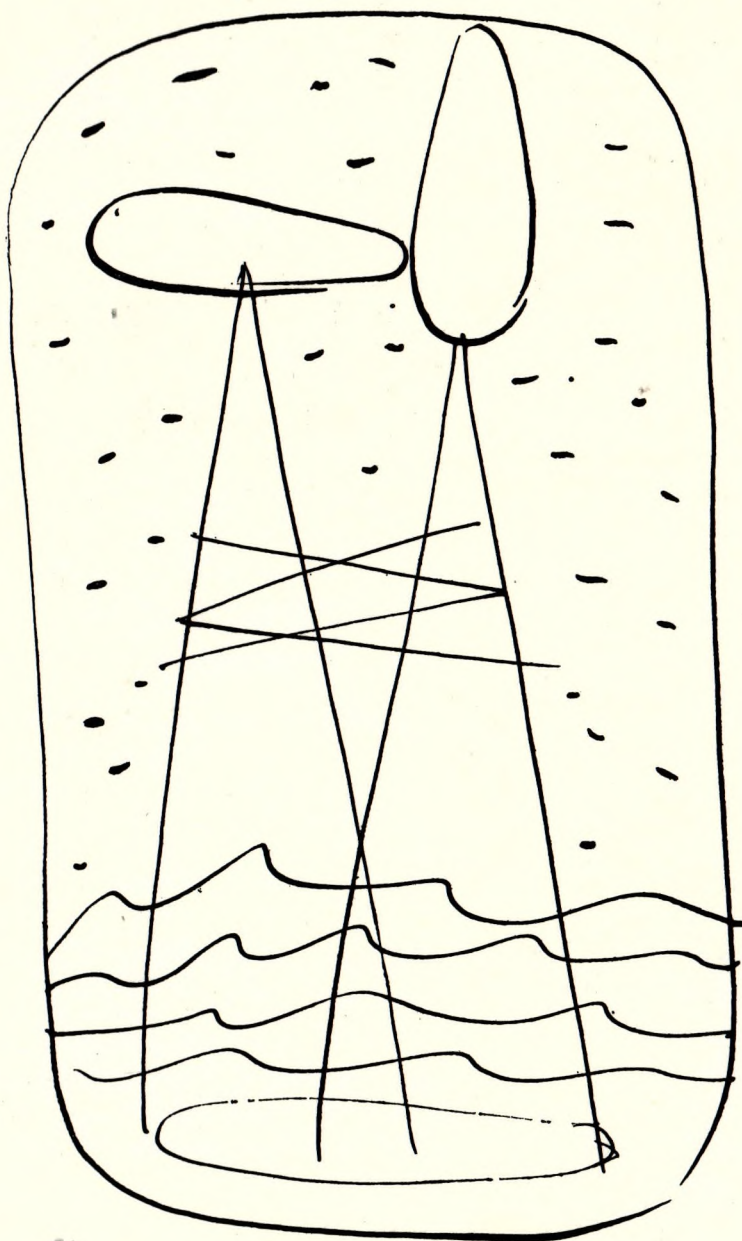



... 2 1/2' diameter 250 2 1/2' weight 210 lbs -

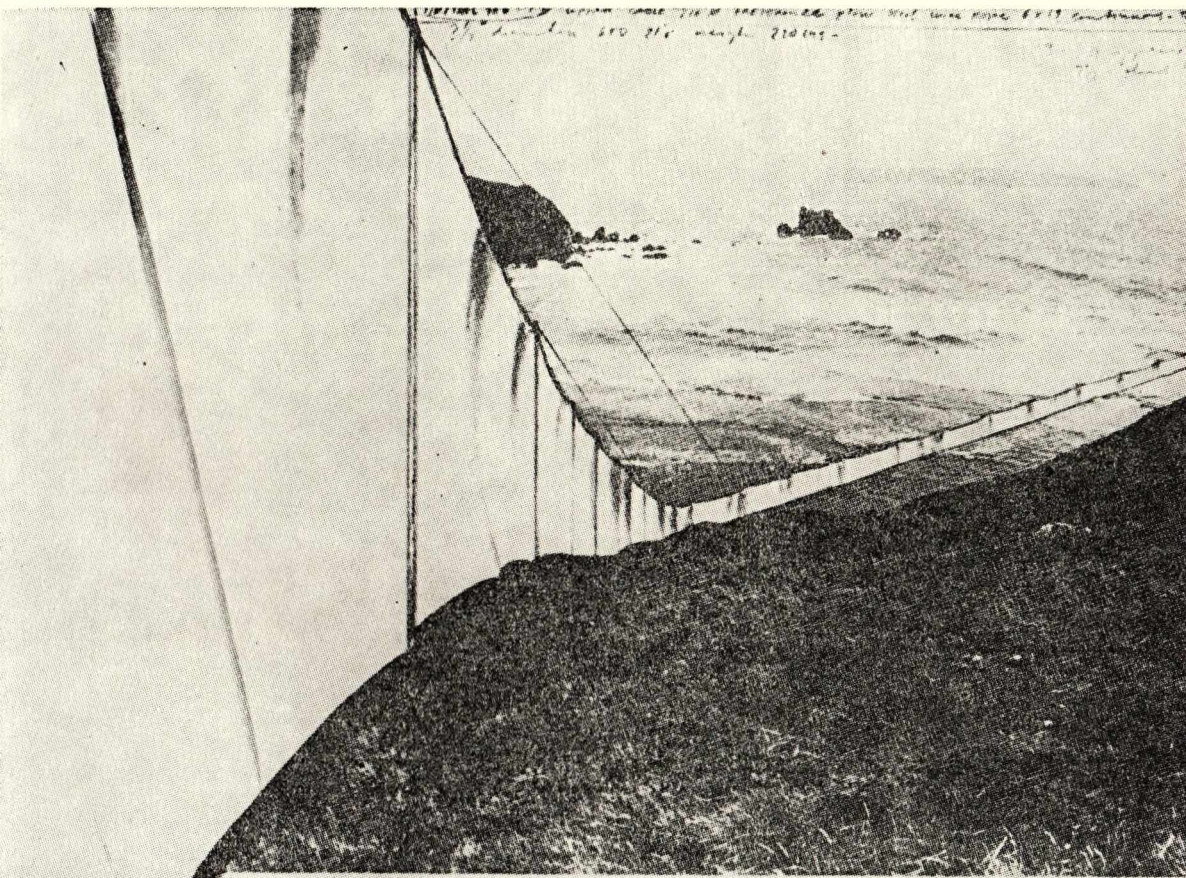

Soil anchors - 20-22' 1/2 capacity READ. = 3200 LB $F/S = 3/4 \times 16 = 12$; USE 1.3 (16 approx. F/S per factor for wind)

10-22

RUNNING FENCE / FENCE FOR SONOMA COUNTY AND MARIEN COUNTY, STATE OF CALIF.

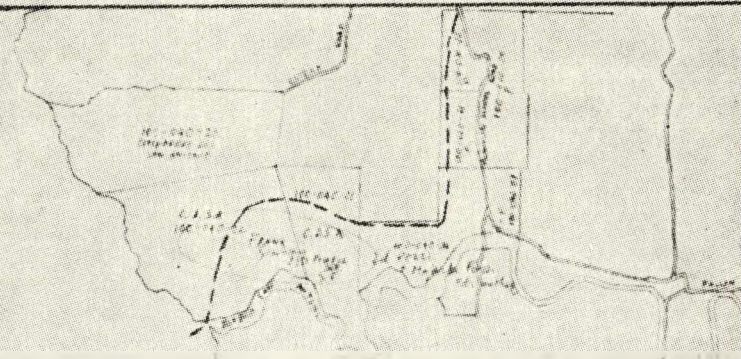

JELENKOR

IRODALMI ÉS MŰVÉSZETI FOLYÓIRAT

XXI. ÉVFOLYAM, 1. SZÁM

1978. JANUÁR

TARTALOM

TAKÁTS GYULA versei	- - - - -	3
RÓNAY GYÖRGY versei	- - - - -	5
MÉSZÖLY MIKLÓS: Érintések	- - - - -	7
HALLAMA ERZSÉBET: Furcsa kis hölgy (elbeszélés)	- - -	11
KAMPIS PÉTER: Tangentor (kisregény, I. rész)	- - -	16
GARAI GÁBOR: Ovidius levele álmáról Claudiának (vers)	- - -	29
DEDINSZKY ERIKA: Doromb-zene (vers)	- - -	30
TÜSKÉS TIBOR: Sorskovácsok (szociográfia, I. rész)	- - -	31

*

KARPÁTI KAMIL: „A szentek bevonulása a városba” (<i>Hódolat Kondor Bélának</i>)	- - - - -	39
V. KISS MARGIT: Kondor Béla grafikáiról	- - - - -	42
LÁNCZ SÁNDOR: Képzőművészeti krónika	- - - - -	45
DÉVÉNYI IVÁN : Egy jubiláló Corvina-sorozat (<i>Székely István: Csók István</i>)	- - - - -	50
KALDI JÁNOS versei	- - - - -	52
ORSOVAI EMIL: Színház (vers)	- - - - -	53
FUTAKY HAJNA: Pécsi színházi esték	- - - - -	55
BÉCSY TAMÁS: Színházi előadások Budapesten	- - - - -	61
ARATÓ KÁROLY versei	- - - - -	67

*

KENYERES ZOLTÁN: Weöres Sándor irodalomszemlélete (II. rész)	- - - - -	69
RÁBA GYÖRGY: Hagyományújító modernség (<i>Rónay György: Kakucsi rózsák</i>)	- - - - -	74
ALFÖLDY JENŐ: A „becsukódott írisz” költészete (<i>Kárpáti Kamil: Óceán alatti hajnal</i>)	- - - - -	78

BÉLÁDI MIKLÓS: Az elbeszélő illetőkessége (<i>Mészöly Miklós regényei</i>) - - - - -	81
POMOGÁTS BÉLA: Számvetés a történettel (<i>Kardos G. György: A történet vége</i>) - - - - -	87
MÁTYÁS ISTVÁN: Thierry Árpád: Miközben a Jöreménység-fok felé haladtunk... - - - - -	90
NEMES ISTVÁN: Baróti Dezső: Kortárs útlevelére - - - - -	92
HORVÁTH TAMÁS: Történelem és tömegkommunikáció - - - - -	93
SERES JÓZSEF: Mándy Iván: Arnold, a bálnavadász - - - - -	95
A Jelenkor krónikája - - - - -	96

K É P E K

HAROLD COHEN: A komputer rajzol - - - - -	38
PABLO PICASSO: Festő és modell - - - - -	49
JOCHEN GERZ: A Transzszibéria-utazás - - - - -	54

(Makky György fotói)

Műmellékleten

1. KONDOR BÉLA: Egy emlékezetes ábránd
2. KONDOR BÉLA: A szentek bevonulása a városba
(Nádor Katalin fotói)
3. DIETER ROTH: Könyvek
4. CLAUDIO COSTA: Elfelejtett kultúrák újraeltemetése
(Makky György fotói)

A borítón

- 1., 4. MARTYN FERENC: Napló I–II.
(Nádor Katalin fotói)
2. FRANCIS BACON: Triptichon, középső tábla
3. CHRISTO: Becsomagolt part, 1974.
(Makky György fotói)

J E L E N K O R

IRODALMI ÉS MŰVÉSZETI FOLYÓIRAT

Megjelenik havonta

Főszerkesztő: SZEDERKÉNYI ERVIN

Szerkesztő: PAKOLITZ ISTVÁN

Kiadja a Baranya megyei Lapkiadó V. 7625 Pécs, Hunyadi János út 11. Telefon: 15-000. F. k.: Braun Károly

Szerkesztőség: 7621 Pécs, Széchenyi tér 17. I. emelet. Telefon: 10-673.

Kéziratot nem őrzünk meg és nem küldünk vissza.

Terjeszti a Magyar Posta. Előfizethető bármely postahivatalnál és a Posta Központi Hírlap Irodánál (1900 Budapest, József Nádor tér 1.) közvetlenül, vagy átutalással a KHI MNB 215-96162 pénzforgalmi jelzőszámára. Évi előfizetési díj 72. Ft.

77-5155 Pécsi Szikra Nyomda — F. v.: Szendrői György mb. Igazgató

Index: 25-906. ISSN 0447-6425

Fölöttem át nem üt

– *Hogyan? . . . Már soha többet
a Via Appián, soha veled? . . .
És Minosz trónjára sem ülsz?
– Ki adta ezt a zord hatalmat,
hol van az a vad minotaurusz,
hogy Delphiben sem hallhatom szavad
a jósnők most is suttogó
kétélű versei között . . .
– Örökké már csak így
valami csonton-túlí izenés . . .
És jajj a Szűz! . . . A szerelem . . .
Nem dőlhetek le térdre
gödrös combjai előtt . . .
– Kitől e zordon hatalom!
Beszögezett ég rései alatt
állok vén dióm tövében . . .
Repedeznek az oszlopos falak
és Knosszosz rózsás vöröse
akár a pillangók . . . És illatoznak . . .
Ott . . . tovább . . . de itt
zordul a másik fa is,
Aranyló gévagombák terraszán,
mint toronyból néz a volt.
A tulipánok aranyláncsás hada
zöld pátrányok erdején elvonul.
Utánuk völgyi televény szaga
söpör . . . Émelygő és nehéz,
ahol már nem levél a levél.
A szírmon pillangó sem ül
és szép fejek közt nem dönög a méh . . .
Ahol a nap hűvös, itt állok én
és fölöttem át nem üt a tény
biztos hegye . . . Nem szúr belém . . .
A végtelen sugár nem üt szíven,
a homlokom hiába emelem.
E lombon át nem látja már a szem
Pinturicchiónk veled közös egét . . .*

Fordított időből tépett

*A nem-tudom és a tudom
kék fuvoláival ráz a hideg.
Keretek arany mértánából
zengnek a fénykép-négyszögek.*

*Beszélek a néma zenével.
Szárnyával pirkad föl a házad.
Pávaszín, halovány csónak
viszi zöld talon át az ágyad.*

*Hová e könnyű, tiszta út?
Nézem a meg sem fogható jelet.
Elsikló magas állomások
s nem fönt, a völgyben a hegyek*

*és onnan szól a minden,
e fordított időből tépett...
Járom, átlépve tájadat
s te rejted mégis az egészet...*

Kilép a tizenharmadikba

*A fájdalom oly kemény hatalom
az ember homlokán,
amely belülről ténylik s egyre nő,
mint sós tengerben a koráll.*

*Mély tájról süt a léten át
és mind, ami eléje lép
már itt sem az... Sugár késekkel
formálja testét át e mély.*

*Ezért s ekép lesz más a térkép,
egy új világteremtés vázlata...
Meváltozik a rendje is.
Estére fordul hajnala*

*s kilép a tizenharmadikba az
idő!... Új hónappal megnő az év
s a tárgyakon és rajtuk belül is
az élet új távlatokba lép.*

RÓNAY GYÖRGY

Hatvanöt

*Ki adja vissza, amit
elvettek, éveket,
kedvet, fiatalságot? –
Ints nekik: – Ég veled.*

*vissza nem adható!
Mert mit érnél vele, ha adnák?
Mit ér vakulónak a ló,
vénnék lobogó fiatalság?*

*De elvették-e valóban?
Vagy csak hitték, hogy elvehetik?
Ha számbaveszi az ember,
hogy mit nyer, mit veszít:*

*(s ugyan ki nem veszi számba
őszében, őszén,
s már harag nélkül: mi maradt,
s ki tünt el a süllyesztőben) –*

*hát nem mondom, lehetett volna
könnyebb is, jobb is – talán;
mert ki tudja, nem ahogy történt,
úgy volt-e jó igazán?*

*A seb se haszontalan,
ha kibirja az ember,
s a mínusz is fordulhat pluszba,
csak győzni kell türelemmel.*

*Nos, hatvanötödik évem
küszöbén ennyi a mérleg:
átírtam jóra a rosszat.
Túléltem. Élek.*

Kommentár Jób könyvéhez

Ez hamuba ült s egy cserépdarabot vett
a kezébe, hogy azzal vakargassa magát.
Jób könyve, 2.8.

*Jób, ki szemétre vettetett
s vakarja sebét a cseréppel,
olyan nyomorult nem lehet,
mint akinek seb sincs a bőrén,*

*csak bent, a bőr, a hús alatt,
hová röntgensugár sem ér,
ott lenn tenyészik a fekély,
s növeszti csápjait a mótely.*

*Orvos előtt ha állna pőrén:
„Elmehet!” – mondaná e Jóbnak.
S az elmegy. De tudja: belül
tünet nélkül bár, egyre rothad.*

*Zugába húzódik, leül,
lesi a lépteket a lépcsőn.
Nem bívik. Tudja, hogy a Vég jön
lassan és könyörtelenül.*

*Cserépért nyúlna: mit vakarjon?
Fusson? Hová futhat magától?
Várja, hogy zörgetnek az ajtón,
s hogy nyíljék az ajtó magától –*

*de csak jönnek, oda nem érnek;
csak járkálnak tolyton a léptek,
és senki nem zörget. – Kivárják,
hogy önként nyissa föl a zárkát.*

Érintések

Természetem formálódása (deformálódása) áldozata írói törekvéseimnek – vagy fordítva? Haszontalan, de valós töprengés.

*

Karácsonyfa maradékát égettük a teraszon. A szag! S végre füst, amelyet öröm nyelni, harapni. Nagyon megkívántam a havasokat újra. S erdőtüzet – nemcsak máglyarakást. Mentségül: csak a természeti katasztrófák tudnak esztétikusak *is* lenni.

*

Idegennyelvű kiadás. Külföldi nő ingere. Valahogy aztán mégsem elég. Visszajár, hogy az első lefekvésem mégis csak Báta közelében esett meg, a mezőn, viharban, szénaboglyában.

*

Napok, napok, napok – és lehetetlenség róluk elfogultan, lehetetlenség tárgyilagosan írni, olyan fokozhatatlanul valóságosak, jelentéktelenek, minden látványosság nélkül perdöntőek. Az elvontabb tematikák, könyvek most jobb menekülés – távolabb tartanak fokozhatatlanul valóságos magamtól.

*

Szórakozott könyvkeresés a polcon. Szórakozott lapozás; Lermontov. Aztán óras álldogálás, könyvvel a kézben. Igen, csak beszéljünk a Démon jogáról és időszerűségéről! Lermontov is ettől olyan modern. *Direkt* viaskodik vele – még ha áttételeken keresztül is. Ez a mi formánk. Ő beszél belőlünk; nekünk.

*

Képzeljünk el egy irodalmat, amelyik valamilyen okból – például az írók szemérmessége miatt – legrejtettebb, legsajátabb, legkikívánczóbb problémáiról csak képletesen beszélhet, mint mondjuk egy távollevő nőről egy társaságban, ahol a férfiak mindegyikének volt már kapcsolata a nővel, de ezt egymásról nem tudják. Micsoda elméleti erőfeszítést kell tenni egy ilyen irodalomban, hogy a megkívánt és kívánatos realizmus szabályait a rendelkezésre álló művek alapján megfogalmazzák!

*

Colonel Lawrence és Fernando Pessoa – a kor két nagy rejtőzője: a legközvetlenebbül cselekvő, s a kontemplatív alkotó-költő. Harmadikként Kavafisz, a személyes-intim, és a historikus *történelmiség* állóképbe keretezett, állóképbe mozdulatlanított epikájának költő Tacitusa... Nemcsak a személyük körüli homály rokonítja őket még külön is (Kavafiszt és Tacitust), hanem a tartás, a végleges pontosság élessége is. Mindketten úgy bíznak a jövőben, hogy e bizalom áraként a saját pusztulásukat is belekalkulálják, a korukéval együtt. Művük és alakjuk kimerítő eligazítás korunk tudat és személyiség problémáiról. (Magamnak adósság, legalább vázlatosan megkísérelni a téma körbejárását.)

*

„Oh Lebensmittel, oh teierliche Zeit!“ (Nietzsche.)

Egy tájba lépek ki, ahová a *másik* már nem követhet – de azért még változatlanul itt vagyok köztetek. Sőt, még csak most kezdődik minden...

*

Szent Jeromos még háromszáz év múlva is elégtétellel állapítja meg, hogy Perseus „tűzbe dobta homályos verseit, hogy a láng felvilágosítsa őket“. Ki vonná kétségbe az indulat nemességét és tisztaságát? De kétségtelen az is, hogy keservesen megsínylettük (s fogjuk is) a minden iránti kíváncsiság szenvedélyének hiányát. Legalább szomorúság lett volna bennel „Világmegőrzőre“ volna szükség, ahol egy példányban minden, mindenkor, mindenkinek a rendelkezésére áll.

*

Simone Weil: „Egy embernek, aki egyedül volna a világmindenségben, semmi joga nem lenne, csak kötelezettsége.“ Kevesen értették meg jobban a magány *telemelő* poklát, mint ő.

*

Borbélynál. Most borotválták meg, az álla mélyedésében még ott fehérlik a puder csíkja; a másik most ül bele a székbe, a bőre olyan feszes, mintha a tűszúrást se venné fel, visszadobná a tűt... – Rendben, most egy félórára elmerülünk a szakmában, a magunk módján.

*

Múzeumi élmény: *az elévülés dicsérete.*

*

Az irodalom nem találmány-bejelentő hivatal. Valamennyien nyíltan és büszkén hasonlítunk egymásra, egymásba fogózunk. Aki az első szót kitalálta, kitalálta a többit is. A rokonság eredendő, azt értelmezzük újra. Kritikánk sajátosan viselkedik ebben az ügyben. A nem tetsző művet szívesen köti hozzá valamilyen nyugati irányzathoz, szerzőhöz, akár jogos ez, akár nem. A neki tetsző művek eredetiségét viszont (akár van, akár nincs), többnyire úgy kozmetikázza, hogy a személytelenített realizmus jelentős alkotásaként ünnepli. S név szinte soha nem merül fel. Gorkijra, Solohovra stb. formázni, mondjuk, nem érdem? Az; de minek ismételtetni? Még epigon gyanújába keveredhet a szerző. A személytelenített realizmus nagy sémáját írta újra; s ez így mégis csak elegánsabban hangzik, szűrőfényben az eredetiség jelzője marad. – Nem jó gyakorlat ez. Mért megvárni, míg az idő cáfol, mikor többségében kiszámítható az idő válasza? A kritikus mit gondol ilyenkor magában, mikor este a falnak fordul? Hogy nem éri meg azt az időt?

*

A történelem – csak ne kellene mindig az ablakkal szemben ülni!

*

Burckhardt, pszichológusként: a becsületérzés a lelkiismeretnek és önimádatnak különös keveréke, sok bűnnel összeegyeztethető, önáltatásra hajlamos, de minden nemesség és tisztaság támaszra találhat benne. – Fogas kérdés, hogy az igazán nagyszabású bűnöket mi motiválja... Folyton és újra visszatévedek ehhez a kérdéshez. Már terhes is; de mégis csak egy-kérdésű bírāja tudnék lenni a koromnak. Addig kérdezni ugyanazt, míg már-már felmentésre méltó választ kapok...? Ami bármi áron, de a jövőt létrehozza, az mindenestől nem ítéhető el...? Nem, ez nem okoskodás – hiszen minden napom minden perce abból áll, hogy elítélek, visszaitélek, elítélek, visszaitélek...

*

Egy tájról beszélni nekem mindig vetkőztetőbb, mint a gondolataimról.

*

Néha olyan világot képzelek el, ahol egy adott ponttól való távolodással teremtem az időt, az adott ponthoz való közeledéssel fogyasztom... Érdeemes volna kidolgozni, hogy milyen reflexekkel, közérzettel stb. lehetne és kellene élni egy ilyen világban. Már gyermekkoromban is kísértett valami hasonló, és *Gumiland*nak neveztem el (a *land* titokzatosabbá tette). Akkoriban inkább csak az idő tér-vonatkozása foglalkoztatott és szórakoztatott – kevesebb idő, gyorsabban letudott, sőt, megsemmisített tér... Az eféle nagyszerű játékot ígér. Ma már kevésbé derűsnek találok ezt a játékot. Mi zavar? Veszítem el a képességemet? kedvemet? – hogy a kihúzott *gumit* visszaengedjem. A nyugalmi null-pontban kétségkívül ott a játékhálál. S a nagy attrakció éppen az: két cigaretta, két szeretkezés, két sikerültebb mondat között *Gumiland* null-pontjába halni, aztán vele együtt kinyújtani magunkat újra... Mi zavar ebben? Nem tudom. Ezzel még foglalkoznom kell. Ki kell dolgoznom *Gumiland* pszicho-teológiáját. Vagy valami hasonlót. De abbahagyni ezt a játékot, úgy látszik, nem lehet. Akkor pedig *ebbe* kell belehalni. S szinte bizonyos, hogy soha semminek nem fejeződik be a vége.

*

Pest. B. Gy.-nél szó esik az Iszony francia kritikáiról. Hüvösen fogadták a regényt, nem volt sikere. B. megjegyzi: „Nem csoda, a franciák nem szeretik a frigid nőket.”

*

Beckett *Utolsó tekercse*; negyedik olvasat. Csak talán még Dosztojevszkijnél ilyen körbekerített a meztelenség, ilyen végleges a realizmus. És költészet! Már-már elviselhetetlenül nem irodalom; mint annyiszor Dosztojevszkijé is. Ha valami, ez az anti-irodalom, anti-dráma. Nem látvány, nem olvasmány. Művesség? Eszembe se jut. Itt minden *belül* van.

*

Váratlan gyöngyszem az amerikai antológiában, Wallace Stegner *Kék-tollú récéje*. Micsoda atmoszféra! S micsoda gondos adagolása a rejtelmes kis realitásoknak! Egyre közelebb áll hozzám a mai irodalmuk. A nagy európai kísérletek eredményeit hasznosítják, ötvözik bámulatos közvetlenséggel és autonómiával. S a technikai érettség mellett izgalmasan sokrétű az életanyag. Mint a harmincas évek szovjet irodalmában; a francia *Biŕur*-ben megjelentek, például; ennek a nemzetközi folyóiratnak az anyagából kiharsog az írásaik belső gazdagsága. Túlon túl telítve vagyok a mi európai helyzet, cselekmény és probléma sémáinkkal. Hetvenhétszer megrágottak. Bár mi még, itt a „limesen”... Tehetnénk. Lehetnénk. Mást. A vérbőbb anyag még sokáig rendelkezésre áll. Csak bele, megkezdeni. Új lappal kezdeni.

*

Álmok: vagy kivégeznek, vagy megszegyenülök. Nappalok: szeretnek, pénzt veszek fel, tűrhető kritikát is kapok. – Valami nem stimmel! – emelem fel az ujjamat, és nevetek a tükör előtt. S valahogy fönt marad az ujjam a levegőben. Az ember füttyürészik ilyenkor, és keskenyebbre húzza a szemét, benéz az ajtó mögé. Mégis nyoma marad, mint valami pötty.

*

Feladni mindent; legyűrni és legyőzni mindent – ugyanannak a gyenge-ségnek elképesztően kitartó kulimunkája szükséges mind a kettőhöz...

*

A test szakrális meztelensége; nem, ehhez már alig-alig értünk; túl hosszú ideig öltöztettek fel „szakrálisan”.

*

Sors. Zürichi fizikus-matematikusházaspár. Az asszony Einstein unokahúga, a férfi tanár valamelyik iskolában. Egyszer beteg lesz, hosszabb ideig nem taníthat, végül az asszony áll be helyette. A férfi egészséges már, de felmondanak neki, s az asszonyt alkalmazzák. Még húsz évig megy ez így. Az asszony nagyon szerény, mindenki szereti; hasonlít Einsteinhez, a haja ugyanolyan bozontos-ösz. Férje lekezelő, durva vele, sokszor társaságban is. Asszony szelíden tűri aztán meghal. Pár hét múlva a férje felakasztja magát. Búcsúleveléből kiderül, hogy valójában indulatból „korrigált”; a feleségével szemben, akit mindenki szeretett, s a világgal szemben, amelyik a feleségét szerette.

*

(Az elemekről, szabadon)

A tenger, a nagy víz látványa kimossa belőlünk a gondolatokat? Vegyük szó szerint: mit tegyen más a víz? Mos, kilúgoz, szétbont, föllazít, ellensége a közönségesen látható szerkezeteknek, struktúráknak, viszonylag tartós formáknak. Ilyesmit művel a gondolatainkkal is; igyekszik föllazítani, szétoldani a szerkezeteit; igyekszik magához hasonítani, ösztökél, hogy tartsunk vele lépést. Az elemek középarányosa; a közönségesen láthatónak-foghatónak háttér-produktuma, amelyen túl a még látható tűz, és a se nem látható, se nem fogható levegő áll. Híd és választóvonal. Az anyag androgyn fázisa: csak a szilárd segítheti tartós-szemléletes formához. De még így is: fékezett, mégis állandó mozgásával figyelmeztet, hogy a meder Procrustes-ágy a számára.

Ha az elemeknek hierarchiájuk van, nekünk befolyásolhatóságunk és érzékenységünk, hogy rokon-válással feleljünk vissza, szellemi-lelki közérzetünkkel. A víz és tűz szemlélése mindenesetre más és más kényszer, ösztönzés és vonzás: a természetes határán belül. A levegő viszont már túl van a természetesség határán: se nem fogható, se nem látható. Nem szemléletes, nem is fordítható le semmilyen szemléletes képre – ennyiben adekvát a gondolatok legelvontabb formációival. Kívül esik a varázskörön, amin belül tudunk csak érzékelni, közönségesen tapasztalni s jelet adni magunkról. A levegő a misztikusok utolsó állomásán, a fény-áltomásokon is túl van. Zsúfolt és telített semmi, a legparadoxabb sűrűség, a Nirvána közege. Az elemek hierarchiájában a csúcs: az anyagnak – magát mégis megőrző – önfeláldozása. A fényben (tűz) a misztikusnak még felismerhető énje és személyisége ég el: önmaga jelenlétének végsőkéig sűrített fókusza adja fel magát; pontosabban, adja át magát. Ami felé a víz vonz – mint látvány, mint elemi ránhatás – olyan állapot, ami csupán a gondolataink szerkezeté formálódásától igyekszik megszabadítani, de nem igényli önünk és személyiségünk feladását és „átadását”. Az amorf emocionalitás eleme; de magasabb szinten a kontemplációé. A kontempláció pedig csak elvegyíti a „mással”, ugyanakkor mégsem azonosít vele az önmegfeledkezés teljességéig.

Furcsa kis hölgy

Az embernyáj a víz felé csörtet. Kamaszok, máris derékig meztelenül, fiú és lány összefonódva, ősz úr kutyával. Az autóbusz vezetője utánuk bámul, megbegteti átizzadt ingét, aztán dühösen nekiesik a kormányznak. Fordul vissza a város felé.

A tő túlsó partján fűzfák állnak, napfénybe hajtják a fejüket, mint a hajukat szárító lányok.

A kutya reszketve várja, hogy eloldozzák. Valósággal leszakad a pórázról, vágatni kezd, piskótaformájú fülei lobognak.

Panna a padok felé tart. Magához szorítja szalmacekkerét, abban van az igazolványa, a pénztárcája a föl váltott százassal meg a félkiló marhahús, amit gulyásnak vett. Megy a padok felé, kis köpcös alakja belegörnyed a riadalomba, tömzsi lábát óvatosan emelgeti a homokon. A régi kockás blúzáat viseli és a magavarrta szürke szoknyát. Hunyorog, könnyezik a szeme. Amúgyis sokat könnyezik. De itt nagy is a fény, erős. Néhány fiatalember ut. léri, belébotlanak, az egyik meglöki, hoppá, mondja, de ahogy meglátja Panna rémült naspolyaarcát, hozzát teszi: elnézést. A fiúnak vaskarika lóg a nyakában bőrszíjon, vásott farmert visel, s Pannát megcsapja az izzadtság meg a fiatalság nyers szaga. A csorda elnyargal mellette. Panna szíve vadul kalimpál, fulladozik, alig tudja elérni a padot.

Mikor az imént a buszon rázódott, mintegy félálomban volt, föl sem tudta fogni, mit tesz. Most, hogy egyedül itt van a világ végén, s ha jól értette, hogy óránként jár a busz, akkor egy teljes órára ideszögezve, most nagyonis fölfogja. Látja magát, amint kilép a húsbolt ajtaján és elindul az ellenkező irányba. Mi ütött belé? Hogy merre? A gulyásnak már föni kéne. Ha Márton korábban érne haza . . . Izgalmában zsebkendő után kotorászik, de nem talál. Kezefejevel törli le a homlokát, és nem érti, hol lehet a zsebkendője. Ilyen se fordult még vele elő. Mit mondok Mártonnak, gondolja rémülten és megkapaszkodik a padban. A fa érintése némileg megnyugtatja, ismerős a tenyerének. Negyven éve fával tüzel.

A pad a homokstrand szélén áll, árnyas fák alatt. Ott kint a napon egy karcsú nő éppen pokrócot terít le, rátérdel, kibújik a ruhájából. Szép barna alakja van, kék fürdőruhája. Fehér habot nyomkod magára és hosszan kenekedik.

Panna óvatosan megvált a szatyrától, maga mellé teszi, jó szorosan. Fészkelődik kicsit, kényelmesebb, ha hátradől, igaz, úgy nem ér le a lába a földre. Jó ülni itt az árnyékban. Ahogy a teste elnyugszik, úgy simul el a háborgás is a belsejében. Majd mondok valamit Mártonnak, határozza el bátran, s mindjárt meg is próbálja. Bementem az esztékába fürdőjegyet kérni. Adtak? kérdi majd Márton mogorván. Nem, mondja ő. A disznók, csattan föl Márton, már ez is protekcióra megy? Jövő hétre ígérnek, mondja Panna és elpirul, nemcsak a hazugságtól, az örömtől is, hogy Márton dühét másfelé terelte. Piros arccal néz körül, de senki sincs a közelében. A szép nő napozik, az elegáns ősz úr meg a kutyájával foglalatoskodik. Szép ember. Talán doktor. Energikusan szölongatja a kutyát: Néró, ide hozzám. A kutya lelógatja piskótafüleit és bánatosan odaballag.

Aztán elhajított köveket hord vissza, majd sétabottal a szájában kell tennie néhány kört. Panna hirtelen meggyűlöli a doktort. Néró az a császár volt, aki fölgyújtatta Rómát, az az örült, az a gusztustalan. Panna úgy emlékszik, hogy a császárnak folyt a nyála. Amikor nézte, hogyan ég a város. Talán emberek is bennégtek. Hogy folyt a nyála, az nem egészen biztos, lehet, hogy csak képzeli. Ha Márton olvasta volna azt a könyvet, ő persze holtbiztosra tudná, nyálazott-e az undok császár vagy nem. Dehát Márton ilyesmit . . . Ő meg, lám, olvasta, mégsem tudja. Mert ő egy ostoba asszony, semmi más. Mindent elfelejt. Az agya olyan, mint a száraz élesztő. Hiába járt két polgárit, igaz, a másodikat már nem fejezte be. Te ne szólj bele, szokta mondani Márton. Bár mióta Dezső nem jár hozzájuk, Márton jobban eltűri, ha szól neki ezt-azt. Néha már majdnem hogy beszélgetnek, akár más házaspárok. Ha sejtené, hogy Panna, mikor Dezsőék disszidáltak, elvitte a százast Szent Antalnak . . . Persze, az a százas ma már nem ugyanaz. Dehát ennyivel tartozott, ennyit ígért. Szent Antal örülhet, hogy egyáltalán megkapta a pénzét. Mert most már tulajdonképpen minden mindegy. Fáradt öregasszony ő, a haszontalan, meddő Panna, agya, agya, szíve, mint a száraz élesztő, minden, amit azelőtt még remélt, bele van cementezve a házba, amit ha meghalnak, úgyis a Dezsőék lánya örököl, de az is mindegy, a házat se szereti, már a kertet se. Egyedül a dáliákat szerette. Mielőtt Dezső odahozta azt a félkezű kertészt, voltak dáliái. Azóta csak a saláta meg a fejeskáposzta.

Hogy süt a nap! De mit mondok Mártonnak? Néha, gondolja Panna ravaszul, késve hozzák a friss húst . . . Az ember nem vehet meg akármit, inkább megvárja a friss húst. Hogy süt a nap! A tó amott egészen érintetlen, mint egy nagy tükör, tényleg. De szép ez a tó. De szépek ott azok a fűzfák. Hosszú leveles ágaik ahogy lehajolnak . . . Panna ámul és a karja, dereka emlékezni kezd. Fiatal lány korában hosszú haja volt, befonva is a derekáig ért. Az udvarban hokedlin mosott haját, nagy táiban, nagy, barna mosószappannal, a törülközőből turbánt csavart a fejére, aztán kiállt a napra, előrehajolt, a fésűt végighúzogatta a tarkójától egészen a csepegő hajvégekig, a nap gyorsan szárította a haját, a lengő fényes hajsátor eltakarta előle a világot, az udvar teli volt szöszmötölő zajokkal . . . Frissen mosott haj, szappanszag, tavasz szag, húsvéti locsolkodások szag-orgiaja. A kis naspolya arc ott a padon körbeszimatol. Kaszált fű illatát érzi, vizszagot. De van a levegő zamatában más is, szarkaláb, levendula, kis nyirkos udvarokon nevelt muskátli, mazsolás kalács, vasárnapi sütemény, húsleves, dohány, pipadohány, pipafüst, nyikorgó bakancs, olajos vászonkabát, tekőben habzó mosószóda, szagok, szagok, hangok, horkolás, indultatos kiabálás, a gáztűzhely sziszegése, motorberregés, saigó derék, szaggató ízületek, csönd, kihülő fazék csöndje, agyonsikált vízcsap csöndje, magány csöndje.

Elhessegetné magától az egész életét. Ha lehetne.

Panna nagyokat lélegzik, jó ez a levegő, akadálytalanul, könnyen surran az ember tüdejébe. Lába némán giling-galangozik, szája felett apró izzadtság-cseppek gyöngyöznek, most semmire se gondol. Egész lény apró hunyorgó szemébe költözik, kiül oda, a lábát lógázza, testetlen lény, nincsenek ízületei, szabad és nézelődő lény, nem fél senkitől, nem botlik beléje senki, nem szólnak rá, szabad és könnyű lény, talán még fiatal is, nincs kora, és olyan könnyű, hogy röplüni is képes lenne, mint a méhek, virágok fölött, fák fölött elszállni valamerre.

Amott egy kis domb tetején két házikó áll egymás mellett. Panna hosszan nézi őket, elcsodálkozik: hogy birják ezek egymás mellett, atyám? Kerekarcú, zömök, fontoskodó baka az egyik, vigyázzban. A másik meg amolyan csavargó-

féle, nagykarimás kalapja árnyékot vet a szemére, de azért lehet tudni, hogy élénken csillogó, kedves szeme van. Mintha oda lenne szegezve, de azért himbálózna. Panna ismeri a fontoskodó bakát, most vigyázzban áll, de ha úgy adódik, bizony oldalba is böködi szuronyával a másikat, mit röhögsz, te linkóci, mondja neki a nagy hangján, pucold ki a csizmám, mert ledöflek. Panna biztatná a nagykalapost, de maga se tudja, mire. Ha nem lenne ott mellette a pöfeszkedő katona és egymagában csücsülhetne a domb tetején a csálé kalapjában, de szép is lenne. Odafentről biztosan messzire látni.

Meg tetszik engedni, telepszik melléje egy magas úr, de nem a kutyás, egy másik. Ennek nagy hasa, likacsos vörös orra van és fújtatva szedi a levegőt. Tessék csak, feleli Panna, de megrid a hangjától, milyen idegenül jön ki a torokán, mégis, lám, ez az ő hangja, fátyolos, félnék hang, egy kövérkés semmi kis öregasszony hangja, akinek otthon lenne a helye, már főni kéne a gulyásnak, ehelyett a hús itt poshad a szatyrában, ő meg csak ül és nézelődik. Máris érzi, hogy elpirult, árulkodó arcát elkapja az idegen elől, magához húzza a cekkerét, kicsit lejjebb is csúszik, hogy a cipője orra elérje a talajt, s így marad, mozdulatlanságba dermedve.

- Szép idő van – mondja társalgó hangon az idegen.
- Igen – rebegi Panna.
- Nem hittem volna. Hirtelen jött.

Panna szeme belevakul a nézésbe, nem meri megtörölni, hiszen nincsen zsebkendője. Így csak valami csillogó függönyön át látja a szép nőt, aki közben kendőt terített az arcára, úgy napozik. Ettől igen furcsa, fej nélküli szép test, vonaglik is, hosszú combjait kéjesen odanyújtja a nap simogató tenyerének. Panna úgy érzi, egy szemérmetlen jelenet tanúja, újabb piros hullám gyűjtja ki az arcát, de nem mer másfelé nézni.

- Szintén nyugdíjas? – érdeklődik a padszomszédja.

A szép nő éppen a magasba nyújtja az egyik lábát. Panna szeméből meg lecsurran egy csepp, amitől nem lát jobban, csak az arca lesz nedves. Ismeretlen viharok támadnak a szívében.

- Igen – hazudja.
- Jólesik az embernek egy kis levegőzés. Bár én ebben a tóban nem fürödnék. Az uszodák jobbak. Cserélik a vizet. Néha eljárók. Egy kis kondíció, hehe... És maga? Nem jár?

- De – feleli Panna és nem érti magát. Nem is tud úszni.

- És hová? – örvendezik az idegen úr. – A Ferenc utcába?

- Oda is – mondja megint Panna, és most már óvatosan, a kisujja hegyével kitörli a szemét. Ismeri ezt a strandot, ott van a piac mögött, néha be szokott nézni a kerítésen. Világoskék a víz, a medencék fehérre meszelt szélén barna testek hevernek, távolabb piroscsíkos vászonernyő alatt isszák a sört.

- Jó hely, bár az utóbbi időben kissé lezüllött – mondja a veresorú úr. Cigarettaát vesz elő, nyújtja Panna felé. – Dohányzik?

- Keveset – nyilatkozik Panna. Kivesz egy cigarettaát. Nem is reszket a keze. A konyhaszekrényben a bögrék mögött a régi kávédarálóban őriz egy csomag cigarettaát. Ha sokáig egyedül van otthon, néha elszív egyet. Utána gondosan kiszellőztet.

- Én a vasúttól mentem nyugdíjba – közli az idegen bizonyos önérzettel. – Azóta persze lezüllött. Hát ön?

Panna megszédül az erős cigarettaától. Elképedten hallja a saját hangját.

- Tanítónő voltam. A legszebb hivatás a földön. Gyerekeket nevelni...

A legszebb hivatás, nekem eliheti!

– Ó, hogyne, én . . .

– Aki nem dolgozott – kiáltja Panna szenvedélyesen –, el sem tudja képzelni, mit jelent! Az öregségére csak bámul, a fejében meg minden összezavardik, és attól fél, hogy egyszer csak fölrobban, mint egy bomba.

– Hát igen, ha . . .

– Egyszerűen fölrobban – mondja Panna mégegyszer. Keze, lába remeg.

– Igen, igen, a becsületes munka biztosítja a lelkinyugalmat – bólogat az idegen. – Mondom is mindig a feleségemnek, hogy mi még nem szólhatunk semmit, két háború, igaz, de legalább egész életünkben, hogy úgy mondjam . . .

– Mit csinál most a felesége? – kérdi Panna éberén.

– Mit? – mondja megzavarodva az idegen. – Hát ebédet főz. Egyszóval . . .

– Ebédet főz?

– Hát persze. Ő ugyanis mindig otthon volt. Nem mondom, hogy a nyugdíj szempontjából nem lenne más a helyzet, ha . . . na de én ma is azt mondom, nem számít, anyukám, neked csak az legyen a gondod, hogy az uradnak meglegyen mindene . . . hehe! A gyomromra hogy úgy mondjam mindig kényes voltam . . .

– Gyomor!

– Gyomor, gyomor, úgy bizony! A magyar embernek a gyomra hogy úgy mondjam szent dolog. Szegény megboldogult apám szokta mondani: egy jó étkezés fölér egy imádsággal. Mert ami . . .

– Számít az a sir szélén – kiáltja Panna –, hogy életében mivel tömte a gyomrát? – Kis naspolyaarca az idegenre mered, szeme két izzó parázs a petyhüdt bőr redői közt.

Furcsa kis hölgy, gondolja az idegen és tétován heherészik.

Butaságokat beszélek, ágálok itten ennek a vasutasnak, gondolja Panna, a röstelkedés kivörösíti az arcát, de éppen fölnéz a dombra. A baka vigyázzállásban szundikál, a csavargókülsejű halkán énekel. Érdekes, egy régi zsoltárt énekel. Panna fülel, de nem érti a szöveget. A dallamra emlékszik, de a szövegre nem. Pedig tudta valamikor. A templomban énekelték, az öregasszonyok vékony gajdoló hangja fölkapaszzkodott a fényes padokról a magasba, Panna az ölében tartotta a kezét, ujjai beletúrtak szoknyája ráncaiba, rásimultak a térdére, combjára, érezte, milyen forró a teste, de a selyem hersegő hűvösét is érezte ugyanakkor, forrót és hideget egyszerre, a lomha, forró dallam örvénylett a feje fölött, szívta magába, egyre szívta, meg kellett kapaszkodnia a kifényesedett templomi padban, nehogy elszálljon.

Panna két kezével megfogja maga mellett a pad ülőkéjét és felsóhajt.

– Mindig szerettem volna elutazni Afrikába.

– Afrikába? – az idegen nevet, mintha a torkát öblögetné. – Én annak idején jártam külföldön eleget. Szabadjegyem volt, tetszik tudni. De Afrikába sose kíváncsi voltam.

– Én igen – mondja Panna csökönyösen.

– Nem tudom, mit szól ehhez a kegyed férje – elmélkedik az idegen – de ami engem illet, hát én . . . Tudja, milyenek a négerek? Ajaj!

– Ismeri a négereket? – csodálkozik Panna.

– Láttam már egy-kettőt. Ismerem a népeket, eliheti. A négerek speciell bűdösek. De ne menjünk messzire: itt vannak például az olaszok. Akár a cigányok. Az angolok halvérük, ezt mindenki tudja. A szlávok lusták, a franciák meg . . . nahát ezt nem is mondom. Pizkosak, lopnak, mint a szarkák . . .

Pannának ismerős ez a hang, a veresorrú úr kásás, fortyogó hangja. Sőt, úgy rémlik, mindezt már hallotta valahol. Vastag aranygyűrű egy vastag ujjon, arany bor a poharakban, pipafüst és porcukros tetejű almáspite. Az almáspitét ő sütötte. Dezső kiabál: mint az állatok! Ő meg csak ott sápadozik a pipafüstben: Márton, kérlek, ne igyál annyit, vigyáznod kell a . . . Kuss, fiacskám.

Pannára rájön a szívdobogás, oda is nyomkodik az öklét a melle alá, nehogy kiugorjon a szíve, keresztül az öreg kartonblúzon, le a veresorrú úr lába elé a porba. Arcsontjai megfeszülnek, valósággal fájnak, a füle zúg, majd szét-pattan a feje. De ha most is néma marad, belehal.

– Volt egy sógorom, az beszélt így. Azt hitte, nagyon okos, pedig csak gonosz volt.

Valami mást akart mondani, fontosabbat. Mégis, mintha szél fújt volna be a homloka mögé. Megszűnt a fülzúgás. Harcrakészen, majdnem derüsen várja, mit mond most már a veresorrú úr.

De az nem mond semmit, hanem egy ódivatú, lötyögős szárú szemüveggel foglalatoskodik.

– Vakító ez a napfény – ezt motyogja.

Pedig a szép nőt nézi a szemüveg mögül, aki fölállt és megy a víz felé. Először a lábát dugja bele, aztán a karját locskolja, nedvesíti a hasát, derekát. Amikor elmerül, a tó mohó öleléssel zárul össze körülötte. Hárman nézték, a kutyás úr is, mert most fontoskodva és csalódottan kiabál: Néró, ide hozzám!

– Néró – mondja Panna fennhangon. – Nem kutyanév ez. Néró fölgyújtotta Rómát. Nézte, hogyan ég. Csurgett a nyála, mert örült volt. Babérkoszorút hordott, nem koronát. Babérleveleket.

Furcsa kis hölgy, gondolja újfent a veresorrú úr, de igen művelt.

A szép nő éppen csak megmártózott, máris jön kifelé. Kényesen lépeget, csipője ring, feszül rajta a nedves kék rongyocska.

Szép hajam volt, gondolja Panna, a hajam igazán nagyon szép volt. Mint a csorgatott méz. Ezt mondta a Gruber úr, amikor meg akarta venni. Egy borbély mondta, nem akárki.

A szép nő megrázza magát, a hasztalanul kapaszkodó vízcseppek kétségbeesetten potyognak le róla. Panna hallja, hogy a veresorrú úr nagyot nyel mellette. Ettől nevetnénekje támad, de sírhatnékja is. Úgy érzi, minden vízcsepphez köze van. Röpködnek a vízcseppek, lehullanak, beissza őket a föld, fölissza a nap. Lehetséges, hogy ezek mind az ő könnyei. Amiket összesírt, mind idegyültek, az utolsó ítéletre.

– Éppen ma reggel azt mondja az uram – szólal meg ebben a különös révületben, – eriggy anyukám, vegyél magadnak egy új fürdőruhát. Csak nem fogsz mindig ebben az öregben járni? Nahát, mondom, jól van, nem bánom. Már ki is néztem egyet, nem olcsó éppen . . .

– Ja, ahol két helyről is jön a nyugdíj – bólogat az idegen.

– . . . de nagyon szép. Sárga, mint a méz. Mint a csorgatott méz, éppen olyan. Kis kék virágok is vannak rajta. Elszórva.

Az idegen nem válaszol. De Panna nem is neki mondta. Látja, hogy a tó ezüstje földagad és mint a tej a lábasból, habosan kifut. Beteríti az egész partot.

A fordulóban már csikorog a busz. Panna lecsússzan a padról, indul.

– Isten áldja – szól vissza, és elúszik az ezüst fényhabok hátán.

Néró megérzi a hús szagát és a cekker nyomába szegődik. A veresorrú úr arrafelé néz, és elmosolyodik a szimatoló császári eb meg a gyanútlanul trapoló tömzsi lábak humoros együttesén.

Tangentor

1.

Elek, a villanymérnök, lendületesen tempózott a víz alatt. Erősnek, férfinak érezte magát, s éppen arra gondolt, hogy délután, a kezelések végeztével kocsiba ül, és bezalad a városba, ahol Szilviával . . . Nem, gondolta egy másik, talán még lendületesebb vízalatti tempónál, semmi esetre sem Szilviával, ma a filigrán Médike kell. Médike gyöngéd, hófinom, vékony a dereka és hatalmas a két melle. Igen, Mé . . .

Hatalmas rúgás érte a homloka közepén. Elek összerándult, mint akit villany ütött meg. A férfias tempóknak vége volt, mellékveséin felborzolódott a szőr, libabőrös lett, és tizféle dolog is eszébe jutott – világvége, gutaütés, infarktus. Egy biztos: Elek abban a pillanatban, amikor a rúgás érte, hatalmasat nyelt, hiszen levegője éppen fogytán volt, félliter kénes víz csusszant le a gyomrába – Elek még késő délután is kénzagúakat bőfögött. Fölindította magában a tökéletes bánatot, s végre kibukkant a vízből, nagyot szusszantva, harákolva.

Elek kopasz volt. Kétoldalt, a füle mellett nőtt egy kevés növényzet, enyhén őszes. Nagy, fényes fejbúbja levonult egészen a húsos orrig. Orra tövében egy nagy, rózsaszínű szemölcs tanyázott, éppen ott, ahol a tömött, lekonyuló bajusz kezdődött. Ez az ékesség, meg a méla, barna tekintet Eleknek valamiféle különös szomorúságot kölcsönzött, ez pedig vonzóvá tette a nőknél. Körülnézett. A magas terem zöldszínű csempéi verejtékeztek, az apró medencében lotyogott a víz, szélén összefont karral üldögéltek a betegek. Elek megfordult. Egy furcsa kis emberke állt mellette a vízben, hosszúka, hegyes orra volt, két széles, nagy füle. Volt benne valami egérszerű. Szélesen elmosolyodott – nagy, fülíg érő szája volt, s ha mosolygott, orra kissé meggörbült. Ott állt hát, meggörbült orral, fülígérő mosollyal, készségesen nyújtotta a kezét.

Elek gépiesen kezet fogott vele.

– Schmütz – mondta az egér.

A villanymérnök bambán nézett rá. Hát ez volt, gondolta, most már értem az egészet. A fene vigye el.

– Leffler – mutatkozott be ő is. Aztán magában bosszankodni kezdett. Bele kéne rúgni egy nagyot, nem pedig itt bájologni vele. Barom. Egyesek úgy tudnak közlekedni . . .

Méla tekintetét megszínezte a méreg. Az bosszantotta leginkább, hogy visszarúgás helyett szót fogadott az automatizmusnak, kezet nyújtottak neki, ő pedig elfogadta, bemutatkoztak neki, s ő is bemutatkozott. Szabályos ügylet volt.

– Ekkora tüdőt! – csettintett elismerően a kis emberke. – Van félórája is, hogy víz alatt úszol, azért nem vettelek észre. Óriási teljesítmény. Én a tizedét sem tudnám. Belefulladnék. Bravo. És ne haragudj . . .

Elek nagyot fújtatott. Széles, szőrös mellkasát kissé kiemelte a vízből és Médikére gondolt. Aprókat bólogatott. Először azt gondolta, felháborodva: tegez. Tegez ez a . . . mafla barom, ez a cickány. Aztán azt gondolta: no. Igaz, tudom az van . . . No. Még-hogy félóra! Végül elnéző megbocsátást érzett, igaza lehet a kis baromnak, ez tényleg befulladna. Aztán nekem kéne kimenteni. Ugyan . . .

– Rá se ránts, öreg – morogta.

Aztán megfordult, lustán belötygött a vízbe, s mintha mi sem történt volna, odébb úszkált. Néhány másodperc múlva elért a medence falához, ott talpra állt és kifelé fordult.

Schmütz a sarkában volt.

– Mennyi van még? – kérdezte.

Elek automatikusan a faliórára nézett.

– Hat perc – mondta.

Egy kissé megint mérges lett. Miért válaszolatok itt ennek? Indulatosan nézett a mellette álló Schmützre. Az nyájasan mosolygott. Biztatóan nézett Elekre.

– Valamit akartál mondani.

Igen. Valamit. Azt, hogy menj a jó... Vagy azt, hogy fulladj bele, dögölj meg. Szűnj meg. De ehelyett ezt mondta:

– Mennem kell lassan a masszírozóba.

– Én leszek ott hamarabb – csevegett tovább Schmütz. – Nekem csak öt percem van és szintén oda készülök. A Jenőkéhez jársz? Menjünk együtt.

Buzi lenne? Tűnődött Elek. Majd meglátjuk. Legfeljebb megruházom. Aztán még arra gondolt: vajon fiú lehet, vagy lány? Elképzelte az egészet, és hangosan felröhögött. Az egér szolgálatkészen cincogott mellette. Elek ránézett és még jobban röhögött. Végül egészen jól érezte magát.

– Na, menjünk! – adta ki a parancsot.

Végigsétáltak a medencében. Schmütz ért elsőnek a lépcsőhöz, fürgén lépdelt kifelé. Vékonycsontú, kis szőrös ember volt, egész testét vörhenyes, göndör bolyhok lepték el, itt-ott tejfelszőkébe csapva. Lábszára vékony volt és görbe, lapockája kiállt, lengőbordái szétfelé lejtettek, lapos mellkasa diszkrét potrohba ment át. A nagytestű Elek komótosan ment fel a lépcsőkön. Vastag, erős karjait meglengette, majd mellkasát dőngette velük. Tömzsi lábai a zuhanyozóba vitték, az üres fülkében elégedetten engedte magára a vízsugarat. Kopasz fejéről szétspriccelt a víz.

Megszáritották magukat a lepedővel, mindketten akkurátusan összehajtogatták. Felhúzták a fürdőnadrágot, a köntöst, papucsba bújtak – Schmütznek mókás, kockás kis papucs volt –, aztán elindultak a masszírozóba. A medencefürdő előterében, egy kis asztalról elvették a kezelési papírt, lebélyegezték és kimentek a folyosóra.

– Mi a baj? – kérdezte a folyosón Schmütz és mindjárt hozzátette: – Nekem, azt hiszem, általános kopásom van. Még a hadifogság...

Hadifogság? Elek elismerően nézett a kis emberre. Az igen, azok kemény idők voltak. Majd kételkedni kezdett. Az isten tudja. Volna ez olyan öreg? Mikor született? Huszonötben? Minimum, ha hadifogoly volt.

– Porckorong – mondta eltökélten, és bajusza, ha lehet, még jobban lekonyult. Eszébe jutott augusztus huszadika. Kis telkén, a ház melletti lépcsőt csinálta. A földmunkát már előző napon elvégezte a Volvo bagger, a vállalatától kérte el, tisztes órabérért, neki már csak az apróbb igazítások maradtak, meg a cementlapok lerakása, a híg habarccsal való folytatás, egyszóval a lépcsőt meg kellett csinálni. És délben, amikor egyszer lehajolt két lapért, megemelte...

– Hekszensusz? – bámult Schütz. – Ahhoz mérten csodálatosan mozgol, öregem. Micsoda akaraterőd lehet!

Elek bólintott. Akarat, az van.

– Ebbe bizhatsz.

Odaértek. MASSAGE. Elek kinyitotta az ajtót és széles mozdulattal befelé tessékelte a kis embert. Elvégre, ha hadifogoly volt... Idősebb is, meg hát talán többet szenvedett. Egészen elérzékenyült.

– Ugyan – háritotta el Schmütz az udvarias mozdulatot –, ne haragudj, de nem tudok első lenni... Főbiám van. Még régről.

Szegény.

Elek hát bement a nyitott ajtón és hangosat köszönt.

– Nagyon jó napot.

Néhányan csöndben várakoztak a padon, nők, férfiak vegyesen. Közönyösen bámultak az újonnan érkezőkre. Az egyik fülkéből stentori ordítás volt a válasz.

– Alászolgája mérnök úr, tessék helyet foglalni nálunk mérnök úr, ne vigye el az álmunkat mérnök úr.

Erre már a padon ülők is elmosolyodtak.

– A maga álmát nem tudnám elvinni – mondta Elek hangosan –, mert ha nem mondaná, hogy ébren van, azt hinném, hogy alva masszíroz.

A fülkére akasztott lepedő meglibbent. Egy szemüveges fej bukkant ki és fojtottan csak ennyit válaszolt:

– Máma a kedves beteg összekakálja magát a priccsen.

Most már mindenki nevetett.

– Meglátjuk – Elek mély hangon válaszolt. – Tegnap sem bírt a száz kilómmal.

Egy százkilós mérnök! Schmütz csodálattal nézett Elekre. Néhány pillanatig gyermeki vonzalmat érzett kopasz ismerőse iránt. Ő kicsi volt, törékeny, Elek pedig nagy, magabiztos és bajszos. Egy kis ideig most hallgattak.

– Mikor jöttél? – kérdezte egyszercsak Elek a másikat.

– Két napja – jött a válasz a padról. – És te?

– Egy hete vagyok már – legyintett Elek, mintha nem is érne semmit az egész kúra –, de semmi javulás.

– Ki kell várni – emelte fel Schmütz a mutatóujját. – Azt mondják, a hatás három hét után jelentkezik.

Últek. Elek a hallottakon gondolkodott. Schmütz azon tündődött, hogy meghívja-e kávézni Eleket, vagy sem? A lepedő megmozdult – félreketorták, s mögüle egy bottal járó öregember bújt ki. A szemüveges fej megjelent, s odaszólt:

– Mérnök úr, egy pillanat. Előbb összegubancolom Schmütz urat.

És kezével szívélyesen invitálta befelé az egeret. Schmütz bement. Hosszú ideig csönd volt. Elekben homályosan fölbukkant egy üveg sör látképe. Így, reggel félnyolc felé mindig felbukkant benne egy üveg homályos sör látképe. A sör nála nem fokra, vagy más minőségi paraméterre ment, hanem a homályosságra. Ha az üveg fala homályos volt, az hideg sört jelentett, s Elek, a villanymérnök, ezt a homályos sört szerette.

Eszébe jutott, hogy van odafent kettő. Protekciós beteg volt, olyan szobába került, ahol két ágy, egy szekrény és egy frigider volt. És tegnapról még maradt két...

– Jenő úr kérem – kiabálta –, egy pillanat, mindjárt jövök.

Az elhatározás, hogy megisszák ezt a két üveg sört, hirtelen jött. Annyira hirtelen, hogy a szoba ajtaját nyitva, meg is torpant: hárman isszuk meg? Aztán vállat vont. Ha már ott van ez a kisémbert, hát igyon egy falatot. Kinyitotta a frigider ajtaját, kivette a két sört, zsebrevágta és visszament.

A fülkéből hangos jajgatás hallatszott. Elek fogta magát és bement. A priccsen Schmütz feküdt, hason, lábát bokánál fogta Jenő, a masször, és térdben behajlítva gyömöszölte. Schmütz jajgatott.

– Anyám, te szent asszony! – üvöltött.

– Látom, itt a vég – mondta Elek. – Hát akkor nyitok.

– Készen is vagyunk – emelkedett fel Jenőke a priccse mellől. – Itt egy új ember.

– Ajaj – mondta erre Schmütz.

Elek az egyik üveget a kiséger kezébe nyomta.

– Igyál erre a nagy ijedelmre!

– Huha – mondta Schmütz. – Ide vele!

És elkapta az egyik üveg homályos sört. Ketten bámulták. Schmütz ádámcsutkája és orra szinkronban mozgott. A sör meg pillanatok alatt eltűnt.

– A beled istenit – ámult Elek –, azt hittem, hagysz egy-két kortyot. Hárman vagyunk.

– Ha sört látok – nyögte könnyes szemmel a kis Schmütz –, visszafejlődik bennem a közönségi érzés. Ne haragudjatok. Délután istenbizony visszapótoljuk.

Délután, gondolta Elek, délután... Felkászálódott a priccse – Jenőke aprót csuklott, amikor a másik sörösüveget levette a szájáról – s elhatározta, hogy ebéd után rögtön felöltözködik és megy a városba. Pihenés, dögzés, semmi. Tettekre van szükség. Elmegy Médiike elé, hazaviszi és...

Kemény hüvelykujjak mélyedtek a vesetájékába. Elek hangosan felnyögött. Schmütz, aki ottmaradt a fülkében, heherészett. Elek újból mérges lett. De válaszolni, valami nagy nagy rondaságot mondani ennek a kis vakarcsnak, nem tudott. Ha kinyitotta a száját, hogy mondjon valamit, Jenő csavart egyet a lapockáján, a nyakán, derekán, mindig éppen akkor okozott fizikai fájdalmat, amikor beszélni akart. Így csak

sóhajok és nyögések hagyták el a priccsen fekvő Eleket. Tíz perc – Jenőkéről nagy cseppekben csurgott a víz, a villanymérnök pedig összetört testtel tápáskodott fel, s húzta magára a köntöst.

Az órájára nézett.

– Reggeli – mondta.

– Utána meg villanyozás – bólintott Schmütz.

Elek is bólintott. A masszírozóból kiérve balra fordultak. Lassan, ünnepélyesen lépdeltek egymás mellett, vizes fürdőlepedőjük a nyakban. Amúgy, magasságra nem volt nagy különbség, tán csak néhány centiméternyi, szélességre viszont Schmütz éppen feleakkora volt Lefflernél. És Schmütz köpenye hosszában csikos volt, Eleké pedig kocás. Jenőke utánuk nézett a masszírozó ajtajából. Fogpiszkáló és hízóbika, gondolta.

Keresztül a télikerten, elérkeztek az ebédlőhöz. Nyolc óra már elmúlt valamivel, a jónép bent volt. Elek a megszokott irányban ment asztalához. Az öreg sváb volt mindig az első. Vöröscsú, nagycsontú ember, minden maradékot megevett. Egyszer mindnyájan nekiadták a reggelit: bácskai rizses felvágottat kaptak és teát. Elek nem ette meg a bácskait, két másik szomszédja sem. Röviden megtárgyalták, hogy mit szeretnek: az öreg hatalmasakat nyelt a vadhúsból készült stifolder, a klopfolt bélszín és sörbenfőtt fácán hallatán. Akkor odatolták elé a bácskai rizsést. Be is falta két perc alatt a négy adagot.

Schmütz egy pillanatra megállt a letelepedő Elek mellett.

– Odébb megyek egy házzal – mutatott az oszlop melletti asztalok felé. – Tudod, diétázok.

Elek bólogatott.

– Még a hadifogság, mi?

Schmütz a térdét csapkodta nevetésben.

– Hadifogság! Hű de jópofa! Hát az. Még a hadifogság.

És elszállt, combját csapkodva, mint egy denevér.

Diétázik, tűnődött utána Elek. Gyomorbeteg? Vagy csak faksznis? Az biztos, hogy ezeknek párizsi jut, meg különoszt, kakaóval... Brrr... Egy homályos sörre gondolt és nagyot nyelt.

A reggeli kevés volt, a tea langy. Elek lomhán felállt, az öregnek egészségére kívánta a reggelit és kiballagott az ebédlőből. Meglepődve látta, hogy a másik ajtón éppen akkor türemkedik kifelé Schmütz, integet a kezelési papírjával, hívogatón. Aztán a hangját is hallotta.

– Gyere villanyra!

Tulajdonképpen a lába vitte. És közben egyre azon töprengett: mi a fenének fogadok én mindig szót ennek? Hisz nem is akarok vele menni. Dehát miért ne? Volta-képpen mindegy. És ment. Sőt. Amikor Elek, a mázsás villanymérnök Schmütz mellé ért, barátságosan átkarolta a vállát. Ez a mozdulat megnyugtatta. Érzelmi roham lepte meg: gyöngéden határozta el magában, hogy valahogy a gondját viseli majd Schmütznek, aki picike és gyámolításra szorul. Néhányszor meg is veregette Schmütz vállát, persze, csak finoman, nehogy csontja törjön. Schmütz is elérzékenyült.

– Gyere, pajtás – dűnnyögte –, majd megmutatjuk mi ketten ezeknek...

– Ebbe bizhatsz – mondta Elek.

Lassan haladtak a folyosón. Elmentek az izapoló helyiség mellett, s egy üvegezett ajtóhoz értek. Mögüle bizonytalan zajok, vízcsofogás, lubick, vihogás, nyögés hallatszottak. Az üvegajtón egy nagy és két kisebb tábla lógott.

TANGENTOR.

Csak egyetlen pillanatra álltak meg, hanyagul odanézve, aztán mentek is tovább, látták, hogy a két kisebbik tábla idegen nyelven szól, németül.

Die Tangentor Sind nur mit ausgeleihten bettlaken zu benutzen! És alatta fityegett a másik: In den tangentoren darf weder gegessen, noch alkoholgetränke verzehrt werden!

– Gemüse suppe – mondta undorral Elek és majdnem köpött egyet.

– Mit nockerln – helyeselt Schmütz. – Látom, beszéled az étlapot te is.

– Ki nem állhatom őket – fordult a mérnök újdonsült ismerőse felé. – Még a szagukat se szeretem.

– Én sem -- mondta Schmütz. – Kellemetlen emlékeim vannak.
Egy kis ideig csönd volt, csak a papucscok csattogtak.

– Még a hadifogságból, igaz?
Schmütz elnevette magát.

– Onnan, onnan. Így igaz.
És közben hevesen bólogatott.

A villanykezelésre egy keveset várni kellett. Aztán egyszerre kerültek be. Kiderült: mindkettejüknek a derekára irták elő a hisztamint. Szomszédos fekhelyre kerültek, kézbe fogták a megnedvesített pólust, és miközben a hisztamin csípte a derekukat, beszélgettek. Erről, arról. Érdekes, gondolta Elek, majdnem mindenben egy véleményen vagyunk. Egész jó kis emberke ez a Schmütz. Fociról volt szó, meg a nőkről, ez két igen fontos dolog volt Elek életében. A harmadik a vállalat, erről keveset beszélt – de Schmütznek nagyon szép hitvallása volt a munkáról, a hivatásról, azt mondta, hogy az csodálatos dolog, az az egyetlen olyan dolog, amit komolyan kell venni egy embernek. És még fektében is gesztikulált, a nagyobb nyomaték kedvéért. A fociról kiderült, hogy a tegnapi meccs gyöngé volt, a csatárok elügyetlenkedtek a helyzeteket, a hátvédek alig álltak a lábukon. Bezzeg hajdan, amikor... És Schmütz sem drukkolt egyetlen csapatnak sem. Nőkben pedig a karcsú, nagymellű perszónákat kedvelte, akár Elek. Nahát...!

– Ez a meccs is – kezdte a társalgást Elek –, láttad?
Schmütz jelentősen nézett.

– Gyöngé volt, mi? – folytatta Elek. – Az a nokedli szélső is akkor esett össze, amikor már csak be kellett volna rúgni.

– Elügyetlenkedte – toldta meg Schmütz.

– És az a hátvéd sor! Akkor hagyták őket ott, amikor csak akarták.

– Alig álltak a lábukon – így Schmütz.

– Igaz is – szakította meg a meccs elemzését a mérnök –, te melyik csapatnak drukkolsz? Én – tette hozzá tünődve – letettem róluk. Én egynek se tudok szívből drukkolni. Ha válogatott van, az más... De klubcsapatnak...
– Hát lehet találni egyet is? – emelkedett félkönyékre Schmütz. – Évek óta így vagyok. Nincsen csapatom.

– És azelőtt?
Schmütz indulatosan legyintett egyet a kezében lévő nedves pólussal.

– Azelőtt!
S ezzel elintézte az egészet. Elek melegséget érzett a kis ember iránt. No né, mondta magában, milyen furcsa.

– Más volt, amikor Bozsik...
– Meg a Púpos – mondta Schmütz.

Felemlegették a neveket. Aztán kifogytak a témából. Azazhog...
– Hanem az a reklámnő a meccs után – sóhajtott fel Elek –, azt is láttad? Órákra rendbehozna.

Schmütz csettintett.

– Azok a csöcsök – nyelt egy nagyot a villanymérnök – és az a vékony derék...
– Álomszép volt – bólogatott Schmütz. – Az ilyen nők a kedvenceim. Vékony derék, nagy csöcs. Az igen.

Elek szeretettel bámult át a szomszédos priccse.

– Iszunk egy kávét a villanyozás után – mondta.

– Az jó lesz – felelt az egér –, mert ha mégegyszer lefektetnek valahová, hát elalszom.

A kezelés végeztével elindultak visszafelé a folyosón. Az ajtónál támadt egy kis galiba: addig udvariaskodtak egymással, ki engedje ki a másikat, míg egyszerre indultak el, s Elek az ajtófélfához sodorta Schmützöt. Bizonygatta ugyan, hogy nincs semmi baj, és dicsérte Elek kondícióját.

– Ha a tegnapi hátvédek is így tudtak volna test ellen játszani, nem úgy alakult volna az eredmény...!

– Ebbe bizhatsz.

Csak az a gyorsaság. Elek fájdalmasan gondolt bajára, megrokkant derekára, egész jövőendő életére. Tűnődve nézett Schmützre: elmondjam neki? Van értelme? Fene tudja. Szép komótosan ballagtak a folyosón, elhaladtak a porta előtt, a lépcsőház előtt, s újra elérkeztek az üvegajtó elé.

TANGENTOR.

Rámeredtek a táblára, most csend volt odabent.

– Schweinpapriskasch – mondta Schmütz.

– Mit nockerln – énekelte Elek.

Röhögtek.

Beálltak a sorba a kávéspult előtt. Elek maga elé nézett, a pénzt markolászta a zsebében. Aztán egyszerre odafordult a mögötte álló Schmützhöz.

– Te – halkította meg a hangját egy kicsit.

– No?

A kis ember kajla két füle karéjban meredt Elekre.

– Mi a fene az a tangentor?

– A tangentor?

Őszinte, ijedt csodálkozás áradt szét Schmütz arcán. Két vállát felhúzta.

– Nem tudom – ismerte be.

Tényleg.

Szótlatlanul hörpintették fel a kávé. Aztán Elek búcsúzott.

– Elmegyek – mondta –, be a városba.

– Ebéd? – kérdezte Schmütz.

– Majd bent.

A vizit Eleket váratlanul érte. A vizit mindig váratlanul jött, soha sem tudták, hogy pontosan mikor jönnek az orvosok – egyszercsak nyílt az ajtó, belibbentek, két-három mondat, és kilibbentek. Tizenegy és tizenkettő között voltak várhatók. Tizenkettőkor ebéd, ebéd után a kórházi regula pihenést írt elő. Elek nem szeretett pihenni. Ebédelni sem. Elek menni akart, mindig menni. Ha nem volt konkrét elképzelése, hát elindult céltalanul. Valahol mindig kikötött: vagy egy borospincében, vagy otthon, a városban, vagy egy úrhölgynél, vagy hosszú, magányos sétákat tett a sörétes fegyverrel a vállán a folyómenti limányosokban, ahogy egy porckorongoshoz illik.

Elek vadászott.

Most is két gondolat fészkelte be magát kopasz fejébe. Fácánozni egyet. Vagy pedig Médike. Egy biztos, felmászott a lépcsőkön a fenyőgerendákkal aládúcolt emeletre és azonnal öltözködni kezdett. Vanódatúj, hófehér atlétatrikót húzott, bolyhos, sliccelt gatyát. Egy pillanatra kibámult az ablakon, kezében nadrágjával, Médike. Ebben bizhatsz. Jobblábát felemelte, belebújt a nadrág egyik szárába. Ebben a pillanatban nyílt az ajtó. Tamás doktor jött, az osztályos főorvos, meg Tiszai doktornő, az osztályos alorvos, meg Frölich doktor, az osztályos orvos. Mögöttük Erzsike, az osztályos főnővér, Marika, az osztályos alnővér és Márti, az osztályos nővér.

Elek bambán meredt rájuk.

– Nos, Leffler úr – kérdezte Tamás doktor –, hát miképpen?

És nem nézett rá. A többiek sem. Eleket elöntötte a düh. Fállábon állt, hirtelen belenyíllalt a derekába a fájás.

– Fáj – mondta keserűen.

– S egyébként? – emelte pillantását rá a főorvos. – Látom, készül. Vadászni, vagy csak löni?

– Előbb vadászni kell – felelt somolyogva. – Löni már csak akkor szabad, ha a vad be van cserkészve.

– Igen, igen – mondta szórakozottan Tamás doktor –, hát akkor virágboltba el ne felejtsem bemenni. A vadak szeretik a frissen vágott gladioluszt. És nyolckor szeretném itthon tudni. Nem reggel nyolckor, stimmt?

És kilibbentek. Elek felhúzta hát a nadrágot, inget vett ki a szekrényből, cipőjébe bujt, és bedugta a villanyborotva csatlakozóját a konnectorba. Elgondolkodva nézette magát a tükörben.

– Lelőni az ilyet – mondta magának. Határozottan el volt keseredve. November közepét írtak, augusztus huszadika óta Elek sok-sok szenvedésen ment keresztül. Még nem szokta meg a fájdalmat, pedig megmondták neki, hogy meg kell szoknia, mert ez már soha sem múlik el. Rokkant, értéktelen ember vagyok, gondolta, egy golyó a fejbe és kész.

Tar fejét bámulta. Aztán bekapcsolta a villanyborotvát. A zúgás egy kissé elbágyasztotta gondolatait. A tükörből mélabús tekintet nézett vissza – Elek elgondolta, hogy a ravatalon fekszik, fejében golyóval, körötte rengeteg virág, tömjénszag és zokogó ismerősök. Egy könnycsepp jelent meg a szeme sarkában. Borzasztóan sajnálta magát. Hát nem iszonyú kár lenne?

A délután az elképzelték szerint zajlott. Elek természetét meghazudtoló fürgeséggel hagyta el a kórházat, beült a bejárat előtt parkoló autójába és nekiindult. Nedves, csöppögős november volt, a szántóföldek barázdáiból innen-onnan hófoltok virítottak ki. Tíz lépés a csizmában és mázsás, gondolta. Szeretett gyalogolni keresztül-kasul a földeken, a megbújó, s közelről hangos csörrenéssel felszálló fácánkakasokra cserkészve. Elek gondolatban hunyorított, rátartott, és durr... Egész délutánjára rányomta hangulatát a vadászat. Elment Médike elé, el is hívta a munkahelyéről, el is jött, egy kissé értetlenül ugyan, hogy miért ilyen sürgős, aztán Elek hirtelen jött ötlettel gladioluszt vett, három sötétpiros szállal, Médike egészen érzékenyült. Ebédelték is, a nemrég felavatott, elsőosztályú emeleti étteremben, Médike finoman falatozgatott, nagy pillantásokat vetett Elekre, aki vadul mélyesztette fogát a véres bélszínbe. Ez a gyöngédség és finom durvaság késő délutánig eltartott, Elek lakásán, ahol Médike apró, halk sikolyokat hallatva áldozatul esett Eleknek, a fenevadnak.

Amikor elbúcsúztak egymástól, Elek egy pillanatra kézben tartotta Médike hófinom, gyöngéd kezét.

– Te. Puci – mondta és valahová elnézett –, mi jut erről eszedbe: Schmütz?

– Cipőkanál – vágta rá azonnal Médike –, de máskor ne kérdezz tőlem ilyen rondákat.

Hét óra után néhány perccel állt meg a kórház bejárata előtt. Elégedett volt a napjával, jóllakottan mászott elő a kocsiból. Eleknek Trabantja volt, jóllehet, vehetett volna bármi más, márkás autót. Egyedül élt, a nőket ellenségeinek tekintette, akik el akarják venni a pénzét, megrontani az életét. Főmérnöke volt a városi Permetező Vállalatnak, köztisztviselőként álló ember, neki köszönhette a vállalat, hogy hetedszer pályázhatott a KIVÁLÓ Vállalat címért. Meg is kapjuk, melegegett fel a kocsiban Elek, meg hát! Börcz elvtárs megmondta. Mi megtettünk mindent. Féreg, az van, de ha nem irtánánk, még több lenne. Megvesszük a japánoktól azokat a kis, motoros permetezőket.

Hirtelen arra gondolt, nem kéne-e Japánba utaznia? Aztán ellágyult. Menjen most a Kerekes. Én már voltam. Különbben is beteg, rokkant ember vagyok.

Megint sajnálni kezdte magát. Bement a portára, odaállt a pult elé.

– Nem kerestek?

– Egy üzenet van, mérnök úr – tüsténkedett a portás. – Valami Börcz volt itt délután és ezt a cédulát írta.

Elek átvette a papirost. „Kerestelek, de te megint csavarogsz. Holnap déli tizenkettőkor itt leszek. Börcz”.

Csak egy egészen rövid ideig gondolkodott. Miért kerestek? Majd holnap megmondja, Vállalati dolog? Vagy vadakat akar? Vagy piálni? Meglátjuk.

Felment az első emeletre, és a szobája elé ért. Odabent égett a villany, Elek elcsodálkozott. Protekciós beteg volt, kérte, hogy egyedül legyen egy kétágyas szobában. Benyitott: a másik ágyon mindenféle holmi volt kiterítve. Schmütz pedig otthonosan rendezkedett a szekrényben.

– Á, megjöttél – emelkedett fel. – Elintézttem, hogy én legyek a szobatársad.

A villanymérnök nyelt egyet. De, mielőtt bármit is mondott volna, Schmütz tovább beszélt.

– Jóbarátom az igazgató. És holnap mindenképpen kaptál volna valakit. Egy idegent. Akkor már inkább én. Nem zavarlak ám, hidd el, olyan lesz, mintha itt sem lennék.

Elek vállat vont. Jó. Igaz.

– Igyunk erre egy homályost. Még ideraktak volna egy németet. Hogy itt kaffogjon egész nap a fülemben.

– Natürlich – mondta Schmütz.

– Mit nockerln – bölintott rá Elek. – Hát akkor?

– Hozom – emelte a kezét fel Schmütz. – Délutánra ígértem, el is intéztem, itt is van.

Kinyitotta a frizsider ajtaját, Elek látta, hogy szépen rendben sorakoznak odabent a sörösüvegek. Vagy hat. De az is lehet, hogy tiz. Schmütz két szempillantás alatt lekapta kettőről a kupakot, s az egyiket már nyújtotta is Eleknek. Az üveg fala homályos volt. A mérnök ugyanúgy tüntette el a sört a bajusz alatt, mint reggel a kis Schmütz. Egyetlen, széles lendülettel hörbölte magába a sört. Pilzeni volt, jólesett.

– Ah – mondták mindketten.

Elmentek televíziót nézni. Elek levetkőzött, ő is köntösben, papucsban lófrált Schmütz után. Megnézték a filmet, aztán visszamentek a szobájukba. Újból elővettek két hideg sört.

– Altatónak – mondta Elek.

Ittak. Aztán befészkeltek magukat az ágyba. Schmütz eloltotta a villanyt, a sötétben még beszélgettek. Erről-arról. Elek beszélt a vállalatról is, a férgekről, japán motoros permetezőkről, és egyszer megkérdezte szomszédját:

– Mondd... – nagy levegőt vett –, de nem haragszol meg?

– Ugyan – jött a válasz a sötétből –, hogy képzeled?

– Mondta már valaki, hogy a füled cipőkanálra emlékeztet?

Csönd volt. Elek nagy könnyebbséget érzett. Hát megmondta. Ha most nem sértődik meg, beleváló kis fej.

– Nem – Schmütz hangja fakónak tűnt –, ezt még nem mondták. De nem is rossz ötlet.

– Ötlet? – kerekedett el a villanymérnök szeme. – Hogyhogy ötlet?

– Én mindent ötletként kezelek – vallotta be Schmütz –, amiből pénzt lehet csinálni. Ez jó. Lecsavarozom, és forintért bérbeadom a strandon. Percenként négy cipőt is felhúzhatnak, az percnként négy, óránként kétszáznegyven forint. Egy műszakban az nyolcszorkettő tizenhat, nyolcszornégy aszongya harminckettő, az majdnem kétezer forint. Jó ötlet, kösz.

– És a rezsi? – röhögött Elek. Jó fej! Hogy veszi a lapot! – A rezsi? Az hol marad?

– A rezsit csak sörben tudom elszámolni.

– Homályosan – vigyorgott Elek és feltámaszkodott. – Igyunk is, ne csak társalogjunk. Altatónak.

– Gut – mondta Schmütz.

Lelottyantották a következő két üveg sört is. Elek hosszú ideig lebegett, csak nagysokára aludt el. Utolsó gondolata az volt, hogy egész jó fej ez a kis Schmütz.

Az egészen természetes volt, hogy reggel együtt indultak útnak. Iszap, utána medence. A medencefürdőt a masszázs követte, a reggeli, aztán a villamos kezelések valamelyike, egyik nap ultrahang, másik nap hisztamin. Tornára is jártak. Hat órákor már ott feküdtek paprikavörös arccal az iszapolóban, jól bebugyolálva. Pácolódtak.

– Az egyetlen – nyilatkozta ünnepélyesen Elek –, ami ér valamit, az a masszírozás. Az igen. Utána mindig könnyebben érzem magam.

– Így van – felelt Schmütz –, el is intéztem, hogy minden nap kaphassak masszírozást. Az egy komoly dolog. Egészen megújulok tőle magam is.

Megmosták egymás hátát az iszap után. Elek azon röhögött, hogy piros a seggük, mint a páviánnak. Megcsipte az iszap. Papirost lebélyegezni, tovább. Lustán tottyantak a vízbe. Kiáztak, aztán Schmütz felment három homályosért, hogy Jenőkéhez ne állítsanak be üres kézzel.

Mindennapok unalma, jutott eszébe Eleknek, amikor vizes lepedőjükkel a nyakukban kávézni indultak. Egyszer csak eszébe jutott, hogy Schmützről alig tud valamit. A kis Schmütz szegény kis Schmütz. Megállt, megfogta lapátfülű barátjának vállát és mélyen a szemébe nézett.

– Tulajdonképpen mi a foglalkozásod?
– Ügynök vagyok – mondta ijedten Schmütz –, a kereskedelemben dolgozom.
Te valami rendőr vagy?

Leffler Elek ünnepélyes arcot vágott.

– Nem akartalak bántani. Dehogy vagyok rendőr! Elektromérnök a szakmám.
– Mert – folytatta Schmütz – úgy kérdezted, ahogy a rendőrök szokták.

Elek ránézett. Schmütz kisegér tekintete úgy függöt rajta, mint egy gyereké. Feje fölött éppen ott volt a tábla: TANGENTOR. Benről sikolyok hallatszottak. Aztán egy gurgulázó hang:

– Es ist Wunderbahr . . .

– Mi lehet itt? – kérdezte idegesen Elek.

Schmütz megbökte a mellét.

– Mindjárt megtudom. Menj, rendezd a kávéügyet.

S ezzel eltűnt. Elek tovább ment, sorbaállt és megvárta a kávékat. Éppen leülni készült a kis asztalkához, amikor meglátta a cipőkanál-fület. Schmütz arcán különös tűz lobogott.

– Megvan – mondta.

Elek felhúzta a szemöldökét.

– Vízalatti masszázs – nézett jelentősen Schmütz – öt atmoszférás vízszugárral, merőlegesen.

Elgondolkodva kavargatták a kávé.

– Az nem lehet rossz – mondta egyszercsak Elek.

– De nem ám – buggyant ki a szó Schmützből –, nem ám. Elintézem, ha akarod. Elintézem, elintézem. Elek fejében forogtak a gondolatok. Elintézem. Hát intézze.

Ha tudja. Majd én is megpróbálok.

A fülek szélsébesen mozogtak, Schmütz lenyelte a kávé és felkelt.

– Akkor én megyek.

Elment a női osztály irányában. Elek úgy döntött, hogy felmegy Tamás doktorhoz, és kifaggatja tangentor-ügyben. Szerencséje is volt, a főorvosra nem várt senki sem. Kopogtatására hangos „szabad” volt a válasz. Elek benyitott.

A hosszúranőtt, szemüveges főorvos kávé kavargatott a reflexkalapács nyelével.

– Leffler úr?

– Két dolgot szeretnék megkérdezni.

– Szabad – jött a rövid válasz, leöblítve egy korty kávéval.

– Az egyik: kinél intézte el Schmütz, hogy a szobámba kerüljön? A másik: ki dönti el, hogy diétázhassak? A harmadik . . .

– Harmadik nem volt – jegyezte meg Tamás doktor.

– De most van. A harmadik: kérek tangentort.

Nagy csönd volt. Tamás doktor csücsörítve bámult Elekre. Aztán nagysokára megszólalt.

– Ami az első kérdését illeti: Schmützt igazgatói utasításra helyeztük a szobájába. Ami a másodikat: a diétát gyomorpanaszok alapján rendelik el. A gyomorpanaszokat a belgyógyász vizsgálja ki. És ki a belgyógyász? Na ki? Az igazgató. Ami a harmadikat: semmit sem tehetek. Tangentort csak külföldieknek adnak.

– Ki adja?

– Na ki? Hármat találgathat. De segíték. I-vel kezdődik és gazgatóval végződik.

Úgy tudom – fordult hanyagul Elek felé –, per tu van vele.

Leffler a földre nézett.

– Igen – mondta.

Tamás doktor széttárta a karjait.

– Hát? – kérdezte vidáman. – Mi akkor a baj? Lesz diéta, ágyszomszéd, tangentor. Bár ebben az utóbbiban nem vagyok egészen bizonyos.

Az audienciának vége volt. Elek felállt, s elhatározta, hogy felmegy az igazgatóhoz. Ha már elkezdte . . .

Papucs szorgalmasan csattogott végig a folyosókon. Átment az új szárnyba, egy ideig azon tűnődött, hogy liften menjen-e, végül nekieredt gyalogosan. Az igazgatónál

várnia kellett. A titkárnő leültette, kezébe nyomott egy angol nyelvű folyóiratot és türelmet kért. Végül nyílt az ajtó: Eleknek intettek, hogy bemehet.

Az igazgató irodája két részből állt. Az ajtó egy kis benyílóba vitt, onnan jobbra a rendelőbe, balra pedig a plüsfotelekkel megrakott irodába lehetett menni. Az igazgató, hatalmas, nagydarab ember, széles mosollyal sietett az iroda mélyéből Elekhez.

– Öregem, jó, hogy látlak. Miket tudok meg rólad! Nem szép, hogy titkolod.

Elek elképedt. Titkok? Miről beszél ez? Az igazgató fojtott hangon kérdezte:

– Igaz, hogy apád vöröskatona volt?

A villanymérnökben megdermedt a vér. Hát ez meg hogyan kerül ide?

– Igaz – nyögte ki –, de én ezzel soha...

– Tudom, tudom – az igazgató óriási tenyere Elek vállára borult. – Nem is azért. De megmondhattad volna, csak úgy, barátilag. Egy kortyot?

Jobbkézzel belökte Eleket a plüsfotelba, balkézével nyitotta a bárszekerényt, s mire Elek elháríthatta volna, a konyakot, már egészségségül is kivánták neki. Gépiesen emelte fel a kupicát.

– Schmütz – kezdte el végül, de nem tudta folytatni.

– Átrakták, ahogy kivántad, öregem. Itt járt tegnap a kisember, és elmondta, hogy összebarátkoztatok, s kéred, hogy helyezzük a te szobádba. És én azonnal intézkedtem. Nem azért, mert elmondta, hogy édesapád... Nem. Régóta ismerjük egymást, nem igaz? És ennek a szerencsétlenségnek sem tudok ellentmondani. Tudod, munkaszolgálatos volt... Megrokkant.

Elek nem kapott levegőt. De nem is levegőt akart. Újból odanyújtotta a kupicát. Elhúzta a száját, felnevetett és ivott.

– Minden el van intézve öregem. Ne legyenek gondjaitok. Éreztétek jól magatokat, ha bármi van, csak gyertek...

Széles karjával barátságosan tuszkolta kifelé Eleket, aki a folyosón találta magát. Rövid ideig álldogált a főnövér szobája előtt, aztán észbe kapott és elszánt képpel elindult.

Megyek és vízbeömlöm az egeret.

Ahogy közeledett a szobája felé, úgy áradt szét benne az indulat. Határozottan nyitott be – Schmütz az ágyon ült és papirokat rendezett, Elek megállt az ágy előtt és megfogta a fémrudat. Ujjpercei elfehéredtek. Arckifejezése egy arénába szabadult bikára emlékeztetett. Schmütz vigyorgott.

– Hehe – mondta –, megvan. Elintéztem.

Elek nem szólalt, csak nézett. A bajusz mozdult meg egyedül.

– Mi van?

A fülét tépem ki előbb, gondolta Elek. Gyermekkora bogárirtásai jutottak eszébe. Előbb a füleit, aztán...

– Megkukultál? – csodálkozott Schmütz. – Itt a tangentor-papír. Mindkettőnknek.

– Hogy jutott eszedbe – szólalt meg lassan Elek –, hogy apám...

– Ja? – felelte Schmütz könnyedén. – Hát ez a baj? Valaminek eszembe kellett jutnia. Ez jutott az eszembe.

– Nem is voltál hadifogoly – szegezte mutatóját Elek Schmützre keményen. – Munkaszolgálatos voltál. Biztosan gyomorbadjod sincs. Csak egész egyszerűen hazugságokból élsz.

Schmütz ábrándosan nézett Elekre.

– Munkaszolgálatos sem voltam – válaszolta –, de ha már itt tartunk, hát hadd kérdezzem meg: ha nem tudok felmutatni semmit, vajon mi a fenét érek el bárhol is? Én nem vagyok senkinek a gyereke, nekem nincs kincset érő múltam. Veszek kölcsön. Mindig akad valaki, akinek parlagon heverő kincsei vannak. Neked vöröskatona volt a papád. Ha te nem használod, miért ne használjam én? Aztán beválik a hadifogság, meg a munkaszolgálat is, ha más nincs éppen kéznél. Nekem ehhez az egészhez az égvilágon semmi közöm nincsen. De élni akarok. És jól akarok élni. Tangentort is akarok. Diétát is. Szeretem a kompótot, ez az egész.

– Miért nem veszel? – kérdezte Elek, akinek semmi más nem jutott hirtelen az eszébe. – Nem kerül sokba.

– Miért adják érte pénzt? Egyetlen ártalmatlan hazugságért annyi kompótot kapok, hogy Dunát lehet vele rekeszteni. Meglátom én mindjárt, hogy kivel állok szemben. Ha azt látom, hogy a vörös külső egy dragonyos nagypapát takar, jön a hadifogság, Szibéria, meg minden. Ha azt látom, hogy a származásban nagy jelentősége volt egy rófoszületnek, jön a munkaszolgálat. Bevált, eddig mindig bevált. Én, kisleány, harminc éve kompóton élek. És az finom, elegáns dolog, a kompót.

– Egyáltalán, honnan tudad meg . . .

– Nem volt nehéz. Egy üveg sör a portásnak, aki mindig átveszi az üzeneteidet, egy másik üveg sör annak a kis adminisztrátorlánynak, akit meg akartál kefélni . . . Szószátyár vagy, kisleány, naphosszat üldögéltél az irodájában és az erőnevedet festetted . . . Ő meghallgatta, de hát őt is meg kell valakinek hallgatni. Ez már az én dolgom volt.

Elek bambán nézett Schmützre. A kis ember az ágyon térdelt, határozottan gesztikulált. Kisleány, És Elek most csakugyan kisleány volt. Schmütz lassan lezárt az ágyról, melléje lépett, és meghuzigálta Elek bajuszát.

– Aztán – sóhajtott –, légy őszinte. Nézz rám. Mire vittem volna ezzel a pofával? Nem, kisleány, nekem mindig szükségem volt mások kincseire. És tőlem sokat tanulhatsz. Ezeket a kincseket felszínre kell hozni. Ki kell bányászni. A magam módján tehát munkás vagyok. Aranybányász. Most mondd: való az, hogy ilyen múlttal, mint amilyen neked van, egy ilyen papával nem részesülhetsz a tangenter áldásaiban? Hol van az megírva, hogy csak ezek a büdös svábok locskolódhatnak a vizágyú alatt? Ha más az ő feneküket nyalja, miért ne tartsuk oda egy menetre mi is a magunkét? He?

A bika megzavarodott. Schmütz, a picador, ügyesen szúrta püpjába a lándzsákat; de ez még nem volt minden. Az aréna döbönt csendben nézte a küzdelmet. Elek tágra nyílt szemmel nézett a mellette álló egérre.

– Na, itt van – nyújtotta oda a zöldszínű papirost Schmütz –, ez a tiéd. És holnaptól elintézem, hogy te is diétázhatsz. Gemüse kompót. Na.

– Mit nockerln – felelte gépiesen Elek és átvette a papírt. – Nagy hülye vagy Schmütz, ebbe bízhatok. Árudd el végre, mi a keresztneved?

– Alfonz – mondta Schmütz szomorúan.

Elek hanyattvetette magát az ágyon, úgy röhögött.

– Most kész vagyok – harsogta. – Alfonz!

A röhögő bika már nem bika többé. Elek végül csendben nézegette a papírját. Politikailag fejletlen ez a Schmütz, annyi szent. Majd kezelésbe vesszük. De ami a németeket illeti, hát van valami igaza. Fene a cipőkanál füleit. Sőt! Teljesen igaza van. Nagyot sóhajtott, s aznap már nem beszélt többet Schmützzel.

Csütörtöki napra virradt. Elek haragja még tartott, Schmütz csak egyszer próbált kapcsolatot teremteni, de mivel választ nem kapott, hát vállat vont és csendben tett-vett a szobában. Külön indultak útnak. Majd elmúlik, mondta magában Schmütz, úgy látszik érzékeny ez a nagydarab ló. De majd elmúlik. A tangenteron.

Kávézni is külön mentek. De ott, kávézás közben Schmütz komolyan szólalt meg:

– Kilencre várnak bennünket.

És Elek megértette, hogy a tangenter az nem tréfadolog, ott előjegyzés van, halk elegancia és minden. Bólintott. A jég megtört: kilenc órakor halkán kopogtattak az üvegajtón.

– Igen!

Elek óvatosan benyitott. Aztán előretessékelte Schmützöt, aki visszahúzódott.

– A főbiám – sutogta. – Még a hadifogságból, tudod . . .

Csendben vigyorogva bementek.

– 'Morgen – hallatszott egy függöny mögül. – Bitte, anzug im der fogas.

– Sehr gut, danke – kántálta Schmütz –, milyen jól beszélsz sváb, bitte.

– De akár abba is hagyhatja – magyarázta a függöny mögé Elek –, most hazai hús érkezett.

Letették a köntöst, fürdőnadrágban álldogáltak. A függöny meglebbent, s egy csupavíz férfit jött elő.

– Az urak magyarok? Kérem . . .

– Tudjuk – intette le Schmütz –, de mi élmagyarok vagyunk. Felérünk fejenként három némettel. Az úr – mutatott Elekre – partizán volt a Dinári alpokban, én meg a francia ellenállásban voltam maki. Itt a papír.

A csupavíz ember csodálkozva meredt a zöld papírokra. Rendben. Egy darabig bámulta, aztán észbe kapott. A függőnyt egy kissé félrehúzta és előrement. Nagy, csempevel borított, süllyesztett medence vált láthatóvá. A türkizsín gyógyvíz, halk pára-felhőket bodorított felfelé. A medence szélén, kint, egy nagy doboz állt, két cső nyújtózott ki belőle, mindkettő a vízbe süllyedt. Kapcsolók, meg órák is voltak a doboz tetején. Csoda tudományos volt. Megilletődötten nézték.

– A fürdőnadrágot is letehetik. És legközelebb nem kell a medencefürdőbe menni. Ez is gyógyvíz, és amíg egyőjüket kezelem, a másik is elfér a medencében. Kész haszon, időnyerés. Az idő itt is pénz, nem?

Elek műszaki ember volt, vállalati főmérnök, elismerően bólintott hát erre a szép szervezésre. Schmütz szája egy kissé nyitva maradt, úgy álmélkodott. Aztán ő válaszolt.

– Hogy milyen igaza van!

Mindhárman bemásztak a vízbe.

– Ki lesz az első?

Schmütz hevesen Elekre mutatott.

– A lenyakazásnál is ilyen udvarias volna – dörmögte Elek. – Kezdem kiismerni a főbiádat.

Egy gombnyomás – a víz hirtelen pezsegni kezdett, forrt. Elek a medence széléhez nyújtózott, megfogta a vékony vaskorlátot. A négy atmoszférás vízcsóva egyszer csak elérte. Elek felnyögött. A vizsugár, mintha lefejtetni készülne csontjairól a húst. Bőrét néhol megcsípte, de az sem volt olyan borzasztó csípés, utána határozottan kellemes volt. Fel, egészen a nyakhoz, Elek nagy levegőt véve víz alá merült. A vízagyú végigpásztázott egész testén. Ez valami csodálatos, gondolta a víz alatt Elek. Hátát, fenekét, combjait, lábszárát, kellemesen zsibbadtnak érezte.

– Megfordulunk – parancsoltak rá és Elek engedelmesen hanyatt fordult.

– A szerszámot szíveskedjék marokra fogni – mondta a kezelő vigyorogva.

– Hogy mondja ugyanezt németül? – kérdezte Elek.

– Sehogy – ismerte be a másik –, de nem is kell. Elég, ha egyszer adok a tökeinek egyet, azonnal fedezékbe vonulnak, tudják, mit kell tenni vele.

– Bölcs – mondta Elek. Végig, a lábon, lábfejen. Halkan, diszkréten nyögdecselt. Valami fölségesen finom volt. Egyszer csak abbahagyták.

– Kész. Kérem az ellenálló urat.

Elek odébb húzódtott a vízben. Nézte a fortélyos kis dobozt. Egy szivattyú és egy kompresszor az egész. Milyen bámulatosan egyszerű! Schmütz is a víz alá merült, ahogy Elektől látta. Amikor kibukkant, hunyt szemmel fújtatott.

– Mmmmm – mondta –, hogy ez előbb nem jutott az eszünkbe!

– Egy sört? – érdeklődött Elek a kezelőnél.

– Kiszikkadás ellen – mondta a kezelő. – Arra mindig jó vagyok. Egyébként Dezső a nevem, vitéz urak.

Elek csak úgy, nadrág nélkül magára húzta a köpenyt. Öt perc alatt fordult meg: a szatyorban hat üveg sör volt, az egész készlet, amit a frizsiderben talált. Éppen jó, gondolta. Ez most kiváló lesz.

Hamar meg is itták, Dezső a göngyöleget elrakta, a kis faliszekrényben már sorakoztak a sörösüvegek. A tangentor dicséretének jegyében zajlott társalgásuk. Ámuldoztak, milyen jól érzik magukat. Tényleg jól érezték magukat.

– Egyszerű szerkezet – magyarázta Elek. – Egy szivattyú és egy kompresszor. Otthonra is meg tudnám csinálni.

– Igazán? – kerekedett el a csodálkozástól Schmütz szeme. – Hogy te milyen ügyes vagy!

– Mindent meg lehet csinálni – oktatta Elek a társaságot –, ami nem fán terem, vagy amit nem anya szült.

Hallgattak. Annyira igaz volt, amit Elek mondott. Hosszú, hűvös kortyokban küldték lefelé a sört, kiszikkadás ellen.

Másnap kilenckor megint ott voltak. Bebújtak a medencébe, fújtattak, mint a vízi-
lovak, a tangentor vízszugara pedig fél atmoszférával erősebb lett. Végül hatra is fel-
mentek. Schmütz, mint egy lapos kis hal, forgolódott, Elek pedig méltósággal köpte
a vizet, akár egy kopasz bálna. Förtelmesen jól érezték magukat minden kezelés után,
megitták a sört minden alkalommal.

– Azért – súgta bizalmasan az egyik alkalommal Dezső – ambulanter is el lehet
intézni a dolgokat. Be lehet fizetni tíz kezelést és pássz. Ötvenkét forintba kerül egy.
Ötszázhuszat megér az egészség, nem?

Ahá! Hallgatagon ültek a medencében, sört kortyolgatva. Tünődtek. Schmütz egy-
szercsak megélenkült.

– Meddig tart egy kezelés?

Dezső biggyesztett.

– Hivatalosan tíz perc – mondta –, de nyolcnál nem szoktam többet adni. Elég az.

Csönd volt, termékeny, finom csönd. A sörösüvegek a szekrénybe kerültek, Elek
és Schmütz pedig lassan és szótlánul felbándukoltak a szobába. Hanyatt feküdtek az
ágyon és a plafont nézték.

Schmütz szólalt meg, negyed tizenegykor.

– Ha otthonra is meg tudnád csinálni – sóhajtott –, akkor ezt meg is kéne csi-
nálni. Bomba ötlet.

– Miért ne? – fonta keresztbe feje alatt a karját Elek. – Egyszerű az egész. Egy
szivattyú és egy kompresszor. Meg a tömszelencék, hollanderek... Kész. Mindent
meg lehet csinálni, ami...

– Tudom – vágta félbe Schmütz idegesen. – Hát ezt nem anya szülte. Csináld
meg. Bomba.

Elek félkönyékre támaszkodott.

– Nem szeretem a bombákat – mondta súlyosan –, mert felrobbannak. Mitől
olyan nagy ez az ötlet?

Schmütz már nem is volt ott. Magában, hangosan beszélt. Elek megigézve hall-
gatta. Monológ volt, Schmütz monológja.

– Ötvenkettő, nyolc perc. Egy óra alatt hét, az hétszer ötvenkettő, az háromszáz-
hatvannégy. Egy műszakban nyolcszor háromszázhatvannégy, majdnem háromezer for-
rint. Két műszakban hatezer. Egyetlen napon! Tangentor reggel hattól este tízig! A la-
kosság szolgálatában.

– Miket beszélsz? – kérdezte zavarodottan Elek. – Miféle hatezer?

– Még nem mondtam – intett előkelő kézmozdulattal Schmütz –, hogy a szolgál-
tatásban is büfé vagyok. Meg kell csinálni. A te műszaki zsenid és az én szakmai hozzá-
értésem... A világ rövidebb tangentor nélkül, erre leteszem a főesküt. Ez a jövő útja.

Halványan felrémlített valami.

– Hogy mi tangentorozzunk? – Elek harsányan nevetni kezdett.

Schmütz felült.

– Mi? Nem, kisleány. Arra itt van Dezső. Űgyes, szolgálatkész, németül is tud,
ha kell. Bitte. Ez már elegendő. Mi? Hát ráérsz erre? Te, aki egy Kiváló Vállalat
főmérnöke vagy? Vagy én, aki vegytintát árulok az ország valamennyi szociális ottho-
nának? Nem, nem... Itt van Dezső, később egy cimborája, aki ügyes és szolgálatkész,
betanul. És akkor már ketten tudják két műszakban... Napi tizenkétezer.

Elek bólintott.

– Elment az eszed – mondta komolyan. – Az biztos, hogy nagy pénz van benne.
És még dolgozni se kell.

– Csak a patientúrát szervezni – mondta szigorúan Schmütz –, és az sem kevés.
Na jó. Megcsináljuk, és szőrösre keressük magunkat.

– Ebbe bizhatsz – mondta Elek és magában óriásit nevetett. Hogy ez a kisember
milyen fejletlen! De, ami a tangentort illeti, hát csakugyan jó dolog. Sajnálhatja, aki
nem tudja, mi az. Van ebben valami, amit Schmütz mond. Csakhát nem úgy, ahogyan
mondja. Dehát talán nem is olyan lehetetlen.

Meglátjuk.

(Folytatjuk)

Ovidius levele álmáról Claudianak

Azután Napkelet köldöke felé hajóztam,
 hol a Danuvius ömlik a tarajos Pontus
 anyai, sós özönébe, de mielőtt véle
 elkeveredne, még ravaszul szökni igyekszik,
 önmagát megosztva három nagy ágra szakad szét,
 és a lágy ingovány püffedező talaján fut;
 bármerre nézel, a dús vízi táj csupa nád, nád,
 barna bugák, zizegő, csupa-él levelecskék;
 s ott, hol a víz kicsi öblökön pangva pihen meg,
 hóféhér lótuszok ülnek a fényes, zománcos,
 szív-forma, zöld levelek tenyerén mosolyogva:
 tündér-virágok, a szirmuk eres alabástrom;
 s amott a vízi-tyúk úsztatja pelyhes csibéit;
 nádszálnyi lábain óvatos fekete gém lép
 zsákmánya nyomában; gubbasztva, csőrükkel egymás
 szárnya alá furakodnak a bús pelikánok . . .
 Fent a hajón meg a hajósok és a leányok
 járják a perenicát; ez a tánc csupa csók és
 együgyű játék: ha lány áll a kör közepében,
 választ egy legényt, és nyakánál fogva kirántja
 párját a körből, majd földre teríti a kendőt,
 térdre borul vele szemben, s a párja is térdel,
 gyöngéden ölelik egymást, és csókot is, hármat
 váltanak, majd a legény marad ott a közepen,
 s indul az egész előlről, tán vége se lesz – ; míg
 arra nem jön egy szerencsés halász a ladikján,
 s földob egy szép, piros-szárnyú, kövér halat – áldván
 vad-víze isteneit; ez a nyájas szokás itt:
 megosztják önként az ég-adta, víz-adta zsákmányt. –
 Hanem, hát árut is cserélnek, persze, – a pákász
 nagy kosár rákot ad hét üveg mézsörért nekünk;
 s főnek a rákok a kondérban koráll-pirosra,
 potrohukat tördeljük, akár a mogyorót, és
 ropogós ollókat szopogatjuk, utána
 szilva levéből lepárolt szeszt nyakalunk bőven;
 s mire leöblitem a rák meg a vad szesz ízét
 Transsylvánia hús, pezsegő forrás-vizével,
 szavam elállítja, szemem igézi a látvány:
 most ömlik egybe a tűzsugaras torkolatban
 az édes víz meg a sós víz, és ráng oda-vissza
 szédült gyönyörben a kétnemű áradat!

Ó, hát

jutok-e örökös tengeredig én még, Claudia, drága?

*

*Es újra elnyomott a tedélközben az álom;
s nappali álom – a néphit azt tartja – valót mond:
láttalak téged a Palatinus-domb tövében,
abban a narancs-ligetben, hol – két hete sincs még –
én is bolyongtam, s az éretlen, rücskös gyümölcsök
borsózöld színe kibuggyant a lombok babérzöld
rengetegéből; ott mentél – lebegtél! – előttem,
melletted kicsinyebb képmásod, Cynthia lépdelt,
fogta a kezéd, és olykor, ha felnevetett rád,
téged is elborított a mosoly, s lehajolva
szőke tejéhez, egy-egy szócskát visszaleheltél
reá – én nem értettem szavad; egyszerre aztán
tűnődve megálltál, igen, s Cynthia se moccan;
úgy álltatok ott a Palatinus-domb szegélyén,
mint a sudár, fiatal ciprus, tövében egy szál
peóniával, és nékem is már-már a lábam
földbe gyökerezett; nem néztél vissza, de láttam,
a tarkódon láttam, Claudia drága; felém száll
gondolatod, és megrezzenő bőrödön érzed,
ahogy áhitattól ittas, tétova kezemmel
végigsimítom a, végigsimítom a tested . . .*

DEDINSZKY ERIKA

Doromb-zene

*izgága gyom-beszédbe
csótány lőtás-futásba
másokkal bélelt ágyba
sűrű betű-vetésbe*

*öltem hiányod, drága
fájsz mint a penge éle
csontig dongó zenédre
világ öle kitérve*

*mosolyod védett márka
fa lettem, alszom állva*

Sorskovácsok

Apám vasutas volt, egyetemen bölcsészeti tanulmányokat folytattam, évek óta értelmiségi pályán dolgozom... Most mégis arra vállalkoztam, hogy a fenti címmel munkásokról, egy ipari üzem, a Pécsi Vasas Ipari Szövetkezet életéről könyvet irjak. Tárgyilagos szemlélőként, érdeklődéssel és kíváncsisággal, kísérletezőként és felfedezőként (Németh László-i értelemben és igénnyel) néztem alakjaim életét és munkáját, s ugyanilyen tárgyilagossággal szeretném elmondani tapasztalataimat. S szeretném megosztani az olvasóval az örömet is, amit a „felfedezés” adott számomra. Szeretném, ha az olvasó is eljutna a felfedezésig: a munkásélet a tartalmas emberi élet gazdag és szép lehetősége.

A Sorskovácsok itt s a folyóirat további számaiban következő néhány részlete – mintegy a könyv keresztmetszete – képet kíván adni a vállalkozás egészéről.

I.

Megcsörren asztalomon a telefon. Kedves, csicsergő női hang szól a drót másik végéről:

– Halló, itt a vasas szövetkezet... Kapcsolom az elnök elvtársat.

Rövid, távoli zümmögés után gyors, hadaró beszéd:

– Szervusz. Itt T. László beszél. Olvastam a városról írt könyvedet. Gratulálok. Nagyon tetszett. Hát valami hasonlót szeretnénk mi is... Kérlek, keress föl bennünket... Huszonöt éve alakultunk... Érted tudnám küldeni a kocsit...

Megbabonázva teszem le a kagylót. Kivel beszéltem tulajdonképpen? Ismerhet valahonnét, tegezett. De nem tudom fölidézni az arcát. Hol és mikor találkoztunk? Nem emlékszem a nevére. Egyáltalán: Mi ez a vasas szövetkezet? Kik ezek az emberek?

Fölkötöm a telefonkönyvet. Ujjam a szövetkezet neve után tíz telefonszámot talál. Elnök. Műszaki vezető. Főkönyvelő. Könyvelés, anyag- és áruforgalom. Titkárság. Munkaügy, raktár, személyzeti előadó. Hidegüzem vezető. Gyártáselőkészítés. Galvanizáló üzem. Szürkevas öntöde... Te jó ég, ez több szám, mint ahánnyal két gyár, a dohánygyár és a kesztyűgyár együttvéve rendelkezik! A több ezer dolgozót foglalkoztató üzemek nem hívhatók annyi számon, mint ez a szövetkezet!

Természetesen nem mozdultam. Hogyan ártanám magam egy ekkora üzem dolgába?

... Azóta megismertem a szövetkezet életét. Egyrészt rádöbentem, hogy nem is foglalkoztat olyan sok embert, mint képzeltem. Másrészt megtanultam, hogy nem gigantomania, a telefonkönyv kirakatában tetszelgő nagyképűség sorakoztatta föl a sok számot, a szövetkezet elhelyezkedése, szervezete teszi szükségessé, hogy ennyi számon hívhassák.

De tartsunk rendet. Kezdjük a történetet az elején.

Nem volt könnyű megismerkedni a kezdetekkel.

- Hol van az alapítólevél?
- Talán a levéltárban . . .
- Az első jegyzőkönyvek?
- Csak öt évre visszamenően kell megőrizni az iratokat . . .
- Valami dokumentum azért csak akad?
- Az első nyilvántartókönyveket a padláson találtuk meg . . .
- Nem gyűjtötte össze valaki a szövetkezet történetére vonatkozó adatokat?

- Kérem, mi mindig dolgoztunk, a munka volt a fontos, a jelenben élünk. Nem értünk rá megőrkíteni magunkat . . .

A szóbeli hagyomány 1951. augusztus 20-ra teszi a szövetkezet megalakulását. A nyilvántartókönyvek 1951. november 12-i dátummal jelzik a munka kezdetét. Az alapító tagok vagy nem élnek már, vagy nyugdíjasak. Van, aki kilencre, van, aki tízre, van, aki tizenkettőre becsüli az első belépők számát. Az emlékezet lecsiszolja, megszépíti az eseményeket: ünnephez, augusztus 20-hoz köti az indulást. Valószínűbbnek látszik az első nyilvántartókönyvi bejegyzés helyessége: 1951. november 12-én kezdődött el a közös munka.

November 12-e abban az évben hétfői napra esett. Előző nap, vasárnap a helyi újság első oldalán a következő cím volt olvasható:

„S. F. Kossuth-díjas sztahánovista vájár és T. A. munkaérdemrendes sztahánovista vájár a terv túlteljesítéséért.”

A cím alatt T. A. sztahánovista vájár levele:

„Drága Rákosi elvtárs!

Örömmel jelentem, hogy csapatom háromhavi 1350 csillés előirányzatát november 7-re befejezte, vagyis 84 nap előirányzatát 32 nap alatt teljesítette.”

A lap még a következő eseményekről számolt be:

„Röpgyűlésen ítélték a vasasi bányászbiróság három notórius műszakmulasztó felett.”

„Meghalt Somlay Artúr, kétszeres Kossuth-díjas, a Magyar Népköztársaság kiváló művésze.”

„A koreai néphadsereg főparancsnokságának hadijelentése:

A koreai néphadsereg alakulatai, a kínai népi önkéntes egységekkel szorosan együttműködve, minden fronton továbbra is visszaverték az amerikai-angol intervenciókat valamint a Li Szin-Man-csapatok heves támadásait, és nagy veszteségeket okoztak az ellenségnek.”

„Törvényes rendelet a dolgozók nyugdíjáról.”

„A megyei tanács ünnepi ülésen fogadta meg Rákosi elvtársnak, hogy december 21-re megyénk első helyre tör a begyűjtésben.”

„A gyapot gyors betakarítása – nemzeti érdek.”

„Sz. D. patacsi lakos, 3 holdas kisparaszt Mohácsszigetéről Mecsekaljára 17 mázsa csöves tengerit szállított engedély nélkül. Ezért a járásbiróság 10 hónapi börtönrre ítélte.”

A cikkek között hiába keresem a szövetkezet megalakulásáról szóló hírt. Más fontos események, úgy látszik, háttérbe szorították, s az újságíró noteszében följegyzetlen maradt, hogy 1951 őszén egy tucatnyi pécsi kisiparos szövetkezetet alakított.

A szövetkezet a Zsolnay utca 15. szám alatt, a volt Gerber-féle beszálló vendéglőben kezdte meg a közös munkát. A hajdani étterembe, az emeleti vendégszobákba, az udvar végi istállóba, a földszinti kuglizóba mesteremberek köl-

töztek. Dolgozott itt sodronyfonó, lakatos, kovács, lánckovács, géplakatos, kázanjavító, liftszerelő, mérlegjavító, késes, nikkelező, gyerekkocsi készítő, fémöntő, vasöntő . . . A behozott gépeken kezdetleges gyártmányok készültek. A munka zömét a magánosoknak végzett javítások tették ki. A nyersanyagot főként az állami hulladék-telepekről szerezték be. Az elnökök sűrűn váltották egymást: az első három évben négy elnöke volt a szövetkezetnek.

Ez a városrész Pécs „érdes része”. Az utca folytatása a pécsváradi országút. Az utcanevek a környék hajdani életének emlékeit őrzik: Lánca, Várház, Harangöntő, Temető utca . . . A háztetőkre a Zsolnay gyár kéményei teritenek füstöt. A közelben van a Külvárosi pályaudvar, a Balokány liget, s itt volt a régi pécsi gabonapiac és a temető. Az öreg házakban apró műhelyek és üzletek húzódnak meg: órák, autófényező, kosárfonó, zöldség-gyümölcs- és élelmiszerbolt, kőszőrüs. A kirakatokon végigsikló tekintetet megállítják a színes papírból kivágott, üvegre ragasztott betűk: „Gyógyhaskötő, fürdőruha, melltartó. Hetényiné.” Az utcát többször aszfaltozták: a járda fölemelkedett, a házak le-süllyedtek. Az ilyen házakra mondják: „Itt még a kacska is betátogat az ablakon.”

A házak előtt négysávcs út. Itt ömlik be a városba az északról, a fővárosból, és a keletről, a Duna felől áramló forgalom. Dömperek dübörögnek, túltömt autóbuszok füstölnek, épületelemek szállító trélerек erőlködnek.

Nappal van. A lassan vonuló járműveket világító fényszórókkal fekete Volga kerülgeti.

– Pestről jönnek! Vidékre – jegyzi meg az autóbuszra várakozók között egy mogorva férfi.

Előregedett, lebontásra ítélt városrész.

Zsolnay utca 15. A földszintes házak között az egyetlen emeletes épület. Ma itt van a szövetkezet központi irodája és a hidegüzem. Az épületet többször renoválták, átalakították, toldozták-foltozták. Régi gazdái ma már nehezen ismernének rá. Az ivóból iroda lett; ahol az elnök szobája van, valamikor ételleket szolgáltak föl; ahol az anyagraktár van, valamikor lovak nyerítettek; s ahol az esztergagépek szórják a forgácsot, valamikor kuglibábuk koppantak a földre. Az udvart betonnal öntötték le, a műhelyekhez öltözőt építettek, az apró üvegszemű ablakok mögött a gépgyártó üzem dolgozik.

A szövetkezet létszáma az első években lassan gyarapodott. Az ötvenes évek közepére elérte a százat. A műhelyekben tizenhárom féle fém munkát végeztek.

Az első ugrás a hatvanas évek elején következett be. A szövetkezet központi műhelyéből a Fürst Sándor utca 48. szám alá költözött az öntöde. Pontosabban: a szövetkezet átvette a már korábban, a Sopianae gépgyár kezelésében itt működő vasöntödét. Ezzel különvált a hideg- és a melegüzem. A régi, lerobbant öntödét átépítették, a falakat kijebbetolták, a korábbi olvasztó kemence mellé még egyet fölhúztak, darupályát szerkesztettek. Kezdetben a színesfémöntés is itt folyt.

– Sokat fejlődtünk – mondja T. Ferenc üzemvezető. – Régen a műszak alatt kijártak az emberek a Hétcsöcsübe. Fölhajtottak néhány krigli sört, és folytatódott az öntés. – Feltűrt inge alól kilátszó karjára nézek. Megakad a szemem a kék tetováláson. – Persze az öntés sosem lesz fehérköpenyes munka. Ide nagy fizikai erő kell, keménység, bátorság. Gyakorlatilag három műszakban dolgozunk. Éjszaka a homok előkészítése folyik, délelőtt formázunk és be-

fűtjük a kemencéket, délután van a csapolás. Az egyik nap az egyik, másik nap a másik kúpolókemencét használjuk. Ezeröttszáz Celsius fok kell a vasöntéshez. Naponta ötven-hatvan mázsa nyersanyagot adagolunk be. Az öntéshez nyersvasat, olvasztókoksztot és öntvénytöredéket használunk.

A raktárt is megmutatja.

– Most kevés árunk van, s ez jó. Tíz-tizenkét dekás fogaskerekektől egy tonnás darabokig mindent csinálunk. Faipari, bányaipari, bőripari gépekhez öntünk alkatrészeket. Ez a darab például szalagfűrész állványa lesz. Ezt a hordópajzsot majd a bőrgyárban használják. Komplikált formákat, egyedi darabokat is meg tudunk csinálni. Termékeink egy része gépekbe beépítve exportcikk lesz. Nagy cégekkel vagyunk kapcsolatban. Van saját mintakészítő részlegünk, de a sablonokat leginkább a megrendelő hozza.

A mintakészítőknél, az asztalosműhelyben szemre kedvező, zárt műhelyekben férfiakkal találkoztam. A sarokban hűtőszekrény, a falat nyugati magazinokból kivágott, színes akt-fotók borították be, egy háremnyi csábos pózú nő.

A télen huzatos, nyáron forró homokkeverőben nők dolgoztak. Hajukat kendővel kötötték be. A falakat belepte a finom, sötétszürke por.

– A vasöntés igen nehéz munka, mégis mi hozzuk a szövetkezetnek a legkisebb hasznot – mondja az üzemvezető. – A levegő szennyezése miatt évente még mintegy százezer forint bírságot is a nyakunkba varrtak. Tavaly aztán saját erőnkől, saját tervünk alapján, saját kivitelezésben megépítettük a füstszűrőt és a porleválasztót. Ebédlőt is építettünk. Nincs saját konyhánk, úgy hozzák az ebédet. Az öltözőt is tágítani kellene. Most mindenkinek csak egy szekrénye van: ugyanabba akasztja be a tisztát, amelyikből kiveszi a munkaruhát. Tavaly a vasöntődében volt a legtöbb igazolatlan mulasztás. Ezért lettünk utolsók a munkaversenyben. De az idén szigorúbbak leszünk. Ebben az évben még nem volt bumlink . . .

1971 nyarán újabb változás következett a szövetkezet életében. Bérbe vették a hőerőmű egyik elhagyott felvonulási épületét, és a barakkban galvanizáló üzemet rendeztek be. Illetve itt is az történt, ami a vasöntődénél: a vegyesipari vállalatnak már működött itt egy galvanizáló műhelye, a szövetkezet ezt átvette, a sajátját pedig a központból kiköltöztette. A változást a fejlődés, a belső sarjadás igényelte. A szövetkezetnél már korábban elindult a profiltisztítás és a nagy vállalatok irányában a tájékozódás. A szövetkezet leadta a kazánjavító, a mérlegkészítő, a felvonószerelő részleget, s tevékenységében a közvetlen szolgáltatás egyre kisebb területre szorult. A cél a vevők, a nagyvállalatok megkeresése, megnyerése lett. Ezt a folyamatot az új gazdasági mechanizmus néven ismertté vált változások is ösztönözték.

– Ha Kiss Pista behozza az autótárcsáját, és azt kéri, hogy nikkelezzük be, természetesen megcsináljuk. Hogy a vasöntőde is kiönti a rostélyt a maszek kályhásnak – mondja M. László művezető. – De ez igen kevés és kispénzes munka. A galvanizálónál alig teszi ki a termelés öt százalékát. Nagytömegű ipari szolgáltatást, bér jellegű tevékenységet végzünk. Nagy megrendelőnk például az Egyesült Izzó, a Bajai Kismotor és Gépgyár. Az üzem egyetlen készáru terméke a tévé-asztal.

A galvanizálás: védekezés a korrózió – köznapi nyelven: a rozsdásodás – ellen. Gyűjtőfogalom. Magába foglalja a rezeztést, a nikkelezést, a krómozást, a kadmiumos kezelést, a horganyzást.

– A horganyzás kivételével mindegyiket csináljuk. Két műszakban dolgo-

zunk. Ebben a forgódobban például a ruhaszáritó csiptetők apró rugóinak kadmium-fürdetése folyik. A kadmiumozás a vegyi hatásból és a kifeszültségű, egyenáramú elektromos hatásból tevődik össze. A hat forgódobot egyetlen munkásnő kezeli. A nagyobb tárgyakat kadmiumozás előtt meg kell csiszolni. Külön teremben dolgoznak a csiszolók. Menjünk át oda is... Most éppen a kelet-német vasúti kocsik ablakhúzó fogantyújával foglalkozunk. A csiszolás több, különböző műveletből áll. Van durva csiszolás, drótkefézés, polírozás, finom kefézés... Mindegyik csiszoló maga készíti el a korongot, amit a nagy fordulatszámú gépekre szerelve használ, és ha hazamegy, lelakatolja. A testvérem is itt dolgozik... Ez a munka félig manufaktúra, félig gyári. Mindegyik csiszoló előtt ott a kemény, vastag bőrkötény. De talán egy sincs közöttük, amelyiknek az ujját ne horzsolta volna meg a gép... A nikkelezés is félig gépésített nálunk. A Csepel Művekben a kerékpárgyártáshoz olyan gépsorokat használnak, ahol az egész művelet szalagon fut. De még mindig vannak olyan tárgyak, amelyeknek galvanizálása nálunk olcsóbb. Nézze meg ezeket az ablakfogantyúkat, amelyeket majd a kelet-németek építenek be a vagonokba! Mi polírozzuk...

– Megéri a kelet-németeknek, hogy a kallantyúkat Magyarországon fényezzék? – kérdezem. – A szállítás, a csomagolás...

Sikonganak a csiszolókorongok. A fehér alumíniumnak fekete pora száll a levegőben.

– Úgy látszik, igen – mondja a művezető. – Pedig mi is, meg a bajai gyár is ráteszi a hasznót. Innét ugyanis Bajára szállítjuk. Ott is csinálnak rajta valamit. Számunkra tehát csak közvetett export... Az elmúlt évben kétéltesítették az üzemet. Láthatta, a csiszolás nagy porral jár, a vegyszeres oldatok mérges gázokat lehelnek. Légelszívót, illetve a meleg levegő befúvására alkalmas készüléket szereltünk föl. A beruházó is, a kivitelező is mi voltunk.

1971 őszén a szövetkezet megvásárolta a pellérdi téesz használaton kívül álló gépműhelyét és a hozzá tartozó öt holdas területet. A szövetkezet ismét osztódással szaporodott: nőtt, gyarapodott. Ahogy korábban a központból kivált az öntöde, most az öntöde vált ketté: a vasöntés a Fürst Sándor utcában maradt, s Pellérdre települt a színesfém öntöde. Az új öntési technikák meghonosítása érdekében a téesztől megvásárolt csarnokhoz új épületrészt emeltek.

Pellérd a város agglomerációs övezetébe tartozik, s bizonyára előbb-utóbb ugyanarra a sorsra jut, amire Kozármisleny, Nagypárad, Hird: a városhoz csatolják. Az üzem dolgozói részben pellérdiek, részben környékbeliek, részben Pécsről járnak ki.

– Reggel hatkor kezdjük a munkát, és kettőig tart. Kilenc órakor leállunk, akkor van egy félóra reggeli szünet – mondja H. László művezető, amikor kibújik üveglakatkájából. Technikumot végzett, Pécsre nősült, Vácról került ide. – Eleinte akadt, aki félrehúzódott, és azt mondta: „Már otthon reggeliztem.” Most már ő is odaadja Mariska néninek a pénzt, aki mindenkinek meghozza, amit rendel. Általában öt, tíz, tizenöt forintot költenek az emberek egy reggeli-re. Külön védőétel vagy -ital nincs nálunk.

– Alumínium-, homok- és rézöntéssel foglalkozunk, és három öntésfajtát alkalmazunk. A homokformázást, ez a legősibb eljárás, a kokillázást és a présöntést. A homokformázás technikája itt is olyan, mint a vasöntésében. A kokillaöntéshez viszont vasból készített és a megrendelő által szállított negatívokat használunk. Mindkét eljárásnál a fém a saját súlya által folyik be az öntőfor-

mába. A présöntéssel most kezdünk ismerkedni . . . A nagy csarnokban négy, a kokilla műhelyben hat, gázolajjal fűtött olvasztókemencénk van. Ezer-ezerkét-száz-ezerháromszáz fokot tudunk elérni. Az alumínium már hétszáz fokon megolvad . . .

– Egy dekától hatszáz kilogrammig terjedő tárgyakat, úgynevezett félkész termékeket öntünk. Mintegy nyolcszáz féle termékünk van. Főként híradástechnikai alkatrészeket készítünk. Munkánk több nagy gyárhoz kapcsolódik. A kis szériás és komplikált öntési feladatot kívánó munkákat szívesen csináltatják meg velünk. Ahogy a vasöntődében mindenki napra és személyre föl-bontott munkalapot kap, itt is megadja a művezető a napi normát.

Amikor a szövetkezet munkájával megismerkedtem, az elnök elsőként a pellérdi üzem megtekintését ajánlotta.

– Mi vagyunk a szövetkezet legerősebb, legkorszerűbb üzeme – mondja a művezető. – Három elektromos kályhával megkezdjük a héjsütést. Ide került az új présöntőgép. Sokan fejcsóválva, kétkedéssel, hitetlenkedve nézték, amikor elkészült a kokillaműhely. Ma az ország első tiz színesfémöntődéje között jegy-zik a pellérdi üzemet.

1972-ben életbe lépett az új szövetkezeti törvény. Módot adott, hogy a szövetkezet az állami nagyipar megrendeléseire gyorsabban reagáljon. Előtérbe került a minőségi igény. A szövetkezet a kisiparra utaló KTSZ megjelölés helyett fölvette az ipari szövetkezet nevet, és emblémát csináltatott. Cégjelzéses papírjain, gyártmányain, a félkész árukat tartalmazó ládák csomagolásán megjelent a fekvő, kissé kidudorodó, hegyesített oldalú téglalapba foglalt pirosbetűs rövidítés: PVISZ. Az embléma közepén fogaskerék és öntőtégely rajza látható.

A Pécsről nyugatra, mintegy húsz kilométerre fekvő faluba, Szabadszentkirályra visz a kocsis. H. László, a szövetkezet termelési- és anyagosztályának vezetője mellett ülök. 56-ban érettségizett a gépipari technikumban.

– Nem közgazdász? – kérdezem.

– Nálunk nincs közgazdász – mondja. – Lehet, hogy egyszer majd kell . . . Nálunk a gyakorlat a fontos. Öt éve csinálom ezt a munkát. Előtte hét évig a hidegüzem vezetője, előtte ugyanott művezető voltam. Érettségi után azonnal a szövetkezetbe kerültem . . . Kis túlzással azt mondhatnám: itt mindenkinek mindenhez kell értenie. Nem státuszra veszünk föl embereket. Az illető rátermettsége dönti el, hogy milyen munkát végez. Egy embernek néha két-három munkát is el kell látnia . . . Egyébként a gépipari nem volt rossz iskola. Sok mindent meg lehetett ott tanulni.

– Szabadszentkirályt is „gyarmatosították”?

– Még nem teljesen, és nem az egész falut . . . Az itteni téesznek volt egy melléküzemága, egy lenüzeme. Amikor 72-ben a téeszek ipari tevékenységét országosan korlátozták, meg kellett szüntetni az üzemet. Szagot kaptunk, hogy van egy ilyen lehetőség . . . Először bérleti szerződést kötöttünk, majd vásárlás útján fokozatosan tulajdonunkba került az üzem. Részben átvettük a meglevő gépeket és épületeket, részben kihoztuk a központból azokat a lemezgyártó gépeket, amelyeket célszerűbb itt elhelyezni. Sodronyfonó és vegyes profilú lakatos részleget alakítottunk ki.

A falu közepén fékez az autó. A házat, amely előtt megállunk, állványok veszik körül. A malterosteknőt egyszál férfi kevergeti.

- Az elnökünk szeret építkezni - mondja H. László nevetve. - Kőműveinknek mindig ad munkát.

Az üzem udvarán furcsa alakú, a bisztróasztalok lábazatára emlékeztető vasszerkezetek sorakoznak. Néhányat zöld miniummal már befújtak, többségük festésre vár.

Előkerül a művezető. Ő mondja:

- A kulcsreszeléstől az óriáshidak összeszereléséig a lakatosmunkának igen sok fajtája van. Természetesen nem foglalkozhatunk minddel. A termelés egyharmada sodronyfonás, kétharmada vasszerkezeti munkákból áll. A Bányászati Aknamélyítő Vállalatnak például suvasztókat, karikás csökötéseket csinálunk. A Pécsi Kesztyű- és Bórdíszműipari Szövetkezet légelszívó berendezést rendelt nálunk. Ezek az állványok a nyergesújfalusi viszkóza gyárnak készülnek. Nem ebben a helyzetben, hanem fektetve használják majd őket. Hengertartó paletta a hivatalos neve. Ötszáz darabot rendeltek. Akik ezzel foglalkoznak, körülbelül hat hónap alatt végeznek vele. Egész évre el vagyunk látva munkával. Az eloxálással is kísérleteztünk, de nem vált be. Az alumíniumlemezek színes felülettel történő bevonását nevezik így. Nagy mennyiségről lett volna szó, de nem sikerült két lemezt egyformára színezní . . . Inkább azt a részt nézze meg, amit most építettünk. Bővülünk. Az a cél, hogy egy helyen legyen a lemezmegmunkálás. Esztergapadokat, alapgépeket helyeztünk ide. Ez a gép például lyukaszt, hajlít, présel . . . Kezd egy kis üzemi jelleg kialakulni. Az induláshoz képezt sokat fejlődünk . . .

Hazafelé az autóban a jövő lehetőségeiről beszélgetünk a termelési osztályvezetővel.

- A központot, a vasöntöde helyét és a galvanizáló barakkjait az ingatlankezelő vállalattól béreljük. Pellérd teljesen a miénk, Szabadszentkirály fokozatosan kerül a tulajdonunkba. A Zsolnay utcai központ, a hidegüzem épületei szanálásra vannak itélve. A tanács már kifizette a kártalanítás összegét, abból tudtuk megvásárolni Pellérdet. Pellérd maholnap beolvad a városba, a falut magához öleli Pécs. Almunk, hogy az öntöde körüli öt holdon felépüljön az új, központi üzem. A Pollack Mihály Műszaki Főiskolával elkészítettük a távlati fejlesztési tervet erre a területre. A terv megvalósítása mintegy kétszáz millió forintba kerülne. Ez természetesen csak állami támogatással lehetséges. Jelenleg évente mindössze négymillió forint fejlesztési alap képződik a szövetkezetnél.

- Mi lesz, ha a tanács megkezdi a keleti városrész szanálását?

- Elvileg bármelyik pillanatban bekövetkezhet. Ki vagyunk fizetve. 1980-ig azonban aligha kerül sor a bontásra. Ahogy az építkezések ritmusát ismerem. Még a piactéri pincék tömedékelésénél tartanak. De ha akár holnapután költözni kellene, akkor se roppannánk bele. A hidegüzem gépeit szétdobnánk a többi négy üzembe, és tovább folyna a termelés. Pellérd olyan bázis, amire jövőt lehet építeni . . .

A Pécsi Vasas Ipari Szövetkezet 1977. március 11-én tartotta jubileumi mérlegzáró közgyűlését az Olimpia Étteremben. A közgyűlésen megemlékeztek a szövetkezet alapításának huszonötödik évfordulójáról. Március 11-e ebben az évben péntekre esett. E napon a helyi újság a következő eseményekről számolt be:

„Ülést tartott a Minisztertanács. Határozat a számítógép-alkalmazás bővítéséről.”

„Elkészült a pellérdi vízműközpont. Naponta 12 000 köbméter többletvíz Pécsnek.”

„A kökényi malomvölgy. Új városrész, új kirándulási létesítmény.”

„Kár, hogy negyven éve nem így tanultam rajzolni. Lantos Ferenc kiállításának sikere a Nemzeti Galériában.”

„Fejlődés tapasztalható, de akad bőven tennivaló. Visszapillantás a pécsi városi pártértekezlet vitájára.”

„Beszélgetés a munkásokkal. A lógás, avagy 197 óra a becsületből”

„Készülődés a béke és barátság hónapra. Kapcsolat 127 országgal. A magyar békemozgalom idei programjáról.”

Másnap, március 12-én a *Dunántúli Napló* az első oldalon adta hírül:

„Eredményes év után. Jubileumi mérlegzáró közgyűlést tartott tegnap a Pécsi Vasas Ipari Szövetkezet. A megalakulás huszonötödik évfordulóját ünneplő szövetkezet sikeres évet zárt.”

(Folytatjuk)

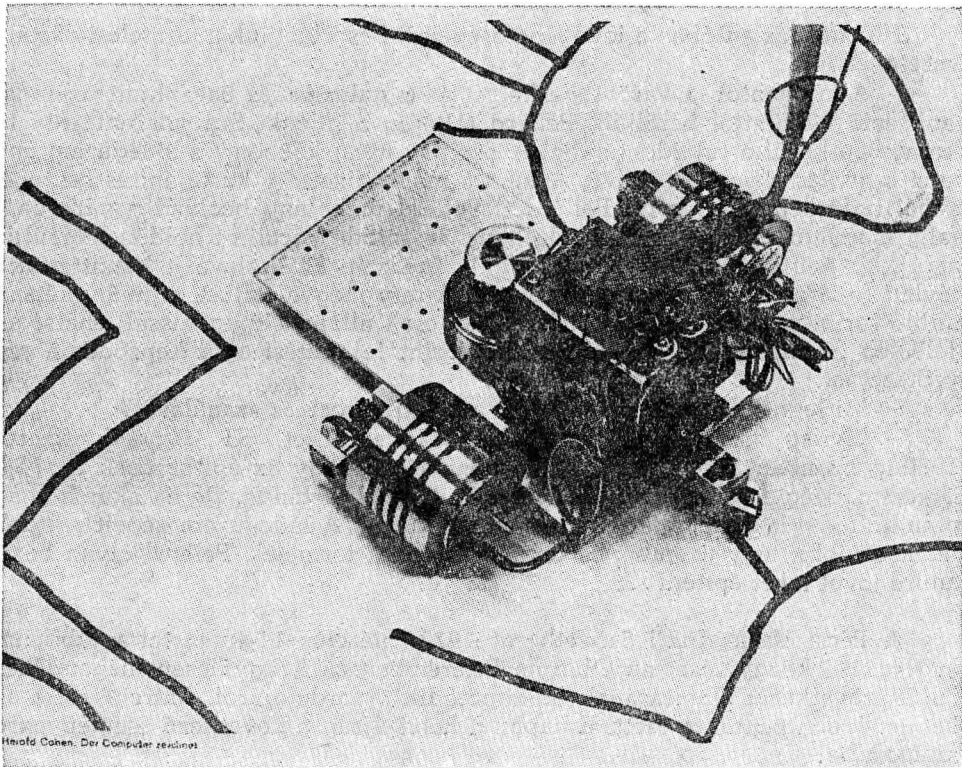

„A szentek bevonulása a városba“

Hódolat Kondor Bélának

1

A Város – ég, felhő alatta, (tehát üres és szívárványtermészetű) – kísértet-hajó, önfénye nélkül.

Még egy magányos kandúrszempár éneklő stoplámpája se bukkan elő a pléhtetők kövázáiból.

Még egy aranytallér-alakú puha lánytalp-lenyomat se világít a kapu-bolt-hajtás árnya alatt.

Még egy árva sülturka-zsircsepp sem, parázsvöröses plazmatükreben hívogató kocsmakaréjjal.

Vagy a mindig féloldalt mosolygó legkisebb pincérlány zárás utáni lemosakodásával – amint lested a törzsvendégnek kijáró kulcslyukon keresztül,

mikor a kicsiny, szörtelen ágyék kifodrozó rózsáját mutatoujjal épp csak visszatúrve,

tűzfalba kapaszkodó csigalépcsőn siklott szőkevény látomása emeletről emeletre:

előbb, ahol a talpigérő tükrök előtt skarlát szőnyeg, s összefogódzó madarakként suhogtak föl-le a szobapálmák,

aztán ahol a páncélszekrény szögletei fenyegető acélkéken szobamélyben várakoztak,

aztán ahol a megvert asszony lépcsőházban feketéllett,

aztán ahol a lepedőbecsavart holtest csontvázkuncogása áradt: kísérte a kórházi ágy pöre sodronyának hinta-cincogását,

aztán a tolyosón, honnan az évi négyezer öngyilkos albérlete nyílik – míg némelyik égszinkék babatakaróban hullámozott utána, s mint a megolvadt marcipán, édes s puha hanglemmez-zene kunkorodott elő a takarószegélyből – végre, toronygerendák öreg szálkáit sűrölva, besurrant saját odújába.

A drótkosárban kopasz villanykörte vakult.

Ilyenkor a világ füstje, korma vadászó fekete farkában kémények tűzüregei körül döngött, korombundákba zsarát kapott, szikra,

s farkukba harapva tűzgyűrű, tűzkigyó, sok-eres villám V-it, O-it, sikamló S jeleit rávetették a toronyablak biblialap-párkányára.

Ő frigiai sapkát öltött és anya-szülte meztelen látott olvasáshoz.

Hajnalig olvasta, hogy Holnap! Holnap! Holnap!

Visszhangozták a hajnali hajókürtök, a gyárszirenák, a Hintó utcát fölverő vadpázsitba begördülő halottaskocsik.

– Márpedig – mondják a szentek, a szentmiklósi, iszkázi, lőrinci, és sokak meglepetésére köztük egy pesterzsébeti európai, ki nem csupán a borivásban vala velük egy.

Kit angyalok vadászruhában, de őstatörzs-combjuk közt tündér csiklót tartogatva kísérik a szentek útján (hiszen közékük tartozó).

S ki P-t, egy egész tömlőc-várost, nagyidai államocskát síron túli delejének nyakörvénel fogva vonzol, hol eléjük, hol mögéjük.

S Pokol felköpte kan cirnosként sündörögni kényszeríti.

Míg az Allat a többi rongyos, égtaposó lábtól lökve, fölmeredő szőrrel sejtí: nem segít itt lábcsök, hízelgő doromb!

Szelíd trombitások megragadják, zsákba taszítják. A szibilla-szem, míg könnyel félretekint, az álmatag-szemérmű zsák-száját beköt szíjjal.

Maga az iszkázi!

Mert medvevállú. S Székesfehérvár kocsmája bár ide messze, az éter se óvja meg a dühtől.

Maga a Szent Miklós falvából való!

Mert tiszta az, ki meritget tiszta forrást. De még tisztább, kit vér sara se riaszt vissza, ha forrás-tisztaságát kell megóvni.

Maga a lőrinci!

Ki a Hamis Hatalmasság szemérmetlen párzásait s elléseit ökredezve-átkozódva festette a közterekre:

hátha meggebed az ellő Gonosz, s az Agytalan és Lélekontott, Egérkossal Kitömött Szív önnön kézfejét leharapja!

De ismét a csőbehúzott Jézus örvérengezése adatott meg, kámpó és kereszt; főnn a fölhasított Bárány

s alul a megváltás hite – tűzön olaj – könnyű vacsorameleget ígért sárkányoknak.

Maga a pesterzsébeti!

(Miként a lőrinci, ő is festő), ki városának tyúkszarral telt vaslábosából csak mocsarat ivott,

s szent voltát előbb megsejtették a pincebogarak, mint saját Előljárósága a Céhben

– miközben az ég színével megtömött trombiták szólnak –

megragadja a zsákot a Pokolból felköpött Döggel,

megragadja a négy szent és mind a többi

s odacsapja a csillámló Városkapun

a semmibe múlt időt levedző sziklaélhez.

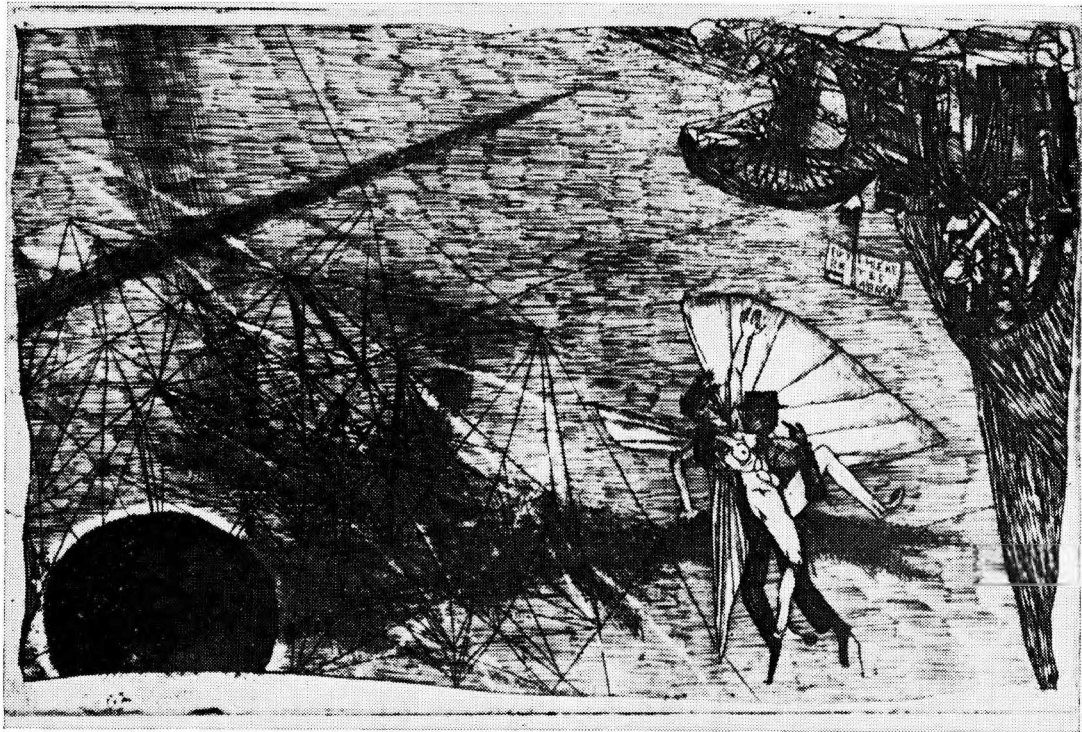
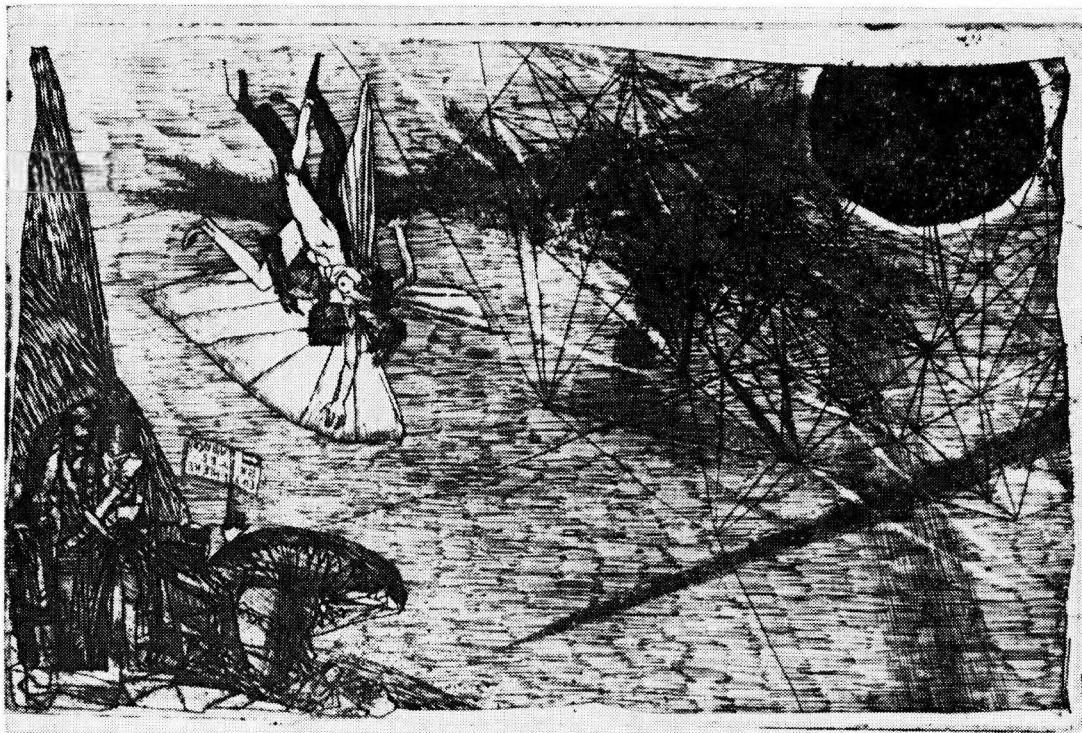

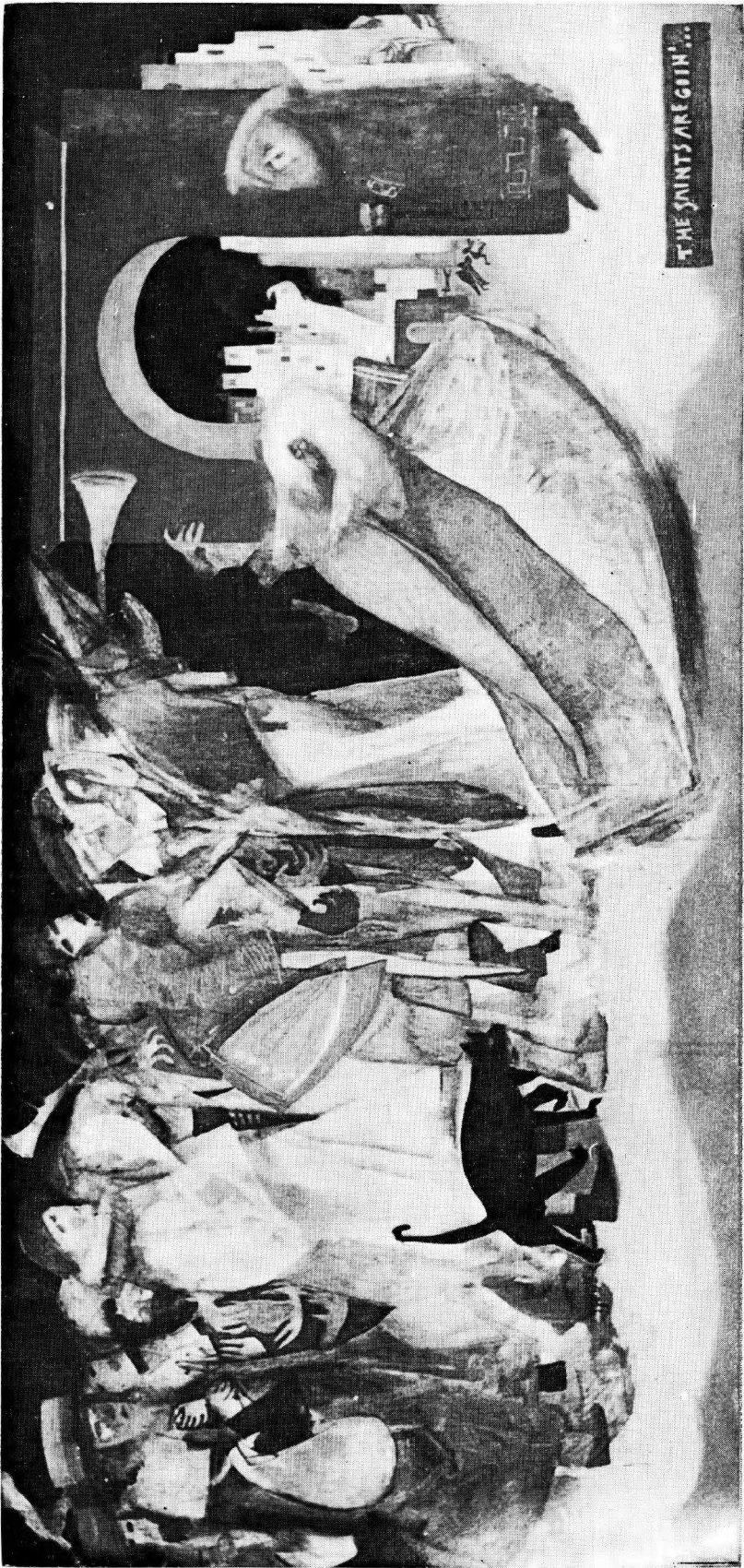

THE SAINTS ARE GAIN'...

Utoljára a zsákból halódva álhimnusz tekereg, mint napszállat után a levágott kígyó.

Ó, hogy a tűzhalálba kergetettek, vízbefojtottak, magas ablakból kidasztottak, erdőkben agyonverték, gumicellákba hülyítettek, nagyidai hiszékenyek, kiheréltek cérnahangján

egyszeribe milyen emberien esdeklő a Cimerállat!

Nyivákol a Mi Kis Városunk veszettül!

Mézesen miákol Asztali áldást, Hiszek egy Istent,

minden boldognak asztal fölött pezsgő serleget, sültet,

asztal alatt a toprongyos nadrág-gomblyukba csúszó hangszerbillentyű ujját.

Szép Hercegek!, szól a galamb a zsákból.

Királyfiam!, súrol-simogat anyánk szétrongyolt papucsá dermedt konyhakövet, ahogy tüzet gyújt, ételt melegít, ha – hűtlenek! – éjjel, a hóesésben hazatoppanunk.

– Márpedig – mondják a szentek, – te kívül maradsz, ha mi egyszer bevonulunk.

A zsák minden rostja vércsepp-porontyot kölykez, de bentől még Loreley énekel: aranyzóke hajkígyóit szélörvény úsztatja át a kender vérszakállán.

Ráfonódik az érpókháló, repedezett szent bokákra.

S az irgalom sír, mint a világgá vénült pápa Betlehem barlangja előtt.

Végül cédruscombu trombitások,

meg a szentek,

bár émelve s szemlehungya,

belefojtják a tiszta Mennybe,

sintér marokkal a tiszta égbe.

Most már utat enged az Öregisten ábrázatú kulcsár.

Kocsmatöltelék-koruk kulcslyuka országgá tágul.

Lebeg benne a sötét sarkokba mosolygó legkisebb pincérlány anyaszült meztelen, kokárdás parázsszakban.

A Holnap tűzgyűrű-betűi neutronesőben szárnyáról lobognak.

– Márpedig – mondják örvendezve a tóduló szentek –, ide igyekszünk.

Hoztunk ölnkben földet, szívünkben virággyökerek hajtása fehérlik.

S az üres mellvédre kikönyökölnek harangláb-ácsolást nézni, lámpásaik, a csillagok.

KONDOR BÉLA GRAFIKÁIRÓL

Kondor Béla művészetét megközelíteni többfelől lehet. Ha első, maga illusztrálta verseskötetét nézegetjük és összevetjük a fogalmat a vizuális megfelelővel, a kötet végére ismerőssé válik a kondori vonalképzés sajátossága. Ez csak egy lehetőség. De el lehet jutni hozzá illusztrációkon keresztül is – Petőfin, Madáchon, Blake-on keresztül. Ha rajzainak gazdagságát egy-egy szimbólum megfejtésével kezdjük megismerni, majd később összerakni – ez is egy lehetőség. Motivumainak varázsa van; bele lehet feledkezni sohasem egyforma rajzolataiba.

Kondor Béla sokfelének látja az embert. Pályája elején többször készít portrét, egyénit, később mondanivalóinak jellegéből adódóan formálása kevésbé kötődik konkrét egyedekhez, inkább általánosít. Idealizál és groteszket rajzol egyidejűleg; pontos anatómiai tudással fogalmaz és ember-sémákat is mutat; klasszikus fény-árnyék hatással kiemel, majd tónus- és vonalgubanc alá rejt emberalakokat; vonalai hol vibrálnak, hol tónussá válnak; a méretekkel játszik: egyazon lapokon láthatók apró és nagyméretű figurák. Pontosan tudja, mit akar – engedelmes eszköze a rajzolni-tudás. Úgy adagol, ahogy a mondanivaló megkívánja. Ez a formai vizsgálódás azonban nem elégséges – így akár megtévesztő is lehetne Kondor, akinek a bravúrajait kell csodálnunk. Egymásra vonatkoztatva, megfejtve ezek a motívumok az emberi magatartásra vonatkoznak – a mai és a történelmi korok emberének magatartására, sőt az örök emberi magatartásra. Az „Angyalok”, a „Színpadi jelenet”, a „Trójai faló”, az „Ostrom” figurái maiak, és egyúttal örök emberi magatartásra utalók, míg a „Biedermeier” például a XIX. század elejének viselkedésmódeljét teszi nagyító alá. Az epikus mag nélküli, gesztusokkal és mimikával jelzett képi szituációkból inkább az ember életformájára, vezéreszméjére következtethetünk, mint a „Férfi lóval”, „Családi kép művirággal”, az „Egy emlékezetes ábránd”, vagy „A tett halála az okoskodás” című képekből.

Rajzai, akár fejet, akár egész alakot ábrázolnak, a kijelentés tömondatosságával állítják, hogy az ember jó és rossz, hogy szép és torz, hogy bonyolultan összetett és túlságosan is egyszerű. Ezek a meditációk és vallomások fogalmi természetűek; s mert az emberi léttel és magatartással foglalkozók, alkotójuk az erkölcsfilozófusok egyfajta örökösének tekinthető, művei a *gondolati lírához* hasonló alkotások.

Mi vezérelte Kondor Bélát, honnan jött, milyen távlatok voltak adottak számára és miért éppen ezek? Vajon az étellel, az emberi magatartással kapcsolatos véleménymondás igénye adódik-e csupán a művészi magatartás felelősségéből? Teljességgel levezethető-e a művészen meglévő érzelmi-gondolati feszültségből, amely természetesen készül a „világmegváltásra”, természetesen akar nagyot és lát távolra, s majdnem azonos módon általánosan megnyilvánuló motiváció? Bizonyára nem. Kellett hozzá az a történelmi-társadalmi háttér, amely újat kezdésével távlatokat adott, lehetőséget egy másfajta embertípus kibontakoztatására –, és amely feladatok vállalására készítette az embert. Kondor lapjain – ha áttételesen is – feltétlen jelen van az 50-es, 60-as évek magyar valósága. Hihetetlen érzékenységgel elemezte ki korának jelenségeit, és hihetetlen következetességgel konfrontálta a benne élő *eszményeivel*, amely az emberiség eddig felhalmozott eszméiből táplálkozik, s amelynek természetete, hogy magába foglalja az eddigieket és lehetősége, hogy túlszárnyalja azokat. Ez az a távlat, amelyben Kondor gondolkodott; az a gondolatkör pedig, amelyben mozgott, jelzi morális érzékenységét, filozófiai formátumát.

Ehhez az etikai érzékenységhez egyedülállóan gazdag kifejezőkészség tartozott, amely – sajátosan – fogalmi és vizuális területen egyaránt megnyilvánult.

Az „Egy emlékezetes ábránd” olyan többrétegű kompozíció, amelyben együtt van – mint átfogóbb téma – az emberi magatartással kapcsolatos mondandó a személyesebb, az egyed lehetőségeit kereső – így tulajdonképp a szabadság, a végtelenség problémájának a kérdésével. Kondornak ez a grafikája illusztráció Blake egyik költeményéhez, a Menny és pokol címűhöz. A költemény a szellemi lét és a testi érzékelés világa közötti ellentmondással foglalkozik. Blake is azon medítál, hogy az emberi lét mely formái milyen minőségűek: szerinte a legmagasabb szintű a teljes szellemi energia világa; a tenyésztés, a keletkezés világa alacsonyabb színvonalú. Kibékíthetetlennek látszó ellentéteknek e világából keres Blake magasabb szintű létezési lehetőséget az angyal értelmének és a pokol energiájának összeházasításával. A költemény fejezeteit alkotó *emlékezetes ábrándok* egyikében találunk olyan részleteket, amelyek azonosítatók a Kondor grafikáján látottakkal.

A fekvő formátumú, téglalap alakú mező egyik sarkában elvékonyodó háromszög alakú mezőben emberpár álló alakja, – intim közelségben, sűrű vonalháló rejtékében. E zugon kívül kopasz barát háttal ülő alakja, kezében tábla, írással fölfelé. Mellette radarféle ernyős szerkezet. Az átlósan ellentétes sarokban fekete körszelet, körülötte sűrűsödő, majd ritkuló vonalháló, sötét gomolygásokkal, éles foltokkal. A két motívumcsoport között vízszintes vonalkázás. Egységes rendszert alkotnak ezek a motívumok: föld-darab, űr, égítést. E föld-darab és égítést között az űrben újabb emberpár látható; szárnyas fehér női akt és egy ráfonódó fekete figura – mindketten fejjel lefelé. Repülnek vagy zuhannak? Mindenesetre úgy ékelődnek ezek közé a motívumok közé, hogy zuhanás képzetét keltik. A kettős azonban nem egyszerűsített, csak a fejjel lefelé-való-zuhanás képzetéért megalkotott motívum, hanem sokkal tagoltabb, arcki-fejezésben, mozgásban is. Ez a gazdag kifejezés azonban ebből a nézőpontból nem értelmezhető. (Fejjel lefelé függő emberalakot Kondor első verseskötetében láthatunk, a Madárijesztő című vers illusztrációjaként, ez egészen kevés vonallal rajzolt, szögletes figura.)

Forgassuk el a képet addig, amíg a figurák fel nem veszik a megszokott testhelyzetet, tehát fejjel fölfelé, lábbal lefelé. Hirtelen megnyilatkozik a formálás egész gazdagsága. A mozdulatok értelmet nyernek: a fehér akt végtagmozgása, egyik oldalról nyitott szárnya küzdelmet mutat – az emelkedését. A fekete figura mozdulatai nem mutatnak erő kifejtést, passzívan kapaszkodik szárnyakkal rendelkező társára. Az ő mozgása tehát alárendelt, a szárnyas figura mozgása a meghatározó. Rejtélyes azonban ez a mozgás. A fehér akt haja egy tömegben (mozgásával ellentétes irányba) kimozdul – a föld felé. Zuhannak tehát így is, de az űrbe, más bolygó felé, ugyanakkor a föld felé való irányulásért folyik a küzdelem. Ami túlról zuhanás, innen emelkedés: ami innen zuhanás, onnan emelkedés. Új viszonylatrendszer keletkezett tehát ennek a párosnak a megjelenésével, amely fordítottja amannak, – s nem csupán a szó elvont értelmében, hanem érzékelhetően –; e viszonylatrendszer tengelye azonos, iránya azonban fordítottja az előzőnek.

Gazdag szimbolikájú ez a kettős alak: a fehér-fekete, szárnyas-szárnyatlan polaritása jelenthet angyalt-ördögöt, mint az oly gyakori Kondor motívumai között; de jelentheti a múzsa-művész, tehát a művészet-művész viszonylatát is – ugyanezen jellemzők révén, mint előbb. Hogyha ez a képlet fordítottja az előzőnek, akkor ebből további következtetések vonhatók le: ha ott az érzéki létezés nyert megfogalmazást, itt az eszményi, ott az érintések pillanatnyisága, itt az együtt-repülés meghatározatlan ideje; ott meghatározott viszonylatok: föld, ég, – itt lebegés; ott a világrendbe való illeszkedés, itt ellentmondás ennek a világrendnek. Vajon az előzővel szemben ez a páros nem jelenti-e a goethei vagy madáchi értelemben vett eszményi és ösztönös életértelmezés szembeállítását is?

Blake költeményéből Kondor Bélát csak az Ész és Energia együtt-repülése foglalkoztatja – önmagát azonosítva a „testi lét szakadékából” származó, de a szellemi létre, az igazság ismeretére törekvő lényvel, aki az Angyal társa. A szellemi és a fizikai lét e képviselői egymás helyét akarják kijelölni a végtelenségben, s miután az angyal a költőt az alsó világba valónak ítéli, a költő – ennek az ítéletnek ellentmondva – cselhez folyamodik: „Az angyal nevetett ajánlatomon, de én hirtelen erőszakkal karomba

kaptam és nyugat felé röpültem vele az éjszakában. . . . innen egyenest a nap testébe vetettem magam vele." Az Angyal társa tehát Blake költő-önmaga, aki otthon van föld és nap között, aki felette lebeg a „testi lét szakadékanak". Az *emberi lényeg* tehát ő (Blake szerint): az érzelmek és a szenvedélyek hordozója. Kondor fekete figurája azonos az energiával és szenvedéllyel teli költői-művészi lényel, s ilyenformán azonos lehet Kondorral, a művésszel is. Mintha a fekete figura önmagára mutató ujjá is ezt az azonositást erősítené. A mozdulatot elemezve a figura – mintegy személyét rejtő – sötét tónusú feje tűnik fel. Mintha kétfelé nézne: előre és hátra, mint Janus, a rómaiak istene, aki egyszerre látott a jövőbe és a múltba . . .

Önmaga helyének a keresése és megjelölése ez a kép? Ha így van, akkor további rétegei bonthatók ki a képnek: a különleges képességekkel rendelkező kiválasztott viszonyulása a többiekhez; s talán benne van a művész társadalmi szerepének a keresése is.

Ezek után a kettős értelmezés lehetőségének tudatában akár vissza is forgathatjuk a képet. Most még szűkebbnek tűnik a valóságdarab a kép sarkában. Mindenesetre észrevesszük, hogy milyen logikus a barát jelenléte – kívül a rejteken és háttal, s bár *itt* van, amahoz is köze van, nem személyesen, csak az *íráson* keresztül; értelme van a radarnak is: jelezni az űrben keringő idegen testeket. Vissza kell térnünk – ismét 180°-os fordulattal – a gazdagabb szimbólumhoz. Túlról, a barát által tartott tábla innen olvasható: Egy emlékezetes ábránd. Ez a kép címe is egyúttal. Különös, gazdag kifejezés. Mindkét szó -- más-más értelemben – hiányt fejez ki. Az „ábránd”, amely a valóságtól elszakadt világ, sőt csak vágy, elképzelés, s az „emlékezetes”, amely már nem lévő, csak volt és emlékezetben őrzött dolgokra utal. Pontos hangulati megfelelője ez a képtartalomnak: annak a különös relativitásnak, amely ellentmondásosan igaz, amelynek realitása kevés, irreálitása természetsszerűleg lehetetlen. Nem is rejtve benne van a „ . . . minden visszajára térül egyszer” tragikuma is. Ez az irreálitás, ez a különös repülés azonban nem zárja ki a fejtetőre állított valóság igazát, hanem megengedi, a férfialak ellentétes irányú mozgásokra is felkészült kulcsoló mozdulatai szintén. Ennek a különös párosnak is annyi a valóságértéke, mint az ábrándnak.

Mégis ezé az ábrándé a kép; az „én így akarom” művészi önkénye így adott az irreálitásnak lehetőséget. Az emberi szellem szabadságának és korlátlan lehetőségének a megélése ez a kép.

Kondor Béla ugyanúgy, mint a gondolati líra legjobb képviselői, a lét és az ember viszonyáról elmélkedik, s feladatának tartja a társadalmi-történeti törvényszerűségek boncolgatását és továbbgondolását is. Ő mondja egyik versében: „Egyetlen kérésem a mindent változtatás”. Etikai parancs számára az emberi lét teljességének a megőrzése. Mi az ember, s mik a lehetőségei – ez foglalkoztatja minden lapján, minden versében. S ez a küldetéstudat avatja erkölcsfilozófussá Kondort.

KÉPZŐMŰVÉSZETI KRÓNIKA

KASSEL – „D 6”

A legutóbbi évtizedben, mintegy a századelő avantgarde mozgalmainak folytatásaképpen és következményeként, minőségi változáson megy át az egyetemes képzőművészet. Úgy tűnik, hogy ennek az egész mozgásnak előképe Marcel Duchamp, aki 1913–1914-ben bemutatott „polgárpukkasztó” ready-made-jeivel – egy W. C. csésze, melynek a „kút” fellengzős nevet adta, egy hokkedlire montált kerék és egy palackszárító – tagadta a műalkotás addigi jellegét és szerepét. Napjainkban a végletekbe vitt hagyománytagadás uralkodik el, mindent tagadva, ami még megfér a művészet hagyományos keretei között, s minden tabut is. Ebben a koncepcióban a művészet azonosítja magát az étellel, mondván, hogy minden életmegnyilvánulás művészet is egyben. Ez az állítás azonban a művészet megszűnésének a feltételezését is magában foglalja – s azok a művészek, akik ezt vallják, ebben az értelemben folytatják tevékenységüket (persze erősen kérdéses, lehet-e még alkotó tevékenységről beszélni ebben az esetben?). Ennek a felfogásnak vezérlő gondolata – ha úgy tetszik: stílusa – a *valami mást, valami újat* létrehozni, akármilyen kicsit, akármilyen jelentéktelent is. Ez vált a hetvenes évek művészete korstílusává, mely eközben lemond a totalitásról – egyes elméletek szerint ezt a jövőbe transzponálja –, lemond a katartikus hatásról s magát a műalkotást is egy valóság-töredékkel pótolja.

E változás elementáris voltát mi sem mutatja jobban, mint az, hogy az új művészi kifejezésmódok jelzésére egy sor új fogalom született, s az, hogy ezek magyarázatra is szorulnak, mert őket nem csupán a 19. század művészete nem ismerte, de még a két világháború közti időszaké sem. Ennek értelmében jelentette meg már 1973-ban, majd két évvel később bővített kiadásban a DuMont kiadó a 20. század művészetének szakzótárát, Abklatschverfahrentől Zeroig – ahol az első Oscar Dominguez szürrealista automatikus írásmódja, az utóbbi pedig düsseldorfi művészek egy csoportja.

E rohamos változás szükségszerűen teremtette meg a maga új központjait is – szemben a fin de siècle-lel, mely csupán Párizst ismerte, meg a Velencei Biennálét – és új seregszemléit, Sao Paolótól Tokióig. E központok egyike Kassel is. Itt kerülnek megrendezésre a Documenta-kiállítások, a kortárs egyetemes művészet seregszemléi, négy-öt évente. A válogatás minden alkalommal egy központi rendező elv köré sorakoztatja fel a műveket. Legutóbb 1972-ben került sor erre: a „d 5” a művészetet a valósághoz való különböző aspektusaiban vizsgálta.

Az 1977-es bemutató – a fent elmondott elvek értelmében – túllépett korábban szigorúan betartott határain és szélesebb körű felmérésre vállalkozott. A vezérgondolat a médiumok – közegek – vizsgálata volt, annak a MacLuhani formulának megfelelően, hogy „The medium is the message”, azaz a médium maga az üzenet. A neoavantgarde művészet előretörése során minden kommunikációs eszközt a hatalmába kerít, minden általa elérhető jelenséget közeggé tesz – s így üzenetté változtat. Közeggé válnak a különféle anyagok, hagyományos-régiek és a korszerű ipar új szülöttei, éppen úgy, mint a film, a tévé, a fotó, de a könyv, a postai küldemény, a pecsét vagy éppen a föld is, nem is szólva az emberi testről magáról. Ennek értelmében azonban a műalkotás nem a rajta kívülálló világot vizsgálja, hanem önmagát – metanyelven szól: a művészet magát a médiumot közli s ez kell, hogy tolmácsolja az új felismerést. Ez egyéni mitológiák egész sorának a létrejöttéhez vezetett; innen a sok művésznyilatkozat napjainkban. A médiumban való gondolkodás ugyanakkor módosítja a hagyományos művészeti-műfaji gondolkodást, mert önmagát új műfajként tételezi: a figye-

lem és a szempont változott meg. Az új fogalom bevezetésével elhanyagolhatóvá váltak – sok egyéb mellett – olyan meg gondolások, mint az anyagszerűség elve: a tekintet a művészre, előadásmódjára irányul, a művész és mondanivalója direkt kapcsolatára. A médium-fogalom bevezetése a képzőművészetben a mű közlés-karakterét állítja előtérbe – a figyelem a mű és szemlélő kapcsolatára irányított.

Megkísérlem ezt a felfogást két példával megvilágítani. Gerhard Richter egyfajta metafestészetet művel: „Absztrakt kép” című művén egy festett kép fotóját festi meg, s azt hangoztatja, hogy ő evvel Walter Benjáminhoz csatlakozott, aki szerint a műalkotás aurája a műalkotás technikai sokszorosíthatóságának korában elsorvad: a fotó és a festészet „auráját” vonja egybe, hogy azok párbeszédét realizálja képén. Jasper Johns a pop-generáció kiemelkedő alakja új „Hulla és tükör” című sorozatában szakított a tárgyiassággal. Korábban is arról beszélt már, hogy számára a kép valódi témája az illuzionizmus válsága. Most új képein a motívum helyét a minta foglalta el: öt párhuzamos vonalból álló alapegység, ezek teljesen ellepik a vásznat, súlypont nélkül, a termélység hatásának felkeltése nélkül. A vászon felületének a megkomponálása egy rendszer segítségével történik, amely ezt az alapegységet megduplázza, tükrözi, megfordítja, megfordítva tükrözi – formális analógiát alkotva a tizenkét fokú hangsorral. Johns egyszerre demonstrálja a rendszert és e rendszertől való szabadságát: egyensúlyozik logika és intuíció közt.

Ez az egyéni mitológia azonban nem takar mást, mint Jasper Johns festészetének – s vele az egész pop-generációnak – a hanyatlását. Johns „festménye” nem több tapétánál; Roy Lichtenstein új műve a megszokott stílusának értelmetlen alkalmazása; Chuck Close „blow up”-ja – saját arcmásának sorozat-nagyítása – alig több mozi-reklámnál, mely a szenzációéhes közönség vonzására hivatott; Andy Warhol sarló-kalapács szitanyomata üres technikai reflexió, csupán most a korábban alkalmazott „Campbell Soup” és „Marylin” helyett ehhez az ikonhoz nyúlt; Frank Stella térbe kinyúló derékszögű és görbevonalú vonalzóival csupán rég ismert patenteket ismét. A pop-nemzedék mögül kiveszett a társadalmi tartás – még az a kevés is, ami a hatvanas években volt bennük – s a generáció tagjai fuldoklanak a céltalanságtól.

Ezek után joggal merül fel a kérdés, mi maradt hát korunk festészetéből? A „d 6” szerint jószerivel semmi. Magasan kiemelkedik a bemutatott anyagból Francis Bacon Triptichonja. Ezúttal is, mint műveiben mindig – az emberi szenvedésről, győtrelemről beszél. Képei hatása a téri-testi motívum és a képen belüli forma önállósuló erői közti feszültségből adódik. Témája, a fájdalom, a terror optikailag nem ábrázolható, de Bacon képein láthatóvá válik: mint mozgás, amely széttöri az emberi testet – egy nem „utánzótt”, hanem az ecsetvonás gesztusaival előállított mozgás. Bacon művésze az ezt tagadó elméletekkel és gyakorlattal szemben ismét bizonyítéka annak, hogy a festészet képes napjaink emberéről adekvát képet adni. Ezt bizonyítják egyébként az NDK-beli festők korántsem egyenlő értékű képei is: Bernhard Heisig, Willi Sitte, Wolfgang Matheuer és Werner Tübke művei, amelyek – eléggé zavaróan – a „d 6” egységes, az USA-beliektől a lengyelekig minden nemzetet egybeölelő anyagán belül elkülönítve jelentkeztek.

Ez a kép természetesen aligha reális. A rendezők dolga, hogy összeállítsák a kiállítás, és „megmagyarázzák a bizonyítványt”. A néző azonban olyan összképet vár, mely – ha egy bizonyos aspektusból szemlélve is – reális képet ad korunk festészetéről. Ezúttal azonban a médium-koncept elvét a végletekig vitték, ez a kísérleti helyzetek sokaságának a bemutatását eredményezte; a túl sok határhelyzet pedig meghamisította az összképet. Nem fogadható el az az elv, hogy nincs többé festészet, s helyette van video és fotó: ez a tömegék félreinformálása, s egyik autonóm megnyilatkozásnak a felcserélése egy másikkal. A rendezők ahelyett, hogy a minőség elvét követték volna, mindenáron az újat kívánták bemutatni; s az új irányzatokat nem találva, a régiek gyengébb utánérzéseit mutatták be, s mindezt egy egyszerre sokatmondó és semmitmondó elv leple alatt.

Nem sokban különbözött ettől a szobrászati bemutató sem. Ezt magától értetődően kapcsolták egybe az environments-szel (környezet): ezek egy részét az Aue-mezőn mutatták be. Sokan berzenkedtek, hogy a barokk mező és a modern művek nem

éppen kellemesen hatnak együtt. Sokkal nagyobb baj volt azonban a művek semmitmondása, és szértszórt elhelyezésük: egyiket-másikat ugyancsak nehezen lehetett megtalálni a nem éppen kis térségben. Igen sok volt köztük az ún. „horizontális” kompozíció: különböző alakú földön fekvő, lapján fekvő vagy élén álló acéllemez, különböző vélelmezett jelentéssel. Így pl. Erich Reusch „Plastik ‚documenta 6’” című, az Orangerie előtti réten felállított három elemből álló konstrukciója – egyenként két, illetve három élén álló, különböző szögekben illeszkedő acéllapból – az Orangerieből nézve kerítésnek tűnt. Reusch szerint kerítés-volta egyben jel is, mely teret jelöl, hasonlóan az egykori barokk kertek sövényeihez, melyek labirintust alkottak. Itt azonban a tér-élmény egyértelműbb: egyrészt a körülhatárolt belső térről van szó, azután a szabad, körülhatárolatlan térről a konstrukció körül. Georg Trakas két hidat alkotott: „Közös út” című műve Martin Heideggernek azt a gondolatát kívánta illusztrálni hogy a „hid egyesíti a földet, mint tájat a folyam körül.” 224 m hosszú acélhídja és 122 m-es fahídja a Karls-Auen vezetett: az első az Auepark régi barokk tengelyét jelölte ki, a másik erre merőleges modern ellentengelyként jelent meg. Egy korábbi hasonló munkáján a két hid találkozáspontját Trakas felrobbantotta, hogy ezzel idézze elő a régi és az új struktúra keveredését.

A belső térben bemutatott environmentsek közül Jochen Gerz „Transzszibériai vasút”-ja egy keskeny nyíláson át megvilágított (pontosabban jellemzem, ha azt mondom, hogy sötétben hagyott) tér, ahol a négy világtáznak megfelelően négy oldalt négy-négy szék áll, a földön mindegyik előtt egy-egy palatábla. A mű alap gondolata: a Moszkva–Habarovszk út vonaton oda-vissza tizenhat napig tart: kvázi azt járja meg Gerz, a hideg téltől elszigetelten, s élményeit a palatáblára írja. (Ezeken lábnyomai láthatók – a leírás szerint, mert a sötétben semmi sem volt látható, csak körben a székek.) Minthogy azonban – mondja Gerz – az átélt idő nem mutatható be, az élmény nem illusztrálható (ugyan miért nem?) – csupán a sötétség, az üres székek és a palatáblán hagyott nyomok utalnak rá. A mű párja a tavalyi Velencei Biennálén bemutatott „A kentaur nehézségei, amikor a lóról le akar szállni” című Gerz-műnek. A tizenhat, négyszögben felállított szék az eléje rakott palatáblákkal színpadképhez hasonlított, egy teret elemésztő misztifikáció rekvizitumaiként, amelynek az átéléséhez azonban hiányoznak a színészek.

Az archaeológiai élményt idéző, s egyben valami látens nosztalgiát sugalló művek sorában – a szürrealisták „talált tárgyainak” rokonai – Anne és Patrick Poirier fantasztikus antik feketé romvárost építettek. A modell fiktív, s erre a fiktív modellre vetítik rá a tudottat a szubjektív emlékezés segítségével: ez fiktív karaktere alapján a szemlélőnek tetszés szerinti térbeli és időbeli azonosítást enged meg. A két művész a művet irodalmilag egy épp oly fiktív ásatási jelentéssel és kalauzzsal kísérte. A pseudo-tudományos magatartás ellenére is e para-hisztorikus együttes igen hatásos. Mint ahogy hasonlóan hat Charles Simmonds vizionárius őskori kiégett tája, Claudius Costa „Elfelejtett és távoli kultúrák újra eltemetése” című műve vagy Nikolaus Lang bronzkort idéző kövei.

Más utat jár Dorothea von Windheim, aki a modern restaurálás technikáival vakolatot és vakolat-festészetet fixál egy új képalapra, minden művészi igény nélkül – s mint „biztosított nyomnak” tulajdonít új jelentést. Itt az emlékezési értékkel való visszaélésnek lehetünk tanúi: túl kézenfekvő, hogy a szubjektív élet és minden civilizációs törmelék hulladékát szimbólummá nyilvánítsák.

A video (képmagnó) két módon alkalmazta közegét: önálló műveket mutatott be a képernyőn vagy pedig mint videoenvironments. Az előbbi módszer erősen lehatároltnak bizonyult – az általam látott néhány mű fiktív erotikát idézett vagy action gratuit volt. Hatásosabban érvényesült a video-environments. Nam June Paik, akit e műfaj atyjának is szokás tekinteni, video-dzsungelt rendezett be: monitorjait trópusi növények buja környezetébe építette be, ahol a szó szoros értelmében minden bokor mögött egy monitor rejtőzött s egyszerre harminc színes képernyő sugározta ugyanazt a képet: így kívánta az elektronika mesterséges voltát szembesíteni a homogén természettel. Shigeo Kubota „Duchampjánája” Marcel Duchamp híres képét, „A lépcsőn lemenő akt”-ot játszatja el négy egymás alá beépített monitoron. Beryl Korot Dachaut

idézi fel négy egymás mellé helyezett képernyőn, gondosan ügyelve a párhuzamos képeken a ritmikus értékekre (egyéb mondanivalója nem akadt e borzalmas helyről!). Ulrike *Rosenbach* a farnesei Herkules nagyméretű fotójába az oroszlánfej helyébe egy monitort helyezett; ennek képmezején egy nő nyitott szájjal többé vagy kevésbé kéjesen nyög. Címe: „Herakles-Herkules-King-Kong”. Mondanivalója: alkotójának kiábrándultsága a férfinemből.

Rendkívül gazdagon és sokrétűen – kissé talán már a túlzásba is átcsapva – mutatja be a „d 6” a fotó történetét és jelenét, Josep Nicephore Niepce első fotóitól egészen napjainkig. A részletes bemutató áttekintése igen fárasztó volt, mert a bemutató rendkívül zsúfolt; elvette a helyet a festészeti bemutató elől; s végül igen találó az egyik méltató megjegyzése, hogy mindez könyvekből sokkal kényelmesebben áttekinthető lett volna. Ugyanakkor nem érintette azt a problémát, mely napjaink képzőművészetének egyik eleven kérdése, nevezetesen a fotó és a festészet érintkezése, ne mondjam áthatási felületeinek izgalmas problémakörét – ez az eleven kérdés a közelmúltban már több kiállításon előkerült, többek közt nálunk is a hatvani „Expozíció” kiállításon.

Külön része volt a Documentának a könyv-bemutató. Nem a nálunk is szokásos szép könyvek bemutatásáról van ezúttal szó: a kiállítás címe, „A könyv metamorfózisa” már önmagában is jelzi ezt. Nem a könyv szövege vagy képanyaga jelenik meg az esztétikai érték hordozójaként: tömege válik művészeti kifejezés viselőjévé. A könyv mint változtatható forma, a művészeti alkotás nyersanyaga jelenik meg, amelyet össze lehet zúzni, lapjait be lehet vagy át lehet ragasztani, át lehet írni, vagy a könyvet magát meg lehet bilincselni. Nyilván nem véletlen, hogy a könyv is médiummá vált a neoevantgarde kezében, a könyv, amely a megismerés jelképe.

E rengeteg kísérletért, melléfogásért, a három vaskos kötetet megtöltő műtárgyjegyzéknyi anyagért nem tudott teljesen kárpótolni a rajzművészet szekciója, noha elmondhatom, hogy ez nem csupán magas igénnyel, hanem nagyfokú szakmai hozzáértéssel, a sokfelé ágazó anyagban való biztos eligazodással készült. A Documentai utóljára 1964-ben szerepelt a rajz: akkor a tárlat az utóbbi másfél évszázad rajzművészetét tekintette át. Most az utóbbi másfél évtized során megváltozott, kiszélesedett és részben módosult rajz-fogalom különböző aspektusait mutatták be. Ehhez kilenc kategóriába sorolták az anyagot: művészet a művészetről (a konstrukciótól a koncepcióig) jelek és gesztusok – irás és szám (a tájképtől a kozmikus rendszerekig) az emberkép – vízió, konstrukció, deformáció (valóság – klisé és reflexió) hiperrealitás, realitás, irrealitás (vonal, folt, tömeg) rajzoló gépek: ez utóbbiban Harold *Cohen*, Rebecca *Horn* és Jean *Tinguely* masináit mutatva be. Ezen belül külön jelentkeztek a szobrászok – köztük Henry *Moore* – rajzai. A csoportok nem mindig váltak el egymástól élesen, de nem is ez volt a dolog lényege: sokkal inkább az, hogy alig akad az elmúlt éveknek olyan jelentős alkotója, aki itt ne szerepelne. Abból indultak ki – mint a katalógus előszó írója és a szekció anyagának egyik válogatója, Wieland Schmieđ válogatását indokolta –, hogy a festészet sokszor emlegetett krízise, a sokszorosított grafikának a nagy galériák által is támogatott szériái nyomában támadt unalom a művészeket ismét a rajzolás ősi művészetéhez való visszafordulásra készítette. Kétségtelen, hogy e találó megállapításban sok az igazság; ugyanakkor az is igaz, hogy ebben a művészek egy részének a visszahúzódnása, a világ gondjaitól való elfordulása is jelentkezik, s ezt is bizonyítja és jelzi a rajznak a jelenkori egyetemes művészetben betöltött domináns szerepe.

A kiállítás egy sereg kitűnő művet mutatott be – néhány példa: *Picasso* nagyszerű tusrajza, a „Festő és modellje”, megejtő ecsetrajza, a „Fekvő akt”, Giacomo *Manzù* két ekvivalens „átírása”: másolat Ingres után és Michelangelo Tondo Donijának kópiája, Renato *Guttuso* Pablo Nerudát a halottaságyon mutató döbbenetes ceruzarajza, Horst *Janssen* befelé néző Goya-arca, Eduardo *Arroyo* keményen fogalmazott ceruzarajzai, Jean *Ipousteguy* szénrajz-sorozata, George *Segal* szinte már festői aktjai – a sor hosszan folytatható lenne. A bemutató azt bizonyította, hogy a rajzművészetben is végbement az a változás, melynek a többi műfajban tanúi lehettünk: eltávolodott a puszta szemlélettől és annak interpretálásától, spekulatívabbá vált, s ennek eredményeképpen mélyebb lelki összefüggések kifejezésére törekszik. Ennek érdekében felhasznál

Dieter Roth



Dieter Roth

8

Diefrie

Cross symbol

fotografie degli
oggetti

terra e
argilla

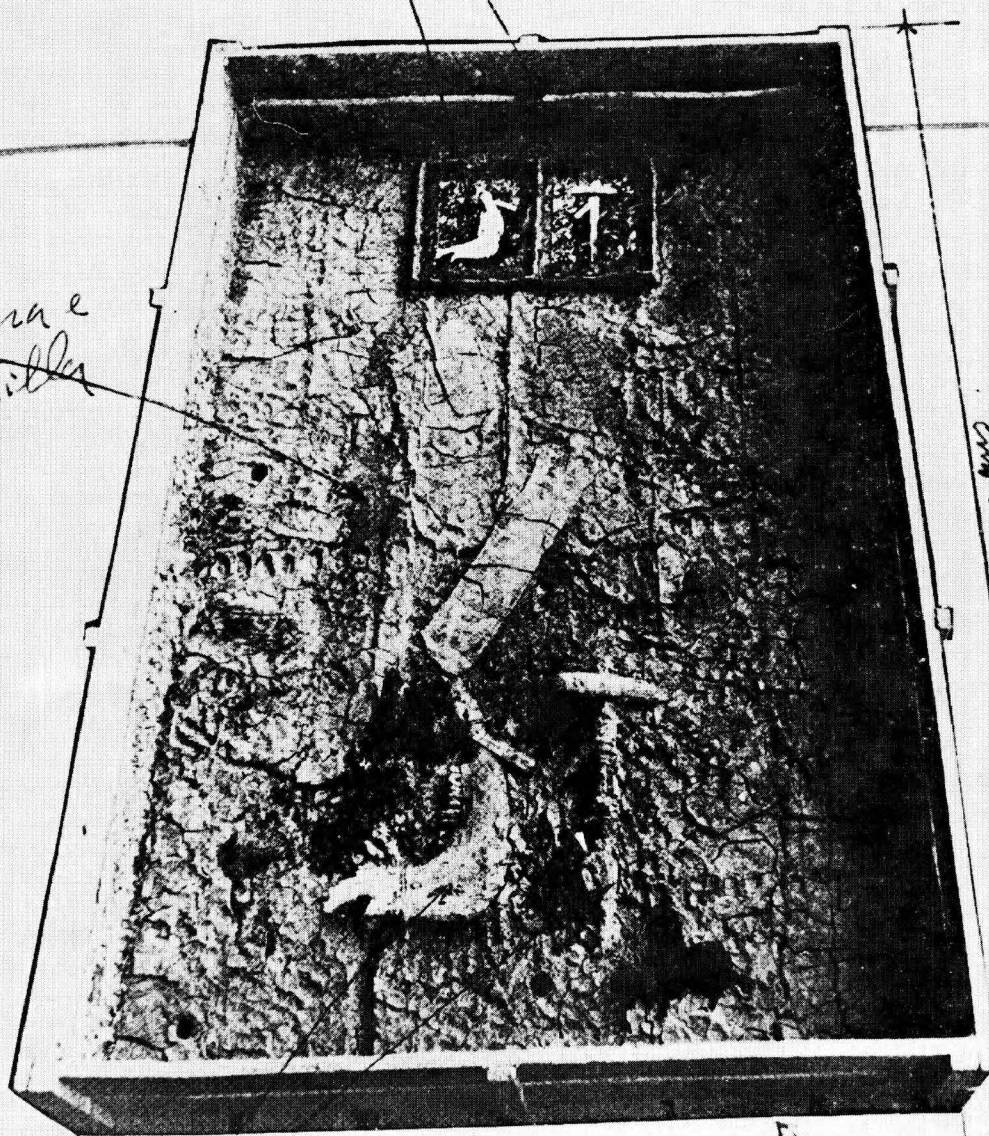

cm 180

cm. 110

cm. 30

caixa di legno

ant. ni pfallit.
(un. di tola quigula
pallit.)

nálja a geometrikus formákat és arányokat, a legegyszerűbb – jóllehet néha hermetikus – jelek rendszerét épp úgy, mint korábban nem használt előregyártott kliséket, amelyeket új módon kapcsol egybe mondanivalója kifejezésére.

*

A „d 6” nyújtotta körkép talán kissé leverő: ez lenne a művészet jövője? A körkép, amit itt láttunk, az utolsó évek során felmerült nevek, irányzatok és kiállítások tükré. A bemutatóra a kényszer immanenciája nyomta rá bélyegét, a szótól való félelem, e szónak való behódolás, amit itt médiumnak hívnak. A művészetnek az illetén módon való interpretálása azonban többnyire az egyénre vonatkoztatott, aki alkot – de nem arra, aki valamely közösségben él. E mesterséges kettéválasztás, elválás végletes gondolatokat sugall – s ezek szélsőséges művekben revelálódnak. Ezt mutatta be a „d 6” – ezt és semmi többet. Ugyanakkor a rajzművészet reneszánsza, s néhány nagy alkotó egyéniség – amilyen Francis Bacon, Henry Moore, Giacomo Manzù – bizonyítja, hogy korunk képzőművészetének van mondanivalója a világról, az emberről.

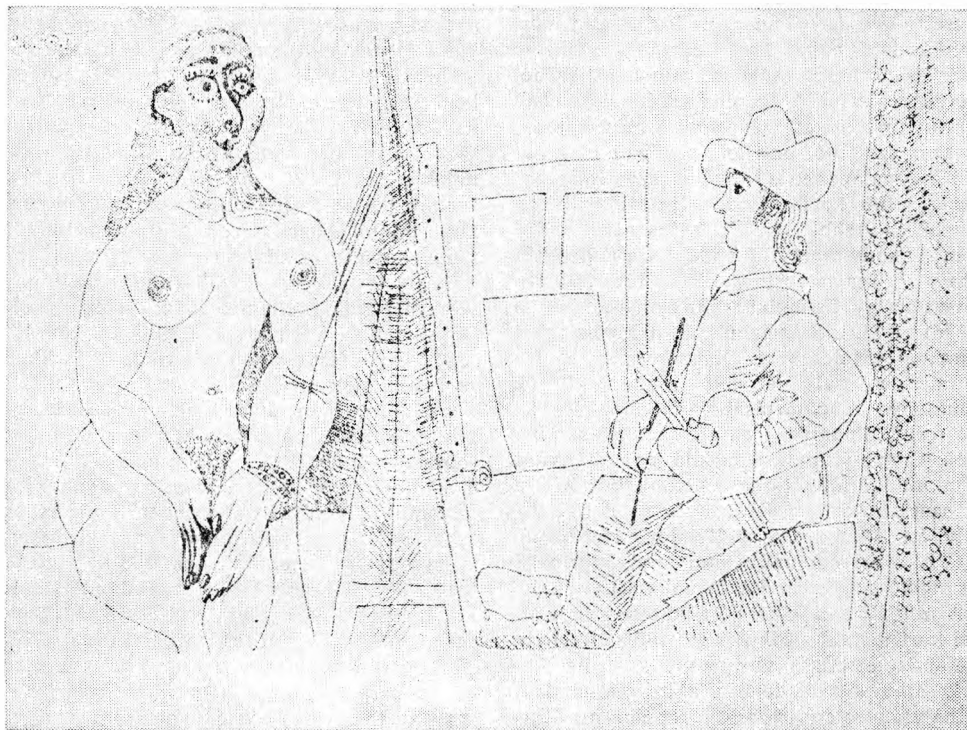

EGY JUBILÁLÓ CORVINA-SOROZAT

Székely András: Csók István

1969-ben – Szabadi Judit Gulácsy Lajosról írott kötetével – új képzőművészeti könyvsorozatot indított a *Corvina* kiadó. Az albummértű kiadványok a XX. századi magyar festészet legkiválóbbjait mutatják be; mindegyik monográfia 24–25 színes és 6–8 egy színű reprodukciót tartalmaz. Szabadi Judit Gulácsyját (második – módosított – kiadása: 1976) az egyetemi szakdolgozatát Czóbel Béláról készítő Philipp Clarisse műtörténész Czóbel-monográfiája követte (1790); ebből is készült második kiadás... A sorozat Bernáth Aurélról és Szőnyi Istvánról szóló pályaképeit a közelmúltban elhunyt Pataky Dénes (a Szőnyi család rokona...) írta; Egry József művészetét Lánicz Sándor, Mednyánszky Lászlóét pedig Egri Mária, a szolnoki Damjanich János Múzeum művészettörténésze dolgozta fel. A *Corvina* kiadónak – első sorban a művészeti ismeretterjesztés-népszerűsítést szolgáló, emellett azonban új kutatási eredményeket is közlő – „száz forintos” monográfiái közül talán a legértékesebb, a legelmélyültebb Németh Lajosnak Kondor Béla életművét áttekintő munkája (1976). Az általában magas színvonalú sorozatból Újváry Béla ny. főiskolai tanár Domanovszkyja (1976) rí ki, előnytelenül. Ez a közhelyeket ismételtető dolgozat Domanovszky Endre „humanizmussal párosult realizmusá”-ról, „humánus magatartásából fakadó életöröme”-ről, „dinamikus életszemléleté”-ről beszél. Csupa általános szólam ez... Újváry Béla munkájára aligha lehetnek büszkék a sorozat szerkesztői, de a többi kötet (mindegyiket Németh Lajos Kondor-monográfiája...) nyeresége művészeti irodalmunknak (és művészeti könyvkiadásunknak).

A *jubiláló* sorozat tizedik kötete a pátriárkai kort megért *Csók István* (1865–1961) pályáját ismerteti. A tanulmány szerzője *Székely András* műtörténész, akinek Munkácsy Mihályról írott monográfiája nemrégiben jelent meg (1977) és kellett megérdemelt figyelmet.

Csók István minden idők egyik legsikere-

sebb, legünnepelebb magyar festője volt. Fiatal korában érte ugyan egy-két kudarc (így például nem ő, hanem szerény kapacitású pályatársa: Halmi Artúr nyerte el Munkácsy Mihály ösztöndíját...), utóbb azonban a sorompók felemelkedtek előtte, s „aranyérmek, kítüntetések, nagydíjak egész sora kísérte pályáját, európai dicsőség minősítette tehetségét” (Pogány Ö. Gábor: A magyar festészet forradalmárai, 1947). A két világháború között ő állott a Szinyei Merse Társaság élén, s tanára volt – több mint tíz évig – a budapesti Képzőművészeti Főiskolának is. A nagybányai művészcsoporthoz egykori tagját, a század eleji magyar festészet nagy egyéniségét, a belga Lipót-rend tisztii keresztjének tulajdonosát a magyar népi demokrácia is megkülönböztetett megbecsülésben részesítette: kétszer tüntették ki Kosuth-díjjal s a Magyar Képző- és Iparművészek Szövetsége 1949-ben őt választotta elnökévé.

Csók István festői munkásságának időtartama mintegy hét évtized. Művészete természetesen változott-alakult az idők folyamán; korai életképeire a novellisztikus-irodalmias témaválasztás a jellemző („Ezt cselekedjétek az én emlékezetemre...” 1890, „Az árvák” 1891), egyes festményeit misztikus-filozofikus mondanivalók sugallták („Nirvána” 1909), a századfordulón közkedvelt erotikus-démonikus témák is megihlették a mestert („Báthori Erzsébet” 1895, „Vámpírok” 1904), – a szimbólumok, a transzcendens eszmék, a bonyolult bölcséleti koncepciók, a bizarr és idegborzó szüzsék tolmácsolása azonban voltaképpen idegen volt az ő alkotatótól... Csók akkor alkotott igazán maradandót, amikor gyönyörű ifjú nők aktját festette („Thámár” 1909, „A fürdőző Zsuzsánna” 1920, „Honni soít qui mal y pense” 1925), amikor az egykori magyar arisztokrácia és úri középosztály egy-egy remekül megfigyelt típusát ábrázolta („Báró Wlassics Tibor arcmása” 1911, „Keresztpapa reggelije” 1932), amikor színpompás virágcsendéleteket varázsolt

a vászonra, amikor a Balaton vagy a Duna partján állította fel festőállványát („Szivárvány a Balaton felett” 1930, „A Margit-híd átépítése” 1937), amikor leánykája életének egy-egy mozzanatát dolgozta fel (Züzü-ciklus) vagy amikor a magyar népművészet motívumai hozták mozgásba képalkotó fantáziáját („Tulipános láda” 1910).

Csók nem a súlyos gondolatoknak és a monumentális látomásoknak volt a festője, hanem a viruló női testnek és az ifjúságnak volt a dalnoka, – a tájnak, a víznek, a levegőnek, a színes virágcsokroknak, az érett, duzzadó gyümölcsöknek és egy-egy érdekes, jellegzetes emberi arcnak-jellemnek volt a megörökítője. Drámaisággal, társadalombírálattal vagy az elnyomottak ügye-sorsa mellett politikai állásfoglalással ritkán találkozunk műveiben, piktúrája mégis „elkötelezett” volt: a derű, az optimista életszemlélet, „az élő, változó, zsvivajgó látvány”, „az érzékileg megragadható világ” mellett volt „elkötelezett” ez a festészet.

Székely András nem idealizálja könyve hőseit, Csók Istvánt. Idézi a művész szavait: „Festek eladó képeket, ... csak hogy pénzt szerezzek.” Csók valóban sok képet „termelt” a műpiac számára; ennek következtében munkáinak értékszíntje nem egyenletes. Jó áron értékesített képeit – kívánatra – megismételte; a másolatok, az ún. „replikák” között sok a rutin-termék. Csontváry, Ferenczy Károly vagy Nagy Balogh János mentalitása, alkotói etikája emelkedettebb volt, mint Csóké, de a mester – gyengeségei, kompromisszumai ellenére – vérbeli festő, az egyik legnagyobb magyar kolorista volt. Nem véletlen, hogy az ítéleteiben oly szigorú Fülep Lajos sokra becsülte Csókot... „Remélem, majd megvalósíthatom még régi terveimet, a róla írandó monográfiát” – olvassuk a *Magyar művészetben*.

Csók István stiláris elhelyezése nem könnyű feladat; ez Székely munkájából is kiviláglik. Korai képei a stilrealizmus és az ún. „finom naturalizmus” jegyében születtek („Szénagyűjtők” 1890); a szecesszió kísérteties-morbid ága is megérintette őt („Nirvána” 1909). Gyakran mondták őt (így pl. a fiatalon elhalt Csabai István műtörténész...) impresszionistának (egyik-másik Csók-mű kétségtelen rokonságot tart Renoir alkotásával); munkáinak egy hányada pedig a posztimpresszionizmus körébe utalható... A mű-

vész egy alkalommal nagy elismeréssel emlegette Matisse-t, Vlamincket, Van Dongent, Deraint, tehát: a *fauve*-okat, s valóban: olykor a Csók-képeken a *Vadak* felszabadult színvilága tobzódik. Székely András – Fülep Lajossal egyetértve – végülis a „naturalista” jelzőt tartja a legszerencsésebbnek Csók művészetének jellemzésére. Persze, nem Courbet-i, Zola-i, Gerhart Hauptmann-i értelemben vett naturalista ő, hanem a *naturán*ak, az ezerarcú, örökösen megújuló, a művészt élményekkel, ösztönzésekkel mindig alkotásra serkentő természetnek szerelmese, megígéztje.

Székely Csók-interpretációjának nagy érdeme a művészt körülvevő szellemi légkör hiteles felidézése. A „Báthori Erzsébet” (1895), a „Vámpirok” (1904) és a „Nirvána” (1909) ma már meglehetősen avított művek, de mindjárt másként látjuk ezeket a – mai ízlésünkől távol álló – munkákat, ha arra gondolunk: ezekkel a vásznakkal nagyjából egy időben fogamzottak a misztikus francia festő: Gustave Moreau képei, ekkoriban tetőzött a német, osztrák és belga szecessziós festészet, amelyet jócskán áthatott a pszichopatológia iránti vonzódás, a lelki aberrációk kultusza (Max Klinger, Gustav Klimt, Alfred Kubin, James Ensor), ekkoriban volt a művelt polgárság kedvenc olvasmánya Oscar Wilde „Salomé”-ja és Flaubert „Salambó”-ja, ekkoriban – a századfordulón – támadt nagy divatja az európai értelmiségiek között a keleti misztikának, a buddhizmusnak és a különféle okkult szektáknak... Ha mindezeket a kortüneteket odaképzelve háttérként a meztelen jobbágylányokat halálra kínzó „Báthori Erzsébet”, az emberi vért ivó „Vámpirok” és a keleti túlvilág boldog révületét megjelenítő „Nirvána” mögé, – mindjárt más megvilágítást kapnak e Csók-kompozíciók.

Székely András könyve nagy tudással megírt, pallérozott stílusú, arányos, tömör munka. Kritikai megjegyzésünk a könyv elolvasása után alig van; talán csak annyira, hogy Csók fiatalkori példaképe nem annyira J. Bastien-Lepage volt, mint inkább P. Dagnan-Bouveret... A képanyagból pedig nagyon hiányzik az 1912-es „Fekvő akt” (Fruchter Lajos örökösének gyűjteménye, Budapest), a legszebb magyar *fauve*-képek egyike, a Csók-oeuvre egyik legmagasabb orma.

Dévényi Iván november 20-án elhunyt. Kiváló műgyűjteményének győri kiállítását októberi számunkban ismertettük. Most utolsó írásával búcsúzzunk munkatársunktól. (A szerk.)

K Á L D I J Á N O S

Mit akar?

Mit akar ez a megállás nélküli hó?

*Ez a döbbenetes-fehér sík
a tűnődés gyalogútjaival?*

*Ahol egy lány múló kabátja vérzik.
Ahol a csönd mindent magába fal.*

*Ahol élek.
S halott virág a szám.*

*Ahol fájdalmasan leng, leng
- az óriás tehérkendő -
a téldélután.*

Állapot

*Hol van a nyár-bájú, kék idő?
Ami égetett, az a láz?
Lassabban csönget a vad folyó.
Partján óriás hallgatás.
Elszállnak a füvek, a nyárták,
a tünde, őszi füst-jelek.
Csak a Hold - a sárga irgalom -
villog az elmúlt táj felett.*

Jól tudom

*Játékos kedvem elfogy.
Jól tudom,
hogy mi a vég.
A folyón túl
- a szívem alatt -
jegesen csillog
a vidék.*

*Rá-ránevetek a halálra.
Az arcom őszi levél.
Fölkapja
és irgalmatlan fagyba csapja
a szél.*

Színház

*Magát felejtve, másokat
ki felmutat,
az egyre több marad.*

*Mutasd az önmagad-múlasztó
ezer arcot,
száz-szín hangodat,*

*mutasd, hogy mind milyen, mi más,
engem mutass –
mutasd hogy másokban ki vagy.*

*Magunkat ússzuk át
ha áttetsző világunknak te
nem léssz foncsora,*

*és nézd, ennél tündöklőbb
kép-közeg se, mint e kor,
nem is lehet soha.*

*Magát felejtve, másokat
ki felmutat,
az való ide*

*elénk, fölénk, sorsunk közé,
a gond-litániánkon
profán szentige,*

*ember nekünk, ki egy-helyben,
néhány szál deszkán
lép a múltba át*

*és onnan – angyal, ördög, bajnok, pór,
svihák, – mindig a szublimált
valóságot nyújtja át,*

*bennünket alkoss újra, mi
százezer-sok nép ki voltunk
régteől mostanig,*

*mi tudjuk és szeretnénk érteni
hogy minden időnk végtelen jelen,
Phédrán túl, az Orrszarvún is, –*

*magát nem féltve, másokat
ki bátran megmutat,
világunkat vele,*

*annak hisszük csak el,
hogy otromba botlásaink között
itt már az út jobbik fele,*

*hogy elkezdődhet egy új,
mindeddig álmodott, de nem volt,
csak képzelt előadás,*

*ahol az ég valódi végre, víz
a víz, s az ének – ének is,
pedig egymás szemében éledt látomás,*

*és szívverésnyi csak akusztikánk.
Engem mutass, és milliónyi mást.
Nincs hozzánk díszlet, jelmez se már*

és nincs sűgás.

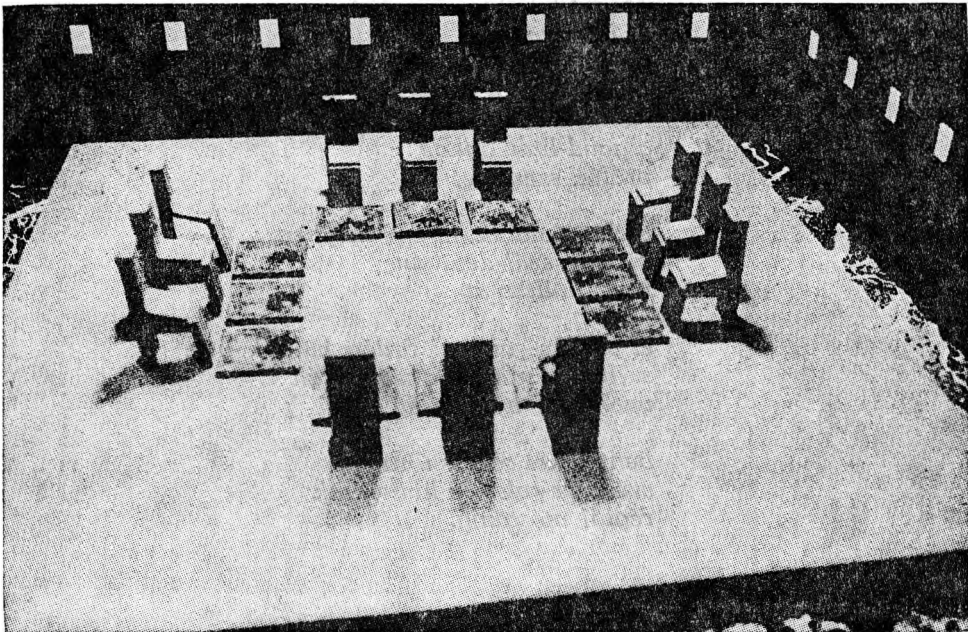

PÉCSI SZÍNHÁZI ESTÉK

– AISZKHÜLOSZ: PERZSÁK; EURIPIDÉSZ–SARTRE: TRÓJAI NŐK – NOVOTNY
GERGELY: VACSORA – MÓRICZ ZSIGMOND: NEM ÉLHETEK MUZSIKASZÓ
NÉLKÜL – ILLYÉS GYULA: CSAK AZ IGAZAT –

Nem csekély feladatot rótt a Pécsi Nemzeti Színház az évadnyitó előadás nézőire: egy műsorban mutatta be Aiszkhülosz *Perzsák* és Euripidész–Sartre *Trójai nők* című tragédiáit. Utóbbi egymagában is betölthetné az estét; a legnagyobb feladat azonban abból adódik, hogy a két mű egymás mellé helyezve meghatványozza a megértés, tájékozódás, vonatkoztatás nehézségeit. Valószínűleg csak az nem jött zavarba, aki szakmai vagy egyéni szeszélyből alaposan ismeri az ókort, a mitológiát. A lecke ebben a tárgykörben mozgott, s milyen szélesen! Szeretném elkerülni az önhittség látszatát, mikor megvallom: sikerrel eligazodtam azokban a bonyodalmakban, hogy bár a *Perzsák* archaikus siralma keletkezett előbb, történése vagy ezer évvel későbbi, mint a másik, olajozottan hangzó darabé, s míg a görög–perzsa háborúk a történetiség fényénél ismertek, Trója ostromáról csak a prehellén szájhagyomány szólt; továbbá, hogy a *Perzsák* a „mértéktelen” göggyükért lesújtottak tragédiáját mutatja ugyan, de ezzel is az újszülött athéni demokrácia jogos önértetét visszhangozza, a *Trójai nők* viszont a bomló görög polis-világ öngyilkos háborúit a legendák ködéből vett história, a Trója felett aratott gyalázatos győzelem felidézésével ítéli el. Egyszerű, nem? Még egyszerűbb lesz attól, hogy a *Perzsák* eredeti szövegével, a *Trójai nők* viszont Sartre és Illyés Gyula átdolgozásában hangzik el. Az átdolgozók a szó szoros értelmében modernizálták csupán a görög drámát; mai nyelvre és bölcséletre szerelték, elhagyták sok nehézkes nevet, utalást, és egy háborúellenes pamflet tónusát vegyítve a fájdalom nagy lirájához. A darab egészen hű az eredetihez, s oly nagyszerű szerepeket kínál, hogy előadása nem kíván indokot. Semmi megnyugtatót nem tudtam azonban – magamnak sem – arra a kérdésre válaszolni, hogy mi jó származik a két mű *együttes* előadásából.

Gali László rendező felhívta rá a figyelmet, hogy mindkét darab a legyőzöttek fájdalmát mutatja be, és ezen keresztül a háború ellen érvel. Szóról szóra, mégis nyugtalanít a felszíni hasonlóság kizárólagossá előléptetése, a „háború” tagolatlan értelmezése. Eszembe ötlöttek szállongó elméletek az igazságos és igazágtalan háborúkról; s hogy a látott darabokban ugyan egyformán a legyőzöttek siralma hangzik, egyformán kárhóztatják a görögöket és Athént – az alapszituáció és mondanivaló a két műben mégis szögesen eltér. A néző azonban az előadásból ezt nem értheti meg. – Ne áltassuk magunkat, a mai közönség középiskolás fokon annyit tanul a görög történelemből és mitológiából, ami inkább semmi, mint valami. Kevesen tán emlékeznek olyasmire, hogy az athéni demokrácia valami „leg...” volt, meg hogy Odüsszeusz valami embereszmény (még annál a Danténál is!), most viszont mit kell hallaniuk?! Hát ennyit ér az ember a tanulással! (Mennyivel?) – Alapos a gyanúm, hogy a tetzetős hasonlóság több zavart okoz, mint érdemes tanulságot: interferenciát kelt; és ott, ahol a különbségek felismerésének kellene fénylenie – sötét folt támad. Tudnivaló, hogy a közönség rokonszenve mindig a legyőzötteké, ha bűnös az áldozat, ez nem „védi ki” a katartikus hatást, ami ebben az előadásban összemosta a két dráma különböző mondanivalóját.

Talán a rendező is érzett valamit a szemre hasonló, lényegi ellentétek átfedéséből; mi más indokolná – mint a hangsúlyozó szándék –, hogy a túlzó magabizásában bűnös Xerxész és aggodalmas anyját, Athossát minden módon igyekezett *szembeállítani* a jámbor vének Karával. A drámában nyoma sincs ennek és egyáltalán konfliktusnak;

ott az emberi világ törvényeit áthágó merészség isteni lesújtatása ábrázolódik. Ma persze másképp gondolkodunk az emberi és isteni világról, de a nem létező konfliktus helyett csiholt veszekedések csak azt érik el, hogy jórészt a szöveg ellen folyik a játék. Athossa (*Petényi Ilona*) hiú döllyfel rá-ráivall a vele aggódó, bánatos vénekre, azok meg aztán csúnyán nekiesnek a nyomorult Xerxésznek (*Dávid Kiss Ferenc*), sőt fellázadnak ellene (miután meghallgatták „isteni uruk”, Dareiosz intelmeit arról, miként támogassák „a józan észben zsenge” fiát), aki elhagyottan, fájdmában kiszenvadni látszik apja sírján. Ettől minden teremtett néző rokonszenve feltámad iránta. A rendező ötlete bumerágnak bizonyult; általa semmi sem tisztázott. – Bevallom, rendkívül érdekelt, sikerül-e életre idézni ezt a fenséges drámaomonolitot. Az előadás nem arról győzött meg, hogy nem lehet, csak arról, hogy így nem sikerült. A rendező a megírt szituáció fenségét szüntette meg, ami lényege; percre sem érezhettük át, hogy itt az erejében biztos, nagyot merő embert magánál erősebb hatalom gyúrta le. Senki nem volt „nagy” – szükségképpen a legyűró hatalom sem – még Dareiosz árnya (*Huszár László*) is csak méreteiben; példásan kásás, ragacos beszéde egyenesen társalgási tónusba travesztálta az archaikus szöveget.

Nagyon tetszett a színpadi látvány (díszlet, kosztümök, koreográfia), de 60 percre nem volt elég. Míg a kacifántos perzsa nevek özönét hallgattam, azon vigasztalódtam, hogy a következő darab szövegébe legalább nem kell beletörnie a színészek nyelvének.

A *Trójai nők* nagyobb sikerét az átdolgozó átsimítások, a szellemes-ironikus felhangok eleve biztosítják. Az átdolgozás azonban nem érintette az Euripidész-dráma kompozícióját, amit hagyományosan sok gáncs ért, mivel itt a drámába oldódó líra alakít koherens egységet, nem a cselekvések és ellencselekvések menetrendje. A pécsi produkció nem volt ideális, de annyit föltétlenül igazolt, hogy ez még nem baj. Ami azt is jelenti, hogy a darab nem csak a szellemes, értő modernizálás folytán élvezhető. Szerkezetileg szólamokra bont egy hatalmas, érzelmi megragadottságot – a reménytelen, vak szenvedést – úgy, hogy Hekabé alakjában mint középpontban összegyűjti, és belőle formálja ki az ártatlan szenvedés plasztikus emlékművét. A nagy betétjele-
netek sorát az ő állandó jelenléte köti össze, minden gyötirelem áthullámszik rajta, és lelkén hagyja keserű iszapját. Átélvén a kibírhatatlan, abba a heroikus élethelyzetbe jut, ahol – Sartre fogalmazásával – a mindentől megfosztott ember „szörnyű szabad” lesz.

A pécsi előadás a hagyományos drámaelemzések csapásán indult, a lírai szerkezetet nem tudta színpadi nyelvre fogalmazni. A nagy betétekre koncentrált, az összetartó pántokat nem húzta feszesre, a Kartól körülvelt Hekabét egy végig homályos háttérbe szűrítette (Asztyanax temetésének kihagyásával szerepe jelentékenyen csönkült). *Petényi Ilona* láthatóan Athossa ellenpárját igyekezett eljátszani; volt néhány természetes hangja, de a valódi fájdalomét nem tudta megszólaltatni. Volt keserű, gúnyos, megvető, gyűlölködő, nagylelkű, csak az emberméltóságú szenvedés megformálását nem érte el, azt, ami erőt sugároz földre verve és halk szavakban is. (Félek, mértéktelen igény egy színésznőtől a két dráma főszerepének folytatásos alakítását elvárni.) A szükséges hősi formát a szereplők közül egyedül *Miklós Judit* toronymagasan kiemelkedő Andromachéja valósította meg. Epizódja az est fényes jutalma. Miklós királyi lélekkel szenvedő asszonya tökéletesen emberi lény tökéletesen antik formátumban. Akár kihívó büszke, akár a kín görnyeszt meg, maga az eleven kalokagathia; fénylik, mint a márványszobrok. Kifogástalan mértékkel, észbontó számíttással és hatással játszott a Helénát *Vári Éva*, *ifj. Kőműves Sándor* szájhős Menelaosz jó szekundált neki. Igen tetszett *Dávid Kiss Ferenc* simaszájú hírnöke. A darabban Kasszandrát a leghősibb és -félelmesebb szerepe, de *Markovits Borin*ak vajmi kevés heroína-adottsága van; a szereposztás tapintatosabb lehetett volna. A látnoki szűz úgy csap fel e csodálatos jelenetben, mint az isteni bosszú ostroma; mit érnek itt a vézna pántlikák? A Kar megszokott jellegtelenségéből *Bóka Mária* megszólalásai emelkedtek ki magasan. Az istenekről nem sok jót mondhatok; azon túl, hogy gonoszak és szeszélyesek, színpadi megjelenésük kicsit szárnalmas. Amikor kitört a vihar – indulnak a görög hajók – mennydörög, villámlik és reng a tenger, Poszeidon kibújik egy vízhatlan esőköpenyéből, és garbós eleganciában elmondja a mondanivaló summázatát. Voltaképpen ez a szöveg

– az átdolgozás toldaléka – fölösleges. Ördög vigye azt a nézőt, aki darab végén nem jut maga is ehhez a tanulsághoz. Isteni nagyképűséggel oktat ki minket egy isten, aki maga sem tud mást, mint pusztítani. – Az ókori drámákban soha nincs poén; miért fejleljük meg mégis oly szívesen őket kitarított, nagy finálékkal? (Kiváltképp rendezésben.)

És miért hisszük, hogy belekényszeríthetők egy évezredekkel később kialakult dramaturgia kánonába, mely talál ugyan néhány példát közülük is a maga támogatására, de nagyobb részükre kimondja, hogy „laza szerkezetű”, „törédékes”, „dramaturgiailag gyenge” és így tovább. Azért gyömszölnénk őket egyre kétségesebb előítéletek rendszerébe, hogy sznobériánk is jóllakjék és izlésfétisünk is megmaradjon? – Egy archaikus szobortorzó ma is élvezhető műalkotás, csak fényre és felületi tisztogatásra van szüksége. A drámának sem másra: megvilágításra, ami a *benne lévő* törvényeket teszi láthatóvá.

*

Az olümposzi istenek után az emberről is kiderült, hogy csöppet sem különb, ha istenkedni kezd. Novotny Gergely *Vacsora* című „zenebonátája”-nak (figyelem! – a legújabb drámai műfaj) apafigurája olyan ember, aki világteremtő, törvényszabó zsenialitásában tetszeleg, a világ legtermészetesebb hangján nyilvánítja ki isten voltát. Azt nem lehet tudni, hogy a fián kívül mit, mikor és hogyan hozott létre, csak hogy abszolút társadalmi hódolat (díjak, miniszterek) övezi, miközben triviális zsarnoksággal győtri szolgálóvá alázott nejét; végesvégig egy kést élesít (a rafinált néző már tudja, hogy ezt bele kell döfnie valakibe), anyagi segítségért hozzáforduló fiát szitokzuhataggal, elmebeteg gyűlölködéssel árasztja el, és meg-megújuló rohamokban szórja rá tovább is, mivel a szegény gyermek csöppet sem eredeti, nem talált ki semmi földrengetőt, ötödik lett a futóversenyen, az egymásmellettélés szabályait igyekszik betartani és tiszteli a törvényt. (A II. felvonás közbeeső játéka, *Mérimée Mateo Falconé*-ját diszkrétan eltulajdonítva valami bakonyi helyszínre, azt kívánja példázni, hogy nem mindig a törvényszegő a bűnös, olykor éppen árulója a hitvány, aki a törvényt támogatja. Egyáltalán: az igazság olyan megfoghatatlan, hogy el sem dönthető: van-e, hol van, kié. Mindenki lehet üldözött és üldöző is. A fiú szolid konformizmusa tehát potenciális árulást rejt méhében.) A bosszús nagyember kizárólag fia ifjú szerelme iránt mutat rokonszenvet, akít megbűvölnek ékes-zavaros szimbólumai, lóugrásszerű asszociációi, mígnem a leányzó észreveszi, hogy az istenült atya keze minden átszellemlütség nélkül a mellén kotorász. A haragvó Zeuszt és az engedelmes Ábrahámot egyaránt megszégyenítő emberisten végül mindenféle ok nélkül – tehát *Mateo Falcone* erkölcsisége nélkül! – lángoló megvetéssel, ám előre megfontolt szándékkal lemészárolná fiát, csak hogy a sikertelen atlétának jók a reflexei (ugyan már engedelmesen hajtotta nyakát az ítéletre), utolsó pillanatban kiüti a kést atyja kezéből, majd alighanem (ebben nem vagyok teljesen biztos) ő szúrja le érthető önvédelemből, de legalábbis „átkíséri az árnyak birodalmába”. A fiatalok birtokba veszik az öregek örökségét, majd a háttérben feltáruuló, gyertyákkal rakott asztalhoz járulnak, melynél a szülők szellemalakjai állnak. Ravatal és lakoma egyszerre.

A nyájas olvasónak már biztosan rég feltűnt, hogy itt minden a világon szimbolikus, csak azt nem érti: mi mit szimbolizál? Nem is érdemes megfejteni, mert az összefüggések eredménye nem vezetnek. A II. felvonás közjátéka – mint említettem – megkísérli a *Mérimée*-novella kikölcsonzésével, hogy belevilágítson a jelképi mélységekbe. Eszerint az atyában nem lenne szabad szörnyeteget látnunk, hanem az öntörvényű zsenit; a fiúban nem egy kedves, mamlasz fiatalembert, hanem a lapuló férget; az anyában nem a konyhai gondokba menekülő közhely-hitvest, hanem a hétköznapiok szenvedő hősét; a lányban nem egy zavarosan képzelgő széplelket, hanem az üldözöttekkel azonosuló, tiszta embert. Csak hogy ez az értelmezés nem passzol, legfőképpen valóságunk cáfolja, melynek korszerűbb alakja az együttműködni kívánó és tudó honpolgár, mint a közmegegyezéseket önkényesen felrugdosó zsarnok. A valóság viszonylatai éppen ellentétesek a drámában sugalltakkal. A felállított helyzetnek semmi élethitele nincs, nem értelmezhetők a koordinátái. Azon a seholsincs életsíkon, ahol a négy

szereplő lézeng, s ahol minden a lehető legkontúrtalanabb – nincs ok és okozat, de nincs lírai értelmű ellentét és párhuzam sem. Csupán mérhetetlenül szépre cikornyált, semmit vagy magvas közhelyeket jelentő szövegek. Az apa patológikus dühtől sistereg, a fiú jámborul érvel, az anya siránkozik, a lány szenveleg. Hogy mi okból és mi célból? Csak. Valószínűleg azért, mert a szerzőnek összegyűlt néhány aforizmává csiszolt „filozófiai” gondolata, amit érdemesnek vélt feldúsítani egy avantgarde fűzfaköltészet híg-homályos képrenetegével, megtűzdelni egy sor konyhakész sablonnal (a két nő alakját pl.), és természetesen jó élesre kifenni benne valami különbséget, veszekedést, hogy konfliktus legyen a talpán. (A veszekedés persze nem az, messzebb van a konfliktustól, mint Makó Jeruzsálemtől, de ne bocsátkozzam holmi esztétikai szörszálhasogatásba.)

Ami a filozofikus tartalmakat illeti, Novotny Gergely úgy fogalmaz legáltalánosabbá általánosságokat, ahogy azok már semmit és mindent jelentenek. Közfelfogásunk szerint ugyan lepragyanús minden elméleti megfontolás a művészetet illetően, mégis megkockáztatnám a hivatkozást a lukácsi „különösség” kategóriájára, mely nélkül nem szokott létrejönni általános érvényű műalkotás. Az eleven dramaturgiában is számolni kellene vele. A mindent, önmagát is megkérdőjelező relativizmus, a sémákat és képtelenségeket kapcsoló vagy konfrontáló technika, még szerény esztétikai alapokról is hasznavehetetlennek látszik. – Végeredményben fogalmam sincs, mi a darab mondanivalója (szándéka); annyit tudok, hogy nem győz meg semmiről és semmiről az ellenkezőjéről, viszont ezt igen huzamosan teszi.

Mély szolidaritást éreztem a színház művészeivel. A bemutatkozó, új rendező, *Gáll Ernő* rosszabbul járt, mint az a sportoló, akinek a kirúgós lovat sorsolják; neki ködparipa jutott. A négy színész (*Labancz Borbála, Pákozdy János, Muszte Anna, Harkányi János*) odaadó közreműködésével, minden tisztelet megérdemlő fegyelemmel próbálták együtt valamivé gyúrní a ködöt. Labancz Borbála és Harkányi János egy-egy részletben, magánszámként, színészi pillanatokat nyújtott.

A Dunántúli Napló kritikusa (és még többen) azon frissiben megírták, hogy a *Vacsora* – szabályos bukás. Egyértelműen. Annyit nyomatékolnék még, hogy nem a rendező és nem a színészek bukása.

*

Aki éhen maradt a *Vacsorán*, az betelhetett a Kamaraszínház egyidőben játszott, másik műsorával, *Móricz Zsigmond Nem élhetek muzsikaszó nélkül* című vigjátékával. Itt van mit enni, főleg inni. Három nap-három éjjel folyó dzsentrumulással, arany-szívű himpellérekkel, asszonyozkötetemes hazugsággal, helyre-rutyutyúval, háztáji életigazságokkal úgy jóllakhat a néző, hogy közben észre sem veszi: egy méltán elbukott világot idéznek eléje oly megejtő belefeledkezéssel, mintha ma is csábító lenne. Csábít is – ebben a kritikátlan átéltségben biztosan. Esetleg háromnapos vállalati névnapokra, mikor majd mindenki házon- és magánkívül lesz; az alkoholfogyasztás motivációjának gazdagítására, minthogy státuszszimbólummá avatja az avatag „úri tempót”, a derék részeg férjek megbocsátandó komizságainak ideológiai megalapozására, minthogy Pepi néni szerint mindig mindennek az asszony az oka. Az a durcás vagy doromboló, csacska jószág, aki örömmel szolgáltatja ki magát hatalmas(kodó), ellenállhatatlanul önző urának. Hisz annyi mindent tud ez a snájdig férfiú: cigányozva duhajkodni, dalolni és káromkodni, fejet rázni, lábdobogni, enni, inni, tékozníni, fölényesen hízlekedni – kezécsókolom! – A siker kétségtelen. Bennem pedig (és tudom: másokban is) gyökeret ver a gyanú, hogy ez az életideál látens veszély ma nálunk; kicsike oxigén elég, hogy lábra kapjon. Miért fújjuk?

Meg lehetett volna rendezni ezt a darabot – nem is sikertelenül – szatírának. Úgy, hogy ne andalodjon bele a gyanútlan közönség a szívárványos dzsentrinosztalgiaiba, és a „Sose halunk meg!”, az „Én vagyok az úr a háznál!”-féle életigazságokat titkon dédelgetők kissé orrbaverten távozzanak. (A bevételt ez sem befolyásolta volna.) *Fényes Márta* azonban a szórakoztatás kockázatmentes útján, rutinos gyeplőtartással vezette a vigjáték könnyű álomszánját (a darabban tél van) egy poétikus idill tájaira.

*

Az október–novemberi műsort nemcsak kiegyensúlyozta, igen szerencsésen emelte is az Illyés-ciklus, amivel a színház ünnepelt háziszerezőjének 75. születésnapjára emlékezett. Felújították három „pécsi drámáját” és az általa átigazitott Bánk bánt. A valódi születésnap ajándékot azonban – Illyés Gyula szavai szerint – a legfrissebb mű, a *Csak az igazat* bemutatása jelentette. – Egy mű ez vagy kettő? A közös címmel két monodráma hangzik el. Az első szereplője egy névtelen óegyiptomi írnok, a réginel is régiebb történelmi múltban. (Az alapötletet és -motívumokat Nagy Lajos egy novellája szolgáltatta.) A másodikban egy költő szerepel, magyar költő 1945-ben, a felszabadulást követő igazoltatási eljárások idején. (A helyzet, az említett vádak hasonlósága, egy név egyezése eszünkbe juttatja Szabó Lőrinc 45-ös naplóját.) A darabok különállás-összetartozása kérdésében Illyés Gyula így nyilatkozott: „Egymástól különálló két darab ez. Mégis összetartozó. Hogy kiegészítsék, egyensúlyozzák egymást, mint a mérleg két tányérja: ez is föladatunk lenne. De csak úgy, hogy ezt az... összefüggést csak hazamenet, vagy később visszaemlékezve észlelné magában a néző...”

A hazatérőnek – ha szüksége volt ennyi időre – biztosan feltűnik, hogy a két szereplő (írnok, költő) mindegyike írástudó ember, és mindegyik ki van szolgáltatva egy erős, de ostobán elfogult hatalomnak. A primitív-babonás egyiptomi papság az írnokot gyötrelmes fizikai megsemmisüléssel fenyegeti, ha tudását elárulja; ő tehát a rejtőzködés, elhallgatás, félrevezetés művésze lesz. Önvédelemből hazudik. Helyzetében világos a tét: ha elárulja tudását – kinhalál vár rá; ha sikerül az ostoba együgyűség álarca mögé rejtőznie – életét tán megőrizheti. Ez a tét azonban csak *volt*, mivel monológja már akció- és döntésképtelen pillanatban hangzik el, a játszma után, csupán felidézi a megelőző élet-halál harcot, most „eredményhirdetésre”, ítéletre vár. A 20. századi költőt nem fenyegeti halál, de költő-létének aktuálisan nélkülözhetetlen járuléka (részvétel az irodalmi életben, műveinek publikálása) kerülne veszélybe, ha nem fogadná el a közösség jogát arra, hogy működését sajátos szempontjaiból latra téve – megszámloltassa. A költő csupa mondvacsinált, képtelen, sanda kifogással kerül szembe, és eszében sincs képmutatónan elfogadni őket. Ám ha részt akar venni társadalmi életében – el kell fogadnia lehetőségüket, és megpróbálni megérteni az őket termelő tudati szövevényt. Helyzete jóval bonyolultabb és kevésbé plasztikus, mint hajdani elődjéé; talán ez okozza, hogy a két darab „összerímelését” hazatérőben próbálgatja a néző. Mert a két szereplő – a korabeliség kiáltó különbségei ellenére – egyformán reagál a hatalom kihívására; mindkettő valami gyötrelmesen átélt hazugsággal. Megpróbáltatásuk bármily különböző – összetöri bennük a szellem integer igazát, és magukra veszik a külső hazugság, demagógia hamis tudatát. Az írnok elolvassa az ítéletet, megtudja, hogy húsz vádlott társának sorsa kinhalál, míg őt – egyedül őt! – fölmentették. Örjögő örömmel és teljes meggyőződéssel zendít rá a „rituális üvöltözésre”, aminek ostoba értelmetlenségét néhány perce még fölényesen tudta. A költő agyrémnek tartja az ellene emelt vádakot, joggal; ezeket időközben az igazoló bizottság is elejti – rosszindulat szülte ármánykodások –, de elfogadja az önkritika szükségességét. Nekilát, hogy megírja óvatosan önbíráló nyilatkozatát. Őt szelidebb külső kényszer fogja satuba, inkább a megérteni akarás belső kényszere hajtja, hogy igazságnak *higgye*, amit nem *tud* annak.

Az írástudók és hatalom viszonyának kérdése az illyési műben ismétlődésre utal. Örök téma? Lehet; amennyiben nehezen képzelhető el olyan hatalmi rendszer (társadalmi forma), mely minden alkotót a maga öntörvényeivel mér, és kivon a köz törvényei alól. (Az a felfogás, hogy az alkotónak státuszából eredően *mindenben* igaza van, és az alkotás egyben az erkölcsi felsőbbrendűség föltétlen záloga, a magyar közgondolkodás örökletes babonái közé tartozik.) Illyés Gyula a régi témát világítja most át az *írástudók kiszolgáltatottsága* felől. A művészet örök követelményét fogalmazza meg a közös cím (*Csak az igazat*), de a két darab címeiben rejlő szövényt (Egyiptomi világhosszág; Távozz tőlem angyal) arra utal keserű, önkínzó ironiával, hogy ha az írástudó a maga világhosszágát kénytelen a tettetés leplébe burkolni a sötétség hatalma elől; ha a jóra csábító sugallatot elnyomva kénytelen igazát felejtve menteni – akkor jóvátehetetlen sérelem éri az emberiség közös igazát, a művészetet.

Illyés Gyula, aki a 20. század éveiből hetvenötöt leélt, és korának mindvégig pro-

minens írástudója, hangosan monologizál a fentiekben. Fájdalmasan élvezetes, megragadó a monológokban az, ami Illyés nagy emberismeretéből, humorából és összetett látásmódjából táplálkozik. Hőseiben a szellem bajnokait és esendő áruelőit, az ember igazát és gyengeségét, a példásat és köznapit, okosan elbukót és megrendítően megálázottat egyaránt megmutatja. Az első darabban zártabb a szerkezet, noha kevésbé drámai, illetve akkor válik azzá, amikor a korábbi harc, döntés felidéző „most”-jába megy át a játék. A másik monológ szituációja szerint drámaibb, azért halványodik el kissé, mert a döntés alternatívái nem emelkednek ki plasztikusan, az időben haladva lassan tisztázódnak, változnak; aztán kissé meghatározatlan marad a külső világ is, amivel a költő szembesül, aminek ki van szolgáltatva, amit megérteni próbál. Az írnok eljuttatja az ellenfelet is, a költő mintha maga sem ismerné azt, ami összetöri. A két darab egy, mert egy a témájuk, szemléletük; és kettő, mert ugyanazt a jelenséget más helyzetben és módon ábrázolják.

A monodramák összekapcsolását, egybehangzását az előadás külső eszközökkel is erősíti. Így mindkettő előtt eljátszik egy zongorista ugyanazon néhány ütemnyi részt ismert művekből (pl. Beethoven, Bartók), amolyan „örök emberi” dallamokat. Kicsit mesterkéltné, illusztratív megoldás ez (arról nem szólva, hogy a zongorán ékeskedő, kispolgári kacat-interieur nem a darabok világához való). A másik folytatásos elem a betonfal-börtönfal, ami a második részben a dolgozószoba hátsó fala lesz. Súlyosan kompromittált fal; nem tudom, nem zárja-e túl rövidre a kapcsolatot az első és második rész világa között.

Nógrádi Róbert rendezése a tőle megszokottan pontos és szöveghű, az első darabban még a terjengősséget is vállalta. Különösen a játékrészletek kidolgozására ügyelt; átfogó darabértelmezéséről a ritmusteremtő hangsúlyok, mozgások nem adtak tiszta képet. Olyasféle benyomásom alakult ki, hogy míg az egyes fákat élesre exponálta, némileg homályban maradt az erdő. – Az írnot alakító *Faludy László* leginkább a lelepleződő gyöngöses pillanataiban hiteles, de mindvégig egy súlycsoporttal könnyebb kategóriába helyezi az alakot, mint a szöveg igényelné. A nyüzítő félelem és az intellektuális elmélkedés véglelei közt inkább tréfásan, mint tragikomikusan egyensúlyoz. Mikrotechnikája minden reagálást, mozgást egyformán kidolgoz, ez is oka annak, hogy feszültség akkor lép az előadásba, mikor módja nyílik kétszeresen áttételes játékra: saját tettetését, „szerepét” is alakítani meg a főpap-inkvizitor ellenfélt is. Nem ilyen feladatokra iskolázott beszédtechnikája ellenére sikerül a darab második felében élvezetes alakítást nyújtania. *Győry Emil* (a költő) játékaról hosszabb ideje visszatérően azt írják, hogy intellektuális nyugtalanságtól vibrál. Ezúttal a lehető legjobbkor: éppen ezt kell eljátszania. Győry olyan biztonsággal „mozog” (a szó szoros értelmében) ennek a színészi-(emberi) magatartás-állapotnak az eszköztárában, hogy már-már megkísért a kíváncsággal: vajha szélesítené, mélyítené ezt a kigyakorolt mozgásrendszert. A folyamat mélyülő árnyalatait igen határozottan érvényesíti; nyugtalan feszültsége eleinte valami euforikus izgalommal színeztet, aztán az érthetetlen, lealázó tapasztalatok fokozzák nyugtalanságát, de megdermesztik a kedélyét, míg a kirekesztettség félelmétől vacogó intellektus keserűségéig jut. Az ő monológja kevésbé „játékos”, a színész érdeme, hogy vibráló nyugtalanságával egy sors, egy gyötrelmes helyzet átélésébe sodorja bele a közönséget.

Meglehető sokakban támadt az előadás után az a titkos gondolat, hogy az is boldog, aki írástudóvá lesz ezen a világon. A szkepszis jogosult, mivel az előadásból tökéletesen hiányzik annak érzékeltetése, hogy az „írástudás” nem önkényes vállalkozás, hanem sorsszerű tevékenység. Az írástudó felelős személyiség. Csak az igazat – mondani, írni őrjátszi feladat, de az írástudó mégis ettől lesz igazán az, ami. Ha eltér az igazságtól bármiért – az a művész bukása, „az írástudók árulása”. A pécsi előadás inkább emberi bukásokat ábrázolt – megértésünkre számítva. Lehet, sőt nyilvánvalóan van emberi, egyéni motivációja a művész bukásának, ami megérthetővé teszi. Tragikus azonban csak akkor lesz, ha a háttérben, a szöveg mélyén, a metakommunikációban ott izzik a tudás arról, hogy emberi megértés és történelmi fölmentés kétféle dolog. Az írástudó történelmi szerepet vállal.

SZÍNHÁZI ELŐADÁSOK BUDAPESTEN

- CSURKA ISTVÁN: NAGYTAKARÍTÁS - KERTÉSZ AKOS: ÖZVEGYEK
- A. GELMAN: VISSZAJELZÉS -

Csurka István: *Nagytakarítás* c. „szatirikus játék” (József Attila Színház) szerelmi négyszögre épül. Az alapképlet egyszerű: Borsósné Lovass László szeretője, s ezt Borsós tudja, Lovassné nem is sejti. A viszony több mint egy éve tart már, s a légyottok helye Lovass tudószanatóriumában fekvő barátjának, Miltényinek a lakása. Az alakok közötti, állapotnak nevezhető viszonyrendszert két tényező teszi – igaz: gyenge – drámai szituációvá: Lovass szakítani akar Borsós néval, mert újra, s ismét nagyon hevesen beleszeretett feleségébe, és Miltényi is hamarosan hazatér a szanatóriumból. A drámai szituáció – amely ti. a négy ember viszonyrendszerét olyanná alakítja, hogy abból új cselekvéssorok indulnak el – azáltal alakul ki, hogy Borsós felkeresi Lovassnét, s elmondja neki az egész ügyet.

A nézőben – valóságismerete és a drámai törvényszerűségek kényszerítő ereje folytán – két „miért?” bukkán fel. Miért, milyen okból, vagy az okok milyen hálózatából szeretett bele Lovass ismét feleségébe?; illetőleg: Borsós miért határozta el, hogy mindent elmond Lovassnénak?

A válaszokért a jellemekhez kell fordulnunk, minémüségükből és minőségeikből érthetnénk meg az okokat. Az előbbi miértekre ui. nem cselekménymozzanatok válaszolnak, hanem csak a két férfi „önvallomásai”. A két kérdésre feltétlenül választ kellene kapnunk, hiszen a dráma világa oksági összefüggéseken nyugszik, s az első, a kiindulók határozza meg a többit.

Lovass azzal magyarázza újra fellángolt szerelmét, hogy negyvenes éveibe érkezett, most már rendezni akarja életét, eljött a munka, az alkotás időszak, és az ezekben való kiteljesedés. Ebből azonban legfeljebb a szeretőjével való szakítás következhetne, de nem az, hogy újra és ismét hevesen beleszeret feleségébe. Ha azért hagyná abba viszonyát, mert megunta szeretőjét, ez további magyarázatra nem szoruló, ám egy dráma mondanivalója szempontjából nagyon gyenge ok lenne. Ugyanakkor az is kiderül a „nagytakarítási” jelenetben, hogy Lovass „humbug”-ember, sose volt tehetséges, csak elhitte magának és elhitette másokkal; mindig és most is a karrierjével és a pénzkereséssel törődik. A szituációt megteremtő egyik tényre tehát nincs kellő magyarázat.

S miért indítja el Borsós az akciót? Ismeri felesége természetét, élni vágyását és sznobizmusát, és reméli: ha kiéli ezeket a vágyakat, rendes, hűséges asszony lesz belőle. Lovassnéhoz az viszi el elsősorban, hogy látja, számítása nem válik be, felesége még mindig szereti a „nagymenő” Lovasst, és kisebb mértékben az, hogy felesége rákapott az itálra. (A szerelmi délutánokon rengeteget isznak.)

A szituációt megteremtő két ok a drámában gyengíti egymást. Borsós ugyanis „figyelő szolgálatot” épített ki, tudja, hogy Lovass már el akarja hagyni az ő feleségét. Ezért rá akarja venni az asszonyt, ne menjen el a mai találkára, mert ott meg fogják alázni, kidobják. Így az ő akciója, Lovassné felkeresése, végül felesleges, hiszen enélkül is megtörtént volna, amit szeretne. Életszerű ugyan ez a tett – noha mindig „denunciálás” jellege van –, de a drámai törvényeknek – amelyek a művet *művé* teszik – nem megfelelő, éppen mert az, amiért tette, megtörtént volna enélkül.

Az indító okokon azért „lovagolunk” annyira, mert ezekből fakadnak a dráma világképét, közlését, mondanivalóját hordozó erővonalak. Hiába fut ettől a két gyenge októl eltekintve minden simán és humorosan, a dráma végére a Lovassban adott ok fut

ki poénként: Lovass szerelmi szenvedélyében itt öleli, a szerelmi találkák helyén és ágyában újra imádott feleségét. Mi jelenik meg ebben a befejezésben? A szeretők találkáján persze mindkét férj és mindkét feleség megjelenik, s elkezdődik a kettős „nagy-takarítás”. Am ez jószerevével csak Lovass gyengeségének, hiúságának, valódi természetének a leleplezése marad. Lovass megszabadul szeretőjétől, feleségével – menetközben és időlegesen – megromlott viszonya elrendeződik. Aztán az is kiderül, hogy nem is annyira arról van szó, hogy beleszeretett feleségébe, mint arról, hogy unta Borsósnét. Szó sincs tehát róla, hogy az alkotás, a munka, s a munkában való kiteljesedés korszaka következik. Borsós is hazaviszi párját, aki ezután tisztességes asszony lesz. A dráma megmarad egy könnyed, nem sokat mondó játék szintjén.

Az előadásban – véleményünk szerint – kimagaslóan Bodrogi Gyula Borsós Gábora a legjobb alakítás. Azokat a sérelmeket, amelyeket az értelmiségi, „nagy-menő” Lovasstól szenvedett el, néha áttolja a privát szférából a társadalmiba, s ekkor az alak nyhe demagógiáját is érzékelteti. Ez persze csak egy szín alakításában, éppúgy, mint az a kényszeredettséggel, amellyel Pórtelekinével „flörtöl”, akit Örkény Éva alakít nem túlságosan mélyen. Bodrogi Gyula alakításának két nagy érdeme van. Az egyik: még azt is elhisszük neki, hogy komolyan szereti feleségét, s nemcsak „józsánságból”, „bölcsestől” nézi el a viszonyt. A másik: a férj alakjának keménységet és határozottságot adott. Ahhoz ui., hogy ezt a „bölcsest” hitelesíteni lehessen, az írónak kissé zavart, puha, határozatlan jellemnek kellett ábrázolnia Borsóst, amolyan „jó” embernek. Az efféle férj-figurának számtalan előde van azokban a nem éppen élvonalbeli francia drámákban, ahol a feleség „délceg és nagyvonalú” hódítóval csalja meg pipogya, ám tisztességes férjét. Az alakításban hozzátett keménység a figura mai hitelét növelte.

Lovassné szikár szigorúságát Szemes Mari nemcsak külsőségekben – test- és fejtartásban –, hanem az alak mélyére hatolva mutatja meg. A már-már merevségre hajló jellemet akkor ábrázolja legjobban, amikor Borsóstól megtudja férje hűtlenségét. A „nagy-takarítás” idején leleplezi figuráját; ez a merevség csak rárakott maszk, amely élete egyik fordulópontján lepattogzik róla. Azt azonban még ő sem tudja hitelesíteni, hogy ez az asszony férjével bebújik a kidobott szerető piszkos huzatú ágyába.

Fülöp Zsigmond kedvességgel, bájjal, lendületes, tempós beszéddel igyekszik az előbbieken említett alapvető drámai okot, felesége iránt újra fellángolt szerelmét, igazolni. Nem rajta, hanem a drámai tényeken múlik, hogy bármennyire rajongva beszél erről az újra fellobbant szerelemről, az puszta hangulat marad, és nem lesz hiteles – persze vigjátéki értelmű – sorstényező.

Kevésbé sikerült Voith Ági Borsósnéja, pedig talán ez a dráma legösszetettebb alakja. Magatartása, viselkedése, hanghordozása stb. nem elég sznob; Lovass iránti szerelmét inkább csak mondja, mint érzékelteti. Mindkét lakásban – sajátjában és a találkahelyen – és mindkét férfivel alapjaiban azonos a viselkedése. Lovassból való kiábrándulását, a csalódást, a keserűséget és fájdalmat – épp mert szerelmének megmutatása hiányzik – csak az elmondott szavakból tudjuk meg.

*

Kertész Akos: *Özvegyek* c. drámájában (ugyancsak a József Attila Színházban látható) négy nő vitázik arról, melyikük szerette igazán Kassai Kornélt, a híres színészt, aki egy autóbaleset következtében nemrég meghalt. A kérdés nem az, milyen ember és milyen művész volt Kassai, hanem – legalábbis látszólag – milyen volt a négy nő viszonya hozzá. A felolvasott búcsúlevelben, amelyet Kassai anyjához írt, jellemzi a három nőt. Első feleségét, Hannát ő vásárolta meg, a második, a „butikos” Anny pedig őt; a harmadik, az özvegyült munkásasszony szerette csak őt igazán.

A három nő viszonyulásának mélyén persze az a probléma rejtezik, hogy ki mit vár a szerelemtől, a házasságtól. Hanna színésznő, s férjétől nagy művészi teljesítményeket várt. Egy idő után Kassai vagy művészi válságba jutott, vagy kiderül: tehetségtelenebb mint gondolták. Hogy melyik a valóság, nem tudjuk meg, mert ahogy mindent, ezt is csak egyetlen, nagyon is szubjektív szemszögből elmondva ismerjük meg. Az mindenképpen kiderül – s ez a fontos –, hogy Hanna nem annyira az emberen, inkább a mű-

vészen akart segíteni, illetve: hogy ő csak kapni akart ebben a kapcsolatban. Noha – szavai szerint – a szerelemben társ kívánt lenni, valószínűleg csak az érdekelte, hogy ők ketten azonos pályán működnek, s férjéből annak művészi teljesítményei voltak fontosak. Két ember kapcsolatának teljessége sohasem tárható föl csak szavakkal. Kállay Ilona alakításában az ő Kassai irányában volt benső viszonyait hordozó szavak a „jéghegy” kiálló csúcsai. Színészi teljesítménye azért igen jó, mert kapcsolatuk több, rejtett részletét is pontosan érzékelteti.

Az üzletasszony, a második feleség, aki gyereket is szült a színésznek, ugyancsak kapni akart. Nem az embertől független művészi teljesítményeket, hanem a hírnévből, a sikerből, az országszerte híres emberek társaságából akart részesedni, ebben a fénykörben élni. Mivel üzletasszony, számára a pénz a legnagyobb érték, s így azt gondolja, másnak is ez a legfontosabb. Szerelmét bizonyítandó, állandóan visszatérő motívumként hangoztatja, hogy anyagilag magas szintű életet biztosított férjének. Viszonyulásának egy másik lényeges tartalma a szex. Amikor erről beszél, érezhető, hogy itt a szexualitás az embertől, a személyiségtől független, miként ahogy Hanna esetében a művészi teljesítmény volt ilyen. Margittay Ági remek figurát formált Annyból; megteremtette a szülőkörű, előkelő villában, amerikai cigarettákban, méregdrága étellekből álló vacsorákban gondolkodó, az életet csak ezekben és a személyiségtől független szexualitásban élő nő figuráját.

Mire a két volt feleséget megismertük, feltárult a dráma egy mélyebb szintje, hogy ti. ezek a női-asszonyi magatartások nem megfelelők sem a mai házassághoz, sem mai boldogság-igényünkhöz. Társadalmi valóságunkban meglévő, létező két női magatartás ez, noha az első, a teljesítményeket számonkérő és csak azt igénylő, inkább értelmiségi körökben. Mennyiségileg annál gyakoribb a másik, aki azt hiszi: a sok pénz és a jó szex bőven elegendő a házassághoz és a boldogsághoz.

Kertész Ákosnak sikerült megteremtenie azt a légkört, amelyben nagyon várjuk, hogy a harmadik asszony belépjen a drámai erőterbe. Sejthetjük, valami pozitívabbat hoz, talán olyat, amelyik a szerelem mai, itt és most korszerű megnyilvánulásának asszonyi-női magatartása. A szerelem azért nem „örök” téma, mert hiába volt és lesz mindig szerelem, minden korban meg kell valósulnia, sőt: ki kell küzdeni a férfi és nő lehetséges kapcsolataiból azt, ami a korhoz és a kor egyéb, nemtől független emberi megnyilvánulásaihoz adekvát; azt a kapcsolat-tartalmat és -formát, amely az adott korban hozhatja meg a boldogságot. Ezért nemcsak a szerelmi kapcsolatok formája, hanem tartalma is változik.

Róza valamikor albérlő, sőt majdnem cselédlány volt Kassaiéknál, még a színész első házassága idején, s egy kicsit szerelmes volt már a férfibe. A lány aztán férjhez ment, gyereke lett, boldogan élt, de később férje meghalt.

Mit kapott Kassai Rózától, mert ő volt talán az egyetlen nő, akitől kapott is valamit? Mikor fáradtan be-betért hozzá, Róza nem vágta a fejéhez, hogy milyen régen nem volt itt; csak ételt főzött neki, kimosta ingeit, s minden komplikáció nélkül, de mégis szerelemmel melléfeküdt. Kassai még azt a lehetőséget is megkapta tőle, hogy gyerekkori vágyait, apja-utánczását is megvalósíthassa. Az öreg Kassai pincér volt, s otthon úgy evett, hogy közben fájós lábait áztatta meleg vízben. A fiú most ezt megteheti, Róza nem kérdi miért, nem neveti ki érte, nem tartja szeszélynek, ostobaságnak vagy manírnak, mélypszichológiai okokat sem keres mögötte. Csak vizet melegít és lavórt hoz, mert érzi: így boldog a férfi.

De valójában a nyugalom-e ez? Egészen valószínű, hogy amit Róza nyújt, csak akkor igazi szerelem és boldogság, ha ez a kapcsolat az Anny-féle házasságon belül létezik. Anny, illetve az ő magatartásával megteremtett házasság-tartalom nélkül – ha ti. csak a Róza-kapcsolat létezik – valószínűleg nem a nyugalom és a boldogság, hanem valami érdektelenség, egykedvűség, talán szürkeség is. Pedig Szabó Éva nem Margittay Ági és Kállay Ilona alakításának tükrében, nem azokra „válaszolva” építette föl Róza alakját. Igen hitelesen mutatja meg a fiatalasszony egyszerű melegségét, a valósághoz, az élet összes problémáihoz való – még férje és Kassai halálához is – természetesen egyszerű viszonyát, amelyből kiderül, a tényeket nem hamisan, hanem természetesen szerint értékeli. Azt a nőtipust formálja meg – pedig mily kevés van –, aki az asz-

szonyok otthoni teendőiben látja élete biztos tájékozódási és haladási pontjait, aki ezeket a teendőket végzi örömmel és elégedetlenség nélkül.

Nem valószínű tehát, hogy Róza magatartása testesítene meg a szerelmi kapcsolatoknak a mai korhoz legadekvátább asszony-típusát. (A dráma problematikájából egy kissé kilóg Anyuska alakja, akít Lontay Margit a többi alakítástól eltérő színészi stílusban elevenít meg).

Milyenek is hát valóban a korhoz illő, annak boldogság-igényét megvalósulni engedő – netán biztosító – magatartások? Többesszámot irtunk, mert a szerelemhez és a boldogsághoz nem elegendő csak egy, a női, az adekvát férfi-magatartás is kell hozzá. A dráma elvi középpontjában ugyan Kassai Kornél áll, de csak a felszínen szól a darab a hozzá való viszonyokról. Ahhoz, hogy valójában erről szóljon, tudnunk kellene, milyen volt ő objektíve. A nők nézőpontja túl szubjektív ahhoz, hogy róla, a színésről, vagy inkább a férfiembről megtudjuk valódi tartalmait, s ehhez mérhessük a hozzá való viszonyokat. Így hát a dráma nem tudta teljesen ábrázolni azt, aminek lehetősége – amely nagyon fontos probléma – benne rejlik. Igaz, a korhoz adekvát szerelmi kapcsolatok tartalmát a magyar irodalomban eddig mindig a lírában fogalmazták meg. A magyar drámairodalom vagy inkább mindig a „valódit” akarta megírni az „igaz” helyett, vagy – a kettő összefügg – a kor igénye helyett a színházba járó nagyközönség igényét és ízlését vette figyelembe. Az *Özvegyek* a „valódi” szintjén kíván az „igazról” beszélni. Alakjai igazak, ám a drámai szituáció folytán az egész mű csak a valódi szintjén marad.

A dráma menete önmagában nem sok tartalmat hordozó viszonyrendszeren nyugszik. A drámai szituációt az alakítja ki, hogy a második feleség, a de jure özvegy, a színész halála után pár hónappal látogatóba jön az Anyához és az első feleséghez abba a lakásba, ahol a két asszony él. (Aztán majd Róza is látogatóba jön ide.) A szituáció így csak valódi – hiszen elképzelhető egy ilyen látogatás, s ekkor mindenképpen szóba kell kerülnie Kassai Kornélnak. Ám a csak így, egy pusztá látogatás, ideérkezés révén olyan drámai szituáció alakulhat, amelyben az alakok önvalomásokat tehetnek, és oly cselekménymenetet enged meg, amely a vita szintjén maradhat. Mivel a három magatartás csak önmegnyilatkozásokban tárulhat fel, nem derülhet ki sem Kassai valódi emberi tartalma és a nők hozzá való objektív viszonyai is rejtve maradnak.

A megjelenő magatartások ennek ellenére hitelesek, sőt *igazak*, s a néző számára baralmassá, a megírt alakok súlyánál súlyosabbá az teszi, hogy az általuk hordozott problematika magánéletünk egyik *igaz* problematikája. Ha a szituáció erősebb tartalmakkal telített, a mű felemelkedhetne a valódiról az igaz szintjére.

*

A drámatörténet sokszor nem tulajdonít nagy jelentőséget annak, hogy melyik (és nem: milyen?!) az a tér, ahol az adott korok kiemelkedő drámái játszódnak. A drámák tere persze nem önmagában fontos, hanem mert pontosan jelzi, hogy az adott korban melyik tér foglalhatja magába hitelesen az élet fókuszában lévő mozgásirányokat. Ezért volt a királyi palota előtti tér az oltárral a görög, a feudális vár a reneszánsz, és az otthon a polgári drámák tere.

Ismeretes, hogy A. Gelman: *Visszajelzés* c. drámájával kapcsolatban ismét emlegetik a „termelési dráma” terminust, meglehetősen pejoratív felhanggal. Ha ez a felhang a helyszínrre és a feldolgozott problémára vonatkozik, akkor azt fejezi ki, hogy nem ábrázolódik az ember magánélete; ha pedig a színvonalra, akkor azt, hogy nem jelennek meg azok az egyéni okok és motívumok, amelyek valakit vagy valakiket a termeléssel kapcsolatos társadalmi tevékenységekben irányítanak és befolyásolnak, hanem csak olyan általános okok és motívumok, amelyek mindenkit mozgatnak egyéniségre való tekintet nélkül.

Azt hisszük, kétségtelen, hogy korunk fókuszában a termeléssel kapcsolatos mozgásirányok állanak, a miénkben a szocialista társadalmat felépítő termeléssel összefüggőek. A termelésnek mint termelésnek sem egész folyamata, sem részletei nem

ábrázolhatók, hanem csak az ezzel összefüggő emberi viszonylatok. A termelésre vonatkozó alapvető döntéseket a pártbizottságon hozzák meg, s így ez olyan tér, ahol egyrészt a döntések meghozatalában, másrészt – éppen, mert a fontos, az alapvető döntések tere – az emberi magatartásokban is magas szinten fejeződnek ki és válnak nyilvánvalóvá a lényeges társadalmi mozgásirányok.

A *Visszajelzés* tere és drámai szituációja nemcsak valódi, hanem igaz is. A szituációt megelőző állapot tartalma a következő: a városi pártbizottság egyik kiemelkedő feladata a három egységből, termelési üzemegységből álló kombinát építésének elvi irányítása. Elfogadtak egy olyan felajánlást, hogy az első üzemegységet határidő előtt adják át. Mikor ezt a felajánlást a területi pártbizottság egyik titkára sugalmazta, majd elfogadta, nem figyelt arra, hogy ha az első üzemegységet előbb adják át, mint a másik kettőt, akkor a kombinát termelési feltételei legalább egy-másfél évre szükségszerűen kitolják a második és harmadik egység teljes felépítését és üzembe helyezését, ami az államnak legalább húsz millió veszteséget okoz. Erre a tényre csak két ember figyelt fel, Kaznakov, az építő vállalat igazgatója, és a kombinát építésénél dolgozó közigazgász, Vjaznyikova. Kaznakov olyan levelet írt, amellyel fedezi magát, ha mégis lesz valami baj, csak a közigazgász nem akart belenyugodni az idő előtti átadásba, s ő számította ki a 20 milliós veszteséget. Vjaznyikova mindenkinek elmondja véleményét, így természetesen izgága, akadékoskodó nőszemélynek tartják. Beadványával nem törődött senki, s most mindenki az első egység átadására készülődik, lázban ég, tervezi az ünnepséget, dolgozik és dolgoztat, prémiumokat és büntetéseket oszt.

A drámai szituáció akkor alakul ki, amikor új titkárt választanak a városi pártbizottság élére. Láttuk, a közigazgász visszajelzése megtörtént, ám senki nem figyelt föl rá. Az új párttitkár, Szakulin azonban másként viszonyul a visszajelzéshez, komolyan veszi a húsz milliót. Tudjuk, nagyon jól ismerjük életünk minden területéről, hogy egy általánosan kialakult hangulat a hamis tényeket egyértelmű „igazsággá” is át tudja alakítani, különösképpen, ha a hangulatot és a hangulat keltette „igazságot” a felső vezetés megerősíti. Ilyen általános hangulattal, az ebből fakadt meggyőződéssel szembekeverülni csak azok képesek, akiknek élete fókuszában a legalapvetőbb társadalmi mozgásirány, és annak, valamint a valódi igazságnak a megkeresése és érvényrejuttatása áll. Hiszen az ilyen szembeszegülés – ezt is tudjuk, tapasztaltuk sokszor – fölöt-
tebb veszélyes. Mindig vannak, akiknek az új létesítmény átadási ünnepsége a legfelemelőbb pillanat (Artyuskin, az építkezés párttitkára); mindig vannak, akik egy véleményt azért tartanak igaznak, mert nem lehet, hogy egy fölöttesnek ne legyen igaza, hiszen azért fölöttes, mert – elvben – rátermettebb mint más (Tyimonyin, a területi pártbizottság osztályvezetője); mindig vannak, akik a való igazságot azért nem akarják elfogadni, mert akkor *róluk* derül ki, hogy rosszul dolgoztak, noha teljes meggyőződéssel, más szemszögből igaz érvekkel tették azt, ami most megátolja, hogy felismerjék az igazságot (Okunjev, a területi pártbizottság egyik titkára). Az általános hangulattal és az ebben megfogalmazódott „igazsággal” néha azért is nehéz szembefordulni, mert aki a valódi igazságot kimondja, gyakran nemcsak ezt mondja ki, hanem személyeskedéseket is, és ha már ezt is mondta, akkor a másik dolog sem lehet igazság. (Ez történik Vjaznyikovával, a közigazgásznóval).

Láttuk, a dráma egész világában alig-alig bukkan fel az alakok magánélete. A Gelman a főalakok között nem aszerint tett különbséget, hogy közéleti tevékenységük vagy magánéletük áll-e egész létük tengelyében. Mindegyiket olyanná formálta, akinek élete egyenlő közéletével, társadalmi tevékenységével. Egyik sem kényelmeskedő, harácsoló vagy karrierista; mindegyikük létszenvédélye a munka. Különbségük „csak” annyi, hogy felismerik és megragadják-e azt a döntő láncszemet, amely a szocializmus építésének nagy egészébe az itt és most konkrétságával alapvetően illeszkedik bele, avagy szűkebb, s mondhatni régi módon látják az adott kérdést. Okunjev azért sugalmazta az első egység idő előtt történő átadását, mert ezen a területen régóta nem adtak át semmit határidő előtt, s különben is, a határidő előtt történő átadás a szocialista munkaversenyt hívja életre, amely mindenképpen fontos tényező. De itt és most ez a verseny elszakad a lényegtől, ezért lesz követelése „rég” mozzanat. Az új magatartás a *mindent* felelősségteljesen átgondoló és annak alapján döntő emberé,

aki adott esetben függetleníteni tudja magát egyébként alapvetően lényeges elvi értékektől is.

A polgári dráma azért ábrázolhatta alakjait magánéletük szférájában, vagy társadalmi tetteiket innen nézve, mert akkor és ott a magánélet, az abban való jólét, az ott elérhető és megszerezhető előnyök alapvetően befolyásolták és közvetlenül határozták meg a közéleti tevékenységet. A pénzcsináló bankártól Warrennén át Willy Lomanig a pénz a magánéleti szférákhoz kell vagy kellene, az építómester vagy a művész eredményeinek a magánéletben – vagy ott is – kell gyümölcsözniük. A család, a szerető, a luxus lakás, avagy csak a jobb lakás, a vidéki ház vagy kastély, szerelem, a pazar vagy csak jobb anyagi körülmények nem csak háttér és támasz a kapitalizmusban folyó közéleti harcokhoz; ezeknek mindig célja, vagy egyik fő célja is, hiszen a magánéletben áramlanak a közéletben megszerzett anyagi előnyök.

A szocialista dráma azért ábrázolhatja alakjait elsősorban közéleti tevékenységük, társadalmiságuk szférájában, mert itt érvényesülnek az egész társadalmat átható erők és mozgásirányok, akár akarja valaki, akár nem, akár vallja és átéli, akár nem. S A. Gelman azért ábrázolhatja alakjait csak társadalmiságukban, mert a valóságban, az emberekben létezik már ilyen magatartás-tendencia, még akkor is, ha a nézősereg tekintélyes része számára fontos vagy fontosabb a magánélet a társadalmiság szférájánál.

A. Gelman tavaly bemutatott drámájának előadásán megfigyeltük már a kitűnő és valóban meglévő *együttes*-játékot. Marton Endre, igaz, ismét a Nemzeti Színház élgárdájával, újra csak felsőfokon említhető együttes-színjátékot produkált. A tavalyi drámához viszonyítva majdnem mindenki ellentétes előjelű figurát alakít. Kállay Ferenc (Okunjev) és Avar István (Szakulin) bebizonyította, hogy felsőfokon képes eljátszani egy mai értelmű negatív (aki persze nem intrikus és nem ellenség) figurát és egy mai értelmű pozitív (aki persze nem kétlábon járó vezércikk) figurát. Berek Kati a közgazdász nő alakjával azt a hajszoltságot és megalázottságot is színre hozta, amelyet a megirt mondatokból inkább csak sejtenünk lehetne. Sinkó László talán a kelletnél kissé negatívabbá, talpnyalóvá tette Tyimonyint, a területi pártbizottság osztályvezetőjét. Igaz, főnöke vele intézteti a kényes ügyeket, vele mondhatja el Szakulinnak azokat a már-már elvtelen okokat, amelyek miatt abba kellene hagynia Szakulinnak a harcot. A választott figurát azonban ő is kitűnően oldja meg. Őze Lajos nem érzékelte eléggé alakjának hátterét, azt, hogy alacsony beosztásból fokról fokra küzdött föl magát a kombinát építésének igazgatói székébe.

A. Gelman második drámája is korszakunkat pontosan, magasszinten kifejező drámai mű.

Szigetre ér Robinson

*Kievickélnem mégis sikerült! –
hála tengerészek vezérlő csillagának,
vagy szerencsémnek? Mindegy!
A fő, hogy ideértem!
Hangtalan ujjongok e pihentető
homokfövenyen, mert ajkaim
moszattól, algától összeragadtak,
míg elterülve kuszált
tagjaim hullámok nyalogatják.*

*Tudom, tudom:
később valamikor
társ is kerül:
barátom – Péntek!*

*De most egyelőre itt,
lihegve, holtfáradtan . . .*

*Miközben tengersótól zuzmarás
pilláim mögött belső vetítőmben:
kiséttelés a parkból kéz-a-kézben
tűfényű csillagok felé,
Vénusz előtt ájult lerogyás,
kontúrtales szeretőköl
éles körvonalú szülők,
asztán óázó csecsszóó:
új hajtás a Családfán,
utána piros-mosoly-napok,
rózsaszínű napok,
haragvörös napok,
kialvó vasár-, felizzó hétköznapok
egymásutánját élve
benti magamban
loholok, lépdelek, caplatok
tenyeremen tartva a Napot.*

*De szemem
már nyitva! Forгатom nyakam:
mi ez az ismeretlen táj,
miféle cukorsüvegek mögöttem:
e tengerszél-tormálta sziklák?*

*Igen, majd azokon túl, valahol,
bogyót szedek éhemre,
és tüzet kell csiholnom:
ne dideregjek alkonyatkor!*

*Tápázkodom,
rogyó térdekkel indulok
szigetem fölfedezni,
ahonnan végül
hazaérek
a fűszálat is üdvözölve.*

Mini-Bábel

*Elmosott porcelán tányérok, csészék,
ezüst kanalak,
villák és kések,
aluminium-, zománcedények
plafonig tornyosulón –
belőlük hivalgón épült
konyhai Mini-Bábel.*

*Egyetlen könyök-pöccintésre
csörömpölve leomló!*

Nem rándulok a zajra!

*De
ki milliméteresen
elmozduló
árnyékom skicceli
– legyen jó rajzoló!*

*Elé megyek, viszem neki:
ime, a kenyér! ime, a só!*

WEÖRES SÁNDOR IRODALOMSZEMLÉLETE

– Egy antológia tanulságai –

VII.

Robert Escarpit ír arról, hogy minden kultúráközösség kialakít egy evidenciarendszert, megalkotja azoknak az eszméknek, értékeknek, fölfogásoknak, fogalmaknak a hálózatát, amelyeket evidencia érvényűeknek tekint és a további műveletek számára kiindulásul ajánl. A közösség evidenciahálózatába tartozik az is, amit az irodalom feladatai közé sorol. Az irodalom mai fogalma – írja Escarpit – a XVIII. század utolsó éveiből való, az európai polgári fejlődésen belül azonban lényeges különbségek vannak és ezeknek megfelelően eltérnek egymástól az egyes nemzeti irodalmakhoz kapcsolódó irodalom-felfogások is. A magyar literátus olvasóközönség irodalom-felfogása szintén a XVIII. század végén és a XIX. század elején, első felében alakult ki, a felvilágosodás és a reformkor tájékaról származik. Ennek a történelem és társadalom harapófogójában létrejött irodalom-felfogásnak lényegét Illyés Gyula fogalmazta meg legvilágosabban és legtömörebben a dunai árvíz parabolájával, amikor arról írt, hogy a magyar irodalom minden műfajban és szüntelenül a veszélyes folyót megzabolázó gátak erősítésére biztatja olvasóit, nem kis csodálkozásra fakasztva ezáltal az erre vetődő idegeneket, akik furcsállva kérdik a sok fölhívás hallatán, hogy hol van a „vízügyi hivatal”, miért az irodalomnak kell az árvízvédelmet szorgalmaznia ebben az országban.

A magyar irodalom-felfogás a *feladatátvállaló* irodalom-típust helyezte középpontba, azt a típusú irodalmat részesítette előnyben, amelyben – ha kell, publicisztikus formában is – alakot ölt a társadalmi, politikai, nemzeti elkötelezettség, és amely kész arra, hogy magára vegye a közösség életében rosszul működő vagy elromló gépezetek munkáját s átvállaljon gazdátlan feladatokat, amíg a társadalom megfelelő intézményeket szervez ellátásukra. Ezáltal a magyar irodalom-felfogás – és maga az irodalmi fejlődés fő vonala is – nagymértékben eltér a nyugat-európai típusú irodalmaktól, mivel azoknak nem volt szükségük társadalmi feladatátvállalásra, mert a nemzeti, politikai mozgósítás szerepét felelősséggel töltötte be egy másfajta mechanizmus a kurzuspolitika ellenében: az éber figyelemmel dolgozó baloldali sajtó. Tévedés tehát a különbséget leegyszerűsítően avval magyarázni, hogy a polgári demokráciákban működött „vízügyi hivatal”, nálunk meg nem: a népképviselőlet náluk sem érvényesült megfelelően a parlamentáris fórumokon, de náluk a hivatalos politikát helyreigazító mozgósítás feladatát a baloldali sajtó látta el, míg nálunk a társadalom figyelmét felhívó szót legtöbbször az irodalom mondta ki. A mi elkötelezett, politizáló irodalmunk tehát a nyugati társadalmi élethez és kultúra-szerkezethez hasonlítva nem közvetlenül a politikai fórumok, hanem a sajtó feladatait vállalta át magára, mivel a sajtó nálunk a formális, polgári demokrácia híján nem fejlődhetett ki társadalmat mozgósító erővé. De az már a magyar társadalmi tudat történetének egyik magyarázatra váró furcsasága, hogy az olvasóközönség még e sajtó viszonylag legfejlettebb, legnyíltabb, legvakmerőbb periódusaiban is szívesebben és több bizalommal fogadott el felszólítást a szépirodalomtól és a szépirodalmi publicisztikától (pl. a szociográfiától), mint a ki-fejezett sajtófórumoktól. A *J'accuse* a francia irodalomban a kivételek közé tartozik, *A hazugság öl* a magyar író egyik alapvető megnyilatkozási formáját testesíti meg,

állandóan ismétlődő kötelességét példázza. S éppen a kötelesség, a dac, az aszkétikus szigorúság erkölcsisége melegíti át és emeli föl feladatátvállaló irodalom-típusunkat a pusztá zsurnalizmuson: a vállalás (és ami evvel együttjár: a másról való lemondás) magasrendű morálja válik legjobb műveiben esztétikumká s ez avatja e műveket maradandóvá a feladatok megváltozása után is.

Weöres Sándor nem akar és nem is hajt végre agresszív fordulatot, de antológiájában nem a feladatátvállaló irodalom-típust állítja előtérbe, hanem – csakugyan kiegészítve ismereteinket – egyéb típusok jelenlétére vet hangsúlyt. A magyar hagyomány ugyanis ezekben sem szegény, s ma, mélyreható társadalmi változások után az irodalmi fejlődés fő vonalának veszélyeztetése nélkül lehet elővenni az eltérő típusok dokumentumait, még avval a megfogalmazott-megfogalmazatlan céllal is, hogy a hangsúlyvetés módosításokat kezdeményezzen a korábban, más körülmények között kialakult kulturális evidencia-hálózaton. Áttekintettük már Weöres értékelési szempontjait, kritikai elveit, válogatásának jellemző vonásait, most már mindezek segítségével az antológiában érvényesülő irodalom-fogalmát kell összeállítanunk.

Már az eddigiekből láthattuk, hogy Weöres nem a hermetikus, élettől elvont verscsinálmányokat pártolja, hanem az eleven, szerkezetében belül is mozgalmas költészet megnyilatkozásait keresi a „szövevényes egyszerűség” és a „légiesen lebegő szövevényesség” szélsőséges határesetei között. Báróczi Sándorról szólva megjegyzi, hogy a testőrírók szemében saját föllépésükig nem is létezett magyar irodalom, „mert nem volt nyugati sémára húzható, nem voltak szabályos műfajai, vadon termett, mint a bogáncs. De milyen szép a bogáncs, szebb annyi kerti virágnál! Ők nem szerették: az akkori megtervezett, kimért, nyesett francia kertben nem volt helye.” Ugyanakkor – emlékszünk – Anyos Pált az izzó belső fantáziáért dicséri. A vadon tenyésző bogáncs, vagyis a műfajok babonáját lerázó, elvont előírásokat megtagadó irodalom eszménye és a teremtő képzetbe vetett hit jellemzi irodalomszemléletét. Három idegen szóval jelölve: dinamikus, organikus, elementáris irodalmat kér számon, olyan erős, mozgó, szervesen növekvő, lélekből kiszakadó irodalmat, amibe minden mentegetőzés és magyarázkodás nélkül természetesen beletartozik a szertelen kísérletezés és az önfeledt játék. S amihez méltatlan mindenfajta fellengzős gondolat és dagályos beszéd. Weöres kritikaellenes, elméletellenes tévhitek ködeit oszlatóan bizonyítja, hogy az irodalom interpretálható, a szöveg – ha mégoly elvont is – fogalmilag értelmezhető, s tilalomfákat távolít el, amikor a vers bonthatatlan egészét megbolygatva néhány soros részleteket emel ki ismert vagy kevésbé ismert költeményekből. Irodalomfelfogása tehát nem az esztétizálás felé hajlik s nem a l'art pour l'art elméleteihez vagy a René Ghil-féle „poesie scientifique”-hez közelítve (amelyekhez kritikusaí hasonlóították) tér el a feladatátvállaló irodalom-típus eszményétől. S eltérésének természetéhez tartozik, hogy nem is kizáró jellegű, nem tagadja meg azt, ami ebben a típusban dinamikus, organikus és elementáris, hanem ezekkel együtt egy nagy sugarú, de más központú kört rajzolva öleli fel a magyar hagyomány hozzá közelálló kincseit.

Weöres irodalomszemlélete a feladatátvállaló irodalom-típusból azokat a műveket fogadja be, amelyekben az átvállalás és a másfajta irodalmi lehetőségekről és feladatokról való lemondás drámája versalakító erővé tud fejlődni, de elveti a külsőségességet, a didaktikus és moralizáló fogalmazást, és nem ismeri el a tételes felhívás irodalmi érvényét. Ennek értelmében állítja szembe a Hódosi Névtelen *Generális insurrectio* c. versének nyers valóságműségét, naturalis józanságát a XIX. századi költészet idealizáló nemzeti pátoszával és retorikusságával. A magyar hazafias költészet hagyományait Zrínyitől Batsányin és Kölcseyen át vezeti el Petőfihez, s üzenetkéességét a cselekvő akaraton s „a nép igazságát osztálykülönbség nélkül kereső lélek” megnyilatkozásán méri, mint azt Batsányihoz fűzött megjegyzésében írja. A hazafias költészetnek ezt az igazi pátoszát látja aztán lesüllyedni a Bach-korszakban és már paródiába fordulni a Hazafi Vrai János-féle költők kezében. Ez az értékelés fő vonásaiban megegyezik az ezeket a korszakokat kutató irodalomtörténészeink véleményével.

Az irodalom általános nemzeti jellegéről azonban másképpen, más evidenciákra építve gondolkodik, mint a feladatátvállaló típust középpontba helyező literátus tudat. Szemben a tételes fogalmazással, de még a mozgósító, felhívó szóval is, Weöres szerint

a költészet nemzeti tulajdonságai mindenekelőtt abban nyilvánulnak meg, hogy az emberi lélek többé-kevésbé közös jellemvonásai hogyan öltenek alakot magyar nyelven kifejezve és hogy a nyelv hogyan veszi birtokba e jellemvonásokat. A költészetnek így az a legfőbb nemzeti feladata, hogy szüntelen erőpróbával eddze és fejlessze az érzelmeket és tárgyakat nevükön nevező és humanizáló anyanyelv képességeit. Ez a mélyen nemzeti feladat nem ütközik más népek érdekeibe, mert mások háborítása nélkül csak a mi körünkben végezhető el. A költészet tehát lehet funkcionálisan nemzeti és tartalmában, témájában mégis nemzetközi és általános érvényű.

Az ebben az értelemben fölfogott nemzetköziség Weöres irodalomszemléletének egyik lényeges alkotóeleme. Mondhatni vezérlő eszméje és értékelő mércéje. Farkas Andrással kapcsolatban például összehasonlítja a XVI. század irodalmát a korábbiakkal és a következőt írja: „A katolikus himnikusok hangja elhalkult, helyüket a protestáns prédikátorok foglalták el; a magasságos szárnyakat bontogatni kezdő Pegazus helyett megjelent a gyalogló Múzsza, ének helyett a hosszadalmas verses beszéd, tanítás, vitakozás, veszekedés, prófétálás, az ihlet helyett az elkeseredésből, haragból fakadó rigmusok egyhangú menetelése. Az *internacionalis*nak indult magyar költészet *regionalis*sá foszlott a három külön területen.” Weöres szemléletét egészen pontosan jellemzik ezek a sorok, de itt most a sokfelé ágazó gondolatmenetből csak az „internacionalizmus kontra regionalizmus” fogalompárra összpontosítjuk figyelmünket. Irodalomtörténetileg nyilvánvaló és vitán felül áll, hogy Weöres ismét alapfogalmakat kever össze s kortévesztően használja az internacionalizmus kifejezést. Tökéletesen téved a XVI. század megítélésében is, hiszen Balassi századát aligha lehet ilyen egyetlen fölényes mozdulattal a regionalitás címszava alá sorolva hanyatlásnak minősíteni a megelőző századok katolikus himnuszköltészetéhez hasonlítva. Korábbi irodalmunk nyilvánvalóan nem volt internacionalis a szó mai értelmében, a XVI. századi „regionalizmus” meg éppen a nemzeti nyelv és kultúra fennmaradását és életlehetőségét biztosította a kifosztott, három részre szakadt országban.

Történelmileg nem áll meg Weöres sommás érvelése, de megvalósítandó eszményként, egy virtuális irodalom ideájaként alkotó szerepet tölt be saját költészettanában. (A *Psyché* példa rá.) A funkcionálisan nemzeti, de tartalmában, témájában általános, nemzetközi érvényű irodalom az ő ars poéticájához tartozik s az ő költészetének egyik magyarázó elve. Ritmusjátékaitól mítoszteremtő verseiig az ő költészete van tele a magyar nyelv géniuszával való azonosulás csodáival – Kardos Tibor irt erről –, az ő költészete funkcionálisan nemzeti, anélkül, hogy tematikusan az lenne, és hazafias elmélkedéseknek és daloknak adna hangot. Az olyan nagy verseknek, mint a *Háromrészes ének*, vagy a *Mária mennybemenetele*, semmi tematikus kapcsolatuk nincs a magyar történelemmel, csakugyan olyan általánosak, mint a középkori himnuszok, mint a Tíz-sorosok mesterének versei, de a nyelv szellemében mégis a XX. századi magyar szellemiséget szólaltatják meg és nemcsak megszólaltatják, hanem szólni tudását bővítik, növelik, fejlesztik új képek, szókapcsolatok, asszociációs lehetőségek megteremtése révén.

A nyelvileg dinamikus, tevékeny, újat teremtő irodalom alapvető társadalmi feladatoknak tesz eleget, munkát végez, küzdelemben vesz részt. A harcot és küzdelmet, a megőrző és teremtő munkát lehet manifesztumokban hitelesíteni, lehet külön magyarázni, de az ebben a költészetben érvényesülő evidencia-hálózat szerint ez merőben fölösleges. Az itt uralkodó gondolatmenet értelmében a költészet akkor járul hozzá legértékesebben a társadalom fejlődéséhez, ha a közösség megszerveződésének alapvető eszköztét, a nyelvet kreatív módon ápolja, frissen tartja, hajlékonnyá teszi és fölkészíti az új befogadására és meghódítására. A költészet életjogát e feladat elvállalása és elvégzése igazolja. Minden egyéb feladat már feladatátvállalásból származik, ami kényszerítő körülményekre vall és akkor van rá szükség, ha a társadalom organizmusa nem működik jól. Szép kötelességet teljesít a költő, amikor vállára veszi más szervezetek terhét, de a feladatátvállalás közben elsikkadhat az alapfeladat és elveszhet a költészet nyelvépítő energiája. Az alapfeladat feláldozásának, a belső hajtóerő fogyatkozásának biztos jele, hogy nem jön létre a művet életető, elevenen tartó tárgyi megfelelés, nem létesül objektív korreláció, s a vers egységes szövetét oktató, perelő tételes fogalmazá-

sok bontják fel. Ilyenkor az érzelem és indulat különválik a verstől és költészetten kívüli, publicisztikus formában jut kifejezésre.

Weöres sem költészetében, sem itt az antológiában nem a küzdőszellemű, prometheuszi ember propagátora. Felkapja a fejét minden kemény perelő szóra. A XVI. század irodalmában csupa veszekedést lát, Szkhárosinak csak a humorát fogadja be, de a katolikusok, garázdák, fősvények ellen haragvó indulatával nem tud megbarátkozni. Közelebb van hozzá a békésebb lelkű Pesti Gábor bölcselkedő hajlama, aki – mint írja – „élesen elüt a korszak többi magyar szerzőjétől”. Weöres úgy állítja be, mintha a küzdő, vitázó szellem e teocentrikus szemlélettel kötött volna szövetséget a protestantizmus korában és ezzel szemközt tűnt volna föl az ember-központúság, ami nem harcos, hanem békés formában nyilatkozott meg. A történeti megítélésben itt megint téved, de a hitvitázó irodalom indokolatlan esztétikai gyengeségeit, a művek belső anyagává nem váló indulati, érzelmi tartalmat a nagyobb tudású és képességű utód pontos hallásával fogja föl. A publicisztikus fogalmazás művészi fogyatékoságát súlyosabbnak ítéli társadalmi szerepének erényeinél.

Különvélemény van a korábrázolás lényegéről is. A feladatátvállaló irodalomtípus nem kerüli meg és nem iktatja ki a költészetből a történelmi események krónikás megörökítését, ezzel szemben Weöres a krónikás szerepét újságírói feladatnak tekinti. Sztárai Mihályt, aki versbe foglalta Thomas Cranmer máglyahalálát, a magyar újságírás egyik ősnéket tartja, Tinódit pedig a végvári harcok fúrge riportérének nevezi. Weöres a történelmi események egyszerűsége vagy különössége helyett az általánosot, az örökérvényűnek mondhatót keresi, amit azonban nemcsak nagysugarú, távoli absztrakciókban ragadhat meg a költő, hanem a hétköznapi élet eleven forgatagában és apró eseményeiben, csendes, észrevétlen történeteiben is föllelhet: a hétköznapiságnak is van általános és közös jellege, és az ezt föltáró és bemutató költészet áll közel hozzá a korszakábrázoló irodalomból. Azért emeli ki Bessenyei *Deltén* c. versét sok más közül, mert a maga korában híres bécsi táncosnő megelevenítő leírása eljut a pontosan megfigyelt részletekből kibontakozó általánoshoz, más korban is érvényeshez. A hajdan volt tánc-produkció szemléletes, ma is élményszerű felidézését költőibbnek látja a nagy események versbe vételénél: az eseménytörténet megörökítése helyett az életközlő irodalmat pártolja, amely a hétköznapiok eltűnő, pillangóéletű és mégis mindig megújuló, újjáteremtődő világát ábrázolja. Az életközlő irodalom azt ragadja meg, ami az eseménytörténet külső rétege alatt tartós, huzamoslétű és közös, mivel minden nap jelen van és mindenütt megtörténhet. Ezért áll közel hozzá Csizi Isvának és Vályi Klárának, később Fábián Juliannának és Gvadányinak a kor hétköznapijaiba bepillantást nyújtó verses levelezése, és ezért áll közel hozzá a betokosodó rovarról, az álomról és a vízcseppről eleven verset író Vályi Nagy Ferenc.

Weöres irodalomszemléletének következő lényeges kategóriáját a XIX. század eleji Kolozsvári Névtelen *Dal-vázlat*ához fűzött megjegyzéséből olvashatjuk ki. „Mintha az ős-zengés szólalna meg, a formálódás kezdetén. Vagy eol-hárfa, kertben kifeszített húr, amit nem penget más, csak a szél? Nem – ennél már emberibb hang, vágyakozóbb, de még ugyanolyan személytelen.” Ez a jegyzet Weöresnek ahhoz a pályakezdestől szakadatlan jelenlévő, több évtizedes gondolatmenetéhez kapcsolódik, ami szerint a vers nem elsősorban a személyesség megnyilatkoztatására hivatott, s a személyes élménylira csak közbeeső fejlődési állomás a költészet történetében. Magasabbrendű nála az általános és közös emberi tartalmat megragadó személytelenség. A személytelenségnek azonban kétféle megnyilvánulása van: a didaktikus, objektív-oktató, moralizáló fogalmazás, ami művészi fogyatékoság jele és az eleven, dinamikus személytelenség, ami nem élményt ír le, hanem élményt nyújt. Ez utóbbi Weöres vers-eszménye. Ez az objektivitás azonban nem egészen azonos az Újhold költői által meghonosított objektív lírával. Weöres szertelenebb és irracionálisabb, egyszersmind naturálisabb, részletesebb és talányosabb, és többet biz a vers architektikus és zenei szerkezetére. Az Újhold személytelensége, tárgyiassága szikárabb, gondolatibb, egyértelműbb – még Pilinszky hívő költészete is. Az Újhold a gondolat és érzelem, a tárgy és élmény újraegyesítését célul kitűzve gondolati, filozófiai alapokra építve haladt előre a maga nemcsak filozófiai költészetének megteremtésekor. Weöres filozófiai tartalmú verseit, vagy

verseinek filozófiai tartalmát általában túlbecsüli a kritika, akár bírálóan, akár elismerően szól róla.

Az „ős-zengés” jelszavából nemcsak a szókapcsolat irracionális távlatba vezet első tagjára érdemes figyelmet fordítani, hanem a nagyon materiális másodikra is. Weöres szerint a költészet nem gondolat, nem filozófia, hanem zengés, hangzás, nyelvi kifejezés. A nyelvi funkcióra való összpontosítás, a formának feladatként való megjelenése az a pont, ahol Weöres irodalomszemléletének lényegéhez jutunk el. Esztétikai közhely, hogy a tartalom csak formában nyer érvényességet s még a csend versbeli szerepe is strukturált. Erről Weöres sem mond mást, nem is vélekedhet másképpen, s ami ennél fontosabb, nem írhat verset más módon. De fejtetőre állítva a kérdést magának a tartalmasságnak a megítélésében van más véleményen.

A társadalmi tudat az irodalom történeti értékét csaknem kétszáz éve evidenciaszerűen a feladatátvállalás valamely formájának (közvetlen politizálás, moralizálás, filozofálás stb.) művészi megnyilatkozásában jelöli meg. Weöres költészete és irodalomszemlélete másfajta evidenciákhoz igazodik, s antológiájában ezeknek elődjait, szövet-ségeit, hagyományait keresi részben tudatosan, részben csak izlésének mozdulatait követve. A nála megtalálható másféle evidenciahálózat természetesen szintén társadalmi termék, nem a történelemtől függetlenül jött lére, de itt most egyelőre csak jellemvonásait próbáljuk számba venni s történelmi összefüggéseinek, és különösen XX. századi életrajzának pontos földerítése még további munkára vár. Weöres nem veti el az esztétikailag is érvényes feladatátvállaló irodalmat – neki magának is vannak idetartozó versei –, de a költészet alapfeladatát áthelyezi a nyelvépítés és formateremtés területére. Szemlélete a formalizmus és realizmus között egy másik dimenzióban halad; a formalizmustól a művészet eszköz voltának elismerése különbözteti meg, a realizmustól viszont a valóságtükrözés elhanyagolhatósága választja el. A megformálás nem cél Weöresnél, hanem a nyelvi terjeszkedésnek, a világ nyelvi birtokbavételének eszköze. A cél az emberi megismerés és érzékelés határainak kiterjesztése, eddig el nem ért övezetek bevonása és megművelése. A költészet tartalmassága nála ennek a célnak szolgálatával azonosul, azt jelenti, hogy a költészet részt vesz, közreműködik ennek az általános, minden korban továbbfolytatódó és megújuló feladatnak a betöltésében.

Míg a feladatátvállaló irodalom-típus szélső esete, a váteszköltészet túlbecsüli a művész társadalmi szerepét és lehetőségeit, Weöres ellenkezőleg jár el, és redukálja a költészet tartalmát. Az ő értelmezésében s még inkább gyakorlatában létrejön egy olyanfajta költészet, amely a nyelvépítés és formateremtés révén előmozdítja az általános célt, a világ nyelvi birtokbavételét, de ő maga még nem veszi birtokba a világot. Ez a költészet, amelyhez Weöres verseinek egy nagy része, talán fő vonulata is tartozik, eltér a magyar hagyományban központi helyet betöltő irodalom-típustól, de nem nevezhető üresnek vagy tartalmatlannak. Tele van mozgással, dinamikával, részletmegfigyelésekkel, játékkal, varázslattal, naturális hűséggel, parázsló fantáziával s asszociációs terében úgy szikrázik a világ, mint a nyáréji égbolt. Nemcsak olyan szépen és csalogatóan, hanem olyan távolból is. Mert nem a valóság intenzíven totális bemutatására vállalkozik, hanem a megismerés lehetőségének elősegítésére és biztosítására. Az immár hagyományos evidenciarendszerek számára ez fából vaskarika – az ő evidenciarendszerében azonban értelmes teljesség.

Weöres a Tiz-sorosok mesterétől a vándordalososok rigmusain át a mesterkedők iskolájáig, Vályi Nagy Ferenctől Czóbel Minkáig kihúz néhány szálát a magyar hagyományból, hogy a maga útját megerősítse és megvilágítsa. A szálakból egy másfajta evidenciarendszer hálóját szövi: dinamikus, eleven belső forma; funkcionális társadalmi-nemzeti tartalom; nyelvépítés; általános, eszkatologikus távlat és hétköznapiság; a személyességnél magasabbrendű személytelenség – ime egy-két körvonalazott eleme. A rendszer a magasirodalom néhány háttérben maradt, elfeledett vagy soha föl nem tárt jelenégére és a mesterkedők iskolájának elkeresztelt irodalmi „középre” támaszkodik. De azt is lehet mondani, hogy a mesterkedők legjobb vonásai és azok magasirodalmi előzményei alkotják ennek a költészet-típusnak a hagyományát, történelmi rokonságát, s a vonalat századunkban Weöres folytatja és valósítja meg. Ő sokfelé kísérletezik, egész költészete nem vonható be ebbe a körbe, de lírájának eddig legtöbb vitát kiváltó,

legtalányosabb része nem más, mint a mesterkedők, az irodalmi „közép” hagyományainak kreatívvá változtatása, lehúzó súlyoktól való megszabadítása, megtisztítása, nagyfokú szellemi megemlése. Ezt a költészetet a lélek magasrendű szórakoztatásának lehet nevezni. A szót a zeneművészet jól ismeri, hiszen egy Bach-fúga, egy Haydn-vonós-négyes, egy Mozart-menüett, egy Beethoven-szonáta, egy Bartók-dal érzékelésünket nevelve, érzelmeket és ösztönöket humanizálva járul hozzá a társadalom előrehaladásához, de a korábrázolás tükörképét nem lehet közvetlenül számon kérni tőle. A költészetnek is van egy ilyen, a zeneirodalom tulajdonságaihoz közelálló fajtája, ez Keats és Mallarmé hazájában jól látható, de nálunk a tengernyi egyéb elvégzendő feladat között eddig még mindig fényezés számba ment s nem sok elismerést aratott az agyonterhelt szellemi életben. Ezért virtuális irodalomnak kell ezt hívunk, mert noha ötszázéves hagyománya van, örökké elképzelt lehetőségekből élt, légvárakban lakott és nem tudott kibontakozni. A történelem szorítása mindig erősebbnek bizonyult nála.

A Zrínyi-kortárs Esterházy Pál egyik verséről jegyzi meg Weöres, hogy „csupa idillikus örvendezés, csupa bizalom a jó természetben, mintha nem a török, tatár, német, hajdú paták gázolnák a mezőt”. A lélek magasrendű szórakoztatásának egész költészet-típusát ez a virtualitás jellemzi. A gondokkal, bajokkal dacosan szembenéző költő mellett időnként ott áll a másik, nem kevésbé dacos poéta, aki elnéz a történelem sötét felhői fölött és a lélek megművelésre váró végtelen tereit szolgálja, amíg csak egészen be nem borul az ég. A Tíz-sorosok mesterének, Ecsedi Báthory Istvánnak, Esterházy Pálnak és a többieknek mindig megszakadt a hagyománya, ez a költészet-típus nem tudott folytonosságot teremteni, de bűvópataként elő-előtört, huzamosan csak egy alacsonyabb irodalmi rétegben, a mesterkedők iskolájában tartotta magát, majd hosszú időre ismét eltűnt, Czóbel Minkánál még újra föl villant, aztán a mi századunkban folytatódik tovább. S hogy folytatódhassék, Weöres Sándor erőgyűjtésül és öntudatébresztésül hívja elő a homályból a sokszor megszakadt és sokszor megbukott hagyomány dokumentumait. De hogy a köztudat mennyire fogadja be ezt a „másfajta” irodalmat, azon a hajlandóságon önmagát és korát veti próba alá: tisztuló időben és amikor megerősödnek a társadalom más szervezetei és mozgósító eszközei, akkor ez az irodalom levegőhöz jut és föllendül. Jó jel tehát, ha szükség van rá és híradását észreveszik.

R Á B A G Y Ö R G Y

HAGYOMÁNYÚJÍTÓ MODERNSÉG

Rónay György: KAKUCSI RÓZSÁK

Lehet-e még az anti-líra korszakában költői költészetet teremteni? Jogos-e még akármilyen költői költészet vállalása, és a hagyományos versbeszédet bontva átváltoztató litániával versenyt énekelni? Szabad-e még a természettudományok ismeretközlő pontosságára, a próza természetességére, a logikai szerkezetekre irigy poétika virágkorában alanyi lírát művelni?

Rónay György művészi delelőjén álló új verseskötetének válasza töretlen értékű igen. Költői beszéde első látszatra mintha igazolná a kritikának azt a besorolását, mely költészettenát a klasszikus egyensúly esztétikai minőségével jellemzi, lírai harmóniája azonban ellentétek kiegyenlítődési pillanatának kifejezése, s olykor tengerszem tiszta expressziók keretében egy-egy távlatot nyitó, éles kép ragyogása, a megjelenítő leírást

követő gnómák parázslása vagy belső beszédének villanófényei mind valamely megszenvedett drámai szituáció nem egyszer elégiába békélő kifejeletére világítanak. Egyetlen versből a drámai egyensúly valamennyi kifejezőmódjára idézhetünk példát. *Hány-szor vetődtem . . . a feketés homokra, melyen túl a Liguri-tenger mozdulatlan / páncélja domborult; se ház, se kert, se kripta: / mindent elfújta a szél. De a gyökerek élnek s visszakötnek / a születetlen születés tápláló mélyföldjébe . . . ; De hány bölcsőhelyünk van, / míg a végsőben megnyugodni térünk: önéletrajzi számadását így szemlélteti, így mutat mágnespontjára s ad személyes hitelt a tanúságtételnek a kötet címadó költeménye. Az egész könyvre jellemző a visszanezés prosperoi diadala: a lecsillapított tenger, a megszelídített emberentúli erők lírai bősége. *Amíg ülünk, mondom, egyben meggyünk is, ha a csöndet / halljuk, s látni tudunk, ott, ahol semmi sincs / mások szerint, világokat . . . / Megállás soha nincs? / Ez a költői programnak is beillő, monologizáló futam a megismerő Én éhségének ad hangot, s költői világképének legalábbis egyik építő elvét a látomásban nevezi meg.**

A *Kakucsi rózsák* ciklusokba komponált kötetrendje maga is kerek költői világkép bemutatásával egyenértékű. De Rónaynak nemcsak a sorskérdésekre adott lírai felelete ellenpontozottan összetett, ahogy a fönti idézet a paradoxon hatásával jelgeszerűen bizonyítja, hanem a ciklusok egymásnak válaszoló, egymást kiegészítő széles színe is: az „Önéletrajzi töredék” a kinagyítva szóra birt, legalányabb érzésekre valló emlékek faggatása, míg a „Mohács” a nemzeti múlt s az általános haladás konfliktus-helyzeteinek fölfedése. Rónay vallomásos magatartásának költészettörténeti családfája a „kapcsos könyv” Arany Jánosáig vezethető vissza, azaz a megalkuvástalan önelemzés útján a lelki életet és az emberi sors feltételeit föltárva jut el lényeg-kifejező, noha bensőséges és lírai meglepetésekkel élénk remekeihez, szóljon akár a szóköltészetnek legfőbb az analógiás gondolatritmusokat kottázó mondatfragmentálásával (*Mikor, Hatvan utánra*), akár a belső monológ tömény mozzanatokkal, érzékletes rajzolatokkal megelevenítő előadásával (*Varjak, „Après-lude”*). Mégis Rónaynak nagy elődénél különben vagy jelenetszerűen vagy éppen a dikció művészi el-elfojtásával drámább „őszikéi”-nek öntükrözése „Az infarktus félálmai”, a „Haladék” és a „Bordák” ciklusokban egy életszakasz belül átélt regényének folyamatát ragadja meg a testi életveszéllyel megszerzett bölcsesség látományától és számvetésétől az „intimszférá”-ban föloldódó Én újra fölfedezett, nem egyszer idilli örömein át a szembenézések morális katarzisáig. Ugyanakkor a belső önéletrajzszerű, napló-versek füzéreinek kiteljesítő ellenpontja, a „Kettős arckép” ciklusa az emberi szövetség s kiváltképpen az életre szóló, egyetlen szövetség lírai fölmagasztosítása. Különösen ezekben a ciklusokban, de többé-kevésbé az egész kötetben Rónay mai költői tudásával olyan „régí költők” magatartását éli magáévá, akik még nem szégyellték a szívüket.

Pedig a *Kakucsi rózsák* hagyományos természetlírájának két különböző füzére is a modern ember lelki életére jellemző kétirányú élményforma szemléleti fáziskülönbségére vall. A „Kikötő” városi szerkezetek közt a természetet zárt, budai ihletésű képei- nek jelbeszède: magunkba szállásra készített, nem egyszer szimbolikus jelentést sugalló versek intelme (*Guggerhegy, Őszi zsörtölődés*), — a „szárszói dolgok” lírai epigrammái viszont a tenyészetel azonosuló ember keze alá juházó, ősi elemek hasonlatszerű látványát éneklik: *négy kerek sorban elért a Lét*, ahogy a *Rözsélang* kimondja. A természetbölcséletnek ez a lényeg megragadásáig letisztult lírája a japán *haiku* egyetlen pillanatra örökké tett végtelen-képzetere emlékeztet: az egyik sorozat a költői Én megismerése a világban, a másik a világé a szemlélő Énben.

Az „Ars poetica” egyes versei, mindenekelőtt a két remekmű, *Az öreg költő* és a *Chopin* legalább annyira „ars vitae”-k, mint apologetikus költemények. De az egész kötet kompozíciós elve a *Szerápcion legendákban* nyeri el igazi értelmét. Nem tudjuk pontosan, Rónay Szerápcionja valamelyik ismert egyházatya vagy inkább E. T. A. Hoffmann *Die Serapions-Brüder*-ének leszármazottja, mégis leginkább akár az egyszer élt, akár a fiktív mintának a célzatos tükörkép művészi megvalósítását lehetővé tevő indítéka, mivel a *Szerápcion-legendák* olyan dialógus-helyzetben született lírai töprengések, melyekben a költő beszélgető társa saját alakmása, kivetített másik Énje. Miről beszélget ez a két Én? Magáról a belső párbeszédéről, tapasztalat és eszmélet, a sza-

kadatlan önszemplélet megbékítő szintézisének bölcsességéről: *Mindig a belső léptekeket figyelj, míg álltokban haladsz, s haladva állsz, Szerápión.* A két En-nek egymással folytatott eszmecsereje, éppen mert nem a középkori „test és lélek vitája”-ra szabott, hanem magánbeszéd, a lélektani szituációtól meghatározottan immár nem prelogikus mondatszövegrák rajzása, mint pl. *A vénség panaszaiból* dikciójában megfigyelhetjük. Hanem a megszenvedve elért fölismeréseknek paradoxonokkal és oxymoronokkal összetett mondatokban egyensúlyozó, elégikus fejtegetése.

De vajon mi ad egységet a lírai En folyamatos önkifejezésének, mely — ahogy a kötet mottója hirdeti — egyszersmind *igaz tákat ír*, azaz nem mond le tapasztalati világának birtokba vételéről? Ez az egység etikai nézőpontjának elsődlegességében keresendő, amit Sartre híres maximáját tagadva fogalmaz meg: *a Pokol nem a mások, ha bennünk nincs pokol.* Az együttérzés étosza hajlítja ihlető erőként lekerekedett sorok fölé, hogy valamely fanyar igazság arányát észrevegye bennük: *Kurta fény az életünk, Sarastro* — kiált föl Toldalagiról írt siratójában, már-már egy megteremtetlen shakespeare-i hős meditációjához hasonlóan. Az etikai felelősségtudat hangolja föl nemzetvizsgáló húrját s váltja ki belőle szenvedélyes gondolatrítmusait: *Nyugaton a paloták szaporodtak, Keleten a holtak. | Porló csontokból, porló szivekből épült az ország.* Az erkölcsi, belső parancs programja egyben költészettana a plasztikus képekkel is feszült, mégis egyetlen ívű *Tűzvész*, de Rónay morális alapállásából következik, hogy minden önéletrajzi lelkifényképezése közben testvér sorsokra is kitekint, a magáét pedig a létföltételek megismeréséért aszkétikus szigorral fürkészi, mint többek közt a *Térkép* érzékletes kontúrú, múlt és időtlenül igaz asszociációinak többszámú strófáiban, melyek a súlyos betegség fölismeréseit a pontos önmegfigyeléssel elegy metaforikus öröklét fokára emelik. Még természetfestését is a tenyészet rezzenéseire is visszhangzó érzékenység élteti: *A parti ták felől surrogás hangja kél, | mint mikor fölriadt madárraj szárnya rebben, | majd hirtelen a tű is fodrot vet a kertben: | mindjárt itt lesz a szél. (A szél érkezése)*

A régebbi kritika szóhasználata szerint minden igazi költőnek megvan a maga „hangja”. Ezzel a műszóval élve, Rónay György „hangját” a csengő *arioso* ének jellemzi: Kosztolányi nyelvi modelljének örököséként minden stílrómantikától tartózkodva néven nevez, s képzetei a gondolkodás kódét és az ösztönök homályát eloszlatni kívánó racionalistára vallanak. Ha lírájának — mondjuk ki végre kereken — mai költészetünk legfelső szintjét képviselő művészetét jámbor olvasó és gyanakvó kritikus eddig nem méltányolta valódi értéke szerint, azért elsősorban az a közönség és irodalomtudomány felelős, mely manapság épp legfőbb erényeire kevésbé fogékony. Legújabb líránk két leginkább reflektorfénybe került poétikai szemléletformája a burjánzó, gongorai képgazdag stílusirány és ellenhatásul, a költőiségben való kételkedést avatva ars poeticává, a nyelvkritikaként vagy épp a születőben levő való állandó szövegrevíziójaként szerveződő, különböző neo-avantgard törekvések formanyelve. A befogadó tudat, a lelkes olvasó és a hivatásos műértő egyaránt véges, ezért főként a fűszeres ingerekre érzékeny. Rónay költészete abban az értelemben hagyományörző, hogy a lírai En külső és belső élményeit tolmácsolja, s merészebb képzettársításai vagy éppen séggel vizionárius eljárásai is a fölfedő gondolat célvilágítását erősítik. Költői képei a gondolattal együtt születnek és menetébe illeszkednek, — még az a három, lázas kábulatban, gyógyszeres bódulatban kibontakozó káprázata, mely a poézis fantasztikumára és meghökkentő képzetváltásaira sóvár ingyencet is kielégítheti (közös címük *Az infarktus térlálmái*), a tapasztalaton túli látományokat egy végső költői jelentés felé torlódva jeleníti meg. Aki pedig Rónay gnómákban kifejező fordulatait romantikus dezillúzióval a goethei szemlélet időszerűtlen folytatásának vélné, az olvasóként figyeljen arra a párját ritkító kompozíciós készségére, mellyel a mondásszerű kijelentéseket egy-egy hirtelen megvilágító szóképpel, hangulati rokonságot teremtő leírással, de még a belső rengéseket is jegyző beszédbeli töredékességgel is magasabb összhangba hozza, — a krónikás viszont gondoljon arra, a költészet napjainkra szinte beláthatatlan gazdagodása idején, amikor szókapcsolás és eszmeűzés leplezetten vagy öntudatlanul gyakran az elődök és az irodalmi környezet nyomait keresztezi, éppen a nyílt költői kijelentések egyébként is puritán művészeté a legkockázatosabb poétikai

vállalkozás, és ezek a gnómák mégis mindig eredetiek, utánérzésnek nyoma sincs bennük, az ún. „rájátszást” költőjük azonban tudatosan alkalmazza. (L. *A gyermek és a szivárvány*)

Mindamellettt Rónay verseiből nem hiányoznak a korszerű költőiség fortélyai, csakhogy ellentétben a neo-avantgard törekvéseknek az üzenettel azonos nyelvkritikájával, mely végső soron az egyes verseket stílusgyakorlatok sorozatává változtatja, a költeményt, miként erre elsőnek Babits adott példát, jelentésrendszernek tekinti, melyben a különféle finomszerkezetek és formaszervező eljárások tudatos összetevőül és szükségszerűen állandó funkcióváltással szerepelnek. Művészi hitvallásnak is tartathatjuk azt a gyakorlatát, hogy poszt-expresszionista nyelvi redukció helyett az indulatot érzékeltetendő, azonos kifejező értékű, de kipróbált alakzatot használ. *Szájadba víz csorog, szemedbe sár, Sarastro*: itt a „közöls” a francia „nouveau roman”-ból is ismert belső zajlást, lételméleti relativitást egyaránt jelző nyelvi felülvizsgálat helyén áll.

Rónay költői műhelyének hagyományújító modernségét önszemléleti remekművének, *Az öreg költőnek* formaszervezete példázza legváltozatosabban. Ün. mondanivalója az „öszkék” magatartásformájából következő, borongó megbékélés a sorssal. Ez a békekötés a vers formanyelvének tanúsága szerint ezúttal is drámai föloldódás végkicsengése. Éreztet ebből nyomban valamit a kezdő sor (*Minden reggel / tedd magad elé a papírt*) nyitott szó- és mondat szerkezete, mely a köznapi cselekedetből ismert verstani eszközzel, az átvonással (enjambement) vezet a csönd hidján végtelen értelem felé. A következő szakasz a nominális mondatok (*Milyen fehér. / Milyen határtalan.*) fragmentálással fölérő elfojtásaiból a benyomásokat testvériesítő szimbolista fölsorolással és a szürrealista szabad asszociációk analógiáival egyaránt rokon látomás-szilánkokba átcsapva mint egy újjáénekléssel sugallja a fölbolydulás érzetét: *Hogy tudtál vándorolni rajta, / aggálytalanul, vakmerően, / hajós a tengeren, / fölledező a sivatagban, / elképzelt partok, ismeretlen / oázisok felé!* Amikor aztán a csatlakozó strófa az elért érzelmi csúcstról a lelkendező emlékezés helyett analógiás véghelyzetek képzeatinek lejtőjén vezet lefelé, a megelőzően észlelt szemléleti síkváltást más tartalommal telíti, lelki állapotok síkváltásává alakítja. Végül a költő mintegy tükörben szemlélve önmagát, aki történetesen ezt a verset írja, az emberi feltételek végességének tudatára utal, s ezzel egész jelen alkotásának létmódját emeli az ellentétek szintjére, hiszen fogalmi a kiszikkadás tényét közvetítik, de maga a közlés és nem utolsó sorban a befejezés kompozíciós szerepe (*Milyen fehér. / Milyen aprócska börtönablak. / / Tedd vissza a fiókba. / / Ma sem jutott eszedbe semmi.*) tagadja a strófa közők emblématikus jelentésével nyomatékosított szótári értelmét.

Az öreg költő fogalmainak és formaszervezetének rendszertani oppozíciója, a kompozíció belüli szerkezetek ismételt kontrasztjai ennek a végsőig egyszerűsített, bensőséges dikciójú versnek a többszólamú kifejezés bőségét kölcsönzik. A *Kakucsi rózsák* költeményeinek zömében hasonló alakváltozatokat ölt számos költői vívmány, de egyik sem önmagára mutat, hanem újabb és újabb fénytörésben kelti életre a változó jelentéseket. Ez igaz művészet, dobpergés nélkül is a bontva is építő poétika nyaktörő mutatóványait végigcsinálni. (*Magvető, 1977*)

A „BECSUKÓDOTT ÍRISZ” KÖLTÉSZETE

Kárpáti Kamil: Óceán alatti hajnal

Kárpáti Kamilt a „szakma” nem érdeme szerint tartja számon. Csak a beavatott költőtársak, meg néhány kíváncsi természetű hivatásos irodalmár (akit nyugtalanság tölt el a magyar líra térképének fehér foltjai láttán) tudja, mennyit nyom a latban három verseskönyve: az *Ördöggyöly* (1967), a *Fejek felemelésének háza* (1971) és az 1977-ben megjelent *Óceán alatti hajnal*.

Költőútján olyan baleset érte, ami életre szólóan meghatározhatja a költősorsot, a világszemléletet és – ami ezúttal az érték szempontjából sem közömbös – a tematikát. A huszonegyévesen már reményteljes költőként szereplő ifjú szocialistát 1949-ben, a konstrukciós perek idején koholt vádakkal letartóztatják, s csak hat és fél év múlva (!) szabadul. Politikai rehabilitációja régesrég megtörtént – de a költő rehabilitálása másféle, több esélyű folyamat. A politikai jóvátételhez elegendő a demokratizmust hivatalból képviselő intézmény egyetlen döntése és pecsétes írása, ám a művész kibontakozása, költő és közönség találkozása olyan Kálvária, ahonnan nem hagyható ki büntetlenül hat és fél évnyi stáció.

Egy költőnek az élő irodalom közegére van szüksége, ahol parázs veszekedések, fájó vállonveregetések, megbecsülön szigorú kritikák, kollegiális féltés, jótanácsok és korholások egyengetik útját, s nem marad el a vágyva vágyott közönségsiker. Szüksége van könyvekre, újságokra, barátokra, vetélytársakra és ellenfelekre; szüksége van tollra, tintára, papirosra. A mesterség eszközeivel kezében át kell esnie azokon a vizsgákon, szellemi, lelki próbákon, amik a költészet inasából mesterré nevelik. Kárpáti-nak mindez nem adatott meg huszonegyedik és huszonnyolcadik éve között.

Sokféleképp meg lehet sínyleni a költői kényszerkarantént. Az ő énekhangja, alig hogy túljutott a kamaszkori mutáláson, akusztikátlan, hangnyelő falak közé kényszerült. A jellem, a közösségi meggyőződés mégsem szenvedett csorbát. Hű maradt elveihöz, hiába fordították ellene hegyüket, mint a kézből kicsavart zászlórudat.

Költősorsáról nem kívánok többet mondani. Nem a mentséget keresem három évtizede mindezek ellenére növekedő életműve csonkaságára, töréseire. De néhány fontos jellemvonása, hangváltása megmagyarázhatatlan volna az életkörülmények ismerete híján.

*

Az *Óceán alatti hajnal* első ciklusa, az 1945 és 1948 között írott „Kamaszkori versek” tanúsága szerint, indulása legjobb nemzedéktársaiéhoz mérhető. A középiskolás életkorban elviselt háborús megpróbáltatásokon, a rettenetesen csupa-remény, csupa-játék, csupa-ámulás fiatalember életerői kerekednek fölül, hajlékony, ötletgazdag, hat érzékszervet lebilincselő nyelven, ígéretes formakultúrával. A pesterzsébeti peremváros neveltje a szegények forradalmát ünnepli a felszabadulást követően, s érthető, hogy mesterének – igaz, a kötött formák megtagadása nélkül – Kassákot választja. Úgy, hogy integrálja József Attila, Radnóti és mások vívmányait. Nem tudhatjuk, mennyi ebből a stúdium, s mennyi a korszak levegője, ami még akkor is megcsaphatta a fiatal költőt, ha az említettek hatása nem tudatosult benne, Kassák mesternevelő szava így is kihallik például a *Csavargódal*ból: „Eldobom a formát is, félre / a csendes megszokással! Kecsés / ivenk antik üteme helyett / kitakart Föld, megölellek”. A formát persze nem dobja el – inkább a Szabó Lőrinc és mások által fellazított ritmusokkal, asszonán-cokkal, rímtelenül is szabályos strófákkal, enjambement-okkal él.

Lényegesen díszesebbek, sokkal inkább a szépség ígézetében fogantak a korai versek, semhogy kizárólagos tanítómestereként említhetnénk Kassákat. Örömteli énekek, helyzetdalok sorozata idézi föl bennem a korai, lázasan ifjú Radnótit, Szabó Lőrincet, József Attilát. S különös érzésekkel medítálok azon, miképp lehetséges ennyi rokonság az érett Kormos Istvánnal, aki hú maradt ehhez a falu-város határán felhangzó, tündéries vagabund-énekhez, a szegénysorok világát – a Szajnapartot megjártak európai magabiztosságával – képviselő poézishez. Az egydarabig közösen megélt, proletáryomorúságból a remények földjévé emelt erzsébetvárosi táj hangulata indokolná ezt a hasonlóságot? Vagy a forradalmi reményű, fényes szellőjű esztendők életérzése? A közös mesterek? – Mindez együtt, s talán még valami eredendő alkati rokonság, aminek köszönhetően két idegen is rögtön úgy érezheti, hogy közös nyelven beszél. Érdeemes fellapozni az *Eső*, a *Mese az esőben* vagy az *Induló* című verset, hogy meggyőződjünk a fiatal Kárpáti és a mindenkori Kormos hangvételi rokonságáról, akkor is, ha az előbbi szükségszerűen naivabb és kiforratlanabb az utóbbinál.

A korai Kárpáti ritkán él absztrakciókkal. Mohón és hálásan fogadja be a látványt, s a színesen álmódók képzeletével megtoldva adja vissza. Ez még nem szürrealizmus – inkább így mondanám: tündéri realizmus. Verseiben édes íz ömlik el, s ezt nem a valóság megcukrozása okozza, hanem a gyermekiesség, mely az édeshez vonzódik legjobban. A szeretet és a csodálkozás tudás láncolja oly szorosan a világhoz, hogy előbb veszi észre annak derűsebb oldalát, mint a borúsát. Mindaddig, amíg a világ egy fukar és erőszakos mozdulattal el nem fordítja tőle a szebbik arcát.

Az *idill* persze csak álom lehet: 1945 és 1948 között az ország nem a beteljesülés, hanem – a szó szoros értelmében – az ígéret földje volt. A szegény-negyedekből a fény felé törő fiatalok lelkesülése a jövőnek szölt, de a közös remények és közös akarások már a jelen vívmányai voltak. A falura utazó költő tudatában e harmónia-ígéret népesíti be a somogyi tájat a görög aranykor legendás alakjaival, akik „(..) egyre csak néznek, / mily ifjú és álmódó vagyok” (*Egy ifjú Somogyba érkezik*). Igen, Kárpáti abban sem következetes Kassák-tanítvány, hogy erősen vonzódik az antikvitáshoz, s – tegyük hozzá – a későbbiekben a reneszánszhoz és rokokóhoz.

Az öröm képessége, a jövő iránti bizakodás vált a korai versek alaphangjává. S a versek megformálása pontosan megfelel ennek a lelki tartalomnak: szépnak látja a világot, szeretetre méltónak az embereket; inkább a látványt díszíti, mint a verset: álmokat sző, a vers azonban mentes marad az ornamentikus díszítmenyektől. Boldog, májusi hangulatot áraszt, mint az akkoriban fellépő költők; méltán szerepelhetett volna az egyébként kitűnően szerkesztett, Pomogáts Béla által összeállított *Május* című antológiában. A ciklus ezekkel a sorokkal zárul, szerintem nemcsak a költő tehetségét, hanem a korszakot is reprezentálón:

... asszonyok virulnak,
karjaik végtelen egekbe simulnak,
ajkukon május és gyémánt szemük lombja
és fény és tűz és diadalmas pompa.

Kicsit szecessziósnak érezzük a jelzőket, szókötéseket? Igen, de ne feledjük: az effajta szecesszióból bomlott ki néhány évvel később Juhász Ferenc és Nagy László verseiben a kaotikus világ szecesszió túl látomása. Kárpáti költészete azonban másfelé kanyarult.

*

Az 1949 utáni börtönverseket mintha más költő írta volna, mint a korábbiakat. Kiopok belőlük az idill, a szingazdagság helyébe nyomasztó félhomály költözik. Szikár, lakonikus, tragikus hangú versek sorjáznak, szkeptikus bölcsélet uralkodik bennük. S ha felidéződik az emlékezetben a korábbi esztendők felhőtlenége – a kontraszt még élesebben emeli ki a jelen sötétségét. Igen szemléletes – és ha nem volna túlságosan profán a szó, azt mondanám: szellemes – jelkép árulkodik a szép kedélyű, de sebzékeny költő hangváltásáról: „A legvidámabb írisz csukódott / össze legelőbb” (*Vers egy becsukódott írisz fölött*).

Az élethelyzet naplóbejegyzés formájában is költői téma. Kitűnő izlésre vall, hogy beéri a tényekkel, nincs szüksége panaszkodásra, átkozódásra, hogy éreztesse a tragikumot. Poétikus álmódoszásai pedig akkor is hitelesek, ha messze elrugaszkozik a valószínűségtől, hiszen aki hosszú ideig csak a fantázia birodalmában utazgathat, annak ajkán a legbizarrabb révedezés is igaz:

S élhettem volna Firenzében!
Arcom köré a megszülető
tavaszt festve, ha szűzen érem
a fénytel teli tenger verő
taréjain! . . . – S nézd, önarcképem
háttere Recsk lesz. Kőd. Temető.
(*Arckép temetővel*)

A nosztalgikus és kissé kusza álmoképet a „Recsk” helységnév, mint valami kemény hangutánzó szó zúzza szét.

A fő mentstör: a költészet – a szépség és igazságosság végtelen szellem-birodalma. S nem az emberi közösség megtagadásaként! Látjuk a sorstársak iránti szolidaritás szép megnyilvánulásait. S aki élete legmélyebb mélypontján is hű marad a költészet-hez, az emberi társadalomhoz is hűséges kell maradjon: „S ki megtagad, s átkozva ront, / vágyom hozzád Társadalom” (*Téli rege*). Értékes, katartikus versek ezek a legnehezebb életperiódusban írott darabok – a jövő versolvasói számára bizonyos több életigényt és szocializmus-igenlést közvetítenek a konstrukciós perek és bürokratikus hatalmi torzulások időszakából, mint a hivatalos poéták vasárnapi dalocskái.

*

Újabb korszakában Kárpáti költészete folyamatos küzdelmet éreztet a beilleszkedésért napjaink poézisébe. Nem is a beilleszkedésért: az elfogadtatásért. Líránkban korszakfordulók történtek az elmúlt két és fél évtizedben; a költői kifejezés reformja napjainkban is tart. Kárpáti 1957 után is szinte úgy intonál, mint aki most eszmélkedik a világ színeire, a szerelemre, barátságra, a szabad emberi kapcsolatokra – és a költői nyelvre. Újából hangsúlyozom: nem a mentstör keresem költészetének töréseire; a jelenséget kívánom érzékeltetni. Az örömkészségről fiatalon tanúságot tett költő most is mintha görcsösen ragaszkodna ahhoz, amitől ifjan elszakították. Mint aki a jussát követeli. Találkoztam gyerekkoromban hadifogságból hazatért férfiakkal, akik félholtra ették-itták magukat. A szó szellemi értelmében ehhez hasonló jelenséget vélek fölfedezni Kárpáti verseiben. Szinte tobzódik a szép szavakban, a szerelmet pedig tartósan a föltétlen boldogság hangján ünnepli. Idilliket ír, a tragikumot kizárja verseiből.

Szerencsére nem mindig. Újabb korszakából azok a versek a legértékesebbek, melyekben a szerelem etikai jelentőségét mutatja föl. Az első világháború ellen tiltakozó Babits *Pro Domo* című versében egyenlő rangon említette a hazával kedvesének kisujját. Kárpáti nem *tünt*et ily módon a szerelemmel, de arra az álláspontra jutott, hogy a szerelem az emberi kapcsolatok elemi formája, ami nélkül az emberiség nem válhatja meg magát. „Egyetlen vészkijáratot / ismerek a Labirintusból: / a szerelmen át” (*Egyetlen vészkijáratot ismerek . . .*).

A beteljesült szerelem az egész modern világirodalomban kisebb szerepet játszik, mint a reménytelen, a válságos vagy a gyűlöletbe forduló. Eddig a rokokó költészetben találta meg legkifejezőbb formáját: a két ember intim kapcsolata a rokokó aprólékos kisvilágának felel meg legjobban. Kárpáti szükségképpen jut egyik szép versében Csokonaihoz, mint eszményképéhez. S nemcsak az aprólékos ábrázolásban, a festői ecsetkezelésben: abban a felvilágosítói retorikában is, ami a kötet vége felé uralkodik. (Más kérdés, hogy Csokonai tulajdonképp nem a beteljesült szerelmet dalolta, hanem a szerelmi beteljesülés szépségeit udvarlásul csillantotta föl elérhetetlen kedvesének.)

Az általában múlandónak tartott szerelmi érzést Kárpátinál csak az élet múlandósága fenyegeti. Érzékeli a rohanó időt, mely az életet koronázó szerelemnek határt szab. Örökösen akarja hát hagyni az embereknek, mint valami antik vagy reneszánsz sírfelira-

tot: „(. .) idő elrepült, mint fülemülesző. / Amit teszel, már szarkofág-felirat. / Óceán alatti hajnalnak szól” (*Szarkofág-felirat*). A csupa-napfény szerelmes verseket a múlandóság tudata menti meg az egysíkúságtól. Megszenvedett boldogság birtokosa mondja: „Minden ölelés / annyit ér, / amennyit / törleszt a halálból” (*Fűszál a mezőből*).

Az új versek ciklusában az idillhez gyermeki makacssággal ragaszkodó költő most már a verseket díszíti. Olyan izléskörbe zárult, ahonnan csak az élő irodalomba való visszatalálása vezetheti távlatosabb kilátópontra. Nemcsak a jelző-dúsítás, képhalmozás, versdíszítés formaproblémája merül föl. Nem hiszem, hogy elvileg lefektethető, mi korszerű, s mi nem. Gondoljunk arra, hogy a Nyugat első nemzedékének szépségkultusza után – amit Szabó Lőrinc már a húszas években hatálytalanított, mint folytatható stílusáramlatot – még mennyi újat hozott Weöres verszenéje és festészete, s micsoda dús barokk bormlott ki a Kárpátival körülbelül egyidős Nagy László költészetében! Az érzelem egyhangúsága kísért inkább; olvadékonyan szép szavak vonulnak föl a szépség érzetét kiváltó élmények helyett. „A révületben, / a félig szétnyíló gyerekszájon / igazán volt valami reneszánsz. / Tejben úszó rózsaszíromra / rárajzolódta a sixtusi szibilla-vonások” (*Egy asszony a parti dombon . . .*). Szándékosan kirívó sorokat idéztem, hogy figyelmeztessenek a tendenciára: a vers nem egyszerűen az esszé, hanem a *lírizáló esszé* műfaja irányában tolódik el, s ez hibás kör. A szép érzelem sosem lesz korszerűtlen, de a széplelkűség sosem is volt korszerű.

Kárpáti új, s legjobb tartalékaiból is merítő kötete, összességében, olyan költőre vall, akinek fő ihletői: a gyermekkor múlhatatlan szépség-élménye, a közösségi emberré nevelő szegénység, az emberi méltóságot emelő szerelem, s valami általános-emberi tisztesség, melyre oly nagy szükség van korunkban. S mindez a szépség jegyében, amit manapság sokan a költészet megtagadásával egyértelműen mondanak idejétmúltnak. Holott nem a szépség veszett ki a világból, csak bizonyos szavak „szépsége” fáradt el. Feltámasztásuk új kapcsolásokkal, merészebb gondolati ellenpontozással költőhöz illő feladat; Kárpáti Kamil eredendő tehetségéhez méltó.

BÉLADI MIKLÓS

AZ ELBESZÉLŐ ILLETÉKESSÉGE

– *Mészöly Miklós regényei* –

A harmincas-negyvenes évek magyar regényének nem támadtak saját kompetenciája alapjait érintő gondjai: a megjelenő művek írói választott elbeszélői módszerüket a világmegismerés és a világtükrözés alkalmas formájának tekintették. Vegyük szemügyre a tipológiailag legjellemzőbbnek ítéltető regénykompozíciókat, – azt a közös vonást mindegyikben felleljük, hogy az elbeszélő szilárdan megalapozott elvek birtokában ábrázolhatónak, áttekinthetőnek vélte a világot, benne az embert és környezetét. Az élet három nagy szférája: a természeti, a társadalmi és az individuális életkörök – bár persze nagyon eltérő hangsúlyokkal – az akkori regényekben maguktól értetődő, mintegy normális módon illeszkedtek egymáshoz. Az író nem tartotta kérdésesnek vagy felülvizsgálandónak eszközhasználatát, ha fölmerült is benne kompetenciájának problémája, a kérdőjeleket azzal az önérettel háritotta el magától, hogy az elbeszélés legáltalánosabb, vagyis ismeretelméleti jellegű alapelveit szükségtelen bolygatni, mivel a műalkotás a meglévő elméleti, elvi keretekben is érvényes képet tud nyújtani a valóságról, az emberi jellemekről, a lélek történetéről és a kor eseményeiről.

De a tipológiai változatosság mégis jelezte azt is, hogy a kőr irodalmában az epikai illetékesség egymástól szögesen eltérő felfogásai öltöttek formát. Allítsuk egymás mellé a *Rózsa Sándort* és a *Befejezetlen mondatot*, a *Számadást* és *Jégtörő Mátyást*, a *Tegnapot* és a *Bűnbeesést*, a *Hunok Párizsban* és a *Vízöntőt*, az *Iszonyt* és a *Sértődötteket* s menten kiderül, hogy a regényeposz, a prousti időtechnikával folyó korábrázolás, a szociográfikus dokumentum, a szürrealista stílusú lélekrajz, az esszé módszerének regénybe olvasztása, a mítoszteremtés, a karakterelemzés szociológiai érvényűvé fejlesztése — az elbeszélői nézőpontváltást vonta maga után. Vagyis azt, hogy az elbeszélés valóságbefogadó kereteit lehetséges, illetve szükséges tágabbra vagy szűkebbre vonni, aszerint, hogy az író mit tartott kiemelendőnek, az élet melyik oldalára volt erősebben ráhangolva. Az olyan alternatívák persze, hogy a regény a széles körű társadalomábrázolás vagy az egyéni lélekrajz, a külső valóság tényeihez kötődés vagy az irracionális álmok, csodák irányába tájékozódik — semmiképpen sem kizárólag a harmincas, negyvenes évek sajátosságaihoz tartoznak, hanem — természetesen változott formákban — folyamatos kísérőjelenségei a széppróza fejlődésének.

Az előbb idézett regényformák végigtekintése szembeötlően ugratja ki az egyezést, mely az elbeszélő kételyekből mentes helyzetű tudatában összpontosult: egyik mű írója sem vitatja az előfeltevés jogosságát, mely szerint a regénynek a világ elé kell tükröt tartania, sem azt, hogy ebben a tükörben az ember és a közösség arca jelenik meg. Mégis, a regények szereplőinek elhelyezkedése a cselekményben, a környezetben, a történelemben; az a mód, ahogyan az író hősi vagy köznapi tulajdonságokkal ruházta fel, esetleg homályba burkolta, vagy ironikusan eltávolította őket magától, azt tanúsította, hogy az irodalom elkezdte kutatni, illetve folytatta tovább a regényforma értelmezésének, némelyik esetben gyökeres átértelmezésének munkáját. A korszakra jellemző alkotói módszerek ezért, ha csak közvetett formában is, érintkeztek az elbeszélői illetékesség kérdéskörével, de az íróknak akkor eszébe sem jutott, hogy kétségbe vonják vagy épp tagadják az epika világábrázolási képességét és érvényességét. Nem tette ezt meg, hogy csak az irracionális vonalába eső műveket idézzük, Tamási Aron sem a *Jégtörő Mátyás*ban, melynek csak a keretjátéka hordoz metafizikai elemeket, egyébként maga a regény szövése miben sem különbözik egyéb műveinek naiv, mesés, anekdotikus humorától. Gelléri Andor novelláinak fantasztikumai, Sötér *Fellegjárásának* szürreális hangulatisága, jelképrendszere sem szakad el a valóságos élettényektől. Karinthy Frigyes *Mennyei riportja*, mely a tudományos-fantasztikus irodalom egyik előfutáraként, a túlvilági lét körein vezet át riporterét, szintén csak lazította a regény kereteit azzal, hogy az abszurd fantasztikumot vegyítette a filozófia, a tudomány és a hírlapírás elemeivel.

Kivételként csupán Szentkuthy Miklós ekkoriban megjelent műveit említhetjük, a *Praet*, *Az egyetlen metafora felé* és a *Orpheus* füzeteket. Szentkuthy áttekinthetetlenül szövevényes műveiből annyi belemagyarázás nélkül kihámozható, hogy főként a biológiai spontaneitás és az elvont, logikai gondolkodás egységbe hozása, s ami ezzel szemében egyet jelentett, az írás igazsága foglalkoztatta: az izgatta, hogyan lehet a természet, a dolgok, az emberi élet, a történelem millió konkrét részletét oly módon leírni, hogy azok az írással szükségszerűen velejáró torzításokban is megőrizték élettel telített mivoltukat. Számára tehát, miközben az elbeszélés lehetséges módzatain töprengett, a nyelvi kifejezés vált kérdésessé. („S az íról írónak, mielőtt írni kezd, ezt kell éreznie, hogy az ő eszköze valami lényegesen, fantasztikusan más, mint a zenészé, matematikusé vagy festőé: az ő eszköze a materializált pontatlanság, a véletlen reflexkristályai [a szavak elvégre ezek], egy csomó törmelék nagy agyvelők és főbiavert ősemberek megnyilatkozásaiból, valami heterogén és kontúrtafan vásári massa izom-rángásokból és agy-vegetációból [finoman „szó”-nak és „gondolat”-nak hívják az ilyesmit], praktikumnak és varázslásnak, dekoratív ugatásnak és mondvacsinált hang-etikettnek tisztátlan kultúrújszaja: ez a nyelv és ez az irodalom eszköze.” [Az *egyetlen metafora felé*, 218.]) A nyelvi kifejezésnek ez az értelmezése indítja el Szentkuthy műveiben az elemzések, leírások, kommentárok végeérhetetlen füzérét, melyet az elemző értelem ont magából történelemből, kitalált történelmi eseményről, művészi alkotásokról, emberi jelenségekről, természeti tárgyokról és sok minden másról szól-

ván. Az elbeszélés hagyományos formái szétbomlottak ebben az óriási elemző, a világot részekre tagoló műveletben, a cselekmény eltűnt, a jellemábrázolásnak még a lehetősége sem merült föl, a szerkezet helyébe a felcserélhető mozaik-sorok láncolata került. Szentkuthy társtalantul állt prózairodalmunkban kísérletével, mint ahogy Határ Győzőnek az a törekvése, hogy *Heliane* című regénye világát áthelyezze a képzelet nem-ábrázoló, fiktív közegébe, amely nem hasonlítani akar valamihez, hanem az önmagában létező szöveg elismerését követeli magának – szintén nem talált követőkre.

Az elbeszélői kompetencia határainak feszegetésére, a vele kapcsolatos regényelméleti tételek vitatására az ötvenes-hatvanas évek fordulójától találunk újra nyomokat. A sort Ottlik Géza regénye, az *Iskola a határon* nyitotta meg és mutatkoztak erre utaló jelek Mándy Iván, Hernádi Gyula novelláiban, Mészöly Miklós *Sötét jelek* című kötetében, Szabó Magda *Az őz* című regényében, majd Déry Tibor új műveiben, főként a *Kiközösítőben*, Örkény István egyperces novelláiban, és ha eleinte csak elvétve másutt is, később, a hatvanas évek végétől, annál inkább megszaporodtak az illetékesség felülvizsgálatát célzó kísérletek.

Mészöly Miklósnak a „30 év” sorozatban, az aranykönyvtárban megjelent regényeit olvasva ötlöttek fel bennünk ezek a bevezető megjegyzések. *Az atléta halála*, a *Saulus* és a *Film* értelmezhető úgy is, hogy mindegyik mű az elbeszélő illetékessége kérdéskörét járja körül, egyre mélyebben elmerülve a tárgy vizsgálatában és természetesen, hisz regényekről van szó, a dokumentálásában is. *Az atléta halálában* a mai érdeklődő már csak ügyvel-bajjal tapintja ki azt a szabálytalanságot, mely a kedélyeket megjelenésekor felborzolta. Majdhogynem a mesélő regény formájában tűnik fel előtünk most az atléta története, oly annyira megváltozott tíz esztendő alatt regényszemléletünk és ízlésünk. De jól látni benne az epikai kompetencia átgondolására törekvő igényt is és napjainkban ez a szándék talán még szembeötlőbben megmutatkozik mint a megjelenése idején, mivel jó évtizeddel ezelőtt az ábrázolt életanyag, a belőle kifejlő — ideológiailag is értelmezhető — világképi vonatkozások és az elbeszélés módja, illetve ezeknek a műrétegeknek összekapcsolódási módozatai kötötték le a figyelmet. Az első kiadás óta eltelt időben szinte sorozatban jelentek meg az oknyomozó regények s ezekkel összehasonlítva Őze Bálint történetét, nyomatékossáiban érzékelhetjük *Az atléta halálának* a lezajlott események elbeszélhetőségén töprengő utalásait. Az oknyomozó regény a történet végét, az események lezárását azért illesztette a regény élére, hogy végéről indítva az eseményeket, arra összpontosítsa a figyelmet, ami a lényeg, — mellőzve a fölsőleges részleteket, földerítse mindazt a belső és külső okot, melyek a következőkhez vezettek. Ez a regényforma szigorúan motivált szerkezetre épülhetett, hisz épp az volt a célja, hogy valamilyen kifejtet előzményeit az elbeszélés eszközeivel részleteiben földidézze és magyarázatot keressen az előrebocsátott végeredményhez.

Mészöly regénye is az oknyomozó szerkezet epikai fogásával indul: Őze Bálint halálával, s a regény abból áll, hogy valaki próbálja egységes képbe összeállítani a versenyző életének eseményeit, hogy aztán fény derülhessen az értelmetlennek tetsző halál okára. De nincs magyarázat, helyesebben a nyomozó narrátor nem talál föltétlen bizonyosságra. A regény nem vonja kétségbe az események értelmezhetőségét, de nem is mer benne szilárdan hinni; az elbeszélő — aki persze az író is — többször hangoztatja, hogy nem tud és nem akar kerek, lezárt történetet a bizonyosság pátoaszával elmondani. Csak az lehet a célja, hogy pontosan körülhatárolt és élesen megvilágított részleteket rajzoljon meg, akár az összefüggések rovására is — mindig azt és annyit, ami éppen aktuális a főszereplő életében. „Amit szerettem volna — a pusztá tényeket leírni, a tárgyakat, az ismétlődéseket, olyan apróságokat, melyeket csak az érzet fontosnak, aki megtanulta gyűlölni a képzeletet” — jegyzi meg egyik helyen az elbeszélő. Ez a mondat is jelzi, hogy *Az atléta halálában* célzatos szükítéssel, visszafogottsággal találkozunk, mert noha az események 1938-tól az ötvenes évek közepéig tekintik át az időt, a regény kísérletet sem tesz a történelmi részletezésű ábrázolásra. Elhárítja magától azt a kötelezettséget, hogy az írónak összefüggést kell a részletek között teremtenie, mivel a folyamatosság szolgálhatja a hézagatlan motivációt. Ugyanakkor az is nyilvánvaló, hogy a regény történelmet is, szociológiailag szinte kínos pontossággal

körülhatárolt nemzedéket, nemzedéki csoportot is ábrázol, a fogalomnak amaz értelme szerint, ahogyan ezt a kategóriát a valóságosan megtörtént események visszaidézésének jelölésére alkalmazni szoktuk. Csak épp azzal a módosítással, hogy az ábrázolás időfolyamatosságának elvét véli megtévesztőnek, mivel ez feltételezi az epizódok szoros okozatiságú összetartozását, azt a benyomást ébresztve, hogy az emberi élet környezetével együtt részletről részletre haladva, minden ízében és egészében felidézhető. Az *atléta halála* csupán ebben az egyetlen vonatkozásban emel szót: a kompetencia kiterjesztése ellen tiltakozik, ehelyett a fontos apróságoknak, kis élettényeknek, tárgyakkal, véletlen egybeeséseknek tulajdonít a megszokottnál nagyobb jelentőséget és jogot kér egyúttal az elbeszélés bizonytalansági tényezője számára.

A történelmi tárgy ábrázolásának teherbíró képességét vetette alá próbának a *Saulusban*. A zsidó-keresztény mitológia egyik legismertebb példázatát feldolgozó regény azzal is feszültséget teremt, hogy ügyet sem vet a történelmi pontosságra és a rengetegre idézett bibliai epizódokra nem adja meg azt a történelmi parádét és áhitatot, amely kijárna neki, hanem megelégszik néhány tájékozási pont kijelölésével s egyébként tűnő módon epikai eseménytelenséggel rajzolja a híres pálfordulás előtörténetét és lélektanát. Azt a szinte láthatatlan folyamatot, hogyan ébred fel a kérelhetetlen üldözöben a rossz lelkiismeret. A lelkifurdalás, a megmagyarázhatatlan szorongás, az erény és bűn egymásba játsása, az indokolatlan cselekvés, a véletlen sorsszerű szerepe nemcsak a *Saulusban* foglalkoztatta Mészölyt, hanem több novellájában, az *atléta* történetében is, de mindenekfölött legújabb regényében, a *Filmben*.

Ezt a kisregényt tekinthetnénk úgy is, mint az elbeszélői illetékesség témájára írott művet, annyira felítve van a szépprózai ábrázolás határainak, a személyesség és tárgyilagosság alternatíváinak boncolásával. Egy elképzelt filmforgatást utánozva, felhasználja a cinéma vérité módszerét, hogy lehetőleg teljes és aprólékos tárgyilagossággal számoljon be egy rozzant, öreg házaspár halál felé tartó csoszogásáról. A képzelt kamerai látás a városmajori Csaba utcán követi őket nyomon és csak azt fényképezi végtelen türelemmel, ami látható, tapintható rajtuk, ami alakjukból, arcukból, tárgyaikból megpillantható. Ez a jelen idejű történet-látvány az ember esendőségét, nyomorúságát, halál előtti kiszolgáltatottságát: a biológiai-természeti sors mindenkit egyformán sújtó és lealacsonyító végzetét foglalja viszolyogtatóan naturalista képekbe. A kamera szentvértelenül tárgyilagosságot pásztoroztat olykor megszakítják az író közbeszólásai, kommentárjai, melyek azt hangsúlyozzák, hogy a felvevőgép nemcsak a vándorló házaspárt figyeli, hanem arra is ráirányul, aki a gép mögött áll. Mészöly ebben a regényében megint újra meg újra visszatér állandó gondjához: hogyan biztosítható az az alkotás számára legkedvezőbb írói magatartás, mely megfelelő arányban vegyíti az elkerülhetetlen személyességet a kívánatos tárgyilagossággal? Nem hallgatja el nehézségeit. „Tanácstalanságunkat úgy érzékelhetjük, hogy párhuzamosan egymást is figyelni kezdjük. Vagyis a kiszolgáltatottságnak arra a körforgására próbálunk utalni, hogy bennünket is ugyanúgy figyelhetnek, rögzíthetnek, irányíthatnak, ahogy mi őket. S ez legalábbis bizonytalanra teszi, hogy amiről szó van, milyen mértékben minősülhet játéknak; és kérdésessé, hogy a minimális rendezés, amit engedélyezünk magunknak, egyáltalán rendezés-e, vagy inkább végrehajtás.” A válogatás és választás felelősségét is bevonja Mészöly a regény világába, számot vet azzal, hogy a kamera objektivitása nem mondhatja ki az utolsó szót, a tárgyilagosságot megfigyelés önmagában nem lehet elégséges megközelítési módszer még a Csaba utcában történtek rögzítéséhez sem. Minden apró jelenség mögött ott torlódik a múlt, a tárgyakhoz, helyszínekhez hozzátapad az idő, a történelem dimenziója. S azt ami elmúlt, a cinéma vérité módszerével működő kamera nem kaphatja lencsévégre, elő kell lépnie a gép mögött az író-rendezőnek, hogy az öreg házaspár útvonalának, és annak a városnegyednek a történelmét, ahol életük lepergett, apró jelek, véletlenül fennmaradt dokumentumok, személyes kacatok segítségével rekonstruálja.

A *Film* története vissza is kanyarodik a múltba, az 1912-es „véres csütörtök” eseményeihez, de még távolabbra is, érintve Martinovicsék vérműveit, az 1919-es forradalom eseményeit, a nyilasok vérengzését 1945 januárjában és az ötvenes évek elejének nehéz légkörét. S ennek a történelmi eseménysornak kiragadott epizód-

jai, amelyek sehogy se, vagy éppen csak hogy kapcsolódnak az öreg házaspár életéhez, a biológiai romlás mellé a történelmi katasztrófák és borzalmak képeit társítják. Okozati összefüggés nem fedhető fel a két időréteg mozaikja között, legfeljebb itt-ott lehet valószínűsíteni megfeleléseket, az a biztos csupán, hogy a néma szereplő, a helyszín volt azonos, az „látott” mindent, ami a környéken lezajlott, de a városnegyed képe is annyira átalakult, hogy a föltételezések még a topográfiai viszonyok rajzából sem iktathatók ki teljesen.

A regényben tehát három réteget különíthetünk el egymástól. Az egyik jelen idejű: az Öregember és Öregasszony halál felé vánszorgását örökíti meg a kamera a lehető legobjektívebben. A múlt különböző pillanataiból kikerekedő másik réteget bizvást nevezhetjük történelmi, mert az elbeszélő mindig valamelyik jelentős történelmi eseményorból ragad ki egy-egy villanásnyi epizódot, tárgyi emléket. S végül harmadik rétegnek tekinthetjük az író reflektálását tárgyára és magára az alkotás folyamatára. Ha mármost ezeket a regényrétegeket nézőpontunk: az epikai kompetencia felől próbáljuk szemlélni, világos lesz, hogy Mészölyt főként a — filozófiai kérdésfeltevésékként is számításba vehető — oksági összefüggések epikai hasznosítása és hasznosíthatósága érdekelte. Mennyire nyúlhat bele tárgyába az író és miként kell magát távol tartania tőle, vagyis hogyan alakulhat az azonosulás és eltávolítás mértéke vagy játéka? Hogy a túl nyílt, közvetlen, csak egy irányba mutató megfeleléseket elutasítja magától, oly nyilvánvaló, hogy nem is érdemes vele bővebben foglalkozni. A rövidre zárt motivációjú elbeszélés keveset mond vagyis hamisít, akarata ellenére is esetleg; az események, tárgyak, emberek közötti magától értetődő kapcsolatteremtéssel félrevezető lehet.

A *Film* ezért először végigpróbálja, hogy mit lehet pusztá tárgyakkal, a külsővel, az objektív leírással kezdeni. Az Öregember és az Öregasszony alakja, ruházata, szörnyű biológiai vegetációja is tárgyá válik a könyörtelenül figyelő kamera előtt: beleolvad az utca, a környék tárgyi világába. Mészöly az elviselhetőség határáig feszíti az objektív tárgyleírást; azt az elbeszélő módszert, hogy világnézeti, metafizikai premisszáik nélkül csak az empirikus tapasztalatairól adjon számot. Az empiria az egyik szilárd pont, ahol az elbeszélő megvetheti a lábát. De nem elégedhetik meg vele — ez derül ki a regényből. Mint már utaltunk rá, a tárgyaknak is van múltjuk, a természetnek is és mindenekfölött pedig a biológiai szervezetük rabságába zárt embereknek. A tényeket a végtelenségig lehet halmozni a jelen idejűség síkján — a kamera türelmes —, de mentől több tény sűrűsödik össze, annál inkább megnő az igény kontextusba állításuk iránt. A *Film* a kontextusba állítás műveletét is elvégzi s ennek végigvitele gyökeresen másféle eljárásmodot kíván: a szenvtelen, nem ítélkező objektivitás után a teljes szubjektivitás módszerét, a képzettársítást. A múltból kiragadott történelmi pillanatok az író asszociációs érzékenysége s nem pedig egy szigorúan zárt oksági motivációs lánc emeli be a regény közegébe. A múltból vett képeket már nem a kamera fényképezi, hanem az elbeszélő kutatja fel, s próbálja egyúttal hozzáilleszteni őket a tárgyias leírásban felgyűlt tényanyaghoz. A regénynek ez a két rétege folytonosan egymásba olvad: az objektivitás és a szubjektivitás kölcsönösen kommentálja a másikat. Következetes tudatossággal megvont határok között. Míg a cinéma vérité körülhatárolt térben mozoghat csupán, az asszociáció tökéletes szabadságot élvez — elvileg. Mészöly ugyanis a képzettársításokat nem engedi szabadjárá, egy meghatározott történelmi konfliktussorozat körében hagyja érvényesülni őket, mert az a célja velük, hogy a leírás kontextusba helyezze. A leírás: az ember, esendő, nyomorult, halálának kiszolgáltatott volta; a kontextus: a történelem, mely ugyanolyan könyörtelen és válogatás nélkül lesújtó hatalom, mint egyéni biológiai sorsunk. A kép, ami élénk tárul, a lehető legsötétebb.

Visszakanyarodva ezek után az epikai kompetencia kérdéscsomójához, azt kell tudomásul vennünk, hogy Mészöly egyetlen állítást kockáztat meg: valahogy így történhetett; talán így történt. S ebben áll szerinte az elbeszélés verifikálhatósága. A belátásban, hogy nincs tökéletes objektivitás, sem fölényes semlegesség: a teljes tárgyilagosságú elbeszélés önmagát oltaná ki, szüntetné meg. Az író, amint tollat vesz a kezébe, máris elkezdte válogatni, kiemelni a tényeket, s csak tovább fokozza a rangsorolást, amint elszakad az empiriától és az értelmezés valamilyen formájával kísérletezni kezd.

Mondanunk sem kell persze, hogy a regényből mindez nem ilyen célratörő egyértelműséggel világlik ki.

Mészöly nem is akarja, hogy magyarázathoz, megvilágításhoz jussunk, s az is gyanítható, hogy a történetek, a föltűnő alakok, tárgyak, helyszínek között nem létesíthető szoros kapcsolat, legfeljebb távoli, homályos párhuzam dereng fel egyik-másik részletben. A regény nem akar választ adni, amit csak hangsúlyoz a sok közbeékelte meditáció, töprengés. A *Film* világát átszövik az író kételyei, bizonytalanságai, melyek mindig ott járnak a kamera nyomában, kérdőjelekkel fonják körül mozgását: megfelelő-e a látószöge, a tárgy, amelyre éppen ráirányul, eléggé jellemző-e és így tovább. De végül is ez a bizonytalanság nem egyéb az alkotói folyamat velejárójánál, maga a regény, részletekben mutatkozó rejtélyei ellenére, nem bizonytalanság, hanem az egyértelműen szilárd világábrázolás alakját ölti fel. Nem könnyen jutunk erre a felismerésre, gyakran megtéveszt ugyanis, hogy a *Film* nem csak két, egymástól elütő módszerrel felvett időréteget kever egymásba, hanem azt az illúziót is állandóan ébren tartja, hogy egy (elképzelte) film (lehetőség) forgatásának vagyunk a tanúi; sőt, majdhogynem az alkotói munkafolyamat részeseivé avat bennünket az író azzal, hogy módszeresen elejtett közbeszólásaival figyelmeztet a filmforgatás egyes állomásaira. Egyidejűen vagyunk tanúi, résztvevői egy mű születésének, formálódásának és olvassuk magát a kész művet.

A *Film* szomorú, lehangelőan kegyetlen regény, de nem részvét nélküli: a biológiai lét pusztulását, a társadalom közönyét és a történelem vérontását egyhíteni próbálja a megértéssel, a szájalommal, az együttérző irgalom szavával. Csak enyhíteni; a szörnyűségekkel, a biológiai romlással, a nemiség csapdáival és perverzióival, az undor és a mocsok képeivel szemben nem tud, nem akar egyenrangú ellenerőket felvonultatni, mert az a történelmi és biológiai létezés botránya „hogy legönzettelenebb közbelépésünk se lehet több a *caritas* jobb híján hatásosságánál, végül is.” A szeretet keresztényi motívumokat sem nélkülöző erkölcsi elvébe kapaszkodik az író, a részvétet szegezi a teljes, mindent elöntő reménytelenséggel szembe. Nagyon erőtlen lenne azonban a regény pusztulás ellen tiltakozó hangja, ha az író mindössze a részvét mentőköte- lébe fógódkodna. Erkölcsi ítélet is benne rejlik a történetek leírásában, bár ez az ítélet soha nem erősödik fel annyira, hogy a romlás, a megsemmisülés eszmei vitapartnere lehetne. De jelen van az öreg házaspár végóráinak rajzában és megtaláljuk abban a jelenetben is, amikor a kamera halottak szemét fényképezi: az öregemberét, a kórházból kihurcolt, halomra gyilkolt zsidókét és a kivégzett nyilas karszalagosokét. „S bár megengedhetetlen, a képzőművészt betöltő két szem alig fog különbözni a szakadt pizsamák alól kicsillanó szemektől; vagy (ami már nem dokumentálható) a három karszalagosétól, akiket pár óra múlva végeznek ki ugyanott.” Az a megengedhetetlen, hogy a halálban eltűnik a különbség: a természetet, a biológiai pusztulást nem javíthatja ki az erkölcs. A megengedhetetlenség tudata, mely világos és éles különbséget érzékeltet — nemcsak itt és egyszer — társadalmi cselekedetek között, szintén alkotóeleme a regénynek, ennek tudomásul vétele nélkül félreértenénk Mészöly önkínzó és kegyetlen tárgyilagosságát.

SZÁMVETÉS A TÖRTÉNETTEL

– Kardos G. György: *A történet vége* –

A történet vége nemcsak egy regénytrilógiát zár le (az *Avraham Bogatir hét napja* és a *Hová tűntek a katonák?* után), hanem egy belső folyamatot is. Annak idején szó esett arról, hogy Kardos G. György első regényét milyen hosszú érlelődés előzte meg: a tapasztalat és a megírás között két évtizednek kellett eltelnie. Nem ritka ez a hosszú érlelődés, mindkét világháború után éveknek kellett eltelniök, hogy megszülessék a kaktaklímát hitelesen ábrázoló írói számvetés (előbb például Arnold Zweig, Ludwig Renn és Hemingway, később Norman Mailer, Hans Werner Richter és Solohov háborús regényeiben). Az élmények lassan elrendeződtek, a tapasztalat lassan felismeréssé alakult. Kardos G. György Izraelben szerzett tapasztalatai is regényekké értek az idők során. Regényekké, mert az első epikus visszatekintés nemcsak az életpálya egy kitüntetett fordulatos és küzdelmes szakaszát idézte fel, hanem meg is indított egy folyamatot. A harminc esztendő közeli keleti konfliktussal való számvetés, mondhatnók: a *történelemmel* való számvetés folyamatát. Ennek a számvetésnek is megvan a maga belső története. És ez a történet is véget ért a harmadik regénnyel; az író mintha végleg megszabadult volna nyomasztó emlékeitől, elrendezte volna tapasztalatait. Kardos G. György pályájának most már bizonyára más irányba kell fordulnia. (Hogy merre, arról egy nyilatkozatában ő maga beszélt: magyar–zsidó–szláv családjának jellegzetes kelet-közép-európai emlékei felé. Ezek az emlékek is kikényszeríthetik a valódi történelmi számvetést.)

A „történet vége” valóban a személyes közel-keleti odisszeia zárófejezetét mondja el. Uri, az izraeli hadsereg magyar származású altisztje elhagyja a Beér-Seva közelében fekvő sivatagi tábor, hogy visszatérjen a polgári életbe és katonából ismét dolgozó ember: önmaga legyen. A leszerelés, a búcsú egyszersmind az önkeresés és a számvetés pillanata. Az úton, amelyet a regény hőse: az író maga a sivatagi tábor és a telepes falu, majd a falu és az alikantültetvények között megtesz, sorra felidéződnek az első zsidó–arab háború eseményei. A katonaság rideg fegyelmétől búcsúzva csak lassan és fokozatosan következik el a valóságos felszabadulás. Előbb számot kell vetni az átélt történelmi eseményekkel, a szerzett keserves tapasztalatokkal. A leszerelt katona virágzó, napfényes tájon halad át, körötte egy magára találó, sebes iramban épülő új ország: új házak, hangos vendégfogadók, gazdag telepes falvak, viruló szőlőskertek és narancsligetek. És mögötte az időben: szívében és emlékező agysejtjeiben véres összeapások, a háborús szenvedés, a gyilkos erőszak és a megtorlás kegyetlen képei. Ezekkel a képekkel kell még egyszer számot vetnie: leszámolni. Önmaga felett kell ítéletet mondania, a történelem kiszámíthatatlan menétén kell töprengenie. Hogy biztos önismerettel, tapasztalt ésszel és tiszta szívvel mehessen útján tovább.

Az egymást követő emlékek eleve mozaikos jelleget adnak a történetnek. Kardos G. György könyve úgy épül, mint egyik hősenek, az aggastyán Jeróbeámnak történetei: „Úgy rakta ki maga elé a különös neveket, mint egy gyűjtő a gyűjteményét, kedve szerint emelte ki egyikét-másikát, hogy jobban szemügyre vegye, s a katonából változó távolból eredő, kísérteties hangok sugdolóztak”. Az emlékezetet mozivásznán változó rendben jelennek meg az emberi arcok és sorsok, a háborús epizódok, a csataképek és a fegyverzaj rövid szüneteiben szövődő idillikus jelenetek. Ahogy Uri, a katonából ismét önmagává váló magyar–zsidó fiatalember lassan búcsút vesz a közelmúlt eseményeitől, és felidézi a háborús évek történetét, a robbanásos gyorsasággal változó palesztinai–izraeli valóságról is képet kapunk. Ennek a valóságnak emberi tenyészetéről és küzdel-

meiről. Egy nemzet születéséről, amely a kohók forró tűzében próbálja egyetlen emberi közösséggé égetni számtalan faj, nyelv és kultúra fiait, akik körében csupán a vallási hagyomány jelent összefogó erőt. Spanyol és görög szefárdok, ukrán, lengyel és magyar zsidók, félnomád afrikaiak és jemeniek: lehetséges-e bonyolultabb keverék? A mindenfelől özönlő bevándorlókat életformában, civilizációban és szokásokban alig áthidalható távolságok választják el egymástól. A feudális viszonyok közül érkező, többnejűségben élő jemeni zsidók és az európai kultúrán iskolázott németországi intellektuelek pedig hasonlítaniak egymásra. Belőlük kívánt az államalapítás hősi és szörnyű küzdelme egyetlen nemzeti közösséget kovácsolni. A regény mozaikosságának, az egymást követő arcképek és sorsváltozatok sokaságának a valóság ad különös hitelességet. Kardos G. György színes „kaleidoszkópot” alkotott, ám ennek a gazdag színekben villódzó mozaikvilágnak pontos valóságábrázoló szerepe van.

Megkérdelhetjük: hogyan lesz ebből a színes „kaleidoszkópból” regény? Regény, amely folyamatosan ábrázol, cselekményében és filozófiájában eljut valahová. Nos, *A történet végének*, ha rejtettebb módon is, valódi epikus szerkezete van. Az egymást követő események és sorsváltozások végül valami rendbe szerveződnek, és ennek a belső rendnek érzékelhető jelentés jutott. Művészi szervezethez vall már a történet felépítése is. A regény a leszerelés reggelét bemutató bevezető fejezet és az elégikus zárórész között két „utazás” leírásából áll: az „utazások” során idéződnek fel a háború jelenetei, kelnek életre a harci cselekmények hősei és áldozatai. Az első „utazás” autóstoppal történik: a kiszolgált katona történetesen Jigal Jariv tábornok (valódi történelmi személy!), a déli arcvonal parancsnoka dzsíppjébe kéredzkedik be, s a tábornokkal való beszélgetés nyomán elevenednek fel az Irak Mansijje körül lejáratott katonai akció véres eseményei. És e véres események keretében kelnek új életre Uri egykori elpusztult, megőrült, a háború áldozataivá vált barátai: Avnér Hagisz, Dan Davidzon, Avitán Kelif, Ezra Cioni és Itamar dei Rossi. Valamennyien eleven arcok, feledhetetlen regényalakok. Igazolják, hogy Kardos G. György néhány vonással képes élő embereket teremteni. Az Irak Mansijje ellen indított támadásnak valódi stratégiai jelentősége volt, felidézése az első közel-keleti háború céljait és lefolyását mutatja be. Ezután mintegy szűkül a történelmi kép. A leszerelt katona útközben egy magyar vendéglőben új barátot szerez: az ugyancsak kiszolgált altiszt Ilánt, aki egy Genezáret-tó parti kibucba igyekszik. Együtt érkeznek Uri falujába: Gedérába, majd mennek alikantot metszeni a szomszéd domboldalra. Ezúttal nem tábornoki dzsippen, hanem számárfogaton. Ám ez az „utazás” is emlékeket ébreszt, a kis arab falu: M'rár ellen indított támadás emlékeit. Ennek a katonai akciónak nem volt olyan stratégiai jelentősége, mint Irak Mansijje elfoglalásának, a palesztinai háború kegyetlen természetét azonban éppoly hitelesen mutatja, mint a nagy csaták.

A kettős „utazás” során a történelmi és stratégiai jelentőségű harci cselekmények a „hétköznapi háborúnak” adják át helyüket. És mindannak, ami a gyors és kíméletlen nemzetalapítás művével együtt jár: a „hétköznapi” erőszaknak, megtorlásnak és elnyomásnak, a nagy történelmi vállalkozások szomorú és megszokott kellékeinek. A „nemzet” és a „haza” nevében elkövetett gyilkosságnak, ártatlannak, egész falvak elűzésének, a nemzeti gyűlölködésnek, a felsőbbrendűség kialakuló mítoszának, egy katonas és konkviztádori magatartásnak, ha tetszik, etikának amely már nemcsak az „ellenséggel” szemben tanúsít kíméletlenséget, hanem a táboron belül élőkkel szemben is. A kettős „utazás” során elénk tóduló emlékek vagy emlékdarabok ennek a „hétköznapi” erőszaknak és gyűlölködésnek a lassú kialakulását szemléltetik. A háború: az „elvonatott” történelmi mozgás lassanként köznapi közelségbe kerül, fogható valósággá válik. A mozaikos szerkesztés szerepe éppen abban áll, hogy e közelség és valóság, mint a regény tulajdonképpeni anyaga, fokozatosan kialakul. A regényszerkezetet a mozaikok, epizódok, arcképek és sorsváltozatok mögöttes terében a köznapi háború eltorzult lélektanának és fonák etikájának lassú kibontakozása teremti meg. Ennyiben *A történet vége* igazából mégsem színes és kalandos „kaleidoszkóp” („százlátó üveg” – ahogy József Attila mondaná), hanem valódi regény. (Talán tegyük hozzá: az elmúlt évek hazai regényirodalmának egyik legjobb alkotása, bár talán nem olyan szerves és következetes munka, mint a trilógia első kötete. . .)

A szerkezet benső rendje általánosabb jelentést sugall. A háborús képek, az erőszak és a nemzeti gyűlölködés köznapi megjelenése nem pusztán a zsidó–arab összeütközések első szakaszára vagy maig tartó folyamatára mutatnak. Tágasabb jelentésük, „modell-értékű” szerepük van: az erőszakos ország- és nemzetalapítás történelmi folyamatát, a nemzetiségi viszályok keletkezését és e viszályokból kibontakozó tömeges méretű szenvedést, emberi és erkölcsi pusztulást ábrázolják. Ilyen módon különös erővel utalnak a kelet-közép-európai történelem folyamataira. Ezek a folyamatok századunk első felében, kiváltképpen az első világháború végeztével és a második világháború idején, valóban a sajátos kelet-közép-európai történelmi nyomorúság: a nemzeti ellenségeskedés és a nemzetiségi elnyomás következményeinek látszóttak. Azóta kiderült, hogy az erőszakos nemzetteremtéssel és országalapítással együtt járó nacionalista hamis tudat és embertelenség mind szélesebb körben érvényesül az újabban színre lépő (afrikai, dél-ázsiai) nemzetek között. A tünetek, melyeket Kardos G. György észrevesz és a politikai-etikai modell, amelyet leír, évszázadunk történelmének egyik veszedelmes torzulását tárják elénk.

Az erőszaknak és gyűlölködésnek mindemellett van ellenpárja is a regényben: az a számtalan őszinte emberi gesztus és igaz emberi vágy, amelyről *A történet vége* ugyancsak számot ad. Az utazó katona emlékezetében életre kelő emberi arcok nemcsak elevenek, hanem kevés kivétellel a jóakarát, a közösségi szolidaritás és a teremtő munkára képes humánus képviselői is. Kardos G. György regényalakjainak erkölcsi erőtere van. A személyes emlékezést és a művészi ábrázolást az a meggyőződés vezérli, hogy az emberi lények eredendően alkotó munkára és testvéri összefogásra születtek, hogy az emberi természettől valójában idegen a gyilkos erőszak és a pusztító háború. Mások talán keserű és kiábrándult filozófiát szűrtek volna le azoknak a vérgőzös eseményeknek a nyomán, amelyek *A történet végében* most új életre kelnek. Hiszen az Irak Mansijje körül folyó mészárlást vagy a M'rár-i arabok elűzését ábrázolva könnyen lehetne arra a véleményre jutni, hogy az ember valóban nem más, mint „sárkányfog-vetemény”. Kardos G. György ezt a csapdát biztos mozdulattal kerüli el. Hősei nem született gyilkosok, nem vérengző fajgyűlölők, nem az erőszak beteg lelkű megszállottai. Ellenkezőleg, általában békés telepések, szorgalmas szőlősgazdák, tanult iparosok, akikből a „hétköznapi háború” kegyetlen ereje csinál először kiszolgáltatott katonákat, majd alkalmanként hideg szívű gyilkosokat. Nem az ember maga, hanem a *nacionalista háborús mechanizmus* a bűnös abban, hogy a nemzetalapítás hősi álma idegengyűlöletté, erőszakká és vérengzéssé züllik a történelmi köznapiok súlya alatt.

A regényszerkezet nemcsak azt mutatja be, hogy az elvontabb történelmi folyamatból miként lesz „hétköznapi” erőszak és szenvedés, hanem ennek a két tényezőnek: a békés és teremtő emberségnek, valamint a nacionalista ideológiára alapozott háborús gépezetnek az ellentétét is felfedi. A katonaruhába öltözött parasztok, munkások, fiatalok és telepések, ha saját hajlamaikat: szívük parancsát követhetik, békés otthon próbálnak teremteni, a közösségi élet szálait szövögetik. Mint Uri, Avnér és Dan az elfoglalt arab faluban, néhány napra megfeledkezve a háborúról, a döntő ütközet előtt. A Bet Dzsibrin-i „idill” igazolja, hogy Kardos G. György valójában az otthonalkotó munkában és a békés közösség szervezésében látja megnyilvánulni az ember igazi természetét. A békés munka képei valódi kontrasztot adnak a háborús lét vad jeleneteinek. Ebben a kontrasztos szerkesztésben is a regény belső rendje ölt alakot, az a regényszerkezet, amelynek, mint már mondtuk, jelentésképző szerepe van. Az idilli színekkel festett békésebb képeket ugyanis mindig a „hétköznapi” háború kegyetlen képsora követi: a lovakat gondozó ukrán Piskével való tréfálkozás után a csaták dúlta, elhagyatott vidék leírása következik, a Bet Dzsibrin-i „idill” rajza után megtudjuk, hogy zsidó terroristák miként mészárolták le egy arab falu egész lakosságát, megnyitva ezzel a menekülők áradatát. A munka és az öldöklés, a közösségi élet és a gyűlölködés mesteri kézzel vázolt jelenetei adják meg a regény kompozíciójának belső ritmusát.

Ennek a ritmikus kompozíciónak mély művészi értelme van. A köznapi erőszak és gyűlölködés világával szemben egy másik történelmi lehetőségre figyelmeztet. Arra,

amely az író meggyőződése szerint közelebb áll az emberi természethez, ennek a természetnek a lényegéből és magának az embernek igazabb érdekeiből következnek. A békés alkotó munka és közösségépítés lehetőségei ezek. Kardos G. György két fogalmi kört, mondhatnók azt is: történelmi „modellt” állít szembe egymással. Az első körben nagy szavak, pontosabban jelszavak találhatók: az országalapítás, a nemzeti érvényesülés, a történelmi küldetés jelszavai; „karizmatikus” fogalmak, amelyekre szinte valamennyi erőszakos hódítás és háborús szándék hivatkozott a polgári nemzetállamok kialakulása óta. E fogalmak mögött és következtében azután mindent elönt a gyűlölet, a vér és a szenvedés. A második fogalmi körben nincsenek nagy szavak, inkább a mindennapi élet elemi tényei: munka, barátság, szerelem, mindaz, ami egy dolgos és egyszerű emberi sorsot betölt. A két fogalmi kör szembeállításában derül ki, hogy az emberi lény valójában a másodikban találhatja meg életének valódi értelmét, igazi önmagát. Az első fogalmi kör „magasztos” jelszavai nyomán az ember kényszerűen sztereotíp szerepek uniformisába öltözik: egy nagyszabású történelmi vállalkozás és mozgás apró alkatrésze lesz, aminek nincs önálló arca, autonómiája, választott sorsa és valóságos élete. A személyiség igazi fejlődése és szabadsága, legalábbis Kardos G. György regényének tanúsága szerint, a második fogalmi körben remélhető. A békés alkotó munka és a közösségteremtő igyekezet: az otthonépítés körén, Igazából erre az otthonépítésre vágyunk *A történet vége* önmagukat kereső, szenvedő, bűnbe és halálba hulló hősei.

Az otthonteremtés nem könnyű feladat, a zúduló, viharzó történelem nem sok esélyt ad erre. Ahogy a „hétköznapi” háború képeit korrigálják a békés emberi élet jelenetei, az otthonteremtés művét is beárnyékolja az erőszakos történelemcsinálás. Innen ered a regényt átszövő ironikus szellem és elégikus hangulat. Kardos G. György leszámolt élete, ifjúsága egy kalandos és tanulságos szakaszával: azokkal az évekkkel, amelyek során a „történelem” közvetlen szemlélője és alkalmi részese volt. Ez a leszámolás, több mint két évtized távlatából, aligha lehetett más, mint ironikus. A régi szenvedélyek emléke, ironikus fénybe került, a régi sebek az önrónia halvány rétege alól tűnnek most elő. A történelemmel való viaskodás azonban folyik tovább, nemcsak a közel-keletivel, hanem a hazáival, sőt az emberiség történetével, amely aligha hagyja nyugodni a múltakra emlékezőt. A figyelem és az ábrázoló szándék, amely most a régi emlékek fölé hajol, elégikus történelemszemlélethez: történelemfilozófiához vezet. A „történetnek” vége valóban; a világ azonban mindig új történeteket ír. S a régi „történet” előadásába már az újak tanulságai is belejátszanak. (*Magvető*)

Thiery Árpád:

MIKÖZBEN A JÓREMÉNYSÉG-FOK FELÉ HALADTUNK...

Ismét novellás kötettel jelentkezett Thiery Árpád. Szándékosan nem azt írtam, hogy kötetnyi novellával, mert könyve több és más, mint évek során írt, egymástól többé-kevésbé független novellák gyűjteménye. Előre megtervezett, megszerkesztett munka a *Miközben a Jóreménység-tök felé haladtunk...*, s nemcsak az író előző novellás kötetének – *Művelt oroszlánok*, megjelent 1972-ben – egyenes folytatása, hanem az azóta és az-

előtt született regényeinek is. Thiery Árpád két állandó alakja, Csányi hadnagy, illetve nála is gyakrabban Frank szerepel az új kötet novelláiban is. Frankot azért teremtette magának az író, hogy rábizza saját kérdéseit és ítéleteit. Ezek a kérdések korunk legfontosabb emberi kérdései közé tartoznak, s az ítéletek is a mára, a most élő emberekre, cselekedeteikre, egymással és általában a társadalommal való kapcsolataikra vonatkoznak.

Az állandó hős természetesen csak formai kifejezője a tartalmi folyamatosságnak, az érzelmi-gondolati-világnézeti összefüggésnek. Nem attól egységes ez a könyv – szinte már regényszerűen –, hogy újra és újra a Frank nevet olvashatjuk a novellákban, hanem a nyugtalan, kutató, a cselekedetekben értelmet kereső élet- és magatartásmód sokoldalú

ábrázolására törekvéstől, a minden helyzetben és körülmények között valami jóért való küzdés helyességének és szükségességének felmutatásától.

Frank gyakran téved sehova sem nyíló zsákutcákba. Sorsában van valami eleve – de nem rendeltetésszerűen, hanem általa – elhibázott. Ezért olyan nyugtalan, örökké a helyét kereső, mindig valami újra vágyó, a célt, az értelmet egyre újabb és újabb helyeken, személyekben, cselekedetekben megtalálni vélő. Thiery Árpád hősei csaknem mind többet és mást akarnak, mint amit már elértek. Az „igazi magasságból” vágnak. A kötet címét adó novellában a taxisofőr például egy szabadabb-szabálytalanabb életformát áhít titkon, valahol a lelke mélyén, s ezért van a szemében valami olyasmi, amikor az állomásmánál elbúcsúzik két utasától, amiből arra lehet következtetni, hogy nincs kedve hazamenni. Frank élete nagy vágya, hogy a magasban „repülhessen”. „Fanni madár szeretett volna lenni.” (*Amikor Frank szerelmes volt, és könnyen mentek a dolgok...*) Az elvágódás jellemzi Thiery Árpád hőseit, de céljaik gyakran eleve reménytelenek, nem elérhetőek. Marad számukra a tünődés, a szomorúság, a célszerűtlen lázadás. Romantikusak egy határozottan realista korszakban, hősiességre vágnak akkor, amikor nincs szükség az általuk elképzelt hősökre, vagy legalábbis nem olyanok kellenek. Ebből következik egyéni tragédiájuk, illetve ez teszi szomorúvá, néha megkeseredetté őket. Az író ekkép fogalmaz a Tricotage Orpheusz című novellában: „... Frank minden baj között a vereséget viselte el a legnehezebben”.

Bár az eddig elmondottak érvényesek általában a kötetre, mégis észre kell vennünk, hogy a Művelt oroszlánok óta egyes novellák állásfoglalása határozottabbá vált, befejezésük ritkábban sugallja a reménytelenséget, a megváltoztathatatlant. „Ha nincs meg benned, hogy küzdj valami jóért, akkor mi a te nének születél a világra?” – mondja Frank. (*Fehér lábak hónapja.*) Bennünk is kérdés fogalmazódik: ha eddig eljutott a felismerésben, miért mégis a további hely- és célkeresése, a bizonytalansága? Az *Üzenet egy mélabús hölgynek* című novellában olvashatjuk, hogy az otthonról megszökött Frank tizenhat évesen „a szépség és a szabadság sorfala között járt-kelt”. Ezt az állapotot álmodja vissza néha, ezt keresi, sőt kergeti, futva, utaz-

va mindig tovább és tovább. Csakhogy az a tizenhat évesen rótt dülöt már eltűnt a múltban, újabb napok követik egymást, új ismerősök üdvözlik Frankot, friss, más irányba tartó csapások szelik át a mezőt. Megmaradnak azonban az emlékek. A tegnapi önmagunkhoz nem lehetünk teljesen hűtlenek; magunktól sohasem szökhetünk meg. Természetesen időközben sok mindent meg kell változtatni, régi dolgokat elhagyni, újakat tanulni, megszokni, elfogadni. S ez nem olyan könnyű, nem is mindenkinek sikerül. Ezzel pedig a konfliktus máris adott. Thiery Árpád éppen a konfliktus-helyzeteket ábrázolta novelláiban, nagyon jó megjelenítő erővel. Jobbára az egyéni, belső emberi konfliktusokat. Jellemeket és magatartásokat vizsgál, egyszeri, nem ismételtető állapotokat rögzít érzékletesen.

Mit sugallnak, mire figyelmeztetnek még a Miközben a Jóreménység-fok felé haladtunk... novellái? Például azt, hogy az ember az életével része egy folyamathoz, generációkban való folytonosságnak. A megtörtént dolgok, még ha nem velünk történtek is, az emlékek, ha közvetettek is, bizonyos tekintetben meghatározók. Ezért éri azt Márta, hogy a frankfurtiak megérkezése után el kell mennie az erdei házból, nem tud tovább megmaradni ott. (*Mentsük meg lelkeinket!*) Továbbá azt is sugallják a kötet novellái, hogy ha valahol szükség van ránk, s ezt felismertük, megértettük, ott maradnunk kell, ha személy szerint a számunkra az nem is a legjobb hely, nem a legmegfelelőbb helyzet. Maradni kell a felismert bizonyosság, az „itt miránk van szükség” miatt. S ha úgy alakul, az áldozatvállalástól sem riadhatunk vissza. A *Látogatás* című novella tanítónője éppen ezért a felismerésért és a kitartásért kerül közel hozzánk.

Thiery Árpád regényei számbeli fölényben vannak novellás köteteihez képest. A novellák nélkül mégsem lehetne teljes képünk az íróról. A novellákban ugyanis határozottabban mutatkozik meg önálló alkotó egyénisége, jellemábrázoló képessége, hangulatteremtő ereje. Elhisszük neki, hogy mindnyájunkban él valami Frankból, hogy ez a „kitalált” alak értünk született meg. Ezért csak látszólagos egyes novellák befejezetlensége; kérdéseik bennünk folytatódnak.

MÁTYÁS ISTVÁN

KORTÁRS ÚTLEVELÉRE

Baróti Dezső az 1930-as években Radnóti Miklós diáktársa volt a szegedi egyetemen. Később is szoros barátság fűzte a költőhöz. Így lehetett egyszerre vallomásos szemtanúja és ismertetője, elemzője Radnóti Miklós életének és költészetének. A szerző maga vall arról, hogy az együtt töltött éveknél elidőzve nem akarja elfojtani „a közvetlen emlékezés liráját”. Mégis – a versek, levelek, a megbízható emlékezések újraolvasásával – megpróbálja ellensúlyozni a szubjektivitás kísértő veszélyét. A szemtanú visszaemlékezése így mindenképpen gyümölcsöző lehet: a versek többségét hajdan költőjük értelmezésében ismerhette meg; olyan szövegek birtokába juthatott, amelyek ebben a könyvben jelentek meg először. A versekről szólva Baróti Dezső nagymértékben figyelembe veszi azokat a jelentéseket, amelyeket annak idején költőjük tulajdonított nekik. Ítéletét befolyásolja továbbá, hogy abban az irodalmi és művészeti atmoszférában élt, amelyben a költő ifjúkori versei születtek. Mégsem tartja csalhatatlannak magát, mert tudja, hogy minden vers bizonyos mértékig nyitott alkotás, s ezért többféle értelmezése lehetséges.

Baróti Dezső szándéka szerint a *Kortárs útlevelére* egy nagyszabású monográfia első kötete, 1935-ig kíséri végig Radnóti Miklós életútját. A személyes emlékek bősége ellenére a kötetben többnyire helyes arányokat alakított ki a szerző: inkább az *életmű* vonzotta, mint az *életrajz*. Egy-egy fontosabb versnél hosszasan is időzött. A kötetben így számos – a korszerű elvek alapján kialakított – szövegelemzést olvashatunk. Baróti Dezső tudja, hogy a költői képek rendszerint többféle jelentést hordoznak, szótári jelentésükhöz mérten többértelműek, polivalensek. A költői mű jelentése és hatása az egymásba játszó bonyolult összetevők analizálásán és befogadásán alapszik.

Baróti Dezső könyve azokról az ifjúkori versekről szól, amelyekben eddig kevésbé volt szokás elmélyedni. Túlnyomórészt a későbbi nagy versek alapján ismertük a költőt. S amennyiben a korai versek mégis előkerültek, az elemzők többnyire félreértették, félremagyarázták őket. Pedig nem kevésbé éppen

a korai kötetek adnak fogódzót Radnóti Miklós világnézetének tisztázásához.

Mindeddig sokat vitatott kérdés volt Radnótinak a marxizmushoz és a munkásmozgalomhoz fűződő viszonya. Szinte minden Radnóti-kutató „beleütközött” az ifjúkor politikázó, forradalmi témájú verseibe. Többnyire ellentmondást láttak az ifjúkori kötetek forradalmi élményektől is táplált lázas hangulata és a késői versek halálsejtelme között, s Radnóti emberi és költői alkotásában a passzát, a halálfélelmet és a szomorúságot tartották meghatározónak. A forradalmi témájú verseket a legszélsőségesebb értékelések különös mércével latolgatták. A forradalmi témát „idegen” elemnek, a vállalt illegális pártmunkát „társadalmon kívüli” állapotnak tekintették. Így szakadt volna Radnóti Miklós költészete két ágra: a politikázó versek csak a mellékágot jelenthették, s mihielyt Radnóti költészetével társadalmi szükségletet akart kielégíteni, szerepet játszott.

Baróti Dezső a kortárs szemtanú tapasztalatainak birtokában eredményesen száll szembe mindezekkel a téves nézetekkel. Könyvének adataiból megtudjuk, hogy Radnóti tudatosan készült a forradalmár költő szerepének betöltésére. Ezekből az adatokból elég felidézünk csak a legfontosabbakat. Radnóti Miklós szerepet vállalt az 1929-ben megindult és jó egy esztendő megélt Kortárs szerkesztésében. Ebben a körben szerzett elméleti ismereteket a marxizmus-leninizmus köréből, a marxista esztétika alapfogalmairól. Ez a kör alakította irodalmi izlését „az új magyar líra” felé. Már korai verseinek egész sorában (pl. Szegénység és gyűlölet verse, Sok autó jár itt, Sirálysikoly, Májusi igazság) a tömegek között keresi a helyét. Szegeden 1931-től kezdve rendszeresen eljárta a Hétvezér utcai Munkásotthonba. Egyik alapító tagja, legeredményesebb országos propagátora volt a Szegedi Fialalok Művészeti Kollégiumának, amelyet mindvégig a munkásosztálynak elkötelezett politikai csoportnak tekintettek.

A propagátor-szerep költői programot is eredményez Radnóti költészetében és megszületik a „helyzetjelentő agitációs vers”. Benne a költői jelrendszerben járhatlan olvasó számára is jól érthetően jelöli ki a tennivalókat. Egy kollektív proletárköltészet követelményeihez igazodik, egy proletárkör nevében akar szólni. A proletárlíra megteremtésének szándékával *újítja stílust* keres. A munkásmozgalom eseménydús élményei-

nek megfelelően *epikus elemek* lopakodnak lírájába. Egyszerű, világos mondatszerkesztésre törekszik, az elbeszélő jellegnek megfelelően mellérendelésekkel szerkeszt. A közérthetőségre való törekvése ellenére küzd a tézisben rejlő veszélyek ellen: téziseit ugyanis dinamikus tájképeken keresztül fejezi ki. Így alakul ki a sajátos Radnóti-vers, a tájképbe öltöztetett, a költő elkeseredettségét és cselekvő szándékát kifejező lírai vallomás. Már számos korai versben olvad megbonthatatlan egységbe a társadalom és természet. A természet szakadatlan kis forradalmak és harcok végtelen szövevénye – amint erre már Bálint György is rámutatott.

A direkt kifejezést Radnóti Miklós költészetében rendszerint allegorikus jelentésű, új hajtásokkal gazdagodó metaforák helyettesítik, mint pl. a *hó*, a *tél* és a *szél*. Baróti Dezső ennek okát a mondanivaló „kényszerű bujtatásában” keresi. Pedig ez a fajta ábrázolás is minden bizonnyal a tézisben rejlő veszélyek elkerülésére szolgál, s Radnóti esztétikai igényességét bizonyítja.

Baróti Dezső nem hallgat a kísérletező korszak ellentmondásairól sem. A groteszk erotikával átítatott korai tájképek sokkal inkább lelkiállapotot, mint objektív helyzetjelentést adnak, de sem az egyik, sem a másik lehetőséget nem tudják teljesen megvalósítani. A bennük kavargó tendenciák miatt disszonáns kicsengésűek. Mégsem lehet kétségbe vonni a bármiféle „szerepjátászon” túlmutató költői őszinteséget. Így még a groteszk képekkel átítatott tájversek is Radnóti egész akkori személyiségét összegezik, amely áthatja szerelmi érzését, természetélményét, s még a kozmoszt is forradalmasítva fogadja be.

Mind ehhez hozzátehetjük, hogy a korai tájképekben az érzelmi és tapasztalati mozzanatok hiányáról sem lehet beszélni. A lírai szituációban ugyanis már itt megvalósul a szerelmi-politikai- és tájélmény szoros kapcsolata. Így hoz újat a szerelmi lírában is Radnóti Miklós. A kedves nála nem sejtelmes, távoli lény, hanem egyszerű és természetes, mint a táj, amelynek „fénylő füvei, fái, búzavetései között jelenik meg előttünk”. Ebben a költészetben a nő mint szerelmi partner sokkal közvetlenebb módon inspirál tetekre is, mint a régebbi szerelmi lírában.

Mindazok, akik a falusi táj megidézését csak a hagyományos népiesség fogalomkörében tudják elképzelni, azt állították, hogy Radnótit a falu életének elemeihez sem érzel-

mi, sem tapasztalati viszonyok nem fűzik. Baróti Dezső számos adattal igazolja, hogy a költő népiessége mély gyökerű. Abból az intenzív érdeklődésből táplálkozik, amelylyel a parasztsors, a folklór, s kiváltképp a népballadák iránt viseltetett.

Baróti Dezső könyve az első nagyszabású kísérlet Radnóti Miklós költészetének monografikus feldolgozására. A költő ifjúkori költészetének mindeddig vitatott kérdéseiben segíti az eligazodást. Eredményei ezért nélkülözhetetlen forrást jelenthetnek a további Radnóti-kutatásokhoz. (*Szépirodalmi*, 1977)

NEMES ISTVÁN

TÖRTÉNELEM ÉS TÖMEGKOMMUNIKÁCIÓ

„A történelem iránti érdeklődés hazánkban hagyományosan élénk. Némi túlzással azt is mondhatnánk, hogy nálunk gyakran a filozófia is a történelem formájában jelentkezik, világnézeteket, eszméket, társadalmi és politikai célokat is a történelem nyelvén fogalmazták meg. Az aktualitásokról nemegyszer úgy ütköztettünk véleményyt, hogy a történelemtől vitáztunk.” – A kötet első tanulmányának kezdő sorai jól megvilágítják, milyen fontos téma a történelem és a tömegkommunikációs eszközök kapcsolatának, a történelem népszerűsítésének vizsgálata. Ezt tűzte napirendjére 1973-ban egri vándorgyűlésén a Magyar Történelmi Társulat. A könyv tanulmányai az ott elhangzott előadások kiegészített, elmélyített változatai.

A Vass Henrik által szerkesztett kötet egyik központi kérdése: mi a történettudomány társadalmi hivatása, hogyan illeszkedik népünk történelmi tudata világnézetünk, ideológiánk egészébe? Szinte minden tanulmány oda jut el, hogy a történettudomány – természetesen a jó és hatásos népszerűsítésen keresztül – a társadalomtudományok egyik legfőbb tudatformáló területe. Ahogyan Benda Kálmán megfogalmazza: „... a történelmi ismeretterjesztés akkor tölti be célját, ha valóságos mivoltában és fejlődésében mutatja meg a múltat és a benne élő embert; ezzel segíti a mában való eligazodást, sokoldalú körültekintésre és reális látásra nevelve.”

A történelem minden tömegkommunikációs eszközhöz kapcsolódik. Ennek megfelelően Benda Kálmán a rádiós, Sándor György, Szébenyi Péter, Bokor Péter a televíziós népszerűsítés publicisztikáját elemzi, Berend T. Iván és Szabolcs Ottó, valamint Erényi Tibor elméleti és egyéb kérdések mellett a leghagyományosabb tömegkommunikációs eszköz, a könyv problémájával foglalkozik.

A kötet szerzői két nagyon fontos tartalmi követelményt állítanak a középpontba. Az első, hogy bármilyen eszközhöz nyúl is egy-egy népszerűsítő munka alkotója, nem mondhat le a történelmi hitelességről. A másik – a tudatformálás szempontjából talán még fontosabb –, hogy a közérthetőség, az egyszerűbb nyelven szólás nem jelentheti a történelmi folyamatok és összefüggések leegyszerűsítését. Akár a felszabadulás előtti korszakokra, akár az ötvenes évekre gondolunk, sokszor megsértették ezeket a követelményeket. Meggyőzően elemzi ezt történelmi folyamatában Incze Miklós: Népszerűsítés és szaktudomány című tanulmánya. Egyben rámutat arra is, hogy e buktatók csak a szaktudomány és a népszerűsítés egymáshoz közeldésével kerülhetők el.

Gazdagon bontják ki a szerzők a népszerű történetírás műfaji lehetőségeit. Szinte egyöntetűen megállapítják, hogy a skála széles – mégis több területen tapasztalható egyoldalúság. Ez egyrészt szerkesztők, „hivatásos” írók hibája, de van még tenni valójuk a szaktörténészeknek is. Többet kellene vállalkozniuk történelmi publicisztika írására, hisz sajtónk e téren még nem áll a legjobban. Erőteljesebben kell bekapcsolódnuk a rádió és a televízió rétegműsoraiba. Egyetlen színvonalú munkásmozgalmunk történetének, kiemelkedő alakjainak bemutatása is. Az egyoldalúságokból, a fehér foltokból következik, hogy a tanárok tájékoztatása sem a legmegfelelőbb. Gyakran csak késve szereshetnek tudomást a szakma egy-egy jelentős új eredményéről. Egyet kell érteni Berend T. Iván és Szabolcs Ottó megállapításával, hogy a tudományos tevékenység, történelmi publicisztika és a tankönyvirás egészségtelen szétválása nehezíti, lelassítja népünk korszerű és megalapozott történelmi tudatának kialakítását.

„... a magyar nép történelmi tudatának formálásában (és nemegyszer a hamis tu-

dati elemek erősítésében is) bizony a közírói és művészi tevékenység talán nem is tesz kevesebbet, mint a szaktudomány.” (Berend–Szabolcs) – Éppen ezért fontos az a néhány tanulmány, amely a történelem és művészet kérdéseivel foglalkozik. Nemeskürty István dolgozata folyamatában mutatja be, hogyan bontakozott ki Klié múzsa védőszárnyai alól a história, hogyan lett az írásművészetből a mai szaktudomány. Ugyanakkor arra is rámutat, hogy a mai tudós is lehet a szó legjobb értelmében vett történetíró. Laczkó Miklós A magyar film és a történelem című tanulmányában a Jancsó-filmek történelemszemléletét elemezve arra keresi a választ, miért fogadja a közönség idegenkedve ezeket az alkotásokat. „Filmjei nemcsak azt mondják, hogy a rossz történelmi beidegzettség a mára is kihatnak, s leküzdésük nélkül nem alakulhat jelenünk sem egészségesen; hanem azt is, hogy a jelen rossz elemei a múltbeli rosszat táplálják, annak a hatóerejét tartják elevenen. Múlt és jelen elemei ebben az értelemben hibás kört alkotnak, amelyen belül nincs megoldás. Ehhez ki kell törni a hibás körből.” Ma és tegnap, jelenbeli problémák és múltbeli félmegoldások összefüggését elemzi Kovács András saját alkotói tevékenysége kapcsán. Előadása jól érzékelteti, hogy „mennyire nem a mai gondok elől való kitérést, mennyire nem a múltba menekülést szolgálják ezek a történelmi filmek.”

Hunyady György szociológus A XX. század különböző időszakainak értékelése a közgondolkodásban című dolgozata zárja a tanulmányok sorát. Megállapításai alátámasztják Vass Henrik szerkesztői előszavának egyik fontos gondolatát, s kijelölik a további feladatokat is. „Történelmi tudatállományunk még ma is igen heterogén elemekből tevődik össze. Az okok sorából itt egyet emelek ki: a negyedszázados ellenforradalmi korszak tudatos nacionalista, fasiszta, klerikális szellemű történelemoktatásának, hamis történelmi propagandájának örökségét, amelynek nyomai máig sem tűntek el teljesen a köztudatból. S a *hamis tudatnak* ez a nyomasztó öröksége talán éppen abban a vonatkozásban a legsúlyosabb, amelyet fentebb az emberformálás kiemelkedően fontos területként jelöltem meg: a forradalmi munkásmozgalom története vonatkozásában.” (*Akadémiai, 1976.*)

HORVÁTH TAMÁS

Mándy Iván:

ARNOLD, A BÁLNAVADÁSZ

Sok mindenre gondolhat az olvasó Mándy legújabb kötete címének olvasásakor, csak éppen arra nem, hogy Arnold nem valami marcona tengerész, hanem csak egy szerencsétlen rongybábú, akinek ronggyá szakadt nadrágját éppen most varrja össze egy jókora zsákvarró tüvel Csimu mamája. Mert ha már ez a meggondolatlan kislány mindenféle vacakot összeszed...

Igen, Arnold, a bálnavadász, csak tépett, elhagyott, vagy talán éppen eldobott bábú, de azért valahogy jelentéktelennek ne gondoljuk... ha már egyszer Mándy Iván is arra érdemesítette, hogy tollhegyre tűzze, akárcsak évekkel előbb Csutakot, a híres Csutak-regények hőstét. – Arnold tehát semmiképpen sem lehet valami közönséges halandó, akarom mondani, bábú. Hírneve bizonyára messze fog szállni nemcsak mint utolérhetetlen bálnavadászé, hanem mint orfeumi igazgatóé, színházi kritikuszé, revüszínház-igazgatóé, vagy éppen mint híres táncosé és a nők kedvencéé. S erről nemcsak Lim-Lom Jolán, Rosita Rántotta, Csimu, (a mostani gazdája), vagy Ági (előbbi gazdája, aki elvesztette), meg papája, a filmtudományok doktora gondoskodik. Arnold hírnevét elsősorban Mándy Iván biztosítja, aki bizonyára mindenkinél jobban megismerte mielőtt tollhegyre tűzte, mint valami cserebogarat.

Önkéntelenül is ilyen Mándys gondolatokra hangol bennünket ennek a valóban sajátos meseregénynek az olvasása. S itt álljunk is meg egy pillanatra. Meseregénynek nevezem, mert jobb elnevezést hirtelenjében nem találok ennél. Régebben ugyanis valami egészen mást értettünk meseregény elnevezés alatt, mint az utóbbi tíz-tizenöt évben. Olyan művekre gondoltunk, mint Móra Ferenc: *Kincskereső kisködmön*, Balázs Béla: *Az igazi égszínkék*, vagy az újabbak közül Szabó Magda: *Tündár Lala* című műve, amelyekben a meseregény hőse valóban valami megfogható életutat, vagy cselekménysort fut be (hajt végre, vagy történik vele). Mintha jelen

esetünkben például Arnold, a bálnavadász elindulna a tengerekre, s ott különböző csodadolgok történnének vele. Dehát Arnoldnak esze ágában sincs elindulni. Csodadolgok persze történnek ebben a regényben is, csak hogy nem a szemünk előtt. Arnold Paskál mesél róluk a spanyol táncosnőnek, meg néha Csimunak. Beszél a nagy ellenfélről, Nagy Gézáról, aki nem más, mint a bálna, Ági 8. születésnapjáról, amikor megjelentek Ági pajtásai is. Elindulnak az előszoba szőnyegén és hirtelen fák közé, erdőbe kerülnek. Arnold bent ül Ágival és vendégeivel egy cukrászdában s azután ahogy ott megünnepelték ezt a születésnapot... hát azt már csak idézni lehetne oldalakon. Ehelyett azonban inkább ugorjunk egyet egészen addig, amíg a születésnap után pár nappal beállít Ágiékhoz Pánczél Péter, egy nagy tábla csokoládéval. Ették aztán a nagy darab bútor színű csokoládét fáradhatatlanul, és egyszer csak már a bútoroknál tartottak. Pánczél Péter kezdte és ették a bútorokat... szerelmes ámulatban. Mert végül is erről van itt szó.

Persze mindez nagyon is hasonlít valami furcsa álomhoz, éppen úgy, mint a Nagy Gézával (a bálnával) vívott harc, vagy ami Csimuval és a kertben folyton a fán tartózkodó és Csimu után leskelődő Horgossal történik. S ezek az álmok hol összemósódnak, hol külön mesetörténetekké kerekednek Mándy Iván csibészes humorú stílusában.

Gyakran úgy tűnik, mintha minden rendező elv nélküli fantáziacsapongásról volna szó. Olyan meseképekről, amelyek már teljesen elszakadtak minden valóságos alaptól, s amelyeket éppen ezért már követni sem igen lehet.

Sorolhatnánk a furcsa, komikus ötleteket, fintorokat, s mégis nemcsak hogy művészi rendezői, szerkesztési módok fedezhetünk fel ebben a meseregényben, hanem kétséget kizáróan megérezzük Mándy művészetének gyökereit is, ahova rokoníthatók, ahonnan eredeztethetők. Hivatkozhatunk olyan jelentős alkotásokra, amelyek már ebbe az irányba mutattak. A kiadó fűlszövegírója *A kis herceg*-et, Saint-Exupéry méltán világhírű szimbolikus lírai meseregényét említi és Weöres Sándor *Bóbitá*-jára hivatkozik, mint amellyel Mándy könyvének sokrétű, gazdag lírai mondanivalója rokon. De távolabbi mes-

tereket is idézhetnénk, mint például Andersen, aki nemcsak a féllábú ólomkatonából és a papirtáncosnőből varázsolt csodálatos lírai mesehőst, hanem mindenből, amire csak a szemét vetette. Említhetném Milne: *Micimackó*, Alekszej Tolsztoj: *Aranykulcsocska*, vagy éppen Lázár Ervin: *A kistű meg az oroszlánok*, vagy Gyurkovics Tibor: *Rikiki* című meseregényét is. Kétségtelen, hogy a meseregény a hagyományos Móra Ferenci út mellett erőteljesen fordul a gyermek csapongó fantáziáját követő, s ugyanakkor lírai elemekkel, szimbolikus jelentésekkel telítődő művészi kiteljesedés felé.

Ami kérdéses, és amit alaposabban ele-

meznünk kellene egyszer ezzel az irányzattal kapcsolatban, az az, hogy végül is kiknek szólnak az ilyen meseregények? A gyermekek, vagy a felnőttek élvezhetik-e inkább szépségeit? Salamoni módon azt mondhatnánk, hogy is-is, ez azonban legföljebb félig igaz. Mindenesetre Mándy Iván humora, kesernyés, gyakran szürrealista átomlebegése, szimbolikus csillogása, lírai oldottsága megkönnyíti a dolgot azok számára, akik megéreztek már a mai, főleg Weöres Sándor, Zelk Zoltán és Nemes Nagy Ágnes gyermekverseinek szépségét és mélységét. *Móra, 1977.)*

SERES JÓZSEF

A JELENKOR KRÓNIKÁJA + A JELENKOR KRÓNIKÁJA + A JELENKOR KRÓ

MARTYN FERENC Pécsről és Baranyáról készített harminckét rajzát és WEÖRES SÁNDORnak a rajzokhoz kapcsolódó verseit közös kötetben jeleníti meg a Képzőművészeti Alap Kiadóvállalata. A rajzsorozat számos lapját bemutattuk folyóiratunk előző évfolyamában, Weöres Sándor verseit a közeljövőben közöljük. – Idei évfolyamunk valamennyi számának első és hátsó borítóján Martyn Ferenc „Journal” c. sorozatának reprodukcióit helyezzük el. A 299 darabból álló teljes sorozatot – amelyből illusztrációnkat válogattuk – a pécsi Janus Pannoniusz Múzeum őrzi.

*

November 23-án baráti beszélgetésre szerkesztőségünkbe látogatott Leon Aurel román, valamint Györfi Kálmán és Márki Zoltán romániai magyar író. – November 29-én Fawzi Al-Antil egyiptomi arab költő és műfordító látogatott szerkesztőségünkbe. Fawzi Al-Antil nemrég kötetben jelentette meg Petőfi Sándor verseinek arab fordításait.

*

VARGA HAJDU ISTVÁN festőművész irodalmi kísérőrajzaiból rendeztek kiállítást a pécsi Leőwey Klára Gimnáziumban. A kiállítást november 28-án nyitotta meg KELLE SÁNDOR festőművész. December 4-én a barcsi járási művelődési házban Varga Hajdu István tollrajzait állították ki. Megnyitó beszédet mondott TÜSKÉS TIBOR.

A Pécsi Nemzeti Színház operatársulata december 11-én mutatta be Hindemith: Hosszú karácsonyi ebéd és Lortzing: Operapróba c. két egyfelvonásosát. A Kamaraszínházban ugyanezen a napon mutatták be Trenyov: Gimnazisták c. színművét Ifj. Kőmives Sándor rendezésében.

*

REICH KÁROLY grafikusművész műveiből rendeztek kiállítást a kaposvári Somogyi Képtárban. A december 4-i megnyitón TAKÁTS GYULA költő mondott beszédet.

*

A Dunántúl településtörténete 1767–1848 címmel két kötetben adta ki az MTA Pécsi és Veszprémi Akadémiai Bizottsága Mérey Klára szerkesztésében az 1976 nyarán Pécsen rendezett településtörténeti konferencia teljes anyagát.

*

SZENES ÁRPÁD festőművész alkotásait mutatták be december 11–30. között Pécsen, a Színházi téri kiállítóteremben. – Az Ifjúsági Ház galériájában FICZEK FERENC és SZIJÁRTÓ KÁLMÁN műveiből rendeztek kiállítást.

*

Lantos Ferenc „A szerkezet költészete” c. kiállítását november 9-én nyitotta meg Bertha Bulcsu a Józsefvárosi kiállítóteremben. A kiállítás január 4-ig tekinthető meg.

JELENKOR

IRODALMI ÉS MŰVÉSZETI FOLYÓIRAT — 1978

A TARTALOMBÓL:

CSÓRI SÁNDOR
CSORBA GYÖZÖ
EORSI ISTVÁN
KÁROLYI AMY
KERÉK IMRE
PÁKOLITZ ISTVÁN
RÓZSA ENDRE
WEÖRES SÁNDOR
VERSEI

*

GERA GYÖRGY
KAMPIS PÉTER
MÉSZÖLY MIKLÓS
TUSKÉS TIBOR
PRÓZAI

*

ARADI NÓRA:
RÓZSA GYULA KÖTETE
MENDŐL ZSUZSA:
KÉT CZÓBEL-FESTMÉNY

*

CSÜROS MIKLÓS:
CSÓRI SÁNDOR VERSEI
RÓNAY GYÖRGY:
JÓZSEF ATTILA ÚTJAIN
VARKONYI NÁNDOR:
LEVELEK
KOVÁCS ENDRÉHEZ



6,— Ft

SZÁMUNK SZERZŐI:

ARADI NÓRA
BOTAR ATTILA
CSOORI SANDOR
CSORBA GYŐZŐ
CSÜRÖS MIKLÓS
EORSI ISTVÁN
GERA GYÖRGY
KAMPIS PÉTER
KÁROLYI AMY
KELEMEN LAJOS
KERÉK IMRE
LATOR LÁSZLÓ
MARAFKÓ LÁSZLÓ
MELIORISZ BÉLA
MENDŐL ZSUZZA
MÉSZÖLY MIKLÓS
CS. NAGY ISTVÁN
PAÁL TAMÁS
PAKOLITZ ISTVÁN
PÁLYI ANDRÁS
RÓNAY GYÖRGY
RÓZSA ENDRE
SZENTMIHÁLYI
SZABÓ PÉTER
SZÓDY SZILÁRD
TÜSKÉS TIBOR
VÁRKONYI NANDOR
WEÖRES SÁNDOR

KÉPEK:

CZÓBEL BÉLA
GRAIN ANDRÁS
MARTYÁN FERENC
SZATYOR GYŐZŐ







JELENKOR

IRODALMI ÉS MŰVÉSZETI FOLYÓIRAT

XXI. ÉVFOLYAM, 2. SZÁM

1978. FEBRUÁR

TARTALOM

CSORBA GYŐZŐ versei - - - - -	99
WEÖRES SÁNDOR versei - - - - -	102
MÉSZÖLY MIKLÓS: Falusi albumképek - - - - -	103
GERA GYÖRGY : Schulek (elbeszélés) - - - - -	111
KÁROLYI AMY: Homlok, drótkoronával (vers) - - - - -	127
PAKOLITZ ISTVÁN: Rodostóból (vers) - - - - -	128
KAMPIS PÉTER: Tangentor (kisregény, II. rész) - - - - -	131
RÓZSA ENDRE versei - - - - -	143
SZENTMIHÁLYI SZABÓ PÉTER versei - - - - -	144
TÜSKÉS TIBOR: Sorskovácsok (szociográfia, II. rész) - - - - -	145
EÖRSI ISTVÁN versei - - - - -	153
BOTÁR ATTILA versei - - - - -	154
*	
MENDÖL ZSUZSA: Czóbel Béla két festménye - - - - -	156
ARADI NÓRA: Művészetszemlélet és kritikusi hitel (<i>Rózsa Gyula: Négy portré</i>) - - - - -	159
CS. NAGY ISTVÁN versei - - - - -	161
KERÉK IMRE versei - - - - -	162
*	
RÓNAY GYÖRGY: József Attila útjain (I.) - - - - -	163
VÁRKONYI NÁNDOR: Levelek Kovács Endréhez (I. rész) - - - - -	171
CSOÓRI SÁNDOR versei - - - - -	177
*	

CSÜRÖS MIKLÓS: „Közeledés a szavakhoz” (Csoóri Sándor: A látogató emlékei) - - - - -	179
PÁLYI ANDRÁS: Eörsi István: Lonci narancssárgában - -	183
LATOR LÁSZLÓ: Kerék Imre: Zöld parázs - - - - -	185
MELIORISZ BÉLA: Nyilasy Balázs: A fiatalember minden- napjai - - - - -	186
PAÁL TAMÁS: Vészi Endre: Nyitott ház - - - - -	187
SZÓDY SZILÁRD: Fckete Gyula: Perújrafelvétel - - -	188
MARAFKÓ LÁSZLÓ: Sziládi János: A lehetőség - - - -	190
KELEMEN LAJOS: Vámos Miklós: Váltás - - - - -	191

K É P E K

GRAIN ANDRÁS rajzai - - - - -	101, 110, 152
-------------------------------	---------------

M ű m e l l é k l e t e n

1. CZÓBEL BÉLA: Nyergesújfalui udvar
2. CZÓBEL BÉLA: Két fiúakt
(Nádor Katalin fotói)

A b o r i t ó n

- 1., 4. MARTYN FERENC: Napló III-IV.
(Nádor Katalin fotói)
- 2-3. SZATYOR GYŐZŐ: Kodolányi-illusztrációk

J E L E N K Ö R

IRODALMI ÉS MŰVESZETI FOLYÓIRAT

Megjelenik havonta

Főszerkesztő: SZEDERKÉNYI ERVIN

Szerkesztő: PÁKOLITZ ISTVÁN

Kiadja a Baranya megyei Lapkiadó V. 7625 Pécs, Hunyadi János út 11. Telefon: 15-000. F. k.: Braun Károly

Szerkesztőség: 7621 Pécs, Széchenyi tér 17. I. emelet. Telefon: 10-673.

Kéziratot nem őrzünk meg és nem küldünk vissza.

Terjeszti a Magyar Posta. Előfizethető bármely postahivatalnál és a Posta Központi Hírlap Irodánál (1900 Budapest, József Nádor tér 1.) közvetlenül, vagy átutalással a KHI MNB 215-96162 pénzforgalmi

jelzőszámára. Évi előfizetési díj 72. Ft.

77-5698 Pécsi Szikra Nyomda – F. v.: Szendrői György Igazgató

Index: 25-906. ISSN 0447-6425

Ünnep előtt

*Csak lassan múljék sok időm legyen
fölkészülni: maga a készülődés
az is jó s készen lenni jó ugyancsak
Évente több a vendég messziről
s közletről egyaránt illik tanulnom
hogy valóban tisztességgel fogadjam
a társaságot*

*Nem csekély dolog
hogy gyerekcsapatoktól vénekig
annyian érkeznek nem is tudom
élők-e még mind mert mind élni látszik
s mind jókedvű és jóakarátú
az ünnep örömetől csillogó
Csak lassan múljék hisz jobb is talán
a várás mint a beteljesülés
Advent . . . Ó mennyi holmimat kinöttem
s ledobtam ezt még nem sőt még nem is
kényelmetlen . . . Érzelmösség? öregkor?
Fehér a kert áldom fehér a város
áldom s elindulok titokzatos
ösvényeken (kint? bent? milyen irányban?)
jutok melegbe fenyőszagba gyertya-
fénybe s remélt ajándékokhoz is
Fehér a kert a város is fehér
s elindulnak szintén felém seregben
lábak és tárgyak advent nem tudok
semmit de mindent könnyen elhiszek:
kell a meglepetés kell kell az ünnep*

Nyugodjék

*Tartom pedig süllyedve meddig?
kinek jó? talán sínyli ő is?
erőltetve magát zihál már?
nehéz a lég a tüdejének
szeme a naptól menekülne
kényszerítem a gyöngye nyelvet
terhére van szintén kinek jó?
a súlyos szókat is csicsergi
röptet gáttalan pacsirtákat*

*daloltatja és megelégszik
pacsirta-szó-súlyú cselekvés
táncparkettjén libeg cicázik
irtózik a rögzős talajtól
éhes téli varjú-sirámtól
csikasz riadalmak jegétől
taroló tornádó-dühöktől
miért buzgok klimája lennem?
vándormadárnak is kevés ő
hogyan menne jönne menne jönne
nyugodjék pocsolyái öblén*

Legalább ott

*Bőrön belülre nem kerülnek
így hát az élők kint maradnak
s a kint maradó ha ölel vagy
ha épp az antipoduson jár
magányt nem oldhat így sem úgy sem
Nézem csalóim megcsalódva
szemükben a leleplezésnek
üressége és riadalma
s hangtalanul mozog a szájuk
„Tudtam”, „Tudtam” – mondják esetleg
vagy „Jaj”, „Jaj” vagy „Veled vagyunk”
Tört legyintés tekintetemben:
hát most kezdjem a szemrehányást?
A magán-sír megadatik
legalább ott bizonyosul majd
végleges dokumentumokban
a bujócskát játszó igazság
mert vízzel földdel kukacokkal
társalkodik komáz a test
a léleknek meg nyoma sincsen*

Végleges

*Meglett immár az arc amely
a napos tájakról kilépett
a végső éjek éjeig
kiséri s míg az odaút
kristályfényébe egyre több
koromszemecske hulldogál
vigasztalja hogy máshogy is volt
dühíti hogy mért nem maradt úgy
szomorítja hogy soha többé*

*meglett immár végképp az arc
a szép portyákban legutolsó
meglett változhatatlanul
már senkihez se tartozik
próbálnák darabos kezek
próbálnák kölnis piperézők
próbálná volt gazdája bár
csillaghullás vagy tüzeső
se morcosabb se nyájasabb
se zúzottabb se győztesebb
se toltosabb se ragyogóbb
se közelebb se távolibb
meglett immár s nyilvánvaló
hogy a virágzó szédülések
tanúiból a számvető szem
héja alá mi bújik el
a legutolsó szemhunyáskor*



Éj-fény

*Éjszakában a szobában
egymagában ég a mécs.
Barnás-piros partjai
szinte ellenállanak
a sötétség tengerének,
mintha ezt kiáltaná:
„Van fény! én is fény vagyok, fény!”
Mérhetetlen éjszakával
s kicsinységével dacolva
megragyogtat asztal-sarkot,
szürke pókhálót, kilincset.
Aztán eltogy és kialszik,
láthatatlan maradéka
pislákolva átveszi
a homályos környezet
minden ösztönét, szokását.
Ha valaki lámpával jő,
most már ő is ellenséges,
mint az árny a szögletekben.
És a falon, bútoron
kiszögellő, felszökellő
formák, foltok lázadását
meg nem érti. Kialudt láng
az éj szövetségese.*

Ódon teremben

*A régi arckép közepén
kinek a bajsza lóg?*

*Az ovális rajz peremén
kinek a tátyla száll?*

*A vak tükör erezetén
kinek a szeme néz?*

*Ellejt mindenki könnyedén,
kié a holt világ?*

Falusi albumképek

B. elhanyagolt falu, már a múltban se sokat törődtek vele, a közigazgatás szívesen megfeledkezett róla. Az észak-déli vasútvonal hat kilométerre kanyarodik el mellette, vasútállomása szintén hat kilométerre fekszik. A Duna árterülete a faluig benyúlik. A lakosság – hajdani halászok-pákászok – má is szívesebben raknak varsát, mint kapálnak. Évekig ellenálltak, hogy a bekötőutat felkövezzék, jobban érezték magukat az elzártságukban. Szárazföldi sziget a dombok alján, melyet gyakran fölkeres a víz. Festői. A messziről kigyózó dombvonulat itt torpan meg, szakadékosan zuhan le az ártér horpadása szélén: víz, hegy, erdő találkozása. Szűnyog-paradicsom. A falu egyetlen, végeérhetetlen főutca: az ártér medrét követi, s ameddig a dombnyúlvány kíséri, azt. Az utca egyik oldalán ladik (csikli)-kikötő a kertek alja; a másik oldalon agyagos, meredek falba torkollnak az udvarok – abba vájják az ólakat, a nyárikonyhát, a megtört öregek kuckóit. Alagútszerű odúk ezek, kimeszelve, felsikálva: európai-negroid lakófészkek. Öt kocsmá. Iszósak. Nevelnek szőlőt, de megelégszenek a nohával. Azt is idő előtt szüretelik, az ő hamar elfogy, sietnek a szürettel, inkább az éretlent is leszedik. Élveteg nép. Elzártságukban tékozzák magukat, a kedvet, az érzelmet, a tehetséget. Ez a tékozás azonban otthon parázslík, a bekötőúton túlra nem szívesen mennek, se lányért, sem élményért. Világuk szűk, vérük egymás között keveredik. Évenként kétszer, többször, az árvíz elönti az alv eget. Az ott-lakók följebb húzódnának, de csökönyösen újra építik a sövénygátakat, újra sarazzák a házak alját. Szükségük van erre a küzdésre a természettel, a vízzel, mely végre is baráti elem; az adja a halat, a szórakozást, az esti pecázást, a ladikon suhanás örömét a füzesek között. A víz veszedelmes, de ez nem végérvényes veszedelem, csak újra ismétlődő izgalom, télre maradó. A dombok tetején szakadék, babona lengi körül. A katolikus pap többéves gyűjtéssel hatalmas templomot épített azon a helyen, ahol valamikor Mátyás király idejében kolostor állt. Búcsújáráhely. Árvíz idején szüntelenül szól a harang odafent. Katolikusok, reformátusok mind egyformán hitetlenek, de a természet titokzatosságaihoz annál több az érzékük. Alsósor, felsősor: két világ. Az alsósoron laknak az igazi bennszülöttek; főképp halászok, s csak kényszerű korszerűségből földművesek. A felsősoron már sok az idegen; a falu ősi törvényeit átvették ugyan felszínesen, de a bekötőút túli világ felé ők is elzárkózók. A falun belül azonban annál inkább megérik a különbség. Az itt lakók józanabb, számítógató földművesek, és gazdagabbak is. Politizálók. Régen itt szálltak meg a képviselők, most a hivatalos kiküldöttek. De bármit határozzanak a felsősoron, akarunk az alsósor csendes ellenállásán többnyire megtörik. Szidják az alsósoriakat, de tisztelik is: a tájban, az adott természetben azok a cinkosabbak; az ő népviseletük a szebb, a régibb; a lányaik bátrabban élvetegek. A civilizáltabb felsősor vonzódik az alsósor öntörvényű barbarizmusához. Azoknak van javasasszonya, füvesasszonya, vizsgáztalan, de biztos kezű bábája; van mesemondója, dadogó bolondja. Az élet ott izgalmasabb, mindig történik valami homályos, megmagyarázhatatlan, amin borzongani lehet. A felsősoron lebbencset

tesznek levesbe, és élni is így élnek, tékozlás-túlzás nélkül. A falun belül két világ határán áll a szivattyútelep, s a gépház. A falu központja. A zsiliphez jár esténként a falu trafikálni. Itt a kaszinó. A találkahely. Az idegen autók itt állnak meg. Itt az ártéziskút, a gyógyszerár, a trafik, az egyik kocsmá (a kuglis-kocsmá). Itt lakik a gépész, aki egyike a „titokzatos” embereknek; nem úr, nem paraszt; órás-gépész, kútrobantó, szobájában egész éjszaka ég a villany. A zsilip vízválasztó, de egyúttal horzskő is: minden alvó szikra itt pattan ki. A háború alatt itt lótték agyon a rabló cigányt; itt tartják a politikai gyűléseket; itt verték agyon a délről ide kóborolt farkast.

Öreg néne mondja: „Látja, megértem ezt is, hatvannégy éves koromra mehetek aratni. S ha meghal az emberem? Úgy dagad a lába, mint az oszlop. Ha meghal, nem maradhatok egyedül a tanyán. Mit csinállok, ha visszajön?”

Som Katiék valamikor gazdagok voltak, most rőzsésző, kolduló öregasszony. Fiát búcsúban leszúrták, s fönt a tetőn kupolás kápolnát építtetett az emlékére. Csak a fuvarra egy vagonot költött el; szakadékos partoldal szirtjén áll a kápolna. Ő maga fel se tud menni, de akinek jó szeme van, már kilométerekről láthatja fehérteni. Neki a szeme is rossz, majdnem vak már. Idegeneket szólít meg: „Látják? Fehér? Az eső nem verte szürkére? Nem omlott be?” Paptól volt a fia.

T. cimbalmos volt, most a szövetségvezet pénztárosa. Feketében jár még a legnagyobb melegben is. Fekete kalap, bot. S mindig vele a kisfia is, azt is sötétbe öltözteti. Úgy viszi magával, mint valami kifényesített érdemjelet. Este nyolckor búcsúzik a kocsmában: „No, megyek, itt a vacsoraidő.” Tízkor a másik kocsmában ugyanígy, tizenegykor kint a holtág mellett, a leveles-színben; s a gyerek végig vele van, viszi az apja fekete kalapját, állva bóbiskol a söntéspult mellett, nem teszi le sehol a kalapot. Fizetéskor különösen választékos és precíz, s még iróniát is engedélyez magának: „Lajos kérlek, volt egy pohár bor vízzel, vagyis szódával, tehát egy kisfröccs, a gyerekeknek szintén, de bor nélkül, vagyis egy pohár szóda.” Közismert, nagy pecás, fekete ruhában, keménykalapban evez ki a holtágra. Hibátlan pénztáros.

Ezredes Miska agglegény, hatalmas, döllesztett mellű. Valamikor egy ezredesnek volt a csicskása. Mikor egyszer az ezredes elment otthonról, fölvette az egyenruháját, és kikönyökölt az emeleti ablakba. Az utcáról egy alezredes meglátta, és összetévesztette a gazdájával. Nagy botrány. Azóta „ezredes”. Öregségére trágyázó a szövetségvezetnél, s mindig kerít valahonnét egy kopott katonasapkát.

Az öreg Cs. K. meséli: „Hiszen tudjuk mi, mi az, küszködni. Nem úgy kezdtük, hogy volt minden mindjárt. A négy üres fal, az volt. Kerítettünk téglát, arra deszkát, szalmazsákot, az volt a nyoszolya. Sokszor jajgattunk, hogy mért nem lehet több egy falattal. De kikapartuk a földből, mit lehetett. Most már roncs vagyok a börtön után, s ami kicsi pénz van, abból van, amit az asszony meg a lány szőnek. Övék az érdem már, nem az enyém.” – A furkói Lipták uradalom mellett volt sok jó föld. Kérvényezték, hogy megkapják haszonbérletbe. Az uraság behívatta őket a község házára, hogy akarnak-e a földből. De akkor, ott, már nem akartak. Az aktára meg rákerült, hogy a falu nem tart igényt a bérletre. – Börtönbe a háború után került, engedély nélkül vágott disznót. Mikor rabként vitték őket a Sz.-i utcán, összeláncolt kézzel, sokan sírva köszöntek nekik. Erre büszkén emlékszik vissza; hogy fölemelték a kezüket, és visszaköszöntek, ahogy szokás volt akkor: „Szabadság!” köszöntéssel. – A lánya elégedett, boldog, egy szerelőhöz ment férjhez, kezdenek jól keresni, abba is akarja hagyni a szövést. Jól öltözködik. Szereti a magyar filmeket, a szemináriumokat,

ha az előadó fiatal. „Sokat dohog az öreg, mindig ilyen volt a természete” mondja nevetve.

D. a szikvizes. Feleségét orosz hadifogságból hozta haza magával, az első háború után. Az asszony itt szülte meg a fiút, akinek az apját D. kedvéért elhagyta odakint. D.-től nincs gyereke. 45-ben orosz katonák hordták össze nekik a házépítéshez valót. Mondják, hogy az asszonyt át-átengedte egy orosz tisztnek, s jó barátságban is volt a tiszttel. Különbözik mázsás, pirospozsgás, szemüveges Leviathan-kan, még hetvenöt évesen is. Kocsin hordja ki a szódát. A bakról minden udvarba belát az alacsony íkerítések fölött, s minden portára vetköztető pillantással néz be. Rövid, rámenős kérdései is vetköztetnek: „Aludt-e éjjel, Sára?” – „Leheverted a szép hajadat, leány!” – „Pözsög-e még az üveg Jani? Majd én nyomok bele!” Dühödten szidja a meztelenkedő mozi-plakátokat.

Éva néni egyedül él, negyven éve özvegy. Az ő „első” szobájában szállnak meg a városi átutazók, sokszor a hivatalos kiküldöttek. Ebből pénzel, és a kosztadásból. Alacsony, nagyon kövér, és mégis mozgékony, hármasan izelt terebély: nyakba süppedt kendős fej; váll és a mellék dombja a hassal, két vaskos lába egyből forog, mintha forgói nem is volnának. Délre rajta van a délelőtti munka minden nyoma: kezén a vér, ruháján a pihetoll, réklíje ujján a liszt, orrán a pohár borok rezessége, a papucsá ganés. Az ámbitusról nyíló szoba ajtaján fellogatott fehér lepedő, szúnyogok ellen. Az ő belső szobája teljesen sötét, két ablaka évszámra nem volt kinyitva. Odabent jó hűvös. A csukott ablakok alatt rugó-tüskés divány, azon terül el délután a fullasztó melegben. A sötétben nem látni, csak érezni a levegőben, hogyan gőzölög a nagy test. Az alacsony mennyezetről sötét csíkok lógnak le, mint a lezuhanni kész kardok. Légyfogók. Vagy huszonöt. Sublót-fiókban száradó köttes tészta, tányérban keményedő lekvár, rúd kolbászok. Szeret fiókból tálni. Mindent fiókba rak. A legyek elől? Estig fiókba rakja a maradék ételt, csoda, hogy nem penészedik, nem romlik semmi a keze alatt. A konyhája is: piszok, rendetlenség, zürzavar; de a főztje verhetetlen. Két évig élt együtt az urával, aztán a férfi agyonlőtte magát. Egyébként nem „hivatásos” – a hatóság elnézi, hogy kosztot ad, bort és szállást. A jó főztjével biztosítja a pozícióját, s hogy nem jelentik föl, főképp az adómentett borráért. De hogyan adjon halat bor nélkül? – Évekig nála szállt egy adóellenőr, hallgatag, bogaras ember; gégerák vitte el. Éva néni minden új lakójának róla beszél, amíg veti az ágyat, húzza a lepedőt: „Itt aludt ám ő is, szegény. Aztán milyen jó ember volt. Mindig halkán beszélt. Nem is hallottam, amikor hazajött. Tudta az már, hogy az viszi el. Hogy olyan halkán köll neki mindent csinálni. A nyaka volt beteg. Dehát, ki így, ki úgy. Nem is volt neki senkije. De még itt a faluban se, pedig itt vannak olyanok, olyan kapható lányok. Ennek egy se köllött. Nem használta ki. Ilyen volt. Ha mondtam neki, hogy nőszülne már meg, ha megöregszik, jó az, ha valaki tesz-vesz körülötte, csak nevetett. Öneki nem köll, meglesz anélkül is. Hát, ő tudta, lássa. Nem volt rá szüksége. Csuda ám, hogy mindent így előre tud az ember. Mindenki a magáét. Isten így rendezi el. Megmondja, amit köll. Hát.” – Amíg eszik a vendég, odaül a lepedőfüggönyös ajtó mellé, s a maradékon hizott kutyájával szórakozik. „Nesze, Pici. Megedd ám! Na, nem köll?” S elveszi tőle. A kutya nyikkant, de visszaadja. „Hát köll? Vagy adjam a tyúkoknak?” A kutya eszegetni kezdi. „Olyan, mint a gyerek. Ha a tyúkoknak ígérem, mindjárt köll neki.” A kutya onnantan abba hagyja az evést. Elveszi tőle a falatot. „Te csúf, te! Ilyen darabot rajta hagyni!” s leszedi a csontról a maradékot, odarakja az ablakpárkányra. Vendégek, állatok – az egyik ételmaradékát az ablakba, a másikat a fiókok valamelyikébe teszi.

„Elnézem sokszor, hogyan esznek” mondja. „Mert sok ember megfordul ám itt. És de soknál különb Pici! Az addig eszik, ameddig jólesik. Sok ember meg addig, ameddig lát valamit a tányéron. Dehát, az állat se egyforma mind. Az ember se. Esznek. Amelyik hogyan. A földben aztán mind egyforma sovány lesz.”

G. a háború előtt tűzoltóparancsnok volt. Ez volt a fénykora; meg amikor levente-parancsnokként, a diszszázad előtt, jelentést mondott el a főtérén a megyei küldötteknek. Folyton fellengzős terveket sző, melyekből sose lesz semmi. Öreg apjával, anyjával él együtt, híres rossz gazdák. Pusztuló háztáj, néhány éhes állat. Évek óta keres „köszöntő-könyvecskét”, azt szívesen olvasgatná. Most éjjeliőr a gépház mellett. Amíg el nem döglött a lova, addig fuvarozott. Mindig kolbászok való lovakat vásárol – „az is elhúzza”. Valamikor volt felesége, de félév után elváltak; a nő megcsalta, ő meg rajtacsipte. Évek óta nincs dolga senkivel, ennek ellenére nöcsábász híre van, s erre büszke. Jelenleg (állítólag) a kocsmáros feleségével folytat viszonyt; a protekciós fröccsök mindenestre igazak. De inkább valószínű, hogy impotens. Egyszer lóvásárláshoz B.-től kért kölcsön pénzt. Sosem adta meg, alkalmi szívességekkel viszonzgatta inkább, s ezt „úri eljárásnak” könyvelte el. Mikor B.-t börtönbe viszik (padlásán a légoltalmi előírásnak megfelelően nem volt elég víz a légoltalmi hordóban) – G.-hez adja koszt-kvartélyba a tyúkokat. Amíg tartott a tyúkok mellé adott eleség, addig szórt is nekik, aztán sorba levágta mindet. „B. nekem a legjobb barátom. Ezek meg csak kapirgáltak, szenvedtek szegények” mondta. A falubeliek nem értik, de nem is tart igényt rá. Vásárban a tömeg közepén megáll a szekerevel, és nézi, hogyan tolong a nép. Kérnek fuvarra, de nem megy, most jólesik neki a bámészkodás. Szeret félkézzel cigarettát sodorni, amit a bosnyákoktól tanult. Hogy mikor? Erről makacsul nem beszél.

L. másodgépész. Ilyen történetei vannak: cigányok szekereznek az országúton, s az egyik fordulónál egy lány várakozik valakire. Valamelyik cigány leugrik, s levágja a lány nyakát késsel. A fejjel visszaül a szekerre, tovább mennek. Nyomozás. A lány fejét a kocsin, az egyik öreg cigányasszony szoknyája alatt találják meg, ott szorongatta a két combja között. – Másik: a kigyó a tejszagra megy, kint a mezőn fölkeresi az alvó csecsemőt. Egy lány egyszer aratás közben, délben elaludt, nyitott szájába bement a kigyó, le a gyomrába. Az egyik kaszás gyorsan tejet hozott, a lány a szája elé tette, és erősen lélegeztette. Mikor a tejszagra elődugta a kigyó a fejét, hirtelen elkapta és kirántotta. – Egyéb-ként pedáns, tudományoskodó ember. Egyszer a szobájában évekig fészkelte egy fecskesalád, s ő „tudományos érdekből” figyelte az életüket, sőt, „kísérletezett” velük. Elvette az egyik fiókat, másnap visszarakta. „Különös ám az ilyen állat. Hogy kereste, hogy kétségbe volt esve!” Darwinistának vallja magát; egyszer olvasott valamit Darwinról. Az embert nagy kedvteléssel hasonlítgatja az állathoz és viszont. Nincs senki rokona, egy bátyja él Amerikában. Az ötvenes években néha csomagot kapott tőle, néha dollárt is a ruhák bélésébe varrva. Szekrénye tele van különleges ruhaneművel, de évekig egy ruhát nyű, a többi moly eszi. Vagy nagy, vagy kicsi cipőt kapott kintről, s azokkal kínozza magát. „Kár volna a jó talpért meg a bőrért, itt falun ki fizetné meg?” A dollárokat, összesodorva, az ágydeszka repedésében tartja. Mellékfoglalkozása a kútrobbantás. A robbantó-patronok tekintélyének egyik alapja. Konyhája ablaka az ártérre néz; övé az egyetlen szobalámpa, amelyik még késő éjszaka is ég. Annyi patronra jogosult, hogy árvíz idején akár a töltést is felrobbantathatná.

E. B. kocsáros a szigeten, az ártéri sűrűben. Vénlány, azt mondják; vaskos, férfias elefántnő. Télen se költözik be a faluba. Nyáron nagy a forgalom; a leveles-szín, a „szúnyog-szín” mindig tele van. Törzsfőnökként járkál a részeg férfiak között, mély hangja a legnagyobb lármán is áthat. Hangja pásszol a vaskosságához. A bolthajtásos ivó-féle mellett kis lakoszoba. Félméter vastag falak. De muszáj is, az épületet majd minden évben előnti az ár, és ő minden évben megküzd vele: falábakra állítja a berendezést, az ajtó elé deszka hullámfogót rak. Egy kis víz nem zavarja bent, minden kőpadlós, s ő maga gumicsizmában jár. Ha kell, egy teli söröshordót elcipel a hóna alatt. A dugót beveri, a csapot úgy nyomja bele a hordóba, mintha meghágná: a sör habosan fröccsen ki a vörösszörös karjára. A hivatalos kiszállások halvacsoráit többnyire nála rendezik. Úgy forgolódik a városi, megyei funkcionáriusok között, mint valami tiszteletbeli elnök. Ismeri a vonatkozásokat, ügyeket. Még tanácsot is kérnek tőle nem egyszer. Nem részrehajló, durván őszinte, „elvek” nélkül bonyolítja a szálat. Barbáru pontosan működik az igazságérzete. Férfiak? Túlságosan közel van hozzájuk. Kutyája nincs, de kóbor kutyák néha hetekre, hónapokra kikötnek nála, aztán továbbállnak. Senkit nem tartóztat: nem hajlandó senkit senkinél jobban kiszolgálni, se szeretni. Jönnek-mennek a dolgok, az emberek. Ez a rend. Ő marad, ő van. Akit hátratámogat a „büdösfalhoz”, hogy megökrendezesse, annak valószínűleg már az apját, nagyapját is támogatta ugyanígy. Tizenkét éves kora óta dolgozik söntéspult mellett.

Cs. néni ötven éves, korán özvegyen maradt, és egy fia van. Él még az apja, azzal laknak együtt; az öreg az udvar végében, a partoldalba vágott burgyészobában. Állandó magas hangot rezegtető család; valami szüntelenül hiányzik az életükből – a belenyugvás, hogy úgy élnek, ahogy élnek. Cs.-t az apja kényszerítette hozzá a korán meghalt férjéhez, s ezt soha nem bocsátja meg az öregnek. Akihez szívből hozzámélt volna, az elsodródott a faluból. Amikor friss özvegy volt még, egyszer nála járt ez a régi legény, és magához engedte, az apja azonban vasvillával verte ki őket a tornáczra kirakott szúnyoghálós ágyból. Úgy összeverekedtek akkor, hogy egy hétig feküdt utána. Éppen csak inget tudott kapni magára, s az apja így tiporta meg kint az udvaron. Azt mondja, pucérabb meg cédább volt ott a verekedés közben, mint az ágyban, előtte. „A legény meg elődalgot, a szemét!” De azért nem költöztek szét az apjával. A fiába ölt mindent, pénzt, szeretetet. De ő maga se lett különb az apjánál; ameddig a fiú szeretőket tartott, addig büszke volt rá, számontartotta a lányokat, a leveleket, a fiú diadala neki is diadal volt. De mikor a fölszegről hozott aszszonyt, olyat, aki neki nem tetszett, elmarta őket a háztól. Hetedik éve tart ez. Azóta az apjával ketten pusztítják egymást. Egyszer szekérral jött haza az öreg, estefelé, s kicsit részegen. Két gáliccal teli hordó állt az udvaron, s a szekérral nekifarolt. A gálic végigömlött a meredek udvaron, ki az utcára: kék lattyak volt minden. Aztán permeteső jött rá, két napos, ami se el nem mosta, se fölszáradni nem hagyta a „szégyenüket”. A tyúkok belemásztak, ők beleléptek, minden gálicos volt, a szobapadló is, a kacsák is, az úttest a kapujuk előtt. De hogy felszórják a kék szar, egyiküknek se jutott eszébe. *Gálic* – minden mozdulat, szó ide robban. „Apokaliptikus” mondja a pap.

(*In memoriam P. J.*) Párttitkár volt, szerette a sötét, papos ruhákat. Halk fanatikus. Halkan kezdte a beszélgetést, észrevétlenül emelte a hangját, majd hirtelen, mintha ellentétbe került volna magával, ismét halkan folytatta. Mindent odadobott volna az eszméért, önmagát, a családját. Mint aki megszállottja az „építés” mitikus ideájának. Konkrét apróságok csakugyan elintéződtek a

munkája nyomán, de ami túl volt a „kis ügyek” határán, azt már nem tudta a jelenben megragadni, csak a jövő patetikus távlatában. A panasz-elintézősek specialistája volt. Panasz-napokat tartott, s ilyenkor sötét ruhát öltött. A várószobában piros fakorlátos terelő-folyosó vezetett az ajtajáig. Steril rend és tisztaság; rövid csengetés, ha beléphetett a következő. Mint egy rendelőben. Nem csinált titkot belőle, hogy az intézmények, hivatalok intézkedései nem szentek, a törvények se feltétlenül, s hogy sok a „negatív jelenség”. „Azon leszünk mégis . . .” kezdte ilyenkor a mondatot, és még nagyobb gondossággal jegyezte fel a panaszokat. A látogatók nagy számban olyanok voltak, akik párt-protekción kértek, akiken a rendelet, a tövényesség valami okból nem segített. Olyan hire volt, hogy ha már senki, ő esetleg még segíthet. Annyira feddhetetlen volt, hogy még az ellenségnek is megbocsáthatott. A mérnök özvegye (akinek a férjénél dolgozott háború előtt) fölkereste, hogy hadifogságban lévő fiát haza-kérelmezze: ehhez kellett papír, igazolás. A mérnök meghalt már, az özvegy kétékezi munkás lett, a fia az Uralon túl. Szó nélkül megadta a papírt, igazolást. A megérdemelt büntetés kárhózatát segítette enyhíteni, s az már megengedhető. Még a reakciósök is tisztelték. Mondják, hogy mielőtt Pestre ment volna magasabb beosztásba, egy éjszaka felkereste a helybeli katolikus papot, és meggyónt. Búcsú-beszédében, amit a párttagok előtt tartott, ő maga tért ki a pletykára, s megjegyezte, hogy egy kommunista a cselekedeteivel „úgyis folytonos gyónást végez, másképp nem igazi kommunista”.

A. S. apró kis ember, kenetes; a szegénységet viseli kenetes, parázsló gyűlölettel – és büszkén. Vas fegyelemmel dolgoznak, az egész család; percre megvan az ideje mindennek. Végtelenül tiszták. A görcsösen összekapartat csak görcsösen tudják megtartani. Ha kicsit is elengednék magukat – úgy érzik – minden összeomlana. Nem ismerik a lazaságot, egymást hajszolják az aszszonnyal, s hajtják az egyetlen lányukat is. A lány huszonnyolc éves, szűz; nincs hasonló a faluban. A. S.-nek nincsenek komái; a családon belül, a maga kenetes módján kényúr. A felesége fűtött, pörlekedő; egymás fülledtségébe zárkóznak. A lányt azért is nevelik vas szigorral, hogy még véletlenül se tanuljon könnyebb életet, mint ők. Szokjon a robothoz, akkor nem érheti meglepetés. Már-már öncélú ez a gürcölés, mert nem *annyira* szegények. Nemességük a robot, s már konzerválnák is, hogy ne legyen jobb, se rosszabb. Ez a rangjuk. A lány a tisztaság és érintetlenség idegbetege; kitörni úgyszemint, így erényt kovácsol belőle. Áhitattal gyűlöli a szüleit.

Z. valamikor urakat szolgált (a háború alatt egy részeges, front mögött hősködő tábornok sofőrje volt) – jól ismeri őket, jól megélt belőlük, most minden gyűlölete kifröccsen: ő került fölējük. A helyi párt hallgatólagos mozgatója (a falu egyetlen villanyszerelője); de azért ápolja a régi kapcsolatait is, gyűlöletét nem leplezi le előttük. Sosem lehet tudni. A háború óta disznóvá hízott, de azért izmos és zömök a háj alatt. Elképesztően szőrös. Fiát mesterségre taníttatja, de „úrnak” neveli. Otthon papucs – felesége politikai számítás nélkül a család emelkedését erősökölja. Megköveteli a férjétől, hogy bármi áron, de karriert csináljon; az meg a könnyebb utat választja, az alakoskodást, a följelentgetést, a háttérben méregkeverést. Tulajdonképpen gyáva, de azt hiszi, okos, s ravaszkodhat jobbra is, balra is. S megtéveszti, hogy tartja a párt; még talán nem vették észre, hogy használható patkány. A gépészt gyűlöli; szótlanlanságán, bogarasságán nem tud eligazodni; és érzi, hogy az még a villamos-sághoz is jobban ért nála. Támadja, mert semmi okot nem talál a támadásra;

bosszantja, hogy valaki olyan ügyes és tartózkodó, hogy még az ő ravasz hálói-
ba sem akad bele. Ebben már veszélyt szimatol.

M., a református pap. Állandóan fogy a hívei száma. Hét szobás parókia,
kongó szobák. Hatalmas iskola; alig van növendéke. Fekete, lisztes-ganés ru-
hája tíz éves? húsz éves? Ez a ruha az ünneplő – minden. A lelkészi föld mindig
kevés volt, és rossz; azon küszködött harmincöt évig. Ha kapálni ment, akár a
parasztok. Most ugyanígy, a parókia körül meghagyott gazdasági kertben. A
parasztok közé vegyült, hasonult hozzájuk – mégisincs „eredménye”. Józanul
résztvesz a gondjaikban – ez sem elég. Ha aratáskor segít nekik – csak tisztelik
érte, de jobban nem hisznek. Hozzájuk „emberesedett” – s talán lehet, hogy ép-
pen az a baj. Közös pogányságba süllyedve reménytelenek – mit adjanak egy-
másnak? Fiatalkori extázisát, fanatizmusát, a túlzást – azt a többet, ami a hívei-
től megkülönböztetné, és fölējük emelné –, azt veszítette el. A katolikus kispap-
ról azonnal suttognak, azt mindig körüllegi valami titok, ami – akárhogy is –
de rokon a hittel, az áhitattal. Anyák napján, kint a „mesélő-reten”, M. fele-
sége osztja a kalácsot, a málnát a gyerekeknek, de azért ugyanúgy belevesznek
a tömegbe, mint máskor. A katolikus kispap itt is „holdudvaros”, őt mindig
meglepik ezzel-azzal. Neki ilyesimből is ritkábban jut; hiszen ő is *csak úgy min-
dig*, mint a többi más.

A Vörös; a szikvizes unokájának a barátja. Penészfehér bőr, vörhenyes
szeplők – amolyan sodrony-izmű, nem lehet tudni, hogy mi tartja benne a lel-
ket. Nagy ivópартnerek a szikvizes-unokával. Kőműves; a faluban véletlenül
ragadt meg, és összeállt egy elvált asszonnyal. Ahol laknak, falusi gettó-építke-
zés: egymásba torlódó szűk udvarok, derékmagas kerítések, egymásnak tá-
maszkodó disznóólak, közös kút. Vörösök ebben a környezetben élnek zárt aj-
tók, lefüggönyözött és zsalus ablakok mögött, s még nyáron is bezárkóznak. Bi-
zonyosat senki nem tud róluk. Az asszony a tejszövetkezetben dolgozik; a két
barát alkalmi ladik-fuvarokat vállal. Rejtély, hogy miből élnek. A Vörös az asz-
szonyból, főleg; a szikvizes-unoka meg Vörösből, mert őt az apja kitagadta, nem
segíti. Füllesztő nyárban, lesötétített szobában fekszik a két bortestvér Vörösök-
nél, az asszony ágyában, ingre, alsónadrágra vetkőzve. Gőzölögnek a sötétben,
de nem nyitnak rést az ablakon, így fogadják a belépőt. Mint valami cin-
kosságon kapott két romlott kamasz, olyanok a szoba közepén, szőrös mellükkel, vö-
rös szemükkel, kócos hajukkal. Az asszony nem iszik, de szó nélkül, sőt, szívesen
látja el mindkettőjüket.

R-G., az állatorvosék. Az asszony nagydarab terebély; az egyetemen a la-
boratóriumban dolgozott, innét az orvos-szaga, orvos-híre. Jól értesült, úgy
dobalózik a gyógyszerek nevével, mintha egy arisztokrata család rokonságát
sorolná. Céltudatos, puritán rendet tart a házban, a ház körül és férjével együtt
az „Istenben megújulók” szektájának a tagja. Semmit nem kell erőszakolni, ki-
harcolni, Isten mindent elvégez helyettük, ahogyan jónak látja. Patetikusan de-
terministák, és kicsinyesen céltudatosak, mégis. S végülis önzők: kisajátítják
maguknak Isten figyelmét és szeretetét. A férj a száztiz kilós test-kolosszus igé-
zete alatt áll. Kislánya nyolc éves, de tizennégynek látszik; anyja nagy formáit
örökölte. Már most magasabb, erősebb, mint a törékeny-tétova édesapja, akit
inkább patikusnak nézne az ember, nem állatorvosnak. De tétovaságának állító-
lag oka van; szerelmes a lányába, és meglehetősen jónak is vannak.

*

Kocsmában, utcán

Valaki, a fröccs mellől: „Éljünk úgy megint, mint a vadak? Álljunk össze bandába, és csináljuk együtt, amit magunk, külön is meg tudunk csinálni?”

Aratáskor kimegy a kultúr csoport, röp-műsort adnak, visznek trafikot, mutatóba sört is – „Csak a kaszát nem veszi át senki!”

Cs. Külüs a nagyapjáról: „Olyan öreg, hogy már kézzel eléri a gerendát, annyi a törmelék alatta.”

„Te akarsz próféta lenni? Nekem van autóm.” A másik asztalnál: „A szocializmust nélkülem fogják fölépíteni. Ti arra vagytok büszkék, hogy a Horthy idő alatt süttették a hasatokat, nem engedték kizsákmányolni magatokat. Én se hagyom. Most én süttetem a hasamat.”

Fiatal legény megfagy a V.-i úton, otthon terítik ki, otthon ravatalozzák. Az arca nagyon piros. Az egyik rokon piros rózsákat hoz, azt akarja a halott feje mellé tenni. Zsuzsi néni rászól: „Azt ne! Az a két piros nem megy együtt.”

Maris nénivel beszélgetek a kerítés mellett. „Jó föld az” mondja. „De nem ám úgy, hogy le van szarva. Oda is kell azt rakni.” Később újra eltűnődik. „Az a jó hízó, amelyik a vályúba szarik.”

Erzsi mama fontos tanácsot bíz rám váratlan halála előtt egy órával: „*Pincében* kell csinálni a krémet, mert *főnt* másképp lágyul meg a vaj, s nem lesz olyan *réteges*.”

R. „vándor” betűfestő, címfestő, templomfestő. A kocsmában folyik az egyezkedés. „Cimert angyalokkal? Öt liter.” (Kápolna-freskó restaurálás.) – „Régi, nemzeti címet eltüntetni? Tíz liter.” (A párttitkár rendelni nála.)



Schulek

Miután T. Tivadar – férfi I./b. – kettes ágy az ajtó mellett – egy szuszra közölte –
 Engemnemtudszórabírn doktorúr énnembeszélek –
 s miután Kemény dr. a beteg fülébe súgta: –
 Schulek –
 T. Tivadar elkerekítette szaporán hunyorgó szemét – s kövérkés petyhüdt arca
 megszállkásodott –
 az orvos kijelentette –
 amennyiben nem kap mindenre kiterjedő tájékoztatást –
 kénytelen lesz az ápolgat betegnek nyilvánítani –
 Még – hogy – engem? –
 nyögött fel T. Tivadar –
 pillantása a három néma szobatárs közt repkedett – megmarkolta kórházi-szürke
 hálóingét –
 Jöjjön –
 hallotta –
 majd négy szemközt -----

Beléptek az orvosi szobába – T. Tivadar letapogatta a falakat – betakarta a
 falióra üvegburáját – füstszínű szemüveget vett fel –
 Kezdjük a házaseletével – mondta Kemény dr. –
 Irén tizenöt éve a feleségem –
 Ő hozatta be? –
 Elnyiló pupilla – száznegyvenes pulzus – villogó lámpa a homloklebeny mö-
 gött –
 A zene! – jajdult fel T. Tivadar –
 Felpattant –
 megállította az órát –
 lefedte az írógépet –
 Nekem inkább az irodalom fekszik –
 százhusz Ady-verset tudok kívülről –
 Nyár-éjszakán a grófi szérűn – Reccsen a deszka-palánk –
 Nem – inkább –
 Nagyot kacagott tavasszal a Föld –
 T. Tivadar elhallgatott –
 hirtelen túrázni kezdett az emlékezet motorja –
 zúgás –
 dorombolás –
 cisz-dúr –
 T. Tivadar megdörgölte füstszínű szemüvegét –
 tavaszi bérlet –
 nyári bérlet –
 hazai mesterek és vendégművészek –
 a szonáta szó olasz eredetű –
 csacsikám – a Haffner szimfóniát nem Mendelssohn írta –
 T. Tivadarné szül. Szűcs Irén okl. zongoratanárnő –
 Csodás ahogy egy karmester fölemeli a pálcát –

A zenekar elnémul –
egy suhintás – és felbőgnek a kürtök –
még egy – és dőndül a dob –
Nincs szebb a harmóniánál – mondja T. Tivadar –
mindenki tudja a kötelességét –
elképzelni se lehet hogy a bőgős felálljon –
mert nem tetszik neki a karmester bajsza –
Vagy leborotváltatja elvtárs –
vagy nem játszom tovább –
Kemény dr. belelapozott a pszichiátriai kézikönyvbe –
Munkáját a beteg kifogástalanul végzi, de doxasmáinak jellege állandó harcot
követel a harc elvonja a munkától – E személyiségek elviselhetetlenné tehetik kör-
nyezetük életét – ugyanakkor maguk is szenvednek –
Maga csoportvezető –
Osztályvezető – helyesbített T. Tivadar –
Pánt facsavar szögecs – nyár óta a zsanér is hozzám tartozik –
bár nekem a hivatal – az otthon – a család – fő hogy az akarat összecsendüljön –
Látott már facsavart doktor úr? –
Nahát ott is – nem össze-vissza emelkedik a menet – metszés szabja meg –
Kemény dr. éjszaka ügyelt –
A beteg negyvenhét éves – sch – első shub –
Mi köze a facsavarnak a zenéhez? – kérdezte –
Orrrrriási! -----

T. Tivadar ide-odakapja a fejét –
a tolókcseről –
a műszeres szekrényből –
a túllfüggöny redői mögül –
Schulek vigyorog rá –
Szokásom elbeszélgetni a beosztottakkal –
Mit főz vacsorára Emőke? –
Hova rándul ki Marika? –
Ha felszúrták kis Laci fülét – kétszer ellenőriztem Gitta kimutatásait –
ahogy az igazgatónk – Bencsáth elvtárs – találóan megjegyezte – a nagy dolgok
kicsikén múlnak –
és Schulek –
hórihorgas – 190 centi –
gyámolításra szorult –
árvaház – viszontagságos gyermekévek –
én is mélyről verekedtem fel magam –
Szóval – bátorítottam – dicsértem –
tisztelettudó – szorgalmas –
új facsavar-lajstromot fektet fel –
kicszeréli az elavult szögecs-kartonokat –
s közben – szolgálatára Tivi bácsi – szíveskedjék – parancsoljon velem –
annyira hogy Irén is felfigyelt –
ki ez a Schulek? –
Kemény dr. elbóbiskolt –
májusban neurológiai szakvizsga –
a gerincvelő fehérállományának pályarendszerei –
asszociációs –
felszálló (afferens) –
leszálló (efferens) pályák –
hatvan személyes osztály – kilencven ápolat –
gyógyszert rendelni – fertőtleníteni – megjavíttatni az eldugult végét –
a rövidpályákat a gerincvelő kötélsejtjei alkotják –

És akkor – kiáltotta T. Tivadar – derült égből a villámcsapás! –
 július 23. – kiscelli kastély – kilencedik sor – ötös-hatos szék! – - - - -
 T. Tivadar lekapja szemüvegét –
 Százhusz Ady-vers –
 háromszáz telefonszám –
 Irént is a memóriája kápráztatta el –
 A kiscelli kastélyt 1774 és 78 közt építették –
 Entzenhoffer tervei szerint –
 zárt udvar – barokk kapu –
 Mire odaértünk – mondja T. Tivadar –
 lehült a levegő –
 Irén két párnát bérelt –
 első szám Bach –
 bemelegítés –
 nyitány –
 nála minden tiszta –
 szabályos –
 második szám Dvořák –
 ki nem állom a versenyműveket –
 csupa széthúzás –
 két legény egy csárdában –
 Ilyenkor szuggerálom a karmestert –
 mereven bámulom a tarkóját –
 szurkolok neki –
 de aznap hosszú haja volt – a válláig ért –
 hiába próbáltam –
 képzeletben –
 kopaszra nyírni –
 Irén meg rám szólt –
 Mit fészkelődsz? –
 Úgy tudom – elsápadt – magába süppedt – kishiján elájult –
 Csoda lett volna? –
 Tessék csak elképzelní –
 amint ott ülök a nyirkos párnán –
 előttem két undok szeplős fülcimpa –
 nem segíthetek a karmesternek –
 nincs kihez igazodnom –
 S ekkor lágyan – behízelgőn –
 alattomosan –
 mintha valaki azt susogná – mi árvagyerekek tartsunk össze –
 Igen – lehet hogy remegni kezdtem –
 féltem a dobogóra nézni – de muszáj volt –
 s amikor odanéztam –
 megkövültem –
 hogy a fenébe ne kövültem volna meg? –
 Képtelenség! –
 Megőrültem! –
 Hogy került oda Schulek? –
 Ó csellózott – - - - -

Kemény dr. négy évi praxis után már semmin se csodálkozik, most mégis felhor-
 gasodik benne valami, megdöbentő, de irigy T. Tivadarra, nekem, gondolja, még egy
 rögeszmére se futja, kórlapok, anamnézis, szakvizsga, csupa adagolt rutin. Harminc-
 négyéves koromra leszáradtak kamaszkori pattanásaim, lábujjhegyen járok, pontos
 az ébresztőórám, megy a vonat, Naponta négy-öt felvétel, egy-két sokk, két-három

elbocsátás, két év és megnősülök, tiz év és kineveznek adjunktusnak, ha jól viselkedem, húsz év múlva főorvos leszek.

Ez az épelméjűség?

Elhültem – mondja T. Tivadar –
pedig szavamra –
pártolom az önművelést –
De van nekünk szép kultúrtermünk –
s az arány –
a súlypontozás –
Más dolog a műkedvelés –
vállalati szinten –
megint más nyilvánosság előtt –
Az fájt hogy ott kell ülnie tehetetlenül a nézőtéren? –
kérdi dr. Kemény –
A lényegre tapintott doktor úr! –
Így volt! –
Szóról szóra így! –
Mert szörnyű volt látni –
a bomlasztást –
a felforgató tevékenységet –
ahogy a karmester vergődött – vért izzadt – próbálta megzabolázni a zenekart –
de Schulek csak húzta –
húzta –
húzta –
a zenekar pedig –
csupa köpönyegforgató –
meghunyászkodott –
átpártolt –
a cselló meg megrészegült –
bőgött –
zúgott –
ujjongott –
ezentúl én – zúgta – mindenütt én – nekem – hozzám – tőlem – általam –
Képzeld – mi játszódt le bennem –
reszkettem – háborogtam – félttem –
Szóval ilyen –
befészkelte magát –
sunnyit –
Kigyót melengettem a keblemen – - - - -

T. Tivadar rágyújt –
két szippantás –
elnyomja a cigarettát –
amikor folytatja rekedtes hangja feltisztul –
Nem vártam be a taps végét –
kifurakodtam –
át a nézőtéren –
irány a művészfolyosó –
Schulek! – Hol találom Schuleket? –
Valaki élém állt –
taszigáltuk egymást –
visszatértem a nézőtérre –
izgatott voltam – feldúlt –
már hogyan lettem volna az? –
Schulek – hebegtem – ő játszotta a csellóversenyt –

Surányi Csaba – mondta Irén –
Álnév –
Fél a következményektől –
Szenzációs tehetség – jelentette ki Irén –
Csuda jóképű –
Hívd meg egyszer –
Úgy szeretném megismerni – - - - -

Másnap bementem Bencsáth elvtárshoz –
spanyolos –
partizán –
most is gyalog jár be –
paprikás szalonnát reggelizik –
Közvetlen volt –
hellyel kínált –
Rákezdtem –
Megszólalt a telefon –
Félmondat –
csing –
még egy fél –
csrrr –
Tömörítettem –
elhagytam –
lekerekítettem –
Hogy került Schulek a pódiumra? –
Ki adott rá engedélyt? –
Minisztérium –
Interurbán –
Pártbizottság –
Mire az igazgató elvtárs befejezte azt mondta –
legközelebb majd tüzetesebben –
addig is gratulál –
Schulek a Szabvány jó hírét öregbiti – - - - -

Visszabotorkáltam a szobámba –
Kihez forduljak? –
Kitől kérjek tanácsot?
Végül is – bár nem vagyok kis pont a Szabványnál –
országos viszonylatban nem láthatok tisztán –
Nem szólhattam Irénnek –
Nem vonhattam felelősségre Schuleket –
Kiugratni a bokorból –
de hogy? –
Résen voltam –
hátha elszólja magát –
Milyen eredetű szó a szonáta? –
Használt-e Dvořák népi motívumokat?
beugrató kérdéseket tettem fel –
bevittem egy táskarádiót –
Délben –
Ki nyer ma? – Játék és muzsika tíz percben –
Gitta megvette a Hangversenykalauzt –
Marika felcsapott ifjú zenebarátnak –
ennyit értem el –
Schulek nem árulta el magát – - - - -

Leomlott falak –
 gyorsjárat az elmeosztály és a Kürt utca közt –
 T. Tivadar leszáll a repülőszőnyegről –
 két szoba szövethkezesi összkomfort –
 ragasztott parkett – duplaablak – begóniák –
 gyűszűnyi konyha –
 szanaszét selyempapír – papírszalvéta – csipkés papír – papírtálca – papír
 alátét –
 a porcelántálon mignonok –
 az ezüstön rigójancsi –
 Irén csökönyös –
 keresztülviszi amit a fejébe vesz –
 ráadásul édesszájú –
 s most büntetlenül torkoskodhat –
 Képzeld – áradozik – bekerülünk az életrajzába –
 nyilatkozni fog –
 Rengeteget köszönhetek Tivi bácsinak –
 ő egyengette az utam –
 T. Tivadar nem válaszol –
 látja magát lefényképezve Schulekkel –
 Bevallom – fordul Kemény doktorhoz – megtántorodtam –
 Bánom is én –
 megtettem a kötelességem –
 Intézkedjenek a fejések – – – –

A párbeszéd staccatóit forgószél seprti el, örvényt kavarr a várakozás, november 4., délután öt óra, kellemetlen, híg idő, Schulek nem liften jön, T. Tivadar megbizserég a csengetésre, három szál szegfű, kézcsók, parancsoljon, Tivi bátyám, csak Ön után, nagyságosasszony, szólítson Irénnek, kitüntet, nagyságosasszony, Irén keblén hullámzó margarétamező, zümmögő méhraj, utoljára az elvárásolt kastélyban ringott így a csipeje, harminckét foggal mosolyog, harminckét kézzel tessékel, kicsit szűken vagyunk, a zongora miatt, pompás lakásuk van, bókol Schulek, Csehovnál olvastam, az ember körül legyen minden szép, óh Csehov! Szereti Csehovot, Schulek úr? Olyan bánatos nála minden, olyan hervadt, olyan őszies...

Aztán szinkópa, nyafogó trillák, egy szó se a facsavarról meg a zsanérról, mintha ő jelen se volna, mintha leváltották volna, önkényes lakásfoglalónak utalták volna ki a szövethkezesi összkomfortot, szenzációs, turbékol Irén, mert neki az is szenzációs, ha hó fedi a lomnici csúcsot meg az is, ha magához tér a levéltettes fikusz, tetszhalott kráter felmorajlik, közhelyek lavinái görögnek, minden életveszélyes, mint egy szerelmi vallomásban, óh, az elhivatottság, óh, az árvaházi gyerekek posztó zubbonya, és Schulek könnybelábadt glissandói, nekem kezicsókolom, ötmillió apám, ötmillió anyám volt, kézen fogtak, járnai tanítottak, beoltották torokgyík ellen, nyáron táborba vittek, télen gyapjúzoknit adtak, ha újra születnék, újra árva szeretnék lenni, nagyságosasszony,

Irén,

Igenis, Irén,

nem állami, társadalmi gondozott voltam, a szeretet és szolidaritás jelképe, elszavaltam az Anyám tyúkját, s felfedezték színészi adottságomat, pont, pont, vesszőcskét rajzoltam, és ösztöndíjat kaptam a Főiskolára, hadvezért akartak nevelni belőlem meg köszöriüst, meg költőt, meg hidmérnököt, s én, kezicsókolom, meg akartam hálálni, hogy mindenki gondoskodik rólam,

mignont vagy rigójancsit?

Irén két süteményt rak Schulek tányérjára, mélyeket sóhajt, istenem, milyen megható, milyen idillikus, mintha balzsammal kenégetnék a lelkem, elfelejtem, hogy Pap Ilonka nem készült a Mikrokozmoszból, Hauman Tibinek piszkos a körme, reggelig hallgatnám, Csaba, ugye szólíthatom Csabának? Boldoggá tesz, Irén,

s már megint Irén,
tudja, néha elábrándozom, hogy élhet egy lángelme, amihez hozzáér, minden
aranyá válik, szürkék, kopottak vagyunk hozzá képest, s amikor először hallgattam,
ott, a kiscelli kastélyban . . .

T. Tivadar erőlködve kiemeli fejét a válla közül, végre megint van valami, ami
valóságos és szilárd, zsigereiben bronzharang kondul, pollaroid-lencse a szeme, katta-
nás, színeskép, Schulek malomkő állkapcsa, süteményt őrölő szája, nincs egerút, muszáj
színt vallania,

nem tagadja,
NEM TAGADJA!

Nem tagadta – mondja T. Tivadar –
gyűrött a homloka –
szúr a szeme –
Nem tagadta? – kérdi kemény doktor –
NEM! – – – –

Aramszünet –
a kontaktus megszakad –
zökken a kerék –
ropognak a küllők –
Kemény dr. megvakarja füle tövét –
depresszív téveszme – féltékenységi téveszme – indukált téveszme – kataesté-
ziás téveszme – mikromániás téveszme – persecutorius téveszme –
de ha a beteg igazat mond – nem beteg –
Kemény dr. nem szokott csodálkozni – most mégis csodálkozik –
lappang itt valami –
differenciális gátlás esetén ambivalencia lép fel –
kóros regresszió – inadekvát heveskedés –
Visszakísérem a szobájába – mondja –
Próbáljon aludni – – – –

Magyarországon 1 000 férfira 1 062 nő jut. S. Zalánkay Teréz, szociális nővér,
noha nemcsak családja, hanem elfogulatlan ismerősei szerint is jóalakú, gémlábú és
fejlett keblű, nem elemezte tudományos módszerességgel hátrányos helyzete okát;
harmincadik életéve után ösztönösen ismerte fel. E felismerés roppant változást hozott
visszahúzódó természetében. Terike egyik napról a másikra kiselejtezte valamennyi
zöld és rózsaszín kardigánját; vörösre festette haját; beiratkozott karaté-tanfolyamra;
csónakházat bérelt; barátnőjének, Mihalek Juditnak bevallotta: ráhajtok, gyereket
akarok.

Kemény dr. nem sokkal ezután került az osztályra.

Harmincnégyéves. Nőtlen. Vidéki. Kissé ügyefogyott. Albérletben lakik. Özvegy
édesanyja nem szorul anyagi támogatásra. Nincs káros szenvedélye. Barátja. Barát-
nője. Imádja a haboskávét kuglóffal. Vonzza a szociálpszichiátria.

S. Zalánkay Teréz lezárta a dr. Kemény-dossziét. Has és ügybuzgóság, jelentette
be Mihalek Juditnak, jövő márciusban esküszünk a Mátyás templomban.

Szolid –
jó munkaeerő –
lelkiismeretes –
dr. Kemény már másodszer olvassa Terike jelentését –
szorgalmas lány –
három nap alatta felkereste T. Tivadar házfelügyelőjét –
szomszédait –
igazgatóját –
személyzeti főnökét –

öt sűrűn gépelt oldalt irt -
Szóval Schulek: -
Surányi Csaba -
6 csellózott -
nem téveszme -
De akkor miért van itt T. Tivadar? -
Talán -
csakugyan -
útjában áll valakinek? - - - - -

Rengeteg mostanában a visszaélés -
becsukják Mariskát mert Ica húsz évvel fiatalabb -
a társbérlet mert hangosan énekel -
Kemény dr. gyanakszik -
másnap újra hivatja T. Tivadart -
Hol is hagytuk abba? -
Megmondtam neki hogy könnyű letérni az egyenes útról -
sok a kísértés -
a léha alkalom -
plakát - hírnév - pódium -
nem nehéz megszédülni -
Először úgy tett mintha nem értené -
aztán -
mialatt a kávéját kavargatta -
Elnézést - Tivi bátyám -
én -
éppenhogy -
vizonzásképpen -
a sok jóért amit kaptam -
De a történelmi példák is -
ugyebár? -
Scarlattti szerzetes volt -
Borogyin sebész -
Irén is megszólalt -
Miért ne lehetne Csaba -
mellékállásban -
gordonkaművész? -
Ez nem mellékállás - mondtam -
Példákat én is tudok -
Lully táncmester volt -
Schumann jogász -
De akkor az osztályviszonyok -
az elnyomás -
aki régen külön utakon járt -
forradalmár volt -
Nálunk azonban a zenekar -
a nép zenekara -
összeférhetetlenség áll fenn
a zsanér meg a cselló közt - - - - -

Mire Schulek? -

Hol rám -
hol Irénre pislogott -
Azt látni kellett volna -
milyen pofát vágott -

S amikor megszólalt! -
Hogy ő -
az árvagyerek -
azt hitte -
dicséret jár -
amiért ellopta a befőttesüveget -
mindenki biztatta -
s ő se kímélte magát -
Nyolc óra Szabvány -
nyolc óra gyakorlás -
nem panaszképpen -
mert boldog volt mihelyt kézbe vette a vonót -
eszébe se jutott hogy összeférhetlenség áll fenn -
a kettő közt -
De most már tudja! -
szakítottam félbe -
Nem takarózhat többé semmivel - - - - -

Kemény dr. előző éjszaka nem ügylet -
reggel kakaós kuglófot talált az asztalán -
meg haboskávét -
remek teremtés Terike -
szép hosszú lába van -
kerek fenéke -
estére meghívta -
Maga olyan sápadt - Laci -
biztosan nem eszik rendesen -
agyondolgozza magát -
pedig egy kis szórakozás is -
Szereti a cicákat? -
Miért? -
Csak úgy eszembe jutott -
Nem elkalandozni -
gondolja Kemény doktor -
T. Tivadarra néz -
És? - kérdi -
Két hét múlva áthelyezték a Radiátorhoz - - - - -

Imbolyog a láb, botladozik a nyelv, T. Tivadar egyszemélyben hadvezér és mes-
terdetektív, lépre csal, bekerít, aknát rak le, rémképek senkiföldjén csatangol, póstát
bont és brómot szed. Kell. Erkölcsi parancs. T. Tivadart nem kényszeríti senki, bélye-
get gyűjthetne, nyelveket tanulhatna, lejáratna a Szabvány horgászparadicsomába,
Schulek már nem a beosztottja. De az erkölcsi norma. A belső hang. T. Tivadar nem
tűrheti, hogy gaz verje fel a kertet, rés támadjon a sorfalon.

Bujkál - mondja -
éreztem -
meg voltam győződve róla -
Valahányszor a folyosón találkoztunk: -
Mi újság Schulek? -
Semmi Tivi bátyám -
S már surrant volna is tovább -
Tudja mit ígért Schulek -
tartóztattam fel -
Elnézést Tivi bátyám -
vár a főosztályvezető elvtárs -

Utána néztem –
bejössz te még az én utcámba –
de akkor megkeserülöd –
Munkaidő után mögé szegődtem –
követtem –
moziba ment –
kávéházba –
trafikba –
uszodába –
Hirtelen volt nincs –
felszívta a föld –
lebukott –
betokosodott –
füstként elillant –
Irén meg féltékenykedni kezdett –
Hol jártál? –
Ne mondd nekem –
Nem tarthatott mostanáig –
Malteros a nadrágod –
Boros a lehelleded –
Nem tárhattam elé a tényeket –

Voltak? –

Hát ez az! – kiáltja T. Tivadar –
Nem voltak –
és mégis voltak –
ebből értettem meg –
mi forog kockán –
nem csak összeférhetlenség –
valami átfogóbb –
rejtettebb és lényegesebb –
S mert nincs gyakorlat elmélet nélkül –
bújni kezdtem a könyveket –
filozófiát meg logikát meg történelembölcseletet –
A demokrácia formái –
Szabadság és szükségszerűség –
A személyiség szerepe –
A lélek mint olyan –
S ahogy haladtam –
mint egy hegymászó –
feljebb –
egyre feljebb –
megritkult a levegő –
lihegtem –
fulladoztam –
A változás összetevői –
Nagy Károly idején a papság –
Lefogytam –
Kilazultak a fogaim –
Rámjött a hasmenés –
Aztán hirtelen összeállt az egész –
Ez az! –
Világos! –
Az alaptörvényről van szó! – – – –

Kemény dr. már nem irigykedik –
a téboly tökélyig torzult eszmerendszer –
a beteg szenved –
a kulcsélmény gyakran indokolt –
az érzékcshalódás leginkább szigetszerű –
bajos a vakbuzgót a paranoiástól megkülönböztetni –
Elborzadtam – mondja T. Tivadar –
irtózatossá volt egyszerre átlátni –
a viszonyok kérelhetetlen logikáját –
hogya a lét alaptörvénye –
az AZONOSSÁG ELVE –
vagy minden egyenlő önmagával –
és minden mástól különbözik –
vagy –
de ezt feltételezni is badarság –
bármi –
bármikor –
egyszerre –
ez is –
az is –
Szörnyű még elképzelni is –
Meggyszűnne a bizonyosság –
felbomlana a rend –
nem hallgatnának nevükre a tárgyak –
hétfő után hol kedd –
hol csütörtök következnek –
én is lehetnék Surányi Csaba –
ő is T. Tivadar –
Hova jutnánk így? –

Kemény dr. két morzsát pillant meg íróasztalán, a mama kovással készíti a kuglófot nem élesztővel, körültekintően megnyalazza mutatóujját, felcsippenti a nagyobbik morzsát, Terinek külön szobája van, MÁV főtiszt az apja, vacsora után visszavonulnak, sablonosan kezdődik, eltéved a kéz, megtorpan, rákulcsolódik az idegen ujjakra, hirtelen dunyhát húznak az ember feiére, de a cihán át eltárgult szembogarakat látni, Kemény dr. felnyalazza a kisebbik morzsát is, szabadság és szükségszerűség, hallja, bánja a fene, már nem húzhatja soká, nyolc nap a megfigyelési idő, szerdán bírói szemle, este megcsokolom Terikét, határozza el, egy-két hét, és lefektetem, ádáz szerelmi tornák bajnokává lépteti elő magát, bugyikat ránt le, melltartókat, csak ne legyek gyáva, borzong a trajta, Teri nem olyan lány, mint a többi, csinján kell banni vele . . .

Játszott velem –
riad fel Kemény dr. –
T. Tivadar felugrott –
előtte hadonászik –
vérbe forog a szeme –
Macska az egérrel! – kiáltja –
elszemtelenedett –
úton-útfélen rámköszönt –
kávézni hívott –
sörözni –
Na megállj csak –
az nevet aki utoljára nevet –
egyelőre hápogtam –
sok mindenre el voltam készülve –
erre nem –

Képzeld doktor úr -
ahogy egyik este ülök a televízió előtt -
áztattam a lábam -
csupa bűtyök lett -
bőrkeményedés -
Irén a konyhában mosogatott -
hirtelen -
a hátsó sorból -
csizmás sujtásos legény ugrik elő -
nagyot toppant -
ő az! -
meghült bennem a vér -
Schulek!
gátlástalanul előrefurakodik -
mindenkit félre seper -
kapkodja a lábát -
cifrázza -
körülotte fodros szoknyák -
kerek térdek -
vastag combok -
s mind-mind felé tolakszik -
válassz közülünk -
rendelkezz velünk -
Hátrahanyatlottam -
feldöntöttem a lavort -
Irén! -
Gyere gyorsan! -
akartam kiáltani -
de egy hang -
egyetlen hang se jött ki a számon -
Lehet -
nem tudom -
talán csakugyan nem volna szabad -
mire észbe kaptam -
ott voltam a tévé előtt -
nekiestem -
ezzel a két öklömmel -
ütöttem -
csépeltem -
szétvertem -
Majd én megtáncoltatlak! -
Nekem te nem röhögsz a pofámba! -
Mire Irén beszaladt -
elvesztettem az eszméletem - - - - -

Dr. Kemény hallgat -
Mi minden szerettem volna lenni én is -
réved el -
mozdonyvezető -
cukrász -
riporter -
Legalább valakinek sikerült -
Egyre jobban tetszik neki Schulek -
Testvérem -
gondolja -
ne hagyd magad bekeríteni -

csellózzál – táncolj –
Nekem is elégtételt szerzel –
Köszönöm – – – – –

Egy hétig otthon maradtam – mondja T. Tivadar –
Iszonyú volt –
Nem a szenvedés –
négy öltéssel varrták össze a kezem –
ezt még kibírtam volna –
hanem a vívódás –
a tehetetlenség meg a kiszolgáltatottság –
Schuleknek cinkosai vannak –
döböntem rá –
büntársai –
egyedül nem vetemedett volna erre –
Már mindenkire gyanakodtam –
még Bencsáth elvtársra –
meg Irénre is –
Tudják –
és semmit se tesznek ellene –
Leveleket írtam –
pedig fáj a kezem –
riadót fújtam –
megkongattam a vészharangot –
S ekkor –
az ötödik napon –
mindennek tetejébe –
belém hasított: –
Hát én? –
Engem ki bízott meg? –
Ki hatalmazott fel? –
Tülléptem a hatásköröm – – – – –

Kemény dr. jól sejtette, paprikáscsirke van vacsorára, Terike készítette, mondja S. Zalánkayné, Terike remek háziasszony, Terike gyönyörűen tornázik, Terike maga szabja, varrja a ruhát, Terike modern lány, maga vallásos, doktor úr? Terike se az, bár persze az isteni gondviselés, hagyd, anyukám, mondja S. Zalánkay, nem értjük mi a mai fiatalokat, mi kilencen voltunk testvérek, s amikor fölvettek a vasúthoz, még egy szelet tortát, doktor úr? szól közbe S. Zalánkayné, Terike receptjeit újság is közölte, bezzeg az osztálytársai, például Mihalek Judit, ismeri doktor úr? kopogja le, ma-napság az ilyenek érvényesülnek, de tegyük el magunkat, holnap korán kelünk.

A leányszobában szakállasak az angyalok, a falon mozi-, kiállítási- és idegenforgalmi plakátok, asztal, két karosszék, Teri mégis a heverőre ül, szép hosszú lába van, belátni a melle közé,

Mutassam meg az albumom?

Dr. Kemény lapozgat, Terike hason, Terike matrózblúzban, Terike koszorúslányként, Terike a Szent Márk téren,

Miért ilyen szótlan, Laci?

Eszembe jutott Schulek,

Az meg ki? Jöjjön inkább, megmutatom, három kiscicánk van,

Kemény dr. nem mozdul, gyógyítani annyi, mint rést ütni, gondolja, bizonytalanságot támasztani, de én? mi ütött belém? miért bizonytalanodtam el? sablonosan szokott kezdődni, eltéved a kéz, megtorpan, idegen ujjakra kulcsolódik,

nem vagyok gyáva, mondja magának Kemény dr.

s még azt is gondolja:

futni, messze futni innen, csak semmi véglegeset...

Másnap –
megint –
az orvosi szoba –
így lesz ez holnap is –
két év múlva is –
boldog leszek – gondolja Kemény dr. –
ha megpattogzik a műszeresszekrény –
kiesik a szék lába –
Reggel bejövet –
átugrott egy bokrot –
szendvicset lopott a büféből –
gáncsot vetett a főnövének –
Tusakodtam – hallja T. Tivadart –
Ki vagyok én? –
Hogy jövök én ehhez? –
s közben a bűnjelek egyre szaporodtak –
Schulek nehézbúvárként –
a Képes Magazinban –
egy másik lapban amint átveszi a postagalambtenyésztők ezüstserlegét –
Schulek a sakknagymeister –
a kerámikus –
a karsztvízkutató –
a hazai gyógyszergyártás büszkesége –
a Frans Hals vetélkedő zsürielnöke –
napközben pedig –
bent a Szabványnál –
külföldi gyógyszert szerez Marikának –
bankihitelt Gittának –
És hencceg –
hetvenkedik –
A reneszánsz-ember – mondja –
a képességek szabad érvényesítése – mondja –
gyermekkorában mindenki teljességre vágyik – mondja –
mitől alkuszunk meg? – – – – –

Mitől? –
visszhangozza Kemény dr. –
Különbség van személyiség s én közt –
értelem – temperamentum – jellem –
az egyéniség hármassóltára –
Futóhomok –
skolasztika –
a teli skatulyába nem fér már semmi –
De tőlem megkövetelik – gondolja Kemény dr. –
nekem nyilatkoznom kell –
azért adtak diplomát –
T. Tivadar kövérkés pettyhűdt arca –
tegnap óta megsárgult –
tépi –
marcangolja –
kórházi-szürke hálóingét –
Kitartani – tördeli –
engedéllyel vagy engedély nélkül –
leleplezni –
Egyszerre ráeszméltem –

ez van rám mérve –
nem megbízatásom van –
KÜLDETÉSEM – – – – –

Körkörös beton, gyeptégla teknőalj, T. Tivadar csak a Szabvány SK meccseire jár ki, de szorgalma jutalmaként két jegyet kapott, kár, hogy Irén húga vidékről be-toppant. Alvadt a nap, T. Tivadar kölcsön kéri nyershúsvörös szomszédjától a Népsportot, a törökök legerősebb összeállításukban, haza hívták külföldre szerződött játékosaikat. Fortyog az aréna, hajrá magyarok, a nyershúsvörös szomszéd két hete zárva tartott zöldségkereskedés, rettentő hangzsákok nyílnak, T. Tivadart görbe dugóhúzó rángatja egy szűktorkú palackban. A végén ezektől is kikapunk, dohog egy hasbeszélő, bezzeg az aranycsapat, az átrajzolt földgolyón nemzetiszínű zászlók lobognak, majd váratlanul itt az unalom, a perec, a szotyola. Félidő. A büfé előtt harmincezer szövetségi kapitány lobogtatja a magyar sport aranycsatos emlékkönyvét, T. Tivadar félrehúzódik, mialatt ő sörözik, Schulek új csillagot fedez fel, vízre bocsát egy tengerjárót.

Csapkod a csapat, csapkod a szakvezetés, csere-bere, az x-lábú 9-est o-lábú fiú váltja fel, rossz leadások, lapos játék, a zömök 5-ös helyett nyurga fiú áll be, mélypont, véli a nyershússzínű szomszéd, null-null a törökkel, hörög a hasbeszélő, szedelőzködik, T. Tivadar is indul a kijárat felé.

Hát ez mi?

Egyszerre torpannak meg harmincezren, tódúlnak visszafelé, a gyeptégla-teknőből höríhorgas fickó emelkedik ki, fut, megáll, mágnespatkó van a zsebében, a labda engedelmes vasreszelék, egy csel, még egy, jobbra billent törzs, balra pattanó labda, sorfal nő előtte, két török rohan utána, hova bújt? eltűnt, nincs meg, dehogynincs, megvan,

gó-ó-ó-ó-ó-ó-ó-ól! – – – – –

T. Tivadar felugrik –
ordít –
tapsol –
bömböl –
Aztán le a tribünön –
át az aluljárón –
be az öltözőbe –
Schulek! – lihegi – Hol van Schulek? –
Miféle Schulek?
Akkor Surányi –
Talán Suhánszki? –
Schulek – Surányi – Suhánszki –
volt egy buja görög isten –
az is örökké alakot váltott –
Néhányan köré gyűlnek –
taszigálják egymást –
egy rendőr is bejön –
de mielőtt hozzá érhetne –
ott magaslik előtte –
zihálva –
csatakosan –
Schulek –
T. Tivadar félrelök mindenkit –
átfurakszik a gyűrűn –
Akár hiszi – akár nem –
fordul Kemény doktorhoz –
megkönnyebbültem –
a boldogságtól –
sírva fakadtam –

s mialatt csorogtak a könnyeim -
felkiáltottam: -
Meggvagy! - - - -

Kemény doktornak lüktet a gerince, világosan látja a jelenetet, van benne valami drámai, noha az egész röhögnyaló, köröskörül edzők, gyúrók, szurkolók, magyarok és törökök vegyesen, háttérben a kővé dermedt holland bíró, kissé előbbre a tumultus miatt erélyesen fellépni képtelen rendőr, s középütt tajtékozva, tombolva, T. Tivadar, aki nem akarja, hogy hétfő után hol kedd, hol csütörtök következzenek. Mi történhetett még? Tulajdonképpen minden elhangzott már, az in flagranti véglegesítette ugyan a leleplezést, de nem gyarapíthatta az érveket, különben is egy lábszagú, zsúfolt öltöző nem alkalmas szemléleti kérdések tisztázására. Nem szólvá arról, hogy T. Tivadar erősen felindult lehetett. Ami egyébként mellékes. Mindenesetre Kemény doktort cseppet sem érdekli, mivel fenyegetőzött T. Tivadar, hivatkozott-e az azonossági elvre, felidézte-e az anarchia rémét. Kemény doktort csak az érdekli, mit válaszolt Schulek. Bár ezt sejtí. S azt is sejtí, hogy hamarosan valami jóvátehetetlen dolog következik, nem volna szabad, s ő mégis elfogult, sőt engesztelhetetlenül rosszindulatú.

Visszakísérteti T. Tivadart, előveszi a kórlapot, kitölti az üres rovatokat.

T. Tivadart február 21-én sokkolták, másnap Kemény dr. nem jött be dolgozni, harmadnap S. Zalánkay Teréz a lakásán kereste, de nem találta, február 25-én a kórház jelentette a rendőrségnek, hogy Kemény dr. eltűnt. Ezután sokáig senki se látta, s az év közepe táján felbukkanó szemtanúk szavahihetősége, enyhén szólva, kétségbe vonható. Mindazonáltal, a fenntartásokat hangsúlyozva, megemlítendő, hogy

valaki -
felfedezni vélte -
kötényben -
főveggel -
a nemzetközi szakácsversenyen -
fél év múlva -
Egyiptomban -
a philae-i ásatásoknál -
sőt -
olyan hajmeresztő hír is szárnyra kelt -
hogy -
a Göncöl szekér mellett -
ingujjban -
mezítláb -
csónakázik - - - -

Gera György 1977. december 11-én meghalt. Utolsó írásával búcsúzunk munkatársunktól. (A szerk.)

KÁROLYI AMY

Homlok, drótkoronával

*Sokat kell behozni egy-két év alatt
– húsz évet, harmincat, hatvanat –
szobába zárt ifjú éveket
mikor a felhők szálltak nélküled*

*babakocsiban fekszem, arcom ég fele
szemem csillagporral lesz tele
vagy álomporral, meglehet
kavicsként orsózom a víz alatt
látom magam a fűben: totyogó baba
éppen most szidott meg nagypapa
szakadt szoknyájú vitéz kisleány
lovagolok a cseresznyetán*

*aztán ábrándra ábránd kavarog
hol Júlia, hol én magam vagyok
aztán mókusfog, mókus-karom
az élet törzsén kapaszkodom
s az eltűrészelt ta, a huppanás
sértetlen tagok, feltápáskodás
a sérült orr, a sértetlen szemek
a koronára feltekintenek
de tüzes drótból van a korona
a homlokomon égett hús szaga*

*lassan minden felhővé változik
a fűbe fekvő szemén átúszik
gyöngyház-halak, arany-halak
kavicsként orsózom a víz alatt.*

Rodostóból

1.

*Gyakoron egyszál-magamba rogyván,
Marmora habját csapja az orkán:
Rehültes pennám cser-lébe mártom
S könyvezve Zágon nevét scribáлом.*

2.

*Megirom kédnék édes jó néném:
Alullam is ki-húzzák az gyéként;
És gyakor elfog nyögellő bánat:
Megapolgatnám szép Susikámat.*

3.

*Az telehold hal-sütő réz-tepsi,
(Ahogy mondá kis Rákóczi Fercsi)
Rigó elülvén az bülbül kezdí,
Horgomat sügér s napkárász pedzi.*

4.

*Néhai való Rákóczi Úrnak
Nagy tractát adnak az Szent Gyaurnak:
Museumot is töttenek szintén,
De anzix-kártya nincsen Forintér'.*

5.

*Ehelyt leánzóok seháse járnak,
Ammenig majdan-férjőkre várnak;
Szemök éj-barna, rósáll az képök.
Möte elhánták az feredzséjők.*

6.

*Az iffijaknak nehéz ő dolgok,
Üdőben kelnek, seprik az boltot;
Lesik, az Kuncsátt mit kérne-venne,
Kiservirozzák üstöllést, rendre.*

7.

*Apertén aszt is megirom kédnék:
Rusnya szokásit az férfi-népnek;
Uczán mentőkbe' nagyokat pöknek,
Híre-hanva sincs kezkenőjöknek.*

8.

*Azki nem moslim: minyá eretnek,
S mongyák itt Isten házát mecsetnek;
Legelébb lábat mos, ki bé-menne,
S mesztálláb gyüsz-mék Allah elejbe.*

9.

*Az pádimentom perzsián-szőnyeg,
S külön-rekeszték vagyon az nőknek;
Elül térgyelnek, hasmánt csuszmásznak
Tisztelettyére az Prophetának.*

10.

*Egy férjfiúnak hajdanta négy-öt
Asszonya is vólt, kazdagnak még több;
S hát az szultánynak? Szeri se száma!
– Eggy férjnek eggy nő is túl-sok máma . . .*

11.

*Jeniköy-ből pár vendégink vóltak,
Nagyságos Urunk-nak udvarlottak;
Nékiek Caffét enmagam fősztem,
Holott pájinkát innánk szüvesbben.*

12.

*(Az föntirt strullit talám álmottam,
Mivel illy innep után vágyóttam;
De hol van az már! Itt vendég nem jár,
S ha én is hullok, bizonytal nem kár.)*

13.

*Tennap vesárnap vólt s máma vagyon hetfe,
Imhol más mētrumra fordult szüvem kedve;
Jól meg is meg-lódul, mint az tenger-hullám,
Vagy csillag-szakadás, ha záporral hull rám.*

14.

*Kédet hogy s mikoron fogom majd meglátnom,
Aszt nem tom, de tiszta szüvemből kévánom;
Csak othun vagyon már igazán-lakásom,
Avvagy végleges lessz én nagy bujdosásom.*

15.

*Ehul az Merkantil lenne az fő-szakma,
Fijú követendi, ha mi vólt az aptya;
Az hátsó fertályát ki s ki-nyallyák menten,
Kinek Piasztere tarsolában cserren.*

16.

*Gyakoron szemettyét uczára rekkentő
Sok turbányos fejú és kába effendi;
Bizon az kupaczkok, követem mondani,
Ganyé-dombbá nyölnek s nem horgya el Ali.*

17.

*Sert iszik az terek, nem peng sörbetet,
Holott, üdveért, a szeszről régoit letett;
Ambár igaz, olyan részegséges, akit
Talicskán köll tólni, itt nem tanáztatik.*

18.

*Híjú korácsú-ként sem igen cziczáztam,
De mast az matskákot ugyan meg-útálltam;
Czinczályák a szemét-atskót uczzahosszat,
S az fertelmes húgy-szag hányásiqlan bosszant.*

19.

*Aporodott szemet s bűdösség van bőven,
Kivált kánikulás, rekkenő időben;
De szűnyogjok s legyök még csak mutatóba
Sincs nekijök; nem tom, mi lenne az móggya?*

20.

*Ha pediglen szükség megérik te-reád,
Leendsz nagy inségben: sohu nincs reterát;
(Am Zágon, sőt Pécs sem tart főnn illem-helet,
Ki-ki legugyol hát, ahol éppen lehet.)*

21.

*Meg is meg-mutasztyák az sok féle csudát,
De szittyának éppen nem az Jedikulá-t;
Janicsár-utódban nosztalgija bölög:
Ha nincs vitéz gyaur, Bécsbe jut az török...*

22.

*Ahogy az Pokloknak ellenpárja Mennyek,
A gyönyörö mellett tálallyák a szennyet;
Szépség Undoksággal igyen ki-egészül,
E két felekezet rokony szegrül-végrül.*

23.

*Diáriumomnak ez utolsó laptya,
Ezen végszózatom kedves néném kaptya;
Ha netán kehülne, főzzön herba-teját,
S várgya, míglen meggyön hű Kelemený deják.*

24.

*Az Üdvösség majd-két-ezredik évében
Irám ez verseket szép s jó egészségben;
Lehetlen kívánság en-szűvemben nincsen,
Szegén kuruczokat segéllye az Isten.*

Tangentor

2.

Elek a magaslesen ült. Nyirkos, hideg volt a hajnal, s a mozdulatlanságba meredt, a villanymérnöknek látomásai voltak. Az erdőből ködök úsztak elő, bizonytalan eredetű zajok, haik ágreccsenések, fa-sóhajtások hallatszottak. Elek fejbübjára tolt vadászkalapja alól erősen nézte a ködöt. Semmit sem látott, de időnként ujja meg-megmozdult a golyópuska ravaszán. Mert mintha disznó csörtetne amott, vagy éppen egy szarvastehén volna?

A ködben egyszercsak megjelent Schmütz arca. Fejét vaddisznósörte borította, nagy orra alól legalább húszas agyarak ágaskodtak kifelé. Elek kis híján odapörkölt, aztán rájött, hogy képzelődik, és elszégyellte magát. A puskát lábához támasztotta, rákönyökölt a magasles mellvédjére és gondolkodott.

„Nem csinálom. Ebbe bízhat, Elek. Nem én. Hiába erőlködik, Schmütz koma, nem megyek bele ebbe a játékba. Még hogy tangentorozzak esténként úri naccságakat! Így mondta, hú, egész lázba is jött.”

Picikét szemerkélni kezdett az eső. Ez jó, gondolta Elek, elviszi ezt a francos ködöt. Lehet, hogy még lövök is valamit. Betyár ez a Schmütz, hogy lázba jött!

Igaz. Attól a pillanattól kezdve, amelyben Schmütz gyérhajú fejében megszületett a gondolat, az egér napokig gondolkodott, a la Rodin. Ült az ágyon naphosszat, nagy orrát jobb öklére támasztotta és maga elé meredt. Időnként, ha egyedül volt közös szobájukban – mert Elek unta magát, és ha csak tehetne, bedobott néhány „homályost” –, fel-alá járkált, kiabált, széles mozdulatokat írt a levegőbe. Négy nap telt így el, Schmütz jószerével írt a levegőbe. Négy nap telt így el, Schmütz jószerével még kezelésekre sem járt. Igaz, betegnek sem látszott. A negyedik nap estéjén, amikor Elek sóhajtva betért a szobába, hogy ágyba zötyyenjen, Schmütz mélyen és ünnepélyesen nézett a szemébe.

– Megvan – mondta egyszerűen.

Elek bambán nézett vissza.

– Mi van meg?

Schmütz jóindulatúan elmosolyodott. Mennyit, de mennyit kell még ennek a nagytestű Eleknek tanulnia! Elnézően tárta szét a kezét, Eleknek úgy tűnt, hogy olyan, mint egy pap.

– Hát a tangentor.

Elek vigyorgott.

– Nagyszerű – lelkendezett. – Akkor, egér, ezentúl este is tangentorozok. Könyű álma lesz, ha tangentor sugara pásztázza végig habtestét! – kántálta.

– Az esztéká tangentorán annyit tangentorozol, kisleány, amennyit csak akarsz – mondta fennköltén Schmütz –, de a sajátunkon, azon nem.

No hiszen, most volt csak elképedve Elek!

– Sajátunkon?

Schmütz az ágyat csapkodta a nevetéstől. Aztán, amikor abbahagyta, letörölte a könnyeit – száraz, kopogós könnyecsepei voltak –, és nagykomolyan így szólt:

– Megvettük a tangentort. Mostantól megváltozik minden. Az egész életünk. Bizony, főmérnök elvtárs. A havi fizetésedet elteheted a takarékbba, a mellékesből meg minden évben elmegyünk a Riviérára. Vagy akár a Balatonra is. Talán még lovagolhatunk is.

– Reitschule – bölintott Elek.

– Mit Nockerln.

Röhögtek.

Elek erre a röhögésre igen élenken emlékezett. Igen, gondolta, akkorát röhögtünk, hogy borzasztó. A fenyődúcot csapkodtam, amivel a terem volt alátámasztva, kis híján összedöntöttük a házat. Sírtunk valósággal.

És Elek, ott a magaslesen elmosolyodott. Saját naivságán is csodálkozott, a sok nap elteltével. Akkor nem értett voltaképpen semmit az egészből. Schmütz, a mikieger azt mondta, hogy megvették a tangentort, Elek bólintott és röhögött, mint egy engedelmes, nagy állat. De nem hitt semmit. És végül kiderült, hogy komoly. Tényleg van tangentor, igaz, rossz, de hát mindent meg lehet csinálni, ami nem fán terem . . .

Könnyű kis szél támadt, a köd fel-fellibbent. Elek két füle karéjban előremeredt, kalapja kissé feltolódott.

Ott vannak.

Orrlikai megtágultak, lekonyuló bajusza megremegett. Teste reszketni kezdett, a puskát lassan emelte a mellvéd fölé.

Négy.

Libabőrözött. Szemét behunyta, a másikkal a távcsőbe nézett. A hajszálkereszt ott nyugodott az álldogáló szarvastehén szügyén, a lapocka fölött és mellett valamivel, ahol a plakátokon az első osztályú lövés helye van bekarikázva. Elek elsőosztályú vadász volt. Hatalmasan szuszogott. Ujjának egyetlen gyakorlott mozdulatával kapcsolta be a gyorsítót, aztán . . .

Óriási volt a dörrenés. Az erdő félkörben vette körül a magaslest, olyan volt a színtér, mint egy katlan. A hang körbe-körbe járt, a szarvasok teljesen megzavarodtak. Fejüket felkapták, aztán bizonytalanul elindultak – a magasles felé. Aztán egyre gyorsabban. Még gyorsabban. Vágta. Négy tehén, libasorban húzott el a magasles alatt. Elek megzavarodott. Kapkodott. Már a lövés pillanatában tudta, hogy hibát követett el: hegyes végű lövedékkel töltötte meg fegyverét, nem reszelte meg a végét, hogy testet érve, lapuljon széjjel, nagy sebet roncsoljon. Így csak átszalad az állat testén. Lázás tekintettel hunyorgatott a céltávcsőbe, hallotta az állatok tompa pataszáját, az embermagasságú hangafüben, de sehogyan sem lelte meg őket a távcső látóterében. Elkomorodott. Megint hibázott: le kellett volna kapni a távcsövet a puskáról, és szabad szemmel odapörkölni az utolsóknak.

Mert azt meglőttem, bizonygatta magának.

A zaj elült, a katlanra rátelepedett a csend. Elek nehézkesen és elkeseredetten kászálódott le a magaslesről. Utat tört magának, negyedóra múlva ott volt a rálövés helyén. Keresgélt, kutatott. Aztán egyszercsak megállt.

Vér.

Egy pillanatra átfutott rajta a gondolat: Schmütz vére, Schmütz, az egér, hősi és teljességgel értelmetlenül halált halt Elek puska lövésétől, a világ fellelegezhetett . . . De Elek tudta, hogy Schmütz él, s ami még annál is rosszabb, alkot. Tangentort alkotott a semmiből, tangentort, mely vonzotta is, nem is Eleket.

Hunyoritva vizslatta az elfutó állatok nyomát, s lassan elindult a csapán. Kereste a következő vérnyomot, bár tudta, hogy elvesztette ezt a tehenet. Kötelességszerűen indult, befelé az erdőbe. S közben nagyot sóhajtvá végiggondolta mindazt, ami az utóbbi napokban történt.

Schmütz abban az időben, amelyben ágyon ülve gondolkodott, voltaképpen lázas tevékenységbe fogott. Megismerkedett és pertut ivott a gazdasági igazgatóval.

– Édes Pistám – mondta neki még aznap, a konyak fogytával – ez a tangentor például a jóisten áldása. Attól gyógyulunk a főmérnökkel együtt, ha hiszed, ha nem. Német?

– Keleti – csuklott egyet a gondnok –, de igazi német, precíz munka. Igaz, a másik elromlott még tavaly, selejtezni kellett, mert szervíz, az nincs. Senki sem ért hozzá.

Schmütz kicsi, visszeres szíve egy nagyot dobbant. Selejt tangentor? És Elek tudománya? Szöveg? Hogy is szól? Mindent meg lehet csinálni, ami nem fán terem, vagy nem anya szülte . . . Izgatott lett, de amennyire tudta, fegyelmezte magát.

– Kész ráfizetés nektek – bólintott. – Most valahol helyet foglal, igaz?
– Ha elvinné valaki, még fizetnék is érte – mondta csüggedten a gondnok. – Egy bazi nagy doboz, a rakotárban, és semmi értelme sincs.

– Édes Pistám – búgta Schmütz –, sose lógasd a fejed. Szerzek én valakit, aki megveszi ezt a vacakot. Majd intézkedek a MÉH-nél . . .

Telefonbeszélgetések bonyolódtak a betegosztály folyosójáról. Gyanús, sanda pillantásokat vetettek Schmützre betegek és alkalmazottak egyaránt. Az egeret semmi sem zavarta. Átlényegült, kihúzta magát, néha olybá tűnt, mint Gulliver a törpék között. Rikoltott, ha kellett, és simogatott a hangja, ha kellett. Ígért fűt, fát, pénzt, összekötetésekre hivatkozott, állandóan emlegette, hogy fent majd úgysis elintézik, de ha nem muszáj, hát intézzük el egymás között . . . Röpködött a folyosón az aranyos elvtársam, Bicó úr, ön az én emberem, drága bajtársam, és Schmütz háromszáznegyvenhét forintos telefonszámlát fizetett négy nap alatt.

De az ügyletek végére tulajdonába került egy nagy doboz, két cső nyújtózott ki belőle, kapcsolók meg órák is voltak rajta.

Háromszázharmincnégy forintba került.

– A MÉH-es cimbora lemérte – mondta vidáman Eleknek. – Hetven kilónak bizonyult az ártatlan. Először három hetvenért akarták adni, de lealkudtam háromhúszra. Nem hagyom kizsigerelni magunkat . . .

Elek egy pillanatra megütődött: magunkat, így mondta. Másnap még inkább megütődött. Schmütz teljesen átvette az irányítást. Elintézte, hogy ne kelljen megvárniuk a kúra befejeztét, mindkettőjüknek kitöltötték a zárójelentést. Elek tohonyán, magatehetetlenül hagyta, történjék vele bármi.

Történt.

Schmütz hozzáköltözött.

– Csak átmenetileg kisleány – intett hanyagul, aztán lehalkította a hangját, s mint aki valami különös titkot közöl, folytatta: – nézd, minek fizessünk szállodára, netán albérletre? Teljességgel fölösleges kiadás.

– Szó sem lehet róla – mordult fel hirtelen Elek és Médikére, Klárirra, Ancikára és Pucurra gondolt egyszerre –, oda lesz a nemi életem.

– Nemi élet, nemi élet – emelte égnek pátosszal a fejét Schmütz. – Van neked fogalmad, óh villamosságok atyamestere, hogy mennyi nő fog idetolongani? Ha azt mind neked kéne megkefélni, hát már az első napon megszakadsz.

– Én csak azt a négyet . . .

Schmütz megvetően biggyesztett.

– Médikét már unod, Klári nem érdemel meg téged, mert viszonyt folytat egy maszkek fuvarossal. Alantas népség. Anci férjes, arról le kell mondanod, vigyáznod kell a jóhíredre, Pucur pedig . . .

Elek felhorkant.

– Azt nem tudod, mikor volt utoljára székletem?

Schmütz angyali nyugalommal válaszolt:

– Két napja. Most vettél a patikában hashajtót . . .

– Meddig akarsz maradni?

– Amíg be nem indul a brázli . . .

És otthonos mozdulattal végigvetette magát, egy reumást meghazudtoló, fürge mozdulattal Elek heverőjén.

Egyik nap, amikor Elek hazaért, az egér komoly tekintettel fogadta.

– Beszélgessünk – mondta.

Elek elszánt arcot vágott.

– Nem bánom – válaszolt –, de előrebocsátom a következőket. Pénzt nem adok, a lakásomból egy hét múlva kirúglak, és semmi susmus nem érdekel.

Egy és háromnegyed óra múlva Elek átadta talkarékbetétkönyvét Schmütznek. Harmincezer forintról szólt, bemutatóra.

– És itt a doboz – mutatott a sarokba Schmütz. – Meg kell javítani.

– Megjavítani?

– Mindent meg lehet csinálni, ami nem fán terem – kántálta Schmütz –, és nem anya szülte. Nem tudom, hogy mi a baja, de neked, a te szak tudásoddal ez néhány másodperc műve.

Elek megadó sóhajjal nekilátott. Egy szivattyú, és egy kompresszor volt a dobozban, amit beállítottak a fürdőszobába, a kád mellé. Három óra kellett, aztán egy gombnyomás – a víz hirtelen pezsegni kezdett, forrt. A manométer mutatója nekilendült, a hármásra ugrott. Elek megbűvölten nézte. Működött a házi tangentor. Egymásra néztek.

– Bemászok – mondta Elek. – Csak óvatosan, három légkör elég lesz.

Gyorsan levetkőzött, Schmütz megragadta a cső végét, és szakyszerűen végigpásztázott Elek testén. Elek felnyögött. A víz sugar gyakran csipett, vaskosan csapkodta húsát, mintha lefejtetni készült volna csontjairól. Nyolc perc múlva Schmütz lekattintotta a masinát és röviden csak ennyit mondott:

– Csere.

Később, fürdőköntösben üldögéltek szótlánul a szobában. Megvolt hát a tangentor, működött, valóság-szaga volt az egésznek. Elek egyszercsak megszólalt.

– Tulajdonképpen mi a fenét akarsz?

Schmütz megélenkült.

– Először is – mutatóujját felemelte, mint a pedagógusok – megfelelő ingatlant kell találni. A feltételek: belvárosban, jól megközelíthető helyen legyen, közel a pártbizottsághoz és a tanácshoz. Ez fontos. Másodsor. Ha mindez megvan, át kell alakítani. Kőműves munka, sülyesztett, csempézett kádak, a tangentornak hely, váró, firhang, szóval komplett kialakítani a helyiségeket. A váróban közületi filodendron, esetleg fikusz. Fotelek. Újságok, Stern, Spiegel, Fáklya, Asszonyok... Senki se unatkozzon. Új Tükrös is. Valami zenélő instrumentum, magnó, vagy ilyesmi. H-moll-mise, Végimentem az ormódi temetőn; Rigoletto; Mikor mentem Szalántára, sej; Kislány, ne higgy a tükrödnek! A falon képek. Csendélet, némi pikantériával. Meztelen nő, homárral, esetleg anélkül. Megrendelhetjük bármelyik Alaptagnál a dolgot. Nagykereskedelmi áron, részletre, Villanyboiler, a víz melegítésére. Ez is fontos. A hidegben mindentől elmegy a kedve mindenkinek. Az a feladatunk, hogy megújítsuk a munkakerőt. Munkásellátás. Lakossági szolgáltatás, Mittudomén. Aztán Dezsővel is kéne beszélni. Vállalja-e? Megegyezünk vele, esetleg magával hozhat egy haverját, akit betanít. Mert megtudtam, hogy a hosszúmerényi fizioterápiás intézetben éppen mostanában selejtezték ki egy tangentort. Nincs szervíz, s nem ért hozzá senkisésem... Megvesszük azt is, négyezer forintért megér. Az korszerűbb. Igaz, elfelejtettem mondani, hogy volt egy-két telefon. Majd felezzük a költséget. Itt a harmincezer forint – széles mozdulattal a fotelre terített zakójának belső zsebébe nyúlt, s egy köteg pénzt húzott elő. Odadobta a heverőre. – Ne hidd, hogy mindent csak neked kell állnod. Nekem is van némi megtakarított pénzem. Telefonon utasítottam a bankáromat, hogy küldjön harmincat... Te is ennyit adtál, nem? Hatvannal már lehet valamit kezdeni.

Elek bámult.

– De mi a fenét...

– Hogy mit? Kisfiam – végignyúlt a heverőn, karját a tarkóján összekulcsolta.

– Ez az évszázad boltja. Egy tangentor hat perc. A rezszi-idővel együtt nyolc. Egy műszakban egy óra alatt lemegy hat, nyolc óra alatt lemegy negyvennyolc. Az pontosan negyvennyolcszor ötven forint. Tudsz számolni? Tízszer ötven az ötszáz, durván ötször öt az huszonöt, tehát kétezeröttszáz tisztán naponta. Van fogalmad, hogy ez micsoda?

– Ki fogja megfizetni az ötvenest? – Elek gondolkodóba esett, töprengett. Nem is olyan hülye ez a Schmütz.

– Ki? Azt bizzad ide! Nem mondom, egy kicsit nehéz lesz kialakítani a kuncaftkört, de meglesz. Nem fogunk panaszkodni.

– Meghirdetjük? – kérdezte bambán Elek.

Schmütz ideges lett.

– Hirdetni? – Kidagadtak nyakán az erek. – Ne hülyéskedj! Tisztára rablóbanda! Egy kéthasábos, keretes szar hirdetésért legombolnak négyezer forintot. Van neked erre

pénzed? Mert nekem nincs. És nem is lesz soha. Ezt ni, hirdetés. A propagandát a sajtóban később oldjuk meg, amikor már megindult a brázi. Podagrás újságíró akad bőven, másnapos még több. A tangentor pedig éppen erre jó. Majd írnak kis színeseket rólunk, hogy milyen áldásos a tevékenységünk, meg a többi. Akkor már dől a nép. Először óvatosan kell kezdeni. Személyes ismeretség, ingyen-tangentor, mifene. Bizzad csak énrám ezt a dolgot. Kialakul. Jegyezd meg, kétfajta tangentor van: a protokolláris és a közönseges. Először kipróbálják majd az urak. A plebs majd utána.

– A munkásoknak...

– Munkások, munkások – integetett idegesen Schmütz –, melyik munkásnak jut az eszébe, hogy tangentorozzon? Teljesen meghülyültél, vagy nem értesz a szakmához. A munkás a műszak után pénzt keresni, fusizni megy, s amit megkeres, azt elkölti a kocsmában. Az az igazi művelődési ház, ott megfordul a hetven százalék. Persze, tágabb értelemben igen. Mert tágabb értelemben munkás az, aki dolgozik. És nálunk ki dolgozik? Akinek munkaviszonya van. És alkotmányos jogához csak az nem ragaszkodik, akit a hekusok rendszeresen üldöznek közveszélyes munkakerülés miatt. Ilyen értelemben munkásnak számít például – Schmütz ellágyult – a nagyfőnök felesége, aki irodai munkás, reggel négyig az égvilágon semmit sem csinál, de annyira elfárad, hogy újra kell termelni a munkaerejét...

– Ne felejtse, hogy párttag vagyok – mondta ünnepélyesen Elek és szigorúan nézett az égérre, akinek fülig szaladt a szája.

– Erre építetek – mondta egyszerűen. – Ne felejtse, hogy engedélyt is kell váltanunk. Engedély nélkül nem vagyok hajlandó dolgozni. De az sem lesz nehéz.

Elek rámeredt.

– Csak nem akarod a papámat...

Schmütz grimaszt vágott.

– Már megint túlságosan érzékeny vagy – oktatta – hiszen attól nem lesz senki-nek sem gyereke. Miért is ne kapná meg a szolgáltatásra az engedélyt egy hajdani vöröskatona gyermeke? Ez csak természetes...

– Csalás az egész – mondta dühösen Elek. – Nem vagyok benne semmiben. Vedd tudomásul, hogy ezt a humbugot ne próbáld megejtetni egyetlen illetékessel sem. Én ebből kimaradok, ebbe bízhatok.

Schmütz szomorúan nézett rá.

– Késő – mondta. – Reggel vár az illetékes. Tud mindent.

Elek aznap éjjel a plafont nézte. Dűhe lassan párolgott el, szétoszlott a plafonon, eltakarta a koszt. Gondolkodott. Mit tegyek? Csináljak úgy, mintha nem is tudnék semmiről? Azt nem lehet. Vegyek részt benne? Nem, nem. Valami itt nem stimmel. Ez a kis hülye úgy fonja maga köré az embereket, mint... mint...

Még egy vér. No, ez eléggé bőséges. Mégis jól meglőttem volna? Meglesz? Csak be ne váltson a nádasba, onnan az isten se hozza ki. Még a bankigazgató GAZ kocsijával se hozzuk ki. Pedig arrafelé tart a dög. A strici. Mocskos tehene. Gazember állat!

Elek halkán mormogott, miközben félre-félre hajolgatott a visszacsapódó ágak elől. Nem is tudta, hogy Schmützről beszélget az erdővel, Schmütz jelzőit mormogja, Schmütz személye foglalkoztatja. Jobban, mint a tehén.

Schmütz, aki reggel ott ült az illetékes előszobájában.

– Csókolomkisztihand – mondta egyszerűen és igen nagy tisztelettel. Ámulatba is esett.

Egy királynő ült a belépő Schmützzel szemben. A fogadó helyiség fala rózsaszínűre tapétázva, a falban süpesztett barokk falikarok voltak. A bejárati ajtóval szemben hatalmas, faragott íróasztal állt, mögötte magas támlájú, forgatható szék, látszott rajta, hogy speciális szék, ide csináltatva. A forgatható stilszéken trónolt a királynő, aki bogyó-fekete szemét Schmützre emelte. Schmütz szíve megdobbant. A női nem iránt már régóta közönyös volt, de most...

Érezte, hogy ellenféllel, komoly szakemberrel áll szemben. Tekintete királynői volt. A termete is királynői, de nem az a szilfid fajta királynő forgott azon a kisipari széken, hanem amolyan meklenburgi fajta, megtermett, nagyseggű, csöcsös. És mégis szilfid-

nek és légiesnek tűnt. Hangja meleg, csupa mosoly, bár Schmütz tulajdonképpen egy fagyos arcot látott. Meleg ömlött szét benne, azonnal megszerette ezt a nőt, közreműködő társat, nagy lehetőségeket látott benne.

Mint mindenben.

– Csókolom – ismételte meg halkabban, és fejét kissé lehajtva mélyen nézett a királynő szemébe.

– Mi járatban minálunk?

– Csak egy apróság . . . Egy iparendély, a szolgáltatási szférában. A munkás . . .

– Schmütz Alfonz – bökte határozottan ujját a levegőbe a titkárnő –, tangentor. Schmütz lehunytt szemmel bólintott.

Az asztalon, oldalt sokgombos telefonkészülék állt. Piros, meg fehér lámpák gyuladtak ki hirtelen, ahogy Schmütz állt, éppen rálátott a készülékre. Egy furcsa, zörgő hang is megszólalt. A királynő intett.

– Foglaljon helyet.

Halkan és diszkrétén hátralépett, s leült a sarokban elhelyezett bőrfotelok egyikébe. Teuristen! – gondolta, végigsimítva a fotel karfáját, ez igazi bőr. Box. Hová keveredtem? Mi van itt? Ez a rózsaszínű, szecessziós mintázatú tapéta egy vagyon, ezek a fotelok, az asztal, mibe kerülhetett? A nőről nem is beszélve. Hű, ha ez . . .

Idegesen végigtúrt a haján. Aztán figyelt egy keveset. A királynő ugyanis leemelte a telefonkagylót, de nem szólt bele, hanem csak tartotta a fülénél, jobbkezével pedig befogta a mikrofont. Schmütz megdöbbsent.

Ez lehallgatja a beszélgetéseket.

Pacallá olvadt a gyönyörűségtől. Hát ez az! Megvan az első számú gyenge pont, az a labilis fogalom, amire támaszkodva ki lehet sarkaiból forgatni a világot. Legalábbis azt a kicsike világot, amelyben Schmütz élt. Arcizma sem rebbsent, továbbra is mozduatlanul, mereven, szinte szégyenlősen üldögélt a fotel szélén. Akár herceg Eszterházy audienciáján, mintha nem merné összekoszolni a gyönyörű bútorokat, kilhelni az elhasznált levegőt. De Schmütz lelkében – bár botfülű volt, mint egy fazék – csodálatosan szép dallamok fakadtak.

Aztán egyszercsak a meklenburgi letette a kagylót, visszapöccintette a pöcköt és várakozóan nézett Schmützre.

– Az iparendély – kezdte hebegve Schmütz –, a munkáslakta területeken a munkaerő újratermelésének szükségessége . . .

A királynő biggyesztett.

– Azt hittem, elmagyarázza, mi is az a tangentor?

Hosszú, valószínűtlen kemény, veresre lakkozott, domború körmei voltak. Összefonta kezét, mintha imádkozna, és az asztalra könyökölt.

Schmütz hallgatott.

– Na? – unszolta a nő. – Elmondja?

Schmütz sóhajtott.

– Hiszen tudja azt maga – nézett a titkárnő szemébe –, hiszen tegnap magyaráztam meg az egész telefonon a maga főnökének.

A nő hirtelen felegyenesedett.

– És akkor én honnan tudnám?

– Meghallgatta azt maga – mondta jószágon Schmütz. – Meghallgat maga minden beszélgetést, amit jönnek lát meghallgatni. Vagy tévedtem volna? – fejezte be halk monológját, maga elé tűnődve. Aztán, vállvonogatva hozzátette: – Persze, vannak emberek, akik rossznéven veszik az ilyesmit. Dehát az információkhoz mindenkinek joga van . . . Nekem is . . .

Csönd volt.

Schmütz szórakozottan piszkálta az asztalterítő sarkát. Batikolt, gondolta. Népművészeti, vagy képcarnokbolt. Nyolcszáz, esetleg ezer. Egy félnap alatt fogjuk megkeresni ennek a terítőnek az árát. Ez a nő az elsők között lesz, aki tangentorozik. De ő természetesen ingyen. Hacsak . . .

– Milyen a hangulata? – kérdezte hirtelen fojtott hangon a nőt.

Halkan, egész más tónusban, egy kicsit hadarva válaszolt.

– Jó. Épp most van nála a belsőépítész, aki megtervezte a szobák átalakítását, átépítését. Pénzt ad neki, mert tetszik a rózsaszín, meg a lila. Odabent lila. És zöld bútorok, Kovácsoltvas csillár. Csináltatott bútorok. Jó kedve van, mert három millióba került az egész, és tegnap jelentették neki a pénzügyesek, hogy sikerült nekik elmismásolni a dolgokat, hivatalos papírokon csak hetvenegyezer szerepel. De miért beszéllek én annyit magának?

Schmütz szélesen elvigyorodott.

– Rokonszakma – mondta.

Megint csönd volt.

De ezt a csöndet már csak az ajtó nyílása szakította meg. Szézám szélesre tárult, a rózsaszínű párna ellibbent Schmütz orra előtt – vajon ez is borjúbox?, tűnődött egy pillanatra – s megjelent egy aprócska ember, lenyalt, fekete haja egy kicsike csigában helyezkedett el a homlokán. Nagy, mandulavágású szeme fürgén pásztázott végig mindenben. Kreol bőre szépen passzolt galambszürke öltönyéhez. Valami fénylő anyagból készült ez a ruha, alpakka, vagy netán ezüsfátyol. Schmütz bánatosan nézett erre az elfuserált Napoleonra. A másikat csak most vette észre.

Napoleon ugyanis valamilyen felsőbb hatásra mozgott. Hatalmas termetű, kerek-képű, vidám tekintetű férfiú tolta kifelé, olyan iramban, hogy majdnem elsodorták a várakozó Schmützt. Bal tenyerét a kis ember vállán nyugtatta, mint egy búcsúi lepényt, jobbkézével pedig villámgyorsan kinyitotta a bejárati ajtót.

– Nohát ég áldja barátom, köszönök mindent. Semmi, semmi. Ne is szóljon egy szót sem, mert nem szeretem, ha valaki fölöslegesen szerénykedik. Mégegyszer köszönöm, s ha szükséges, hát azonnal üzenek.

Durr.

Napoleon odakint volt a folyosón. A Nagy Ember egy más arckifejezéssel, nagy mosollyal fordult Schmützhez.

– Itt van hát a mi kedves, kedves... öö...

– Schmütz – elevenedett meg a tangentoros –, Schmütz – mondta még egyszer, készségesen, félrebillentett fejjel.

– Úgy van – jelentette ki diadalmasan a másik – úgy van. A mi kedves Schmütz barátunk. Igen. Parancsoljon befáradni szerény hajlékomba itten. Igen. Eleonóra kérem – fordult oda egy pillanatra a helyiség királynőjéhez –, kávét iszik a mi Schmütz barátunk. Finom kávét – tette hozzá mutatóját feddőn felemelve –, mert Eleonóra a világ legjobb kávéját főzi ebben a házban. És, ha keres az a barom lentről, mondja meg neki, hogy fontos tárgyalásom van.

Ezt az utolsó mondatot olyan szenvtelenül tette hozzá mindehhez, hogy Schmütz őszinte bámulattal tekintet a Nagy Emberre. Bámulata nem tartott sokáig. Valami óriási erő – tomádó, ciklon, bóra, földrengés, vagy Volvo-bagger – kapta fel és penderítette a szoba belsejébe. A rózsaszínű párnás ajtó becsukódott és lilára változott. Lila volt minden. A falak, a mennyezet... Faburkolat volt végig mindenütt, embermagasságig. Rejtett fény bukkant elő sejtelmesen a sarkokból, szegletekből, asztal alól, nehéz, zöld bársonyfűggöny lógott az ablakon félig behúzva, s ezzel tompítva a szín-kavalkádot, egyben homályossá zavarva a szoba levegőjét. Schmütz szava elakadt. Belerogyott egy faragott zöld bársonykárpittal bevont székbe és csak nézett.

A Nagy Ember a szoba közepén állt és elégedett volt.

– Na, beszéljünk komolyan barátom – kezdte. – A telefonban valami vizágyúról mesélt nekem, s pontosan nem értem, mi az. Lesz szíves körvonalazni?

Schmütz bólintott.

– Az a helyzet – emelte fel a lila mennyezetre a tekintetét, de nem is folytathatta.

– Helyzet az nincs. Vizágyú van. Térjen a lényegre barátom, kevés az időm és drága.

Schmütz bánatosan nézett a Nagy Emberre. Jó. Térjünk a lényegre.

– Engedély kell – mondta egyszerűen.

Schmütz most hosszú másodpercekig hallgatta a Lajos-korabeli pergőingás óra ketyegését.

A Nagy Ember maga elé meredt és időnként megingatta a fejét. Schmütz folytatta.
– Szolgáltatás, lakossági. Két év adómentesség, állami támogatást nem kérünk, hitelt nem igénylünk, az egész dolog készen van, ki lehet próbálni. Exklusív dolog. Elegáns.

Elhallgatott.

A Nagy Ember elgondolkodva piszkálta a körmét.

– Mekkora jövedelmet jelent ez maguknak?

Schmütz mélán nézett a szemébe.

– Hetvenegyezeret évente – mondta lágyan –, legalábbis hivatalosan...

Néztek egymás szemébe. Akkor a Nagy Ember felállt és mahagóni asztalához ment. Egy gombot nyomott meg.

– Eleonóra kérem – mondta –, én is kérek kávé. És konyakot is. Azt hiszem, menni fog – fordult vissza Schmützhöz –, de nem szeretem az olyan kifejezéseket, hogy exclusív, meg hogy elegáns.

Schmütz egy picikét összegörbödött.

– A munkaező újratemlése, a munkás regenerálódása... Munkásellátás.

– Ez jó. Másképpen muzsikál. Így tudunk tenni valamit. Igen. Határozottan jobban hangzik. És, nézze. Én is szeretem egy-két információt... Nem, nem magáról, odáig nem mertem elmenni. A cimborájáról, Leffler úrról. Őt régóta ismerem, a legjobb körökben járatos. Nem tudom, tudja-e, hogy az édesapja vöröskatoná volt?

Ravaszul nézett Schmützre. Schmütz karikára tágitotta a szemöldökét. Nem szólt egy szót sem, tekintete csupa várakozás, tisztelet és becsület volt.

A Nagy Viking Kék Tekintet. Ezt akkor szokta elővenni, amikor nyilvánvalóan valami turpisságra készült, s szükséges volt a nyílt, őszinte, becsülettől csepegő nézésre. Ez mindig puhított valamit az ellenfeleken.

Most is.

– Ne nézzen úgy rám – könyörgött a Nagy Ember –, mint egy nyolcéves gyerek. Nem is folytatom, kár. Megkapják az engedélyt, lakosságra, két év adókedvezménnyel. Nem maga miatt, maga csak statiszta itt, azt hiszem, Lefflerre fogok hivatkozni, ha egyáltalán megkérdezi valaki, hogy miért kaptak engedélyt. De, hogy ne keseredjen el, azért magának is van ebben szerepe. Ocsmány egy alak maga, Schmütz barátom. És szerencséje van, mert én szeretem az ocsmány embereket. Ezért veszem magam körül velük. Itt van Eleonóra, aki lehallgatja a telefonbeszélgetéseimet. Tudja? Nem szép dolog. Amikor megismertem, úgy mutatkozott be, hogy Pici vagyok. Ez sem szép dolog. Lett belőle Eleonóra. Hogy ki küldte, nem tudom. Azt sem, hogy howá továbbítja azokat az információkat, amiket megszerel. Csak sejtem. Dehát... Egyetlen dolgot nem szeretek benne, hogy mindenféle jöttmenttel szóbaáll. Nem így gondolja? Akár a rossz kurvák. Mindjárt, először. Mi a véleménye?

Schmütz bólogatott.

– Igaz – mondta szomorúan.

És hirtelen rossz érzése támadt. Pici.

A lila kárpit megmozdult, Eleonóra lebbent be a szobába. Egyelőre üres kézzel. Szótlanul odament a falhoz, kinyitott egy tapétaajtót. Maga után becsukta, de néhány másodperc múlva a tapétaajtó újból kinyílt, s Eleonóra maga előtt tolt egy gurulókocsikát. Rajta volt a gőzölgő kávé, a konyakosüveg, poharak, rágnivaló sütemény, cigaretta.

– Parancsoljanak – szólt és kiment a helyére. Mozgása meglépett és nagyúri volt, Schmütznek az volt az érzése, hogy külön koreográfiát készítettek neki minden alkalomra. És Eleonóra mozgása mégsem tűnt mesterkéltnek, inkább természetes volt.

– Mint egy párduc – mormolta maga elé, a kávécsészéért nyúlva.

– Párduc? – csodálkozott a Nagy Ember. – Téved, barátom. A párduc kecses, karcos állat. Eleonóra pedig drabális. Van benne valami német báj, nemde. Brunhilde, aki pallossal kezében képes kielégíteni egy szakasz kiéhezett bakát. Magának nem ajánlom, kedves... kedves...

– Schmütz – emelkedett kissé meg a székben a kérelmező.

– Úgy van – hevesen bólogatott a fejével –, úgy van. Tehát Schmütz. Mert ked-

ves Schmütz, ha nem roppantaná össze, akkor a tökéletes kimerültség végezne magával. Na, de félre a tréfával. Elhozta a szükséges...?

Schmütz villámgyorsan nyúlt a zsebébe.

– Tessék.

A Nagy Ember átvette a papirokat és zsebébe gyűrte.

– Hát akkor egy kortyot.

Töltött és ittak.

Aztán a Nagy Ember felállt. Schmütz tudta, hogy az audienciának vége. Következik balvállon a lepény, penderülés kifelé, folyosó, portás, utca. Minden így is történt. A lapátnyi kéz Schmütz vállára telepedett, az ajtó kinyílt és a Nagy Ember szónokolni kezdett.

– Nohát ég áldja, barátom. Köszönöm, hogy felkeresett. Nem, nem, ne is szíjjon... Nem szeretem... Még egyszer köszönöm... Csak keressen fel.

És már fordult is a fotelban ücsörgő vadidegen emberhez.

– Itt van hát a mi kedves... ööö...

Schmütz mögött becsukódott az ajtó.

Most vajon mi lesz? Ez volt az első gondolata. Menni fog ez. Elek apja, és ez a szószátyár némbor...

Elmosolyodott. Eleonóra. Pici vagyok, mondta a karrierje kezdetén. Azóta sokra vitte. Bár... Igen nagy tanár a főnöke. Nagy fej. Hogy is mondta? „Ocsmány egy alak maga...” Schmütz megnyalta a szájaszélét és elégedett volt.

Ismerősök vagyunk.

A városka főterén három szobor díszelgett. A Szentháromság jelképe volt az egyik, mellette nem messze egy lovasszobor állt, Husz Jánost ábrázolta, akinek az égvilágon semmi köze nem volt a városkához. De az akkori városi vezetést meggyőzték, hogy Husz János haladó volt, a szobrot egy neves művész alkotta, így hát odakerült a Szentháromság mellé. Meg is voltak szép egyetértésben, a galambok legnagyobb örömére, egészen addig, míg egy heves érzelmű vezető nem állíttatott egy emlékművet a Szentháromság szobor másik oldalára, mondván, hogy ha a klerikális reakció odateheti a szobrát, odateheti más is. Így aztán felépítették Nemeskei P. Tivadar Kompozíció XIII. című alkotását, amit a város lakossága irtózással vegyes kételyekkel, a galambok serege viszont kitörő örömmel fogadott.

Itt üldögélt Schmütz, kabátgallérját kissé felhajtva, egy padon és gondolkodott. Számolt.

Egy tangentorért elkérhetünk egy ötvenest. Ha jól szervezzük az egészet, egy műszakban meg lehet csinálni hatvannégyet, mert egy óra alatt mondjuk, nyolcat, az nyolcszor nyolc, annyi, mint hatvannégy. Az aszongya: hatvannégyeszer ötven, az harminckétszer száz, az háromezerkétszáz. Naponta. Egy hónap alatt, harminccal számolva, mert két évig igazán dolgozhatunk vasárnap is, harmincszor hatezernégyyszáz, az háromszor hatvannégyezer, az annyimint...

Jézus Mária!

Izgatottan kelt fel a padról. Tengernyi sok pénz! Két év, és milliomosok. Legalábbis ő. Elek nem sokat konyít a dolgokhoz, de azért jut neki is bőven. Hiszen társtulajdonosok!

De ha csak a fele. Egy év alatt az is felrüg egymilliókétszázézer forintra. Ha felez Elekkel, két év alatt megvan a tőkége a nyugodt, boldog öregkorhoz.

Hüha!

Schmütz álmodozva nekiment valakinek. A test ruganyos volt, de nem puha, valami nagyszerű érzés lepte meg. De nyomban utána szörnyű sejtése volt. Felnézett.

Eleonóra állt az útjába.

– Nincs kedve visszaülni egy kicsit?

Schmütz bólintott.

– Nincs, de visszaülünk. Igaz?

– Igaz.

Egy ideig a galambokat szemlélték.

– Beszállok – mondta Eleonóra egyszerűen. – Szükségük van énám. Nem tu-

dom pontosan, hogy mi ez, de valami jó buli. Maga nem kezdő, rögtön láttam. Megkapják az engedélyt, viszont ha bármi gubanc lesz, én tudom meg leghamarabb. He?

– Jó – felelte Schmütz –, de délutánonként ott kell lennie.

– Hol lesz ez a vacak?

– Azt még nem tudom. Ebben is segíthet, ha akar. Kell egy megfelelő kégli. Nagy váróval, két munkahellyel.

– Munkahely?

– Úgy értem, fürdőkád.

– Aha.

Eleonóra furcsán nézett a kis emberre.

– Megfürösztjük a várost – mondta lassan Schmütz. – És meg is kopasztjuk. Nem bánja meg, ha beszáll. Igaza van. Szükségünk van magára. De nemcsak a füle miatt. Magának ott kell lennie. Maga igen nagy hatással lehet az emberekre, ha még rám is hatott. Ha magát meglátják, összevissza nyúlkálnak. És számunkra az a legfontosabb, hogy többek között a zsebükbe nyúlkáljanak. Stimmt?

– Stimmt – mondta Eleonóra és először mosolyodott el, amióta Schmütz ismerte. – Maga is sváb?

– Ez az – mondta Schmütz hirtelen –, a német tudás. Az kell. Maga tud németül. Én nem. Nem vagyok sváb. Munkaszolgálatos voltam – mondta egy hirtelen elhatározással. Eleonóra érdeklődve nézett rá.

– Pénteken jár misére, mi?

Schmütz hallgatott. Más forgott a fejében.

– Meg kell ismernie a társamat – közölte.

Eleonóra bólintott.

– Gondoltam rá magam is. Egyébként ismerem, már járt nálunk sokszor. Csakhát még így közelről nem volt szerencsénk egymáshoz.

Na, most lesz, gondolta Schmütz. Felállt, és lassan elindult a lépcsők felé. Eleonóra követte.

– Jöjjön szépséges királynőnk – dúdolta fejhangon. – Elek már biztosan otthon van. Ma nincs lányos napja.

Eleonóra felvihogott.

Délután volt már, tompa napfényben álltak a téren. Meleg egyáltalán nem volt. Eleonóra összehúzta halványszürke kabátján a prémet. Szikunk, gondolta Schmütz, amikor végigmustrálta a nőt. És valódi. Eleonóráért azért meg kell tanítani egyre, s másra. Viselkedni. Így sosem szabad vihogni. Minden komoly illúziót leront. Ordenaré perszóna, valaki kimosakodtatta. Meg kéne tudnom, ki húzta ki eredeti környezetéből?

A börtönben kell keresnem.

És menetközben Schmütz felröhögött. Az már biztosan lebukott! Vigyázni kell nekünk is. De csak bízva rám magát a kisasszony. Ha társak leszünk, akkor elsőnek ő megy a sírtre.

A belvároson keresztül kellett ballagniok. Szép lassan, ráérősen mentek, szótlanul. Schmütznek egyszer az a képzeze támadt, hogy csikos ruhában sétálnak az udvaron, komoly tekintetű fegyveres urak és hölgyek társaságában. Valahányszor ránézett új társnőjére, valahogy mindig ez jutott az eszébe.

Rossz ómen.

Elhaladtak a kirakatok előtt. Mindketten gondolataikkal voltak elfoglalva. Nem néztek semerre. Negyedórás séta után Schmütz megérezte a pályaudvar kormos szagát. Befordultak egy kis utcába, bementek a sorház mögé, a hátsó bejáratához.

Elek egy kétszobás lakásban lakott, a földszinten. Amíg megvolt a kutyája, a kisebbik szobában a kutya lakott – most Schmütz. A folyosó felé nyílt a konyha ablaka, most már égett a villany, hamar sötétedett már. Elek eszerint otthon volt.

Vagy valaki.

Schmütz megpróbálta kinyitni az ajtót. Eleonóra halkán és elegánsan állt mellette, várt. A kulcs nem ment a zárba, mert belülről is benne volt. Schmütz már éppen elhatározta, hogy becsenget, amikor az ajtó hirtelen kinyílt, s mögüle egy puskacső meredt Schmützre.

- Idet figyelj, te pederasza – kezdte meg egy mély lélegzettel Elek, aztán megpillantotta a nőt. A puska csöve lekonyult, Elek zavarodottan bámult mindkettőjükre. Schmütz lett úrrá a helyzeten.

- Talán fáradjon beljebb – invitálta Eleonórát –, a barátom kissé furcsa természet. Amúgy szelid és kezelhető, majd megtanulja. Nála minden kezdet nehéz.

Elek ott állt az előszobában, lekonyuló puskával és bajusszal. Gyanakodva méregette az új jövevényt.

- Ez kicsoda? – kérdezte csöppet sem udvariasan.

- A társunk – közölte vele egyszerűen az egér. – Neki köszönhetjük az engedélyt. Mert, hogy egy örömhírt közöljek veled, megkapjuk az ipart. Voltam . . .

- Aha – bökött a puska végével a nő felé Elek –, tudom már. Ott találkoztunk, a fogadószobában. Maga Kieber elvtárs titkárnője. Örvendek. Hogyan keveredett Schmütz hálójába? Lekötelezne, ha elmesélné. Biztosan nagyon érdekes történet.

Schmütz bánatos lett.

- Megint felment a pumpa valamiért?

- Felment-e? Hogy felment-e? Csak az isten malmai örölnek lassan, komám. De te nem vagy Isten, nem bizony. És alighogy eljöttél a Kiebertől, az mindjárt tevékenykedni kezdett. Annyira, hogy értem telefonáltak a pártbizottságról. Lerendeltek, azonnal. Odamenet még nem tudtam, hogy a Kiváló Vállalat cím került bajba. Még sebtében összekotortam hiányzó dokumentációkat, aztán lementem. Régi jó barátom az első titkár. Hát nem azzal fogad, leültet, hogy miért vesztette el a bizalmamat? Miért nem szóltam, hogy mellékesen üzembe akarok állítani egy szolgáltató gyárat, amely a munkások munkaerejét hivatott újratermelni? Hiszen ez nagyszerű gondolat! És természetesen támogat ebben, nemcsak azért, mert édesapám, hanem azért is, mert . . .

Elek újból megmarkolta a puskát. Ujjai egészen kifehéredtek. Schmütz pedig a nő felé fordult.

- Nem vetné le a kabátját? Elek ilyen, rajta úgysem segítünk, elmondja a monológját, ha akarom hallani, ha nem. Mi pedig menjünk talán a szobába. Befűtöttél?

Elek elsápadt.

- Neked mindjárt befűtök. Sajnos, a töltényem nem csapott végű, hanem hegyes. Az gyors és kíméletes halált okoz. A csapott, vágott és reszelt végű golyó nagy lyukat vág, roncsol és fájdalmas. Majd szerzek a számodrailyent, Iszik valamit? – kérdezte a nőt. – Van még a kétliteres Metaxából másfél liternyi.

- Aha – mondta Eleonóra.

- Böbeszédű – állapította meg Elek, akit kezdett érdekelni a nő hatalmas termete, óriásra méretezett, de nem aránytalanul domináló keble, nagy, de formás alakja.

- Azt javaslom, hogy bizzuk az ügyintézés Schmützre – intett a pamlag szélén kuporgó egér felé a nő. – Kipróbált alak. Talán már ült is. Tud ez mindent, nyugodtak lehetünk.

Schmütz elégedetten pislogott.

Elek beletúrt a szekrény aljába és előhúzott egy óriási üveget. Odanyújtotta a nőnek, aki szemrebbetés nélkül nagy kortyokban küldte le a két decire való konyakot. Elek elismerően bólogatott.

- Ebbe bízhat – mondta.

Aztán ő is ivott.

- Nesze, bruder – adta oda végül az üveget Schmütznek –, gemüse suppe.

- Mit nockerln – vigyorgott az egér.

- Úgyis agyonváglak egy szép napon – mondta szeretettel Elek. – Idefigyelj, ha még egyszer az apámmal manipulálsz, hát addig élsz. Én igenis büszke vagyok arra, hogy soha, semmit nem emiatt . . .

- Blabla – nyekkent meg Schmütz. – Ezt te sem gondold komolyan. Ezért kaptál egymagad lakást, ezért lettél főmérnök, ezért lettél vadász, tulajdonképpen mindent ezért értél el. Tudják ám rólad mindenütt, hogy ki vagy, s hogy ki volt apád. Csak te szégyelled hangoztatni.

- Nem is hangoztattam soha! – ordította Elek. – Soha semmit nem kértem ezért, vagy erre hivatkozva! És ha kaptam is, hát kaptam. Punktum. De a számat nem nyitot-

tam ki zsaroló, vagy kunyeráló szóra. És ezután sem fogom. Olyan vagy, mint egy nyavalyás kis buzi.

Elek kifulladásra hagyta abba. Mérges olyan hirtelen párologott el, egész nap erre várt, hogy nyavalyás kis buzinak mondhatta el Schmützt. Most még közönsége is akadt, nagyszerű érzés volt. De akkor lett volna igazán jó, ha Schmütz megbántódik, vagy valami. De Schmütz csak ült a pamlag szélén, s lassan húzta szét vértelen ajkait. Elek csak akkor jött rá, hogy hang nélkül nevet, mint Bórharisnya, amikor Eleonóra már hangosan röhögött.

– Na, most már jól van – mondta Eleonórának Schmütz. – Úgy látszik egész nap erre várt. Most megnyugtatjuk és megy minden, mint a karikacsapás. Idefigyelj, te villámosságok főatyja. Te olimposzi villámszóró, te. Azt hiszed, hogy azért, mert nem hangzik el a varázsige, nem ugyanolyan zsarolás az egész, mintha elhangoznék? Ostoba vagy, barátom, de szerencséd van, mert én szeretem az ostoba embereket. Azért is veszem magam körül velük . . .

– Plágium – mondta Eleonóra maga elé meredve –, de csak folytassa.

Schmütz elmosolyodott.

– Bravo – gratulált – ezek szerint nemcsak a telefon. Így szép, így valódi. Mindenki tud mindenkiről mindent. Ezt a szokást mi is bevezetjük. És, ha szabad mindjárt megkezdeném, a legelső, hogy találjunk megfelelő bérleményt.

Elek időnként felhorkant. „Nem veszek részt semmiben!” vagy „kimaradok ebből a hülyeségből!” kiabálta. Schmütz mindig megnyugtatta egy-két szóval. Nem kell részt venni. Már rég nyakig benne van. És neki nem kell dolgozni, bízta csak azt másra. De Elek közbekiabálásai mindig halkabbak lettek, ahogy előrehaladt a tárgyalás, egyre inkább fülelt. Érdeklődött. Egyszer csak azt vetette közbe, hogy ezt másképpen kéne megoldani.

És eittől a pillanattól kezdve úgy tárgyaltak, mint a cinkosok. Hajnali negyed kettőkor készen volt a haditerv, megvolt mindenkinek a reszortja, a másnapi teendője, és kimondták a nagy terminust: január elsején, kora reggel megkezdik a szolgáltatást.

A tárgyalás végére elfogyott a konyak. Berúgtak egy kissé, bár mindhárman nagytorokú ivók voltak. Eleonóra levegette a cipőjét, kigombolta a blúzáját, amitől Elek megvadult, és a tárgyalás végeztével diszkrétan integetett Schmütznek, hogy vonuljon a kutyaólba. Schmütz megvetően biggyesztett és vállat vont. Felülemelkedett ő az ilyesmin. Dehát ha egyszer Eleknek így pásszol, hát miért ne? Elvégre társak vagy mi a szösz! Csak hadd kamatyloljanak. Az csak összekovácsolja kettejüket.

Vagy ellenkezőleg?

Schmützre hullámokban jött rá az aggodás. A szomszéd szobából időnként áthalatszott a vihogás, nyögés, jajveszékelés, sírás, nevetés, az égvilágon minden, ami a párzásra jellemző, Schmütz pedig a mennyezetet leste, éberben. Aztán csönd lett, az egér lassan elszundikált.

Fél négykor ajtónyikorgásra ébredt. Elek ment el hazulról. Villámcsapásszerűen kelt fel, óriási büntudat hajszolta. „Hogyan keveredhettem ide? Eladtam magam az ördögnek” ilyeneket gondolt magáról. Fogta a fegyvert, beöltözött és kikocsizott a magaslesre. „Nem csinálom, ebbe bizhatsz, Elek” nyugtatgatta magát és időnkint ingere támadt, hogy hazamenjen és agyonlőjön mindenkit. „Még hogy esténként tangentorozzak! Naccságákat!” Elment a józan eszem, meg az övék is. Igaz, Pici nem is rossz . . .”

Ködök úsztak elő az erdő fái közül, Elek várta a vadakat. Várta, hogy valamit agyonlőhessen.

A világosság lassan érkezett a fák közé. Elek elveszítette a véryomot és rezignáltan nézett körül. Egymaga volt, kiürült, minden értelemben. Lőporszagú fegyverét vállára vetette, és elindult az erdőből kifelé, a kocsijához. Nagyon sóhajtott.

– Megette a fene az egészet – mondta hangosan.

Schmütz, akit Elek távozása után elnyomott az álom, arra riadt, hogy valaki babrál a takaróján. Eleonóra volt.

– Te is jó leszél, kicsi Schmütz – suttogetta.

(Folytatjuk)

Két műszak között

*Hol asszonyi szél szaglász
a sziklás test bozótosában
s meredek ágyék peremébe útve
férti-húsgyertya ég –*

*Hol a homály ormai emelkednek
s szakadék szélén nőtt virág
szírompergése méri
a feneketlen éjt –*

*sugárgömbök
tűzglóriák
magvában dideregve sűrűdő
üszökpont a világ*

*(Virágtüggőön
csurranó lánc
a függőleges
időt méri*

*Húsgyertyát égei
mint ravatalon
maga fölött
a férti)*

Hosszúhetényi borozó

*Kerékyig süllyedt, rozsdalaskás őszön
trágyával púpozott parasztszekér gőzöl
az égen: a Göncöl.*

*Avaros a tejút; cuppogós, folyékony
sarában lefelé a sötét szurdékon
fénylik két keréknyom.*

*Üvegezett vitrin belül a dióta:
férges tündökölnék mélyén araszolva,
síri hold az odva.*

*Káprázat-nyüzsgésben, voltak-hemzsegésben
légyszar-csillagábrás mennyezetem nézem,
töprengék tehéren.*

*Huzatba tárt ajtó – csattan és csikordul;
arcom a tükörből kelletlen kifordul – –
poharamban bor gyúl,*

*bíbor lánggal szisszen: hőköljön sok árnyék!
S vörös fűt-szőkőkút – szőlő-tűzijáték –
emelje a tányért!*

Messziről jövök

*Ijedt gyermek megint,
kezedbe tettem sorsomat.
Mebánja tán, ki rám legyint,
mebánja tán, ki elfogad.*

*Miféle tévelygés volt eddig,
mennyi csapda és szenvedés,
de bőrünk kígyóé, levedlik,
lelkünk ráncatlan, ölelni kész.*

*Mennyi rom, mindenhol mennyi rom,
milyen sötéten pereg ez a föld,
milyen régóta szeretlek nagyon, –
féregként rágott, pestisként gyötört.*

*Közel voltunk. Mindig milyen közel!
Épp ezért nagyon elérhetetlen.
Messziről jövök, koldusként jöttem el,
diderget tiz éve fuldokló szerelmem.*

*Vak nem vagyok. Tükröm volt elég.
Félelmet én nem ismerek.
De sírnék, ha ezt megértenéd,
szeretnél, hogy így szeresselek.*

Hideg

*olyan hideg lett mikor megértettem
nem szeretsz
szavak sem kellettek hozzá
csak a tér nőtt meg hirtelen közöttünk
és a kéznyújtás a végén
felért egy árulással*

*e hideg tükörben
szemedben
megpillantottam magam
egyedül voltam mint általában
mint akit könnyen elárulnak
és persze nevetséges is
mint mindazok akiket
el lehet árulni*

Sorskovácsok

II.

Képeslap színes fotója. Dús keblek, cipőfűző vékonyságú melltartó, lantalakú csipő, kidomborodó popsi, az Y-formájú, falatnyi nadrágocska vonalait épphogy sejteni. Ha valaki csak ránéz a képre, forróság önti el.

A takarékos öltözetű hölgy alatt képaláírás: „Néhol tél, néhol nyár. Ausztráliában most kezdődik a nyár, s vele együtt a legújabb fürdőruha-divat. Ezt a modellt viselje, ha meri'-nek nevezték el.”

Itt télen-nyáron forróság perzsel. S a meleg ellen nem vetközni, hanem öltözni kell. Négy, földbe süllyesztett kályha ontja a hőséget. A vasváz, hullámpala tető alatt megszorul a levegő. A hodályszerű csarnok oldalfalain ajtónyi rések tátonganak. A huzat port kavár, az átizzadt ing az emberek hátára tapad. Aki a kályhák közelébe lép, és belenéz a fehéren izzó tégelyekbe, megtáncorodik, arcul csapja a hőség.

A gázolaj kályhák tüzeit ventilátorok fújják a kemencékbe. A csipkés szélű, sziszegő lángok vörös koszorúként ölelik körül az olvasztó tégelyeket.

A pellerdi öntőműhelyben két ember dolgozik az olajkályhák mellett. A fiatalabb drótkötéssel, csörlő segítségével fölnyitja a kályha ajtaját, az idősebb hosszúnyelű kanállal a folyékony alumíniumba kavár. Lábukon lazán fűzött bakancs, kezükön vastag ujjú, lapátnyi műbőr kesztyű.

A szárítóba vezető rozsdás vasajtó fölött, olyan magasságban, amit nyújtzkodva sem lehet elérni, piszkosfehér fölirat: „A munka öröm.” Mellette két, olajföstékbe mártott tenyér vigyorog. Mind a tíz ujját meg tudom számolni.

– Mit jelent? – mutatok a falra pingált szavakra.

– Az? – nevet a fiatalabb férfi. – Az Öreget akarták cukkolni. A Gyerek írta föl.

Szócikk a *Pesti Hírlap Lexikonában* (1937) az alumínit és az alumínium-acél között:

„Alumínium, vegyjele Al, fajsúlya 2,7, 700–760° között olvad, ezüstfehér könnyű fém, tiszta bauxitból állítják elő elektrolízis útján. Kis fajsúlya, jó elektromos vezetőképessége és főként öntvényeinek jó szilárdsági tulajdonságai miatt sok hasznos szolgálatot tesz; edények, orvosi eszközök, autóalkatrészek, repülőgépek, léghajók készítésére használják.”

A szócikk terjedelme a lexikonban nyolc sor, és egy apró rajz kíséri.

Húsz évvel később, az 1959-ben megjelent *Új Magyar Lexikon* első kötete két teljes hasábot szentel a szónak. A szöveg részletezőbb, pontosabb, s a lexikon a világ és a hazai alumíniumgyártás adatait két táblázatban közli.

Az alumínium „századunk féme”. Az emberiség a kő-, a bronz- és a vas-korszak után – a huszadik század közepén – belépett az alumíniumkorszakba. A fémek közül leggyakrabban az alumíniumból készített tárgyakat vesszük a kezünkbe.

Az idősebb férfi a hosszúnyelű kanállal lehalássza az izzó alumínium fő-

lét. A salakot a kályha mellett kupacba gyűjti. Később egy Y-forma, egyik végén két-, a másik végén egynyelű vasszerkezetet helyez a földre. Ahol a nyelek összeérnek, a szerkezet gyűrűvé öblösödik. A férfi üres grafittégelyt állít a gyűrűbe. Amikor a tégely hordozására alkalmas vasszerkezetet a két végénél a két férfi fölemeli, a szerkezet abroncsként veszi körül a tégelyt. Előbb azonban az idősebb férfi az ezüstfehér, folyékony alumíniummal telemeri a tégelyt. Egy merítés, egy öntés. Egy merítés, egy öntés.

– Akár sűrű telfölt kanalazna lábosból lábosba – mondom szak-szerütlenül.

– Valóban. Olyan, mint a tejföl. Fehér és sűrű. Csak nem úgy viselkedik – veti oda a szót.

A fiatalabb férfi fogpasztás tubusra emlékeztető tárgyat dob az alumíniummal teli tégelybe. A mozdulatra lobot vet az ezüstfehér folyadék.

– Úgy mondjuk: patron . . . Nem tudom, mi van benne – mondja. – Az alumíniumban levő szemcsés anyagot próbálja kihozni. Tisztítja, nemesíti a fémet. Meg kivonja a mérges gázokat.

Az idősebb férfi a lyukacsos végű kanállal ismét a folyadékba nyúl, és lehalássza a salakot. Aztán megfogják a vasszerkezet két végét: az idősebb férfi a kétágú villával elöl megy, a fiatalabb hátul egyensúlyoz.

Keresztülbolyognak egy másik, vasvázás, hullámpalával fődött, de az előzőnél nagyobb csarnokba. Száradó homokkupacokat, szétszedésre váró, gőzölgő öntőformákat kerülgetnek. Aztán megállnak az új öntőformák fölött, az idősebb férfi megfordul, a kétágú vasvilla közé lép. Lassan az öntőnyílásba csorgatják a folyékony alumíniumot. Az öntés erejét, sebességét, a tégely dőlését kezükkel irányítják. Mire a következő forma kiöntésével végeznének, az előzőben már megdermed a fém.

Szómagyarázat a lexikonban:

„öntés: megolvasztott fém üreges formába öntésével megszabott alakú fémtárgyak előállításá”

„öntöde: öntvények gyártására szolgáló műhely”

„öntőforma: az öntvény alakját megszabó, homokból készült negatív minta”

„öntvény: fémekből öntéssel előállított munkadarab”

A szövetkezet pellérdi üzemében a négy kályha mellett öt öntő dolgozik. Munkájuk: reggel a kályhákat begyűjtják, a grafittégelyeket összetört, nyers alumíniumtömbökkel megtöltik, figyelik a kályhák működését, az alumínium olvadását, ha a fém a kellő hőfokot eléri, a kályhákat „megcsapolják”, azaz a folyékony alumíniumot a hordozható, kisebb tégelyekbe merik, ezeket ketten-ketten a szomszédos csarnokba viszik, s ott a még mindig folyékony fémet az öntőformákba lötytyintik. Két öntés között – ha van idejük – elszívznak egy cigarettát, vagy ha megérkezik a gázolajat szállító teherautó, a hordókat legurgatják, a tartályokat feltöltik, vagy ha halomba gyűlt a salak, kitalicskásszák az udvar végén a szemétdombra. Az öntők munkájához tartozik a szárító kezelése: a magok behordása, a szárító begyűjtása, takarítása.

A munka nagyobb hozzáértést nem kíván, inkább testi erőt, a hőség tűrését, bátorságot, ügyességet. Csupán egyikük szakmunkás, az Öreg, négyen betanított munkások.

– Öten vagyunk öntők – mondja B. Lajos. – Van a Pali, a főöntő, csak most nem jut eszembe a neve, ő a brigádvezető. Azt nem tudom, hogy iskolája

van-e, de tizenöt-husz éve már ezt csinálja. Most szabadságon van. Pali után a J. Pista következik, ő is régen itt dolgozik, de most beteg. Aztán én volnék, aki legrégebben itt vagyok. A negyedik az az ember, akivel ma öntöttem. Csak egy hónapja van itt, a pucérájból jött át. Végül van a Gyerek, illetve nincs, mert bevonult katonának.

B. Lajos nagytestű, erős ember. Kék szeme, mackó termete, lassú, kifelé billenő, hajós járása van.

– Össze kell hangolódni, ez itt a legfontosabb. Csak úgy megy a munka, ha a két ember figyel egymásra. Az anyag előkészítésénél is, de különösen öntés közben.

– Honnét tudja, hogy mikor kell a tégelyekből kimerni a folyékony alumíniumot?

– A színéről... Az izzó alumíniumról plusz–mínusz tíz fok eltéréssel meg lehet állapítani, hány fokos. Ha a művezető megmérné, kiderülne, hogy igazam volt. Aki sokszor csinálta, meg tudja mondani. Persze van, aki hőmérőt használ.

A kék svájcisapkát leveszi a fejről, ősz haját hátrasimítja. Fél szemét lassan összehunyorítja, mintha célzógömb mögül nézne rám.

– A szeme? Hogy bír belenézni a fehéren izzó tégelyekbe?

– Megszokja az ember...

– Nem kellene védőszemüveget hordania?

– Minek? Igaz, észrevettem, hogy romlik a látásom. De már gyerekkorom óta gyengébb a bal szemem... Olyan ez is, mint a védőruha. Adtak egyszer valami azbeszt csizmafélét, de beleizzadt a lábam. Csak rosszabb volt... Hivatalosan biztosan kellene hordani, de az alumínium nem olyan veszélyes. A réz rosszabb.

– Baleset nem történt még az öntődében?

– Előfordult. Egy köröm, kisebb égés, egy kartörés... Legföljebb egyszer egy évben. Néha kifröccsen az alumínium a hideg földre, és fölspriccel a plafonig.

Műszak után megvárom a fürdő ajtajában. Nem akarom elhinni, hogy közben nem borotválkoztam. Arcán a bőr friss, ruganyos és sima.

– Elég egy héten kétszer-háromszor lehúzni. Pengével szoktam. Tegnap délután borotválkoztam utoljára. Tudja, az ősz szakáll már nem nagyon látszik – mondja, és végigsimítja állát.

Keskeny gyalogúton, lucernatáblán keresztül ballagunk. A kerékpárt melletttem tolja. Hamar beérünk a házak közé. A falun átvezető műút két oldalán, a házak előtt apró, reszketeg mellű gömbakácok, gondozott virágágyások. Az utcában, ahová bekanyarodunk, poros az út, hiányzik az aszfalt, hiányoznak a virágok. A palával fődött, sátoztetős kockaházak öreg, tornácos, falusi házakkal váltakoznak.

Dróthálós kapun lépünk be. A telek nagyobb részén konyhakert, az utca felől félbemaradt építkezés nyomai: egy jövődő lakóház faragott vöröskő lábazata.

– Épülünk – mondja az öntő. – Csak kissé nagyra méreteztük a házat. Három szoba, konyha, fürdőszoba, mellékhelyiségek. Közben elfogyott a pénz. A megkezdett építkezés mögött apró épület.

– Két éve lakunk itt. A telket egy öreg házzal vettük meg, elbontottuk, s ami téglá kijött, abból húztuk föl ezt az épületet. Nyárikonyhának készült. De most itt lakunk.

Az öntő kitámasztja a ház ajtaját.

- Úgy látszik, nincs itthon senki – mondja.
- A küszöbről apró konyhába lépünk.
- El kellett feleznii az épületet – magyarázza B. Lajos. – Így lett konyha meg szoba.
- Háztáji?
- Nincs. Csak ez a háromszáznegyven négyszögöl házhely. Krumpli van benne, meg a kis kert.
- Szőlő?
- Az sincs.
- Állatok?
- Három süldő, néhány baromfi. Nem vagyunk mi parasztok – nevet. –
- Úgy vesszük a takarmányt.
- Leülünk a viaszosvászonnal borított asztal mellé.
- Hogyan került Pellérdre? – kérdezem.
- Negyvenhárom éves vagyok, az ősz hajamról bizonyára nem gondolta. Mindegy. – Már ismerős a mozdulat, ahogy kezével végigsimítja haját, s fél-szemét összehúzza. Beszédében észreveszem a dunántúlitól elütő ízt, a megnyújtott i-ke-t, a gyakrabban ejtett ö-ke-t. – Debrecenben születtem. Szüleim tanyán éltek, cselédek voltak. Apám nem járt iskolába, önszorgalomból annyit tanult meg, hogy a nevét le tudta írni, el tudta olvasni. Később behúzódtak Debrecenbe, apám városi inségmunkás lett, ezért születtem Debrecenben. A legidősebb gyerek voltam, utánam még két húgom született. A háború után szüleim földet igényeltek. Tizenkét éves voltam, amikor mint telepesek átjöttünk Baranyába. Itt kaptunk lakást és kilenc hold földet, Illocskán, a jugoszláv határ mellett, Villány közelében. Amikor elvégeztem a nyolc osztályt, Ida-majorban, az állami gazdaságban dolgoztam. Tanulni szerettem volna, úgy éreztem, van hozzá tehetségem. Ott hallottam arról a pécsi iskoláról, amit ha elvégez valaki, érettségi bizonyítványt kap. Igazolás kellett, javasoltak. Nyolc hétig tartott a bentlakásos, előkészítő tanfolyam. Utána egy évig kellett volna tanulni az érettségi megszerzéséért. Gyöngye voltam, nem volt akaraterőm, nem állt mögém senki, se szülő, se más. A nyolc hét után megbokrosodtam, visszamentem a faluba. Megroppant bennem valami. Elmentem a kendergyárba, ott dolgoztam, amíg a gyárat föl nem számolták. Ezután egy évig a vízügyeseknél szolgáltam. Onnét a pellérdi halgazdasághoz kerültem. Megnősültem, s lakni is idejöttünk. A halgazdaság adott szolgálati lakást. Feleségem már akkor a szövetkezetnél dolgozott, később engem is odacsábított. Daraboló voltam a pucérájban. Meg a gátereceknél dolgoztam.
- Úgy hallottam, később ott hagyta a szövetkezetet – vetem közbe.
- A téesszhez pártoltam, rakodómunkásnak. Akkor már megvettük a ház-helyet, épülni akartunk. Azt gondoltam, az építkezéshez így könnyebben kapok fuvart, gépkocsit, ezt-azt.
- Aztán mégis visszajött az iparba. Miért?
- Az ember mindig tervez, erőlködik . . . Korábban is szerettem a pellérdi üzemben dolgozni. Aztán helyben van, nem kell utazgatni, csavarogni . . . De-cemberben lesz két éve, hogy az öntőműhelyben dolgozom.
- Azt hallottam, akkorát tud emelni, mint egy daru.
- Mint egy daru? Kicsit túlzás. Életemben mindig nehéz fizikai munkát végeztem. Talicskán két és fél mázsát eltolok, ameddig kell. Ennyi lehet az a súly, mert az alumínium alapanyagból egy tonnát négy fordulóval szoktam be-hordani . . . A kendergyárban áztatós voltam. Ott cifrább munkák akadtak.

– Hogyan telik el egy munkanapja?

– Láthatta. – Cigarettaival kínál, majd a dohányt megropogtatja, gyufát keres, rágyújt. Lassan, csöndesen beszél. – Ötkor kelek. A jószágot megetetem. Itthonról viszem a reggelit, ma szalonát, kenyeret, paprikát, paradicsomot tettem a táskába. A padláson van az éléskamra. Háromnegyed hatra az üzemben vagyok, átöltözöm, hatkor összejön a jónép, berakjuk a kályhákba az alapanyagot, aztán alágyújtunk. Egy délelőtt átlagosan hét-nyolc tégellyel öntünk az ötszáz as kályhákba. Így mondjuk: ötszáz asok. Nem tudom, miért ez a nevük. Két öntés között negyven-negyvenöt perc telik el. Eleinte, amíg fölmelegszenek a kályhák, hosszabb az idő, később megrövidül. Egy ötszáz as kályhából körülbelül ötször töltjük meg a kisebb tégelyeket. Ezeket nyolcvanasoknak hívjuk. A szám nem a litert jelölheti. Talán öt-hat literesek a tégelyek.

– Mennyi a havi keresete?

– Háromezerszáz, háromezerkétszáz.

– Van-e lógás az üzemben?

– Mit mondjak? – Mélyet szív a cigarettából, aztán lassan kifújja a füstöt. – Ahol emberek vannak, ott előfordul ilyesmi. Minden üzemben. Van, aki könnyebben veszi a dolgot.

– Az oka?

– Adódik az emberi természetből. Van olyan típus, aki megcsípi az ilyen alkalmat. De adódhat az üzem szervezetlenségéből is. Ha például nincs anyag. Itt, aki akar, dolgozhat.

– Azt mondják magáról, szófukar, hallgatag . . .

– Hát nem szoktam sokat beszélni, ez igaz. Nem azért, mert nem akarok. Tudja a fene, nincs témám . . . Nem vagyok beszédes.

– Rokonság?

– Sógorom él a faluban.

– Összejönnek néha?

– Hogy őszinte legyek: ők inkább eljönnek.

– Azt is mondták: „Ha iszik, lehet, hogy nem olyan hallgatag.”

– Akkor voltam utoljára a kocsmában, amikor búcsú volt. Vasárnap múlt két hete.

– Itt megtartják még a búcsút?

– Református vagyok. Csak a kocsmában voltam. A sátrakra nem vagyok kíváncsi.

– A bort vagy a sört szereti jobban?

– A sört. A bornak nemigen vagyok barátja. Reggelenként a pálinka esik jól. Itthon nem tartunk. A kocsmában iszom meg.

– Egy vágást látok az arcán. Csak nem párbajozott?

– Nem divat az már – nevet. Az ajkától a szeméig húzódik a forradás. – Balesetből származik.

– Milyen balesetből?

– Két munkatársammal voltam a kocsmában. Ittunk. A fiatalabb kolléga kicsivel többet is. Amikor kijöttünk a kocsmából, haza akartuk kísélni. Sötét volt a faluban, nem égtek a lámpák. A kocsmá mellett mindenféle lim-lomok hevertek a járdán. A kocsiuton mentünk. Közrefogtuk a fiút. Én mentem az út közepe felől. A gyerek nem volt egészen tökéletes. Volt egy kis bogara. Jött egy taxi, szóval egy személyautó, és ez a bogaras nekilökött az autónak. Fölszakadt az arcom. Akkor nem így mondtam el. Nem voltunk haragosok. Nem akartam neki kellemetlenséget. Úgy adtam elő, hogy megbotlottam.

– „a raktár megfeneklett bárka, / az öntőműhely vasladik / s piros kisdedet álmodik / a vasöntő az ércformákba.” Hallotta már ezeket a sorokat?

– Nem. Pedig szép. Gondolom, költő írta, mert rimelnek a sorok.

A szobából mocogás hallatszik, majd lassan kinyílik az ajtó. Szép, fekete szemű, fekete hajú lány áll az ajtóban. Sűrűn pislog, zsebkendőjét az arcához szorítja.

– József Attila. Nem? – suttogja.

– Hát te itthon vagy? – lepődik meg a férfi. Majd hozzám fordul: – Reggel az anyjával bementek a fogászatra. – Ismét a lányhoz beszél: – Kihúzták a fogadat? – A lány bólint. – Anyu hol van? – kérdezi a férfi.

– Elment a fodrászhoz.

– A lányom – mondja az öntő. – Klári. Holnap lesz tizennyolc éves.

– Nem holnap. Ma vagyok – mosolyog a lány.

– Nem holnap? Elfelejtettem volna? Úgy is jó – mondja az apa.

– Isten éltesse – sietve közbeszólók.

– Három gimnáziumot végzett, aztán abbahagyta. Most a megyei kórházban dolgozik, ápolónő – magyarázza a férfi. – Úgy járt, mint én. Pedig ma még fontosabb az iskola, mint az én időmben. Magamról érzem, hogy kevés, amit tudok. Ha érvényesülni akar az életben, tanulnia kell. Amíg csak a fizikai munkára lesz ráutalva, soha nem fog előnyben részesülni – fejezi ki magát kissé körülmenyesen. – Ez az egyetlen lányunk van . . .

– Nincs elkényeztetve? – próbálkozom a közhellyel.

– Lehet, hogy anyu elkényezteti – mondja őszintén az öntő. – Olvasni szeret. Mindig a könyveket bújja . . .

Egy-kettőre közös ismerőst találunk. Julika nénihez, aki Klárit a pellérdi általános iskolában tanította, gyakran kilátogat a tanárnő papája, aki Pécssett él és költő. – Bárdosi Németh János, ugye? – A lány mondja ki előbb a nevét. – Szoktam a verseit az újságban olvasni . . . – Amikor megtudja, hogy könyveim jelentek meg nekem is, egy díszes albumot hoz ki a szobából, és megkér, írjak bele valamit. A születésnap csokoládéból is megkinál.

Megérkezik az öntő felesége. Szemüveges, szigorú arcú, hegyesorru asszony. – Nem engedem a kislányomat bántani – mondja, amikor meghallja, hogy miről beszélgetünk. – Leül a díványra a lánya mellé, átöleli a vállát. – Fáj? Nagyon fáj? Édes bogaram . . . – A feketehajú lány ide-oda jártatja szemét a szülein. – Látod, anyu nem felejtette el, hogy ma van a születésnapod – mondja az asszony, amikor meglátja a fölbontott csokoládésdobozt.

Az öntő egyre szótlanabban szívja a cigarettát. Amit tőle kérdezek, arra is az asszony válaszol.

– Van takarékkönyvük?

– Ez kényes kérdés – mondja az asszony.

– Ha nekem nem is mondja meg, a kislány tudja?

– Klári mindent tud. Nincs előtte titok – feleli az asszony.

B. Lajosné 1971 óta dolgozik a szövethuzatnál, a héjsütőben. Ezernyolcezerkilencszáz forint a fizetése.

– A portások valami rezsóról meséltek . . .

– Az a rezsó a saját tulajdonom volt. Én vittem az üzembe, hogy kávé főzzünk rajt. De odajártak a portások is. A kutyának főzték az ételt. Folyton kiöltögtették. Nem takarították el. Sérlemzték az asszonyok. Ezért nem adtuk oda a rezsót . . .

– Miért hívta a férjét a szövethuzatba?

– Mert így helyben van a munkahelye.

Kopognak. Csontos arcú, sovány férfi lép a konyhába. Fölül hiányoznak a fogai. Bizalmatlanul néz rám.

– A testvérem – mondja az asszony. – Ő is a szövetkezetben dolgozik. Kokillás.

– Testvére is az üzemben dolgozik?

– Sőt a nővérem lánya, meg annak a férje is.

– Nem értem . . . Ez a rokonok szövetkezete? A háromszázötven szövetkezeti tagból legalább százötven: rokon. Olyan jó itt a kereset?

– Nem a kereset. A közelség. Pellérden ez az egyetlen ipari üzem van.

– De nemcsak a pellérdiek között akad egyetlen családban két-három szövetkezeti tag – szólok közbe.

– Jobb az, ha a családtagok együtt vannak. Ha a munkába egyszerre mennek, egyszerre jönnek.

(A jelenséget az elnökhelyettesnek is szóvá teszem.)

– Nincs benne semmi különös. Speciális okai vannak. Mindenkinél más játszik szerepet. Minden esetet külön meg kellene vizsgálni – mondja D. Feri.

Nem nyugtat meg a válasza. Ha egy munkahelyen háromszázötven dolgozóból legalább százötven a rokon, annak általános okai lehetnek. Az állami vállalatokra, gyárakra tudomásom szerint nem jellemző ilyen mértékben, hogy férj és feleség, szülő és gyerek, testvér és testvér ugyanazon a munkahelyen dolgozzék. Mindenekelőtt a szövetkezeti munkaforma sajátosságaira gondolok. A mezőgazdasági termelőszövetkezetekben egészen természetes, hogy a családtagok ugyanannak a szövetkezetnek a tagjai. Ez a mezőgazdaságra jellemző társulási forma, úgy látszik, az ipari szövetkezetekben is jelentkezik. De a döntő okot, úgy érzem, B. L.-né mondta ki: „Jobb az, ha a családtagok együtt vannak.” A szövetkezeti tagok között láthatóan erősebb a család önvédelmi reakciója, mint azokban, akik állami vállalatoknál, nagyüzemekben, gyárakban dolgoznak. Itt az arányok, a munkahely mérete, létszáma még lehetővé teszi, hogy férj és feleség, szülő és gyerek szemmel tartsa egymást. Itt jobban megvalósulhat, hogy egyetlen ritmusra éljen, egyszerre keljen, egyszerre induljon munkába, együtt tartson szabadszombatot, tervezzen közös hétvégét a család. Ezeknél az emberknél a munkahely megválasztásában ez az ok a keresetnél, a munkahely közelségénél is fontosabb szerepet játszik.)

– Kilencen voltunk, nyolcan maradtunk testvérek – mondja B. Lajosné.

– Mi is az Alföldről kerültünk ide. Most már heten Pécsen és Pellérden lakunk.

Pellérd Pécestől délnyugatra az első település. Vasútállomása a harkányi vasútvonal felszámolása után megszűnt. A vonatokat sűrűn közlekedő távolsági autóbuszok pótolják. A falu ma sokkal szorosabban kötődik a városhoz, mint akkor, amikor erőlködő vicinális kapaszkodott föl a keresztespusztai dombokra.

– Már volt róla szó, hogy a falut Pécshez csatolják – folytatja az asszony.

– De a helyi tanács tiltakozott. Azt mondják, nagyobb kiadás lenne a községnek. De csak a parasztok nem akarják. Mi bevándoroltak vagyunk, nincs földünk, szőlünk, állatokat nem tartunk. Akik eljárnak az üzemekbe, biztos örülnének neki . . .

B. Lajosné ösztönösen megérezett valami fontosat. A pellérdi öntömühely a Pécsi Vasas Ipari Szövetkezet üzemegysége. A központ Pécsen működik. Ami adót a szövetkezet a pellérdi üzem után befizet, az a város bevételeit gyarapítja. Amivel a szövetkezet a Pellérden lakó dolgozói után a város költségvetéséhez

hozzájárul, abból Pécsen épül út, járda, csatornahálózat, óvoda, művelődési ház. Köztudott, hogy a dolgozók keresetük egy részét „boritékon kívüli” juttatás formájában kapják meg. Azt, ami a szövetkezet Pellérdén lakó dolgozóinak nincs bent a boritékjában, a városi infrastruktúra előnyeit, ők a legritkább esetben élvezik.

Érthető, ha a Pellérdén lakó ipari munkás azt szeretné, hogy a községet Pécshez csatolják. Érthető, ha a pellérdi téesz-paraszt, akit a városhoz tartozás például az állattartásban korlátozna, azt szeretné, hogy az általa befizetett adó a községben maradjon, és ne vigye el a város.

A városhoz tartozás a történelem folyamán mindig valamiféle előnyt jelentett.

A város mindig arra törekedett, hogy polgárai számát szorgalmas mesterekkel, ügyes iparosokkal gyarapítsa. De a város arra is ügyelt, hogy növekedését, a polgárok „fölvételét” különféle föltételekhez kösse.

1780 táján 1358 lakóépületet és 8922 lakost számoltak össze a városban.

Pécs szabad királyi városnak 1780-ban kiadott „különös törvényei, vagyis statutumai” – többek között – arról rendelkeznek, kivel gyarapítható a polgárok száma. A törvény a következő föltételekhez kötötte a polgárok fölvételét: Van-e a mesterségben elegendő gyakorlata? Tud-e adót fizetni? El tudja-e családját tartani? A törvény fölvilágosult szellemét dicséri, hogy a polgári rangot – már 1780-ban – „nemzetiségi tekintet nélkül” bárki elnyerhette.

A Statutum tizenhetedik pontja mindezt – némileg cirkalmasabban megfogalmazva – ekképpen adja elő:

„Minthogy több hasznos, és mesterségekben elegendőképpen gyakorlott, és a közönséges szolgálatokra alkalmas embereknek felvétele a város gyarapítására tárgyalna (azaz: szolgálna), arra való nézve ezzel meg rendeltetik, hogy a Városi Tanács félre tévén minden nemzetségbeli tekintet, a fel veendő Polgárnak tulajdonságait jól megvizsgálja, és fontolóra vegye, ha a Polgárságba béveendő a mesterségében elegendő gyakorlást tett-e legyen? a dologra alkalmas, és így a Királynak, és a Közönségnek a terheknek viselésében hasznos leendő-e? magának pedig elegendő élelmet szerezhet-e? Az ollyasok pedig, a kik felül azt véli, hogy sem hasznot hajtani, sem pedig magoknak élelmet annak módja szerént szerezni nem fognak, fel ne vegyen.”

(Folytatjuk)



A titok

*Mindig féltem az odaadástól
– mindent, csak ne önmagam! –
hogy majd lábam oly ritmusra táncol,
mely tülemnek ellenére van,*

*és hogy föllázad nyitott szememben
a látvány és torkomban a szó –
féltem: ismeretlen égitesten
védőburkában az utazó.*

*Játékos, ki szökik a ruletthez,
zsetont vesz, de nem játszik vele:
nem a vesztes ijesztett – a vesztes
zürzavaros szerepe.*

*Kutamról egy követ elmozdított
lehelletével önkéntelen,
Maga műve: sejtem már a titkot:
amit vesztek, azt nyerem.*

Ünnep után

1.

*Ha azt mondanák: a fájdalom,
e sózsákok letehetem,
de csak ha emlékét is annak,
hogy együtt volt velem:
én nem áldoznék fel egyetlen
gödrös mosolyt, mellrezenést
csak azért, hogy már ne érezzem
mellemben forogni a kést.*

2.

*Legyen a fájdalom is játék,
mert csak az számít, ami volt,
és roncsolva sem szabdalják szét
új pengék a régi mosolyt.
Ez süt még minden pórusomban,
mire elfogy, kiürülök,
s ettől nem fáj, hogy fájdalom van
szabódó rostjaim között.*

3.

Igaz álarcban ál-pojáca,
 megyek, mintha magam előtt,
 nem vagyok jó a megváltásra,
 egy makacs út talpamra nőtt.
 Jobbra és balra mennyi lábnyom,
 mely lábnyomomtól elvezet.
 Erlelődik kényszer-magányom,
 amely már nem kell senkinek.

4.

De ő még segíthetett volna
 pusztán azzal, hogy nem segít,
 csak önmagát váltja valóra,
 csak mellettem van, létezik.
 Lehetett volna ő a Másik,
 ki más létével igazol,
 miközben magának virágzik,
 mint nyári, vadonnőtt bokor.

BOTÁR ATTILA

Hajópénztár

(szemrésből,
 szemrései mögül
 odapörköl a részleteknek)
 tűzta-láva, egy arc: himlőhelyes,
 lábtól vitorlaárnyék
 s azok a keserű illatok
 az alagútból kibukva,
 vörös és sárga és kék zászlók
 szerte a láthatáron
 s az ingó ostromlott kövek
 s gyereksírásnyira: a kölyökkor,
 s a zápor-utáni-sárga
 lehajtott fejű napraforgók:
 ifjúság: ifjúsága,
 de mintha vizen járna:
 ott is van
 s itt is:
 deszkapad, paraszti virágok
 imbolyognak
 (vadul figyel)

mozdony tutul föl éveket,
szemréshez futó árkok:
tegyenc-arc
bocsánat!
egyenmosoly
pillantás riadó-startja
rúcskös elmálló részletek
(most odapörkölt)
nádégés füstjéből keserű korty
s a puliszka-gőzből édes
aprópénz csörög
fölszedte a horgonyt a Hold
... TILOS ÉS VESZÉLYES!
világeleji zománc
mikor látta először?
akkor?
vagy akkor?
... a diófára mászni?
... pelyvát csipkedni szoknyáról-blúzról?
s a toroktűz perzselte tarkók?
s a padlás: gabona-prizmák
helyén sokkos piciny csírák?
s az aláaknázott szerelmek?
(lomposan előre-csoszog
a sorban)
más martaléka: szitává
nézett részletek, már
könnyökölné a víz párkányán
forgatja életét
s akár leélte volna:
az egészen átlát
(jegyet vált
most került csak sorra)

Motyogás

A kilincs.
A kulcsra éhes zár.
A lerugdalt fal.
Az újság, a zsír, a kenyér.
Az ablakon túli platánfa.
Minden a helyén.
A négy égtáj még összecsomózva.
A vonattüty is beáll.
Öt óra húsz.
Kinek az életére ébred
ökölbe-szorult testem?

CZÓBEL BÉLA KÉT FESTMÉNYE

Czóbel Béla fauve-korszakát két festmény képviseli a pécsi Modern Magyar Képtárban: a *Nyergesújfalui udvar* és a kaposvári Rippl-Rónai Múzeum tulajdonát képező *Két fiúakt*, amely kölcsönképpen került ide, hogy Czóbel jelentőségét és szerepét a Nyolcak festőcsoport szemléletének és kifejezőmódjának alakulásában a kiállítás meggyőzőbben érzékeltesse.

Mindkét festmény a Nyolcak csoportjának megszerveződése (1909) előtt keletkezett, s szerepük lehetett a fiatal magyar festők orientálásában. A merész színkezelés, tüzes színárnyalatok, a kifejezés felerősítése azok a jellemzőik, amelyek Czóbelt ekkor a párizsi fauve-ok társává tették. A nyers színhasználatra épülő új kifejezőmód Czóbelnek már ezt megelőzően azokon a képein is megjelent, amelyeket 1905-ben Párizsban a Függetlenek Szalonjának (Salon des Independants) őszi tárlatán állított ki, Matisse, Derain, Vlaminck, Braque „őserejű, barbár szépségektől” átitatott műveinek társaságában, amelyekre a „traktálás vehemenciájától” megdöbben és felháborodott kritikuskok a „vad”, „fauve” gúnynevet ragasztották.

Ismeretes, hogy a picassói életkort megért mester (1883–1976) munkássága több mint fél évszázadon át fonódott össze a modern festészet történetével, mégis különösen pályakezdésével szőtt bele döntően a magyar festészet fejlődésébe. Hiszen Nagybányára ő vitte 1906 nyarán Párizs levegőjét, a fauve bátorság példáit, híradására egyre többen vágtak neki a párizsi „felfedező útnak”. A nagybányai művésztelepen bemutatott párizsi festményeinek hatására szerveződött a fiataloknak a nagybányai festői hagyománytól elforduló, „neos” mozgalma. Nagybányán bemutatott párizsi arcképei, csendéletei, aktos kompozíciói soráról Réti István így vélekedett: „Plakátszerű festmények, vastag, színes körvonalak közé határolt, élénk poinilizált színfoltokkal, a figurális részek rajzában sok jellemző erővel. A természettanulmánnyal beidegzett valóság szemlélet kényeszerű nyomait még nem irtotta ki belőlük egészen a stilizálás.” (Réti István: A nagybányai művésztelep, Bp. 1954. 69. old.) Dévényi Iván Czóbelről írt tanulmánya (Jelenkor 1963/2.) említi, hogy Czóbel ekkor már bizonyos tekintélyt élvezett társai előtt, hiszen az új irányok elleni kritikusi kirohanások „Czóbelt is ott említik Braque, Van Gogh és Derain között, az akkori festők élvonalában”.

Czóbel életművében éppúgy, mint a modern magyar festészet történetében érdekes és értékes periódus a Nyolcak szereplésével a fauve-okkal való közös szereplés, 1907-es önálló, párizsi kiállítása, mozgósító szerepe és példája a Nyolcak csoportjának létrejöttében – amelyhez ugyan csupán a csoport indulásakor fűzi szorosabb kapcsolatot – mégis „az ő személyén át kötődik elsődlegesen a modern magyar festészet e csoportosulása a korszak leghaladóbb európai törekvéseihez.”

A magyar avantgarde e csoportjában Czóbel ösztönző szerepe és részvétele ismert, de sajnálatosan kevés művel dokumentált. „Képe is alig ismeretes ebből az időből. 1914-ig legnagyobb részt Franciaországban dolgozott, s képeit a háború alatt, mint ellenséges tulajdont a franciák elkobozták.” (Pataky Dénes, Művészet, 1962/10). Ezért is tarthat különös érdeklődésre számot elemzendő két festményünk, mert Czóbel pályakezdésével és a Nyolcak fellépése körüli időszakával foglalkozó művek nem említik (Philipp Clariss: Czóbel Béla fiataalkori képei. Magyar Nemzeti Galéria Közleményei 1963.; Passuth Krisztina: A Nyolcak festészete, 1967.), s Czóbel hét évtizedes művészi pályafutását bemutató kiállításon (Műcsarnok, Bp. 1971.) sem szerepeltek.

Sajnálatos, hogy egyik képen sem tűntette fel a festő a készítés évét, s csak szóbeli közlés utal arra, hogy a Nyergesújfalui udvar szerepelt a Könyves Kálmán Szalon

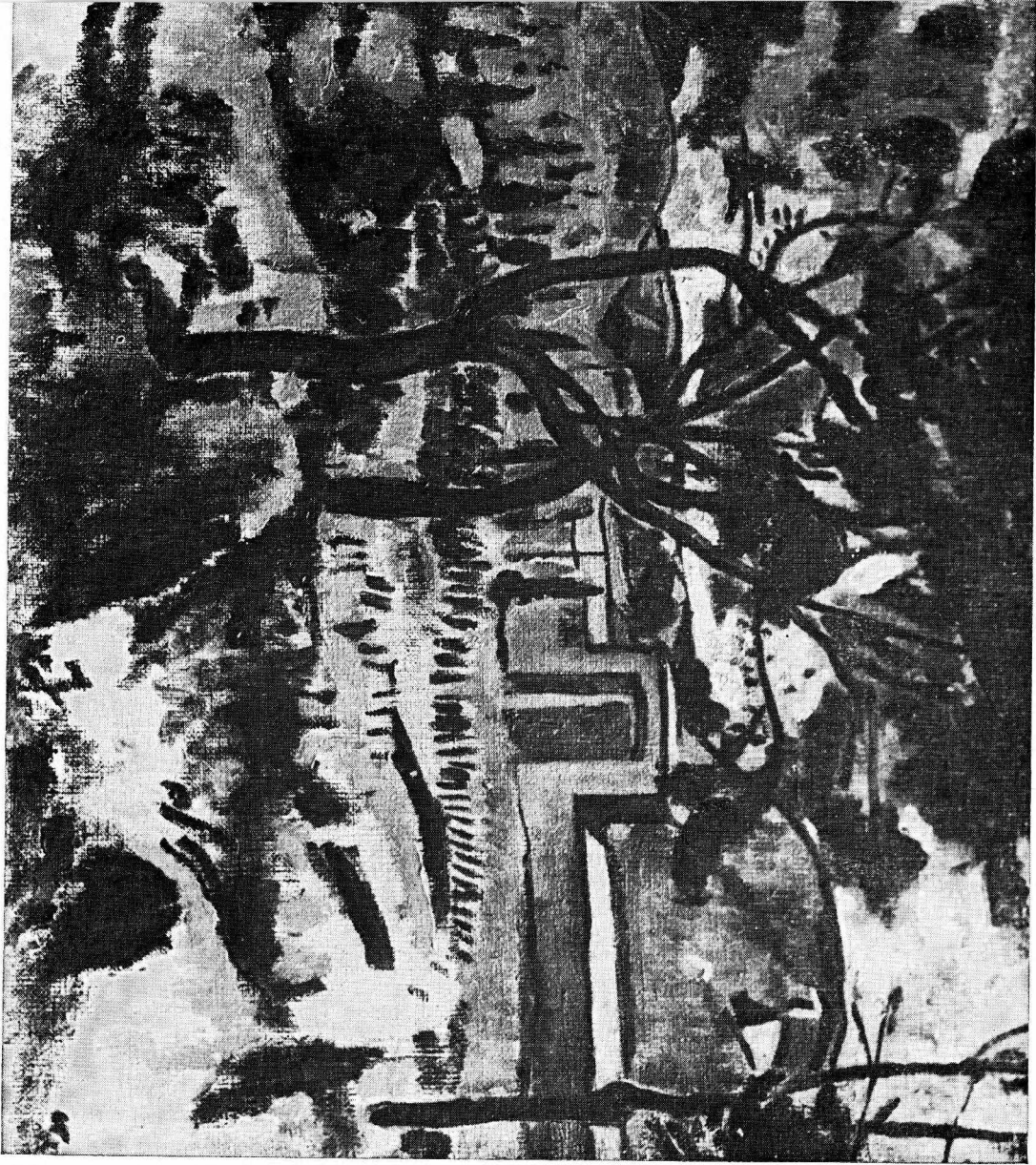



1909-es Új képek című kiállításán, amely a Nyolcak első bemutatkozása volt. Itt Czóbel egy tájképet és két csendéletet állított ki.

A Nyergesújfalui udvar című képet a Janus Pannonius Múzeum 1962-ben vásárolta dr. Németh Antaltól, a budapesti Nemzeti Színház egykori rendezőjétől. Feltehetően az ő szóbeli tájékoztatásán alapult Romváry Ferenc azon közlése (JPM Évkönyv, 1967. Új szerzemények 1.), miszerint „a festmény szerepelt a Nyolcak korabeli kiállításán”. Az 1911 áprilisában a Nemzeti Szalonban a Nyolcak második kiállításán már csupán nevével szerepelt Czóbel (a katalógus címlapján), mert ekkor már ismét Párizsban tartózkodott, sőt a Nyolcak harmadik (1912) kiállításáról is hiányzott. Keletkezési évét tekintve a Nyergesújfalui udvar szerepelhetett volna ugyan már a Nyolcak első kiállításán, de nem valószínű, hogy a tájkép megnevezés mögött ez a kép rejtőzött. Németh Antal a festmény korábbi tulajdonosától szerezte ezt az értesülést, hiszen életkorát figyelembe véve (szül.: 1903–) valószínűtlen, hogy a képet keletkezéséhez közeli időszakban vásárolta.

A festményt a múzeum először Udvar címen leltározta, s csak később, talán a festőtől származó adat alapján pontosították Nyergesújfalui udvarra a címét. A kép négyzethez közelítő formájú (72×80 cm méretű) vászonra festett olajkép, amit a mester a jobb alsó sarokban aláírásával hitelesített.

A festményen kevés olyan tárgyi részlet látható, amely azonosítását, konkrét tájhoz kötését megkönnyítené. Életrajzi adatok valószínűsítik inkább témáját, s a szakirodalomban Czóbelre és Kernstok Károlyra, a Nyolcak vezérére vonatkozó életrajzi adatok egyeztetésével kísérlelhetjük meg a kép meghatározását és datálását.

Czóbel 1903-ban ismerte meg Kernstok Károlyt, akit később, itthon tartózkodása idején nyaranta nyergesújfalui házukban is meglátogatott, különösen azután, hogy 1905-ben Kernstokék Nyergesújfalun tágasabb lakásba költöztek, ahol baráti szíveséggel látták vendégül az oda látogató művészeket. A Czóbel e periódusát tárgyaló tanulmányok (Dévényi, Genthon, Philippe, Kállai, Körmendi) mind kitérnek a nyergesújfalui ház szellemi körének rajzára. „Az a kör, amely a művészi – és egyben társadalomformáló – harcot elindítja, Nyergesújfalun szerveződik Kernstok Károly körül. Ide járnak le hozzá Márffy Ödön, Czóbel Béla, Vedres Márk, és Ady.” (Passuth: A Nyolcak festészete 67. old.)

Jórészt Czóbel hatásának tulajdoníthatjuk, hogy Kernstok 1906 őszén Párizsba utazott az Őszi Szalon kiállításán való szereplés reményében, valamint Matisse, Braque, Derain, munkáinak megtekintésére. Czóbel és Kernstok barátsága a következő években mélyült el, Czóbel 1907 nyarát Nyergesújfalun töltötte, ahová 1908-ban is visszatért. E hosszabb tartózkodás, a véleménycsere mindkettőjük számára termékeny időszak, erről vall mindennél nyilvánvalóbban Kernstoknak Czóbel Béláról 1907 nyarán festett képe (Passuth Krisztinánál helytelen a kép 1906-os datálása), amely stílusában a fauve-ok merészebb színparosításával, folthatásra építettségével Kernstok párizsi tanulmányútjának eredményességét bizonyítja, s az érett festő stílusváltásának, legjobb korszakába forduló munkásságának határköve. Hogy Czóbel számára mit jelentett a nyergesújfalui környezet, a Duna-kanyar lankás, változatos vidéke, amely Párizsból minden évben visszahúzza a Duna mellé – később Szentendrére – az ebből a festményből már sejthető.

Amennyiben Nyergesújfalu a színhely, s ahogy a festés módja is indokolja, a kép 1907-ben készülhetett. Hazai élményből és hagyományból fakadhatott a színeknek ez a mély tüze, a Két fiúakt c. kép színeinél valószínűsítjük, konkrétabb jellege, s a szerkesztő fegyelem rejtettebb volta, viszonylagos háttérbe szorulása. A Két fiúakt összefogottabban, elvontabban festett, „franciásabb” mű. Talán éppen e jellegének köszönhető, hogy Rippl-Rónai Ödön gyűjteményébe került („Rippl-Rónai Ödön gyűjteményében található gazdag Czigány Dezső anyag és a fiatalkori Czóbel kép a kaposvári művészeti szakértők Nyolcak iránti intenzív érdeklődését jelzik.” Szabó Júlia: Kaposvár és a XX. századi magyar képzőművészet 1902–1927, Művészet 1975/10.) A Nyergesújfalui udvarnál a konkrét tájélmény és időpont atmoszférája erősebben jut érvényre.

Czöbel mindvégig megőrizte a nagybányai festőknek azt az elvét, hogy a látási élményből kell kiindulni.

A Nyergesújfalvai udvar című képen erős napfényt érzékeltetnek az udvar élénk rózsaszín, lila, sárga színfoltjai, – a lomb és árnyéka különféle árnyalatú és értékű zöldek foltjaiból épül fel, amelyek nem határolódnak el egymástól élesen, kontúrokkal sem konkretizáltak, a színek világítási értéke (valeur-je) a tér és tömeghatás illúziójának eszközei. Az 1906-ból ismert képeivel rokon abban a tekintetben, hogy helyenként a festék igen vékony rétegben van felrakva, a fedetlen vászon is ki villan, többnyire ez képez laza, áttetsző „határt”, szinte „negatív” kontúrját adja a szabálytalan foltoknak. A növények laza foltjai között a fák törzse, ágai a háttér dombvonulatának ívei inkább ritmizáló szerepű festéksávok, semmint a fauve-oknál megszokott, erőteljes vonalaként, a kompozíció dekoratív szerkezeti elemeiként használtak. Az árnyék pásztázta előtértől a dombvonulat képezte háttérrel a homloksíkkal párhuzamos helyzetű, a képbe jobb oldalról benyúló, kiemelkedő kapuval megszakított, vastag téglafal választja el, amely a bal oldali fák vonalában megszűnik, vagy a kép mélyébe fordul. Ez a fal az egyetlen szigorú, kontúrós forma a képen, egyúttal a legfőbb tárgyi utalás a helyszínre, – a jobb oldali meredek domb oldalában meghúzódó építményen kívül. A fának a kép-átlóval párhuzamos elrendezése, amelynek irányát a kapu és a fal metsződő vonala folytatja, valamint a kép baloldalán a távolsággal csökkenő méretű, szőlőtőkékre emlékeztető foltok – a perspektíva szabályai értelmében keltenek térillúziót. Ennek mond ellent az egész képfelületen a színek egyenletes intenzitása. A színek izzását a komplementer színhasználat fokozza. A tömör, a nagybányaiakra jellemző „zsíros” színek, a komplementer-színhasználatból fakadó feszültség, a néptelen táj, a rövid árnyékok a nyári délnak fülledtségét, telített atmoszféráját adják, nyomasztó vagy drámai jelleg nélkül. A tájnak olyan belső átéléséről és értéséről van itt szó, amelyet nagybányai festők etikája követelt meg, s amely az érzéki szemlélet konkrétságához és a természethez való kötődés sajátosan magyar hagyományából fakad. A formák foltszerű megjelenítésével a festői ábrázolásban a felszabadultság, spontaneitás jut jobban érvényre, s kevésbé észrevehetővé teszi a szerkesztő mozzanatot.

A két fiúakt egyértelműbben példázza a fauve-ok stílusának jellemzőit. Fekvő téglalap formájú, (67×97 cm méretű) kartonra ragasztott, vászonra festett olajkép, jobb felső sarkában későbbi eredetű, ceruzával írt jelzés látható. A festmény középtengelyében sérült. Kékek, zöldek és rózsaszínes lilák határozzák meg színvilágát. Czöbel itt széles kontúrokkal jelenítette meg a tájat: kétoldalt kék fatörzsek képezik a festmény függőleges erővonalait, amelyet a háttér dombvonulatának enyhe ívei és útjainak vízszintesei egyensúlyoznak. A táj elvont, szinte erővonal-szerkezetre egyszerűsített. Ez azonban nem spekulatív, merev geometrikus rendszerbe kényszerítése a motívumoknak. A festő mindent a színnel mond el: ezzel érzékeltet teret, formát, érzelmet. A fának támaszkodó, valamint a kép jobb oldalán a nézőnek háttal guggoló fiúalak kissé stilizált, általánosított emberképek, a testtartás és arány meghatározottságában, amelyet az erős kontúrok közvetítenek. Testükön a táj színeinek erősebb árnyalatai térnek viszsza. A festő eltér a látvány színeitől. A kép törvényszerűségei, illetve a művész kifejező szándéka szerint szükséges színhasználat és ábrázolás emeli ki a növendéktetteknek a tájjal egylényegű üdeségét és sajátos disszonanciáját. A szubjektív közlés fontossága és az ábrázolttal kapcsolatos érzelmi viszony kifejezése a színvilágot önkényesre és eredetire hangolta. A színhasználatot kiváltott érzelmi hatás azonban csak kísérő motívuma marad a dolgok rendjére, szerkezetére ügyelő, az alkotás, az újjáteremtés mozzanatát hangsúlyozó festői magatartásnak. A francia fauve-ok képein a tiszta alapszínek (piros, kék, sárga) nagyobb szerepet kapnak a közlésben. E jegyek alapján 1907–előbbre tehetjük a kép keletkezési évét, s tarthatjuk a festő párizsi időszakából származó alkotásnak.

E két festmény izelítőt ad abból, hogy milyen jellegű festmények voltak azok, amelyek a század első évtizedében túlléptek a hagyományokon: az impresszionizmus szenttelenségén, s az optikai tényeket analizáló és leíró módszerén, a nagybányaiak bensőséges artisztikumán, valamint szakítottak a recessziós nosztalgiákkal is. Éppen a szerkesztő mozzanat az, amely majd még nagyobb szerepet kap a Nyolcak festő törekvésé-

ben. Czöbel e képei is érzékeltetik azt a felszabadító hatást és kezdeményezést, amely hozzájárult, hogy a polgári radikális eszmékkel szimpatizáló festőcsoport, a Nyolcak festői a valósághoz való viszonyukban a természethez fűződő közvetlen szálakat elszakítsák, s mind inkább a gondolati értékekre, az összefüggések kutatására, az alkotás mozzanataira összpontosítsanak, s a képi rend megfogalmazását a társadalom új rendje megépítését előlegező tevékenységként műveljék.

ARADI NÓRA

MŰVÉSZETSZEMLELET ÉS KRITIKUSI HITEL

Rózsa Gyula: Négy portré

Az előszóként írt „Kölcsönvett expozíció” és az utószó szerepét betöltő „Appendix” adja meg a lehető legszűkebbre fogott, de minden lényeges tudnivalóról tájékoztató magyarázatot: hogyan született a kötet. A recenziót itt és most nem az érdeklősorban, hogy milyenek önmagukban, önálló írásként a Kokas Ignácra, Varga Imréről, Vigh Tamásról és Kondor Béláról 1972–1974 között megjelent, itt kötetbe foglalt (s az eredeti közléshez képest csak a legindokoltabb adatokkal kiegészített) tanulmányok. Inkább azt keresem – s ha ez a közelítés szubjektív szempontnak tűnik: vállalom – milyen összkép bontakozik ki néhány év távlatából arról a művészetszemléletről, amelyet legnagyobb példányszámú napilapunk, a Népszabadság munkatársa, Rózsa Gyula képvisel. Számolva persze azzal, hogy e folyóirat-tanulmányokhoz a napilapkritikus is másképpen „készült fel”, szót értve a művészekkel, történetileg-filológiai járva körül a témát. Ez azonban nemcsak az írások jellegéből adódó műfaji különbözőséget vont maga után, hanem – a tanulmányíráshoz szükséges munkamódszer nyomán – a józanabb, mérlegelőbb ítélet megfogalmazását, a nagyobb, vagy – pontosabban szólva – érzékeltetőbb kritikusi felelősséget.

A kötetből és magyarázatából kiderül, s ezt a szerzővel való személyes beszélgetés is tisztázta, hogy egy elkezdett tanulmányosorozat első négy, már megjelent munkájának közzétételéről van szó, s ez eleve kizárja olyan szerzői szelekció feltételezését, miszerint Rózsa Gyula ezt a négy alkotót, és csakis ezt a négyet tartaná elmélyült elemzésre méltónak. Hangsúlyozza viszont annak a feltételezését, hogy ezt a négyet igen fontosnak itéli. A válogatás indítása jogos, a sorrendiség ezen belül a tanulmányok megjelenésének időpontját jelzi csupán, nem más vagy többet. A kérdés ezek után az: hogyan körvonalazható Rózsa Gyulának a művészetben való tájékozódási igénye (ha nem lenne annyira elcsépeelt és csúnya szó, azt írnam: elvárása), mi derül ki a napi kritikáiban sokszor hadakozó, néha zsurnalisztikai ötlet nyomán sodródó szerző elmélyültebb, kontrolláltabb szemlélődéséből, ebből a különös műfajú, publicisztikai indíttatású és lendületű, magas etikai-esztétikai mércét vállaló könyvből.

Szokatlanul, külsőséggel kezdem: a többszám első személy használatával. Néha meghökken az olvasó, amikor ily módon szerző esetleges személyes véleményét általános szakmai véleményként megfogalmazva olvassa, és néha meglepődik a bátorságon, ahogyan a többszám első személy – nemcsak írói szóhasználatként – a művészetpolitika pozitívumainak és melléfogásainak a vállalását is jelzi, olyan korszakok távlatában

is, amikor Rózsa Gyula talán még egyetemi hallgató sem volt. Ez a minden öngazolás-mentes és nagyonis önkritikus, a saját ítéleteit és az általa vállalt eszmék-eszmények képviselőinek ítéleteit is magáénak érző, mérlegre tevő önismeret igazán nem tartozik szakmánk általános magatartásbeli vonásai közé. Mindvégig növeli az olvasmány izgalmasságát és ösztönöz a szerzővel való további vitatkozásra.

Ez a „további” jelző részemről teljesen személyes jellegű. Eddig is vitatkoztunk, többnyire szóban, néha írásban is. És hadd folytassam most írásban a vitát, túllépve a kötetben közölt írásokon. Rózsa Gyula Népszabadság-beli kritikája Vigh Tamás 1977-es tihanyi kiállításáról, amely mögött kétségkívül ott áll szerző által leirtan-tudottan az itt közölt tanulmány, teljesen meggyőző lelkesedéséről, de jóval kevésbé annak indokairól. A kötetben olvasható Vigh-tanulmányból világosan kitetszik, hol, miben látja Rózsa Gyula a szobrász azon sajátosságait, művészetének azokat az elemeit, amelyek Vigh Tamás szobrászatát a mai nemzetközi szocialista művészet kiemelkedő oeuvre-jei közé emelik. A későbbi cikk viszont tudottként tételezi fel ezt az elemzést és adós marad a magyarázattal, ezt pedig nem pótolja a lelkesedés.

Igaz, itt már magam sértem meg a recenzensi etikát, amikor későbbi, nem pedig korábbi írásokkal konfrontálom a tanulmányokat. De, mint hangsúlyoztam, nem tudom a kritikus Rózsa Gyulát különválasztani a kötet szerző Rózsa Gyulától, és erre éppen az hatalmaz fel, hogy maga Rózsa Gyula sem húz választóvonalat aközé, amit egyéni és amit kollektív felelősségként vállal.

A kötet legimponálóbb vonásai közé tartozik a nagyonis eltérő művészegyéniségek mindegyikénél a művészpálya relatív autonómiájának kibontása és ennek alapján a következtetésekre (mégpedig igazolódott következtetésekre) is feljogosító belső logika felvázolása, akár úgy, mint a legutolsó (és legérettebb) Kondor-tanulmányban a bontathatatlan életmű belső folyamatát kutató oknyomozás, Vigh Tamás pályáján a hagyományok egyik fajtájából kibontakozó totalitás, Varga Imre útjának másképpen induló folyamata után a meg nem ismételtelhető ötletek gazdag sorozata, Kokas Ignác egyre indulatosabb elmélyedése egy részleges totalitásban. Így áll össze körkép művészetünk jellemző értékeiről, olyan minőségekről (a szó filozófiai és mesterségbeli jelentése szerint alkalmazva e fogalmat), amelyek eredményükkel és kérdésükkel, megoldott és fel nem oldott ellentmondásosságukban a szocialista társadalom művészetének új magatartás-variánsait jellemzik.

Lehet, hogy a tanulmányok újbóli és összefüggő olvasásának, a kiegészítő kép-válogatásnak tulajdonítható, hogy a kötetben világosabban bontakozik ki Rózsa Gyula kritikus magtartása, mint alkalmanként és szétszórta olvasott írásai nyomán. Világosabb az, hogy mit ért realizmuson és naturalizmuson, szocialista elkötelezettségen és általános humanizmuson, s a kötet mindennek érdekében szóló kobbattáns mű. Lehet, illetve remélhető, hogy évtizednyi idő múlva már inkább okos forrásként vesszük majd kézbe a kötetet, de ma még kulcsfontosságú írás a kortárs magyar művészet megismeréséhez. A tanulmányok felépítése, fordulatossága, szerkezetük ötletessége talán szóvá sem teendő a publicista-közíró Rózsa Gyula könyvéről szólván, mégis szükséges, és pedig nemcsak azért, mert a szerző egyik vonzó sajátossága, hanem azért az önkontrolért is, ahogyan e tanulmányokban konfrontálni tudta a mai művészettörténeti valósággal és realitással az ő szubjektív véleményét és vonzalmát, ahogyan személyes hangon szólni tudott általános törvényszerűségekről és a művészet relatív öntörvényűségéről, öngazolás nélkül állítva ki igazolást kritikus hiteléről. (*Képzőművészeti Alap Kiadó-vállalata, 1977.*)

Pasztorál

*Csordapásztor, hűn terelgesd
csillagodat, jól melengesd,
jászlád árnyán úgy dalolhass,
táncod járja künn az ordas,
viharlámpád fényt lóbázzon,
lélek bizton éjszakázzon,
ne engedd, hogy csillagcsodád
rommá löje kalóz naszád,
tilalmozd, hogy tűzpárbajjal
tüntessen a téli hajnal,
s incifinci incidensnek
túszt zsaroljon légi herceg,
csillagnyelű ostoroddal,
kosszarvu pásztorbotoddal
tagy orrára koppints, kérlek,
adj nevet a reménységnek,
elrendelést földnek, égnek,
bethlehemí sötétségnek.*

Üttető

*Késik az öt ütés, anyám a széken
áll a csúcsíves szerkezet előtt,
arany kulcsa felcsilingel kezében,
őrt áll a virradat tornya előtt.*

*Külön a járó-ingát s az ütőt,
a rugókat ropogtatva csavarja,
helyreüti a kizökkent időt,
a hajnal előtt sose tétovázva.*

*A mutatót is tovahajtja, mint a
gyerek diafilmjét, az éjszakás
veszteglést unja, az izgatja, kint a*

*reggel, a mondhatatlan folytatás.
Idő, nem játszhatod ki, vájtüli
ébersége pontosabb óramű.*

Apám

Fűszálak periszkópjain
apám a földből kifigyel,
kémli az eget: küld-e új
esőt, szemléli a határt:
nő-e a búza, szólogatja
Tejúton csatangoló lovait,
a szétgurult kerekeket
visszailleszti a szekérbe,
hív engem, kölyköt, feltesz a
bakra, indulunk tütyörészve, várnak
csillagvirágos kék mezők.

Még rejtezik

Csupasz idegvégződéseivel
tapogatózik a fényben a fa
Rügye még rejtezik
Hallgat aransíp-torkú madara
de már ágaskodik figyel

Gyökerek hajszálcsovein
a vajúdás izgalma lüktet
kitöltve hiányérzetét
Dudorai fáján feszülnek
várandós anya melleként

Csupa vágyakozás csupa bomlani-
készülő jövő idő ez a fa
Kéregrepszto fagy dühe után
helyettünk mondja ki
amire egyikünknek sincs szava

Kert

A kapor sárga ejtő-
ernyője földet ért.
Tökvirág trombitái
harsognak térzenét.

Tízágú koronáját
billegteti a mák,
tokjában szélütemre
ringatja sok fiát.

Lusta hullő: uborka
nyújtózik életteg.
A bab magot lövöldöz,
céloz egy felleget.

Tömzsi bokor kotyog,
kőtojáson lapul.
Mire kikölti, este lesz,
a kertre csönd borul.

JÓZSEF ATTILA ÚTJAIN

1.

„Mert ez itt egy divatos nyári fürdő.”

Balatonszárszó a harmincas évek második felében csak mérsékeltlen volt „divatos nyári fürdő”. Inkább a déli part másodrendű helyei közé tartozott. Messze elmaradt a lármás és valóban divatos Siófok, a szomszédos, halk, előkelő Földvár, az ugyancsak szomszédos, szerényebben és patriarchálisabban disztिंगvált Szemes, vagy valamivel lejjebb a kissé szűkebb pénzüek által fölkapott, sekély vizével, arany homokjával gyerekeknek kiválóan alkalmas, hosszan elnyúló Lelle mögött.

A síneken túl, a strand előtt a tóparti parknak még nyoma sem volt; a víz meg olvadáskor a jég öböllé faragta ott a partot, nád nőtt és estefelé rengeteg béka kurutytyolt benne; ezt az öblöt töltötték föl nem is olyan régen, ennek a helyén áll ma a park virágaival, padjaival, sárga kavicsos útjaival és a kikövezett partszakasszal, ahonnet szinte az egész tavat belátni. Ha a vízzel szemközt állunk, ma jobbra a földvári, balra az öszödi határig villa villa mellett, üdülő üdülő mellett sorakozik. Jobbra az erdőcskéig, ahol nyaranta az úttörőcsapatok táboroznak, balra a kis csatornáig („metszésig”), melyen túl a kemping tanyázik, aszfaltozott út húzódik; autók rohagnak rajta, és lassan pusztulnak mentében a benzingóztól a fák.

Ez mind új, ennek akkor még nyoma sem volt. Megvolt viszont a mai József Attila utca (akkor Keleti Villasor) és a sínek közt, elől alacsony kerítéssel, a platános; hasonló a szemesi parkhoz, csak éppen jóval kisebb; Erzsébet Liget volt a neve. Ma közepétől a szittyós rétig sátrás nyaralók tábora. Valaha sárgarigóktól, ma júniustól szeptemberig cseh, lengyel, német szótól hangos. A rigók azóta messzebb költöztek, de a mókusok megszokták az idegenforgalmat.

A liget legelején, apró tisztáson állt utóbb József Attila szobra. Két-három éve följebb vitték, az új iskola közelébe, egy térre, melyet alighanem a jövő évtizedek Szárszójának központjául szánnak.

Az állomás abban az időben a sínek parti felén volt. Az épület ma is áll. Sínpár csak egy volt, a mai kettő helyett; vonat kevés járt, s ha kellett, Szemesen vagy Szántódon kerülték egymást. Természetesen a mai, fölmagasított beton rámpa is új. Annak idején kavicsos szegélyre, a mai hosszú rámpánál jóval kurtábbra szállt, vagy inkább ugrott le az alsó kocsilépcsőről az utas; aki a hátsó kocsikban utazott, az már csak a töltesre tornászta le magát, ahogyan bírta. A csomagjait vagy maga hajigálta le az ember, vagy szolgálatkész útitársak dobálták utána; mert a vonat éppen csak megállt, s már ment is tovább.

Izgalmas és kalandos volt minden föl- és leszállás, ha nem is olyan baljósan drámai, amilyennek József Jolán írja le megérkezésüket. A kalauz beszólt, hogy „Balatonszárszó következik”; Jolán föláll a padra, kezdi leszedni a bőröndöket; azt, amelyik tele könyvekkel, mozdítani se bírja. „Segíts, Attila!” De Attila, miután kivonszolja a csomagokat a peronra (régimódi, nyitott peronos kocsik jártak), „összeroskad”, jajgat, „megbénult a jobboldala”. Aztán a vonat lassít... „Kinyitottam a vaskorlátot. A vonat megállt. Az utolsó kocs, melyben utaztunk, messze esett az állomástól, a magas oszlopok ivlámpáinak fénykörén kívül. Kidobtam a kabátokat a sötétségbe és legurítottam a bőröndöket a lépcsőn. Attila elnyúlva feküdt a Perronon és nyöszörgött. A kalauz már sípolt, a mozdony nagyot szuszogott és megrántotta a vagónt. Átnyaláboltam a hóna alatt Attilát és háttal a lépcső felé húztam magammal. Az alsó lépcsőt elvé-

tette a lábam és lecstem. Még volt annyi lélekjelenlét és erő bennem, hogy hatalmas ívben rántottam magam után Attila elnehezült, tehetetlen testét, nehogy a kerekek alá kerüljünk. A vonat már teljes sebességgel robogott tovább."

Ahol most az állomás és az Utasellátó „üzemel”, a harmincas-negyvenes években a déli part egyik legjobb hírű vendéglője működött, a Móringer. Előtte nagy, ma már kipusztult vagy pusztuló fák alatt kerthelyiség asztalai sorakoztak. Esténkint zene szólt, többnyire Pestről szerződötték egy-egy nevesebb dzsessz-zenekart a nyárra. Középpütt a beton lapon táncoltak.

Itt tangót jár a sok lány és fiú,
a sok számító, kedves és hiú . . .

Etus panziója a Móringtól számítva a sínek túlsó felén volt, a tóparti villasávbán. A ház, az egykori Palota Panzió háza ma is áll; ma sem látszik sokkal biztonságosabbnak, mint amilyen a harmincas években lehetett. Legalábbis ősszel, télen. Mert nyáron, augusztusban, kivált ha jó idő van, a Balaton mellett minden szép; ki törődik vele olyankor, hogy a ház fűthetetlen, és az ablakon befolyik az eső? Egyetlen békés szárszói hónapján, 1936 augusztusában Attila a Palota kertjéből, közvetlenül a tópartról el-elnézegethette a csillagokkal esteledő ég alatt „a hullámok lágy táncát”. Aztán, mikor egészen besötétedett, megszólalt és jól lehallatszott hozzá a Móringer zenéje. S túl a zenén, túl a Móringeren valami más is: pontosan szemközt a Palotával, sűrű sötétben az örökké susogó nyárfás, ahol ma a kemping áll nyaranta, s ahol akkor csak a levelek neszezték:

De némán, hiszen ráér a természet,
a zene mögött zúg az örök erdő.

A falu hosszan nyúlt föl az állomástól a templomig meg az országútig és rajtuk is túl: nem sokkal több két szembenéző házsornál, virágos udvarokkal és házalékokkal, a mögöttes laposokban sötétzöld rétekekkel, szérűkkel, szénaboglyákkal. Takaros, módosnak tetsző falu, de csak a templomig, országútig: ameddig szezonzban szobákat béreltek a nyaralók.

A templomnál az egyetlen főutca kettéágazott. Egyfelől húzódtak az uradalom épületei, másfelől a szegények lakta Cinege, esős időben öles sárral, egyébként öles porral, porban kergetődző, pendelyes, meztellábas gyerekekkel, a küszöbökön elnyűtt arcú, üres tekintetű öregasszonyokkal. A Cinegén túl, főként tejért járva, az ember ligetesebb részre ért; ott már újra rendezettebb, tehetősebb porták sorakoztak.

A strand ott volt, ahol ma is, csak jóval kisebb. Hatalmas nyárfáit ferdére döntötték a túlsó felől zúgó északnyugati szelek. Ezek a Bakonyból csapnak a tóra, sokszor nyaranta is, de kivált nyár múltán, amikor, a *Balatonszárszó* kezdő szakaszai szerint

Zúg már az ősz, gyűlik és kavarog,
fehér habokba szaggatja a zöldet.
Fogócskázna az apró viharok,
az ablakban a legyek megdöglőnek.

Nyafog a táj, de néha némaság
jut az eszébe s új derűt lel abban.
Tolláskodnak a sárga lombu fák,
félállban állva a hunyorgó napban.

Ezek a fák is jórészt kivesztek már.

Más fák viszont magasra nőttek azóta. A temetőből például azelőtt rá lehetett látni a tóra, ma pedig tömött lombok állják útját a tekintetnek. Egyébként lassan eltű-

nik a temető is; az új halottakat már nem ide temetik, hanem föl a szőládi határba. Hiába, nő a község, szaporodnak a nyaralók, kell a hely; az élők kiszorítják a holtakat.

Az állomástól fölfelé menet, valamivel túl a Fő utca közepén, balkéz felől áll léckerítéses kertjében, sűrű árnyékú fák közt a református templom. Egyik homlokzati urnájában akkor még évről évre visszajáró gólyapár fészkelte. Ha valaki innét toronyiránt elindult volna Földvár felé, már amennyiben az örökké szélborzolta kis roztábláktól, krumpli- és kukoricaföldektől lehetett volna, éppen a temető alsó sarkához ért volna. Ott sorakoztak a sírok a Pusztavölgyi-sor (ma Petőfi Sándor utca) meg az országút szögletében, részben a fennsíkban, részben a Földvár felé lejtő rézsűn, egészen a szántások, kukoricások széléig. Középpütt a halottasház, ahol József Attilát kiterítették.

„Rongyokra tépett télikabátjával takarták be – írja József Jolán. – Amikor levették róla a kabátot, láttam a kezét, mellére fektetve, tenyerével kifelé fordulva. Mint egy nyomorék keze. Hosszú nyaka, melyet kifordított a vonat tengelye, feje féldalt fektetve, rásimult az asztal lapjára. Olyan volt, mintha aludt volna. Szeme lehunyva, arca sima, nyugodt. Homlokán és arcán horzsolások voltak, a vonat tizenöt méternyire hurcolta magát.”

Itt, ebben a temetőben nyílt meg az a „persely”, amely végül mégiscsak befogadta. Képletes sírjának emlékkövén is utolsó versének ez a sora áll. „E föld befogad mint a persely.” A szürke kő négy sarkára négy facsémétét ültettek. Ma már csak három van, a negyedik kipusztult.

Ezerkilencszáznegyvenben, amikortól rendszeresen Szárszón töltjük nyarainkat, s amikor József Attila még nemcsak képletesen, hanem valóban is ott pihent a szárszói temetőben, lassan süppedő sírját csupán valami keretes táblaféle jelezte. A mai jelképesnél kissé följebb volt ez a valódi sír, fönt a fátlan platón, közel a református részhez, de lévén a halott görögkeleti, kissé mégis elkülönülve tőle, magányosan.

Ezt a kopár kis fennsíkot reggeltől estig verte a napfény. Itt minden kiszáradt, kiaszalódott. Apró bokrocskák ágai, nyurga füvek szálai töredezték kis roppanásokkal a lábunk alatt, ahogy a sírkert gömbakácós főútjáról letértünk a sírhoz. Árnyék csak lejjebb volt, a Földvárra néző lejtőn, ahol – a temető végében, szakadozott drótkerítés tövében – halomba hordva régi temetések koszorúi és csokrai száradtak, drótok, rozsdás gubancok, pléhszerűvé szikkadt örökzöld levelek közt.

A síron semmiféle növény nem nőtt a hőségtől repedezett agyagban. De vásárnapok után többnyire találtunk a sirtábla tövében egy-egy konzervdobozt; benne ujjnyi víz és egy csokorka virág, félig már megaszalódva. Szerény és megható emlékezés jele egy pléhdobozban, amiből nem sokkal előbb még ettek; étel és kegyelet olyan szoros kapcsolatban, ahogyan épp ehhez a költőhöz illett, jobban és igazabban minden – megtagadott vagy utóbb megadott – koszorúnál. Másnapra elpárolgott a víz a konzervdobozból, és a csokor porlékonyá száradt. A sír mégis élt.

Furcsa, nyüzsgő élet volt ez: a száraz füveken rajzó katicabogaraké.

Soha annyi katicabogarat, mint azokon a nyarakon, a negyvenes évek legelején. Ide-oda mászkáltak, izgatottan fölrebbentek s nyomban visszaszálltak, apró klárisokként csillogtak a Badacsony felől odatűző alkonyi fényben, finom kis zizegéssel röpdöstek a levegőben, ujjnyira a sírdomb hasadozott földje fölött, olymód, mintha csak a költő kedvéért tennék, akinek a sorai szintén tele voltak ilyesfajta, folytonos, meglepő, játékos, zizzenő mozzanatossággal; de játékoságuk azért mégsem pusztá tréfa volt, mint ezeké a pöttyös kis bogaraké sem: mert hiszen ami a szemünk előtt nyüzsgött, az élet volt, nász volt, szerelem volt – és halál is volt. Mintha a természet legalább holtában megajándékozta volna – bármilyen elkésve már – a „könnnyű emlékek” játékaival ezt a mindig oly „nehéz szívet”.

Rendszerint ott, a sírnál vártuk meg a naplementét, aztán kis kerülővel, a Fő-utcán mentünk haza, visitó malacok, rőfögő kocák, kapuk előtt el-elbődülő tehének közt; mert olyankor hajtották haza a mezőről a kondát meg a gulyát. Körülbelül ez volt az utolsó időkből, amikor már a Keleti Villason, a Horváth házban laktak, Attila és Jolán sétaútja is, csak éppen fordítva: ők a Fő-utcán fölfelé kezdték. „Mióta

a faluban laktunk, nagyokat sétálgattunk délutánonkint. Végimentünk a falu főutcáján, aztán az országúton lekerültünk a falu mögé és ott jöttünk vissza . . .”

A faluban akkor, nem egészen három évvel a halála után, már nem nagyon emlékeztek (vagy nem nagyon akartak emlékezni) rá. Helybéliek, akiknél kérdezősködtünk, vállat vontak, elnéztek a levegőbe, gyanakodva hunyorogtak. Bóza bácsi, aki a házunkra ügyelt és vasutas volt, töprengve csóválta a fejét: „Nem, kérem, ilyen időre nem emlékszem.” Pedig a baleseti jegyzőkönyvön ott van az ő névaláírása is. De ki emlékszik vissza szívesen egy gázolásra? Különben sem a vasút volt a hibás; meg nem is voltak odavalósiak; és a feledés kegyetlenül gyorsan napirendre tér a tragédiák fölött.

Ime, hát megleltem hazámat,
a földet, ahol nevemet
hibátlanul írják fölébem,
ha eltemet, ki eltemet –

írta a költő legutolsó verse kezdetén; s valóban, végülis volt, aki – örök tisztességére – eltemette; nevét is hibátlanul írták fölébe, legföljebb egyetlen szótagnyi maradt le a kurta sírírattól: a „nyugszik” nem fért rá teljes egészében a fatáblára, így aztán csak ennyi állt rajta: „*Itt nyug. József Attila*”. De a tömeg, amit a gyanútlan szemnek a temetéséről készült fénykép mutat, illúzió. Igazában a földvári út fehér szalagja mellett nincsenek is olyan sokan, mint ahogyan látszik. S hányan voltak ebben a csöppnyi tömegben, akik tudták is, hogy kit temetnek? Bizonyára nagyon kevesen.

Ezen azonban, és azon, hogy életében nem ismerték el úgy, ahogyan megérdemelte és szerette volna, történelmietlen dolog lenne túlságosan botránkozni. Nem ő az egyetlen a világirodalomban, aki életében félig-meddig rejtve marad és csak holtá után kezd világítani, olykor évtizedekkel azután, hogy „eltűnt hirtelen mint a vadnyom”. És neki nem is kellett évtizedekig várakoznia. „Tartós meg nem értés után vad lelkesedés következett” – írhatta Makay Gusztáv már 1941-ben. Igaz, a hirtelen népszerűséget előmozdította a szárszói tragédia is. De sokkal inkább Cserépfalvi Imre okos és áldozatos kiadói munkája, amivel hozzáférhetővé tette a költő már-már kallódó életművét. Mert kallódó mű volt, az elsüllyedés minden esélyével. Hiszen az 1934-es válogatott kötet, a *Medvetánc* jóformán raktáron maradt; három évre rá, 1937. könyvnapján egy egész délután árulta a költő Cserépfalvi pultjánál a *Nagyon fáj-t*, de egyetlen példányt sem vettek belőle, pedig ebben volt – többek között – *A város peremén*, a *Levegőt!*, *A Dunánál*, a *Kései sirató*. A napi újságszenzáció, a szárszói halál kellett hozzá, meg az *Összes versek* két kiadása, az 1938-as Németh Andor-féle s méginkább a jobb és teljesebb 1940-es Bálint György-féle, s nem utolsó sorban József Jolán aligha mindenben föltétlenül hiteles, de kitűnően megírt s az utolsó idők ábrázolásában félelmetes erejű könyve, a *József Attila élete*, hogy az a bizonyos „vad lelkesedés” (ami nem is volt olyan fergeteges vad) egyáltalán kitörhessen: hogy legyen mit olvasni, legyen min lelkesedni.

Hogy a magyar költészet történetében József Attila lírája korfordító jelentőségű: ez ma közhely. Akkor egyáltalán nem volt az. Érthetőleg, és nemcsak azért, mert a *Szép Szó* elég szűk táborán kívül nem sok embernek volt tudomása róla, és akiknek volt, azoknak sem mindig helyesen. Hanem azért is, mert sokkal kevésbé föltűnően, sokkal halkabban jelentkezett, mint ahogyan egy Petőfi vagy egy Ady mintájára a költészet „korfordítását” elképzelni szoktuk. Őbenne – egy-két szerencsétlen és ráadásul igazságtalan, utóbb meg is bánt kirohanását nem számítva – nem volt semmi hársányság, semmi a látványos szakítások göggyéből vagy lármájából; ő szinte lopva járt, és ráadásul olyan költői „anyanyelven” szólt, amely – kivált az adott pillanatban – nem egykönnyen adta és adhatta ki nagyságának titkát. Lényegében rokotalan volt, és nem fért be oda sem, ahol rokonait kereste és ahová tartozni szeretett volna. Amit egyik utolsó versében írt: hogy „be vagy zárva a Hét Toronyba”, nem pusztán egy tragikus vége felé közelgő pszichózis vallomása, hanem – mint nála majdnem mindig – pontos ténymegállapítás is. Valóban elszigetelődött, de nem csupán elhatalmasodó betegsége miatt, hanem már jóval előbb is; betegségének elhatalmasodását is inkább elszigete-

lödése gyorsíthatta. „Mért siettél, ha elmaradtál?” – kérdezi ebben a „hétornyos”, *Karóval jöttél* kezdetű versében, a rá jellemző átlátszó egyszerűséggel és az egyszerűség végtelen sűrítettségével, értelmi sokrétűségével. „Irodalomtörténeti” nyelvre így lehetne lefordítani a kérdést: megelőzte a korát a mi irodalmi viszonyaink közt, és akaratlanul is szembekerülve egy épp akkor frissiben uralkodóvá vált izléssel, azzal, amit ma összefoglalólag „népinek” nevezünk, szükségszerűen kisodródott költészetünk akkori főáramlatából.

Ő maga természetesen tudta és szenvedett tőle, hogy többet ér annál, amennyit kap. Ez a tudat és ez a szenvedés csak súlyosbította betegségét. Sok egyéb tanúság mellett tanú erre egy félbehagyott jegyzete, mely az *Összes Művek* kritikai kiadásának negyedik kötetében olvasható. Állítólag 1937 áprilisából való. József Jolán szerint az Ilkovich vendéglőben írta a megelőző jegyzettel együtt, levért és zavart lelkiállapotban, a harminckettedik születésnapjára tervezett vacsora után, amit azonban – mint a *József Attila életében* olvasható – Jolán új férjének brutális indulatkitörése mindjárt a kezdet kezdetén meghiúsított.

Akár pontosan így történt, akár nem – Jolán előadásában ugyanis mintha némi regényes színezés lenne – érdemes a két szöveg közül a másodikból kiemelni egy mondatot, amely már nem keserű gúny, nem öntépző szatíra, hanem csalhatatlanul „attilásan” kancsalul-éles, ridegen félelmes ténymegállapítás. Így hangzik: „Azt gondoltam, hogy – ha már nem sikerült verseimmel olyan jelentékeny elismerésre szert tennem, amilyet tárgyilagos nézetem szerint megérdemelnék... – megpróbálok majd prózát írni.”

Bármennyire a „szabad ötletek” közelébe, vagy akár közéjük is soroljuk ezt a szöveget, annyit vitathatatlanul elárul, hogy József Attilának „tárgyilagos nézete” volt a tudván tudott értékével semmiképp sem arányos el-, illetve el-nem-ismertetés; a fogalmazásból pedig jól kihallani a csikorgó keserűséget, amit ez a „tárgyilagos nézet” okozott neki.

A kifejlődő skizofréniának, tudjuk, vannak hiperlucidus pillanatai, olyasformán, mintha a kettéváló személyiség egyik fele valahonnét főntről metszően éles reflektorfényt irányítana a „lent” maradt másik félre s úgy nézné azt, illetve saját magát, eltávolodva és „tárgyilagosan”, a közmegegyezéses értelmet csaloéka módon meghaladni látszó, hatványozott értelmi észleléssel és fölismeréssel, keserűen hideg személytelenséggel, az érdek nélküli objektivitás illúziójával. Ezek azok a borotvaélen táncoló pillanatok, amikor a beteg vagy átbukik a beteljesült tudathasadásba, vagy még sikerül kikapaszkodnia ennek kísértéséből, hogy a roppant idegfeszültség után többnyire belemerüljön valamilyen – ezúttal talán egyenesen jótékonynak nevezhető – testi-lelki depresszióba, időleges apátiába.

Mint ezúttal is. Az Ilkovichból ugyanis Attila az éjszakai városon át Németh Andorékhoz ment és „nem akart semmit, csak lefeküdni és aludni”; azaz bekövetkezett nála a jól ismert, álomba zuhanásos depresszió. Csakhogy előzőleg fölfokozott éles-séggel át kellett élnie a téboly határszélén imbolygó két szöveg értelmi-idegi magasfeszültségét, kinagyítva magának a fogcsikorgatóan és fegyelmezetten szarkasztikus élmény- és szöveggörnyezet legfájóbban és legközpontibban „tárgyilagos nézetét” illetve tényét: az el-nem-ismertetést. Aztán a reflektor kihuny; következett egy „üres” vándorlás után, melyben a tudatból az egyetlen „ól-képzeten” kívül – egy szállásán, egy ágyán, egy díványán, ahol elnyúlhat és alhat – minden egyéb kihullt, az álom szakadéka.

Aztán elmúlik a depressziós álom is. Megmaradt azonban, sőt meghatványozódott benne a „nagyon fáj” mind jobban eluralkodó életérzése és vele az önváddal vegyes téveszme, hogy „rossz költő vagyok”.

Ezt az önfeladó, végleges állapotá konvertálódott életérzést fejezi ki József Attila költészetének félelmetes pontosságával és egy körlelet riasztó hitelességével utolsó verseinek egyike, a *Le vagyok győzve* kezdetű, 1937 októberéből.

Le vagyok győzve (győzelem ha van),
de nincs, akinek megadjam magam.
Úgy leszakadtam minden más világról,
ahogyan lehull a gyümölcs az ágról.

Szurkálnak, óvna tudós orvosok,
írnak is nékem, én hát olvasok.
S „dolgozom”, imhol e papírhalom –
a működésben van a nyugalom.

Én állat volnék és szégyentelen,
nélkületek, kik játszottok velem –
Köztetek lettem bolond, én a véges.
Ember vagyok, így vagyok nevetséges.

Ennél a versnél aligha van hitelesebb dokumentuma és fájóbban csüggedt vallo-
mása egy személyiség fokozatos, és éber pillanataiban tiszta tudattal észlelt „leépülé-
sének”. A léthelyzetet nyomban az első mondat tárgyilagosan rögzíti: „Le vagyok
győzve”, hogy a második, zárójelbe tett mondat, a „(győzelem ha van)” még ennek
a legyőzöttségnek az érvényét is kétségbe vonja, és ugyanakkor fokozza is: mi súlyo-
sabb és reménytelenebb, mint egy győzelem nélküli legyőzetés; egy legyőzöttség, ami
nem vereség, hanem egzisztenciális tény, létállapot? Ezt mélyíti el a második sor: nincs
vereség, mivel nincs kinek megadnia magát, csak eleve való legyőzetés van, végérvé-
nyes egzisztenciális csatavesztés, de csata nélkül: egy legyőzött egy sivatagban, ahol
nincs támadó, nincs kitől védekezni, és még csak befejezni, perfektuálni sem lehet a
vereséget, hiszen nincs kinek megadnia magát; nincs kiút, nincs mentés, nincs sza-
badulás, és nincs fogságbaesés se. Csak a legyőzöttség, roppant semmivé hatványo-
zódva: „Úgy leszakadtam minden más világról”, mondja a harmadik sor, ahol egy-
formán fontos és súlyos minden szó: a „leszakadtam” tragikus, a létérzést pontosan
fedő megállapítása is, meg a „minden más világról” is, ami nem más, mint a semmi:
aki a maga „legyőzöttségén, legyőzöttségre zsuorodásán kívül minden más világról
leszakadt, az a semmiben „van”, a semmiben didereg, végzetesen, a világra olyan
véglegesen visszaragaszthatatlanul, mint ahogyan a lehullt gyümölcsöt sem lehet visz-
szaragasztani többé az ágra. „... ahogyan lehull a gyümölcs az ágról” – mondja a
negyedik sor, „lassan, tűnődve”, ahogyan négy évvel korábban a *Reménytelenül* szólt,
már ugyanezzel az ág-képpzel („a semmi ágán ül szívem”) és a skizofrén létérzésre
oly jellemző, a semmibe vetettség vagy hullottság benyomását kísérő fázás- és hidegség-
élménnyel: „kis teste hangtalan *vacog*”.

A következő szakasz folytatja a „leépülést”, a negatív előjelek fölrakását a még
működő létevékenységek elé. Az első sor a gyógykezelés prózai-ironikus-szomorú
megállapítása: „Szurkálnak, óvna tudós orvosok” – s ettől fogva minden további sor
egy-egy „devalválás”, a rendes életfunkciók fonákjukra fordulása a semmiben és re-
ménytelenségben: az olvasás pusztán passzív reflex, nem aktív „öntevékenység”, ha-
nem a mások írása által kiváltott semleges mechanizmus; mintha egy gépezet *még* mű-
ködnék, de már értelmetlenül, érdektelenül, fölöslegesen. Ezt fokozza a következő sor,
a *dolgozom* szónak, a legfontosabb szellemi létfunkciót kifejező igének fájdalmas-
ironikus idézőjelbe tételével, ami nem más, mint ennek az egész, immár semmiben
folyó munkának (és vele együtt ennek az egész, ingatag terápiának) nemcsak megkérdő-
jelezése, hanem félreérthetetlen devalválása; hiszen mi a munka, a „dolgozom”
bizonyossága és eredménye? – „imhol e *papírhalom*”. Mindezt pedig összefoglalja, bor-
zongató tárgyilagossággal, a strófa negyedik sora, majdnem tudományos megfogalma-
zásban, nyugodtan, de az előzmények folytán a szemléletnek azzal a parányi elmoz-
dulásával, azzal a lehetlenyi semmi-perspektívával, amitől az egész már-már félel-
metesen „kancsal” is egyben: „a működésben van a nyugalom”. Dolgozzál, mondták
neki, az jót tesz, megnyugtat, visszakapcsol a megszokott, normális életbe, gyógyulást
hoz; de ez a beteg tudja, hogy gyógyíthatatlan, hogy a semmiből, ahová kihullt, nincs
visszaút sehová, semmiféle „valamibe”; „működik” tehát, mert „abban van a nyuga-

lom", de a működés nem más, mint papírhalom-termelés, semmiben pergő és sehova nem érő automatizmus, idézőjelbe tett „dolgozom”.

Itt, a semmiben a munka terápiaja már épp olyan meddő, mint a testvérek vagy barátok – ráadásul nem is egyértelmű – szeretetéé. Ez a legyőzött okos és reménytelen; tudja, hogy végül is csak „játszanak vele”; s ennél jobb lenne számára „nélkülük”: a tudattalan, állati lét szégyentelensége. Mert a semmiben nemcsak fáznak, hanem szégyenkezik is; ez talán az egyetlen tudatos élmény, ami a végső pillanatig kíséri: a semmibe esettség, ágról lezuhantság, legyőzöttség orvosolhatatlan szégyene. Annak az ő gyötrelmesen világos, hiperlucidus periódusaiban élesen fölszikkrazó tudata, hogy „bolond”, s hozzá az az ismét kissé kancsal, de nem egészen téves fölismerés, hogy „köztetek lettem bolond” (ezért volt, mint József Jolán könyvéből tudjuk, és Vágó Mártától is értesülünk róla, olyan kiszámíthatatlan, robbanékonyan ingerült és félelmetes olykor azok közt és azok ellen, akik „bolonddá tették”). De az ember véges, nem cserélhet alakot, nem változhat vissza állattá és szégyentelenné: „Ember vagyok, így vagyok nevetséges” – vonja le a végső következtetést a vers utolsó sora, erre a „nevetésességre” redukálva a legyőzött, semmibe esett ember léthelyzetét.

Hogy ezt a semmit, ezt a megoldás nélküli, menthetetlen legyőzöttséget mégis legyőzte, mert hiszen megalkotta? Igen, megalkotta; de az ő számára ez a megalkotás már nem volt fölülműlés, meghaladás, ez a legyőzés (győzelem ha van) már nem volt győzelem. A nagyszerű képességek még tovább „működnek”, de már nem emelnek föl; a széteső emberben még tovább él a költő, páratlan remeklésekkel is, de a remeklések már nem töltik föl árammal, nem éltetik, nem „segítik élni”. Inkább halni segítik.

Neki valóban sikerült, hogy „csupán száraz kenyeret egyék az isten testén való osztozásnál”; és igaza van Illés Endrének: neki „mindig kávéskanállal adagolták, amire vágyott. Kávéskanálkákkal mérték őt magát, a tisztaságát, a kedvességét, a jószágát, s ami a legkegyetlenebb, a legkeserűbb lehetett: a verseit”.

Bár azért túlzás lenne azt állítani, hogy egyáltalán semmi elismerést sem kapott életében. Kapott, nem is akármilyet, nem is akárkiktől. Igaz, valószínűleg nem onnét és nem azoktól, ahonnet és akiktől eleinte acsarkodva, később mind jobban elboruló gyermeki sóvárgással, a szeretetvágy egy sajátos, „irodalmi” nemével, s végül már lemondó kétségbeeséssel várta volna. Tudjuk, Hatvany dicsérte, Ignótus is dicsérte, Kosztolányi igazi költőnek tartotta. De amit a javára mondtak, többnyire nem hatolt le lírájának kivált kezdetben könnyen tapintható fölszíne alá. József Attila, ha szokása szerint büszkélkedett is egy-egy kitüntető minősítéssel (vagy néha csak vállveregetéssel), aligha érezhette, hogy igazán megértik. Kivált attól fogva, hogy valóban kezdett az akkori fogalmak és közizlés szerint nem könnyen érthetővé válni. Egy Hatvanynak, aki végtére mégiscsak kívülről és fölülről nézte, bizvást lehetett „mélabús suhanc és füttös bölcseleő”; de aki a *Nincsen apám, se anyám* kötet egészéből csak ennyit észlel, az nem sokkal többet észlel a semminél. Amit a *Népszavában* Szakasits Árpád írt róla: hogy nem játszik, hanem verekszik a verssel, és hogy „verseit nem a formájuk miatt költi, hanem a bennük feszülő mondanivalóért, s az csak ráadás, gyönyörködtető, érzéseinket megragadó ráadás, hogy formájukban is szépek, tökéletesek és kifejezőek” – ez egyértelműen dicséret volt; de mit gondolhatott róla szíve mélyén az a költő, akinek a forma sosem volt pusztá ráadás a mondanivalóra, és aki verseinek „tartalomként” minősített anyagát is „formaként vetette papírra”, ahogyan a *Medvetáncot* a *Nyugatban* recenziáló és lírájának szocialista politikumát sokalló Halász Gábornak írta. „Én a proletárságot is formának látom, úgy a versben, mint a társadalmi életben, és ilyen értelemben élek motívumaival” – jelentette ki nehezen félreérthető világossággal.

A hetykére formált látszatonál, vagy a tartalom és forma örökösen kísértő, de minden igazi költő számára mélységesen érthetetlen megkülönböztetésénél sokkal tovább ment Márai Sándor, igaz, csak az irodalmi szempontból többé-kevésbé periferikusnak számító *Toll* hasábjain (1934. XI. 11.). . . . verseit olvasva – írta – mindig azt érzem, mintha rokonom szólalt volna meg, aki lényegesen és addig ismeretlen mond el nekem a családról és valamilyen végtelen atyafiság mítoszáról. Egy-egy szava, és ahogyan mondja, egyszerre váratlan és ismerős, megmásíthatatlan mint a primitív kinyilatkoz-

tatások, s valahogy már előbb is emlékemben élt. Aki ezt az ismerősséget ki tudja hangszerelni az irodalmi anyagból, az költő. Nyelve egyszerre megérett, mint a fiatal Aranyé. A magyar líra nagy nemzedékének törvényes leszármazottja . . .”

Bálint György is rávilágított a *Pesti Napló*-ban (1935. VI. 29.) József Attila lírájának egy fontos jellemvonására. „Néhány kritikusa – írta – azt állította József Attiláról, hogy 'hideg' költő. A nyárspolgár-esztétika rendszerint azt a költészetet találja hidegnek, melyben intellektuális elemek is föllelhetők. Lehet, hogy az ilyen esztétika számára József Attila nem eléggé meleg költő, szerintünk azonban éppen József Attila lírizmusának hevítő intenzitását bizonyítja, hogy minden anyagot költészetté tud feldolgozni.”

Ez egyébként nemcsak kitűnő kritikusra valló megjegyzés, hanem talán első kézből nyert információ is. Németh Andor emlékezik meg *Medáliák* című esszéjében arról a Cobden Szövetségben 1936 őszén tartott szemináriumi viteastről, melyen a költő rögtönözve „azt magyarázgatta kétségbeejtő aprólékossággal, hogy az úgynevezett költői inspirációt korántsem fennkölt vagy magasztos élmények váltják ki, hanem hétköznapi események, miket a költő a maga titokzatos eszközeivel átalakít”. Ezen a – Németh Andor szerint rossz emlékü és kínosan ható – előadáson azt az akkor már remekművekkel dokumentált ars poeticát fejtegethette József Attila, lehet, hogy nem a legszórakoztatóbban, amely szerint kellő hőfokon „minden anyag” költészetté dolgozható föl. Valóban „minden anyag”, a „közönséges” éppen úgy, mint az „emelkedett”, s egyiknek sincs előnye vagy fölénye a másikkal szemben, mint ahogy „öszönös” és „értelmi” merev megkülönböztetésének sem sok értelme van. „Ebben a szélesskálájú költészetben – írta Bálint György – a tudatos és tudattalan elemek egyaránt elférnek: ez egyik legnagyobb értéke.”

A 'hidegséget' nem kisebb költő kifogásolta a *Medvetánc* verseiben, mint Füst Milán (*Nyugat*, 1935. március). De azért ő is fölfedezett József Attilában valami lényegbevágót, ha negatív előjellel látta is el. Észrevette ugyanis, bár elutasítólag, József Attila „rokonszermes eredetiségének” egy új – vagy ha tetszik, ősi – vonását, lírájának mágikus természetét. Elismeri a költőről, hogy igazi művész, de – mondja – „olykor bizony odáig megy már a szabad asszociációs kép- és hangzattársításban, hogy némely versének nem több értelmét találom, mint, teszem fel, a ráolvasási rigmusoknak.” Ez voltaképpen telitalálat, csak éppen a hangsúlyt kell rosszallórlól javallóra fordítani, ilyesformán: – Némely versének esetleg játékosságában is ugyanolyan mély művészi (sőt a pusztán csak művészin túlmenőleg egzisztenciális) értelme van, mint a „ráolvasási rigmusoknak”. Vagyis a köznapi, praktikus logika fölöttien logikus; úgy is mondhatnánk, hogy szuperlogikus vagy szürlogikus. Ami természetesen a legkevésbé sem azonos az illogikussal, mert hiszen József Attila szentül vallja, hogy „a líra: logika”; éppen csak magasabb logika: azokat a szakadékokat iveli át „kecses okosságával”, amelyeknek szélén a lépésről lépésre araszoló, nehézkes „köznapi” logika többnyire tehetetlenül megtorpan.

Amin Füst Milán annak idején fönnakadt, az ma jobbra közérthető, legalábbis megfejthető. Ez a líra valóban „ráolvasó”, vagy más szóval „varázsló”, ahogyan Tornai József nevezte a *Klárások* elemzésében (*Irodalomtörténet*, 1969, 805–810.). Ugyanerre utalt korábban egy fontos tanulmányában Szentkuthy Miklós (*Válasz*, 1947, 12.): fölhívta a figyelmet a népdalok azóta közhelyként emlegetett, a József Attiláéval sok mindenben rokon „szürrealizmusára”, a költő lírájában pedig arra a „borzalmas kézfelfoghatóságra”, amit joggal lehet mágikus-mitikus jellegűnek érezni. Másként: ez a líra abból, ami *van*, mintegy „ráolvasva” elővarázsolja azt, ami benne *rejlik*; „kiéneklí” belőle, illetve kiénekelte vele önmagából a saját legmélyebb, a költő számára ugyan közvetlenül érzékelhető, mások számára azonban csak a költő közvetítésével megnyilatkozó lényegét, kapcsolatait, jelentését.

Hogyan jött létre, hogyan érett be ez az akkori idők legáltalánosabb költői tendenciáitól merőben elütő „varázsmondó” líra; vagy – Bori Imre koncepciója és terminológiája szerint – hogyan valósult meg József Attila „szürrealista szintézise”?

Ezt próbáljuk majd nyomon követni a továbbiakban.

(Folytatjuk)

LEVELEK KOVÁCS ENDRÉHEZ

1.

Kedves Barátom!

Nagyon köszönöm kitűnő cikkedet Németh L.-ről, okt. 1-én, legkésőbb nov. 15-én hozzuk. Ugyanis távollétemben érkezett (csak most jöttem haza, innen késedelmes válaszom, bocsásd meg) s így az augusztusi számról lekésedt. Remélem, még nem küldted máshová? Nagyon örülnék, ha kapcsolatunk állandósulna; igen kérlek, írd terveidről, mi foglalkoztat, mivel örvendeztetethetnél még? Nem bókolni kívánok: felfogásunk teljesen egyezik, s neved, tudásod nagy előnyére lenne a Sorsunknak. Szíves soraidat várva tisztelettel és szeretettel köszöntlek

Pécs, 942. aug. 24.

Várkonyi Nándor

2.

Kedves Barátom!

Roppant sajnálkozva olvastam leveledet, mert tanulmányod nemcsak időszerű volt, hanem nagyon jó és szép is. Némileg vigasztal a jelzett új cikk, sőt igen örülök neki. Kifejtett szempontjaid teljesen megegyeznek lapunkéval, magamról nem is szólva, s így kérlek, írd meg minél előbb. Ha lehet, 8—12 oldal (nyomt.) terjedelemben, ha teheted, — ha nem, hosszabb is lehet. Fő, hogy maradék nélkül kifejtsd nézeteidet. — Mivel Németh Lászlóval alaposan foglalkoztál és foglalkozol, egyúttal arra is szeretnék kérni, hogy az új kiadásban megjelent könyvsorozatának eddigi köteteiről írd nekünk egy összefoglaló tanulmányt; nem baj, ha a kritikusról, kritikai szerepéről való nézeteidet megismétled, csak tán szözszerinti egyezéseket kellene elkerülni. Kérlek, írd hamarosan erről; mind a két cikk fontos nekünk s két egymásutáni számban hoznám őket. A Németh-cikk 5—6 oldalon felelne meg nekünk, a másik terjedelme tetszésed szerint. Ha egyéb terved volna, most s a jövőben is kérlek, jelezd előre, hogy megbeszélhessük.

Soraidat várva, igaz tisztelettel és barátsággal köszönt
híved

Pécs, 1942. szept. 10.

Várkonyi Nándor

3.

Kedves Barátom!

Nagy örömmel olvastam, köszönöm pompás cikkedet (már a nyomdában van). Hasonló jót nem olvastam még erről a tárgyról. Az az érzésem, hogy felhőszlató szerepre vagy hivatott ebben a mai irodalmi keveredésben, s hogy Neked kell megteremtened a korszerű magyar irodalmi ideológiát. A magam részéről megteszem a legtöbbet, amit tehetek: felajánlom Neked a Sorsunkat, írd nálunk bármikor bármiről, tetszésed szerint. Arra kérlek, jelezd, mielőtt valaminő terved van; szívesen hozom akár minden számban írásaidat. Most tehát egyelőre a Németh Lászlóról szóló cikket kérném a köv. szám részére, azaz okt. 20-ig, kb. 8—10 oldal terjedelemben, ha Neked megfelel. Nagyon örülnék, ha terveidről, tárgyaiddal írnál néhány sort minél előbb. Még egyszer köszö-

nöm a tiszta örömet, amit írásoddal okoztál. Ha érdekelne, szívesen szólnék én is egyet-mást a lappal való terveimről, céljaimról. Erre nézve felhívom szíves figyelmedet az okt. 1-i számban hozandó Fáklyaoltás c. cikkemre, s a benne lévő programtörvényekre. — Levelemmel együtt megindítom címedre a Sorsunkat, s arra kérnélek, olvasd egy kissé szerkesztői szemmel is: ha témát, írot, bármit ajánlani tudsz, ami hasznunkra lehet, közöld velem; hálás lennék érte.

Igaz nagyrabecsüléssel, barátsággal

sokszor köszönt híved

Pécs, 1942. szept. 17.

Várkonyi Nándor

4.

Kedves Barátom!

Tegnap igen zavartak írás közben s emiatt elfelejtettem levelemben beszöni egy-két apró, de nem egészen lényegtelen megjegyzést. Egy helyen megemlítéd Krúdyt, utána Tolnai Lajost, s a szöveg értelme úgy alakul, mintha Tolnai Krúdy után lépett volna fel, holott a 70—80-as években írta regényeit. Kérlek, nézd meg ezt a szakaszt, mert félreértésre ad alkalmat. Más helyt a polgári írókról az áll, hogy írói produkciójuk szerepe olyan, mint a kovászé, — vajjon nincs-e ellentétben ez előbbi fejtegetéseiddel, amelyek szerint ők szinte légüres térben mozognak? A kovász általában a süritett élet színönimája vagy metaforája vagy mije szokott lenni, s akkor kifejezésed úgy értelmezhető, hogy több realitást adnak, mint maguk a népiek. Harmadik aggodalmam arra vonatkozik, hogy szerinted a népiek még nem alkották meg az igazi népi művet, irodalmat. Ez tán kissé túlzott követelésnek látszhatik, hiszen az egész nemzedék negyven éves, még egyik tagja sem fejezhette be a maga egyéni művét, hát még az egész nemzedék a maga irodalmát. Ezt talán tekintetbe kellene venni, s arra is gondolni esetleg, hogy a legjobbak: Erdélyi, Tamási, Kodolányi, Németh L., József Attila, Veres P. stb. műve mégis jelent már irodalmat, történeti szempontból is, s művészileg is mérhető. Fogalmazásod — ezen a helyen — mintha kissé leszállítaná teljesítményük jelentőségét. Ne vedd zaklatásnak megjegyzéseimet, — ha bennem ilyen benyomást keltettek ezek a sorok, felkelhetik másokban is, s bizonyára nem volt a célod, hogy megállapításaidal ilyen benyomást kelts. Kérlek hát, nézd meg kedvemért ezeket a passzusokat, s ítéld, mennyiben célszerű beleszólásomnak helyet adni. Bizonyára van másolatod a szövegről, ha mit esetleg módosítanál, az átírt szövegrészeket küldd meg, s aszerint végzem majd a korrektúrát. Szívességed előre nagyon köszönöm s válaszod sürgősen (!) várva, igaz barátsággal köszöntlek

Pécs, 1942. szept. 18.

Várkonyi

NB. Nagyon megtisztelnél, ha megszólítás stb. dolgában felhagynál a tartózkodással. S nem vagyok én méltóságos sem, nem is leszek már.

5.

Kedves Barátom!

Csak most felelek jóleső, előzékeny soraidra, mert közben a lapot kellett kihozni, s ez sok munkát ad. Szíves utasításaid és felhatalmazásod alapján a jelzett helyeken módosítottam tehát a szöveget, azóta bizonyára láttad is, remélem, nem történt semmi tetszésed ellenére. Amit a népi irodalom formanívójáról írsz, nyílt igazság, s ezt még sokszor kell hangoztatnunk. Örülök, hogy Te is dunántúli származás vagy, — csak tartsuk ezt is számon, mert ha nem is szabad túlkultiválni a regionalizmust, bizonyos hasonlóságot, nevelésbeli, sőt olykor alkati közösséget is jelent, s minden esetre sok rokonságot az érdeklődésben. Mostanában huzamosabban itt időzött Angyal Bandi, szeretne elhelyezkedni az ősszel itt felállítandó Dtúli Kutató Intézetben, s el is indítottuk az ügyet. Azonban én Rád is gondoltam, megvallom, s mindjárt feljegyeztettem a

nevedet kellő helyeken. Ez persze nem kötelező Reád semmiképp, s azért most megkérdezlek, volna-e kedved idejönni a magyar irodalmi és történeti intézetbe (ide vagyok jelölve int. tanárnak) tanársegédnek. Ha sikerülne a dolog, a miniszter ide osztana be, de természetesen mindnyájunk számára előléptetést is kérünk egy fokozattal. Nem kell magyaráznom, miért kívánatos pozíció az int. tanárság: szabad, független tudományos munkát jelent és tágabb lehetőségeket az előre jutásra. Rád szláv nyelv-ismereteid miatt itt külön feladatok várnának, azt hiszem, horvátul, szlovénül nem lenne nehéz megtanulnod stb. Rajtad és Bandin kívül még Takáts Gyulát ajánlottam, a kaposvári költőt. Itt persze bele kellene kapcsolódnod a Sorsunk, a Janus Társ, s az itteni kultúrmozgalmak ügyeibe, de azt hiszem, ez inkább vonzó, mint riasztó hatású kilátás. Jövőre, 1943 őszén visszakerül a bölcsészet, s akkor közelről megnyílik az egyetemi pálya is előttetek. A bölcs. karra magyar tanárnak Németh Laci nevét csúsztattam be kellő helyen, amit nagy örömmel vállaltak; aztán Ferdinándy Mihályt vagy Szabó István magy. történelemre. N. L.-t persze magyar irodalomra, de ő Debrecenbe gravitál, oda is hívják. Az Int. s a Bölcsészet meglesz, de persze a személyi kérdések az utolsó percig bizonytalanok, mint mindig. Botrányos és eszközökben nem válogatós a verseny. De igyekszünk, hogy az intézeti tanárokkal együtt mindjárt a tanársegédek személyi ügyei is ledöntessenek. Írd meg néhány szóval a véleményedet és hajlandóságaidat. — Előre is köszönöm a Németh L.-cikket, megvan-e az összes kötet? (Készülődés, Minőség forr., Kisebbségben), — de írd teljes szabadsággal, ne kósd magad ezek anyagához. Okt. 20—25-ére kellene a tanulmány. Mihelyt több időm lesz, beszámolok jövő évi terveimről; lehet tervezni: havonta 5—5 íven, összesen hatvan íven fogunk megjelenni, lesz hely, dolgoztatunk. Mivel volna kedved foglalkozni legközelebb? Sajnálom, hogy a M. Szemle elszippantotta a szlovák irod. témáját; írál-e nekünk Sziklai szlovák irod. tört.jérő? — Nagyon köszönöm szép könyveidet; megvallom, csak most jöttem rá, Te vagy azonos a Pozsony—Prága—Bpesttel, bocsásd meg. Némi viszonzásul fogadd szívesen a könyveket, miket levelemmel együtt postára teszek. — Írj minél előbb, s a tanulmányt, kérlek, küldd a jelzett időre.

Pécs, 1942. okt. 9.

Igaz tisztelettel híved

Várkonyi Nándor

(Hagyd már abba a magázást, csak nem haragszol?)

6.

Kedves Barátom!

Nagyon örülök levelednek. Most futtában csak annyit, hogy a pécsi elhelyezkedésnél mindnyájunk számára előléptetést igényelünk, természetesen. Sajnos, az ügy személyi része még távoli zene, de tudnom kellene hajlandóságodat. Fő, hogy a neved kellő helyen föl van jegyezve és evidenciába téve; most az Int. pénzügyi megalapozása folyik, aztán jön a keret megállapítása, ill. elfogadtatása, s végül a személyi ügyek. Idejében értesítek majd mindenről. — Cikkeidre tőlem kritikát várni túlzott szerénység; már ki van szedve, a legkisebb részletre sincs megjegyzésem, az egész pompás. Egyesegyedül a címet érzem szürkének, kissé filológiaiának; elfogadod-e ezt: „A kor és bírálója”, alcím: Németh László? A doktorátust föltétlenül rakd le, Franklin megküldte Sziklay könyvét de Makaynak dedikálva, így újabb pldt kértem, mihelyt megjön, küldöm, dec. 5-ig ráér. Ne vedd zokon sürgönystilusomat: szörnyű nagy a levelezés! — Nb. az Intézetnek csak itteni ügyeiben vehetek részt: javasolok stb., a min-ban a nagy-ágyúk mozognak; nem tudom említettem-e, hogy magyar profnak Németh Lacit javasoltam (diszkréción); öröm lenne, ha nála habilitálhatnál. — Roppantul szeretnék találkozni, beszélgetni Veled; talán nov. elején lesz alkalom. — Miről volna kedved írni legközelebb? Sietnem kell, köszönöm jóleső soraidat, igaz szeretettel öllelek

Pécs, 1942. okt. 20.

Nándor bátyád

Kedves Barátom!

Kissé késve felelek szíves soraidra; valószínűleg levelemmel együtt érkezik meg új számunk, tanulmányoddal, melyet még egyszer melegen köszönök. Arra kérek, a Sziklay könyvéről szóló beszámolót légy szíves dec. 5-ig megküldeni, nehogy a jan. 1-i számból kimaradjon. Bizonyára megkaptad az általam küldött ism. példányt, de ha — mint írod — más oldalról is megküldték, s erre nem volna szükséged, talán küldd vissza költségemre; nagyon érdekel a könyv, Sziklayval is érintkezem azóta, s szeretném közelebbről megismerni. De ez nem fontos. — Fontosabb ide való áthelyezésed ügye. Nagyban igyekszem a dtüli írók útját Pécs felé egyengetni, eddig Takáts Gyula, Angyal Andre és Bárdosi Németh János elhelyezkedését sikerült kb. biztosítani, — csak a nehezebb eseteket említem, — most írok Tűz Tamásnak stb. A nehézségek legtöbbszörükénél ugyanazok mint Nálad: nem robot-szerű, vagy bürokratikus mellékfoglalkozást kell találnunk. Így Takáts Gy., mivel földrajz szakos, valószínűleg a Mecsek Egyesület titkára lesz. A Te ügyedben sajnos mindmáig nem tudtam megnyugtató megoldást találni, az itteni szerkesztőségek telítve vannak, Fábián gimn. igazgató tudna délutáni foglalkozást adni, de ezt nem tartom megfelelőnek, — csak könnyebb szellemi munkáról lehet szó. A városnál, a polg. mester által indított kultúrmozgalmak már megvannak szervezve, de itt még tapogatózom. A télen, a Janus Pann. nagyobb könyvkiadásba fog, s ha sikerül, ennek a keretén belül talán nyílik lehetőség számodra. A Sorsunk révén és körülötte havi 40—50 p. biztosítható volna, mert ezt is fejlesztjük, szélesbbitjük. De sajnos, egyelőre semmi bizonyosság. — Maga az áthelyezés nem ütközik nehézségbe: mind *Fodor* főigazgató, mind *Fábián* örömmel fogadták hajlandóságod híret s meg is beszéltük; a komáromi főigazgatóval egyetértésben kell majd eljárni. — A Dtüli Kut. Int. a jövő év elején minden bizonnyal létrejön, de egyelőre szűkebb keretek közt, ami természetes: csak az igazgatókat, ill. vezető tanárokat és intézeti tanárokat vették fel a tervezetbe, nehogy minisztérium sokallja az igényeket. A bővítés, a tanársegédek elhelyezése a következő évre marad, ezt tehát meg kell várni mindenképpen. — Mirajtunk nem fog múlni semmi, gondolhatod, nekem szívügyem az idejöveteled, s a legcsekélyebb lehetőséget sem fogom elhanyagolni. Boldog lennék, ha sikerülne. Mindenki, távolabb állók is örömmel és elismeréssel helyeslik az ügyet, így legutóbb Kodolányi írt igen szépen Rólad. — Isten segítségével majd csak lesz valami, én igen bízom a sikerben. — Most sietnem kell, cikk-ügyekről a legközelebb. Nov. 20—30. közt nem leszek itthon, ha teheted, írd addig néhány sort.

Igaz szeretettel öllelek

Pécs, 1942. nov. 13.

V. Nándor

Kedves Barátom!

Tegnap jöttem haza egy heti lófrálásból (Lillafüred, Pest), s így egyelőre semmi újat sem közölhetek az ügyről, melyet legfontosabbnak tartok: idejöveteled eshetőségeiről. Míg körülnézek, sietve jelzem, ill. köszönöm a Sziklay-kritikát. Az érdemi részét nem találom szigorúnak, vagy olyannak, mely Sz. érdemeit kisebbitené, az eleje erősebb. Sziklayval azonban szeretném fenntartani a jó viszonyt, már levelezünk is, — a könyvét nem ismerem, — de az az érzésem, hogy hasznos ember lehet belőle, s azért, ha kelletlenség nélkül megengedheted, az első passzusok néhány szavát enyhíteném. A korrektúrát majd elküldöm Neked, s javítsd ki vagy vissza tetszésed szerint. Nem valami dicséretes dolgok az efféle apró retouche-ok sem, de néha kénytelen az ember ilyesmire vetemedni, azonban arra vigyázok, hogy egyetlen lényeges pontot se érintsek, s a szerző jóváhagyása nélkül egy kommat se teszek bele. Te is szerkesztő vagy, bízom benne, hogy megérted ezt a kényszert. — Szabó Pál Lakodalmáról kettős cikket közöltem annak idején, ezt tehát most ne vegyük újra elő, hanem dec. 10. táján megkapom új regényét, a Bölcsőt, talán evvel kapcsolatban elmondhatod róla általános mondan-

dóidat is, s nagyon örülnék, ha vállalkoznál rá. Szabó P. ugyanis szerintem is jelentékeny s művészi szempontból nem eléggé, vagy nem találóan méltatott író; fő ereje épp az, amit Te említesz. Ha tehát akarod, azonnal küldöm majd a könyvet. — Szintígy nagyon-nagyon örülök, hogy magadtól vállalkozol írásra Márairól. Ez kényes kérdés, s jobb kézbe nem is bízhatnók, mint a tiéd. Írj róla kényelmesen, nem sürgős, magam is a febr. számba szánám, mert a januárban már Angyal Endre ír a röpiratáról, s nem akarom a M-cikkeket kumulálni. Vagyis jan. 1-re szeretném kérni a cikket. Előre köszönöm, mert tudom, hogy „probant” lesz, döntő hatású, mint egyébként az eddigiek is. Most hogy Lillafüreden sok íróval beszélhettem, büszkén zsebeltem be az elismeréseket, s mint illetékesnek, ezennel átnyújtom Neked őket. Németh Lacinak is nagyon tettett. Olyanok is gratuláltak, akiket meg sem kérdeztem.

Sietnem kell. Jó utazást és jó munkát kívánok Sopronban; szíves engedelmeddel előjegyzésbe vettem vendégszereplésedet nálunk is, a Janus Pann. Társ. felolvasó ülésén, egyelőre bizonytalan dátummal, de majd idejében írnék, ha vállalod, amire máris igen kérek. De adja Isten, hogy már mint pécsi lakos lehess a vendégünk. — A Sziklay-korrektúrát a jövő hét végén küldöm, s remélem, bővebben írhatok majd. Addig is igaz barátsággal, szeretettel öllelek

Pécs, 1942. nov. 28.

V. Nándor

9.

Kedves jó Endrém!

Beteg voltam néhány napig, s abban a hitben hevertem, hogy ezt a levelet már elküldtem volt Neked. Most megdöbbenve találkozom a restanciában Sziklay könyvéről küldött kéziratoddal. Az az érzésem, hogy jogtalanul járok el és fölösleges próbára teszem baráti érzéseidet, türelmedet. Eddig is akadékoskodtam már, s resteltem bár, mégsem tudom megállni, hogy egy újabb kéréssel ne jöjjek Hozzád, s szíves meghallgatást kérjek. Azért előre jelzem: ha aggodalmamat Sziklayt illetőleg oktalannak találod, a cikket úgy hozom, ahogy megírtad. Aggodalmam, néhány jelentéktelen szóváltotzatáson kívül csupán a befejező hat sorra vonatkozik. Ahogy írtam: nem szeretném Sziklayt elkedvetleníteni, de Téged még sokkal kevésbé, s mindenén túl első az igazság. Arra kérek, olvasd el a cikk végére írt megjegyzésemet: ha a kért szempont figyelembe vétele kedved és meggyőződésed ellen van, ismétlem, köszönettel és örömmel közlöm az eredeti szöveget; ha azonban kérésedet megteheted: nyugodtabban is közlöm. — Rösteltem már ezt a sok akadékoskodást, de láttam: Te nem vagy kicsinyes, s talán most is megértesz. Lehet, hogy bogaras vagyok, én avval álattom magam, hogy ez a sok ugrándozás csupán szükséges lelkiismeretesség, — de erről nem vagyok meggyőződve. A Márai-tanulmányt kíváncsian és örömmel várom; elolvastam a regényt, de bizisten többet vártam; engem ez a légüres fontoskodás nem tud megfogni; de szépen tud írni. Kíváncsi vagyok a véleményedre, s jó munkát kívánok

Bocsáss meg igaz s nagyrabecsülő hívednek, ezúttal utoljára, esküszöm! — s kérek, tarts meg barátságodban. — Meleg szeretettel öllelek

Pécs, 1942. dec. 9.

Várkonyi Nándor

Bakos szép könyvéről (Magyar játékok) köv. számban irunk. Dolgozna-e nekünk? Sokszor üdvözlöm.

10.

Kedves Endrém!

Megkaptam a Márai-cikket; hogy volna vele baj? remek, mint a többi írásod, s igaz örömmel közlöm. Egyébként magam is írtam pár esztendeje egy hosszabb tan-t a pécsi Pannoniába róla, (ha érdekel, elküldhetem), láthatnád belőle, hogy a legfőbb pontokon egyetértünk, illetve ugyanarra az eredményre jutottunk. Egyetlen pontját

vitatnám, azt a részt, ahol a stilusművészetéről szólsz, igen nagy elismeréssel. Erről különvéleményem van, s azt hiszem, megokolt: M. nem bírja jól a magyar nyelvet s a lelkétől, a természetétől is messze került, mint sok intellektuális író. Ezt nagyon figyelgetem minden írnál, tanulás céljából is, s M-nál bosszantóan sok lapsusra akadok állandóan. Nincs nálam a Gyertyák csonkig égnek, futólag, emlékezetből idézek, de vedd csak elő az első 20—30 oldalát: libériát veszel, mondja a tábornok az inasnak (boltban?, a magyar „húz”), vállán át beszél (fölött helyett), az első korty tejet a dajka melléről szívta le; Van úgy, Van az úgy, stb. germ.); a kastély *Térifoka* (mi a frász ez? németből ford.? kiszögellés?); közel (nahezu, majdnem, kishijján stb. helyett); a guzsalyt összevétel a guzs, békó szóval; hirtelen nem jut több az eszembe. Viszont az irodalmi, vagy gondolati műveltség nem ment fel az átlagos, a jó megfigyelésből, pontoságból eredő műveltség hiányaért: a tábornok az erjedő bort fejt le a palackokba (szét is robbannának); a puska kakasát összetéveszti a ravasszal; a vad nála szél felől áll s ezért nem szimatolja meg vadászt; vagy: a kert az ablakok *mögött* van) s nem az ablakon túl, kívül), stb. A térérzéknek, a paszticitásnak efféle hiánya mélyebbre mutat, mint hinnék. M. stílusának csak fogalmi gazdagsága van, de itt is akad álművelt pongyolaság, felületesség, — a lélek, a paszticitás, a természetesség eleven árama hiányzik belőle; már pedig a magyar kiválólag érzéki, képes, pasztikus nyelv, legtöbb őszava metafora, s akkor milyen magyar stílusművész az, aki ennek a nyelvnek legsajátosabb erényét, virtusát, kifejező erejét nem ismeri, elhanyagolja? M. nyelve a jó pszichológusé, de asszociációiban bizva, sok lélektani gicset enged meg magának; pl. mikor a dajka és a tábornok megcsókolják egymást, vagy az a melodramai gics az asszony képenek le és fölakasztásával; ha szimbolum lenne, jó lenne, de mesterkélte. No hagyjuk, nem csépelem én M-t, de adatok vannak a birtokomban, s azt hiszem, kár, ha mesternek, tekintélynek tesszük meg azt, aki mesterségében elemi hibákat követ el, mert így a hibák tovább terjednek. Ítéld meg ezt a pár példát, amit kapásból felhoztam, — sajnos, igen sok van ilyen; — fontold meg, tégy próbát, igen örülnék neki.

Kéziratod idejében érkezett, hogy a febr. 1-i számban hozhassuk, de a nehézség az, hogy van egypár cikkem, melyet időtlen idők óta halasztgatok, s tovább nem tehetem a jogos sértődés veszélye nélkül (Berde Máriaé aug. óta, Féjéé dec. eleje óta, hogy csak a főbbeket említssem); ezeket most már hoznom muszáj, s a kritikai rovatokat nem csökkenthetem, mert elmaradnának az anyaggal; így is pontosan 35 nyomt. oldalnyi cikket tettem át a márc. 1-i számba, nagyrészüket kiszedve; meg kell értened a helyzetet, s kérem türelmed, szíves engedélyed az egyhavi halasztáshoz. — Addig majd, ill. közben majd megbeszéljük a továbbiakat. Megkaptad-e Szabó Pál Keresztelőjét? Tévedésből Juhász Gézának expedíálták, de már írtam neki, hogy sürgősen juttassa el hozzád; kérlek, írd, ha késne.

Még sok levelet kell írnom, befejezem, hiszen lesz még alkalom beszélgetésre; írd egyszer Magadról is, ne csak mindig hivatalos levelet. Termékeny munkát kívánok a vakáció végére, s kedves leveled várva, szeretettel sokszor köszöntlek

Pécs, 1943. jan. 12.

V. Nándor

Várkonyi Nándor leveleit Kovács Endre adta át közlésre tolyóiratunknak. Kovács Endre válaszleveleiből, melyeket a Pécsi Janus Pannonius Múzeum őriz, négyet közöl László Lajos Sorsunk (Pécs, 1966.) c. munkájának függelékében (A szerk.)

Incselkedni vadhírek jönnek

*Új nap jön, új év, hősüret
s a csodák mégis elmaradnak,
szederágot zörget a felszél,
merev bagolyszem minden ablak.*

*Incselkedni vadhírek jönnek
Nyugat felől, havakban kúszva:
kérges, bankrabló Mikulások
mosolyognak a kistiúkra.*

*S családfők deres bajusszal
bámulnak bomba nők után,
nem sejtve, hogy bombát cipelnek
s melltartójukban arzén vagy cián.*

*Forgóajtók, röpterek, túsok,
a kicsempézett egeken vérfolt – –
mintha tanúnak szülne újjá
mindegyik nap, mely ígéret volt.*

*Félreértettség vadona,
dugig a szemünk csillogással,
dugig a tüllünk mézes hírrel,
játékos és igaz halállal.*

*De túléljük halálainkat,
megszokásból túléljük mindig,
remélve, hogy a cifrább élet
egyszer velünk is megtörténik.*

Ajánlás

*Új nap jön, új év, hősüret –
hozzád bölcsülök, mester Villon:
kapkodhatja fejét az ember
zuzmarában vagy égi síkon:*

*nyakában, mint a fagyos szalma,
ropognak csak a meszes csontok
s a csoda az lesz, amit lerág,
mint vadkutya a talált csontot.*

Minden útról

*Csak ne találkozzak veled,
ne halljak rólad,
csak a hó ne essen újra születésnapodon –
Vágassa le sámsoni haját a nádas,
veled láttam, látni sem akarom.*

*Vittem a testem, hurcoltam mindenhová,
esőbe, havazásba, követhetetlen szegyenekbe,
idegen ország falai alá,
hogy szeresse meg a szerelmet újra a Föld
és örüljön bele vagy fényesedjen!*

*S most minden útról külön kell hazatérnem:
külön a városokból,
külön az éjszakákból,
a világvégi ágyból, hol mellettem aludtál,
falevél-tutaj utasa,
külön a vizek fölül.*

Tatárdúlás

*Sár és víz tatárdúlása a tavaszban,
sár és víz tatárdúlása szívemen,
oda az édes ország, oda a szerelem,
csillagok szekértábora földülva, széjjelhányva.*

*Virágfejek s kövek a pusztaságon,
szétszórt halottaim, tegnap még elevenek,
lobog a szegyenem miattatok, pümkösdi homok-palást,
életben én maradtam csak, én a királyotok.*

*Gyom-dögvész, fű-pestis terjed mindenfelé –
Ki bocsátja meg jövőmet nélkületek?
testem görcsös önzését nélkületek
s hogy énekelek, iszapos szájjal is csak énekelek?*

„KÖZELEDÉS A SZAVAKHOZ”

Csoóri Sándor: *A látogató emlékei*

Petőfies készségekkel, szándékokkal, hivatástudattal a Berzsenyi szerepébe és sorsába szorulni s benne helyállni: lehet-e kényesebb személyiség-próba, kínlódtatóbb metamorfózis?! Csoóri Sándor és lírai hőse nemcsak végigszenvedte ezt a folyamatot, de tudatos vállalással ment elébe a kényszernek, értelmet, tanulságot akart kicsikarni abból, aminek átélését úgysem lehetett megtakarítani. Egy közösség szószólójának indult, s a kiszakadás és magány krónikása lett, alaptermészete a hűség, s egyre lázasabban kell a gyöngülő szálak után kapnia, melyek szülőföldre, családdhoz, szerelemhez kötik. A világ akart lenni, mégis elfogadta az irodalom gravitációját, s bár az életet többre tartotta a versírásnál, volt idő, hogy az „egyetlen papírlap” kivégzőfala kínálkozott csak számára, hogy országot, hazát karcoljon rá. Így lett pályája iver: „közeledés a szavakhoz”. A tágasság, a nagy lélegzet, a világot átölelő (vagy összeroppantó) mozdulat emlékké és nosztalgivá fogyott, de tudatosult hiányként ösztönző erő maradt, a megemlégedés, a bíráló indulat, a többetakarás hajlamainak ernyedetlen fölbujtója és táplálója. *A látogató emlékei*ben olyan költő sorolja tapasztalatait az emberi istenülés, az elementáris életöröm és fölszabadultság fájdalmas vagy bosszantó akadályairól, akiben csaknem tapintható elevenséggel él a harmonikus, derűs személyiség és a műalkotás értékű, példaszzerű élet vonzó utópiája.

Ez az igényesség és szívós ragaszkodás az eszményhez, ha áttételesen is, mindenképpen kapcsolatban van Csoóri sajátos természetérzékelésével, a természethez fűződő mély és bensőséges viszonyával. „Mások verset írtak, zöld eposzt szereztek, / én a kipusztult tisztásokat itt kerestem” – írja a *Sorok egy sziklafalra* c. versben, a helyszínrajzot, szokásától eltérően, a pontos keltezéssel is konkretizálva: Nagyhadgyász, 1973. A látomásos allegoriák költői módszerétől elhatárolva a magát, inkább egy elemi gesztust, a letarolt táj fölkeresését örökíti meg, nem mitologizálja a természet pusztulását, hanem a ráspolyos törzsű fáktól a fejszék árnyáig és a tűz bölcsőjéig valóságghű képet fest róla és – a közvetlen azonosság jegyében – önmagáról is: „a Föld növekvő arca rám hasonlít”. Nem nehéz idézetekkel bizonyítani (a Dél- és Észak-Amerikát megjárt, e kötetében egy skandináviai út verses dokumentumait közreadó költő kapcsán talán nem is igen szükséges), hogy Csoóri a nagyvárosi civilizáció, a fejlett technika, az „ipari álom” szemfényvesztő csodái közé is bejáratos, igazán melegen, mély féltéssel és szorongással azonban a mezők és erdők, madarak és vadak elhagyott világáról beszél: „életem ott múlik el, / ahol az akáclevelek a földre lefeküsznek, / a hangya földrengést jelez / s a faluvégi erdőben megmártózva újra a vadaké lehetek, / a fanedv csurranását is fölhangosító / ideghártya.” (*Kérő, baráti szavak a második személyhez.*) Az áhítatot és gyöngédséget az efféle vallomásokban nem is elsősorban a közvetlen nyilatkozat árulja el, hanem a parányi lényeket, fölfoghatatlan neszeket is megragadó figyelem, a révült, önátadó belefeledkezés a teremtmények színébe, szagába, mozgásába, hangjába.

A napsütés, a felhők, a „mozgalmas víz” dicsérete gyakran a beteljesületlenség föltételes módjába kerül, még többször pedig messzetűnt és rég befejezett múlt időbe. Csoóri, a schilleri kifejezéssel élve, úgy őrzi az elveszett természetet, hogy keresi, mintegy számonkéri a mesterkélt, önkényes viszonyokon. Az élet kritikusként rendre a világgal való intimitás lehetőségét hiányolja és sóvárogja: „nincs időm megszeretni a korai levélcsörgést” – panaszkodik (*Elidőzni az időben is*), csó-horkolásokat kap válaszul, ha barátok, társak mellének szegezi a kérdést: „Mondjátok: mikor láttatok ven-

dégül esőt utoljára? / mikor fektettetek magatok mellé nagyhajú déli szelet?" (*Nagy úregek visszhangja*) A szerelem és a szexus motívumát, mint az utóbbi példa is jelzi, szoros asszociatív kötődés kapcsolja e probléma-körhöz; persze Csoóri szerelmi lírája háttérében a családi közösség általános válságától különös személyiséglélektani mozzanatokig sokféle élmény és indíték munkál, de a romlatlan idill tiszta pillanataiban szinte törvényszerű nála az erotikus és a természeti élmény együttghangzása: „A falban fácska hallok suhogni s közeli / füvet a vakolat alól. Életem felén túl / kicsoda hajt rám vadat, fellevelet, fűzsisborgást?” Az élet dimenziói kitágulnak, Erosz („testemnek testet adva folytatásul”) kiemeli az embert énje zártságából, a szél, a madár társává, a természet egységének részesévé avatja (*A falban fácska hallok suhogni*). A nők édes mozdulatai „a fenyegetett világ nevében tüntetnek”, *A kis fenevad* „kirügyezve” érkezik, lépteit „gyöngéd comb-súrlódás zaja s fekete sásé” kíséri. E képpalkotási logika belső rétegzettségét és hajlékonyságát gazdagon illusztrálja a *Kivilágított éjszakában* c. vers: az édeni zuhany és a vad tigrisszerelem bevezető metaforái a bűnbeesés előtti, öntudatlan paradicsomi bujaság képzetét keltik, a későbbi képek azonban, a „női hangra írt opera” motívuma, s főként a szeretkezést minősítő hasonlat technikai- és sport-utalásai („s vízszintes ágyékán is úgy nyújtóztam el, / mintha görcsös motorversenyző oldalkocsisa volnék –”) szétrombolják az illúziót, az odaadásban észrevétetik a mesterkéeltséget és erőlködést.

Az emberi természetesség iránti nosztalgia vezeti Csoórit a gyermek motívumához, közelebről saját gyermekkora föltámasztásához. A problémátlan otthonosság, sőt a környezet fölötti uralom koszaka és világa ez, bántódás legfőljebb az emberek, a társadalom részéről éri a gyermeket („s ti mégis megverték, ha játszom –”, írja az első szöveg kapcsán az *Őnarcképek, hajdan-időmből* c. kötetnyitó versben). A tücsök, a szarvasbogár, az elhajítható kő fölött azonban ő az úr, s ironikus fenntartás nélkül azonosulhat a gyerek-király, a kiskirály rangos szerepével és státuszával. A címet a lófej-csizma és a mákgubó-jogar attribútumai hitelesítik; a gyermek, képzelete szerint, még a végső hatalomnak, az ölni tudásnak is birtokában van („vonyogódófés a kazal szívébe, / sárga kazal-vér a tyúkok fejére –”); ha meg azt akarja, hű kutyaszemmé vagy beteg nagyanyját vontató bakancsos lóvá változhat át. A tudat még nem észleli az idő múlását, napok és napszakok egybemosódnak, minden pillanat az örökkévalóság ígéretes fényében reszket: „ha nyár van, azt hiszem, mindig nyár lesz, / ha tél van, azt hiszem, mindig tél lesz” . . .

Ezt a hiánytalan és boldog lételjességet a felnőtt a koncentrált emlékezet és a költői mágia révén kísérli meg fölidézni és hatékony lelki energiává átalakítani. A gyermeki ént, a humanizált isten-képzetet és a sorsot egyaránt megtestesítő „második személyhez” (ehhez a sejtelmes megszemélyesített absztrakcióhoz) intézett versekben mind a *Ráolvasás*, mind a könyörgő ima (*Kérő, baráti szavak* . . .) stilisztikája szóhoz jut, a módszer legérvényesebb és legtökéletesebb példája a kötetben alighanem mégis az *Előhívó ének*. A modern líra személyessége itt szerves egységet alkot az ősi költészetre jellemző mitológikus szemlélettel; a természeti és kozmogóniai érdekű megfigyeléseket a születés (újjászületés) motívuma közelíti az emberi-lélektani szférához: „Bogár bújik, / hangya bújik, / (. . .) isten-tojásból nap-csibe, / belőlem dobverő ág, / te bújsz belőlem: volt-magam” . . . A dob: gyermekjáték, de sámáni tartozék is, mint ahogy a következőkben sorolt viszontagságok egyszerre hordoznak közvetlen, életszerű és átvitt, kultikus jelentést: „te, kit az idő rámhagyott, (. . .) bombatölcsérben altatott / s mindennek, mindenesnek / hegyes esőkkal avatott –”. Innentől már a „próbákat” kiállt, „beavatott”, sérthetetlen táltos vonul tovább a versben, mint dobverő az elgurult dobért; a pogány hitvilágra utaló mozzanatok öncélúvá válását vagy túltengését finom művészettel gátolja meg a költő, amikor egyfelől a születési hely biográfiai esetlegességét is rögzítve jelzi a személyes érdekeltiséget („vissza a Vértes-hegy alá”), másfelől a hazatérés, a visszatalálás bizonyosságát a halálra utaló asszociációkkal fátyolozza el: „tüske-temető közibe, / lassan, hogy a halott is lásson, / föld árcaival a Föld is lásson, / lassan, ahogy a víz megy el”. Múlt és jövő találkozásának, a sikeres „előhívás” illúziójának fölkeltésében, mondani sem kell, a képi és fogalmi elemek rendjével legalább egyenrangú szerepe van az ismétlések, gondolatritmusok, fölsorolások archaikus alak-

zatainak, a ragrimek és a ritmusedöccenések szándékos érdeességének, a verszene bővülő monotonijának.

Csoóri valami elveszettnek a nevében pöröl a meglévővel, eltűnt eszményt szembe-sít a kor realitásával, magatartása kapcsán joggal emlegetik az elégikus jelleget. Joggal, de alighanem túlzó kizárólagossággal. A kötet néhány általános figyelmet keltő, jelentős verse, *A hazatérő*, az *Anyám szavai*, s különösen a *Berzsenyi elégiája* valóban a rom-láson érzett fájdalomból, a hajdani épség, rend ill. erő és nagyság föltarthatatlan el-múlásának borongó szemléletéből született, s az is igaz, hogy a nagy niklai elődnek szentelt költemény Csoóri korábbi alkotásaira is új fény-nyalábot vet, megvilágítva ed-dig kevésbé észrevett kapcsolódását a magyar líra rejtett, ám Füst Milán, Illyés, Takáts Gyula és mások művében mégis folyamatos berzsenyies vonulatához. Azok a megköze-lítések azonban, amelyek *A látogató emlékei* hatását csupán a visszafogott bánat, a tűnődő reflexivitás, a megszárt, tompított emóciók érzelmi és esztétikai minőségéből próbálják kibontani, több okból is ellentmondásra ingerelnek; az elégia műfaja nem redukálható valamiféle puha, szenvedélytelen, érzelmeket visszaszorító változatra, rá-adásul Csoóri korántsem zárkózik be az elégiába, hanem a patetikus fölháborodástól a kíméletlen gúnyig a szilajabb indulatok egész skáláját megszólaltatja.

Ami a bírálót tárgyat illeti, megjelenik a kötetben a hetvenes évek hazai és világ-történetének megannyi megoldatlan kérdése, felemássága, „a képek, a hírek, a megun-ható csodák” szaporodása, az emberi mizérián nem változtató „világúr-farsang”, a vak-vágányra tolt és a „baltával kettéhasított országok” jajszava, s a mindezt passzívan tűrő, beavatkozni képtelen tehetetlenség tünet-csoportja. Gyilkos iróniával támad Csoóri a *Szemek korszaka*, a képernyő-megszállottság hallgatólagoz jelszavára, a „mi csak üljünk és nézzük” című és önpusztító attitűdjére: „s már láb se kell, / már kéz se kell, / csak látó ujjak, milliőszemű, bámész agyvelő, / könyökünk árnyékában / akár a halál is sátorozhat”. Nevükön nevezi hétköznapiaink legközönségesebb, képtelen és lázító fonákságait is. Eljönnek „a dohányszemetes állú besúgók hizelegni”, írja egy kényszerű és abszurd szerepeltetősről, „megisszuk a boromat, nézzük egymást / és mosolygunk egymásra belülről kifelé” (*Már nem én ülök ott*); világa ablakán „dolog-talan, lecsúszott szemek” lesnek be sértő, gyanúsító, illetéktelen kíváncsisággal (*Sze-mek*); becsületes küzdelem helyett az ellenfél újra meg újra távolmarad, s csak arcátlan üzenetéből tudható, hogy „le vagyunk győzve”, „a mocsár köténye alatt vagyunk” (*Üzenet*). A metszően éles, a képlékeny formákat a karikatúra kíméletlen satujába pré-selő tekintet a magánélet köreiből is „célzógömbként” tapad minden talmisságra, a „ki-cserélhető fejfel” érkező és a „pérez-pikkelyes” nőkre, a megrozsdásodott agyú pályatársakra, a mozdulatlanság és konzervativizmus irigy, egyszemű bálványaira. Ha töre-dékesen, ha visszafogva, de az ostromzó, ódai Berzsenyi-hang (s talán Ady is) folyta-tódik Csoórinál az olyan kemény, odavágott metaforákban, mint a bál-ország, a ko-csonya-világ, a vatta-köd, az izzap-krónikák, az olyan jelenlét-hiányt és örökös elkészt kifejező határozói szerkezetekben, mint „sehol és soha”, „és még így se, még akkor se és még ott se”, az olyan súlyos, kontinenseket és korszak-tendenciákat átfogó ítéletek-ben, mint „országok fölpuffadva, mint a kecskedög” vagy „A páncélkocsik szemrése mögött / megaszalódott fejek –”. A tehetetlen harag néha tömény, a tárgyias indítéko-kat mindenestül elhagyó, kitérősszerű lírai vallomásokban fakad föl. A „nekünk Mo-hács kell” gesztusa, a változás, az ocsúdás mindenáron sürgetése ölt testet pl. a *Talán egy golyó* c. epigrammatikus versben. A hideg csapvíz és a remegtető kávé köznapi ser-kentő szereitől a test önpusztító provokálásán és a paráznság botrányának vállalásán át az ablakába fúródó golyó történelmi leckéjéig a kijózanodás javasolt eszközei sor-ról sorra brutálisabbak, kényszerítőbbek lesznek; e fenyegető fokozással együtt a „ta-lán” szó hat ízben való ismétlése, az egyszer kitett állítmánynak a vers végéig ható rá-értéses kisugárzása, s maga az eruptív egymondatos szerkezet is emocionális fölfoko-zottságra, érzelmi-indulati magasfeszültségre vall.

Termékeny és ígéretes változás közben mutatja a kötet Csoóri régi keletű küzdel-mét az emlékezet pszichikai és költői problémájával, tapasztalatával. A húsz év előtti fogalmazott szorongó vallomástól: „Vesd meg magad, mert mindent elfelejtesz, / s a felejtésben sorsot nem találsz.” – hosszú út vezetett *A látogató emlékei* utolsó lapján

olvasható mai igényig és magatartásig: „a megsemmisítő nyárban is / a teljes életemre emlékezem” (*Vadfiú hajjal*). Költészetében a memóriának nem azt a föladatot szánja, hogy elbeszélhető történetet idézzon föl, hanem hogy a magvas részleteket, a „kiváltságos pillanatokot”, „az idő tartóoszlopait” merevítse ki, a jelen idejű önjellemzést szolgálja. A *Férfikor* a zenéhez, a meghatározatlan tárgyiasság művészetéhez közelíti az emlékezést; testetlen, de sugallatos hangzású szavakba öltözködő képzetek röpdősnek a félig önkívületben heverő lírai hős körül, a látomásban egybeforog külső és belső táj, a múlt és a jelen megannyi hajszálnyi, csak a fölcsigázott idegek finom hálójában fönnakadó érzéklete. Az eredmény mégsem szürrealista automatizmus vagy kusza szabadasszociáció-halmaz, inkább nagyon is tudatosan szerkesztett leltár a hiányokról, egy élet negatívumairól, „lehasított égboltról”, elveszített otthoni földekről, „háborút sejtő csókokról”, egy fiú meg egy asszony távolodásának „lassított filmképeiről”. A tárgyi jelentés, a tagadószavak, a fosztóképzők, a szenvedő igenevek grammatikája, valamint a következetesen alkalmazott behízsgáló, susogó hangfestés együtt fejezi ki a veszteség belátásának s egyszersmind elfogadásának, a kiüresedésben talált megkönnyebbülésnek szövevényes érzelmi dialektikáját. A leltározó, lét-összegző törekvés még nyilvánvalóbb *A naptár lapjai* típusú versekben, amelyek, nyilván összefüggésben a rituális kalendárium folklorisztikus hagyományával, naptári egységek egymásutánjához kötik a megélt élet szimbolikusan általánosított fázisait: „hétfő: ámulásom, (...) kedd: szegyenkezésem tükörszobája, (...) és szerdái: aki vagyok s aki már nem vagyok: / szavak hadifoglya s borostás szükevénye, (...)”. A hátralévő napok: a jövő még nyílt, hozhat akár jót is, „elveszthető, de játékon meg is nyerhető világ délutánja”; az emlékezet nemcsak kötözi Csoórit, meg is erősíti, ami volt, az szükségszerű és végleges, de változataiban, ellentéteiben, abban, hogy az otthonosság és azonosság esélyeinek szemléltetése sem hiányzik belőle, egyben biztatás és ígéret is.

Másfajta, konkrétabb, dokumentatívabb, egyszeri helyzeteket földéző emlékezet-típus is megnyilatkozik ebben a lírában, és pedig egyre gyakrabban. Ilyenkor egy-egy kiszakított pillanat ábrázolásába zsúfolódik a tartósan jellemző mozzanat, egy-egy megállított szituáció villantja föl a személyiség tipikus, sőt archetipikus vonásait: az *Anyám anyjában* a halállal dacoló jókedvet, segíteni-akarást, állati munkabírást és életörömet, a címadó írásban, *A látogató emlékeiben* a mindenkori nyomorúság melletti elkötelezettséget, a „szegények kéme” és képviselője szerepével való spontán, levethetetlen azonosságot. Könnyen és szívesen lépnek elő a múltból a sorsváltás, a döntési kényszer élethelyzetei és etikai dilemmái, amikor „Még semmi se látszik / elközéltető életemből”, a levegőben mégis ott van már a kiszakadás, a búcsúzás, a kudarcok előszele (*Egy régi fénykép*), vagy amikor a „két hangra” oszló *Súgásban* maradás és távozás, megörzés és újatkezdés, megállapodás és kockáztatás érvei-ellenérvei feleselnek, egyenlő nyomatékkal. Mellesleg ilyenkor sem az elégikus, hanem a tárgyvilágos, Csoóri szótára szerint értelmezve a kifejezést: a drámai magatartás vagy szemlélet szabja meg a mű jelleget; a szerző közvetlen szándéka a pontos ábrázolás, a kommentálatlan megjelentetés, a lehetőségek és választások objektív súlyának érzékeltetése, aminek érdekében a vallomásos vagy reflexív lírással együtt gyakran a versszerűségről is lemond a költői próza javára. Legmegragadóbb teljesítménye ebben a műfajban nem az itt-ott túlcifrázott, túlstilizált *A látogató* . . . , hanem a háború utáni újakezdés pompás rajza, *A föltámadás első pillanatai*. A jóbként szenvedő sebes kutya, a halottakat vetkőztető „gyorskezü életbenmaradók” és a „holtak kifűzött bakancsszíját” gilisztának képzelő, leverhetetlen tyúk villanásnyi képei összefonódnak, rejtett jelentéstartalmakkal dúsítják föl egymást. A „ganyédombi” életkép országos helyzetet és nemzeti tudatállapotot példáz; az ember állati, az állat emberi vonásokat ölt; a holtak fosztogatóiban anyai gyöngédség és részvét is motoszkál, a túlélés, a talpraállás bajnokát bárgyú egészség és életakarát táplálja – csupa paradoxon, csupa kihívó kétértelműség, s a szöveg szorongató feszültsége és dinamikája onnan ered, hogy Csoóri nem oldja föl őket. A mélypont ábrázolása egybeesik az elpusztíthatatlan vitális energiákéval, a föltámadás mitikus ünnepe közvetlenül nő ki a testi-lelki nyomorúság valószínűtlenül nyers, alantas látványából.

Egy mű milyenségét – vagy legalábbis szellemi szituációját – jellemezheti a külső

sorsa is, fogadtatása, olvasatai, az akusztika, amelyben visszhangot kelt, Csoóri könyvét zavarba hozóan hűvös és tartózkodó vélemények követték, hívei sem annyira interpretáló és magyarázó igénnyel közeledtek hozzá, mint inkább kétségeiket öntötték szavakba. Azoknak a többműfajú íróknak a balsorsa fenyegetné őt is, akiknek mindig másik ihletformájuk minősül termékenyebbnek és magasabbrendűnek, mint amelyikről éppen szó van? Vagy némiképpen a saját őszintesége áldozata lesz, mivel a vallomásaiban, műhely-tanulmányaiban megfogalmazott élelemjű önkritikus megjegyzéseket bírálói sem tudják kikerülni? Az esztétikai kifogások közül az bizonyult a legtartósabbnak, amelyik az asszociációk lazaságát, a képek látszólagos vagy valóságos szétszóródását, a szerkezet-építés bizonytalanságát vette célba (tény, hogy a jelen kötet kevésbé sikerült darabjai is leginkább ebből az állásból támadhatók). De a java versekben ez a sajátos képalkotási és képzetkapcsolási módszer már régóta érték és többlet, ahogy Lengyel Balázs írta, a „látásmód szikrázó költőisége”, amelyet eredetisége miatt az olvasónak meg kell szoknia. A költői emlékezet élesedése nyomán egyébként egyre növekszik a szerepük a komponálás olyan radikális változatainak, mint a kimetszés és elhatárolás, s az „örökké ködablakú versek” rovására szaporodnak a pontosan keretezett, a met-szetszerűek. A Csoóri lírája körüli bizonytalansághoz hozzájárulhat besorolhatatlansága, különleges hajlékonysága, véglegesülni nemakarása is. Ha ez a Veres Péterétől a Gregory Corso-éig sokféle „hatást” asszimilálni képes alkat a személyiség-szaporítás elterjedt módja szerint más-más modorban, stílusban, hangon fejezné ki érzelmi-szellemi élete különböző belső aspektusait, ha a „nagyköltőség” pózait elhárító, de a poeta minor címkéjével sem kiegyező magatartásában több semmibevevő fölényesség és ironia lenne, ha eldöntené, hogy az ősi, természeti meg a társadalmi, politikai ember igényei közül melyikről mondjon le a másik kedvéért s nem ragaszkodna oly komolyan a „teljes élet” emlékezetéhez és jogához: akkor könnyebb lenne integrálni és helyét kijelölni, művei is hamarabb megfelelnek a pillanatnyi korszerűség valódi és vélt követelményeinek. Képzletben el lehet játszani egy efféle kitalált, különböző várakozásokat igazoló életmű gondolatával, s ki tudja, azok a versek talán sikeresek, ügyesek, mi több, mesteriek, virtuózak is lehetnének; csak éppen nem Csoóri Sándor írta őket.

Eörsi István:

LONCI NARANCSÁRGÁBAN

Fényforrások, nézzetek rám – hirdeti a kötet egyik, szerkezetileg is hangsúlyos (azaz ciklusnyitó) verse, s nem szükséges különösebb zenei érzék hozzá, hogy „kihalljuk” a csengő-bongó sorokból Beethoven IX. szimfóniáját, pontosabban az Örömdá-dallamot. S ha már ezt felfedeztük, aligha kell utalnunk Schillerre, a „Gyűlj ki, égi szikra lángja” költőjére, aki a „szent örömdöt”, az „egy testvér lesz minden ember” örömet nemcsak „égi szikrának”, hanem az „ég leányának” is nevezi, kinek büvkörébe „ittas szívünk vágyva lép”. Az Eörsi-versben a fényforrás nem más, mint a „város-éjjel éke”, azaz a reklám: „Biztosítás, Állami”, „Biztosítás, Takaréka”; s persze nem véletlen, hogy épp

a Biztosító reklámja, „fényforrása” világítja be az éjszakát, mint ahogy az sem véletlen, hogy hamarosan feltűnik „a tányérsapkás végzet”, továbbá az sem, hogy a parafrázis (?) vagy paródia (?) szerzője „testire” fordítja a schilleri „ittas szívünk”-et („lámpaoszlopnál a részeg, / csermely csobban, mit csinál?"/, s az „ég leánya” is némi metamorfózison esett át: „tulipiros, sárga, kék lány / reklámfénybe vonva áll”, míg „jön a Végzet, szalutál, / viszi a lányt” stb.

Z., a *Két módszer* című elbeszélés hőse negyedik komolyan veendő öngyilkossági kísérlete után is életben marad, azaz *megmenekül*. „Ez utóbbi szó persze – jegyzi meg az író – teljesen alkalmatlan a tényállás kifejezésére. Hiszen jogos a feltételezés, hogy az ember akkor menekül meg, amikor végre az történik vele, amit tervez magával. Ezért azt kellett volna állítanom, hogy Z. háromnapos élet-halál küzdelem után elveszett. Csakhogy ez a megfogalmazás félreértésre adott volna okot: a

szavakat – hogy megértsük egymást – konvencionálisan, vagyis az adott értelem-től függetlenül kell használni. A hagyományos nyelvi fordulatok mindenkor erősebbek, mint konkrét jelentésük.”

Egyrészt tehát van a konvencionális szóhasználat, másrészt a konkrét jelentés. A kettő, úgy tűnik, valamikor – mondjuk, Schillernél – fedte egymást; ma azonban schogysem akarnak összeilleni. A dilemma feloldhatatlan: ha a konvencionális szóhasználatra ügyelek – *hogyan megértsük egymást!* –, úgy le kell mondanom a konkrét jelentésről. És fordítva: ha a jelentést tartom szem előtt, érthetlenné válik, amit írok. Az egyik póluson a Szabolcska Mihály-féle verzeset, a másikon az érthetlenséggel vádolt „modern költészet”. Eörsi nem ambicionálja, hogy „korát megelőző”, meg nem értett zseni legyen, arra meg – tehetségéből eredően – alkalmatlan, hogy Szabolcska Mihályra esküdjön. Vagyis a legképtelenebb dolog izgatja: a közérthető költészet.

Igaz ugyan, hogy említett novellájában a „megértsük egymást” *ironikusan* hangzik, de őt *valóban* ez vezérli: szót akar érteni az olvasókkal. Másképp úgy mondhatnám: az élmény *kifejezése* izgatja. Mint minden komoly író. A „komoly” jelzőt magam is ironikusan használom, éppen azért, mert *valóban komoly írónak* tartom Eörsi Istvánt. Olyan írónak, aki hisz az írói hivatásban. Meg kell hát keresnie a lehetőséget, mi módon szentelhetné e hitnek életét.

A lehetőség az iróniában rejlik. Ha a schilleri „ittas szívünk”-et *átkölti* lámpaszlophoz dőlő részeggé, úgy ez nem egyszerűen bolondos ötlet, nem puszta játék, nyelvöltő tréfa. Inkább igen *klasszikus* eszköz. Nevezhetném katarzisznak, de legalábbis ahhoz közeállónak: profanizál valamit, ami köztisztelőnek örvend, hogy majd magasabb szinten helyreálljon a világ harmóniája. De ha katarzist mondtam, így kellene fogalmaznom – ezúttal azonban irónia nélkül –: hogy helyreálljon az erkölcsi világrend. Azért irónia nélkül, mert *ezt* viszont nem gondolhatom komolyan: az erkölcsi világrend nem áll helyre a *Lonci narancssárgában* kötet lapjain.

Ellentmondásba keveredtem? A profanizálás valóban azt jelenti, hogy Eörsi kimozdítja a szavakat konvencionális használatukból, s amit összerak belőlük, az maradéktalanul az övé: az élmény kifejezése. De az élmény maga nem más, mint a harmónia helyreállíthatatlansága. Nemcsak a *Fényforrásokban*, nem is csak a *Két módszerben*. Találomra néhány írás: a délamerikai gerillanaplónak álcázott, remek *A túszbán is*, az *Interjú a tébolydában* címűben is, melynek már a címe is önmagáért beszél, a *Sziszüphosz boldogságában* is, melynek hőse „részesülhet a két legfőbb boldogságban: megsemmisítheti bölcsen az isteneket és botorul becsaphatja önmagát”. Azt mondhatnánk, az egész kötetben. (Ironikusan felvethető: talán az egész modern irodalomban?) Eörsi a legreménytelenebb dologhoz fűzi a legtöbb reményt: hogy kifejezze a kifejezés képtelenségét. Nem elvontan és metafizikusan, hanem a maga hétköznapi nyilvánvalóságában. A Godot-ra várásnál jobban érdeklő az, hogy mit csinál Godot, amíg várnak rá (*Godot kudarcaiból, Godot naplójából*). Ezért hat már-már „kulcsként” egy zárójelbe tett sor a Lukács György emléket visszaidéző versben: „Mindennek félbe kell maradni.” (*Egy álom.*)

A legdrámaibb tanúságtétel e „félbemaradásról” az *Egy beszélgetés*: látogatás a beteg, már beszélni sem tudó Öregnél (azaz Lukácsnál). Ez az elbeszélés – belső hitelével, intenzitásával (az is filozófia, amiről beszélnek, de érdekesebb benne az a filozófia, amivé az írói élmény válik) – a kötet csúcsa problematikáját tekintve pedig mintegy a vers- és novellaciklusokon át húzódó kérdésvonalak metszéspontja.

Persze ezt legfeljebb jelezni (megállapítani) lehet e rövid recenzió keretei között, mely voltaképp nem több széljegyzetnél. Így számos kérdés elemzésével adós is marad: szólni kellett volna a kötet szerencsésnek bizonyuló vegyes műfajúságáról, a lírán és prózán átütő publicisztikus hévről, az egyes ciklusok felépítéséről és vezérmotívumairól, nem utolsósorban pedig arról, hogy az a nagyon ironikus könyv lebilincselő olvasmány. (*Szépirodalmi*)

PÁLYI ANDRÁS

Kerék Imre:

ZÖLD PARÁZS

„Hajolj közel a földhöz, hallgasd a gyókerhomályból érkező rejtjeles üzenetet”. A *Törvényeikre bízva* című vers idézett mondata akár ars poeticaja is lehetne Kerék Imrénél: azt a mozdulatot rajzolja benne, amelyeket annyi verse megismétel. Megvallja költői szándékát, jellemzi lírája alapanyagát, legfontosabb tartalmát. S hadd egészítsem ki ezt egy másik verse szép soráival:

... betakarózni
fényvel, csönddel, fűneszezéssel,
röptüket szélhez igazító
madarakkal tovasuhogni ...

A *Zöld parázs* költőjének a gyermekkor elnyugtató emlékeit, a férfikor súlyos tapasztalatait, egyetemesebb mondandóit is magábaölelő természet a legnagyobb élménye. Mondanom sem kell, hogy nemzedékében, de akár azt is hozzátéhetném, hogy a mai magyar lírában ez meglehetősen ritka jelenség. A kritika alighanem finnyásan, gyanakodva fogadja majd ezt a kötetet. Mert a természet, mint annyiszor már, megint kiment a divatból. Némi gyanútlanág vagy kihívó merészség kell hozzá, hogy manapság valaki évszakokról, kertekről, mezőkről, növényekről, állatokról merjen írni. Biztassuk a hajdani latin közmondással: *Naturam furca expellas?* Különben is, mit csináljon a költő, ha a legforróbb hevület éppen ettől az ódivatúan lírai anyagtól lobban benne? Egész kötetét zöld fény derengi be: „zöld parázs”, „zöld tisztaság”, „a zöld harsogó ünnepélye”. Ez a zöld ragyogás süt a már-már vallásos áhitattal megidézett gyerekkori ismerősök: a fák, a „szemrésnyi láthatáron főllobogó zöld fákljatüzek” s az egész kimeríthetetlen bőséggel áradó anyagi világ szívéből. Kerék Imrében van valami Gulyás Pál természet-lírájának átszellemült panteisztikus lendületéből. Mert a természet persze neki sem egyszerűen egy-egy pontos vonalakkal megrajzolható vagy vízesen-levegősen megfesthető tájkép mintája. A kinagyított részletekben a számtalan változatban megnyilatkozó mindenségre, a mindenség rejtett áramaira figyel.

Ezeket a fényes áramokat érzem a kötet nekem legszebb, súlyos anyagú, mégis súly-

tanul lebegő, pontos, mégis párásan sejtelmes képekből épülő versében, az *Átváltozóso*kban. A „kétarcú világ” „feszeng” ebben a versben: a fenyegetett, törekeny, mulandó emberi és – nyomasztóan és vigasztalón – a másik: az anyag boldog és részvétlen örökévalósága, a meleg földalatti üregekben munkáló-lüktető csiráktól, a fenti életet tápláló gyökerektől a forgó csillagképekig. Általánosan: a mulandó és az örök, a mindig pusztuló és mindig újra teremtődő. Személyesebb mértékre fordítva: a maga esendő sorát, betegséggel, szenvedéssel bélyegzett létét Kerék Imre megváltást keresve beleépíti verseiben az elnyugtató végtelenbe. Azért, hogy

gonddal bútorozott koponyából
kihulljon, ami bánt, magadra ismerj
a lándzsás kerítésen átszapo
rózsák villámló önkivületében,
s kiköpd a szádból, mint a férges
almát, mulandóságod érveit.

Az eddigiekből kitetszik, hogy én legjobban azokat a verseit szeretem, amelyekben az anyag szinte tapinthatóan-foghatóan, izlelhetően-szagozhatóan van jelen, s a költő meg tudja éreztetni benne azt a mozgalmal lendületet, a héjon áttörő sugárzást, amit a mesterének vallott Egry József tudott megfesteni. Amelyekben meg tudja ragadni azt a pillanatot, amikor „a fogható súlyos világ föl száll a sugarakban”.

A *Zöld parázs* nagyon tehetséges, de nem egyenletes kötet. Egy-egy versben nagyon erősen érzik, már-már idézetszerű betétként ütközik ki kedves költőinek hatása. De ezen nincs mit szégyellni, hisz java verseiben a hatás már szervült, beépült a kétségtelenül önálló hangon szóló lírába. Szívesen lebeszelném Kerék Imrét a didaktikus magyarázkodásról. Minek a *Gyökér* című szép verset az utolsó szakaszban a tanulsággal megfejezni? Használ-e a versnek az ilyen – innen-onnan ismert – költői hitvallás: „Tudjam a dolgom, helyre tenni, amit lehet még ezen a vak csillagon”? Kerék Imrénél van ízlése, figyeljen hát oda, hogy be ne csúszson olyan feggelmezetten megcsinált verseibe egy-egy nagyonis készségesen elénktozkodó, az irodalmi félmúlt költői kelléktárából ismerős kép. Ilyenek: „suhanc szelek” vagy „zöld szoknyában” ugró sombork, „rüggyombos ágak”. Ugyancsak a bevált klisé veszélye kísért a népdalmotívumokkal építkező versek-

ben is. Mondanom sem kell, hogy nem a népköltészet minden időben olyan termékenyítő hatását akarnám számúzni Kerék Imre verseiből. De az a József Attilában még olyan elemien ható „haj rege rejtem” napjainkra a sok használatban bizony megkopott. Ezt mondanám néhány, ma már többé-kevésbé közhelynek számító történelmi témára is. Vigyázzunk, nehogy az eleven hagyomány történelmi tablóvá merevedjen.

De úgy érzem, máris többet beszéltem a kelleténél a kötet gyengéiről. Mert Kerék Imrének sok erénye van. Az egyik mindjárt az, hogy nem enged a mostanában olyan kelendő olcsó „révület”, a „szent lázban” hadaró sarlatánság csábításának: nem engedi ki kezéből a verset, nem ontja ellenőrzetlenül a zavaros szavakat-képeket. De nem dül be a mindenáron meghökkentően újra törekvő, az úgynevezett *költőit* okkal-ok nélkül kiseprűző avangárdnak sem. Szándékkal vagy ösztönösen értelmes verseket ír. Sok verséből idézhetnék, hogy igazoljam: képei pontosak, tiszták, nem maszatolja el őket. Milyen érett ereje van egy-egy olyan rajzának, mint amelyekben az őszi mezőn botladozó öregeket jeleníti meg:

... Lombeső szakad, súlyos
könyve hull a körtefának, a fű
rozsdavert kardja megtörik. Aszalt-
szilvaarcú öregek botladoznak
a tarlófűst kék bokrai között,
bokájukra tökinda, krumpliszár vet
hurkot, zörögnek a szélben, akár a
tengeriszár, csontvázuk átvilágít
rongyolt levéllé foszló bőrükön.

Mennyi mozgás-lobogás van egy-egy ilyen szakaszában: „Egész nap, egész éjszaka vetközi felhőt az ég. Gyökeréig borzong a fű, rázza tízezer levelét”. Ilyen nagyszabású képeket tud kevés szóval, erőlködés nélkül elénk idézni:

Hallom a hangod is, pedig
csönd kívül-belül, semmi zaj,
míg roppant tengelyén az égbolt
elfordul csillagaival.

S végül – sajnos, ritka erény – kitűnően bánik a formával. Ez persze nem egyszerűen azt jelenti, hogy sor-dallamai szépek, tiszták, hogy tud rimelni. Sokkal inkább arra gondclok, hogy szakaszainak jók az arányai: az anyag kitölti a teret. Vagy arra, hogy vers-

mondatai, sokszor hosszúra nyúlva, merész szabólörincses áthajlásokkal átbukva a sorvégeken, mindig tiszta rajzúak. Zavartalanul mondják tartalmukat.

LATOR LÁSZLÓ

Nyilasy Balázs:

A FIATALEMBER MINDENNAPJAI

Az irodalomtörténet tanúsága szerint az újonnan pályára lépő nemzedékek nem ritkán a megváltás hitével, új világteremtés ígézetében indulnak; addig ismeretlen utakat, új versélményeket keresve, az adott kor indulataitól fűtve. Az indulás pillanatában azonban, a hagyományokhoz való kényszerű kötődés mégis náluk a legerőteljesebb, nemcsak formakincsből, de nagyon gyakran szellemiségben is.

Az első kötetével jelentkező Nyilasy Balázs vezérlőcsillaga József Attila, s hitvallása is „A mindenséggel mérd magad!” igényéből fakad.

A Kosztolányi emlékére szánt *Seb-szavaknak* című költeményében – ars poeticái egyikében – a szolgálat felelősségével fogalmazódó gondolat:

Ki verssel teljesíted élted,
a többit is mindet megértted:

a *Versdarabok*-ban ragyog föl újra – mint egy önnön helyzetét és lehetőségeit is meghatározva:

Ahol a föld néma,
ott szólalni halkan;
ma is,
nekem is ez a vállalás.

Akiket megszerettem,
azokból teljesedni
kényszerűség és törvény.

Nyilasy tudatosságát jelzi az is, hogy viszonylag kevés számú olyan költeménye van, mely ne lenne szándékainak lírai vetülete, hitvallása is egyben, *A készülődések éveinek* vissza-visszacsengő önfelszólításával, miszerint „önmagamat kell úgy építenem, hogy minden moccanásom törvény legyen”. Az önfeltárás mozzanataival teljes ars poeticákban Nyilasy elszánt makacs-

sággal törekszik feladatainak egyre világosabb tisztázására, s a manifesztumok gondolati igénye és az öntudatos közösségváltás kamaszos lendülettel párosul nála.

De kamaszosság és prófétai pátosz jellemzi a kötet fülszövegét is, melyben csupán az önjellemező „ritka gonddal formált szólalás” teszi gyanakvóbbá az olvasót. S bizony, Nyilasy nem egyszer hajlik a könnyebb megoldásokra; elkerülik figyelmét nyelvi-stilisztikai fogyatékoságok, s néha lemond a képiség szigorú logikát követelő igényéről is.

Tárgyias, intellektuális líra-eszménye nehezebbé teszi ugyan a rejtőzködő költői szubjektum megragadását; nyelvéből, képalkotásának elemeiből és módszeréből mégis fölfejtethők a személyiségét meghatározó élménykörrök: a magyar vidék világa, a nagyváros, a szerelem, s a különösen fontos szerepre jutott kultúrélmények: a biblia és a népköltészet mellett Petőfi lírája éppúgy mint Adyé vagy akár Illyésé.

Nyilasy erénye, hogy a realista hagyományok és a modern költészet eredményeinek szintézisére törekszik; a gondolati mélységen túl a kifejezést is erőteljesebbé téve. (*Tavaszi szél, Gondolatok, Lenin, Éjszaka*)

Költészete a társadalmi elkötelezettségű gondolkodó elme bizonyos fajta sorsvállalása is. Leginkább az élet intimebb szféráit föltáró magánéleti lírája jelzi ezt. Teljességre, tiszta-emberi harmóniára vágyik a szerelemben; de józanul romantikátlan, majdnem tragikusan fegyelmezett marad mindvégig (*Végül*).

Valamelyest oldottabbak, s épp ezáltal szerencsésen színezik a kötet anyagát a *Szél, Tenger, Szentiván* és a *Vágyódások* című ciklus darabjai, arról tanúskodva, hogy Nyilasy újabb és újabb tájak fölfelezésével törekszik lírájának kiteljesítésére, gazdagabbá tételére. A játékos, lendületes ritmusú *Piros a...* című vers szatirikus hangjával, a *Vidám episztola* üdeségével és személyességével, míg a *Mesterségek* a groteszkbe hajló szürreális elemeivel sejteti ezt:

Ezüst ponytot pucoltam:
voltam szakács a Holdban;
bámultam, mint a télbe,
a tálba-hóesésbe.

Népköltészeti hatásról vallanak a *Mesze vagy, Szentivánkor, Tengerészdal* című költemények, melyekben a népdalritmus-

sal jól megférnek a modern hangulati és gondolati tartalmak. Igazán kísérleti jellegűek a kötet záró versei; még objektivebb hanggal, s a próza felé közelítő formai megoldásokkal próbálkozik bennük Nyilasy, sikerrel (*A gyalogos, D. csavarog*).

MELIORISZ BÉLA

Vészi Endre:

NYITOTT HÁZ

A címadó „Nyitott ház” című kisregényben Veszélovits Anna, a főhős szeretetreméltóan lép elénk. Belső derűje, életöröme, „támadó őszintesége”, társkereső vágya, osztályszolidaritása azonosulásra készlet. S az író lépésről-lépésre, a környezettel való kapcsolatában feltárja, hogy mindezek az érzések, képességek kiket erősítenek, milyen ellentétes társadalmi mozgások sajátítják ki, hogyan válik „tudathasadásossá”. Élete sorssá formálódik, s látjuk, hogyan „csinálódik” a történelem.

A háziúr az ő nevére címezti titokzatos, félelmet keltő üzeneteit, ő a „helyi megbízott”, az albérlők sivár egymásrautaltságában az ő „állandó emberszerető tájékozottsága” a központ. A maszke fotós, a „mérésékelt kizsákmányoló”, munkaadója, az ő „édesegy” mosolyával költetheti át kapcsolatukat cégtársivá, de ez a mosoly szelidíti meg egzisztencia nélküli lakótársát, Somos Lukács lehetetlen gyűlöletét a világ jelenlegi elrendezettségével szemben. A kőkler, jubiláns festőt az ő „korrektsége” „művésziesíti” ország-világ számára, de talán ez nem engedi mozdulni a haldokló idegen mellől sem. Roráriusz főpincér „szerény följánlásait” „holdas mosollyal” fogadja, de ha nem tenné, mi szépitene meg a szélütött öreg hátralévő napjait? – Hogyan lehet itt itélkezni, Anna jellemét „tettenérni”? Hiszen Anna más és más alakot ölt, de lényegét tekintve ugyanaz marad: „álompirjával az arcán”. – Annát mindenekelőtt a *közösségben való feloldódás* vágya hajtja. És az emberek felé való nyitottságával mindenkinél jobban van hajlama, képessége közösségte-remtésre. De napjainkban a mindenkit egyesítő osztályérdek láthatatlan, az osz-

tályküzdelem nem igényel látványos, lelkesítő tetteket, a differenciált – sokszor egymást keresztező – csoportérdekek dominálnak. Annát ez a „támadó őszintesége” teszi képessé hamis dolgok igazolására és emberséges tettekre egyszerre. Valami *fékezhetetlen* érzelmi többlet, pátosz működik benne, amely sokszor a visszájára fordul, a legridegebb számítást segítve.

Még az önfegyelme is ebbe az irányba hat, helyzetét, szerepét józanul felmérő gondolatai, tudatosulása is, hiszen érzelmi hiányát, kielégítetlenségét fogalmazzák meg egyúttal, elindítva indulatainak további lavináját... „Don Quijote” ő, nevetséges, önmagát leplezi le, jellemének lehetőségeivel nem tud élni, nem tudja kibontakoztatni igazi egyéniségét.

Érzelmileg egyformán kielégítetlen a „Harántcsíkos zokni” szakmailag elismert, megbecsült – lakás, autó – tudományos főmunkatársa és a „Forró drót” selypítő, „kirúgott” színésze. A „negyvenen innen” elvált mérnök felesége hiányának fájdalmas tudásával – „két kibékíthetetlen” – próbálja enyhíteni, míg az öreg színész, önmaga előtt komédiázva, eljátssza, hogy hogyan kellene fogadnia fia érzelemnélküli csomagjait a kórházi ágyon. De nem megy. Vészi itt, a novelláiban, csakúgy mint a „Nyitott ház” című kisregényében, remekel. A tudományos főmunkatárs „haszontalannak”, rossznak tartja magát a szakmájában – mint Veszalovits Anna –, a színész zseninek – bár nála ez is komédiázás. Nem találták meg a hivatásukat a foglalkozásukban *sem*. Leleplezi, s ítélkezik fölöttük *egész életük!*

Kevesebbet mondanak az írónak azok a novellái („A gyökérember” alcím alatt található), amelyekben Vészi csak a figurák *vágyaira* koncentrál. Itt a külvilággal való összeütközés külsődleges, a jellemeket érintetlenül hagyja. A szegényes érzelmi tartalom meggátolja a drámaiság kifejlődését, a cselekmény véletlenszerűvé válik, elvész a jelenetek fontossági sorrendje, a novellák szétesnének, ha a kitűnő atmoszféra, a miliórajz nem tartaná őket össze.

A „Nyitott ház” című kisregénye a pesti „linkséget” mutatja be, egy öregedő nő és egy fiatal fiú szerelmének történetén keresztül. Vészi művészi teljesítményéről elismerőbbet nem lehet mondani, mint azt, hogy senki se fogja ezzel az érzéssel le-

teni a könyvet. A kötetben szereplő, elemzett novellái is éppoly igaz, mély élményt adnak, mint kisregénye.

PAÁL TAMÁS

Fekete Gyula:

PERÚJRAFELVÉTEL

Aki Fekete Gyula művei közül a „A kék sziget”-et vagy a „Kincskereső Pipitér”-t ismeri csak, méltán tarthatja számon őt a kitűnő ifjúsági írók között. Többnyire azonban „Az orvos halála” az a munkája, amely közismertté tette nevét, valódi sikerregény lévén. Ennek megjelenése után „egyműves” íróként is bevonulhatott volna az „irodalmi köztudatba”.

Figyelemmel kísérve azonban – a később az „Egy korty tenger”-ben összegyűjtött rádiós jegyzeteit – többször mellette, Jancsóról vitatkozván, ellene szólva – kiderült az olvasó (hallgató) számára, hogy egyáltalán nem lehet semmiféle „skatulyába” sorolni írásművészetét.

Nem vájtfülűek számára írt, *indulatai* mindig hitelesek voltak, az „érted haragszom, nem ellened” attitűdjéből, még akkor is, ha igazságai vélt igazságok voltak, s néha vagdalkozásba futottak. Tudatossága, szocialista elkötelezettsége, írói felelőssége, az, hogy érzékeny szemmel észreveszi életünk számos lényegesen szorító és megoldatlan kérdését, s kijelöli a megvalósítandó célok körét is – tisztelettel tölti el az olvasót. Ugyanezt érezhetjük, kézbe véve a Perújrafelvételt, elolvasván a pályakezdő novellák elé írottakat. Alapvető etikai magatartása világlik ki e sorokból:

„Javítottam utólag a stílusbeli otrombaságokon, irtogattam a sallangokat... – a sűrűbb fésűt egy-két írás végén külön évszám jelzi – de az írói mondanót meghagytam eredetiben. Úgy gondolom, *amit* valaha is kimondott, azt csak megtagadni, visszavonni van joga az írónak, utólag átformálni, megváltoztatni – a legenyhébb esetben is anakronizmus volna. De *ahogyan* kimondta, azon javítani, csiszolni alkalomadtán: ez nem egyszerűen írói jog – talán kötelesség az olvasó iránt.” Rokonszenves – és nem öngazolást kereső ez a bevezető, egyéb önval-

lomásaiból is kitűnik írói felelősségének pontos tudata, és hogy ez hiteles – erre tanú e kötet is, és mint életműválogatás – bizonyíték is.

Annak, hogy a sok műfajt tartalmazó kötet utolsó darabját, a címadó „Perújrafelvétel” választjuk elsőnek a méltatást kezdve, oka van. Elsősorban az, hogy valójában kulcs színté az egész könyvhöz, és így talán Fekete Gyula majd minden írásához. Jelentése valóban tágabb érvényű, mint maga az eredeti történet, és valóban, erőteljesen – és nem valamelyest – mint ahogy az író írja művéről, motiválja Fekete Gyula írói pályájának negyedszázadát.

A jóeszű, próbált parasztembert kiemelik, „parasztkáder” lesz, majd amikor önként visszatér saját életformájába, – ejtik, magára hagyják, összetörve életívét. Az alcímek szinte kirajzolják az életutat: „Földosztó”, „Vezérigazgató”, „Kuláklistán” (stb.).

Összevont riportként jelöli az író a műfaját. Hosszú évekig, évtizedekig érlelődik benne a „per” anyaga, a történet. A sérelem idején keményhangú újságcikk lesz a fojtott indulatokat kiváltó eseménysorból, később szépirodalmi feldolgozás terve, azután elvetél. De az íróból, mint bűvópatak fel-felbukkan a szorító mondandó az évek folyamán, s annak ellenére, hogy, mint hőse egy időben ő is: „természetesnek vette, hogy a hiba nem az ő elvében van, hanem ilyen-olyan emberekben, a politikai gyakorlatban”. És ugyanaz, ami hőst mozditja kudarc és bukás után is újra meg újra – löki tovább az írókat arra, hogy újra meg újra szembenézzen ezzel a „perrel”, a társadalmi valóság mozgásaiból elédobott kesztyűt újra meg újra felvegye. A bevezető sorok etikailag hitelesítik a fentieket:

„Hangsúlyozom: semmiféle előrerágott tételt nem akarok a történettel bizonyítani, illusztrálni, sugalmazni. Tapasztalatom, hogy a jól szervirozott, hangsúlyosan egy irányba rendezett riport sohasem azonos a bonyodalmaktól, ellentmondásoktól terhes való élet hű írásbeli tükrevel. Maga a preparálás lehet erőssége az írástudói tehetségnek, de az *írástudói* tisztességnek inkább a gyengéihez sorolnám.”

Ez valójában szintén ars poetica – visszamenőleg is érvényesen a kötet majd minden olyan írására, amely a publicisztika és a „szépirodalom” határmezsgyéjén mozog. Gondolatilag meg tán az egész életmű válogatására. Azzal, hogy a történet végén – a

líraivá váló búcsúban ismét messzehordó kérdést nyit: „Mi lehet az oka, hogy a hét gyerek közül igazánban egy sincs, aki az életművének folytatója volna. Különösképpen nincs olyan, aki magasabb minőségben, egy minőségi renddel feljebb folytatná azt, amit ő a maga szintjén becsülettel végzett” – mégsem mond ki e perben ítéletet – minket, olvasókat készlet erre.

Az író arról is beszél, hogy az olvasónak „félkész” állapotban találja B. Károly történetét. Ettől lesz – ettől a vállalt és mesterségbelileg kitűnően véghezvitt „félkészsgtől” – erőteljesen hiteles a szinte az egész kötet mércéjéül szolgáló írás, a „Perújrafelvétel”. E méltatásnak nem lehet célja, hogy filológusi pontossággal tanulmányt kerekítsen Fekete Gyula írói világáról, bár erre szinte magát kínálja a kötet jónéhány írása, valamint a válogatás időrendje – időtartamának nagysága is. (Az első írás 1951-es, az utolsó 1975-ös keletű.) Mégis két, igen fontosnak tartott tény óhatatlanul kiemelendő az írások egészére vonatkozóan, ami részletesebb indokolást igényel. Az egyik, a stílári-műfaji sokrétűség, a másik a „primér élmény szülte realizmus”.

Már a korai írásokra is jellemző a nagylélegzetű, a falu életét sokrétűen felvillantó, a falusi nagy társadalmi változás kérdéseiről szóló, klasszikus értelemben vett, szélesen hömpölygő, részletező elbeszélés (Küzdelem, 1951, Jóska, 1952–1958), és e korszak kétségtelenül kiemelkedően legjobb írása a Májusfa (1951–1958); illetve a felnőtté válást és a felnőtt társadalomba való befogadást pontosan és élményszerűen megrajzó Március (1957), a későbbi termésből. Az anekdota – a mikszáthi értelemben vett anekdota – novellává kerekítése (Vén konok Kolozsi Pál, 1952), vagy a nosztalgia tárca-novellába emelése (Örök szeptember, 1956), a szigorú novella-riportázs (Árvíz, 1954), de egy hangulat körüljárása (Gyász, 1962), éppen úgy sajátja Fekete Gyulának, mint a Karcolatok 1958 és 1966 között írt sorozata. A műfaji stílári-sokrétűség igazolására az eddigi felsorolás korántsem teljes, szinte csak izelítő.

A valódi életemény, amely műfajilag elsősorban a klasszikus értelemben vett novelákhoz kötődik, kétségtelenül a primér közegeből ihletődött írásokban jelentkezik a legpregnansabban. Nyelvi kifejezőereje szinte megsokszorozódik, amikor a falu – sejtésem szerint a borsod-abauji tájba ágyazott

falu – világa elevenedik meg Fekete Gyula tolla nyomán. E világ aprólékos ismerete – ennél több, átadásra kényszerítő élménye – világlik ki az ilyen tárgyú írásokból, legyen az az írás jelenidejű történet, mint a Testvérek (1957), a közelmúltban, vagy a két világháború közötti időben játszódó, mint a Végtisztesség, (1074), Bundás, (1958).

A munkának, mint egyedül értelmes emberi tevékenységnek leírása éppen ezekben az írásokban kap himnikus töltetet, mint például a „Májusfá”-ban, ahol szinte képi párhuzamot von a falusi munka és a városi építőipari munka fázisai között, gondolat – és nyelvi ritmust adva a képsornak, vagy gondoljunk a „Testvérek” iszonytató erőfeszítésbe torkolló, ájulásba zuhanató munkafolyamat-leírására. De az értelmes munka, a hasznos tennivágyás hiánya motiválja a „Mitől hal meg az ember?” című írását, és fontos szerepet játszik a „Három grácia – 1953” Magdi című történetében is.

Viszont amikor nem ez az élmény áll az író mögött – nem a saját megélt világ – akkor nem egyszer bonyolulttá – lelki folyamatok hitelét veszített taglalásává színtelenedik az írás – bármennyire is fontos üzeneteket hordoz egyébként (Frizsider, 1962, Öröm a háznál, 1968, Fürdik a hal, 1974).

Realizmusának fontos eleme a líra, amely legtöbbször a novella-zárások felhangját adja meg, és ennek a visszafogott érzésnek legjobb kiteljesedése az 1962-ben írt rekvium; a legendává emelt háborús történet, a „Kék ég alatt barkaág”.

Valóban életműválogatás a Perújrafelvétel – az író önmagával, eddigi alkotói útjával folytatott perét is újra felveszi. Saját válogatása a kötet – ez természetesen magában hordozza a szubjektívizmust –, de csak így válik biztossá az, hogy a vállalt és újra felvállalt írások összességükben is önvallomás és önvállalás értékűek lesznek.

SZÓDY SZILÁRD

Sziládi János:

A LEHETŐSÉG

Ma már köztudott, hogy a Magyar Tanácsköztársaság nemcsak a második proletárlam volt a történelem során, de 100 ezer körül mozgott azoknak a magyar hadifoglyoknak a száma, akik vöröskatonaként harcol-

tak a Nagy Októberi Szocialista Forradalom után az új hatalom megszilárdításáért vívott küzdelemben. Ezt tudva legalábbis különlegesnek tűnik Sziládi János kisregényének témaválasztása: olyan hadifogoly a főszereplője, akinek egyetlen célja van, hogy polgárháborús országrészeken, frontokon keresztül hazajusson Magyarországra. Az írói tipizálás törvényei persze sosem alkalmazkodtak a statisztikai törvényszerűségekhez. Egyébként is Tóth, *A lehetőség* főszereplője első vizsgáldásra megtestesíthet tipikus vágyakat, hiszen a hadifogoly magyarok egy részénél a hazatérés lehetősége egyik motivációja lehetett a csatlakozásnak a Vörös Hadsereghez, mert a proletárhatalom, amely a békéről szóló dekrétummal állított maga mellé katonatömegeket, egy imperialista háború áldozataként tekintett a hadifoglyokra.

De a regény nem ebben az irányban, hanem egy gondolatilag gazdagabb tartomány felé indul el.

Tóth a polgárháborús Oroszországon keresztül a csapatok mögötti légüres térben indul el hazafelé, mignem elfogják a vörösök. Némi megfontolás után csatlakozik hozzájuk, s együtt harcol velük. Természetes, hogy egyszerre nem válhat belőle képzett forradalmár, még ha tudatos internacionalistákat is láthat maga körül.

Tóth vágya, a hazajutás, nem bűnös cél. A háborútól megcsömörlött ember nagyon természetes óhaja ez. „... csakhogy haza sokféle út vezet, és nem mindegy, melyiken indul el az ember.” – mondja neki internacionalista társa, Kismartoni. Tóth bűne az, hogy egyéni célját nem képes tágasabb összefüggésekben szemlélni, azaz megérteni a megvalósítás reális lehetőségeit. Pedig erre alkalma nyílna. A vörös egység parancsnoka, Beljajev felvázolja a katonának az előttük álló stratégiai feladatokat. A polgárháború nemzetközi összefüggései is feltárulnak. Kiderül, hogy a harcban álló magyar tanács-hatalomnak közvetlenül már nem segíthetnek, az egységet délre vezénylik. A magyaroknak maguknak kell dönteniük arról, maradnak-e a csoporttal, avagy papírokkal el látva megpróbálnak keresztüljutni a nemzetközi intervenciók vonalakon. Tóth marad az egységnél, de igazi meggyőződés nélkül, mert parancsokhoz szokott lénye nem képes felfogni a felkínált döntés szabadságát és felelősségét. Innen már csak egy lépés hiányzik ahhoz, hogy egy útközetből rémülten kerekelt oldjon. Ekkor viszont a fehérek ke-

zébe kerül, akik észreveszik, hogy nem a belső meggyőződés vezérli. Innen is menekül – immár gyilkosság árán. Ami ezután következik, az már ámokfutás az egyre inkább illúzióvá, álommá párlódó egyéni cél után. „... nem akart belesodródni semmibe, mert minden eltérítette volna az egyetlen cél-tól, attól, hogy hazajusson.” Tóth történelmi tévedése nem az, hogy nem akar harcolni, hanem az, hogy nem akar gondolkodni, nem képes világosan megítélni önnön helyzetét, aminek viszont olyan tettek a következményei, amelyeket úgy kénytelen végrehajtani, hogy valójában nem akarja őket.

Ma már közhely, hogy a történelmi regénynek annyiban van értelme, amennyiben – elkerülve a hamis aktualizálást – a történelem rekonstrukcióját úgy kísérli meg, hogy a mának szóló üzenetet hordoz. Sziládi kisregényének értelme is e kérdésselvetés nyomán világosodik meg: a történelem nem tűri el a homályos döntéseket, az egyének egyértelműen választania kell, mert a sodródtatás, a meggyőződés nélküli cselekvés tragédiához, pusztuláshoz vezet. A kisregény problematikája és summázata nem valamiféle absztrakt gondolati konstrukció, hanem mélyen a magyar történelem tapasztalatai által indukált válaszkérés. Történelmi lehetőségek kihasználásának (és ki nem használásának!) tapasztalatait nemcsak a kortársaknak, hanem későbbi nemzedékeknek is magukévé kell tenniük.

Más kritikák is megállapították már, hogy Sziládi János kisregénye bár „kisrealista” eszközökkel él, valójában parabolaérvényű alkotás is egyben. Akárcsak Gáll István *A ménesgazda* című regénye. Ami egyet mindenképpen jelez: a modern próza számos eredményének a hatvanas években megfigyelhető hazai meghonosítási kísérletei manapság érnek be, az adaptálás szakasza után természetes formanyelvként látjuk viszont őket.

A parabola-jelleget az is kiemeli, hogy a kisregény főszereplője mondhatni monomániás figura a hazatérési szándékával. Ugyanakkor a regény részletező módszeressége kívánja, kívánja volna az alak erőteljesebb egyénítését. Szándékával-tetteivel jól jellemzett, de némileg elmosódott arcvonású figura a Tóthé.

Sziládi János *Reggeltől reggelig* című novelláskötetének némely elbeszélésében kisregény rejtőzött. A *lehetőség* – ha nem is a novellatémák körén belül – ezt az ígéretet

teljesíti ki. A feszes logikájú kisregény egy fokozatosan, szívósan továbbépülő írói pálya emelkedőjét jelenti. (*Szépirodalmi.*)

MARAFKÓ LÁSZLÓ

Vámos Miklós:

VÁLTÁS

Műfajilag nem könnyű meghatározni Vámos Miklós új könyvét, de ha választani kell, én inkább regénynek mondanám, mint novella-füzérnek, hiszen a tizenhat történet egymással szorosan összefügg és a kötet kezdet- és végpontja közt feszülő epikai ív világosan felismerhető.

Vámos Miklós a kutató értelem pontosságával közelíti meg témáját; „sztorijai” tisztázottak, látszik, hogy a művészi üzenetet legszívesebben a megoldott eseményekre bizza. Mostani írásaiból is a fiatalok életének színes képe bontakozik ki, róluk beszél, sorsukról nyilvánít fontos véleményt.

A *Váltás* főszereplői Péter és Emília. E két fiatal életének alakulását és végleges összekapcsolódását elemzi az író, a gimnáziumi évektől a felnőttkor kapujáig. Emília apja segéd munkásból lett igazgató-főmérnök, felesége halála után mostohát hoz a házba. Nyilván ez a körülmény is okozza, hogy Emília (az író *Em*-nek nevezi) lázadó típus, falakat érez maga körül. Péter (*Pé*) megfontoltabb, de ő sem beletörődő. Szülei közül apja szintén vezető beosztású, anyja a Rádiónál adminisztrátor. A fiatalok ismeretsége egy Vietnami Vásárnapon kezdődik, amikor a gimnázium szervezésében társadalmi munkán vesznek részt. A középiskola elvégzése után mindketten egyetemre kerülnek. Kapcsolatukban az egyetemi évek a boldog, felhőtlen szerelem korát jelentik. Közös kirándulásokon szövődik szorosabbra viszonyuk. Sétálnak, terveket szönek a jövőről, egyszerűen élnek nemzedéktársaik többé-kevésbé megszokott életét. Szerelmük csakhamar házasságban teljeseedik ki; most már végképp összekötik sorsukat. Közben Péter „elszenvedí” az első igazi tragédiát; édesapja meghal. Emília befejezi az egyetemet, egy számitóközpontban kap munkát. Egy évvel később Pétert jogásszá avatják; ezzel meg-

kezdődnek a dolgos hétköznapok. Ennyi a könyv mesei kerete – persze erősen leegy-szerűsítve.

Mert hány remek figurával találkozunk közben! Gondoljunk csak Herc professzor-ra vagy Péter nagynénjének pár találó vonással megrajzolt alakjára. Ők a történetben a külvilág képviselői, egy-egy jellegzetes sorskép hordozói. (Herc a bölcs, az élettapasztalt, a dolgokat felülről néző tudós, a nagynéni a jövőt bizonytalannak látó, riadt ember.) Hasonlóan a többi szereplőhöz, némely tekintetben befolyásolják a fiatalok szemléletének alakulását. De nem kulcsfigurák, a *hangsúly* mindvégig Emilián és Péteren van; ők remélnék, ők szenvednek, ők csalódnak, ők szeretnek és ők jelentik a megoldást is. Egyszerre típusok és egyéniségek. Élnek, beszélnek, szeretkeznek, dolgoznak, vágyakkal, tervekkel vannak tele; egy társadalmi réteg (a fiatal értelmiség) jellegzetes, tipikus, morális felelősséggel bíró képviselői. Többek tehát, mint amit a zajló események elárulnak róluk. Többek, mert *élő emberek*.

Vámos a történetet tömören, könnyed stílusban beszéli el. Az alakok irányítását, mozgatását a végcél felől minősíti, sorsukat erre kormányozza; a különböző eseményelemek lehetőségét jól kihasználva formázza a gördülékeny cselekményt. Am sem a cselekmény idejét, sem a helyszínét nem írja túl; nem aprólékos, de nem is felszínes. A művészi értékelést a történet folyásába szövi bele. Az előre vivő mozgás, a rendező elv a fiatalok életének folytonos változása. A sorstörténetet az önálló epizódok *összetartozása* és bizonyos *önállósága* képezi. A szerző önálló teret és önálló időt teremt a részletekben, ám ezzel együtt *alá is rendeli* azokat a teljes történetnek. A regény tere változatos, e változatosság a valóság-tükrözés különböző módzataiból ered. Egyik ilyen stilisztikai változat a *groteszk* beépítése a műbe. (A *Környék* című fejezet.) Az író eszköztárában a *groteszk sajátosan vegyül* a tárgyilagos, tény-szerű előadással. (Ezt már előző három

kötetében, az *Előszó az ábécéhez*, a *Jelenleg tizenharmadik a listán* és a *Borgisz* című műveiben is tapasztalhattuk.) Vámos korai írásait elemezve, a kritika a műgond hiányára hívta fel a figyelmet. Ezúttal – néhány részmozzanattól eltekintve – a fogalmazással, a könyv szövegezésével sincs hiba. A tömör, szűkszavú történetekben a helyszíneket és a szereplőket rövid, találó mondatokkal jellemzi az író. Ugyanakkor – és ebben gyökerezik *Vámos nagy erénye* – egyik figura sem személytelen, mert szinte valamennyi hordoz emberi igazságokat, valamennyi újabb és újabb cselekményrésznek elindítója.

Vámos Miklós nagy gondot fordított a szerkesztésre is. Egy szépen kidolgozott szerkezeti ív fogja közre a cselekményvonalat, az írói mondanivalót. (A kötet a *Lázadások* című fejezettel kezdődik és a *„Békekötések”* című fejezet zárja le.) Az egyes részek közül a *Bűnügy* címűt kell kiemelni. Ez valóságos telitalálat; az események itt a szokottnál is gyorsabban peregnek, a szerkezet rendezettsége kizárja a gyengítő motívumokat. És a bizonyos fokig szétágazó szálak végül közös ponton találkoznak.

Szóltam már Vámos tipusteremtéséről. Az író erre különösen ügyelt. Most is, mint előző munkáiban, a tipusteremtés lehetőségét a *kisközösség viszonyai* közt találta meg. Vámos nem vállalkozott átfogó, a társadalom szélesebb valóságát tükröző korrajzra. Péter és Emília sorsának szövevényeiben saját nemzedéke problémáit kereste. Az egymásra találó szerelmesek története végül is katarziszban oldódik fel. Az *események* azonban – bár maga a regény kerek történet! – *továbbbírhatók*.

Vámos Miklós negyedik könyve a fiatalság jobbító lázadását és okos megbékélését, a régi tervek ébrentartását példázza; a föl villanó sorsok tanulsága; a boldogság keresése és megtalálása, ha küzdelem árán is, de lehetséges. (*Magvető, 1977*)

KELEMEN LAJOS

JELENKOR

IRODALMI ÉS MŰVÉSZETI FOLYÓIRAT — 1978

A TARTALOMBÓL:

BEDE ANNA
BERTÓK LÁSZLÓ
CSUKÁS ISTVÁN
FODOR ANDRÁS
GALAMBOSI LÁSZLÓ
TAKÁCS IMRE
TANDORI DEZSŐ
TORNAI JÓZSEF
VERSEI

★

HERNÁDI GYULA:
SZÉP MAGYAR
TRAGÉDIA I.

LÁZÁR ERVIN
ELBESZÉLÉSE

TUSKÉS TIBOR:
SORSKOVÁCSOK

★

CZINE MIHÁLY:
BÜCSŐ
NAGY LÁSZLÓTÓL

RÓNAY GYÖRGY:
JÓZSEF ATTILA ÚTJAIN

VÁRKONYI NÁNDOR:
LEVELEK
KOVÁCS ENDRÉHEZ



3

6,— Ft

SZÁMUNK SZERZŐI:

BEDE ANNA
BERTÓK LÁSZLÓ
CZINE MIHÁLY
CSUKÁS ISTVÁN
FRIED ISTVÁN
GALAMBOSI LÁSZLÓ
FODOR ANDRÁS
HERNÁDI GYULA
KAMPIS PÉTER
KARDOS ANDRÁS
LAZAR ERVIN
POMOGÁTS BÉLA
RÓNAY GYÖRGY
SOMLYÓ GYÖRGY
TAKÁCS IMRE
TAKÁTS GYULA
TANDORI DEZSÓ
TORNAI JÓZSEF
TUSKÉS TIBOR
VÁRKONYI NÁNDOR

KÉPEK:

FERY ANTAL
MARTYN FERENC
TAKÁCS DEZSÓ







JELENKOR

IRODALMI ÉS MŰVÉSZETI FOLYÓIRAT

XXI. ÉVFOLYAM, 3. SZÁM

1978. MÁRCIUS

TARTALOM

FODOR ANDRÁS versei	- - - - -	195
BERTÓK LÁSZLÓ versei	- - - - -	197
HERNÁDI GYULA: Szép magyar tragédia (I. rész)	- - -	199
TAKÁCS IMRE versei	- - - - -	212
BEDE ANNA versei	- - - - -	214
LÁZAR ERVIN: A fűzán füttyülő rézangyalát (elbeszélés)	-	215
KAMPIS PÉTER: Tangentor (kisregény, III. rész)	- - -	222
TORNAI JÓZSEF versei	- - - - -	235
CSUKÁS ISTVÁN versei	- - - - -	236
GALAMBOSI LÁSZLÓ versei	- - - - -	237
TÜSKÉS TIBOR: Sorskovácsok (szociográfia, III. rész)	- -	239
TANDORI DEZSŐ versei	- - - - -	247
*		
RÓNAY GYÖRGY: József Attila útjain (II.)	- - - - -	249
SOMLYÓ GYÖRGY: „Egy kis irodalom” (Megjegyzések <i>Ady publicisztikájához</i>)	- - - - -	259
VÁRKONYI NÁNDOR: Levelek Kovács Endréhez	- - -	265
POMOGÁTS BÉLA: Költészettan a visszatekintés során (Fodor András: <i>Hegyek és tavak</i>)	- - - - -	271
*		
CZINE MIHÁLY: „Pirosan áttör időn és ködön...” (Búcsú Nagy Lászlótól)	- - - - -	277
TAKÁTS GYULA: Verseskönyvről verseskönyvre (Lengyel Balázs kritikáiról)	- - - - -	281
KARDOS ANDRÁS: Az érték tényeitől a tények értékéig (Moldova György: <i>Akit a mozdony füstje megcsapott...</i>)	- - -	284

FRIED ISTVÁN: Tanulmánykötetek Kelet-Európáról (<i>Kovács Endre: Szemben a történelemmel, Sziklay László: Visszhangok, Turczel Lajos: Portrék és fejlődésképek</i>) - -	286
A Jelenkor krónikája - - - - -	288

K É P E K

FERY ANTAL rajzai - - - - -	211, 248, 258, 276
MARTYN FERENC rajza - - - - -	280

Mű mellékleten

Nagy László-portré
(*Móser Zoltán fotója*)

A borítón

1., 4. MARTYN FERENC: Napló V-VI.
(*Nádor Katalin fotói*)

2-3. TAKÁCS DEZSŐ rajzai

Az illusztrációkat a Kisgrafikai Barátok Köre pécsi csoportjának gyűjteményéből válogattuk.

J E L E N K O R

IRODALMI ÉS MŰVÉSZETI FOLYÓIRAT

Megjelenik havonta

Főszerkesztő: SZEDERKÉNYI ERVIN

Szerkesztő: PÁKOLITZ ISTVÁN

Kiadja a Baranya megyei Lapkiadó V. 7625 Pécs, Hunyadi János út 11. Telefon: 15-000. F. k.: Braun Károly

Szerkesztőség: 7621 Pécs, Széchenyi tér 17. I. emelet. Telefon: 10-673.

Kéziratot nem őrzünk meg és nem küldünk vissza.

Terjeszti a Magyar Posta. Előfizethető bármely postahivatalnál és a Posta Központi Hírlap Irodánál (1900 Budapest, József Nádor tér 1.) közvetlenül, vagy átutalással a KHI MNB 215-96162 pénzforgalmi jelzőszámára. Évi előfizetési díj 72. Ft.

78-142 Pécsi Szikra Nyomda - F. v.: Szendrői György Igazgató

Index: 25-906. ISSN 0447-6425

Móló

*Megállni újra bazalt-szigonyán,
hogy ne feszüljön fájdalom a part
karéjos, hosszú ijján,
hogy ne pattanjon át a perc
az örökös múlásba?*

*Miként lehetnék élő kőület?
Homlokom, ereim edényét
ugyanaz a súly nyomja, mint a
vizet, földet, s a fény
üvegházába zárt
torgandó levegőt.*

*Enyém csak a merénylők
csökönyös bátorsága,
csak az izgága gondolat, mely
újra, meg újra fölhasítja
az állandóság örömét.*

*Pedig köröttem mindenütt
szinek sikamló derüje, csend,
szűz önfeledtség ábrái, hajók,
árbocok, zászlók, nádbotok türelme.*

*Az ifjúasszony melle közti lánc
tapadó függőónja is
a lét kútját igéri, most is
az örök forrás gyönyörébe húz.*

*S a kikötő vascövekén
fekete, égre fordított pecséten
még mindig az a betűkoszorú:*

*Hamerli József
Gépgyára Pécs*

Sümeg

Bontja megint a tavaszi hegy
türelmes örömét,
vidám lasszóit eldobva újra
körülkerít a zöld, a kék,
de mind ami szemünkbe árad,
ujjongó tiszta jel,
a lélek bársony lemezét
belül mért marja fel?

Fekszem veletek együtt
a várudvar gyepén hanyatt,
s megérezem lent a bazaltkupok alján
elásott csontokat.
Virágot ont a buzgó teledés,
fagyverte csonk virul,
de a halandó testvér-büntudat
fáj olthatatlanul.

A kéz, a száj, a kar

Amit térdhajlat árkától csipőig
a kéz
felhámja megfogalmaz,
ahogy a tűzben is sziromfehér
tapadó, sűrű test nyugalmán
átforr
a zúdult
száj
hideg pecsétje,

ahogy végül a néma kar
gyereket – anyát – szeretőt
egy-ívjáromba ölelő igája
nyakamba hullt – –
nem akarom feledni.

Mind a hét főbűnt

*Esik az eső, nő a bánat,
tíz percem elment pocsolyának.
Győztes lába kél másik tiznek,
kapkolódom, mint akit visznek.*

*Körmeimet rendjén levágtam,
csak ketrebben ugrabugráltam.
Némelyek ha gögösnek hittek,
kegyelmezzenek szemeiknek.*

*Magányos voltam, mint az isten,
vasárnap néha irigykedtem.
S bár ugyanannyit nyom a latban:
kíváncsiságból bujálkodtam.*

*Megvettem a kapzsiságot,
nem vettem meg a világot.
Mestereimre torkosságban
lustaságból nem licitáltam.*

*Butaságomban, félelmemben
mind a hét főbűnt elkövettem,
s a többit is. Ha van bocsánat,
nem győzné, aki megbocsáthat.*

*Kalapot kilenc évig hordtam,
de ha kellett, jól meghajoltam.
Több voltam mindig, mint lehettem,
kinek joga van, ítélkezzen.*

Semmi sincs már

*Már olyan mély az éjszaka,
hogy legaljáról fölhallatszik
a kopogó cipő jaja.
Ki megy haza?
Foghíjas háztáji oroszlán?
Vagy hadifogoly, temetetlen
lövészárkok hosszán?*

*Legalább ordítana.
Hogy ne férjen el bennem,
hogy tudja: maga maradt
a hálóval fedett veremben,
hogy semmi sincs már, csak a hang,
a félrevert harang
szívverése a paplan alatt.
Lassít, szaporáz, megakad.
Hallott valamit? Csak a gödröt
kerüli ki? Kopog.
Mígnem nyüszítetek, felüvöltök,
remegek, mint a csillagok.*

A rost beszél

*A héja alá, a ricsaja alá,
káprázata és bilincse alá,
megtagadva a sint,
a kiskanállal adagolt halált,
meg a bőrödben ébredő,
lélegzetedben fészkelő,
perceid kicövekelő
nagy elringató masinát.*

*Oda, ahol a rost beszél,
s pucér csillagok csendjét tújja
lassu szél,
ahonnan, míg fölér
elhajlik minden lényeg ujja.*

*Ott történik meg nélküled,
ami veled.*

Szép magyar tragédia

I. rész

I. kép

1867 júniusa. Mexikó, Querétaro város kapucinus kolostorának kriptája. A kriptá helyiségeit rendezték be ideiglenes siralomháznak Habsburg Miksa mexikói excsászár számára, akit Juárez köztársasági elnök katonai különbírósa ítélt halálra, és Querétaróban foglyul ejtették. Miksa egyedül van a kriptában, gyors léptekkel fel-alá járkal a koporsók között, meg-megsimogatja közben kettéválasztott, hosszú, aranyszőke szakállát.

Nyílik az ajtó, Miksa osztrák-belga önkéntes légiójának rangjelzés nélküli, tiszti egyenruhájába öltözött negyvenöt-ötven év körüli férfi, Niklay István és egy harmincöt év körüli nő, Mária lép a helyiségbe.

Márián egyszerű ruha van, maga elé engedi Niklayt, látszik rajta, csak engedelmességhez, nem parancsoláshoz szokott. Kívülről zene hangja hallatszik, mexikói köztársasági indulót játszik egy fúvószenekar.

A fúvószenének a továbbiakban is fontos a szerepe, a rendezői elképzelések szerint alkalmazandó. Operettzene is használható. Megjegyzendő, hogy Offenbach akkoriban emelkedett hírre csúcsára, a Gerolsteini nagyhercegnő volt a legsikeresebb operett. Niklay odaugrik Miksához, megöleli, az excsászár is felderülő arccal öleli át volt ezredesét.

NIKLAY: Azonnal indulunk!

MIKSA: (csodálkozva) Hova?

NIKLAY: Megszerveztem a szökést. Le kell vágni a szakálladat.

MIKSA: (rémműlten) Lehetetlen, hiszen mindenki ismer.

NIKLAY: Azért vágjuk le.

MIKSA: Nevetségessé válok.

NIKLAY: Ki előtt?

MIKSA: A szökés után, otthon (az álláshoz nyúl), amikor felfedem a kiléteimet. Lehetetlen.

NIKLAY: Ne tréfálg, Miksa.

MIKSA: (komolyan) Legfeljebb azt teszem meg, hogy bekötöm az államot, és a szakáll végét hátul a nyakamhoz erősítem. Van nálatok egy kis fekete fonal?

NIKLAY: Nem vagyok kíváncsi a siránkozásodra. Maris levágja a szakálladat, és ragaszt magának egyet. Te felveszed az ő ruháját, ő a tiédet, és itt marad. Azt mondja majd, hogy erőszakot alkalmaztunk vele szemben. Betömjük a száját, és idekötjük az egyik koporsóhoz. Nem fogják bántani. Aztán, majd ha elengedik, utánunk jön. Eldugtunk neki egy csomó pénzt.

MIKSA: Habsburg császár nem szökhet meg női ruhában egy siralomházzá átalakított kapucinus kriptából.

NIKLAY: (mint aki meg se hallotta az ellenvetést) Nagyon kérlek, siess, mert elkésünk. Ezeket az ördöket még sikerült megvenni, de nem biztos, hogy a következőket is sikerülni fog. Amint elkészül az emeleten a cellád, felvisznek innét. (Máriához fordul) Vágd le a szakállát! (odamegy Miksához, gyengéden letfogja hátulról a két karját. Mária odamegy hozzájuk, hosszú ollót vesz elő a szoknyája alól, és két vágással levágja Miksa szakállát. Az excsászár döbbenet nézi arcának elrabolt ékességét a lány kezében. Mária villámgyors mozdulatokkal levetkőzik, és levetkőzteti Miksát is. Ruhát cserélnek. Miksának meglehetősen szűk a lány ruhája, Márián viszont lötyög a férfi kabátja, nadrágja. Niklay mosolyogva, elégedetten nézi őket. Beköti Miksa tejét Mária kendőjével.

Mária fejére kalapot tesz, majd felragasztja az állára a magával hozott, méretre készült Miksa-szakállt, Miksa tehetetlenül nézi őket, aztán megszólal.)

MIKSA: Nem megyek.

NIKLAY: *(döbbenet)* Miért nem?

MIKSA: Meg kell várnom a követeket.

NIKLAY: Milyen követeket?

MIKSA: Levelet írtam a porosz, az osztrák és a belga követnek, hogy jöjjenek ide, és tegyenek közös nyilatkozatot.

NIKLAY: Nem jönnek ide.

MIKSA: Honnét tudod?

NIKLAY: Pereghy mondta.

MIKSA: Pereghy Juárez zsoldosa, egyetlen szavát se hiszem el.

NIKLAY: Eddig mindig igazat mondott. Azt is megmondta, hogy téged halálra fognak ítélni.

MIKSA: Nem volt nehéz megjósolni. A rablóvezérek mindig halálra ítélik a császárokat, ha a többi császár megengedi nekik. Remélem, az én esetemben az utolsó pillanatban közbelépnek, és megakadályozzák a gyilkosságot. *(A „szakállas” Mária csendesen figyeli a két tértfit. Lassan Miksa felé fordul.)*

MÁRIA: Nem lesz idejük.

MIKSA: *(idegesen)* Hogy-hogy nem lesz idejük?

MÁRIA: Lassú a posta.

MIKSA: Távírón küldik a feltételeiket.

MÁRIA: Tudja milyen kevés a távírópózna itt Mexikóban?

MIKSA: A távíratok már régen megjöttek.

MÁRIA: Juárez elnök szétépte őket.

MIKSA: *(ordítani kezd)* Az a sárgabőrű, elmebeteg gnóm, az az emberáldozatra éhes azték törzsfőnök, az a bandita, aki gyűlöl mindent, ami fehér, ami szép, ami nemesebb, mint ő! Az a söpredék! Nem akarom megegyeszer hallani a szádból annak a gazembernek a nevét!

MÁRIA *csendesesen megsimogatja a „szakállát”*) Ha nem sietünk, akkor csak hajnalig hallhatja.

NIKLAY *(ráförmed a lányra)* Fogd be a szádát! *(Miksához)* Miksa, induljunk el! Ez az utolsó pillanat. Ha most tétozazol, holnap tényleg agyonlőnek. Érstd meg, nincsen más lehetőség.

MIKSA: *(mint aki nem hallja, mit mond*

neki Niklay, tovább őrjöng) Fel fogom akasztatni! Lovakkal tépetem szét! *(Niklay megrázza, egészen közel lép hozzá, ő is kiabál.)*

NIKLAY: Egyelőre te vagy siralomházban, és nem ő! Meg kell szöknünk! Érted? Meg kell szöknünk!

MIKSA: *(gőgösen)* Nem megyek. Menj, ha félsz. Engem meg fog menteni a civilizált világ. Az Egyesült Államoktól Ausztriáig, Franciaországtól Olaszországig, Angliától Belgiumig az egész világ elindul, hogy ezt az elsárgult, örült indiánt beletapossa a földbe! Hát mit képzelnek ezek a senkiháziak? Idejövök, hogy alkotmányt adjak neked, hogy valódi néppé szervezzem, növezzem fel őket, hogy megteremtsem számukra a jogrendet, a biztonságot. És mi a válaszuk mindeyre? Meg akarnak ölni. Szemét népség!

MÁRIA: *(megfogja Miksa kezét, kezét csókol neki, aztán letérdel eléje)* Könyörgök, menjen! Induljanak el! Diaz tábornok azt mondta, Mexikó nem engedheti meg magának a megbocsátás luxusát. Nem engedik el magát élve, higgye el.

MIKSA: Ki mondta ezt neked?

MÁRIA: A katonák.

MIKSA: Milyen katonák?

MÁRIA: A köztársaságiak.

MIKSA: *(gúnyosan)* Lefeküdtél velük?

MÁRIA: *(mosolyogva, egyszerűen)* Nem mindegyikkel.

MIKSA: *(szigorúan)* Csak a kurvák fekszenek le az ellenséggel.

MÁRIA: Vagy aki meg akar menteni egy Habsburgot.

MIKSA: *(elérzékenyen, átöleli a tértíruhába öltözött lányt)* Miattam fekédtél le velük?

MÁRIA: Nem hoztam túl nagy áldozatot.

NIKLAY: *(Miksához, Máriára mutatva)* Azt mondja, a mexikóiak nagyon tudnak.

MÁRIA: *(röstelkedve)* Ne szégyenítsen meg Ófelsége előtt.

NIKLAY: Azt hiszed, Ófelsége nem tudja?

MÁRIA: Mit?

NIKLAY: Hogy mekkora kurva vagy?

MÁRIA: Ha sérteget, elmegyek.

MIKSA: De előbb add vissza a szakállamat és a ruhámat.

NIKLAY: (*a fejéhez kap*) Esküszöm, ez a kripta itt nem siralomház, ez örültekháza. Azon vitatkozunk, hogy majd Anglia kiszabadít-e Juárez kezei közül, mikor csak ki kell menni az ajtón, a második utca sarkán Salm hercegné kocsija vár, eljutunk rajta Veracruzig, ott felszállunk a Coriolan nevű francia hajóra, a hajón megvárjuk Máriát, aztán elindulunk együtt haza, a szabadság, a hatalom felé. Én vagyok örült, vagy te vagy örült?

MIKSA: Ezt te nem értheted meg.

NIKLAY: Mit nem érthetek meg, az isten szerelmére? Mit?

MIKSA: Azt, hogy egy császárnak hogyan kell viselkednie válságos pillanatokban.

NIKLAY: Életben akarsz maradni?

MIKSA: Igen.

NIKLAY: Akkor miért gatyázol? Miért nem indulunk már?

MIKSA: Mert hozzá kell szoknom ehhez a maskarához. Nem szeretném, ha lepleznének.

NIKLAY: (*megkönnyebbülten*) Szóval jössz?

MIKSA: Megyek, csak előbb még tisztázni szeretnék valamit.

NIKLAY: Tessék.

MIKSA: A háborút elvesztettük, ennek következtében mexikói győztesként nem térhetünk vissza Ausztriába. Milyen megoldási lehetőség adódik ebben az új helyzetben?

NIKLAY: A fontos az, hogy otthon légy. Amikor tavaly, Königrätz után Ferenc József végigkocsizott Bécs utcáin, csak ilyeneket hallott: „Éljen Miksa! Miksa a mi császáruk!”

MIKSA: Valóban?

NIKLAY: Reszket tőled.

MIKSA: Ezért fogja megelőzni minden lépésünket.

NIKLAY: A franciák, a poroszok mellett állnak.

MIKSA: Mi a megoldás, Niklay?

NIKLAY: Ferenc József halála.

MIKSA: (*álszent hangsúllyal*) Nem kívánhatom édes bátyám halálát.

NIKLAY: Ó kívánhatja a tiédet?

MIKSA: Honnét veszed ezt?

NIKLAY: Velencében indulásra készen áll Tegetthof tengernagy, hogy a kivégzés után a Novarán hazaszállítsa a holttestedet.

MIKSA: (*telháborodva*) Nem hiszem el!

NIKLAY: Salm herceg a porosz követőtől hallotta. Tudod jól, a poroszok értesülései mindig megbízhatóak. Azt is mondta, a bátyád beszélt rá III. Napóleont, hogy vonja vissza Bazaine csapatait. Tudta, hogy a franciák nélkül végünk van.

MIKSA: Nem hihetem el, hogy ilyen aljas, hiszen mégis csak Habsburg.

NIKLAY: Nem biztos.

MIKSA: Megörültél?

NIKLAY: Ferenc József neked csak féltestvéred.

MIKSA: (*döbben*) Tessék?

NIKLAY: Ferenc József apja a reichstadti herceg. A Sasfiók.

MIKSA: Rágalmazod édesanyámat?

NIKLAY: Édesanyád imádta a Sasfiókot, ezt te is tudod. Viszonyuk volt.

MIKSA: Hazudsz!

NIKLAY: Otthon be fogom neked bizonyítani.

MIKSA: Nem megyek haza!

NIKLAY: Haza kell jönnöd! Egy Napoleon-unoka bitorolja a Habsburg-trónt. Érted?

MIKSA: De hogy történt? Hogyan történhetett?

NIKLAY: Édesanyád a társalkodónője volt; a Sasfiók gyönyörű fiú volt, kedves, művelt, a nagy Napoleon fia. Szóval megtörtént.

MIKSA: Ezt ideig miért nem mondtad el nekem?

NIKLAY: Nem akartalak feleslegesen felizgatni. De most már tudnod kell a teljes igazságot, hogy ne légy kíméletes ezzel a jött-ment parvönövel, aki ott pöffeszkedik a te császári trónodon.

MIKSA: Remélem, én tiszta vérű Habsburg vagyok.

NIKLAY: A legtisztább vérű. A Sasfiók még idejében meghalt.

MIKSA: Hála istennek. (*észbekap*) Rágalmazod édesanyámat?

NIKLAY: Édesanyádat tartom a birodalom legtisztább, legerkölcösebb aszszonyának.

MIKSA: És ez a Sasfiók-történeted?

NIKLAY: A Sasfiók az ördög fia volt, a legraffináltabb démon, megszállta édesanyádat, ő nem tehetett róla, ő akkor is ártatlan volt, és utána is, a mai napig is ártatlan. Két lábon járó szent a te édesanyád.

MIKSA: De ördögöt szült.

NIKLAY: Igen, ördögöt szült. S a te feladatod, hogy ezt az ördögöt visszazavard a pokol fenekére.

MIKSA: Anyám nem is tudja?

NIKLAY: Semmit se tud.

MIKSA: Hogyan fékezzük meg a bitort?

NIKLAY: Schönbrunnban négy emberem figyeli minden mozdulatát. Merényletet követünk el ellene.

MIKSA: Hogyan?

NIKLAY: Minden ki van számítva. Észrevétlenül irtjuk ki. Csak te kellesz hozzá. Ott kell lenned, hogy rögtön át tudd venni a hatalmat. Gyertek, siessünk, mert elkésünk!

MIKSA: Azt hiszem, mégis meg kellene gondolnunk, hogy álrühában kell-e innét kimenni. Aki Ausztriában császár akar lenni, nem menekülhet álrühában egy indián elől.

NIKLAY: *(késégbéesve)* Holnap kivégeznek, ha nem megyünk! Érted? *(tagolva mondja)* Kivégeznek!

MIKSA: Meg kellene gondolnunk...

(Ebben a pillanatban nyílik az ajtó. Ötven év körüli férfi és egy húsz-húszonöt év körüli lány lép a siralomház-kriptába. Mindkettőjükön a köztársaságiak, Juárez hadseregének egyenruhája van. A férfi Pereghy Imre ezredes, a lány Pereghy lánya, Anna, hadnagy.)

Döbbsenten állnak a különös látvány előtt. Miksa az egyik emelvényen álló koporsó mögé lép, legszívesebben a föld alá süllyedne. Mária idegesen fogja meg ragasztott szakállát.

Egyedül Niklay nem jön zavarba, me-reven nézi a jövevényeket.

Pereghy elsőnek Niklayhoz fordul.)

PEREGHY: Hogy kerültök ide?

NIKLAY: Bejöttünk.

PEREGHY: És az örök?

NIKLAY: Lefizettük őket.

PEREGHY: Hm. Ők hívtak ide minket.

NIKLAY: Ha tudod, mi van velük, miért kérdezel engem?

PEREGHY: Megszoktam a kérdezést.

Az USA-ban kihallgató tiszt voltam.

NIKLAY: Értem.

PEREGHY: Délieket hallgattam ki.

NIKLAY: Gondoltam, hogy nem arabokat.

PEREGHY: *(Miksához fordul)* Habsburg úr, remélem sietve átöltözik.

MIKSA: *(előrelép)* Kicsoda ön?

PEREGHY: Valószínűleg hallott már rólam: Pereghy Imre ezredes vagyok, a köztársasági hadsereg különleges őrezredének a parancsnoka. *(a lányra mutat)* Ő a lányom, Pereghy Anna hadnagy.

MIKSA: *(meghajol)* Örvendek. *(megfogja Mária kezét, egy magas koporsó mögé húzza, és gyors mozdulatokkal vetkőzni, öltözni kezdenek mind a ketten. A szakáll se okoz problémát, Mária letépi az álláról, és felragasztja az excsászár arcára. Most már mind a ketten régi öltözetükben vannak. Miksa lassú léptekkel jön előre a koporsó mögül, zavart a hangja)* Niklay ezredes sokat beszélt nekem önről.

PEREGHY: Nem szeretném, ha meg kellene bilincseltetnem.

MIKSA: *(nagyot nyel)* Ha jól tudom, ön is magyar.

PEREGHY: Az vagyok.

MIKSA: Kedvelem a magyarokat.

PEREGHY: *(szárazon)* A magyarok viszont nem kedvelik a Habsburgokat.

NIKLAY: *(Miksára mutat)* Ő más, mint a többi.

PEREGHY: Kinek a számára?

NIKLAY: A mi számunkra.

PEREGHY: Ki az a mi?

NIKLAY: Te meg én, Anna meg Mária.

PEREGHY: Ha nem vettéd volna észre, te más minőségben vagy jelenleg Querétaróban, mint én. Te fogoly vagy, én pedig őrvagyok.

NIKLAY: És az, hogy mind a ketten magyarok vagyunk, nem közös nevező?

PEREGHY: Múlt idejű közös nevező. Amikor együtt harcoltunk, amikor hősvoltál a szabadságharcban, együtt voltunk magyarok. Pákozdnál, Sukorónál, Erdélyben. Most külön vagyunk magyarok. Te Habsburg-magyar vagy, én Juárez-magyar vagyok. Tudod, mekkora különbség ez? Nagyobb, mint amekkora egy Juárez-indián és köztem valaha is lehetséges.

NIKLAY: Bolond vagy.

PEREGHY: Persze, hogy bolond vagyok. Kisírtam Juáreznél, hogy a magyar foglyok szabadon járálhassanak a városban. Itt az eredmény, meg akarjátok szöktetni a főbűnöst.

NIKLAY: Hidd el, Miksa legalább úgy gyűlöli Ferenc Józsefet, mint mi.

PEREGHY: Nem érdekelnek a családi viszályok.

NIKLAY: Akkor se, ha ezek a viszályok szabadságot hozhatnak Magyarországnak?

PEREGHY: *(gúnyosan)* Na ne mondd! És hogyan?

NIKLAY: Ha most elengednétek minket, együtt hazamennénk, Ferenc József pillanatok alatt merénylet áldozatává válna, és Miksa foglalná el a trónt.

PEREGHY: Na és aztán?

MIKSA: Kiengedném Magyarországot az osztrák birodalom kötelékéből.

PEREGHY: Niklay beszélt rá erre a nemes szándéokra?

MIKSA: Igen.

PEREGHY: *(Annához)* Látod, kislányom, ezek az igazán nagy politikusok.

ANNA: Csak figyelek, de nem merek hinni a fülemnek.

NIKLAY: Gúnyolódik, Annuska?

ANNA: Igen.

NIKLAY: Úgy látszik, az Egyesült Államokban érett és kész politikusok, filozófusok születnek. Hány éves maga?

ANNA: Huszonhárom. Egyébként én még Magyarországon születtem. De nem értem, miért kérdezi a koromat. Maga huszonhárom éves korában őrnagy volt a magyar forradalom hadseregében. Majd még egyszer annyi időnek kellett eltelnie ahhoz, hogy a forradalom árulójává váljék.

NIKLAY: *(sértődötten)* Elmondtam már maguknak, miért álltam be Miksához. *(Hirtelen megszólal Mária is.)*

MÁRIA: *(Annához)* Maga Amerikában nevelkedett, maga nem is magyar.

ANNA: *(gúnyosan)* Ragasztok majd magamnak egy Habsburg-szakállt, és akkor mindjárt az leszek, mi?

MÁRIA: Azt hiszi, mert csipkegallérja van, és apácáknál tanult, szemtelenkedhet is velem?

NIKLAY: *(Máriához)* Kérjél bocsánatot Annuska kisasszonytól!

MÁRIA: Miért, uram?

NIKLAY: Mert Ófelsége is így szeretné. *(Mária Miksára néz, az excsászár bölint.)*

MÁRIA: *(Annához fordul)* Bocsásson meg nekem kisasszony.

ANNA: Miért kér bocsánatot?

MÁRIA: Mert az urak *(Miksára és*

Niklayra mutat) nem szívesen térdelnek le a köre.

MIKSA: *(Annához)* Amerika is azt szeretné, ha a mexikói nép megbékélne velem.

PEREGHY: Minket most nem érdekel Amerika. Ahogy önt se érdekelte Juárez, amikor ezt írta önnek, nem is olyan régen. Emlékszik Habsburg úr? „Mihelyt valamely országban fellángol a gerillaháború, a hódító elveszettek tekintheti magát, és legjobb, ha mindjárt feladja célját. A partizánrendszer azért olyan félelmetes, mert sohasem mutatja meg egészen az erejét; a végleges győzelmet mintegy az egyes vereségek jutalmaképpen szerzi meg. A hódító minden nap a győztes biztonságának illúziójába ringathatja magát mindaddig, amíg fokozatos kimerülése és végleges romlása rá nem ébreszti tévedésére. Mexikó tizenegy évi sorozatos veresége után vívta ki függetlenségét Spanyolországtól, és három évig küzdött a reformtörvény életbe léptetéséért. Nem kétséges, hogy most is kiharcolja függetlenségét, és helyreállítja annak vívmányait. A franciák annál biztosabban számolhatnak elszigetelt győzelmekkel, mert a köztársasági vezetés nem keresi a nyílt összeütközéseket. És mégsem férhet hozzá kétség, hogy önök sohasem lesznek az ország urai, és hogy a teljes összeomlást nem kerülhetik el.”

MIKSA: Ízléstelennek tartom ezt a levelet ebben a pillanatban emlékezetembe idézni, Pereghy úr.

PEREGHY: Ön mit tett volna Juárezzel, Habsburg úr, fordított esetben?

MIKSA: Természetesen nem állítottam volna bíróság elé.

PEREGHY: Akkor miért küldte szó szerint a következő táviratot Zacatecasba Miramon tábornoknak, amikor annak győznie sikerült Juárez ellen: „Ha az ellenséget kézrekeríti, állítsa hadbíró-ság elé, és ítéltesse el! Csupán az ítélet végrehajtása előtt küldjön nekem jelentést!”

MIKSA: Ebben a táviratban nincsen szó halálról.

PEREGHY: Nem akarok szövegelemzésekbe bonyolódni. Az „ítéletvégrehajtás” ön szerint mit jelent?

MIKSA: Jelentheti a börtönbüntetés megkezdését is.

NIKLAY: (*Pereghyhez*) Imre, most ne szavakon nyargalj. Elég baj az nekünk, hogy Miksa nem lehet mexikói császár, és nem segítheti császárként a magyar szabadságmozgalmat. De ha már császár nem maradhat, legalább engedjétek el. Tudod, mi van otthon?

PEREGHY: Te tudod?

NIKLAY: Königrätz után mindenki Miksát akarja császárnak. Megöljük vagy lemondatjuk Ferenc Józsefet, Miksa lesz a császár, és szabadon engedi Magyarországot. Itt van, megmondhatja, megígérte. (*Miksa felé fordul*) Igaz?

MIKSA: Igen, mindent megteszek. Már mondtam, kiengedem Magyarországot az osztrák birodalom kötelékéből.

ANNA: (*Miksához*) Iturbide királyt is száműzték, de visszajött, újra el akarta foglalni a trónt, végül nem maradt más hátra, ki kellett végezni.

MIKSA: Én nem akarok visszajönni.

PEREGHY: Az ön halála, Habsburg úr, sietteti a még mindig dúló háború befejezését.

MIKSA: Önök vadállatok, önök gyilkosok!

PEREGHY: (*nyugodtan tolytatja*) Ön mindaddig veszélyes a mexikói nép számára, amíg él. Büntetése figyelmeztetés lesz azoknak az európaiaknak, akiknek még nem ment el a kedvük a gyarmatosítástól. És Washingtonnak se árt egy kis figyelmeztetés. Mexikó önálló ország, és az állam elgenségei iránti magatartásáról önmaga dönt.

NIKLAY: Neked fontosabb Mexikó, mint Magyarország? Meg vagy te örülve, Imre?

PEREGHY: Azon gondolkodom, hogy megbilincseltek, és úgy kísértetlek vissza a fogolytáborba. Nem sülsz le a pofádról a bőr? Beállsz a nép ellenségeihez zsoldosnak, harcolsz a nép ellen, a nép legyőz. Hadifogolytáborba kerülsz, de szabadon szaladgálhatsz össze-vissza, és te azzal hálálsz meg az emberséges bánásmódot, hogy meg akarod szöktetni a nép legfőbb ellenségét a büntetés elől...

NIKLAY: Ne folytasd! Bilincseltes meg, de hallgass meg előbb! Ennek az embernek (*Miksára mutat*) el kell jutnia Ausztriába.

PEREGHY: Egy Habsburgtól várod Magyarországot felszabadítását?

NIKLAY: Négy éve vagyok veled, ismerem.

PEREGHY: Én húsz éve harcolok a zsarnokság ellen a világ minden tájékán, ismerem.

NIKLAY: Azt akarod, hogy az a rohadt Deák-féle kiegyezés elpusztítsa az országot!

PEREGHY: Nem akartam és nem is akarom a kiegyezést, de nem lehet az egyik népet elárulva felszabadítani a másikat.

NIKLAY: Mi nem árultuk el a mexikóiakat.

PEREGHY: (*indulatosan*) Hát mit csináltak?

NIKLAY: Civilizációt hoztunk nekik.

ANNA: Főleg a franciák hoztak ide nagyon civilizált fegyvereket. A kivégzések tényleg csodálatosan civilizáltak voltak.

NIKLAY: Annuska, magát én szeretem és tisztetem.

ANNA: Tudom.

NIKLAY: (*sértődötten*) Honnét?

ANNA: Több ízben szerelmet vallott nekem.

NIKLAY: (*zavartan*) Nem emlékszem.

ANNA: (*gúnyosan*) Akkor talán álmában csinálta. Hétszer térdelt le elé, és kérte meg a kezemet. Nem emlékszik?

NIKLAY: Nem.

ANNA: (*apjához fordulva*) A barátod csak győztes csatákra emlékszik. Ez is sajátos magyar betegség.

PEREGHY: Nálad nem győzött?

ANNA: Nem szeretem a forradalom áru-loit.

NIKLAY (*önérzetesen*) Miért mondja mindig ezt nekem?
(*Közben Miksa zokogva fel-alá járkal a kriptában, aztán ledől az egyik koporsóra, rángatózva sír. Mária odamegy eléje, telemeli a fejét, vigyázva, nehogy lerántsa a ragasztott szakállt, megcsókolja az arcát, bohóckodó mozdulatokkal mutatványokat végez, hogy vigasztalja.*
Anna türelmetlen hangon válaszol Niklaynak.)

ANNA: Nem szeretem a zsarnokok zsoldosait.

NIKLAY: (*Miksára mutat*) Ő nem zsarnok, ő a mi egyetlen lehetőségünk, akit maguk most meg akarnak ölni.

Ahelyett, hogy azon gondolkodnának, maga is, az apja is, hogyan mentsük meg, hülyeségeken vitatkoznak velem. Számomra Magyarország szabadsága többet ér, mint egész Európa, Amerika, Ázsia, Afrika, Ausztrália szabadsága. Érti?

ANNA: Látja, ezért nevetséges, hogy időnként próbálkozik nálam.

NIKLAY: *(mint aki nem hallotta a gúnyos mondatot, Pereghyhez fordul)* Imre, engedd el Miksát, és gyere velünk! Otthon nagyobb szükség van most rád, mint itt. Juárez győzött, már nem kellesz neki.

PEREGHY: Nem érdekel, amit itt összevissza beszélsz. Majd hazamegyek, amikor úgy érzem, haza kell mennem. Most az a feladatom, hogy meghiúsítsam Habsburg Miksa szökését a felölősségrevonás elől. Odafönn elkészült már a cellája, felviszem. Te pedig sürgősen menj vissza a táborba, és próbáld elfelejteni ezt a mai délelőttöt. Jöjjön, Habsburg úr!

(Miksa zokogva feláll, megcsókolja Máriát, aztán Niklayt öleli át. A zokogástól nem tud beszélni, támolyogva elindul kifelé, Pereghy előtt.)

Pereghy ránéz Niklayra, ő is elindul. Mária Niklay után indulna, de a férfi erőlyesen rászól.)

NIKAY: Maradj, ne gyere!

MÁRIA: Szeretnék én is elmenni magával.

NIKLAY: Szedjél össze előbb ennivalót a többieknek.

(Mária nem válaszol, Niklay is kilép az ajtón Pereghy előtt. Csak a két nő marad a kriptában. Mária hosszan nézi Annát, aztán fojtott hangon szólal meg.)

MÁRIA: Maguk az árulók!

ANNA: *(derűsen nézi Máriát, fel-alá sétál előtte)* Miért?

MÁRIA: Mert ez az ember császár.

ANNA: Csak volt.

MÁRIA: Kétmillió aláírást vittek neki azon a kérvényen, amelyikkel megkérték, hogy legyen császár Mexikóban.

ANNA: Mexikóban összesen hatvanezer ember tud írni.

MÁRIA: Akkor honnét lett a kétmillió aláírás?

ANNA: Aki egy aláírást tud csinálni, az tizezret is tud.

MÁRIA: Miért bántja Istvánt?

ANNA: Niklay Istvánra, Habsburg Miksa zsoldosezredesére gondol?

MÁRIA: A gazdámra gondolok.

ANNA: Mióta van vele?

MÁRIA: Mit érdeklí ez magát?

ANNA: *(gúnyosan)* Érdekel a hűség lélektana.

MÁRIA: Gúnyolódik?

ANNA: Maga szerelmes Niklayba, és ez nagy baj.

MÁRIA: Nemcsak én vagyok szerelmes bele, maga is.

ANNA: Azt hiszi, mert maga szereti, mindenkinek szeretnie kell? Téved.

MÁRIA: Ötéves korom óta szeretem.

ANNA: Odavaló, ahova ő?

MÁRIA: A birtokán születtem.

ANNA: Ő volt a földesúr, maga a cselédgyerek.

MÁRIA: Az nem számít.

ANNA: Hány éves maga?

MÁRIA: Huszonkilenc.

ANNA: Akkor a forradalom alatt tíz éves volt.

MÁRIA: Negyvenkilencben apám magával vitt, amikor Bem bácsival elment Törökországba. Aztán apám ötvennégyben meghalt, egy katona felesége lettem, elmentünk Belgiumba, ott találkoztam újra Istvánnal. Otthagytam a férjemet, együtt jöttünk ide.

ANNA: Szóval tizenhárom éve a szeretője. Magának adom. Nem kell.

MÁRIA: Nem is tudná elvenni tőlem. Csak engem szeret.

ANNA: Nem vettem észre.

MÁRIA: Magának csak azért hazudta, hogy szereti, mert meg akarja menteni Miksát.

ANNA: Biztosan így van. Maga is szereti ezt a Miksát?

MÁRIA: Igen.

ANNA: Miért?

MÁRIA: Mert István szereti.

ANNA: Értem. Holnap lesz a kivégzés. Agyonlövök.

MÁRIA: Maguk meg tudnák menteni.

ANNA: Nem akarjuk megmenteni.

MÁRIA: Gyilkos népség maguk, ezekkel az indiánokkal együtt!

ANNA: Tudja hány embert végeztetett ki a maga híres Miksája?

MÁRIA: Azok megérdemelték.

ANNA: Jó, hát akkor ne vitatkozzunk tovább. Maga is bent lakik a foglyotáborban.

MÁRIA: Igen.

ANNA: Jó az ellátás?
MÁRIA: A magyarok kijárhatnak a városba.
ANNA: Mit akarnak csinálni a magyarok, ha elengedik őket?
MÁRIA: Van, aki haza akar menni, van, aki itt akar maradni. Aki itt talált magának asszonyt.
ANNA: És maguk?
MÁRIA: Miért kérdezi?
ANNA: Kíváncsi vagyok rá, hova akarnak menni.
MÁRIA: Oda biztos nem, ahova maga.
ANNA: *(mosolyog)* Ne féljen, mi itt maradunk.
MÁRIA: Meg is ölöm, ha utánunk jön, ha nem hagy békét neki.
ANNA: *(mosolyog)* Tudja, hogyan lehet a legbiztonságosabban megtartani Niklayt?
MÁRIA: *(mohó érdeklődéssel)* Hogyan?
ANNA: Ha kiheréli.
MÁRIA: Menjen innét a fenébe!
(Elindul Anna felé, hogy torkon ragadja, de a lány ügyesen kicsúszik a fenyegető helyzetből, kinyitja az ajtót, kisorsran rajta.
Mária egyedül marad, aztán lassan ő is az ajtó felé indul.)

2. kép

Miksát és két császárpárti tábornokát, Miramont és Mejtát a kivégzés színhelyére, a Harangok dombjára kísérik. Miksán fekete civilruha, fején széles karimájú mexikói kalap van, a két tábornokon nincs zubbony, fehér ingük világít. Négy fegyveres köztársasági katona kíséri őket a „domb” felé. Miksa hirtelen megáll, a szakállához nyúl, tétova mozdulattal meghúzza. A szakáll a kezében marad.
Megáll a menet. Miksa az egyik katona túlébe ság valamit. A katona elszalad, kisvártatva visszatér, ragasztós üveg van a kezében.
Az excsászár gondosan bekeni ragasztóval a szakállát, majd visszaragasztja az állára.
A menet folytatja útját.
A tívószenekear Habsburg-indulót fúj.
Felérnek a „domb”-ra.
A „dombon” várja őket a kivégzőosztag. Megelevenedik Eduard Manet híres, Miksa császár kivégzését ábrázoló festménye.

A héttagú kivégzőosztag félkaréjban veszi körül a három halálraítéltet.
A katonáknak fehér övük és fehér bokaszorítójuk van, a fehér holmik színe élesen elválnak a fekete egyenruhák színétől. A vezénylő tiszt féloldalvást áll, kezében szintén puskát tart.
Eldördül a sortűz, a három halálraítélt a földre zuhan.

3. kép

A tívószenekear ismét mexikói indulókat játszik.
Pereghy és Anna szálláshelye. Egyszerű bútorzat, Pereghy egy karosszékben ül, olvas.
Nyílik az ajtó, Niklay és Mária lépnek a szobába. Mindkettőjük karján hatalmas, fekete gyászszalag mutatja, milyen mélyen gyászolják kivégzett „császár”-jukat.
Pereghy feláll, kezettfog velük.
Niklay is, a lány is nagyon zaklatottnak látszik, Pereghy részvételtjes tekintettel nézi őket.
PEREGHY: Sajnálom, de meg kellett törtennie.
NIKLAY: Szörnyű csapás. Elvesztettük egyetlen reménységünket. Már teljesen a kezemben volt, mindent megcsinált volna nekem.
PEREGHY: Naiv vagy. Szóba se állt volna veled otthon.
NIKLAY: *(Máriához fordul)* Idézd föl az ezredes úrnak, mit mondott nekem a császár.
MÁRIA: *(finomkodva)* Azt mondta: „Te vagy a leghüségesebb emberem, Niklay István. Előbb miniszterelnököt csinálok belőled Magyarországon, aztán te leszel az, aki kikiáltja az ország függetlenségét. Te leszel az új Kossuth Lajos. Azzal a különbséggel, hogy a te Magyarországod valóban független, szabad ország lesz.”
PEREGHY: *(Niklayhoz)* És ezt te elhitetted?
NIKLAY: Megesküdött a feszületre.
PEREGHY: Közben magában az ellenkezőjét mondta.
NIKLAY: *(türelmetlenül, idegesen, időnként az ajtó felé lesve)* Imre, ugye te befolyásos ember vagy itt?
PEREGHY: Nem tudom, mit jelent számodra ez a fogalom, hogy befolyásos.

Szeretem Juárezt, és ő is szeret engem.

NIKLAY: Te vagy az örezred parancsnoka.

PEREGHY: Igen.

NIKLAY: Ez a legképzettebb és legfegyelmertebb alakulat ma a köztársasági Mexikóban. Ezek az emberek vasból vannak.

PEREGHY: Azt hiszem, túlzol. Képzettek és fegyelmertettek, de hogy a legképzettebbek, legfegyelmertettebbek lennének? Nem tudom.

NIKLAY: Te tulajdonképpen Juárez helyettese vagy, nem?

PEREGHY: Nem vagyok a helyettese. Ha van egyáltalán helyettese, az Porfirio Diaz.

NIKLAY: Ha Juárez meghalna, ki lenne az új elnök?

PEREGHY: Nem tudom. Remélem ez a kérdés még nagyon sokáig nem lesz aktuális.

NIKLAY: Szerintem akkor neked kellené átvenned a hatalmat. Te vagy a legforradalmibb, a legképzettebb katoná, és az embereiddel hegyeket lehetne elmozdítani.

PEREGHY: *(elnézően)* Örülök, hogy ilyen jó véleménnyel vagy rólam. Azt hittem, gyűlölsz Miksa miatt.

NIKLAY: Gyűlöltelek is, de most találtam egy megoldást, és ebben a megoldásban te lettél Miksa.

PEREGHY: *(felkapja a fejét)* Na ne mondd! Máris találtál megoldást? Mi az?

NIKLAY: Elő kellene készülni a hatalom átvételére, Imre. Láttam tegnap Juárezt, beteg.

PEREGHY: Semmi baja. Makkegészséges.

NIKLAY: Szerintem rövidesen meghal. Olyan sárga a bőre, mint a rossz arany.

PEREGHY: Nem láttál még indiánt?

NIKLAY: Juárez sárgább.

PEREGHY: Szeretnéd, ha beteg lenne, mi?

NIKLAY: *(Máriához fordul)* Mária, mondd el, mit hallottál.

MÁRIA: Hogy megmérgezték.

PEREGHY: Hol hallottad?

MÁRIA: Az asszonyoktól.

PEREGHY: Milyen asszonyoktól?

MÁRIA: A vágóhídon.

PEREGHY: A vágóhídon nincsenek asszonyok.

MÁRIA: Húsért álltak sorba.

PEREGHY: Azok apácák voltak.

NIKLAY: *(közbevág)* Vállalnod kell a vezérséget.

PEREGHY: Ne beszélj már marhaságot. Miféle vezérséget?

NIKLAY: Mondtam már, Juárez nem húzza sokáig. Te leszel Mexikó vezére, adsz nekem hadsereget, pénzt, önkénteseket, és visszavesszük Ferenc Józseftől Magyarországot.

PEREGHY: Nincs neked maláriád?

NIKLAY: Nincs. Miért?

PEREGHY: A maláriások szoktak ilyen baromságokat beszélni, amikor rohamuk van.

NIKLAY: *(mintha valóban lázálomban beszélne)* Megszöjök a külpolitikai hálót Ausztria köré. Neked az USA-ban vannak kapcsolataid, nekem a legjobb barátom Bazaine tábornagy. Mikor itt élt, a bizalmába fogadott. Az ő segítségével Franciaországot is beszervezzük, Anglia Miksa felesége révén lesz a szövetségesünk, Oroszországot és Poroszországot Victoria királynő állítja az oldalunkra. Minden meglesz. Csak egy valami kell hozzá, hogy te legyél Mexikó elnöke.

PEREGHY: *(nevet)* És Juárez?

NIKLAY: Dobj ki, ülj a helyére!

PEREGHY: Most aztán elég volt! Mit képzelsz, meddig hallgatlak még ezzel a romlott szövegeddel? Forradalmár vagyok, nem pedig kalandor! Ezt vedd tudomásul, és kímélj meg az ötleteid-től! Juárez Mexikó elnöke, és az is marad, te pedig mától kezdve az osztrák-belga hadifogolytábor bentlakója leszel! Megtiltom, hogy egyetlen magyar is elhagyja a tábor területét! Kivizsgáljuk az ügyeteket, és hazavarunk benneteket! Végeztem veletek, mehettek! Takarodjatok innét!

(Niklay sértődötten áll egy pillanatig, aztán megtogja Mária kezét, és mind a ketten sietve kimennek az ajtón. Perreghy idegesen sétál fel-alá a szobában. Kint mexikói indulókat játszik a fúvószenekar. Hirtelen kivágódik az ajtó, és elsőnek Anna, utána egy civilruhás férfi, majd két-három magas rangú köztársasági tiszt lép a szobába. A civilruhás férfi, Benito Juárez karja

fel van kötve, dühtől tajtékozó arccal áll meg Pereghy előtt.)

JUÁREZ: Fél órája a kapucinus kolostor előtt rámlott egy magyar hadifogoly főhadnagy. A fejem helyett a karomat találta el. *(rámutat a kötésre)* Tesséki! Bevallotta, hogy Niklay szervezte az egészet, meg akart ölni, hogy te lehessél az új elnök. Mit hozol felmentségedre?

PEREGHY: Nem értek, Benito.

JUÁREZ: Én viszont értek. Azért sírtad ki nálam ezeknek a magyar gazembereknek a szabad mozgást, hogy nyugodtan szervezkedhessetek.

PEREGHY: Te megörültél, Benito.

JUÁREZ: Az őrezred parancsnokságát átadtam Lopez őrnagynak. Ettől a pillanattól kezdve nem vagy az ezredesem. Legszívesebben börtönbe záratnának, hogy ott élvezd kedves magyar barátaid társaságát. A rögtönítélő bíróság hatot halálra ítélt közülük a merényletért. Niklay megszökött a kurvájával. Hova bújtattad őket?

PEREGHY: *(alig tud beszélni a felháborodástól, de erőt vesz magán, lassan, artikulálva beszél)* Juárez úr, ön a legjobb barátom volt eddig a pillanattig. Követelem, állítson bíróság elé!

JUÁREZ: Nem állítlak bíróság elé. *(Anna lép Juárez elé, éles hangon kezd el beszélni.)*

ANNA: Elnök úr, ön nem tudja, mit beszél. Apám harcolt a magyar szabadságharcban, harcolt az USA-ban a rabszolgafelszabadító háborúban, egyik legelső, leghősebb katonája volt a mexikói felszabadító háborúnak az ön vezetése alatt. És ön most azt állítja, hogy hiúságból, hatalomvágyból kalandorokkal, gazemberekkel szövetkezett, esküdött össze az ön élete ellen. Ön tényleg nem tudja, mit beszél.

JUÁREZ: Maga, kislányom túl fiatal és túl elfogult ahhoz, hogy ebbe az ügybe beleszólhasson.

ANNA: Én az önök felszabadító háborújában vívtam ki magamnak a beleszólás jogát. Niklay gazember, de apámnak semmi köze hozzá.

JUÁREZ: A legjobb barátok voltak Magyarországon.

ANNA: Magyarország nagyon messze van ide. Időben is, térben is.

JUÁREZ: Niklay meg akarta szöktetni Miksát a siralomházból.

ANNA: Apám hiúsította meg a szökést.

JUÁREZ: De nem tett jelentést a szökési kísérletről, és Niklayékat továbbra is szabadlábon hagyta, ahelyett hogy hadbírótság elé állította volna őket.

PEREGHY: *(Juárezhez)* Te is hittél kezdetben Miramonnak.

JUÁREZ: De tegnap agyonlövettem.

PEREGHY: Ha tudtam volna, hogy Niklay merényletet szervez ellened, agyonlövettem volna.

JUÁREZ: Állandóan bejárt hozzád, órákig beszélgettek.

PEREGHY: Az ember nem tudhatja pontosan, mennyit változik a másik tizennyolc év alatt.

JUÁREZ: Az nem volt elég neked, hogy Habsburg Miksa oldalán harcolt?

PEREGHY: Magyarországért harcolt a szerencsétlen. Azt ígerte neki Miksa, ha győz, elmegy Ausztriába, ott is császár lesz, és majd szabadon engedi Magyarországot.

JUÁREZ: Azt akarod bemagyarázni nekem, hogy Niklay ezt elhitte?

PEREGHY: Én is elhittem az északiaknak, hogy valóban felszabadítják a rabszolgákat.

JUÁREZ: Annyi eszed azért volt, hogy ehhez nem a búrokkal szövetkeztél.

PEREGHY: Hiába gúnyolódsz, egyszerűen nem érted, amit mondok.

JUÁREZ: Lehet, hogy nem értem, de egyet tudok. Olyan katona és politikus nem kell nekem, akiben az érzelm rátelepszik az óvatosságra, és megfojtja azt. Nem állítalak bíróság elé, mert lehetséges, és ennyi évi barátság után talán el is hiszem neked, hogy nem készakarva lettél vétke. De nem akarlak látni többet! Menjetekek el ebből az országból, felejtsetek el, hogy a barátaim voltatok!

PEREGHY: Rendben van, Juárez, elmegyünk innét. De ne hidd, hogy ki tudtál ábrándítani bennünket. Tovább megyünk oda, ahol szükség lesz ránk. Pest, New York, Mexikó-Város után oda, ahol a szabadságért folytatott küzdelemben és a győzelem után nem eszik meg egymást a forradalom testvérei. Oda, ahol a szegények, a kisemizettek és a vezérek akkor is jobbot

nyújtanak, amikor akaratunk ellenére hibát követünk el néha.
(Juárez mozdulatlanul áll, Pereghy elindul. Egy pillanatra megáll Juárez előtt, mintha kezét akarna neki nyújtani, de aztán megtordul, kifelé indul. Anna követi. A tisztiek utat engednek neki.)

4. kép

Niklay és Mária mexikói öltözékben lépnek a színpadra, menekülnek Querétárból Juárez elől.

Fáradtak, leülnek egy félreeső fa alá, pihenni próbálnak.

A fúvószenekar mexikói indulókat játszik.

Mária szólal meg elsőnek.

MÁRIA: Nem érünk el Veracruzig.

NIKLAY: Miért?

MÁRIA: Utánunk jönnek, elfognak.

NIKLAY: Juáreznek más dolga van.

MÁRIA: Nem kellett volna idejönni, gazdám.

NIKLAY: Hová?

MÁRIA: Ide, Mexikóba.

NIKLAY: Megbolondultál? És Miksa?

MÁRIA: Miksának vége.

NIKLAY: Ki tudhatta ezt előre.

MÁRIA: Mindenki tudta.

NIKLAY: Te is tudtad, mi?

MÁRIA: Mondtam is, csak nem figyelt rám. Sohase figyel rám.

NIKLAY: Majd Párizsban figyelek.

MÁRIA: Odamegyünk?

NIKLAY: Bazaine megígérte, hogy bármikor odavesz maga mellé.

MÁRIA: Ott sok a szép lány.

NIKLAY: Itt is sok volt.

MÁRIA: De itt mindig maga mellett lehettem.

NIKLAY: Párizsban méginkább ott lehetsz mellettem, ha akarsz.

MÁRIA: Mit akar csinálni Párizsban?

NIKLAY: Majd meglátod.

MÁRIA: Oda nem megy el Ferenc Jóska.

NIKLAY: Majd Párizs megy el Ferenc Jóskaéhoz.

MÁRIA: Olyan maga, gazdám, mint a beteg postagalamb.

NIKLAY: Mondd csak a litániádat, bölcs asszony.

MÁRIA: Elfele repül az otthonától, mégis azt hiszi, hazarepül.

NIKLAY: Te meg buta liba vagy.

MÁRIA: Miért, gazdám?

NIKLAY: Nem érted a politikát. Miksa helyére most III. Napoleon rukkol, bevonul velünk Pestre, kidobjuk onnét az osztrákokat, és kész.

MÁRIA: Megöregszünk addig. A végén nemhogy bevonulni, mozdulni se tudunk.

NIKLAY: Nem értem, miért vitatkozom mindig veled.

MÁRIA: Mert tudja, hogy igazam van.

NIKLAY: Eddig még sohase volt igazad.

MÁRIA: Megmondtam, hogy ne bántssuk az indiánokat, többen vannak, itt-hon vannak, nem kellünk nekik, lefognak verni bennünket. Igazam lett.

NIKLAY: Napoleon cserbenhagyott bennünket, csak azért tudtak legyőzni.

MÁRIA: Teljesen mindegy, gazdám, miért győztek. Győztek. Igazam volt.

NIKLAY: (gúnyosan) És most mit tanácsolsz?

MÁRIA: Menjünk haza.

NIKLAY: Hova haza? Belgiumba?

MÁRIA: Nem, Magyarországra.

NIKLAY: És mit csináljunk ott?

MÁRIA: Éljük.

NIKLAY: Ott most nem lehet élni.

MÁRIA: Itt lehet?

NIKLAY: Itt se lehet.

MÁRIA: Akkor hol lehet?

NIKLAY: Majd az én Magyarországon. Addig pedig a magyar szabadság országútján. Útközben.

MÁRIA: Párizsban majd pucolhatjuk Napoleon csizmáját.

NIKLAY: Szemtelen vagy.

MÁRIA: Gazdám, magának nincsen szemem.

NIKLAY: Hogy-hogy?

MÁRIA: Magyarországot nézi, de csak a saját elveszett lábnymát látja mindig.

NIKLAY: (dühösen) Mit akarsz te tőlem?

MÁRIA: Semmit. Semmit se akarok. Ez a Pereghy igazán jó barátja volt magának?

NIKLAY: Régen, még negyvennyolcban. Együtt harcoltunk.

MÁRIA: És most?

NIKLAY: Bolond. Teljesen elmebeteg.

MÁRIA: És a lánya?

NIKLAY: Helyes lány. De az is bolond.

MÁRIA: Szereti?

NIKLAY: Kicsoda?

MÁRIA: Maga.

NIKLAY: (*zavartan*) Csak hülyéskedtem vele, hogy az apjánál kijárjon nekünk egy csomó dolgot.

MÁRIA: Nem lesz most bajuk?

NIKLAY: Miért lenne?

MÁRIA: Hát a merénylet miatt. Mindenki tudja: nekik köszönhatték a magyarok, hogy szabadon járkálhattak a városban.

NIKLAY: Juárez szereti őket, meg fog nekik bocsátani. Jó lett volna, ha sikerül ez a lövés. Pereghy megszerezhetette volna az elnökséget.

MÁRIA: Nem hiszem.

NIKLAY: Miért?

MÁRIA: A mexikóiak nem engedték volna. Porfirio Diaz lenne most az elnök, az meg még rosszabb lenne nekünk, mint Juárez.

(*Hirtelen két mexikói köztársasági katonának tűnik fel mellettük. Az egyik őrmester, a másik közlegény.*)

Az őrmester megáll előttük, nem köszön, hetykén kérdezi.)

ŐRMESTER: Kik vagytok, honnét jöttök, hova mentek?

(*Niklay rémülten ül a helyén, Mária feltalálja magát.*)

MÁRIA: Vándorkomédiások vagyunk őrmester úr, járjuk a falukat, egy kis vidámságot viszünk az embereknek ezekben a nehéz időkben.

ŐRMESTER: Miért lennének ezek az idők nehezek? Győztünk, tehát könynyűek és szépek az idők. Így van?

MÁRIA: Így van, gyönyörű időket élünk. Maguk merre mennek, őrmester úr?

ŐRMESTER: Querétaróba. Ott fogták el a Habsburgot.

NIKLAY: (*tettetett örömmel*) Már ki is végezték, hála istennek.

KÖZLEGÉNY: Szét kellett volna vágni vékony szeletekre. A máját, a veséjét, a talpát. Szépen lassan, ahogyan a kolbászt szokták a parasztok. Gyerekek velünk Querétaróba, legalább nem unatkozunk az úton.

NIKLAY: (*rémülten*) Veracruzba kell mennünk, ott már megbeszéltük, és el is adtuk az összes mutatóványokat.

ŐRMESTER: Megvárnak ott benneteket, legyél nyugodt. Gyerekek csak.

MÁRIA: Nem lehet. Teljesen lehetetlen.

ŐRMESTER: Semmi se lehetetlen, húgom. Eljöttök velünk, és kész.

MÁRIA: Inkább megmutatjuk magunknak, hogy mit szoktunk csinálni.

ŐRMESTER: Jól van, mutassátok meg, aztán majd meglátjuk.

(*A két katonának letelepszik a fa alá, Niklay és Mária felállnak, tanácstalanul egymásra néznek, aztán Mária lassan vetkőzni kezd. Félig meztelenül elkezd táncolni.*)

Niklay megérti, mit kell tennie, vele táncol ő is.

A két katonának nagyon tetszik a „műsor”, bele-bele tapsolnak. Mária táncol, bohócmutatóványokat végez, ugrál, tornázik, Niklay izzadva követi.

Hirtelen megáll a lány, s mint akinek jó ötlete támadt, az őrmesterhez fordul.)

MÁRIA: Tetszik?

ŐRMESTER: Annyira tetszik, hogy most már biztos vagyok benne: velünk jöttök.

MÁRIA: Van egy ötletem.

KÖZLEGÉNY: Halljuk!

MÁRIA: (*Niklayra mutat*) Az uram elmegy Veracruzba, nehogy azt higgyék ott, hogy be akarjuk őket csapni. Én meg elmegyek magukkal Querétaróba, elszórakoztatom magukat az úton, aztán majd visszafordulok, és akkor majd maguk kísérnek engem Veracruzba. (*Niklayhoz*) A kikötőben találkozunk.

(*A katonának nagyon megörülnek a váratlan ajándéknak, boldogan beleegyeznek, hogy Niklay egyedül menjen el, és hagyja ott nekik a „feleségét”. Niklay rögtön megérti Máriát, biccent neki.*)

NIKLAY: Rendben van, a kikötőben megvárlak benneteket. (*az őrmesterhez*) Nagyon fontos maguknak, hogy Querétaróba menjenek?

ŐRMESTER: Agyon is lőnek, ha nem érünk oda péntekre.

NIKLAY: Akkor sajnos nem tehetek semmit.

KÖZLEGÉNY: Nem bizony. De azért ne félj, nem bántjuk a feleségedet.

MÁRIA: (*mosolyogva*) Még csak az kéne, hogy ne bántsanak!

(*A katonának boldogan vigyorognak.*)

NIKLAY: (*szomorúan*) Legalább egy kis pénzt adjanak fájdalomdíjul.

ŐRMESTER: Most nincs nálunk, de az asszonnyal majd küldünk.

NIKLAY: Köszönöm, őrmester úr.

MÁRIA: Hát akkor talán mehetünk is. (*Odalép Niklayhoz, megöleli, szájon csókolja, egészen közel hajol hozzá, súg*

valamit a fülébe, aztán a katonák mellé lép. A katonák is kezét tognak Niklayval. Az őrmester lekezelően mondja.)
ŐRMESTER: Ne búsulj pajtás, mással is megtörtént már ilyesmi.
NIKLAY: Dicsértessek a Jézus Krisztus. (A két katona és Mária egyszerre válszólnak.)

KÉT KATONA, MÁRIA: Mindörökké, ámen.

(A két katona közretogja Máriát, mindhárman elindulnak „Querétaro” felé. Niklay az ellenkező irányba, „Veracruz” felé indul. A zenekar vidám mexikói indulót játszik.)

(Befejező részét következő számunkban közöljük)



Vasárnapi határnézőben

*Virágozik az akác.
Orvosság-illatát
ki győzné mind beszívni!
Ennyi nagy csokorban,
egy akácfa-sorban
ki győzne gyönyörködni . . . ?*

*Ha mégennyen volnánk,
tízszor ennyen volnánk,
szépség itt bőven jutna.
A kenyér is terem,
az ázott földeken
szemesedik a búza.*

*Szorgos munkánk nyomán
színesedik a táj,
szebb lesz, mindegyre szebb lesz.
Tiszta répasoron
fogy az aggodalom –
jövőre sok cukor lesz.*

*A gazda a mezőn,
szántón és legelőn,
kapára váró gazban
egyedül járogat –
az ökrök és lovak
pihennek, vasárnap van.*

*Az akác a zöldben
a virág-ököllel
készül, hogy lombosodjon.
Vagy: csüngő fürtjei
csilingelnek neki,
hogy el ne szomorodjon.*

*Mint a gazdák, megyek –
csak otthon ne legyek –
a termést nézegetni.
A fényben údulok,
majd egy hidra ülök –
e verssel tisztelőgni.*

Hajónapló

*Óriási játékszer, fehér hajó.
Dugattyúit a gőz lökdösi,
lapátjaival araszolgat.
Anyai ringása közt a remegés...
Karistolja a vizet, mint egy fakés.*

*

*Ujjaim a hatalmas asszony testén –
hófehér asszony-hajó, sárga vizen.
Fogaim a sárgadinnye husában –
asszony-hajó – fehér – a sárga vizen.*

*

*Megilletődöm Erzsikétől.
A kamaszkor vibrál szívemben,
aranyló paráznság.
A kívánság melegszik
testemben, csontjaimban;
boldogságosan érzem, hogy szívem van.*

*

*Éjszaka a szemedet látom, a szemedet;
rejtélyes lustaságod, csíra-melled,
hosszú lábad, derekad, barna hajad...*

*

*A borús ég Újvidék fölött,
nézd, kihasad!*

Nyár — Bodakajtor

*Lebarnult lányok fölött
galambot vendégelő
diófa hallgatózik
a nyári reszketésben.*

*A kosarak barackot
kinálnak lent a földön;
bolyhos, édes, aranyló,
zamatos gyümölcsöket.*

*A hűvös levelek közt
leszülnek csontos diók...
Arnyékban lent a lányok,
és fényben főtt a madár.*

BEDE ANNA

Egy délelőtt

*„Megint elment egy délelőtt,
mert valakivel együtt jártam
a bizonyos bizonytalanságban,
az életnek álcázott halálban.
Pedig a tennivaló mennyi:
levelezni, sűrögni, jönni-menni . . .
S most bosszankodva érem magam tetten,
hogyan valakit
még egy napig
megmentettem.”*

Mosolygás

*A mosolygásod ragyogás.
Mosolygó arcod drágakő.*

*A mosolygásom zokogás.
Beomlott égből tör elő.*

Tien San

*Szikrázó patájú paripán ülök.
Alattam félelmetes föld dobog.
Akik a Tien San hegyhez elérnek,
Azok a boldogok.*

*Ruhám rongyos, társaim elveszítettem,
Az ismeretlenbe sajogva megyek,
Diszeim veszítve, görnyedetten.
De elérem a Tien San hegyet.*

A fűzfán füttyülő rézangyalát

Berzsián költő belebetegedett. Bele bizony. Állig húzta a takaróját, nyomta az ágyat. Fájdalmas arcát még fájdalmasabbra igazította, mert halotta, hogy látogatója érkezik. Zörömbölt valaki odakint a kilinccsel. Biztosan Zsebenci Klopédia – reménykedett Berzsián. Kipp-kopp, léptek az előszobában, és valóban, belibbent az ajtón Zsebenci Klopédia. Gondolhattam volna – mormogta magában Berzsián. – Ki más látogat meg engem, mint ez a locskafecske Klopédia! – Mintha az előbb még nem ebben reménykedett volna!

Klopédia kövé meredt a fájdalmas arc láttán.

– Beteg vagy? – kérdezte.

Berzsián arca megrándult.

– Klopédia, nagyon kérlek – mondta síri hangon –, ne mérgesíts föl.

– Isten ments – mondta Klopédia –, de látom, hogy beteg vagy.

– Na ugye! Akkor meg minek kérzed.

– Jó-jó – mondta csitítóan Klopédia. – Talán lázad is van?

Berzsiánnak mostmár nem is megrándult, rángatózott az arca. Fölordított.

– Láz! Láz! Mit lázazol itt! Mi vagy te, körzeti orvos!? Az embernek lőtt seb van a mellén és akkor azt kérdezi, lázas-e! Mindig csak a rohadt tünetek, sohasem a lényeg.

Mostmár Zsebenci Klopédia is fölemelte a hangját.

– Hol van lőtt seb a te melleden? Kutyaagumi van, nem lőtt seb! És vedd tudomásul, hogy a lényeg a tünetekből áll össze.

– Megörjít! Megbolondít – üvöltözte Berzsián, rázta az öklét az ég felé.

– Te nagyképű fajankó! – mondta dühösen Klopédia. – Egy percig sem maradok tovább.

Elindult az ajtó felé.

Berzsián szeme szikrát hányt a dühtől. Klopédia után ordított:

– Csapjon beléd a...

De itt elakadt.

– Jaj – suttogta és a szájára szorította tenyerét.

Klopédia visszafordult az ajtóból, nézte a szájára szorított tenyerű Berzsiánt. Elpárolgott Berzsián mérge, sápadt volt, szomorú és, ajaj, egy nagy könnycsepp szánkázott végig az arcán.

– Na – mondta ijedten Klopédia.

Odament Berzsiánhoz, megsimogatta.

– Nem lehet így élni – suttogta Berzsián.

Piff – még egy könnycsepp.

Mostmár kapizsgálta Klopédia.

– Ó – mondta –, hát emiatt! Hogy amit mérgebben kimondasz, teljesül. Bólogatott Berzsián. Tízet is gyors egymásutánban.

Klopédia arca megnyúlt, az ő szemében is megjelent egy könnycsepp. Sírdogáltak.

– Látod – zokogta Berzsián –, különben milyen gyönyörűt veszekedhettünk volna. Én azt ordítottam volna neked, hogy te locskafejű, tyúkeszű, szófacsaró, mire te hozzámvágtad volna, mondjuk a tintásüveget...

– Bizony – csillant fel Klopédia szeme.

– Én erre azt mondtam volna, hogy törjön el a kezedszára, mire te azt mondtad volna, hogy...

– Hogy te nagyképű fajankó.

– Mondtad is. Neked lehet – legyintett Berzsián. – De én erre azt ordítottam volna, hogy csapjon beléd a villám, te meg azt, hogy csapjon énbelém, aztán szépen kibékültünk volna és boldogan ülnénk egymás mellett, hogy olyan jól kiordítottuk magunkat. Most meg látod, sírdogálunk.

– Tényleg – mondta Klopédia. – Hagyjuk is abba.

Kitörölte a szeméből a könnyeket. Kitörölte Berzsián is.

– Beláthatod, hogy így nem lehet élni.

Zsebenci Klopédia mélyen elgondolkozott. Ráncolta a homlokát.

– Láttad a házam tetejét? – folytatta Berzsián.

– Nem. Mi van vele?

– Nézd csak meg.

Klopédia kiszaladt.

– Egy óriási luk van a házad tetején – mondta ámulva befele jövet.

– Na ugye – mondta keserű arccal Berzsián. – Mert dühös lettem erre az ócska házra és azt ordítottam az udvaron, hogy...

– Csapjon bele a villám?

– Bizony.

– És belecsapott.

– Bizony.

– És az előbb engem is egy hajszál mentett meg a villámcsapástól.

– Bizony.

Egy villanás Klopédia szemében, elszörnyülködött, rámeredt Berzsiánra.

– Te jó ég! – mondta. – Akkor a tűzoltó parancsnok is... kitörött a lába!

Berzsián behúzta a nyakát.

– Rátaposott a virágomra – mondta.

– Szegény, és fogalma sincs róla, hogy miattad. Azt hiszi, rosszul lépett... És a városi tanács! Berzsián! A városi tanács tornyába belecsapott a villám.

Berzsián még jobban behúzta a nyakát.

– És Sróf mester! – kapott a fejéhez Klopédia. – Sróf mester a sima aszfalton úgy hasraesett, hogy máig is nyög. Berzsián!

– Állandóan az önuralomról prédikál... mit papol annyit.

– Nahát – csapta össze a kezét Klopédia. – És szegény Violin trombitája! Hát ezért robbant föl!

– Két óra hosszat ugyanazt a dallamot fújta – mormogta szégyenkezve Berzsián.

– És az én nyelvem... no nézd csak! Hát ezért bénult meg egy napra a nyelvem. Egy árva kukkot sem tudtam szólalni egy álló napig.

– A lábtörést meg Sróf mester hasraesését szívből sajnálom – mondta Berzsián. – És szívből sajnálom Violin trombitáját is. De hogy te egy álló

napig nem tudtál beszélni, abban igazam volt. Egész délelőtt locsogtál-fe-
csegtél. Ami még hagyján. De lélegzetet sem vettél közben.

- Igen?! Szóval akkor te vagy az! Ez a sok lábtörés meg villámcsapás,
meg hasraesés, meg robbanás, meg nyelvbénulás... Berzsián, te rosszabb
vagy, mint egy elemi csapás - szörnyülködött Zsebenci Klopédia.

Berzsiánnak nagyon nem tetszett ez a mondat. Pirulni kezdett a nyaka.
Ami annak a jele, hogy rögtön dühbe gurul. Fölemelte a hangját is.

- Hogyhogy elemi csapás - ordította -, amikor...

- Nono - mondta ijedten Klopédia -, türtőztess magad!

- Igaz is - szontyolodott el Berzsián, a hangja a padlásról a pincébe.

- Csak azt akartam mondani, hogy nem én vagyok az elemi csapás, hanem
ez az észveszejtő képesség vagyis hogy átok, hogy amit mérgemben ki-
mondok, megvalósul.

- Nagyobb önuralomra van szükséged - mondta Klopédia.

- Na látod, ezért esett hasra Sróf mester a sima aszfalton.

- Pedig hiába, Berzsián, nincs más megoldás.

Berzsián kiugrott a betegágyból, föl-alá sétált a szobában.

- Az lehetetlen, hogy nincs más megoldás. Láthatod, itt nyomom az
ágyat már három napja, nem merek kimenni az utcára, nem merek emberek
közé menni, mert dühbe gurulok és vége. Pedig én nem akarok senkinek se
rosszat. Ordítok valamit és kész, az ordítással a méreg is kiszáll belőlem.
Dehogy is akarom, hogy akárkinek kitörjön a lába, vagy belecsapjon a vil-
lám. Úgy vagyok vele, mint akárki más. Képzeld el, Klopédia, hogy amit
mérgükben ordítanak az emberek, az mind megvalósul.

- Ajaj - mondta Klopédia -, akkor ma reggel például már rászakadt
volna az ég Vinkóci Lőrincre. Mert azt ordította neki Szörénször Tejbajszán.

- Aki azt állítja magáról, hogy egy mongol herceg unokája?

- Az.

- Na látod - mondta Berzsián. - És ez csak egy a sok közül. Itt vagy
például te - csillant föl Berzsián szeme.

- Én?

- Te bizony. Légy szíves mondd el, miket kívántál ma mérgedben.

- Hát... - hápogott Klopédia. - Tulajdonképpen... Annak az ember-
nek, aki sohasem veszi le a könyvtárban a kalapját, annak azt kívántam,
hogy...

- Hogy?

- Nőjön a fejéhez a kalapja.

- Nagyszerű - mondta Berzsián. - És?

- Mit és? Ennyi volt az egész... azazhogy... annak a néembernek,
nem tehetek róla, Berzsián, annyira utálok, annak a néembernek azt mondtam,
hogy fulladjon meg.

- Ez az! - mondta diadalittasan Berzsián. - Egy fejhez nőtt kalap és
egy fulladásos halál! A szelíd Zsebenci Klopédia mai termése. Na és hol
vannak akkor a többiek! Vedd tudomásul, hogy kő kövön nem maradna, ha
csak úgy szire-szóra mindenki dühös kifakadása valóra válna. Lecsapna ránk
a kólika, dögvész, lepra, kolera, rosseb és franc. Törött végtagok röpköd-
nének a rommezőn botorkáló süketek, kukák és vakok fölött, akikbe rá-
adásul egytől egyig belecsapna a mennydörgős ménkü. Na.

- Jé, tényleg - szontyolodott el Zsebenci Klopédia -, mi emberek
mennyi rosszat kívánunk egymásnak.

- Most ne az emberiségen morfondírozz - förmedt rá Berzsián. - Min-

denki azt ordítozhat, amit akar, a többiek csak egészségesebbek lesznek tőle... Rajtam morfondírozz! Mert én aztán meg vagyok áldva!

Klopédia lehajtotta a fejét, magábaroskadt. Hallgatott, hallgatott.

– Mi van veled? – kérdezte ijedten Berzsián.

– Rajtad morfondírozzok – mondta Klopédia.

– Kisütöttél valamit?

– El kell mennünk a Hörpentőbe – jelentette ki Klopédia. – Ott ül Sróf mester meg Violin.

Berzsián már éppen biggyeszteni akart, mert hát hogyan segítene rajta Sróf mester meg Violin, de szerencsére még a biggyesztés előtt fölébredt benne a vak bizalom: miért ne segíthetne rajta Sróf mester meg Violin.

– Gyerünk – mondta lelkesen és megragadta a kilincset.

De csak a kilincsig jutott. Ott aztán elszállt a lelkesedése. Fogta, fogta a kilincset Berzsián és nem mozdult. Csak éppen bikaválla leereszkedett, bikamelle behorpadt, bikatérde megroggyant, bikafeje lehorgadt.

– Hej, Berzsián, össze ne ess! – kiáltott rá Zsebenci Klopédia.

– Pedig az lenne jó – motyogta Berzsián. – Elnyúlni itt és föl se kelni többet.

– Most meg mi a baj?

– Mi a baj, mi a baj! Képzeld el: kimegyünk az utcára.

– Már rég elképzelttem, van nekem képzelőerőm – hadonászott Klopédia. – Vedd tudomásul, már azt is elképzelttem, hogy ott ülünk a Hörpentőben Sróf mesterék asztalánál.

– Ebből látszik, hogy egy fikarcnyi képzelőerőd sincs – bólogatott lemondóan Berzsián. – Már ott vagy az asztalnál képzeletben. Haha. Én meg még csak az utcán tartok, nem is messzire innen, csak itt a saroknál.

– Akkor siettesd a képzeleted – sürgette Klopédia.

– Nem ártana, ha te is siettetnéd. Akkor nem kellene annyit magyaráznom. Mert képzeld csak el azzal a teknősbéka képzeleteddel, hogy itt a sarokon jön velünk szembe egy ember és...

– Jézusmária – kapott a szívéhez Klopédia. – És az az ember valami rosszat mondana neked... vagy... vagy csak egyszerűen nem tetszene...

– Vagy netán rálépne a virágomra – vette át a szót Berzsián.

– És máris ott heverne kitört lábbal.

– Vagy villámcsapottan.

– Vagy nyakaszegetten.

– A nyakaszegett, az szemenszedett hazugság! Ezt én még nem mondtam senkinek.

– Jó, jó – bólogatott Klopédia –, de most nem erről van szó, Berzsián. Csupán arról, hogy amíg odaérnénk a Hörpentőbe, utunkat lábatöröttek és villámcsapottak szegélyeznék. Még rágondolni is rossz.

– Na látod, ezért nem tehetem ki én innen a lábom – szomorkodott Berzsián. – Várhatnak engem a Hörpentőben.

No de nem olyan fából faragták a locskafecske Zsebenci Klopédiát, hogy egykettőre föladjon a harcot. Nem bizony! Betömte Berzsián fülét viasszal, hogy ne halljon semmit, a szemét meg bekötötte, hogy ne lásson is semmit.

Így ballagtak a Hörpentő felé. Klopédia belekarolt Berzsiánba, úgy vezetette. És amikor egy elhagyott, csupa virág parkon mentek át, Klopédia hirtelen megállt, Berzsián elé penderült és így szólt:

– Berzsián, már régen akartam neked valamit mondani. Szeretlek!

És hirtelen olyan szép lett Zsebenci Klopédia, mint egy virágzó galagonyabokor.

– Mi az, miért álltunk meg? – kérdezte Berzsián, mert persze se látott se hallott a szerencsétlen, pedig valljuk be, úgy lett volna szép, ha ezt a szót viasszal betömött füllel is meghallja, s a fekete kendőn keresztül is meglátja Klopédia virágzó galagonyabokorságát.

De miért éppen most, amikor különben nyitott szemmel s nyitott füllel sem volt képes rá.

– Semmi, semmi – motyogta Klopédia, nagyhirtelen elhullajtotta virágait és már mentek is tovább a Hörpentő felé.

Oda is értek volna baj nélkül, csak az a fránya járdaszegély ne lett volna. De ahol járda, ott járdaszegély! Persze, hogy belebotlott Berzsián. No mondta is! Amit szokott, a mendergetős ménkút. Le is csapott. Klopédia alig győzte elrángatni előle a hirtelenharagú költőt.

Nagy hibát követtem el – gondolta magában. – A száját is be kellett volna kötnöm . . . Meg a magamét is – tette hozzá magában, és elpirult.

Na de odaértek végre. Volt ám hejehuja! Megjött Berzsián! Örvendeztek a kedves kocsmatöltelékek, a csivirgők és csavargók, a jobb meg a balfácánok. S persze legjobban örvendezett Sróf mester meg Violin.

Nosza lekapták Berzsián szeméről a kendőt, ki a füléből a viaszt.

– Ehhez a jókedvhez, leginkább a szivárványszörp illik – mondta Vinkóci Lőréncc korcsmáros, aki mint tudjuk, kilencvenkilenc féle szörpöt mért a Hörpentő nevű szörpentőben.

Mindenki szivárványszörpöt kért. Kiccentek-koccantak a poharak. Kocintgatott boldog és boldogtalan. Addig, amíg Berzsián el nem bődült.

– Virulunk itt, vidulunk itt. Eregetjük lefele a szivárványszörpöt. Holott velem . . . holott nekem . . .

No nézd csak, már pirul is a nyaka.

– Csak lassan a testtel Berzsián – mondta neki gyorsan Klopédia. Azért jöttünk itt össze, hogy kitaláljunk valamit.

– Ki is találunk, ne félj! – rikoltoztak a többiek.

Mély csend borult a Hörpentőre. Mindenki ki akart találni valamit. Végül még a csendet is elűzték, annyira zúgott-búgott az eszük kereke.

Legelsőnek Sróf mester emelte fel az ujját.

– Én amondó vagyok – mondta . . .

Mindenki feszülten figyelt, hogy mimondó, végig is hallgatták volna, ha Zsebenci Klopédia nem érzi meg a vészt és közbe nem vág:

– Kedves Sróf mester – mondta gyorsan –, egyre nagyon kérlek. – Azt a szót ki ne mondd, hogy „önuralom”.

– Bizony, bizony – bólogatott Berzsián.

– Miért ne mondanám – háborgott Sróf mester –, amikor ez az egyetlen megoldás.

– Ha ez az egyetlen megoldás – ordított Berzsián –, akkor most . . .

Nem tudta tovább ordítani, mert Zsebenci Klopédia rávetette magát és befogta a száját. Nem is engedte el addig, amíg Berzsián már majd megfulladt. Mély lélegzetet vett Berzsián, Klopédia meg ugrásra készen állt mellette. De nem kellett ugrania, mert a mély lélegzet után azt mondta Berzsián:

– Köszönöm, Klopédia.

– Villám? – kérdezte suttogva Klopédia.

Berzsián bűnbánóan bólintott.

- Önuralomról szó se esik Berzsián - ugrott elő ekkor Vinkóci Lőréc. - Csak nyugodtan gurulj méregbe, szikrázzon a szemed, ne törődj semmivel, csak ordíts!

- Jó, de mi változik akkor? - kérdezte Sróf mester.

- Egy a fontos - folytatta Vinkóci Lőréc -, hogy mérgebben mindig azt kiabáld: Teljenek meg szörppel Vinkóci Lőréc üres hordói.

Na lett ám erre zenebona. „Átkozott kapitalista, harácsoló nyerész, nyerészkedő harács” meg ilyesmiket kiabáltak a Hörpentőben. Még hogy a Vinkóci Lőréc hordói!

De Violinnak felcsillant a szeme.

- Mond valamit ez a Vinkóci Lőréc - kiáltott. - Idefigyelj, Berzsián, csak annyi az egész, hogy akire dühös leszel, annak mérgebben ne rosszat, hanem jót kívánj! Egyszerű, nem?

Tényleg, egyszerű ez? Vagy mégsem egyszerű? Mindenki mélyen elgondolkozott. Egy pillanatra Berzsiánba is belevillant! Van még remény. De a másik pillanatban már azt érezte: még sincs remény. Violinhoz fordult.

- Mégis, Violin, hogy képzeled? Mondd el részletesebben.

Violin virult, mert azt hitte, nyert ügye van.

- Mondjuk - magyarázta - egy kopasz ember rálép a lábodra. Te dühbe gurulsz és azt mondd neki: Nőjön ki a hajad!

- Ez az, egyszerű! - rikoltozta a Hörpentő.

Megdobbant boldogan a kopaszok szíve. Na, mindjárt kinő a hajuk. Berzsián elszomorodott.

- Mondd, Violin, ha neked egy kopasz ember rálép a lábodra, mit mondasz neki?

- Hát... hát - hápogott Violin -, azt mondom neki, hogy...

- Hogy? - kérdezték tőle kórusban.

- Hát azt, hogy - vallotta be szégyenkezve Violin - verje ki a ragya azt a kugligolyó koponyádat.

Na, igen. Bólogatott mindenki. Mert épp annak kívánunk valami jó, aki a lábunkra lép. Hogyisne! Ki várhatja ezt Berzsiántól? Senki. Bólogattak a kopaszok is.

Hát ez kútba esett. Gondolkodtak megint, zimm-zümm az eszük kereke. Zimm-zümm Tejbajszán esze kereke is. Mind az öt. Vagy mind a három. Mert vagy eggyel kevesebb vagy eggyel több volt neki. Különben nem mondta volna Berzsiánnak:

- Berzsián, mielőtt kitalálunk valamit, kérlek, gurulj méregbe.

- Már miért gurulnék? - kérdezte Berzsián és már gurult is.

- És mondd azt - folytatta Tejbajszán -, hogy vigyen el az íz. Vagy egyen meg a súly. Nagyon szeretném megtudni, mi az az íz. Meg mi az a súly.

De most kivételesen Zsebenci Klopédia gurult igazán méregbe.

- Ördög bújjék a tudományos érdeklődésedbe! - kiabált. - Ki ne mondd, Berzsián! Mert az íz az rossz szellemet, kísértetet jelent, a súly meg kelést, sebet. Ki nem mondd Berzsián!

- Dehogy mondom - legyintett Berzsián -, hiszen egyik se a szavam járása.

- És honnan tudod te, hogy mi az az íz, meg súly? - akadékoskodott Tejbajszán és szúrósan nézte Klopédiát.

- Mit gondolsz, miért tanulok én annyit? Miért járok olyan sokat könyvtárba? - replikázott Klopédia, ám ekkor Sróf mester fölkiáltott.

- Megvan!

Feléje fordultak valamennyien.

- Mit mondtál az előbb, Berzsián? - kérdezte diadallal Sróf mester.

- Mit? - tekergette a nyakát Berzsián.

- Azt, hogy nem a szavad járása.

- Na és?

- Hát mi a szavad járása?

Berzsián szégyellősen lehajtotta a fejét.

- Hát sajnós... hogy csapjon belé a mennydörgős ménkü... meg hogy törjön ki a lábaszára...

- Na látod - örvendett Sróf mester -, csak a szavad járását kell megváltoztatni.

Zsebenci Klopédia elszontyolodott.

- Mire megyünk, ha a csapjon beléd a villám helyett azt mondja, hogy egyen meg a süly?

- Valami olyan szavarjárást kell neki kitalálni, ami nem árt senkinek - mondta Sróf mester.

Csakhogy van-e olyan? Nosza nekiállt az egész Hörpentő ártatlan szavarjárást keresni Berzsiánnak. Röpködtek ott a szavarjárások, mint a denevérek. Egyik kacifántosabb, mint a másik. Aki hallotta, bizonyára sohasem felejtje el azt a szavarjárásos délutánt. De bizony egyik szavarjárás is ártott meg a másik is. Már már föladták a harcot, amikor újra kivirult Violin, a fülrepezető zenész arca.

- Azt a fűzfán fütyülő rézangyalát! - kiáltotta.

És boldogan felrivallt a kocsmá, boldogan felrivallt Berzsián is. Ez az! Ezt aztán mondhatja!

Neki is láttak mulatni. Csapra vertek még egy hordó szivárványszörpöt. Aztán meg a többi kilencvenkilencet.

Aztán persze hazamentek. Aludni tértek. De hiába tértek, aludni egy se tudott. Mert fütyült valami kegyetlenül. Mi az, hogy fütyült?! Vonyított, zengett, fütyörészett. Nyitják az ablakokat, kinéznek, ej a fűzfánfütyülő rézangyalát, minden fűzfa tele van fütyörésző rézangyalokkal.

- Ej, Berzsián, Berzsián! - kiabálták, de mindhiába.

Egy perc nyugta sem volt senkinek a fütyörésző rézangyaloktól. Pár nap múlva meg már majd megöszült az egész város. Mert a fütyörésző rézangyalok átterjedtek az akácokra, át a hársakra, át a juharokra, át a platanokra.

De akkor szerencsére az összes rézangyalba belecsapott a villám. Zengett-zúgott az orkán, csavarta a fákat, röpültek a háztetők, hullott a jégeső, az ég meg úgy zengett, majd kihaladt.

Ajaj, Berzsián.

Tangentor

3.

Néhány perccel éjfél előtt Elek, a villanymérnök és Schmütz, a vállalkozó benyitott a fogadó helyiségbe. Elfogódottak voltak, Elek időnként szipákoltt egyet. Bajusza ettől furcsa táncba forgott. Schmütz is érzett valamit, ami veszedelmesen hasonlított a libidóra. Elek egy bonthatatlan üveg pezsgőt szorongatott a kezében – készültek az avatásra.

A többiek – Dezső, Béla, a két masször, és Eleonóra Elek lakásán ünnepelték az esztendő fordulóját. Aprósütemény volt, rengeteg innivaló, a hűtőben még innivaló és hajnalra Eleonóra korhelylevest ígért.

Schmütz igazgató úr két óra pihenést engedélyezett hármuknak. Eleonóra a fogadó helyiség királynője lett, nála lehetett befizetni egy menetre, s odabent, a két tangentorozó helyiségben Dezső és Béla, a két szakember várja a vendégeket.

Minden készen volt, hála Schmütznek.

– Elintézzük – ez volt a jelszava. És el is intézte. Még november közepén megszerezte az ingatlant, négyes lakáscserét bonyolított le bámulatos gyorsasággal. A bérlők azzal a lelkesedéssel tették magukévá a Tangentor ügyét, amelyet tízezer kemény forint elosztogatása szokott előidézni. Megvolt hát a hely, tervek, engedélyek és kivitelező kellett. Schmütz mindezt egyidőben intézte el.

Két napig gondolkodott.

– Ebből nem lesz semmi – sóhajtott Elek, amikor látta, hogy Schmütz ki sem mozdul a lakásból. – Te akarod megnyitni a boltot újkor? Tudod te, hogy micsoda szaladgálást jelent elintézni ezeket az adminisztratív dolgokat?

Elek ideges volt. Hetek alatt alakult át, egészen soha sem lett Schmütz híve, de már szeretett volna túl lenni a kezdeten. Nem bánta, hogy belement, nem voltak lelki-furdalásai, nem riadt fel éjszakánként, mert arról álmodott, hogy vöröskatonák kergetik. És, mivel Schmütz gondolkodott, aggodni kezdett.

– Legalább menj el Kieberhez – tanácsolta.

Schmütz legyintett.

– Nem ő a mi emberünk – nézett a mennyezetre. – Még nem tudom, ki, de nem ő, az biztos.

A harmadik napon Schmütz elindult, hullámos, nagy, hegyes orrát a földre szegezve, biztos szimattal találta meg emberét.

Úgy hívták: Teuer Lajos.

A tanácson akadt rá. Végül is úgy döntött, hogy első lépésben megszerzi az engedélyezési eljáráshoz szükséges űrlapokat. Egy alagsori, de világos helyiségbe irányították. Bekopogott és benyitott.

Egy Nagy Viking Kék Tekintet nézett rá az asztal mögül. Schmütz szíve megdobbant.

– Azt mondták, hogy ezt csak maga tudja elintézni – lépett közelebb kezét nyújtva. – Schmütz.

– Teuer Lajos – mondta Teuer Lajos és válasz helyett széttárta a kezét. Ez egy szent ember, gondolta Schmütz, ha itt nem tudom elintézni a dolgomat, hát sehol.

– Hát miben segíthetek? – kérdezte jószágosan Teuer Lajos. – Előjáróban csak annyit szabadjon elsuttognom, hogy tervezői, kivitelezői kapacitást nem tudok szerezni, engedélyt pedig nem adunk ki, amíg nem lép hatályba az új miniszteri rendelet.

– Értem – mondta Schmütz. – Nem is azért jöttem.
Mosolyogva néztek egymásra.
– Hát akkor miben segíthetek – könyökölt az asztalra érdeklődve Teuer Lajos.
– Bagatell – biggyesztett Schmütz. – Építési átalakítási engedély kell, az átala-
kítást meg kell tervezni és kőművest kell találni, aki megcsinálja.

Teuer Lajos eltöprengett.

Hosszú csönd támadt.

– Tervek? – kérdezte végül Schmütztől.

– Még nincs semmi – mondta Schmütz és előre hajolt a székben – Ööö...
Nem tudna ajánlani valakit? A munka rendkívül sürgős, éppen azért mi tudjuk, mi
az ára. És ügyes, precíz, elegáns megoldásokat kérünk.

– Nehéz lesz – emelte égnék a tekintetét Teuer Lajos –, nehéz lesz. Ismer olyan
mérnököt, vagy technikust, aki szerepel az Országos Tervezői Névjegyzéken?

– Nem – mondta Schmütz –, de ez számomra nem is olyan fontos. Számomra
az a fontos, hogy gyors munkát végezzen.

Hallgattak. Schmütz a zsebébe nyúlt. Teuer Lajos arca megelevenedett. Tekintete
érdeklődővé vált, szemöldöke és adrenalin-szintje megemelkedett. Két oldalt hosszúra
hagyott, hullámos, őszes haja kissé mintha elemelkedett volna a fejétől. Füle kétszer
megmozdult.

Schmütz zsebéből összehajtogatott zsebkendőt vett elő és megtörölte az arcát.
Egész idő alatt Teuer Lajos arcát figyelte. A zsebkendőt visszatette – Teuer pillantása
Schmütz kezét követte –, aztán nyílt, becsületes félmosollyal egymásra néztek.

– Ha esetleg tudna valakit, aki megtervezné holnapra az átalakítást – mondta
Schmütz –, megbeszélhetnénk vele a dolgokat.

És másik kezében hirtelen megjelent egy köteg ötszáz forintos. Schmütz ártatlanul
nézett. Teuer ellágyult.

– Azt hiszem, bemutathatok egy tervezőt – mondta egyszerűen vontatottan. –
Azt hiszem, meg fog felelni.

Ezzel felállt és a kezét nyújtotta.

– Teuer Lajos – mondta.

– Schmütz – hajtotta meg magát udvariasan az egér –, Schmütz Alfonz. Hát
akkor a tervező megvolna...

Háromszor mutatkoztak be egymásnak. Minden alkalommal ezer forint vándorolt
át Teuer Lajos zsebébe. De egy órai tárgyalás után megalkudott a tervek elkészítésé-
re, megtalálták az egyetlen kivitelezőt Teuer Lajos személyében, aki egyetlen hét-
végére vállalta a dolgokat, és egy újabb ezresért garantálta, hogy engedélyezni fogja
mindazt, amit csinál.

Schmütz olyan boldog volt, mint egy olimpiai bajnok. Fürgén lépdelt fel az alag-
sorból, gondolatai rohantak. Ha háromszor annyi időbe is kerül, mint ahogy megegyez-
tünk, gondolta, akkor is meglesz minden.

Másnap utazott a fürdőkórházba.

– Dezső – suttogta délután a kocsimában, ahová meghívta a masszörzt –, nem
akarja kiegészíteni a fizetését? Mennyit keres maga? Na, úgy őszintén, a jattal együtt.

Dezső megmarkolta a korszót.

– Egy nagy szart – mondta elkeseredve. – De azért nem panaszkodom.

– Mégis, mennyit?

– Négyezret – mondta Dezső és Schmützre nézett. – A jattal együtt.

– Megduplázhatja, ha akarja.

– Lehet róla szó – mondta Dezső. – Mit kell csinálni?

Megegyeztek. Dezső azt ajánlotta, hogy társak legyenek. Schmütz örömmel ka-
pott ezen az ajánlaton, hiszen az első időkben úgy számította, nem dől a pénz hozzájuk.

– Rá kell, hogy kapjanak – mondta nyomatékkal. – Ezt bízzák csak énram. Rá
fognak kapni.

Béla Dezső kollégája volt. Még aznap összejöttek, Bélával is hamar megegyeztek,
bár sokkalta gyanakvóbb volt, mint Dezső.

– Hogyhogy tangentor?

– Tangentor – mondta idegesen Schmütz és Dezsőre nézett. – Nem tudja, mi az? Béla bólintott.

– És idehozná a kuncsaftokat, hozzánk?

– Nem érti, hogy maszek csináljuk?

Maszekben? Hát ebbe az igazgató nemigen megy bele . . .

Végül megértették vele, hogy a közeli városban megépítettek egy kétmunkahelyes, maszek tangentort. Engedély is van, újévkor meg kell kezdeni.

– És hogyan fogunk ott dolgozni? – kérdezte Béla. – A szabadnapunkon?

Schmütz felállt.

– Megyek – mondta röviden. – Dezső, magára bízom ezt a fatőkűt. Ha kell neki is a havi négyes, győzze meg. Ha nem kell, hát van ám jelentkező bőven. Csak azért gondoltam rá, mert maga ajánlotta. Na, isten velük.

Béla is felállt.

– Akkor rendben van a dolog – mondta. – Itt a parola. Havi négyes. Rendben. Az önöké vagyok.

Egyetlen gond akadt később, amikor meglátták a tangentort. Veszekedni kezdtek, melyikük dolgozzon a hosszúmerényei készüléken, az ugyanis szebb dobozban volt. Schmütz igazságot tett: heti váltást ígért, így aztán megnyugodtak.

Csodaszép lett minden. A földszinti, belvárosi lakás bejárati ajtaja hófehér lakkfestéssel borított, a betétekre öntapadós, hollandi tapéta került, nagy szecessziós virágokkal. Elek, mikor meglátta, felkiáltott.

– Mint a kupleráj!

Schmütz örvendve dörzsölte a kezét.

– Ez az – mondta –, épp erről van szó. Kupleráj, jól mondod. Kerülj beljebb, nézd meg, csodaszép.

Teuer Lajos még aznap felkereste Schmützt Elek lakásán. Elek nyitott ajtót, gyanakodva méregette a betüremkedő Teuert.

– Még egy társ? – kérdezte rezignáltan a kutyaólból ücsörgő Schmütztől.

Gyorsan tisztázódtak a dolgok. Teuer, Elek és Schmütz elmentek, megnézték a már üres lakást.

– Ebből a két szobából kell kialakítani a munkahelyeket, ebből meg a fogadót, várót – mutatott körbe az egér. – Egy biztos, hogy ilyen modern, hangulatos és elegáns váró nem lehet még egy ebben a vármegyében.

– Ebbe bizhatsz – tette hozzá Elek, aki egy kissé be volt rúgva, mint rendesen.

– És mi a fenének két sülyesztett csempekád? – kérdezte ámultan Teuer. – Mi lesz ebből? Valami fürdő?

Schmütz elmagyarázta.

– Vízalatti masszázs, magyarul tangentor. A munkások munkaerejének újrateléséhez szükséges.

– Meg úri nyanyák kielégítéséhez – utánozta Elek Schmütz hangját. Teuer azonnal megértette.

– A szentségit – mondta halkán. – Ebből kimaradtam. De nagy ötlet, az szent. Gratulálok.

És rögtön hozzátette:

– A honoráriumom magas lesz. Számítok a jóindulatukra.

Elek bajusza szétszaladt.

– Nem számít – nyugtatta meg Teuert –, csak Wunderbahr legyen. Világos?

– Ja – mondta Teuer Lajos. – Wunderbahr lesz. De, ha akarja, wunderschön.

– Mit nockerln.

– Bitte.

És Teuer dolgába kezdett. Kikötötte, hogy amíg nem jelenti készre a munkát, a megbízók békén hagyják. Schmütz hét kemény órán át magyarázott neki, mit és hogyan, akkor bólintott és ezt mondta:

– Rendben van. De a bútorokat, belső berendezést maguknak kell megcsinálni. Három hét múlva Teuer megjelent. Hétfő volt, december tizenkettedike. Reggel

már havazott. A házak előtti vékony füves területen meg is maradt egy kevés fehérség. Schmütz aggódva tekintett ki az ablakon.

– Tél van – morogta.

Teuer délelőtt tizkor cseppetett. Aktatáska volt nála és komoly volt.

– Kész?

– Kész.

Schmütz beljebb invitálta.

– Felöltözöm és elmegyünk – közölte vidáman.

– Ahogy gondolja – tárta szét a kezét Teuer. – Bár azt hiszem, látatlanban is elintézhjük a dolgokat.

Schmütz elgondolkodott.

– Miből gondolja?

Teuer vonogatta a vállát.

– Gondolom, rokonszakmában dolgozunk...

Így hát leültek, és hosszas beszélgetésbe fogtak.

– A tervezői munkáért a sürgősségi felárral együtt hatezernégyszázhusz forintot számolok, ebben benne vannak a járulékos költségek is, illetékbélyegek, a zsüri lepénzelése, miegyéb.

– Rendben – mondta Schmütz.

Kipipálták.

– A kivitelezés valamivel rázósabb ügy volt, két alvállalkozót kellett találnom, a vizest és a villanyost. Ők fejenként négyezerbe kerültek. Én a kőműves és díszítő munkákat vittem, nyolcezer. Takarítás ezernégyszáz, műszaki átvétel hatszáz...

– Ezt a hatszázat nem fizetem ki – jelentette ki Schmütz határozottan, és aprókat bólogatott hozzá.

– Miért? – képedt el Teuer Lajos.

– Mester. A vizes alvállalkozót Teuer Lajosnak hívták, a villanyost a változatoság kedvéért szintén. Ezek effektív munkát takarnak, úgy mint a kőműves és díszítő munkák is. A takarítás, amit szintén maga csinált meg a feleségével, ugyancsak lemérhető... De azt nem eteti meg velem, hogy hatszáz forintot azért fizessenek ki magának, mert elégedetten végigszemlélte művét... Igazam van?

Teuer elmosolyodott.

– Nincs. Ugyanis nem a feleségem volt... Egyébként ügyes munka, ügyes. Marad akkor tizenhétézernégyszáz.

– Összesen tehát huszonháromezer-nyolcszázhusz forint.

Teuer felemelte a kezét.

– Hoppá. Egy tizes az engedély. Itt van a táskámban, az is fel van illetékezve. Azt lojalitásból nem is számolom külön.

– Az anyádat – mondta Schmütz elismerően. – Ez is ügyes munka. Ügyes. Hát akkor erre iszunk, bruder.

Teuer Lajos aktatáskája megtelt pénzzel. Ittak is, harsány „bruderschaft” felkiáltásokkal, sokat.

Megvolt hát minden. Schmütz, Eleonóra és Elek még aznap elmentek, megtekintés végett. Elek a kapuban megtorpant.

– Hozok egy-két homályost.

Schmützéék előrementek. Elek húsz perc múlva megjelent és óvatosan bezörgött a földszinti lakás ajtaján. Vakító fehéren ragyogott a máz, sokat sejtetően virítottak a tapéta cakkosszirmú virágai. Az ajtó kinyílt, nesztelenül, ott állt a boldogan mosolygó Schmütz és nyájasan Elekre nézett. Elek felkiáltott.

– Mint a kupleráj!

A kis Schmütz összedörzsölte a kezét.

– Ez az – dűnnyögte –, jól mondod. Kupleráj. Kerülj beljebb a kuplerájba, érezd magad otthon. Csodaszép.

Teuer szép munkát végzett. A fogadó helyiség falait – Schmütz instrukciója szerint – rózsaszínű tapéta borította. Úgy álltak ott hárman megkövülve, mint egy nagyoperett fináléjában a baronesszek. Schmütz elégedetten csettintett. Négy ajtó nyílt a

fogadóból, sorra nyitogatták ki. Kettő a tangentor kezelőibe nyílt. Ott a falakat menyegzőig lila színű csempe borította, a mennyezet pedig egyetlen nagy tükör volt. A süllyesztett káddal szembeni falon szintén csupatükör tágitotta végtelenné a helyiséget. Ez Eleonóra ötlete volt, aki ki tudja, mire gondolt közben, mindenestre sóváran mosolygott, mikor előadta. A süllyesztett kádak mögött, parányi beugróban, ott álltak a készülékek, mozdulatlan manométerrel, nyugalomban heverő csőkipróbálókkal. Csillogó, olasz csaptelep ontotta a vizet, Elek kipróbálta, nagyszerűen működött.

A fogadóból egy ajtó a mellékhelyiségekbe nyílt. A fülkék egymástól kőfallal voltak elrekesztve, ajtajukon ugyanolyan tapéta volt, amilyen a bejáraton. A mellékhelyiségek előterében csempe, s egy talpas mosdókagyló, szintén olasz csapteleppel. És itt helyezkedett el a hatalmas villanyboyler, pici piros szeme jelentette, hogy most is hevíti a vizet...

Schmütz úgy loholt ide-oda, mint egy pudli.

– Ide kerül a filodendron – parancsolta –, emide pedig Eleonóra rezidenciája. Ide tesszük a rokokó ülogarnitúrát, ebbe a sarokba pedig a tevenyergeket. Hangszóró lesz ebben a sarokban, meg itt, esetleg még egy ott. A klozettra is teszünk egy muzsikasztót. Úgy otthonosabb. Bidé nincs? Ette fene.

Elek egymás után itta a homályos söröket. Eleonóra mellette állt, elismerően nézte a termeket, a söriszta Eleket és Schmützt, aki, mint egy igazi parancsnok, kimagasodott közülük. Arca ragyogott, egérszeme különös tüzzel tekintett széjjel.

Elemében volt.

– A szentestét itt kellene tartanunk – mondta egyszercsak Eleonóra. Elek levette a szájáról a sörösüveget. Schmütz Eleonórára meredt.

– Ragyogó ötlet, pártolom – jelentette ki.

A fenyőfát Elek vásároltatta meg. A karácsonyfadíszeket Eleonóra vette meg, az apró villanykörtékkel együtt. Ezüstszerű szaloncukor volt, Schmütz vette, meg csokoládé-öntetű kis figurák, ezt is Schmütz vette.

Szeretett nyalakodni.

Hétkor jött a Jézus. Megilletődve álltak körül a fát. Mindnyájan gondoltak valakire, de persze, egymásra is. A fa alatt kisebb-nagyobb csomagocskák hevertek, titokban ajándékokat vásároltak egymásnak.

Schmütz Elektől kért tanácsot, hogy Eleonórát mivel lepje meg, s Eleonórától, hogy mit vegyen Eleknek? Mindhárman ugyanezt tették, így hát mindenről tudtak.

A fa gyönyörű volt. Több, mint három méter magas, ezüst lamették lógtak az ágairól, itt-ott vattahó fehérlett rajta. Szerényen, mértékkel díszítette föl Eleonóra délután, ügyesen bújtatta végig a szűrős levelek között a pici színes villanykörtéket. A tetején tompa fényben, ikonszerű szentcsalád csillogott.

– Pááááasztorok, pááááasztorok, örvendezve...

Schmütz zendített rá vékony egérhangon szakítva meg a csöndet. De a második strófát már nem énekelte végig. A magas fekvésben elbicsaklott a hangja, s mivel nem énekelt vele egyőjük sem, elbizonytalanodott. Aztán abbahagyta.

– Gut – mondta Elek bólintva. – Sose halunk meg, cimborá. De ne énekelj, mert búskomor leszek tőle.

– Also – vágta vigyázállásba magát Schmütz –, igaz, igaz. És ide ne pásztorok jöjjenek, hanem finom dámaák, és elegáns urak. Hát igyunk az eljövendő időkre. Nagy idők lesznek.

Eleonóra körbeadta az üveget. Ittak.

Ezek után megnézték az ajándékokat. Schmütz csokornyakkendőt kapott Elektől, s övrealó kis fityegőt Eleonórától. A fityegő egy kis mikiegeret ábrázolt. Schmütz örült. Elek férfiasan kezet szorított vele, Eleonóra pedig gyengéd pusztit lehelt pergamen arcboréere. Ezek után feltette a fityegőt és végigvágatott a helyiségekben. A klozettről kiabált valamit, Elek és Eleonóra nem hallották, mert egymással voltak elfoglalva. Vadul csókolóztak. Elek arra gondolt, hogy ma megint...

– Ma éjjel énnálam – bontakozott ki egy pillanatra Eleonóra Elek karjaiból. Elek bólintott.

Folytatták.

Este tízre magasra hágott a hangulat. Schmütz, a parancsnok, tíz után néhány perccel bizonytalanul felállt a törökülésből és szónoklatot vágott ki.

– Kedves elvtársnők, elvtársak, tisztelt barátaim!

Torkát köszörülte, a két másik fuldokolt a röhögéstől.

– Gemüse kongress – bugyogott ki Elek száján a szó. Schmütz azonnal vette a lapot.

– Mit nockerln – hajtotta meg magát Elek felé. – Voltaképpen azt akartam mondani, hogy takarodó. Holnaptól kezdve serény munka vár ránk, be kell rendezkednünk. Már csak néhány napunk van ám!

De ittak még egy keveset, Schmütz villámgyorsan rúgott be, észre sem vették, hová tűnt. Egyszer valami egerharakolást hallottak, Elek keresgélte egy ideig, aztán ráakadt. Az egyik fürdőkádban feküdt és hortyogott.

Ott álltak és nézték, mint egy romhalmazt.

– Hagyjuk itt – vont vállat Elek –, és menjünk hozzád. Nem lesz ennek semmi baja sem. Eddig sem történt semmi baja, sem a munkaszolgálatban, sem a hadifogságban. Túlélte vidáman mindkettőt.

– Hogyan – kerekedett el Eleonóra szeme –, hogyan?

A bajusz elismerően konyult lefelé.

– Úgy, hogy ott sem volt.

A fogadóterem közepére kitétték az egyik bejárati kulcsot, aztán elmentek.

Elek és Eleonóra a két ünnepen ki sem mozdultak Eleonóra lakásából. Schmütz egyszer telefonált, izgatott hangon, de Elek belegurgulyázott a kagylóba.

– Edzőtáborban vagyunk – mondta. – Rejtekhelyen. Hagyj békén, csinálj, amit jónak látsz, az ünnep utáni reggelen találkozunk.

Schmütz az ünnepek alatt sem tétlenkedett. Felkereste a fuvarost, megállapodtak. Kirakatokat bámult naphosszat, címekre rohangászott. Egy hete apróhirdetést adott fel a helyi újságban: „Közület vásárolna óriási filodendront, színes magazinokat, áruházi prospektusokat, magas áron. Ajánlatokat a cím megjelölésével TANGENTOR jelígre kérjük a Hirdetőbe.”

Százhárom levél jött. Az elsőnél Schmütz mindjárt meg is hökkent: „Tisztelt Közület Úr! Van igen óriási filodendronom, nem rég ültettem át, mert csak két szobába fért volna. És vannak prospektusaim is, igaz, nyugatiak. Meg pornók is. Cím: Levendula utca három, Altorjai.”

Pornó.

Schmütz felnézett valahová. Pornó. Nem is olyan hülye ez az Altorjai. Eleonóra nagy, formás teste villant fel a képzeletében egy pillanatra, aztán Elek szőrös háta.

Pornó.

Na, hagyjuk egyelőre.

Tizenhét levelet tett félre. A két ünnep alatt mindent összeszedett, ami a hangulat emeléséhez kellett. Egy müncheni nagyáruház vaskos, színes prospektusait. Megvásárolta a pornó lapokat is, száz darab volt, elég hosszadalmasan alkudott. S azt sem tudta egyelőre, hogy mi a fenét kezdjen velük. Csak volt egy érzése, hogy okvetlenül meg kell vennie ezeket is. És úgy döntött, hogy mivel érzései sosem hagyták cserben, hallgat rájuk most is.

Az ünnepek utáni első hétköznapon üzletekbe szaladgált. Telefonálgatott, Intézkedett, szakadatlanul. Elek, amikor nagynéha hazanézett, kutyafuttában látta Schmützt, s akaratlanul is elismerte teljesítményét. Elek és Eleonóra dolgoztak még a két ünnep közötti héten, így az érdemi ügyintézés Schmützre maradt. A kisegér csodát művelt: négy nap alatt elintézt mindent.

– Addig ne is gyertek oda – hajtogatta –, míg el nem készülök. Csak bizzatok ide. Schmütz mindent megold.

– Ebbe bízhat – jelentette ki Elek, és ezzel rátestálták a tennivalókat.

Harmincadikán Schmütz ünnepélyes arcot vágott.

– Kész.

Eleonóra felállt. Két melle meglötyt.

– Nézzük – mondta röviden.

Felkerekedtek délután Elek lakásáról, s elindultak. Útközben Schmütz egyszerűen csak megállt.

– Már az első kuncaft is megvan – mondta szigorúan. – Jó ember. Újságíró. Rettentően be volt rúgva. És be is lesz, megbeszéltem vele, hogy barátaival együtt szívesen látjuk hajnalban, kilenc órakor a Merczel utcai ambulancián.

– Újságíró? – fitymált Eleonóra. – Miért éppen egy ilyesmit talált? Komolyabb emberekre van szükségünk. Azoknak soha nincs egy vasuk sem.

– Nem is kell – élénkült meg a kis Schmütz –, nem is kell. Legalábbis most még nem. Most még fontosabb a hírverés, ahhoz pedig ezek értenek.

– Cikket íratsz? – kérdezte jámborul Elek.

Schmütz idegesen legyintett.

– Dehogyan. Lelkükre kötöm, hogy senkinek egy szót sem, mert egyelőre nincs meg az engedély. Konspirálunk. Nem adok két napot, az egész város idetódul.

Elek bólogatott. Okos kis cickány ez a Schmütz. Esze, az van. Nem túl sok, de pont annyi, amennyi kell. És hogy dolgozik! Nem ismer lehetetlent.

Közben odaértek. Bementek a kapun, a már ismert útvonalon komótosan lépkedtek a bejárati ajtóhoz. Elek az ajtóra nézett és visszahőkölt.

Az ajtón egy tábla díszelgett. Zománcozott kivitelben, fehér alapon hollófekete betűk, vékony, piros vonalkával aláhúzva. Szép tábla volt, Elek elhűlve olvasta.

TANGENTOR

Üdít, frissít, mintha újjászületett volna!

Reggel 6-tól 22-ig.

Kezelés idején alkoholt fogyasztani szigorúan tilos!

– Ezt – biggyesztett az utolsó mondatra – miért kellett ideírni?

– Ja, kis barátom – mondta felsőbbbségesen Schmütz a kulccsal a kezében –, mert azt is csak titokban íhat. Van.

És benyitott.

Eleknek és Eleonórának az első pillanatban az volt az érzése, hogy valami dzsungelbe került. Vagy minisztériumba. Mindenesetre előkelő helyre.

– Az anyádat – morogta Elek halkán.

A sarokból kúszott elő a nagy, közületi filodendron. Egy levelén tizenkilenc lyukat talált később Elek. Schmütz szerényen mosolygott.

– Kétszázért vettem – mondta szemlesütve. – A pasas ötezetet kért. Aztán mondtam neki, hogy tetves a kultúra, így mondtam, kultúra, ettől annyira megszeppent, hogy lement háromezerre. Erre jöttem újra, hogy majd visszajövök a barátommal, aki a KÖJÁL-ban dolgozik és felbecsültetem a kultúrárt. Erre ő azt mondta, ötszáz. Én erre, hogy kettő. Ebben maradtunk.

– És a tetvek?

Schmütz legyintett.

– Egy nap alatt eltűntek róla. Egyetlen helyen nyüzsögtek csak, igen nagy mennyiségben, ott, ahol szabadjára engedtem őket a gyufaskatulyából. Tudod, olyan rózsatetűket szedtem.

– Zseni!

A bejáratnál balra asztal állt. Üvegfala is volt, benyitható ajtaja, rajta írómappák, naptárak. Egy dosszié, nagy betűvel ráírva: ELŐJEGYZÉSEK. Zsebszámológép. Az asztal előtt, a terem közepe táján ülogarnitúra. Kecses, barokk-forma székek, kanapé. Apró asztal tartozott e garnitúrához, rajta hanyagul szétdobálva a prospektusok, színes magazinok. Jobb felé keleti mintás szőnyeg pompázott, négy egyiptomi tevenyereggel. Színes, szattánybőr puffok tarkították a képet. Schmütz dagadt.

– Ezt figyeljétek – vett nagy levegőt.

Az asztalhoz hajolt, valamit babrált. Muzsika csendült fel, halk, diszkrét muzsika. Andalító dallam volt, Elek nem tudta, micsoda, de áhitat fogta el.

Egy darabig a muzsikát hallgatták.

– Korda? – kérdezte Eleonóra egyszerűen.

Schmütz megsemmisítő pillantást vetett oda.

– Bach – mondta keményen, aztán megenyhült. – De Korda is van.

Volt ott az égvilágon minden. Magnó, számlatömb, lepedők halmaza egy faliszekrényben, vécépapír, mosószer, porszívó, habfürdő, szakramentum. Schmütz sok emberrel konzultált, s végül beszerzett mindent, ami sokak szerint egy ilyenféle üzemi sikeres működtetéséhez kellett.

- Még óvszer is van – húzta ki magát a végén.
- Minek? – kérdezte egy kis csend után Elek.
- Jó, ha van – magyarázta Schmütz. – Az mindig jó, ha kéznél van.

Ezen jót nevettek. Kéznél! Még hogy kéznél! Egy órát tartózkodtak a helyiségekben. Végigtapogattak mindent, a faliszőnyegektől a klozettláncig. Újra és újra meggyőződtek róla, hogy Schmütz igazán gondos papája a tangentornak, és hűséges társuk nekik. Megállapodtak, hogy a szilvesztert együtt ünneplik meg, s újévkor, reggel kilenc-kor megkezdik a munkát. Egyelőre csak Dezső fog dolgozni, de Béla is csak jöjjön be, nézzen körül, hátha szükség lesz rá. És Eleonóra beül majd az asztal mögé.

Indulhat a brázli.

És minden a tervezettek szerint zajlott. Szilveszterkor Schmütz és Elek átmentek egy üveg pezsgővel „avatni”. Eleonóra és a két masször Elek lakásában maradt. Ittak, de akármennyit döntöttek is magukba, az újévi nyitás olyan izgalomba hozta őket, hogy egyszerűen nem hatott rájuk az alkohol. Valami kellemes bódulatban tartotta őket a rengeteg szesz, az állandó feldobottság szintjén.

Csendben és elfogultan itták meg ketten a vörös pezsgőt. Akkor felálltak és szó nélkül elindultak Elekhez, haza.

- Pihenni kell – mondta Schmütz. Elek bólintott.

Eleonóra vidám volt. A másfél óra, míg Elek és Schmütz távol volt, elegendő idő volt számára, hogy előbb Dezsővel, s rögvest utána Bélával tegyen egy-egy kört a szerelem pályáján. A két masször alázattal és tisztelettel tett eleget Eleonóra követeléseinek, s azzal a titkos gondolattal fejezték be a viharos aktust, hogy bármikor Eleonóra rendelkezésére állnak.

Schmütz azonnal átlátta a helyzetet. Elfintorodott.

- Piha – mondta orrhangon –, válasszuk el az üzleti ügyektől ezeket...

Eleonóra csillogó szemét ráemelve, komolyan bólintott és csábos pillantást vetett Elekre.

Reggel nyolckor mindnyájan ott voltak. Eleonóra beült az asztal mögé. Munkaruhában volt: mélyen kivágott, zsugorított-nylon pulóvert vett magára, melltartó nélkül. Még a szikár Schmütz ádámcsutkája is fel-alá járt, amikor ránézett.

Kilenc óra után két perccel megszólalt a bimbamcsengő. Rezzgett az elektromos ajtózár, s az ajtó hirtelen sarkig tárult. Vidám, bár fáradtnak tűnő társaság óvakodott befelé.

- Vivát – mondta halkán egyikük –, ez igen. Ez a boldog újév.
- Wunderschön – jelentette ki egy másik.
- Nofene – ámult el Schmütz. – Remek munkát végzett cimbora. Komm – fordult a némethez és befelé cibálta a kezelő helyiségbe –, bitte ancucg in der fogas.
- Cimbus – tessékelte Schmütz a középkorú újságíró a másik kezelő felé – rajta. Meqlátod, újjászületsz.

A többiek leültek és nézegetni kezdték a magazinokat. Időnként felkapták a fejüket. Egyszer azért, hogy a kezelő ajtajára bámuljanak – odabentről viz-zubogás, pezsgés, diszkrét sikolyok hangzottak – másodszer pedig azért, hogy óvatos pillantást vessenek Eleonóra melleire.

Kilencen voltak. Tizenegy óraker mentek el.

- Mára elég – indítványozta Schmütz. – Ez amúgyis bemutatkozás, ünnepi műszak volt. De higgyétek el, ezek úgy meg vannak dolgozva, hogy nagyon sokszor el fognak jönni. A német beleszeretett Eleonórába. A másik nyolc csak mérsékelt. De azt hiszem, a tangentor győzött.

Nem telt bele két hónap, két műszakot kellett beállítani. Dezső és Béla felmondtak munkahelyükön – Schmütz kéjjel írta be munkakönyvükbe, hogy „alkalmazott”... Munkáltató volt, Elek kérésére Schmütz nevére adták ki a működési engedélyt. Eleonóra megmaradt munkahelyén, délutánonként viszont szorgalmasan járt dolgozni.

Hozta-vitte a híreket, és királynője volt a tangentornak. Ezért délutánonként jóval nagyobb volt a forgalom. Schmütz gondolkodóba is esett, szakadatlanul ezen töprengett; hogyan segíthetne ezen az aránytalanságon.

Aztán eszébe jutott a megoldás.

– Manikűr – mondta egy szép napon Eleknek.

Két nap múlva újabb táblák jelentek meg az ajtón. És a táblákkal egyidejűleg megjelent egy félénknek tűnő, hamvasbőrű kislány, a manikűrös.

– Ancikát kikértem a fodrásziparítól – magyarázta Schmütz. – Itt csak négy órát kell dolgoznia, de megkeres annyit, mint ott nyolc óra alatt...

– Tulajdonképpen hogy állunk? – kérdezte Elek. – Boldoggá teszel mindenkit, a pénzünk meg csak úszik, Ezek mind meg akarnak gazdagodni! Nem is tudom, kapunk-e már számlákat, mennyi volt a bevétel, ideje volna egy kicsikét beszélgetnünk. Nemde?

Schmütz sóhajtott.

– Meglepetésnek szántam – mondta szomorúan –, de ha már szóba jött, hát essünk túl rajta.

Elek hevesen rázta a fejét.

– Elegendem van a meglepetéseidből.

Az asztal egy kevés idő múlva megtelt papírokkal. Számlák, gáz, villany, víz, szemétdíj és a kéményseprő vállalat bizonylatai kerültek Elek kezébe. Az utóbbinál Elek bajusza jellegzetesen vonaglani kezdett.

– Nem kerülsz a szociális otthonba, az biztos. Ebbe bizhatsz. Lopni tudsz.

Schmütz elővette a Nagy Kék Viking Tekintetet.

– Ééééé?

– Na jó. Nézzük most a közös vagyont. A beruházási, fejlesztési, felhalmozási alapokat. Mindent, ami a bővített újratermeléshez szükséges.

– Ezt hol tanultad? – csodálkozott Schmütz. – Én csak bámullak. Szakképzett gazdasz vagy, annyi szent. Mint a katedrán, az esti egyetemen. Úgy beszélsz.

Elek el volt készülve, hogy deficités vállalattal manipulálnak. Igencsak meglepődött, amikor az elszámolás végén Schmütz előhúzta a takarékkönyvet.

– Jelígés – mutatta. – Gondolkodtam, mi legyen a jelige, más nem jutott az eszembe, mint ez.

A könyvecske első oldalán nyomtatott betűkkel írva ez állt: TANGENTOR.

– A kisasszonyka meg is kérdezte, mi az – magyarázkodott Schmütz –, én pedig elmondtam neki. Már volt is itt, azóta hét kolléganője váltott bérletet.

– Bérletet? – Elek megdöbbsent. Megy itt a rongyrázás.

– Hát persze – nyugtatta meg Schmütz. – Rég voltál kis ambulanciánkon. Anynyian vannak, mint a nyúlzar, délelőtt Dezső, délután pedig Béla egy-egy tanulóval...

– Tanuló?

– Semmiről sem tudsz? Hát persze, hogy tanuló. Felvettünk két tanulót, ösztöndíjjal.

– És mi a fenét tanulnak?

– Az élet nagy igazságait – mondta rejtelmesen Schmütz. – Egy bizonyos, hogy az ivarérésükben Eleonórának nagy szerepe van. Hogy mennyi áldozatot vállal ez a lány!

– És a szüleik? – rémült meg Elek. – Tudják, hová kerültek a gyerekek?

– Hogyne. Mind járnak tangentorra, kedvezményesen. Féláron.

Elek összeroskadt. Miközben a vállalati dolgokkal foglalatoskodott, Schmütz megalkotta a nagyüzemet. Két tanulóval, manikűröslánnyal, Eleonórával a városka nevezetessége lett a tangentor. A jelígés takarékkönyvben tizenhétezer forint bevétel nyugodott, két hónap elteltével ez nem számított soknak, de Schmütz beleszámította, hogy igen sokat törlesztett az adósságokból is. Fizetést egyelőre nem adott senkinek. Ha valakinek szüksége volt pénzre és szólt, hát kapott, Schmütz ezt valahova feljegyezte és olyan tekintetet vetett az illetőre, hogy többet meg se kísérelte a bérkövetelőzést.

Igazgató úrnak kellett szólítani mások jelenlétében. Elek távol tartotta magát a

dolgoztól, úgy élt, mint azelőtt. Schmütz már rég elköltözött tőle, de azért majdnem minden nap találkoztak.

Fél év telt el. Schmütz egy hétvégén megjelent Eleknél, irtó ünnepélyes ábrázattal. Nem tetektőriázott, zsebébe nyúlt és egy takarékkönyvet vett elő.

Úgy döntöttem – mondta felhőtlen könnyedséggel –, hogy az alaptőkédet, a harmincezer forintot bent hagyom a buliban. Csendestársunk vagy, ezzel képviseled magad a cégben. És hálásak is vagyunk, hiszen nélküled... Na, de félre az érzelgős dolgokkal. Itt a féléves részesedésed. Ez már tiszta pénz, a tiéd. Ha arra gondolsz, hogy a többiekkel mi van, hát ne nyugtalankodj. Ők is megkapták valamennyien és megvannak elégedve.

Elek szórakozottan nyitotta ki a könyvet. Elhült.

A könyvben négyszázharmincezer forintról szólt a betét.

Elek torka kiszáradt. Szótlatlanul kifordult a szobából és kivett két homályost a frizsiderből. Egyetlen kortyként csúszott le a torkán. Aztán hirtelen megizzadt.

– Ebből baj lesz – suttogta maga elé. – Ebbe bizhatsz, Elek.

És csüggedten nézett Schmützre.

Schmütz nyájasan mosolygott vissza.

– És hogyan... – Elek hangja rebegett.

– Egyszerű, kisfiam – Schmütz úgy beszélt, mint egy plébános a gyóntatószékben –, csak egyszerű számtan. Ötvenkét forint a tangentor, tíz forint a kőfa.

– Kőfa?

– Persze, hozzá kell járulnunk majd a városi közműalaphoz.

– Dehát két évig adómentesek vagyunk – esett kétségbe Elek. – Hogyan fizeted ezt be?

– Sehogyse – tárta szét a kezét Schmütz. – Viszont megígérem és az is valami. Elek lehorgasztotta a fejét.

– Majdnem mindenki manikürrel kéri a szolgáltatást – folytatta Schmütz –, hiszen elvonulhat egy elrekesztett kis kreksznibe Ancikával, aki megvagdálja a körmeit, s közben pornográf folyóiratokat nézegethet. Ha látnád, hogy begerjed egyik-másik, nem szólnál egyetlen szót sem. Ez tizenhárom forinttal rövidíti meg mindösszesen. Fizetnek tehát mostanában pontosan hetvenöt forintot a tangentor áldásos szolgáltatásért. A nyolc percet tartjuk, ráhagyunk két perc rezsüidőt, egy óra alatt tehát hat pasas lemegy. Az óránként tizenkétszer hetvenöt, hiszen két munkahelyünk van, s ha tudsz számolni, mert tudsz, mérnök létedre, könnyedén kiszámíthatod, hogy az óránként kilencszáz forint. Órabernek nem is olyan rossz. A tied mennyi a vállalatnál? Ezt aztán nyugodtan tovább szorozhatod, egyelőre tizenhatal, mert két műszakban hajtunk naponta. Az tizennégyezer-négyszáz. És ezt megszorozhatod harminccel, mert egész hónapban dolgozunk. És, ha megszoroztad, mondd ki nyugodtan, hogy az annyi mint négyszázharminckétezer egy hónapban. Igaz, hogy Kiebernek hetvenegyezzret vallottam be, de ő is csak hetvenegyezzret vallott be a hárommillióból... Ezt még nem értük el. Négy hónapja megy így a brázli...

– Ne mondd azt, hogy brázli – idegeskedett Elek. – Mi az a brázli?

– Hát – vont vállat Schmütz egykedvűen – a brázli. De mondhatok mást is. Oly mindegy. Mindenesetre egymillió-hétszázhuszonnyolcezer forint volt a bevétel, ebből sokminden jön le. Dezső kap egy tizest, Béla úgyszintén. A két tanuló három-hármezzret, áldják érte a nevünket és a részvénytársaságot. Eleonóra kapott százötvenezzret, ami szép kis summa a kirakatba tett cickókért. Ha az ügyfélforgalmát is beleszámítanám, hát még neki kéne fizetni. Hogy mennyi információhoz jut így hozzá! Fogalmad sincs, kik járnak a tangentorba. Mivel minden kényes ízlést kielégítünk, hát jár oda az égvilágon mindenki. A Nagy Embertől a Legkisebb Emberig. Ki ingyen jön, ki bérletet vált, ki fizet, mint a huszártiszt. A forgalom akkora, hogy rövidesen ki kell bővíteni a szolgáltatást...

– Ne – könyörgött Elek –, ne! Ne bővítsünk! Ebből is óriási balhé lesz, ebbe bizhatsz.

Schmütz legyintett.

– Óriási? Senkit sem csapunk be, kisfiam. Mindenki pontosan azt kapja, amit

várt. Na, mindegy. Szóval, a rezsit is leszámítva jött ki ez a pénzösszeg, én hatszáz-
ezret tettem el, elismerheted, hogy igen sokat fáradoztam a tangentor jelenén, jövőjén.

Eleonóra jelezte egy szép, tavaszi délután, hogy történt valami.

– Gubanc – mondta egyszerűen – valami gubanc van.

Schmütz tudni szerette volna, mi az.

– Először is engem áthelyeztek a pénzügyi osztályra. Gépírónak. Az adóügyi
csoporthoz. Ez nem lehet véletlen. Kieber, amikor ezt közölte, olyan jelentőségteljesen
nézett rám, hogy okvetlenül történt valami.

– Hajaj!

Schmütz lázasan gondolkodott. Mi történhetett? Aztán rájött.

Ancika, a manikűröslány, hazavitte a pornó folyóiratokat. Nem dugta eléggé el
hófehér lányszobája rózsaszínű párnái alá, és édesanyja, született Schöffeld Matild
rábukkant. Először gondosan végignézte őket, pihezőrei még ebben az előrehaladott
életkorban is felborzolódtak, lélegzése szaporább lett, aztán átadta magát az egészséges
felháborodásnak. Megmutatta az újságokat férjének és úgy döntöttek, hogy okvetlen
magyarázatot kérnek Ancikától.

Meg is kapták.

– Milyen újságokat hoztál? – kérdezte nyájasan a mama vacsorakor. – Színesek?

– Szakmai folyóiratok – közölte Anci, de nem folytathatta, mert édesapja levágta
az asztalra a kanalat.

– Szakmai? – dörögte. – Hát majd utána nézek ennek a furcsa szakmának. Nem
kurvának neveltem a lányomat – közölte még a jelenlevőkkel és diadalmasan nézett
körül. – Majd utána nézek ennek a szakmának. Belemászok a stricijeid pofájába.

Másnap elkezdte a járkálást. Marokra fogta a pornográf lapokat, elment a vállalati
párttitkárhoz. Onnan a városi bizottságra. Onnan pedig hazament, hogy nyugodtan át
tudja nézni az újságokat, ne zavarja senki.

A gépezet megindult. Kiebernek azonnal telefonáltak. Délután hívták fel, otthon,
így Eleonóra nem tudhatott róla, miről folyt a szó.

Kieber fél éjszaka nem aludt. Az ablaknál álldogált, nézte az utca forgalmát és
töprengett. Hajnali kettőkor felhívta a pénzügyi osztály vezetőjét röviden konzultált
vele, majd nyugodni tért. Álma szép volt és derűs. Még mosolygott is.

Eleonórát áthelyezték. Az áthelyezéssel egyidőben Kieber felszólította, hogy küld-
je be Schmützt, még mielőtt a hivatalos idézést megkapja . . .

– Idézést mondtok – mesélte este idegesen Eleonóra –, idézést.

– Megkérdezem – döntötte el Elek és másnap csakugyan telefonált barátjának.

Zord pofával állított be a tangentor fogadójába. Mindenki kérdően nézett rá, de
Elek nem szólt egy szót sem senkihez. Csak Schmütznek mondott annyit:

– Te barom.

Schmütz vállat vont.

– Legfeljebb abbahagyjuk – mondta.

– Ebbe bízhatok – nyugtatta meg Elek. – És arról se feledkezzél meg, hogy tarts
magadnál egy kiló egéreledelt. A hosszú, magányos délutánokon, amit csak hű cimbo-
ráiddal, a priccs alól kibujkáló egerekkel tudsz megosztani, jól jön.

Schmütz ideges lett.

– Mi van?

– Meglátod.

Meglátta. Másnap idézést kapott, szerdai napon kézbesítették, hogy pénteken
jelenjen meg a pénzügyi osztályvezetőnél.

Csütörtökön beállított a Nagy Emberhez. Egy idegen, paszulykóró nő ült Eleonóra
helyén. Pillantása olyan volt, mint a sarki fény. Schmütz rezignáltnan roskadt a borjúbox
fotelba és várt. Aztán kinyílt az ajtó, megjelent egy férfiú, s bámulusos gyorsasággal
hagyta el a helyiséget.

– Nem, nem, nem szeretem . . . Csak jöjjön nyugodtan, bármikor . . . A legjobba-
kat . . . Áááá, itt a mi kedves, kedves Schmütz barátunk. Csak tessék, tessék, már
vártam.

Schmütz bement. A Nagy Ember csupa mosoly volt. Beleszólt a diktafonba.

– Eleonóra kérem – Schmütz felkapta a fejét –, konyakot kérünk. Erre inni kell – fordult Schmütz felé –, erre a szép találkozásra.

Aztán, látva Schmütz értetlen arcát, hozzátette:

– Ez is Eleonóra. Eleonóra kettő. Nem olyan dekoratív, viszont a levelezésemet is gondosan áttanulmányozza. Na, de térjünk a lényegre.

Schmütz füle előremeredt.

– A lényeg, ifjú barátom – folytatta a Nagy Ember fennköltén – az, hogy maximálisan elégedettek vagyunk a szolgáltatásukkal. Maximálisan. Bizony, bizony.

Gyanakodva nézett a Nagy Emberre.

– Örvendek – mondta Schmütz. – De akkor miért kaptam idézést?

– Jaaa? Apróság az egész, Schmütz barátom. Tulajdonképpen az én gyarlóságom az oka mindennek. Aprócska tévedésemnek köszönhetik az egészet, hamar túl is lesznek rajta, bizony. Meg kell követnem Önt, kedves Schmütz, meg a nagydarab komáját is, aztán valamennyi alkalmazottjukat, az egész gyárat. Tévedtem, de azt hiszem, tévedésemnek semmi komolyabb következménye nem várható.

Egy kevés kis szünetet tartott. Eleonóra II. közben belejtett és odatette eléjük a konyakosüveget. Schmütz nem nyúlt semmihez.

– Életem legszebb pillanata lenne – fogta kezébe a Nagy Ember a kis talpas poharat –, amikor Önt és méltóságos cimboráit összesen hatszáznegyvenhárom esztendei fegyházra ítélnék. De azt hiszem – mondta elgondolkodva –, nem lesz sittre vonulás. Mászt találtam ki tévedésem korrigálására. Biztosan megért, és számítok a hálájára. Nekem is szóltak. Higgye el – baráti, bensőséges volt most a hangja –, higgye el, hogy nekem is fáj, de beláttatták velem tévedésemet.

Schmütz ádámcsutkája oldalát mozdult.

– Dehát miféle tévedésről van szó – tárta szét vékony karjait – és egyáltalán...

– Mondom. Abban tévedtem, kedves Schmütz, hogy az Önök szolgáltató tevékenysége nem tartozik a lakossági alap-szolgáltatások körébe. Egészen más. Luxus-szolgáltatás, és mint ilyen, természetesen nem adómentes egy percig sem. Hanem éppenséggel luxusadó kivetését vonja maga után. Bizony, kedves Schmütz – bólogatott szomorúan –, az az érzésem, hogy el kell adnia az ócskásnak ezt a szép kockás öltönyét. De még annyira sem lesz elegáns, mint amikor először láttam. Mit is mondtam akkor? Hogy ocsmány ember, de én kedvelem az ocsmány embereket. Akkor most igazán megért, amikor kéjmámort lát a képemen. Kíváncsi vagyok, hogyan vészeli át a krízist. Nagyon kíváncsi. Istenbizony.

Schmütz maga elé meredt.

– Hol buktunk meg?

A Nagy Ember jóságosan nézett.

– Nem kéne megmondanom – elhallgatott egy picit –, de annyit elárulhatok, hogy nem lett volna szabad azokat a folyóiratokat egy becsületes munkásember kezébe juttatni. Maga kis disznócska...

És hatalmasan felnyerített. Csak úgy rázta a nevetés.

Schmütz másnap bement a pénzügyesekhez. Egy óra múlva távozott. Papirokkal a kezében. Fakó volt a tekintete, egyenesen Elekhez ment.

– Mindent elvisznek – mondta halkan –, mindent. Életem főművét. De nem is az a baj. Dezsőék pénzt nem szabad bántanunk. Mindenki intakt, egyedül én fürödtem meg. Az engedély az én nevemre szól, nekem kell hát adóznom. És ezek a csirkefogók pontosan tudtak mindent. Hogy mikor és mennyi; és mennyi van a takarékbán, és úgy dolgozták ki az adókulcsot, hogy az én pénzem kevés is. A tiedre is szükség van, maradtéktalanul. Eleonórára nem számíthatok, hiszen a bevételről valószínűleg tőle kapták az információt. De a kettőnk pénze éppen hogy elég lesz.

Elek hosszasan nézett a teljesen elszürkült egérre.

– És ha nem adom?

– Akkor megyek a sittre.

Schmütz szeme sarkában megjelent egy könnycsepp. Elek hirtelen megszánta.

– Megkapod mondta. – Meg hát. – Végül is tisztességtelen úton jött, hát men-

jen is el. Vidd. Jobb, ha mindjárt be is fizeted az egészet, mielőtt abba is belekötnek. Abba kell hagynunk. Menj, intézd el, aztán gyere vissza. Értekezlet után ráérek.

Schmütz három és fél óráig volt távol. Aztán megint megjelent Elek munkahelyén, a Permetező Vállalatnál. Az értekezletnek már vége volt, Elek benyúlt a frizsiderbe és előszedett két homályost.

– Nesze.

Schmütz apatikus volt. Befizette a maga és Elek pénzét, a kivetett adó összesen három forint hatvan fillért hagyott meg nekik.

– Még a tanuló is milliomos hozzám képest – szomorkodott.

Elek széttárta a karját.

– De talpra állunk, öregem. Talpra. Majd megmutatjuk ezeknek.

– Jó.

Így jött el a nyár. Schmütz visszaköltözött Elekhez, aki megszokta valahogy a kis embert. Szegények ugyan nem voltak, a tangentor bezárt, Schmütz végül visszaadta az ipart Kiebernek.

– Erre még vártam – mondta Kieber –, ezt még én szerettem volna elintézni... Tudja, nálunk is valahogy hasonlóan mennek a dolgok. Valaki, valahol, valamiről kap egy fülest, és én perdülök kifelé. Az hírlík, hogy én foglalom el a pénzügyi osztályvezető székét. Eleonóra mondta nemrég. És... mondja csak, Schmütz barátom... Találkozunk még valaha?

Schmütz füstölögve távozott. Még hogy találkoznak-e? Lehetséges, csak másképpen, mint ahogy Kieber elképzei. Fog ő még hajlongani előttem, gondolta, ki is nyalhatja még a seggemet.

Ez megtetszett neki, nevetgélt. Sietett haza, meleg nap volt, Elekkel strandra készültek. Nyáron Schmütz szabad volt, ősszel és télen dolgozott. Visszatért régi foglalkozásához, a piros vegytinta eladásához. Egy-két napra eltűnt, végigpecsételte egy-egy szociális otthon lepedőit, párnahuzatait, aztán, mint aki jól végezte dolgát, megpihent. Két hétre. De nyáron szünetet tartott.

Elek már felöltözve várta. Tarkamintás, rövidujjú inget viselt, kockás fürdőköpenyét hanyagul vetette a karjára. Schmütz fürgén kotort a cókmoja után, aztán elindultak. A strandon végiglépdeltek a virágok között, jobbra balra bámészkodtak, mindenfelé jó nők heverték. Elek megszólalt.

– Egy homályost?

Schmütz bólintott.

Odaérve a büfé pavilonjához, hirtelen elsötétült a világ. Beborult volna? Nem, csak egyetlen, nagy gomolyfelhő takarta el a Napot. Elek sorbaállt, Schmütz a könyöklőnél várta. Vidám és tarka volt a világ körülötte, Schmütz lelkében béke volt. Elek arra gondolt, hogy délután Szilviával... Nem, nem Szilviával. Médike jobb. Karcsú és darázsvevény a dereka. Hatalmas a két melle.

Nagyot nyelt, bajusza megremegett. Felkapta a sört és hosszú kortyokban leküldte. Aztán Schmützre nézett.

Valami nem stimmel. Schmütz, mint akit hipnotizáltak, egy pontra meredt. Vértelesen, papírvékony ajka időnként megrángott. Aztán óvatosan odanyúlt Elek karjához.

– Odanézz! – suttopta.

Elek odanézett. A büfé pultján belül egy forgó hengerre lett figyelmes. Felül nagy tartály volt, sárga massa folyt a hengerre. Alul a forgó henger pedig ontotta kifelé a palacsintákat

Schmütz szája kinyílt. Odaléptek a pulthoz, úgy bámulták a masinát. Automata palacsintasütő! Aztán Elek valami furcsa hangot hallott, mint amikor a gyóntatószékben valaki sietve sorolja bűneit. Schmützre nézett. Schmütz az égre fordította a tekintetét és halkán, száraz torokhangján motyogott.

– Egy palacsinta kettőnegyven, – morogta –, ez percenként négyet, ötöt kidob, mondjuk, ötöt. Az ötször kettőnegyven, az tizenkét forint, egy óra alatt hatszor tizenkettő, egy műszakban...

A felhő odébb került, a világot hirtelen beragyogta a fény.

TORNAI JÓZSEF

Furulya és dob

*Annyi fölnyilamló jegenyesor van itt,
annyi zöldesen csattogó folyó
és a vonatok olyan vastag
aranyvonalakat húznak este
a lehúnyt-szemű ég alatt.*

*Szeretünk mi borokat inni,
énekelni: fényesre surolni a szobánkat
és bódító jácintot állítani a szoba közepére.*

*A mennyezetten sárga papirlámpa lóg
és mi hajnalig mulatozunk
a furulya meg a dob szavára.*

Az öregség ablakában

*Este a békák titokzatos, zöld brekegése
a Lemenő-Nap-dombja mögül.*

*Mikor meghallod,
nem is figyelsz rá.*

*Észrevétlenül változol gyerekké tőle:
újra az Egy-Nyárfa-Pagonyban csörög a lábod,*

*az öregség ablakában
fázva, figyelve.*

Száműzetés

*Gyökerek kifordultak és megrepedt az arcod,
bőmbölni kezdtek a toronyba-zárt harangok.*

*Agyúk dübögtek: a tornyokat szétlőtték,
de a gyerekkorom csak tolongott előrébb.*

*Hátráltam volna meg, ugrottam volna oldalt!
De évek és karok tovább és tovább toltak.*

*S vadított a remény, a kertet is fölástam
s tők sárga tölcsérei vakítottak másnap.*

*Dél tombolt, zöld lepkék ereszkedtek a földre,
álltam e ragyogásba falazva mindörökre.*

*Egyszerre megfordultam az észveszejtő fényben:
Így kezdődött el a száműzetetésem.*

CSUKAS ISTVÁN

Iparos dal

*Olyan minden, mint egy álom:
van pénzem és van lakásom,
lassacskán megkedvelhetem
porhüvelyem, földi másom!*

*Nem bámulom már az eget,
életem sem csak leendő –
leház közetek a józan
megfontolás és a bendő.*

*Üres papírt veszek s adom
verssorokkal teleírva,
nem is rossz üzlet, a többbit
úgyis elviszem a sírba.*

*Úgy dolgozom, mint az apám
és a tisztés iparosság;
csendestárs vagyok a Korban,
mivel ő szabja a taksát.*

Levelezőlap-rigmus

*Jó Bihari Sándor,
börtöncella-vándor,
hű barát a versírásban,
legény az iszogatásban,
s vidám, mint egy kántor!*

*(Sanyi, ezt a verset
nem olvassa sergent,
dalolhatunk bő tüdővel,
úgyis megenyhül idővel,
bármilyen keserves!)*

Ragyogás

*Páva-virág emelkedik,
udvarunkba ereszkedik.
Tűz-csodáló gida béget,
virrasztja a kiscsibéket.*

*Alma-manó szirom-házból,
tény megnyíló ablakából
égnek támaszt aranylétrát,
pattintja a csillag héját.*

*Csillag-héjból kakas röppen,
kukorékol tollas zöldben.
Galamb-kastély megcsikordul,
búza-szőnyeg felé fordul.*

*Napországban muzsika szól.
Méz csöppen a kolompokból.
Gyémánt-nyergű csikó ébred,
köszönget a búböcéknek.*

*Készülődő, magasodjál!
Bársonyban a zabla, kantár.
Rígó gáncsot vet az árnyak,
fészket rak a ragyogásnak.*

A vályú álma

*Kimerték belőlem a Holdat.
Lábamnál tücskök alszanak.
A sárkányok tört kastélyában
omlik fekete vakolat.*

*A derengés almáról jönnek
kristály-úton a tehének.
Nyájak hányódó koszorúja
fölött vad kosok rengenek.*

*Vizet dönt vödreből az angyal,
a tücskök álmán pír lobog.
A sárkányok tört kastélyából
bottal jönnek a pásztorok.*

Barackos

Felhő-országba sosem vágyott,
nézte a hagymát, karcsú mákot.
Bibor-ernyőit zöldbe rakta,
az érkezőket marasztalta.
Vándor bogárnak megterített,
a jóllakottnak búcsút intett.
Hőzáró lökte hideg-zsákba:
markolta, tépte, meggyalázta.
Sugár, szaggasd a hideg-zsákot,
leheld erőssé a virágot.
Bolyhozza boldog lepke, dongó.
Pendítse kését Gyümölcsoltó.

Vargabetű

Ág-hídon futottam.
Gyémánt-halon ültem.
Pipázó pontyoknak
kosárral köszöntem.

Hattyú-bál harangját
pohelybe pörgettem.
Rezeda-kalapos
táncolót öleltem.

Kavics-rúgó rákot
szitán szárítottam.
Mákgubón a lángot
sárkánnyá szitottam.

Mókus farkán fénylő
torony állt az úrben.
Tajtékos csillagon
kardom köszörültem.

Sárkány-koronákon
kő-gyertyák csorbultak.
Kocsimban a hattyúk
dión bóbiskoltak.

Hazafelé bolydult
madár-liliomra
szirmát fúvintotta
lomb-tarisznyás bodza.

Szarvas-váró asszony
furulyált fehérben,
kelyhet nyitó hajnal
arany-gyűrűjében.

Csalogató hangok
tollázkodtak lágyan.
Rózsa-fiú játszott
a Nap kagylójában.

Sorskovácsok

III.

Megnéztem a műhelyeket, benyitottam az öltözőkbe, ismerem az irodákat: senki nem állíthatja, hogy a lehető legkedvezőbb körülmények között dolgoznak a szövetkezetnél. A levegő nem mindenütt éri el, vagy jóval meghaladja az óhajtott, egyenletes 20–22 °C-t. Hogy az optimális 40%-os páratartalom meglegyen, sehol nem vigyázza légkondicionáló berendezés. A tökéletes világítási technika nem mindenütt valósul meg. A gépek okozta zaj az öntvénytisztítóban elnyomja az emberi beszédet. A munkahely falait nem a korszerű szintan elvei alapján festették be különböző színűre... Az öltözők szűkek, a tusból nem mindig folyik melegvíz, egyetlen üzemnek sincs saját konyhája... Pedig köztudomású, hogy ezek a „mellékes” körülmények az emberi munka hatékonyságát nagymértékben befolyásolják.

Kétségtelen, a munkahelyi körülmények a szövetkezetnél nem érik el az általános gyári színvonalat.

De a hajdani kócerájok, odúk, kis műhelyek színvonalánál mégis magasabbak.

Mindenfelé láttam az erőfeszítés nyomait. Amikor a szövetkezet átvesz egy régi, elhanyagolt, korábban gyári vagy szövetkezeti kezelésben dolgozó üzemet, azonnal megkezdődik a bővítés, a renoválás, a felújítás. Mosdókat szerelnek föl, étkező- és pihenőszobát alakítanak ki, öltözőt létesítenek. A munkakörülményeket a hatóság is ellenőrzi. Jegyzőkönyv készül, s a következő látogatáskor számonkérlik a hiányok pótlását.

Az apró figyelmesség is sokat ér. Minden üzem több hűtőszekrényvel rendelkezik. Ezekbe is benéztem: élelmet, tizórait, hűsítő italt, ivóvizet találtam bennük. S láttam a kávéfőző készülékeket a gépek és a munkaasztalok szomszédságában (nemcsak az irodákban): ha lankad a munka, mindig akad egy szabad kéz, amelyik bekapcsolja a masinát.

– A legnagyobb gondunk, hogy nincs tisztességes, központi művelődési helyiségünk, ahol a szétszórt üzemek dolgozói találkozhatnak. Nincs ifjúsági klubunk, nincs könyvtárunk... – mondta az egyik lakatos.

– De az igény már megvan rá! Ez is valami – próbáltam vigasztalni. – Addig volna jó megcsinálni, amíg az igény szerte nem foszlik.

A gépek egy része öreg, kimustrált csataló. A vasöntöde homokkeverőjét a Mecseki Ércbányászati Vállalattól vásárolták hulladékvas áron.

– Már össze akarták törni, amikor megláttam – mondja T. László üzemvezető. – Pedig amíg innét nyugdíjba nem megyek, még eljár nekünk...

– Ez a munka félig manufakturális, félig gyáripari – mondta a galvanizálóban a művezető.

A megállapítás tulajdonképpen az egész szövetkezetre érvényes. A termelőberendezés általában elhasználandó eszközökből áll.

Legkorszerűbb a hidegüzem. Itt van olyan forgácsológép, amelyet a győri

vagongyár is megirigyelhetne. De a galvanizálóban kézzel kell fölkötnöni a tárgyakat, hogy aztán gépi erő mozgassa meg őket a vegyszeres oldatban. Szabad-szentkirályon gép fűzi sodronnyá a drótot, de a megfont sodrony két szélén kézi erővel, egy harapófogóhoz hasonló szerszámmal kell visszahajlítani az elmet-szett szálakat.

– Gép nem tudná ezt okosabban megcsinálni? – kérdezem a két asszonytól, aki a műveletet végzi. A tekercsben álló sodronyt méterről-méterre szétgöngyölik, a fogóval kétfelől végigpásztázzák, mindenegyes kiálló drótszálát visszahajlítanak, aztán a sodronyt újból összegöngyölik.

– Dehogynem – mondja a művezető. – De olyan gép talán csak egyetlenegy van az országban, a sodronyra pedig óriási az igény. A gyárak nem győzik a termelést.

S ezzel körülbelül magyarázatát is adta a félig manufakturális, félig gyáripari viszonyok között dolgozó ipari szövetkezet szükségességének. Mert amíg a gyári termelés nem tudja a piacot ellátni, amíg a legkorszerűbb gépekből a gyáripar is kevéssel rendelkezik, addig szükség van az öreg, kopott gépek működésére, karbantartására, használatára. S az sem mindegy, hogy itt mégiscsak korszerűbb keretek között folyik a termelés, mint a kisipari műhelyekben.

– Az állandó korszerűsítés, a termelékenység fokozása természetesen itt is követelmény – mondja a termelési osztályvezető. – A külső szemlélő talán csak azt látja: öreg gépek, elmaradt műhelyek, sok, kézzel végzett munka. De aki hosszabb ideje itt dolgozik, jól érzékelheti a fejlődést. Ha önmagunkhoz, a szövetkezet korábbi viszonyaihoz mérjük, óriási a változás. S a fejlődés itt mindig bonyolultabban jelentkezik, mint például egy cipőgyárban. Ha ott egyszer megvették a korszerű gépeket, elég a fazont megváltoztatni, és a termék korszerű lesz. Nálunk minden lépés újabb fejlesztést kíván, minden új termék új gépeket igényel. A sokirányú tevékenység mellett kevesebb látszatja van a változásnak, mint ott, ahol éveken át egyetlen terméket állítanak elő. S mivel új eszközt a saját kis fejlesztési alapunkból nem vehetünk minden nap, a meglevő állóeszközök gondozásával kell többet törődni, a fenntartási munkát kell előtérbe állítani.

– Mit termelnek és kinek?

– Sokfélét és sokaknak.

Érzem a kérdés „civil” voltát, mégis megkockáztatom:

– Még nem számolták össze soha?

– Láthatta az üzemekben, külön-külön . . .

– Egy hozzávetőleges számot! Mondjuk az elmúlt évi átlagot!

– Nézze, több ezer termékünk van. Legkisebb az egy dekás nyomásos alumíniumöntvény. Legnagyobb az ezer kilós vasöntvény. A legkisebbet a híradástechnikában használják. A legnagyobbak a több tonnás gépek egyedi tervezésű alkatrészei. Például egy faipari megmunkálógép állványzata . . . Általában kis szériákat gyártunk, olyan munkaigénes termékeket, amelyek elkészítése az állami nagyvállalatoknak nem gazdaságos. A termékek nagy része alkatrész, tehát más ipari vállalatoknál kerül fölhasználásra, beszerelésre. Néhány készárut is gyártunk: a legjelentősebb az építőipari, hidraulikus emelőgép . . . Termékeinket körülbelül kétszáz cégnek szállítjuk. A sokféleség csak látszólagos. A termékek zömét néhány cég köti le. Célunk a nagyvállalatokkal való termelési kapcsolatok hosszútávú kialakítása. Legnagyobb partnereink az Egyesült Villamosipari Gépgyár, a Diósgyőri Gépgyár, a Bányászati Aknamélyítő Vállalat, a 22. számú Állami Építőipari Vállalat, az Egyesült Izzó pécsi gyáregy-

sége, a Bajai Kismotor és Gépgyár, a Mecseki Ércbányászati Vállalat és még egy sor állami megrendelő. A termelés kis hányadát teszi ki az export, ez is közvetett, azaz a kivitelre kerülő termékeinket más vállalatok szerelik be gépeikbe. Jó volna több ilyen munka, de itt nagyok a minőségi követelmények, s ezeknek nem tudunk még minden téren megfelelni.

Az 1911-ben alapított Pécsi Dohánygyárat négy utca veszi körül. Szabályos téglalap alakú, több holdas telken helyezkedik el. A cigaretta gyártása tulajdonképpen egyetlen, több emeletes épületben folyik. Ahogy emeletről-emeletre haladunk, úgy követjük a dohány útját. A földszintre érkezik bálákban a dohánylevél. Párolás után gépek keverik, tisztítják, szeletelik. Aztán – már az emeleten – szárítóba kerülnek a finomra vágott szálok. Újabb emeleten dolgoznak azok a gépek, amelyek a papírcsíkokból hüvelyt formálnak, filtert készítenek, megtöltik dohánnyal, és a cigarettát megfelelő hosszúságúra vágják. A legfelső szinten folyik a csomagolás, a kész cigaretta bálázása. Egyetlen, nyílegyenes út a dohányos báláktól a cigarettás báláig . . .

Ha ehhez a zárt, koncentrált, szalagrendszerű termeléshez hasonlítjuk a szövetkezet munkáját, ugyancsak elcsodálkozhatunk. A gépgyártás, a vasöntés, a galvanizálás, a színesfémöntés, a lakatosmunka öt különböző üzemben, öt különböző helyen folyik. S az adminisztrációról még nem is beszéltünk. A központi irodáktól és a hidegüzemtől a legközelebbi üzembrész, a vasöntőde is legalább két-három kilométerre fekszik; Szabadszentkirályra, a legtávolabbi üzembe pedig az autó legalább húsz perc alatt ér ki.

– Ez a tagoltság a szövetkezet eddigi történetének a következménye – mondja a termelési osztályvezető. – Mindenütt igyekszünk helyi munkaerőt alkalmazni. Pécsről az embereket, főként szakmunkásokat saját mikrobusszal visszük ki Pellérdre és Szentkirályra. Tehergépkocsijaink is vannak. A rendszeres és nagyobb anyagszállítást a VOLÁN-nal kötött szerződés biztosítja. A szállítás ma már nem probléma nálunk . . . Gondolja meg, a nagy állami vállalatoknak is vannak kihelyezett, vidéki gyáregységei. Szabadszentkirály aránylag nincs távolabb a Zsolnay utcától, mint az Egyesült Izzó kanizsai vagy dombovári gyáregysége Budapesttől . . . Egyébként is nagy üzemeink önállósága és decentralizáltsága. A helyi ügyeket a helyi emberek intézik. Megszabott keretek között alkalmazottat vehetnek föl és bocsáthatnak el. Megrendelőkkel tárgyalnak, és üzleteket készítenek elő . . .

– Önnel már Pellérdre is, Szabadszentkirályon is találkoztam. Irodája viszont a Zsolnay utcában van . . .

– Természetesen egymásrautaltság van a részlegek között, és a központnak is kapcsolatot kell tartani az üzemekkel. Minden megrendelés befut hozzánk, a szerződést a termelési osztály köti meg. De fordítva is lehetséges: mi indítunk el egy üzletet, s az üzemekkel megbeszéljük a lebonyolítását. A kapcsolattartásnak különféle formája van. Például az üzemvezetők minden hónapban jelen vannak a vezetőségi ülésen. Ami engem illet: ötszáz kilométer a havi gépkocsi átalányom, erre ezer forint térítést kapok. Ki lehet számítani, hányszor fordulok meg egy hónapban mondjuk Szentkirály és Pécs között . . .

A szövetkezet a kollektív érdekek összehangolásának csatornája és a magángazdaság túlkapasainak gátja. Mint társadalmi nevelőeszköz, beilleszti az egyént a nagy egységbe, a közösségbe, beállítja a gazdasági élet vérkeringésébe, s egyben az alkalmasokat érvényesüléshez segíti. Gazdasági célja: a tagok szükségleteinek, egyéni érdekeinek kielégítése a társadalmi érdekekkel összhangban. Korlátozza a magángazdaságot, és kifejleszti a kollektív életformát.

A szövetkezet tulajdonosai a tagok. A szövetkezeti tulajdon szocialista tulajdon. Az állami és a szövetkezeti tulajdon fokozatosan közeledik egymáshoz. A szövetkezetek szervezeti működésüket tekintve önállóak. Belső tevékenységüket a demokratikus öngazgatás elvei alapján végzik.

Az ipari szövetkezetek a munkássá válás tüzhelyei. A tegnapi mezőgazdasági dolgozó, a magángazdaságon földet művelő paraszt, a tegnapi diák és ipari tanuló üzemi feltételek közé kerül, s ipari munkássá lesz. S az önművelés alkalmait kihasználó munkás, a továbbtanulás különféle formáival élő ipari dolgozó ugyanitt lehetőséget, keretet talál, hogy képezze magát, értelmiségivé váljon.

Mindenegy es ipari szövetkezet beletartozik az országos szervezetbe, ugyanakkor kialakítja saját működési rendszerét. Az országos hálózat a szövetkezetek anatómiája, a helyi irányítás a szövetkezetek fiziológiája. Az egyik a működés statikus, a másik a tevékenység dinamikus feltételeit teremti meg.

Az ipari szövetkezetek legmagasabb országos felügyeleti szerve az OKISZ. Közvetlenül a Minisztertanács alá tartozik. Rendeleteket, utasításokat hoz, ajánlásokat ad. Országos Tanácsának tagjait az ipari szövetkezetek megyei küldöttközgyűlésén választják meg. A VII. kongresszust 1976-ban tartották. Az OKISZ elnöke az MSZMP Központi Bizottságának tagja.

Az ipari szövetkezetek megyei érdekképviseleti szerve a KISZÖV. A megyei szövetséghez Baranyában huszonkét szövetkezet tartozik. A szövetkezetek kötelesek a megyei szervezetnek beszámolni, terveikről tájékoztatást adni. A KISZÖV rendeletet nem alkot, csak ajánlással, tanáccsal fordul a szövetkezetekhez. A megyei szervezetnek választott elnöke, műszaki osztálya, jogi irodája van.

A pécsi vasas szövetkezet a megye ipari szövetkezetei között közepes helyet foglal el. A huszonkét ipari szövetkezet 1976-ban csaknem másfél milliárd forint értékű terméket állított elő. Ebben a vasas szövetkezet arányosan osztozik: évi termelési értéke a megye ipari szövetkezetei termelési értékének mintegy egyhuszada. De az évi termelési érték növekedésében már meghaladja az átlagot. Míg a huszonkét szövetkezet átlagosan tíz százalékkal növelte összesített termelési értékét, a vasas szövetkezethöz ez a növekedés elérte a tizenkét százalékot. A szövetkezet termékeinek összetételével is sajátos helyet foglal el. Míg a megyei szövetkezetek zöme vagy kész fogyasztási cikkeket (kesztyűt, cipőt, bútort) állít elő, azaz közvetlenül a hazai vagy a külföldi piacra termel, vagy szolgáltató tevékenységet (háztartási gépek javítását, fodrászatot, fényképészetet, lakáskarbantartó munkát, gépjárműjavítást stb.) végez, vagy lakásépítéssel foglalkozik, addig a vasas szövetkezet a nagyvállalatok munkáját segíti és egészíti ki, az állami nagyiparral folytat tervszerű és következetes kooperációt. A szövetkezetek – az új gazdasági szabályozók hatására – 1976-ban általában nyereségcsökkenésre számítottak. A vasas szövetkezet az előző évinek megfelelő és a többi szövetkezethez viszonyítva az átlagnál magasabb nyereséget biztosított.

A szövetkezet dolgozói tagok és alkalmazottak. – Gyakorlatilag a kettő közötti különbség csak az elbocsátásban mutatkozik meg. Az alkalmazottat egyszerűbb elküldeni – mondta egy gyakorlatias gondolkodású irodai alkalmazott.

A szövetkezet egész tevékenységével kapcsolatos a titkárság, a fejlesztési főmérnök, a műszaki-gazdasági tanácsadó, a főkönyvelő, a termelési- és anyagosztály vezetőjének munkája. A főkönyvelő hatáskörébe tartozik a könyvelés, a számvitel, a munkaügy, a bérelszámolás, a pénztár, az SZTK-ügyek, az árfe-

lélős munkája. A termelési- és anyagosztály hatáskörébe tartozik a tervekészítés, az anyaggazdálkodás, a központi anyagraktár, az üzemek irányítása.

Az üzemek élén az üzemvezető áll. A galvanizálónak és a szabadszentkirályi lakatos- és sodronyfonóüzemnek közös az üzemvezetője. A két öntőüzem, a Fürst Sándor utcai vasöntöde és a pellérdi színesfémöntöde munkáját támogatja a vezető kohásztechnológus. Az üzemvezetők munkáját az üzemvezetőhelyettes, a művezető, a raktáros, az adminisztrátor, a bérelszámoló, a diszpécser, a portás, az éjjeliőr segíti. Belőlük szükség szerint egy-egy üzemben többet is alkalmaznak.

Mindebből nyilvánvaló, hogy a szövetkezetben eléggé nagyfokú a decentralizáltság. Kulcsszerepük az üzemvezetőknek van. A munka megszervezése és a közvetlen, gyakorlati irányítás rajtuk áll. Ugyanakkor az üzemek önállósága és területi tagoltsága elszakítja egymástól a munkásokat, a különböző üzemek dolgozóit. – Itt mindenki nagyon okos tud lenni. De az emberek nem ismerik egymást – hallottam az egyik műhelyben a csipős megjegyzést.

A szövetkezet évente mérlegzáró közgyűlést tart. Ekkor ismertetik az elmúlt év eredményeit, a végzett munkát, a nyereség fölosztását, s ekkor kerül sor a következő évi tervjavaslat előterjesztésére.

A szövetkezet életét a hét tagú vezetőség irányítja. A vezetőséget öt évenként – a jelölőbizottság javaslata alapján – a tisztújító közgyűlés titkos szavazással választja. A vezetőség tagjai az elnök, az elnökhelyettes (egyben személyzeti vezető, ő kezeli például a minősítésre kötelezett dolgozók személyi anyagát), továbbá öt szövetkezeti tag (az idén két üzemvezető, egy üzemvezetőhelyettes, egy fizikai dolgozó és egy bérelszámoló). A vezetőség havonta ülészik. Nem tagja a vezetőségnek, de a szövetkezet életében fontos szerepet tölt be a szövetkezet párttitkára és KISZ-titkára.

A vezetés demokratizmusa, a munkakörök nagyfokú önállósága megfelelő ellenőrzéssel párosul. Úgy sejtem – s a gyakorlatban is ezt ismertem meg –, hogy egy ipari szövetkezetnél sokkal szélesebb körű, több rétű, sűrűbb ellenőrzés folyik, mint egy ugyanolyan nagyságú állami vállalatnál. A szövetkezetnél egyaránt van külső és belső ellenőrzés. Vizsgálatot végez a KISZÖV, a Revíziós Iroda, az árhivatal, a KÖJÁL... S ellenőrző, belső kritikát gyakorló szerepe van a szövetkezet kebelében működő különféle bizottságoknak, a felügyelő, a szövetkezeti, a nő- és a döntőbizottságnak.

A választott testületek vezetői a közgyűlésen terjesztik elő beszámolójukat. Előttöm fekszik az 1977. évi közgyűlés anyaga, a bizottságok jelentése.

Legrövidebb és nem minden szellemesség nélküli a döntőbizottság beszámolója. E testület a hozzá benyújtott panaszokkal, a fegyelmi büntetésekkel kapcsolatos fellebbezésekkel foglalkozik. A jelentés megállapítja, hogy a bizottság igen jó munkát végzett, ugyanis 1972 óta évenként mindössze egyetlenegy panaszt nyújtottak be. 1976-ban pedig nem is kellett ülésezni, mert nem került sor döntőbizottsági határozat meghozatalára. Sajnos a jelentés nem tér ki arra, hogy miért nem fellebbeznek a dolgozók. Azért, mert valóban jogos a büntetés, vagy nagyvonalúan méltányos, vagy egyszerűen nem bíznak a fellebbezés sikerében? Sajnos arra sem kapni választ a jelentésben, hogy hány fegyelmi büntetés és anyagi felelősségrevonó határozat született az elmúlt évben.

A szövetkezet dolgozóinak több mint egyharmada nő. Túlnyomórészt fizikai munkát végeznek. Szakmunkás nincs közöttük, többnyire betanított- vagy segédmunkásként dolgoznak. A nőbizottság jelentése elismeréssel beszél a nagycsaládosok beiskolázási segélyéről, a női szocialista brigádokról, a KISZ-alap-

szervezettel közösen rendezett névadó ünnepélyről, általában a kisebb jelentőségű dolgokról. Emellett két fontos, negatív jelenségre is föl hívja a figyelmet. Egyrészt megállapítja, hogy „még mindig nincs arányban a segéd munkás nők és férfiak átlagos órábéré”. A szeptemberi munkabér jelentés szerint ugyanis a segéd munkás férfiak órábéré átlag 19–22 forint, ezzel szemben a nőké 13 forint. (Bizony elég nagy különbség, még akkor is, ha a férfi segéd munkások általában nehezebb, a nők viszont könnyebb fizikai munkát végeznek!) Másrészt szóvá teszi a jelentés, hogy „a gyermekgondozási segélyen levő anyák béremelésben nem részesültek, s erre az idei évben nagyobb gondot kell fordítani”. (Bizony ez öreg hiba, még akkor is, ha eléggé általános probléma. Jó, ha a nőbizottság a szövetkezetenél is harcol a megoldásért.) „Jutalmazás terén nincs lényeges eltérés a férfi és a nő dolgozóink között” – mondja a jelentés. Gondolom, jutalmazásban kevesebben részesülnek, mint ahányan gyermekgondozási szabadságon vannak. S ha a minőségi munkában ki lehet fejezni az egyenjogúságot, a férfi és a nő segéd munkások órábérét is közelebb kellene hozni egymáshoz.

A szövetkezetenél is vannak szakszervezeti tagok, olyanok, akik állami vállalatoktól jöttek át, s itt is – a névleges tagdíj befizetésével – meg akarják tartani szakszervezeti tagságukat. (Hátha holnap ismét állami vállalatnál dolgoznak? . . .) De szakszervezeti bizottság nem működik. Itt a szövetkezeti bizottság tölti be nagyjában azt a szerepet, amit az állami vállalatoknál és intézményeknél a szakszervezet. Meghirdeti és értékeli a szocialista munkaversenyt, irányítja és elemzi a szocialista brigádmozgalmat. A bizottság beszámolója kitér a törzsgárda jelvény adományozására, a munkavédelmi kérdésekre, a különféle segélyek elosztására, a szövetkezet keretei közt folyó sportéletre. A szövetkezeti bizottság rendezi a nők napját, az öregek napját, előfizeti minden dolgozó számára a *Szövetkezeti Hírlapot*, elbúcsúztatja a nyugdíjasokat, lebonyolítja a nyári balatoni beutalókkal és a gyermeküdültetéssel kapcsolatos tennivalókat, megszervezi a május 1-i felvonulást és az állami ünnepeken a megemlékezést. Tevékenységének fősorolásszerű bemutatása is jelzi a bizottság sokirányú munkáját, s azt a tényt, hogy ha más néven, lényegében a szakszervezet feladatkörét látja el. A beszámoló egy iskola vagy egy állami vállalat szakszervezeti jelentésének is beillene.

A különféle bizottságok közül – a kívülálló is megállapíthatja – a szövetkezet életében a felügyelő bizottságnak volna a legfontosabb szerepe. Ellenőrzi a szövetkezetenél működő különböző testületi szervezet, üléseit negyedévenként tartja, munkáját három munkacsoportban végzi, tagjai a KISZÖV által szervezett továbbképző tanfolyamon vesznek részt, tevékenységét negyedévekre lebontott vizsgálati program tartalmazza. A közgyűlésre benyújtott beszámoló a bizottságok jelentései közül a legerjedelmesebb. A bizottság az elmúlt évben megvizsgálta a fizikai állományú dolgozók besorolását, a nem termelő alkalmazottak és a tagok besorolását, a normanyilvántartásokat, a bérelszámolást. A beszámoló értékes adatokat tartalmaz a szövetkezet létszámának összetételéről, a mulasztás miatt kieső munkaidőről, a fluktuációról, elemző következtetéseket azonban – sajnos – nem von le. A terjedelmes irat mindössze néhány kritikai megjegyzést tartalmaz. Egyrészt szóvá teszi: „A munkaköri leírások vizsgálata során megállapította a Felügyelő Bizottság, hogy néhány dolgozó nem rendelkezik munkaköri leírással, illetve munkaköri leírása kiegészítésre szorul.” Másrészt az ún. személyi fizetések vizsgálatával kapcsolatban megjegyzi: „Szövetkezetünk egy dolgozója részesül személyi fizetésben, melynek mértéke helye-

sen van megállapítva. Hiányosságként merül fel, hogy a közgyűlés elé nem lett terjesztve." A felügyelő bizottság munkájának jelentőségét, tevékenységének széles határait és a lehetőségek kihasználatlanságát egyszerre jelzik a beszámoló kézzelfogható tényeket nem tartalmazó, dodonai módon fogalmazott mondatai: „A munkafegyelem nem rosszabb, mint a többi vállalatnál általában.” „A bér-elszámolás vizsgálatánál megállapítottuk, hogy megfelelő szinten történik szövetkezetünknel, kisebb hiányosságok vannak.” „Szövetkezetünk pénzeszközeivel jól gazdálkodott, és pénzügyi zavarok szövetkezetünknel néhány esetben fordultak csak elő.” S nem lehet minden mellékiz nélkül olvasni a jelentés egyik záró mondatát: „Szövetkezeti Bizottságunk . . . a körülményekhez képest feladatát ellátta.”

Meghívtak a márciusi vezetőségi ülésre. Késve érkeztem, vágni lehetett a füstöt az elnök szobájában. A hét tagú vezetőségen kívül mások is ott voltak: a műszaki-gazdasági tanácsadó, a főkönyvelő, a tervezési osztályvezető, a jogtanácsos, a felügyelő bizottság elnöke. Amikor leültem, éppen a tűzvédelmi felelős beszélt:

– A tűzoltóparancsnokságon azt mondták, hogy bizottságot kell létrehozni . . . Úgy érzem, teljesen végtelen vagyok ebben a kérdésben, mert egymagamban nem vagyok bizottság . . . A tűzvédelmi utasítás sajnos még nem készült el, de megkezdődött már a stencilezése . . . A gép mindig elromlik . . . Ezért késünk el . . . A piszkozati gépelést mutattam a vizsgáló századosnak, de nem vette figyelembe . . .

Érzem, valami baj van, Pista bácsi mentegetőzik. Amikor kimegy, megszületik a döntés:

– A tűzrendészeti előadó ellen fegyelmi eljárást kell indítani . . . Le kell váltani . . . A tűzoltóság már másodszor irt ránk . . .

A hidegüzem vezetője az első félévi tervet sokallja, és javaslatot tesz:

– A hidraulikus házemelő hosszú gyártási időt kíván. Az árbevétel későn jelentkezik. A megrendelöt ezért arra kellene kérni, hogy közben fizessen . . .

– Nem valószínű, hogy elfogadnak rész-számlázást – mondja a termelési osztályvezető. – A határidőket kell teljesíteni . . . Erre nem számíthatunk . . .

A titkárnő gyorsírással jegyez. Az elnök közli, hogy áttérnek az általános kérdésekre és a bejelentésekre. A főkönyvelő szólal meg először:

– Három bejelentésem van. Először: a tanács egészségügyi osztályának kérésére azt javaslom, hogy adjunk az üzemorvosnak a részesedési alapból ezeröttszáz forint jutalmat . . . Másodszor: bejelentem, hogy a városi tanács ipari osztálya törvényességi utóvizsgálatot végzett, és észrevételeit hat pontban foglalta össze . . . Harmadszor: el kell osztani a lakástámogatásra följánlott százezer forintot . . .

Az utolsó kérdéshez többen hozzászólnak:

– A támogatást öten kaphatják meg . . .

– Tizenketten adtak be kérvényt, de ebből hatan nem jogosultak a támogatásra . . .

– Március 31-ig kell választ adni . . .

– A támogatást a fejlesztési alapból az OTP-n keresztül adja a munkáltató . . .

– Ha a kérvényezők le tudják tenni a szükséges iratokat, akkor dönthet a vezetőség . . .

Az elnök egy levelet ismertet. Arról van benne szó, hogy a szövetkezet a fejlesztési alapból ennyi meg ennyi összeget utaljon át a városi tanácsnak óvoda-

építésre. Az elnök hozzáteszi: – Jelezték, hogy hasonló tartalmú levél érkezik majd a megyei művelődési központ támogatása tárgyában . . .

– Ez is a fejlesztési alapból megy? – kérdezi egy emelt hang. – Mi marad az üzem fejlesztésére?

Az elnök széttárja karját, fáradtan mosolyog.

A vezetőség két beszámolót is meghallgatott.

A termelési osztályvezető a mosonmagyaróvári finomszerelvénygyárban járt:

– Kétezer dolgozót foglalkoztató, óriási termelési értéket produkáló gyár . . . Mindenütt jó munkatempót tapasztaltunk . . . A nyomásos öntéssel is foglalkoznak, de jelenlegi gépparkjuk nincs eléggé kihasználva. Azért kerestek meg bennünket, hogy a gyártás egész volumenét átadnák nekünk. Sokáig tudnának rendelést biztosítani . . . A berendezést is átadnák. Hét darab nyomásos öntőgépet. Igaz, régi típusú gépek, kevés automatikával rendelkeznek, de az öntés minősége jó . . . Új profil kialakítására kerülhetne sor a színesfémöntődéknben . . . Némi átalakítást lehetne a gépeken végezni . . . Gyárlátogatást kellene Mosonmagyaróvárra szervezni . . . Sok gyakorlati tapasztalatot szerezhetnénk. A kokilla-öntés is magas színvonalú náluk. Azt javasolom, hogy az öntőde szakemberei menjenek el . . .

A hidegüzem vezetője a DANUVIA szerszámgyégyárban szerzett tapasztalatairól beszél:

– Megkerestek bennünket a gyár megbízottai . . . Megfigyelhető, hogy a nagyüzemek kezdenek bizonyos gyártmányokat leadni. A ráfizetéses termékeket, vagy aminek a gyártása náluk már elavult módon történik. A Danuvia följánlotta az eszterगतokmányok gyártását. Szerszámgép parkjukat is átadnák a szövetségnek. A Danuvia hosszú távon biztosítaná a tokmánygyártást. Köz tudomású, hogy az eszterगतpad tokmány nélkül nem eszterगतpad. Mintegy húsz ezer tokmányt kellene gyártani. Azt hallottam, a minisztériumban is támogatják ezt a témát. Persze még sok tárgyalásra volna szükség . . . – Az üzemvezető, úgy látszik, megszerette a tokmánygyártást. Megint eszébe jut a házemelő: – Egy tokmány nyolc óra alatt elkészíthető. Gyorsan hozna pénzt. A házemelő után mikor látunk pénzt?

A vezetőségi ülésen kilenc határozat születik. Az elnök bezárja az ülést:

– Keressük az újabb lehetőségeket. A szövetségzet útkereséséhez tartoznak ezek a beszámolók is. Minden ajánlatot megvizsgálunk. De a döntés sok megfontolást kíván . . .

Rideg, műszaki emberek . . . Számító, áruban, piacban, gépben gondolkodó fejek . . . Hasznót, pénzt, nyereséget latolgató vezetők – gondolom magamban.

Az ülés után odajön hozzám egy férfi. Emlékszem, a lakástámogatásra fordítandó összeg elosztásakor ő is hozzászólt.

– Kérem szépen, én húsz éve verseket írok . . . Még senki sem olvasta . . . Megmutathatnám egyszer önnek?

(Folytatjuk)

Más körök I.

*Hozzád kik látogatnak éjszaka,
hogy fölemeljenek egy sárga tálcán,
és át, s oly lassan, egy lakás homályán,
vigyenek, magukhoz, hogy az maga
egy-egy megérkezés-pillanata,
hanem addig még sok van, így, vigyázván,
el ne botoljanak veled, s akárha álmán,
visz egy, bár otthon vagy már, visz haza,
és ülsz a rúdon a felső sarokban,
valaki visz, „mint egy madár csapat majd
bennünket a Madárkirály elébe,
ha meghalunk”, de nem ily gondolat hajt
éji madárvivőt, „ne légy magadban,
ha benned más akárha kétszer élne”.*

Más körök II.

*Amíg alszol, állnak-e üresen
keménypapír- s léc-oduk szanaszéjjel,
íróasztalon, falon? S hova széjjel
bélelőztél még délelőtt, milyen
csönd nem moccan a cserépszéleken
a levelek alatt? Melyeket épp fel
kellett csak emelni, papírok, éjjel,
a papírtartó-emeleteken
nem takarnak lakót e takarók,
míg lakozol takaratlan lakodban,
nem követik szárnyad-fejed, ha moccan,
csak fogynak, nélküled, fogynak, veled:
hogy holnap majd forogj a telerótt
lapokon, takard s tárd, mi volt – mi lett.*

Más körök III.

*Szobádban, éjjel, villog egy verébnek
egy négy jegyű, zöld villanyóra-számlap.
Más-földi óra. Régi áramának
rendjét őrizve – ehhez szokva – késett
naponta tíz percet, s így körbeért egy
teljes napja a lemaradozásnak.*

*Körét látod miféle ó-hazának,
ha adatik veréb-szempárra nézned?
(Veréb-szempárba, órába ki néz?)
Csak rájuk nézünk, mégsem felületleg.
De így se úgy, hogy érdemük szerint
nézhetnének vissza. Este kimégy
szobádból, és nekik hagyod: tereknek,
melyből egy tér megtér hozzád megint.*

Más körök IV.

*Reggel héttől este hétig szabad tér,
két szobányi szabad tér egy madárnak
az, amit magad bétöröklakásnak,
hasonló képtelenségnek nevezted,
mielőtt egy verebet idevettél
kalitkás fél s szabad fél napra társnak,
egyenrangú lény-közösségre, tágabb
egyéb-térül, mint ez, amit szereztél.
Ez a madár háromszor-négyszer annyit
élhet, a szavatolt feltételek közt,
mint odakint. Fel sem fogod, hogyan nyit
valakire, aki már elveszett,
ekkor... mit? s mid? szemed? vagy kezed?
Magadhoz nem birtoklod ezt az eszközt.*



JÓZSEF ATTILA ÚTJAIN

2.

„Párizs, szeress, én földemet viszem”

Aki meg akarná rajzolni József Attila kedélyi életének grafikonját, egymást sűrűn, szakadékosan váltó csúcok és mélypontok közt kellene ugráltatnia a ceruzáját. Attila ugyanis az egyik percben „nyakig van az életben és csak úgy fulladozik a gyönyörűségtől”, mint gyámjának írta Makóról abban a levelében, amelyben bejelentette neki, hogy „a Parnassusra is elindult” (1922. november 4.); a másik percben valami kis kudarcra, vagy akár indokolatlanul is letörik, megmérgezi magát, sínre fekszik, napokig ki se kel az ágyból, ellenállás nélkül süpped a depresszió apátiájába. Mint valószínűleg 1925 nyarán is.

Ezt a nyarat Pesten töltötte, részben szétzilálódó családjánál, a Lovag utca nyomasztó légkörében, részben, ha ott már elunta vagy nem bírta tovább, albertben vagy napokig, esetleg hetekig egyik-másik barátjánál. Mintha újra kiért volna – már nem először, de most még nem végzetes véglegességgel, hiszen még fiatal ember, alig múlt húsz esztendő – életének egyik „szomorú, homokos, vizes síkjára”: mintha föladta volna terveit, jövőjét, önmagát; letett „a komoly, munkás élet szándékáról”, és csak teng-leng a fővárosban, ha ugyan nem késő délig alszik. Mindezt Jolántól tudjuk: ezt a „saját kilátástalanságának ketrecében” való kuporgását épp úgy, mint szokásos előadás-rögtönzéseit (ezúttal a fájdalom fiziológiájáról meg az írás saját helyzetünket fölismertető szerepéről), amikor az elme félelmetesen pontos, következetes és önkínzó működéssel, mint egy elszabadult, finom szerkezetű gép, futtatja ki magát a semmibe (aminek majd Bécsben találkozzunk egy jellegzetes példájával). Jolántól tudjuk azt is, hogy „szerelmes volt”.

Persze hogy szerelmes volt; mikor nem volt a fiatal József Attila szerelmes? De hogy ez a szerelem csak rontott volna amúgyis rossz állapotán, mert hiszen igazában „nem is volt szerelmes, csak szenvedett”, ahogyan Jolán állítja? Ebben kételkedhetünk. És nemcsak ebben. Jolán – ezúttal is – kitűnően ír, de stilizál; eldramatizálja az egyébként sem könnyű helyzetet. Mint ahogyan minden jel szerint dramatizálta a magáét maga Attila is, mintegy házi használatra, a család és elsősorban Jolán előtt. Mert volt ő a jelek szerint tevékeny és virgonc is ezen a nyáron. Mint ahogy szokta: az egyik percben ilyen, a másikban olyan. Walleszék-nál, ahol fölszabadult és jól érzi magát az enyhén erotikus Bohémiában, kedves, szeszélyesen játékos, szeretetreméltó. Otthon mogorva, ideges, Jolánál kettesben pedig egyenesen tragikusra „játssza magát”. Szinlel? Csal? Szó sincs róla. Ebben is, abban is őszinte. Csak éppen szélsőséges.

Ha olyan nagyon szenvedett volna, mert Wallesz Jenőné Gyenes Gitta, „egy festőasszony, majdnem az anyja lehetett volna, csavargatta az uja köré”, akkor Bécs után nem tért volna vissza a Wallesz-ketűshöz, anyához és lányához, hanem megragadta volna a távolság kínálta alkalmat a szakításra és szabadulásra. De nem ragadta; mindössze annyi történt, hogy szerepet cseréltetett szerelmében anyával és leányával. Jolán előadásában annyi a valóság, hogy Gyenes Gitta valóban festő volt, nem is tehetségtelen, és valóban az anyja lehetett volna Attilának: tizenhét évvel volt idősebb nála. Az „uja köré csavargatás” azonban már Jolán túlzása. Részben érthetőleg; nem is csinál belőle titkot, hogy utálja „a festőasszonyt”, aki – szerinte – „hideg volt, kimért és modoros. Úgy ült a fiatalok között, leeresztett, félhosszúra nyírt hajával, mint egy savanyú Mona Lisa”.

Balogh Vilma társaságában azonban, melynek a negyven felé járó, modern és tehetséges szépasszony egyik sztárja volt, egyáltalán nem tartották se savanyúnak, se mereven modorosnak. S ebben a társaságban Attila is fölwillanyozódott; itt szerették, becsülték; amennyire tudták, egyengették az útját. Jolán ellenszenve mégis érthető, némileg menthető is. Nyilván féltette az öccsét, és kétszeresen is: egyrészt attól, hogy eltávolítják tőle, másrészt meg a körülrajongott, a Lovag utca szemlélete szerint túlságosan szabados életű „démontól”. Bizonyára mint nő is féltékeny lehetett Gittára: jelentéktelennek érezhette magát az érdekes szépsége teljében ragyogó, nagyvilágias szépasszony mellett, aki akaratlanul is – mert hogy akarja, annál nagyvonalúbb volt – „lejátszotta” őt Attila szemében. Végül: Gitta bohém volt, Jolán menthetetlenül kispolgár; a feneketlen nyomorúságból, görcsös küszködésből, ahonnét jött, minden erejével meg akart nyapzkodni annak a „középosztályinak” az ingatag jölétében, vagy jólét mázával lepezett cifranomorúságában, ahová Makai teljesen érthetetlenül fölemelte; ide akarta fölhúzni, itt akarta megkapaszzkodtatni a családját is; Attila viszont minden látszólagos kezesége mellett éppen ez ellen lázongott a legszívósabban, ez ellen a névcserék bohózatáig alázkodó beilleszkedés ellen. Szerette Jolánt: ez vitathatatlan. Ugyanakkor, minden szeretete mellett, megvolt a véleménye róla: „... te nagyobb részt polgári mentalitású asszony vagy, ez az egyetlen igen igen erős hibád” – írta nénjének Szegedről, 1924. október 10-én.

Amikor magukra maradtak, megszabadulva a pedagógusnak kétbalkezes, ügyvédnek sem sikeres, elég labilis anyagi helyzetű, és minden derék, bátor baloldali kapcsolata és kiállása mellett izig-vérig nyárspolgár házigazdától, férjtől és gyámtól, Makai Ödöntől, összetoltak két fotójt és hosszasan beszélgettek „a valamások bárkájában”. De vajon mit értett meg Jolán a fájdalomnak Attila által rögtönzött „fiziológiájából”? Mit abból, amit arról mondott – (és vajon mit mondott?) – „honnan ismer rá az ember a költő írása közben elfoglalt helyzetére”? Szavaiból is épp úgy „áradt az egyszerűség és a fájdalom”, mint állítólag, Jolán emlékezete szerint „azokból a versekből, melyeket ebben az időben írt”?

Itt az emlékező alighanem téved; az is lehet, hogy megtévesztették. Ha a *Kritikai Kiadás*ban sorra vesszük azokat a verseket, amelyeket Attila ebben az időben írt, nem azt érezzük elsődlegesen jellemzőknek rájuk, hogy „egyszerűek” (például a valóban egyszerű *Megtáradt ember* vagy még egyszerűbb *Tiszta szívvel* módjára), s kivált nem hathattak egyszerűnek Jolán szemében, akinek Attila ezeket az új „stílusú” verseit – a *Nyugat* hatását levetkezettéket, a kassákosakat, expresszionista-konstruktivista jellegűeket, a szabad áradásúakat és szabad képzetársításúakat – egyszerűen meg sem akarta mutatni: „Újabb írásaimra – írta a már említett, 1924. október 10-i keletű levélben Szegedről – nagyon féltékeny vagyok, úgyhogy nem is küldöm el neked. Nem szeretném, ha te félreértenéd.” Majd: „...nem hiszem, hogy tévelygek, de nincs kizárva. Mindenesetre fiatal és nagy energiátömegre vall, hogy ennyire lankadatlan megfeszítéssel... keresem és keresem igazi magam.” Annyira letörte volna a Horger-ügy, hogy mindenestül kivezett volna belőle az a „borzasztó rugalmasság”, amiről ugyanebben a levélben oly kedves dicsekvéssel tett említést? Dehát hol és mennyiben hiányzik a rugalmasság a minden sorában lüktetően ruganyos *Tüzek énekéből*? És hol áradna a fájdalom *A nagy városok*-ból és ikerverséből, a *Nagy városokról beszélt a meszei vándor* címűből?

Vagy Jolán mégis jól emlékszik, ha a részletekre – versekre – talán nem is, de beszélgetéseik általános hangulatára mindenképpen, és akkor Attila mutatkozott volna előtte és számára másnak, mint amilyennek említett verseiben látszik, vagy Balogh Vilma és Gyenes Gittáék meg pesti barátai és fiatal költőtársai látták? Lehet; sőt valószínű.

Tehát hazudott volna a nénjének? Becsapta volna Jolánt? A legkevésbé sem. A dolog túlságosan egyszerű – mondjuk, hogy együgyű? – lenne, ha minden fönttartás nélkül rámutathatnánk egy ilyen vagy amolyan, szimpla ábrára: íme, ez József Attila. Ez és semmi egyéb, semmi más. Csakhogy a dolog nem ilyen

egyszerű. A már beért valóságnak és a beérhető lehetőségeknek az a képlete, amely – illetve aki – 1925 nyarán Makaival civódik, Gittának udvarol és Lucával pajtáskodik, köszál a forró pesti utcákon és végelethetetlen vitákat folytat barátai-
val, kétségbeesik sorsa kilátástalanságán és zsebe ürességén, majd fölviillanyozdik egy izmaít is megugráltató ritmusra, áhítattal hallgatja a „messzi vándor” szavait a „nagy városokról” és utopisztikusan boldog városok képét álmódja maga elé, „ideális anarchistának” vallja magát, de közben „hasznos szolgálatokat tesz a mozgalomnak, pusztá rokonszenvből”, pesti védőügyvédek közt „közvetít” (bizonyára üzeneteket visz egyiktől a másiknak), „szaladgál” Rákosi Mátyás ügyében és ételt visz be neki meg Vas Zoltánnak a gyűjtőfogházba, ha talán nem is „sokáig”, mint majd Fábry Zoltánnak írja 1931. szeptember 3-án kelt nevezetes levelében (hiszen Rákosiékat szeptember 25-én tartóztatják le, ő pedig a hónap végén már Bécsben van) – ez az emberi képlet nagyon is bonyolult, nagyos is sokrétű, tehát „megfejtése” sem lehet egyszerű: annyféle vetülete van, ahányfelől nézik és „érik”. Az mindenesetre valószínű, hogy Attila ezen a nyáron mégsem élhetett olyan végletesen letargikusan, amilyennek kedélyállapotát Jolán rajzolja.

A maga szempontjából mégsem jogtalanul; hiszen ő túlnyomórészt így látta. Neki Attila csak a reménytelenségéről beszélt, vele csak a kilátástalanságát osztotta meg; őt azzal ijesztgette, gyámját meg azzal bosszantotta – talán egyenesen nyárs-polgár-pukkasztásul –, hogy „kijelentette, hogy nem tanul tovább, hátat fordít az egyetemnek”. Szegény Jolán kétségbeesetten őrlődik a szembenálló felek, férje és öccse közt, testvéri szíve ehhez húz, polgári esze annak ad igazat; tanácstalan és – érthetőleg – értetlen is. „Ki tudta volna megérteni őt, amikor most egészen magába zárkózott, azt hívén: már én is ellene vagyok.”

És: „Mindig nehezebb volt elviselni ezeket az ütközeteket, ha Attila otthon volt. Egy napon keményen összevesztünk egymással. Még soha ilyen jelenet nem volt közöttünk. Indulatosan szemére hánytam, hogy lusta, hálátlan, naplopó. Délig alszik. Semmi szándék benne, hogy komoly, munkás életet éljen. Mindnyájunkat csak keserít.”

Attila megsértődött, „fogta a kalapját és elment”. Mit érzett? Talán fájdalmat, bizonyosan dühöt; lehet, hogy szarkasztikus elégtételt is, hogy ilyen híven hallja vissza Jolán ajkáról Makai Odón polgári pedagógiáját. Az éjszakát állítólag az Andrássy-út egyik padján töltötte (bár városi padokon a rendőrök nemigen hagytak hálni hajléktalanokat); *József Attila* című versét azonban – a *Vidám és jó volt s tán konok* kezdetűt – majdnem bizonyosan nem itt írta, mint Jolán állítja: ez a remekbeszabott kis „bemutatkozás” hangjával, modorával, tónusával sokkal inkább illik a bécsi periódushoz, valahová a *Kertész leszek, A világ ha elbujdoszat, a Táncba fognak* környékére. Hetekig nem látták a Lovag-utcában; Makai először hajlíthatatlan volt, majd kezdett engedni; „a dolgok végre elsimultak, Attila visszajött”.

Hogy gyámjával, akivel egyébként sosem voltak jó kapcsolatban, most miért kerültek szembe egymással úgy, „mint még soha”? Makai, de Jolán is valamilyen, viszonylag biztos megélhetést nyújtó polgári pályára akarta rászorítani Attilát; olyan képesítést akart szereztetni vele, amellyel elhelyezkedhet. Attila viszont éppen ettől irtózott, ez ellen tiltakozott, természetere szerint is, de most már egyre inkább meggyőződésből is. Nem akart „elhelyezkedni”, nem akart „beilleszkedni”, nem akarta vállalni azt az életformát, amelyben valakit Jolánnak hívnak, de Lucie-
nek szólítanak. A megélhetés polgári álma sem érdekelte: igénytelen volt, hozzá-
szokott a nyomorúsághoz, megszokta, hogy kenyéren és vízen éljen. Makai ragasz-
kodott hozzá, hogy menjen vissza Szegedre és ott folytassa tanulmányait, ne pedig esetleg Pesten, ahol egyrészt az ő nyakán élne, másrészt a hozzá hasonló lázongó, „anarchista” fiatal írók, a szabados Gyenes Gitták meg a mindnyájukat közös tár-
saságba szervező Balogh Vilma bohém művészvilágában menthetetlenül „elzülle-
nék”. Attila viszont semmi áron sem akart visszatérni Szegedre. Elsősorban talán nem is a Horger-affér miatt, melyre még majd bővebben sort kerítünk, és mely csak utólag súlyosodott életrajzának tragikus fordulópontjává. Az igazi ok alig-

hanem inkább az lehetett, hogy ezen a nyáron kószolhatott bele valójában nemzedéktársainak szabad írói életébe is; most került kapcsolatba – képességei és felhasználhatósága mértékében – az illegális mozgalommal is, sokkal izgalmasabban és sokkal távlatosabban, mint amilyen szegedi pártmunkája lehetett. Innét nézve Szeged provinciálisnak tűnhetett a szemében, majdnem olyasformán, mint ahogyan Makó tűnt provinciálisnak Szegedről nézve. De ismerve természetét, gondolhatunk egyébre is, mélyebb, alkatában rejlő okra.

Vállalkozásainak „görbéje” közismert; a nyilvánvaló tényeken nincs mit lepelni. Tudjuk, hogy amibe belekezd, azt többnyire lázas lelkesedéssel, erejének hihetetlen meg-, sőt túlfeszítésével kezdi; eleinte nem ismer lehetetlent. „Ráveti magát mindarra, ami érdekli – írja az elsőéves egyetemista Attiláról életrajza és pályaképe második kötetében (*Érik a fény*, 1977, 56.) Szabolcsi Miklós. – Szívja, rágja, nyeli, habzsolja a tudást, vagy amit annak vél – eleinte nyilván tele az egyetem iránti illúziókkal.” Ez jellemzi a szegedi idők első hónapjait: fölvesz minden fölvehető előadást, sőt, félévkor kollokvál is mindenből, amiből csak lehet („mindenből akarok colloquálni” – írja Jolánnak). Egy átlagos elsőéves harmincháromöt órát ír az indexébe, ő ötvenkettőt. Más eljár a főkollégiumokra és azokon kívül arra, amiből – többnyire tandíjmentességi okokból – érdemjegyet akar szerezni; ő viszont úgyszólván mindent hallgat is, buzgón, tudásra szomjasan és a rendkívüli teljesítmény izommozgató örömeivel; tanú rá indexében a sok jeles és „nagyon szorgalmas” és „ernyedetlen szorgalmú” és „kitűnően dolgozott”, még ha figyelembe vesszük is, hogy egyes professzorok, főként magántanárok és megbízott előadók meglehetősen nagylelkűen osztogatták olykor ezeket a minősítéseket. Attila valóban tanult, két kézzel tömte magába a tudást, majdnem válogatás nélkül mindent, amihez hozzájutott, ami érdekelte; szinte pazarolta magát, az erejét, az idejét.

Kedvét csak fokozzák a sikerei; kedves, naiv büszkeséggel, némi kamaszos hencegéssel és fontoskodással nyomban beszámol róluk Jolánnak: Bartók professzor egyedül őt veszi föl szemináriumába az elsőévesek közül, Dézsi Lajos szokatlan részletességgel taglalja valóban szokatlanul jó dolgozatát Csáti Demeterről, Mészöly Gedeon kedveli, el-elbeszélget vele: bármilyen nehezen él, bármennyit koplal, egy ideig megint „nyakig van az életben”, lubickol benne és élvezi, mi mindenre képes, hogyan zúdul belé a rengeteg új ismeret és tudás, szaktárgyain kívül fizika, földrajz, sajtójog, egyéb. Bámulatos lelki-szellemi magasfeszültség; csak úgy szikráznak az idegei, csak úgy sistereg az elméje.

Közben hatalmas léptekkel halad a maga költői útján is. Év végére elkészül, a következő év elején megjelenik második kötete, a *Nem én kiáltok*; mire megjelenik, már túl is van rajta, már meg is haladta. Mit és hogyan: ezt majd még alaposabban megvizsgáljuk. Egyelőre csak lázas tevékenységét észleljük: egyetemre jár, tanul, olvas, kötetet szerkeszt egybe, verseket ír, közben udvarol is, előfizetőket gyűjtet, ide-oda utazik Szeged és Makó, Szeged és Pest közt; amit elér, ahelyett, hogy megpihentetné, máris röpteti tovább. Míg – törvényszerűen – váratlanul ki nem hagy az áram. Bekövetkezik a depresszió.

Legalábbis részlegesen. Elsősorban a Lovag-utca, Makai Ödön, a kispolgár gyám, valamint kinzásainak kedvelt s amellet leginkább kézreeső tárgya, nénje, Jolán számára. Makait nem szíveli, a Lovag-utcában nem érzi jól magát, hiszen elégszer hallhatta, hogy „mit keres Attila az asztalnál”; de Jolánnal való kapcsolata sem olyan egyértelműen „jótestvéri”, amilyennek – érthetőleg – Jolán föltűntette és nyilván visszamenőleg érezte is. Ez a – kétségkívül nagyon szoros – kapcsolat legalábbis ambivalens: meghitt, olykor esengő szeretet és tehetetlen, olykor acsargó gyűlölet közt ingadozik. Jolán Attila számára nemcsak az idősebb, néha az önfeláldozásig gondoskodó testvér, az anya-helyettes, a bizalmas barát (noha Etussal talán bizalmasabb, gyermekibb barátságban van, mintha a háttérbe szorított két kisebbik össze-összefogna a nagyobbik ellen, vagy csak háta mögött); Jolán a bűnbak is, akire időnkint ráhárítja a felelősséget, s akit időnkint arra

kényszerít, hogy helyette és érte döntsön, megoldja az ő életének csomóit; ha kell, kizsarolja tőle a döntést.

Mint ezúttal is. Szegedre nem akar visszamenni, tanulmányait nem akarja folytatni; egyáltalán nem akar semmit. Majd Jolán kitalál valamit. Élete látszólag menthetetlenül kátyúba rekedt? Majd Jolán kihúzza onnét. Nyersen szólva, és Attila részéről bizonyára nem ilyen rideg tudatossággal vagy cinikus egykedvűséggel, lényegében ez a helyzet. Attila valószínűleg szenved, de látványosan első-sorban Jolán számára szenved; kilátástalansága sehol sem olyan nyomasztóan végletes, mint „a vallomások bárkájában”. Azt az arcát, amit közvetlen közelből, majdhogynem kinagyítva Jolánnak mutatott, így, ilyen egyértelműen nem ismerheték sem Gyenes Gittáék, sem a barátai. Nem mintha Jolánnak hazudott vagy pózolt volna. Éppenséggel nem. De érzelmi ellentmondásokkal zsúfolt kapcsolatok menthetetlenül éppen ezt a magatartást váltotta ki Attilából. Akaratlanul is – vagy talán nem egészen akaratlanul, hanem ösztönös és lappangó, ravasz számítás nagyon bonyolult vegyülékével – komisz volt Jolánhoz; mint ahogyan – többek között – komisz lesz majd Vágó Mártához, és komisz lesz Szántó Judithoz. Nem azért, mert komisz ember volt, hanem azért, mert beteg ember volt. Mostani viselkedése sem gonoszság. Egyszerűen (illetve nagyon is bonyolultan) tünet: a lappangó skizofrénia egyik jellemző, de sajnos csak utólag azonosítható tünete.

Hogy miért volt kapcsolatuk már ekkor ellentmondásos, ambivalens; miért él Attilában Jolán iránt mélyes szeretet és ugyanakkor olthatatlan indulat, amely időnkint ellenségességgé fokozódik? Attila szemszögéből nézve, még ha nem akarja is így látni, Jolán voltaképpen elárulta őt, illetve őket kettejükét, Etust meg őt. Abban a tévhitben, hogy ezzel jóra váltja sorsukat (vagy első-sorban sorsát?), hozzáment ehhez a furcsa, olykor egyenesen pszichopátának tűnő Makaihoz, belement egy gyanús játékba, melyben a maga fölemelkedésének fejében nemcsak Etust degradálja a cselédsor látszatába és nemcsak Attilát kolonccá a család nyakán, hanem lemond a saját személyiségéről is: Jolánból, Jocóból előkelően Lucie lesz, vagyis nem az, aki, s ezt Attilának is tudomásul kell vennie és el kell fogadnia, vagy úgy kell tennie, mintha elfogadná. Jolán utóbb, a *József Attila életében*, az öcsödi idősakkal foglalkozva – mintegy a kései lelkifurdalás elszólásaként – elmondja, hogy Gombaiék, akikhez a gyerekeket adták, átkeresztelték Pistára, mert kételkedtek az Attila név létezésében. Tanúságot a *Curriculum vitae* közismert mondatait idézi. „Nem csupán azért érdekelték a hun királyról szóló mesék – írja itt Attila – mert az én nevem is Attila, hanem azért is, mert Öcsödön nevelőszüleim Pistának hívtak. A szomszédokkal való tanácskozás után a fülem hallatára megállapították, hogy Attila név nincsen. Ez nagyon megdöbbentett, úgy éreztem, hogy a létezésemet vonták kétségbe.”

Csak hogy ez a vallomás ebben a kérdésben egyáltalán nem perdöntő. A *Curriculum vitae* 1937 tavaszán keletkezett, közvetlenül Attila szanatóriumba vonulása előtt, életrajzul egy magántisztviselői állásért folyamodó kérvényhez. Föltétlenül jellemző tehát 1937 tavaszára; nem, vagy csak főntartással érvényes 1910-re. Az utolsó esztendőben Attila már mintegy tragikumának elő- és őstörténetét nyomozza s éli vissza; nagyon valószínű, hogy az ötesztendő kisfiút megdöbbeníti a fölött, tekintélyes külsejű falusi emberek döntése, miszerint Attila név nincs, s erre minden bizonnyal egyik éles gyerekkori emlékeként gondol vissza; de az, hogy „úgy éreztem, létezésemet vonták kétségbe”, már annak a férfinak a kommentárja, aki egyrészt minduntalan beleütközik saját magában „léte kétségbevonásának” drámai élményébe, másrészt a külvilág minden iránta tanúsított ridegségét vagy értetlenségét – vagy amit ő annak érez – úgy „reagálja le”, mint létének, létezésének kétségbevonását.

A kisfiú megdöbbenhetett, de metafizikai vagy ontológiai vagy egzisztencialista töprengések aligha környékezték meg. Mert bármilyen kivételes lény, gyermekkorában – éppen Jolántól tudjuk – ő is csak gyermek volt, ha sokat szenvedő gyermek is; a gyermekekre pedig éppen az ellenkezője a jellemző: a névcserék és névváltoztatások, elkeresztelések játéka, időleges személyiségváltása, a

„hagyj, én most nem X, hanem Y vagyok”, a félig-meddig még tudattalan személyiség bújócskázása a nevek közt, melyek akkor még, ötesztendő korban nem forrnak oly végérvényesen össze a személyiséggel, mint később; tudjuk, hogy egy-egy gyereknek a maga kisebb vagy nagyobb klánján belül egyszerre két-három vagy több „hiteles” neve is lehet. Egyébként a kései kommentár most már kései álláspontról fogalmazott folytatása is inkább vezet ebbe az irányba, mint a Jolán által jelzettbe; nem a személyiség elvételének, a létezés megtagadásának döbbenetére vall, hanem inkább az új név föltételes elfogadására: „...végső soron talán ez az élményem vezetett el az irodalomhoz, ez az élmény tett gondolkodóvá, olyan emberré, aki meghallgatja a mások véleményét, de magában felülvizsgálja: azzá, aki hallgat a Pista névre, míg be nem igazolódik az, amit ő maga gondol, hogy Attilának hívják.”

Ez az utolsó mondat félreérthetetlenül szituálja az emléket és magyarázatát 1937-re, a *Curriculum vitae* keletkezési idejére és Attila akkori lelki világába. Jolán viszont – néhány későbbi vizsgálot is megtévesztve – aligha véletlenül hangsúlyozza éppen ezeket a személyiséget megnyomorító mozzanatokat (melyekre Etus jórészt egyáltalán nem is emlékszik); ez a rezonálás fölé ér ösztönös felelősség-elhárítással. Mert hiszen nem éppen Jolán volt-e az, aki később, tehát már jobban bevéshetőleg és kevésbé elfelejthetőleg, végrehajtott egy olyan személyiség-megtagadást, amivel Attilát is belekényszerítette egy fonák helyzetbe, egy folyamatos hazugságba; egy helyzetbe, mely Attila számára folytonos fájdalom forrása lehetett? Fájdalmaké, s elfojtva olyasmíé, amit *ressentiment* néven nevezhetünk; Jolánhoz való viszonya ezzel – talán jövátéhetetlenül – megzavarodott, kétértelművé vált; a megértő, megbékélt szeretet periódusai ettől fogva olyanokkal váltakoznak benne, amelyekben Attila „bünteti” Jolánt. Mint most is, amikor egész depresszióját, neuraszténiáját rázúdítja, hogy – maga helyett – valamilyen döntésre kényszerítse, azzal a (burkolt önvádakkal terhelt) szeretettel zsarolva nénjét, amit az iránta érez.

Ez természetesen a legkevésbé sem holmi „vád” Jolán ellen, holmi sírontúli szemrehányás kéretlen kísérlete; egyszerűen a tények lehetőleg pontos, kendőzetlen rögzítése. Jolán aligha tehetett mást, mint amit tett, s evickélt ki a nyomorból, ahogyan tudott: ezen a majdnem fantasztikus módon, és húzva maga után a családját is, amiképpen lehetett. De Attila se bújhatott ki a bőréből, ő se cserélhette ki az érzelmi és indulati világát. Kettejük kapcsolata menthetetlenül alakult úgy, ahogyan alakult; alapjában ilyen volt már 1925 nyara, ilyen az ominózus Horger-ügy előtt. A számos fölhozható tanúság közül hozzunk elő csak egyet: Attilának egy 1924. július 5-én kelt, Espersit Jánoshoz írt leveléből, melyre aztán augusztus 1-i kelettel Espersit János emlékezetesen szép és nemes, szemrehányó és invitáló válaszát írja a „tékozló fiúnak”, aki már tudja, hogy heteken belül hajléktalanná lesz. Espersitnek nem hazudik, nem mutatja másnak magát, mint amilyen, nem színlel, nem hetykélkedik és nem dramatizál; amit „aranyos János Bácsijának” ír, azt szószerint úgy vehetjük, amint írja. Szárazon, fészeken, indulatait visszafogva a tényeket írja, azokról tudósítja Espersitet. „Január végén feljöttem Makóról és itt – teljes joggal – úgy fogadtak, ahogy egy munka kerülő csavargót szokás. Végtelen szomorúság csavarta ki minden erőmet, a „miért nem maradtam ott”-ra, meg arra, hogy miért nem kerestem állást, hogy itt tönkre teszem a házat. Kétségbe esve kerestem mindenfelé állást, lehetőleg olyat, ami nem öl meg egészen.” Könyvügynök lesz; nem keres sem a betanulási idő alatt, sem utána. „... azt hazudtam, hogy a verseimmel összeszedett pénzt a fővárosi könyvkiadótól kaptam.” A véglegesítésből semmi sem lesz. „Verseimért hol kaptam pénzt, hol nem. Hol ennyit, hol annyit. Bizony nagyon sokszor nem ettem mást, mint amit este kaptam itthon, azaz ételmaradékot. Ez nem bántott volna, csak azok a nézések, egyszer-egyszer az a „nem értem, Attila mért ül az asztalnál.” Végre kap állást, pontosabban „könyvöradományt” a gyámja révén és érdekeltségénél; csakhogy jön a nyár. „A nyaralás. Elhatározták, hogy Etust elküldik vala-

hová, Lucie Francensbadba utazik és – én is szedjem valamilyen irányba a sátorfámat, hogy hová? Ahova lehet.”

Így fest a valóság; így fest a valóságban a testvérek kapcsolata. Makai lett volna egyedül a „vétkes”? Attila fogalmazása pontos és könyörtelen; többes szám harmadik személyben szól: fogadtak, elhatározták; ebbe Jolán is beleértődik. Etus természetesen nem; Etus épp úgy kegyelemkenyéren él a Lovag-utcában, mint Attila, akiről a levél tanúsága szerint brutalisan igaz, hogy „a rokonok úgy hívták: Többé-itt-ne lássam.” Jolán nincs kivéve, elkülönítve, föloldozva. Etust, talán tapintatosabban, szintén „elküldik valahová”, Jolán viszont, aki – ha ugyan nem Etus – az ételmaradékokat adja-dugja, „elutazik Francensbadba”. Illetve nem is Jolán, hanem Lucie. Attilával pedig lesz, ami lesz. Menjen Makóra, „ott szeretik”. A Lovag-utcában nem szeretik; legalábbis furcsán szeretik. Jolán is, aki pedig tudja, hogy Attila nem egészen egészséges, hogy idegzete fölöttébb labilis, hogy kíméletre és nagy-nagy szeretetre szorul. Ha nem kapja meg, időnkint kizsarolja, ha nem is a szeretetet, legalább a törődést. Ha egyszer nem akarják látni, nem akarják, hogy „a nyakukon éljen”, ő válaszul megmakacsolja magát és magától nem akar semmit: Jolánon, illetve Lucie-n a sor, hogy intézkedjék.

Mi más tehet? Intézkedik. Döntenie kell, hát dönt. Kitalálja a bécsi egyetemet. Ez eszményi megoldás: messze is van, tehát megfelel, egyelőre, a „többé-itt-ne-lássam” követelményének; és egyetem is, tehát megfelel Makai kívánságának is, hogy Attila tanuljon tovább és szerezen diplomát. Az ég egészében kiderül, a depresszió föloldódik, az áram újra fölizzik. „Amikor fölvettem a kérdést, mi volna, ha a bécsi egyetemen folytatná tanulmányait, összevissza csókolt örömeiben.” És Attila most már megnyugszik, most már Jolán felé is a szebbik arcával fordul, „kedves, vidám, játékos”. És készül az útra.

Még sokkal közelebb van Adyhoz, semhogy költői kötelességének ne tartaná, hogy értesítse a világot közeli elutazásáról. A *Népszava* augusztus 25-i számában megjelenik a *Viszem a földem*:

Magyar vagyok, de európai.
Párizs, szeress, én földemet viszem,
szép földemet, mely csókjaidra vár,
mert nem csókolja itten senki sem...

Most írta ezt a négy strófát, a megoldás, a föloldódás, a külföldi út örömeinek „fölpendült” hangulatában? Három kifejezés erre vall: a második szakasz negyedik sorában a „nagy táncos városok”, a harmadiknak ugyancsak az utolsó sorában a „városok tornyos öröme” (tehát a maga versszakában mindkettő a leghangsúlyosabb helyen áll, strófazáró „csattanóként”); végül a negyedik szakasz második sora, a „karcsú tornyokkal csengve énekel”, szintén nyomatékos helyen: mielőtt a strófa s benne az egész vers költői „helyzete” megfordulna. Mindaddig ugyanis az alapszituáció a „viszem”, tehát a készülők, megyek, indulok; az utolsó előtti sorban azonban a költő mintha már kilépett volna az első szakaszban jelzett „itten” helyzetéből és mintha már úton lenne, mintha már-már meg is érkezne; a „viszem” helyett a „hozom” ezt érzékelteti: „Párizs, szeress, én földemet hozom...”

A táncos városok, tornyos öröme és karcsú tornyok álom- és vágyképei és képzeleti nagy valószínűséggel valóban 1925 nyarára, pár héttel megjelenése előttre datálják a verset és a *Nagy városokról beszélt a messi vándor* meg a *Nagy városokat* ihletkörébe utalják. A hosszú idő után ismét erőteljesen jelentkező Ady-hatás viszont egy másik föltételezést is lehetővé tesz: azt, hogy Attila esetleg egy régi, abbahagyott vagy félretett versét vette elő és dolgozta át többé vagy kevésbé az alkalom sugalmazására; s akkor ez magyarázná a kétféle elem: adys póz és hang és modern utpisztikus városképzetek keveredését. Hiszen tudjuk, hogy egy külföldi utazás, külhoni tanulmányút gondolata már korábban is föl-fölmerült benne. Így például nem egészen egy évvel ez előtt a bécsi út előtt: egy ilyen „kényelmes séta utat” terveztek barátjával, Pintér Ferencsel is; ez világosan kiténik

Pintérnek 1924. november 19-i kelettel hozzá intézett leveléből. „Mivel leveledben azt írod, hogy külföldi tanulmányútra kell a pénz neked is, jól tennéd, ha megírnád, miképpen képzeled elméletben és gyakorlatban József Attila világcsavargását. (Én ugyanis csak olyan embert akarok csábítani aki magától is csábul egy ilyen csavargásra!) Benned mindenesetre kellemes és szellemes útítársam lenne és amellett remélem, hogy idegeid sem elnyüvöttek, mert idegbetegnek nem tudják magukat a nem megszokott keretek között kellőképpen adminisztrálni.”

Ez a végső, tapintatosan általánosító figyelmeztetés különösen figyelemreméltó, hiszen Pintér Ferenc nagyon jól ismerte Attilát, aki „kellőképpen adminisztrálni” általában még a megszokott keretek között sem tudta magát, és most Jolán kezdeményezése nélkül épp úgy nem került volna ki Bécsbe, mint egy évvel később Hatvanyéké nélkül Párizsba. Mihelyt viszont a kezdeményezés megtörtént, Attila azonnal „lereagálta” a helyzetet a maga költői módján: megírta (vagy valamilyen régi töredékéből újradolgozta) önérzetes búcsúversét: megyek, én, az európai magyar, és viszem magammal, magamban a Párizs csókjára váró, karcsú tornyokról, tornyos örömeikről álmódó, ebek harmincadjára vetett földemet is. Természetes mozdulattal beleállt a kínálózó Ady-pózba; a magáénak is vállalt költői szituáció – (s a reális élet-szituáció, melyet ihletében érthetőleg stilizált adyssá) – törvényszerűen hozta magával, illetőleg újította föl benne a már meghaladott Ady-hangot.

A *Kritikai Kiadás* jegyzete szerint a *Viszem a földem* „arra mutat, hogy már bécsi útja előtt tulajdonképpen Párizsba készülődött”. Készülődni persze aligha készülődött, legalábbis a szó konkrét értelmében, némi tervszerű tevékenységgel: az ilyesmi meghaladta az ő „adminisztrációs” képességét. Gondolni attól még gondolhatott Párizsra; most viszont, amikor az utazás valóra vált, s a verset közölte, már biztosan tudta, hogy nem Párizsba megy, hanem Bécsbe. Bécs azonban, főként az adott vershelyzetben, épp oly alkalmatlan rá, hogy egy költeményben, annak háromszoros megszólításában szerepeljen, mint amennyire az Ady által költőivé kanonizált Párizs alkalmas. Akár vágyott oda korábban Attila (s miért ne vágyott volna), akár nem; s akkor is, ha ennek az Attila által aposztrófált Párizsnak pillanatnyilag nem volt több realitása, mint hogy talán Jolán társaságában „önmagával vitatkozva”, s ha igaz, már most a „talán nincs is tehetségem” önpusztító kérdésén tépelődve, esetleg fölsóhajtott: „Mennyivel jobb lenne Párizs!”

De egy vershez ennyi is elég; hiszen a versnek épp az a természete, sőt funkciója, hogy valósággá élje és teremtsen, mert az alkotásban valóságként éli meg azt, ami talán nem több, mint vágy, ábránd, egyelőre eleve lehetetlen lehetőség. Bécs az ihletben Párizssá lényegült, a versben Párizssá valósult.

Különben is, Budapestről éppen csak a szomszédos, magyarokkal teli Bécsig „vinnie a földjét”: ez majdnem komikus lenne. Bécsbe mennie egy húszesztendős fiatalembernek nagyszerű dolog, kivált Szeged után; Bécsben találkoznia azzal a Kassákkal, akivel pillanatnyilag még épp úgy tele van, mint egykor Adyval volt, ígéretes kilátás egy fiatal költőnek; de Bécsről nem lehet leírni a vers leglényegesebb mondandóját: azt, hogy „szeress, én földemet viszem”. Magyar föld csókját nem lehet Bécsbe vinni, és Bécs csókját nem lehet magyar földre hozni. Párizs, az más, annak nincs századok történelme által nyomatékosított pejoratív hangzása. Bécs nem lehet ellentéte a „magyar ugarnak”, legföljebb felelőssé tehető érte; annál természetesebben, annál tudatosabban lehet Ady óta álma, vágya, ellentéte, reménye Párizs: „Párizs, szeress, én földemet viszem...” Földemet, melynek

Telt melleire varjak szállanak,
erős húsában vakondok lakik –
Párizs, te nagy vagy s az én földem is
nagy táncos városokról álmodik!

Bőizü szíve sötéten csorog,
részeg szagától tántorog a szél –
a nehéz, zsíros televény alól
városok tornyos öröme beszél.

Csak egyszer megfoganja álma
s karcsú tornyokkal csengve énekel –
Párizs, szeress, én földemet hozom
és csókjaidat néki viszem el.

A korábban már idézett első strófa első sora, a „Magyar vagyok, de európai” – még nem több, mint feszesen tárgyilagos kijelentése Attila egy centrális súlyú, a *Thomas Mann üdvözlése* végső soráig újton újra visszatérő gondolatának; a harmadik-negyedik sor „csókjai” azonban már nyilván Ady hatására vallanak. S ez a hatás, mint ekkoriban még általában mindig minden Ady-hatás, erőszakos: teljes egészében magához hangolja a verset. Holott a *Viszem a földem* igazában mégsem olyan mindenestül adys, mint amilyenek első olvasásra látszik. Ady minden bizonytalansággal a lírai alaphelyzet Én-viszonyait bontotta volna ki; figyelme elsősorban arra irányult volna, mit tesz vagy mit jelent ő maga ebben a helyzetben. József Attilánál viszont a lírai figyelem hamarosan „objektíválódik”: nem önmagára, hanem a tárgyra, a „földem”-re összpontosul. Vulgárisabban fogalmazva: az ő lírai érdeklődésének nem az az elsődlegesen fontos, hogy *ki és hogyan „visz”,* hanem az, hogy *mit és miért visz.* Innét jelképes értelmű képeinek már most észlelhető pontossága, az a „borzalmas kézzelfoghatóság”, melyről Szentkuthy Miklós beszélt. Ady a saját személyiségéhez, indulataihoz, érzéseihez, vállalt szerepéhez való kapcsolatuk által átjelképesíti az önmagukban semleges dolgokat és jelenségeket; József Attilánál viszont a dolgok és jelenségek – már most és később egyre fokozottabban – jelképes értékűek, és minél teljesebben önmaguk, annál inkább. Ezért a költő elsődlegesen nem saját magát „ábrázolja”, hanem a dolgokat; azzal, hogy minél teljesebben „megnevezi” őket, előugratja belőlük a lappangó jelképet. Minél többet mond a dologból a megnevezés, annál erőteljesebben lép elő a dolog – mondjuk így: autonóm és immanens – jelképisége. Ismét ott vagyunk tehát lírájának annál a „rölvásó” természeténél, amire korábban már utaltunk.

Példa lehet menderre a második strófa első két sora: „Telt melleire varjak szállanak, / erős húsában vakondok lakik.” A föld mellei, a föld húsa: eléggé szokványos metaforikus kifejezéseknek is vehető. Aligha túlzás azonban, ha elsősorban nem irodalmiasan képes alakzatoknak vesszük őket, hanem valóságos szemléleti képeknek. Attila nyilván valóban látta a földnek ezeket a „melleit”, Szabadszálláson, Szegedre utaztában, egyebütt is: a kunhalmokat, szélhordta buckákat, alföldi síkból kiemelkedő, pörjefüves dombokat, melyeknek a szélvédett lejtőire a rajokban szálló varjak csapódnak szoktak. Ugyanígy látta, mielőtt a föld „erős húsában” lakó vakondokat emlegetné, azokat a túrásokat, melyeket éppen a dúsabb, kötöttebb, „erősebb”, „zsirosabb” – néhol úgy is mondják a Kiskunságban, hogy „húsosabb” – földeken vetnek föl a fölszín alatt dolgozó vakondok. A két kép tehát, költői képi volta előtt, elsődlegesen pontos, éles megfigyelés, mely aztán a kifejezés folyamán éppen sűrített pontossága révén tömörül a „csóktalan” magyar föld jelképévé.

Ez a föld „álmodik”, de úgy érezzük, mintegy ajultan, tetszhalálban, félhalottan. Ezt a benyomásunkat mélyíti el a következő, harmadik strófa első két sora: „Bőizű szíve sötéten csorog, / részeg szagától tántorog a szél.” A „bőizű” gazdagságot, sűrűséget, teltséget érzékeltet; az ilyen vér szokott, ha kibuggyan, „sötéten” csorogni. Mert a „csorog” ige és állítmány inkább sejteti itt a sűrű vér lassú elcsorgását, mintsem a „bőizű” szívben való eleven lüktetését. Olyasféle boros-halálos kocsmai kép is derenghetett a költői ihlet hátterében, amilyenel ifjú évei kedves mesterének, Juhász Gyulának egyik legerősebb verse zárul, a *Magyar tél?* (Ezt Attilának mindenképpen ismernie kellett: először 1924 februárjában jelent meg, azután pedig, az év legvégén Juhász Gyula *Testamentum* című kötetében.) A következő sor mindenesetre valószínűsíti a föltevést (esetleg még a távoli Juhász-reminiszcenciát is): a szél „részeg szagtól” tántorog (ki tudja, nem „a temetőkaput döngetni”-e, mint Juhász Gyulánál): valami reménytelen, borba fúló, vért

csorgató részegségről, csorgó szívvel heverésről és kába tántorgásról lehet itt szó, nyilván egy valaha látott kocsmai képről, vagy több látványról egybesűrítve, és akkor hasonló sorsérzéssel, amilyent a *Magyar tél* kocsmájának hirtelen fölzúgó zaja is érzékeltet. Azt se feledjük el, hogy a „tántorog” igének József Attilánál szociálisan is árnyalt, de személyét is érintő veszendőség-értelme és tartalma van („kitántorgott Amerikába”).

A *Viszem a földem* természetesen nem különösebben jelentős vers; bizonyos felemásságát maga Attila is érezhette, mert soha nem vette föl kötetbe, kallódni hagyta. Bármilyen adys: ő már ekkor jócskán túl volt kezdő éveinek egész lényét átható Ady-élményén, aminek erőteljes utórezgéseit még nyilvánvalóan érezni a *Nem én kiáltok* kötetben, annak is kivált korábbra datálható anyagában. Valamire ez az oly adys *Viszem a földem* mégis jellemző: arra, amiben Attila Adytól még rá hasonlítva is már szemlátomást különbözik. Míg Adynál a „megnőtt élet” hipertrófikus Én-tudatában magába szívja a kollektívumot, addig József Attilánál éppen megfordítva inkább (és egyre inkább) a személy kollektívává és objektívává tágulásáról és mélyüléséről beszélhetnénk.

(Folytatjuk.)

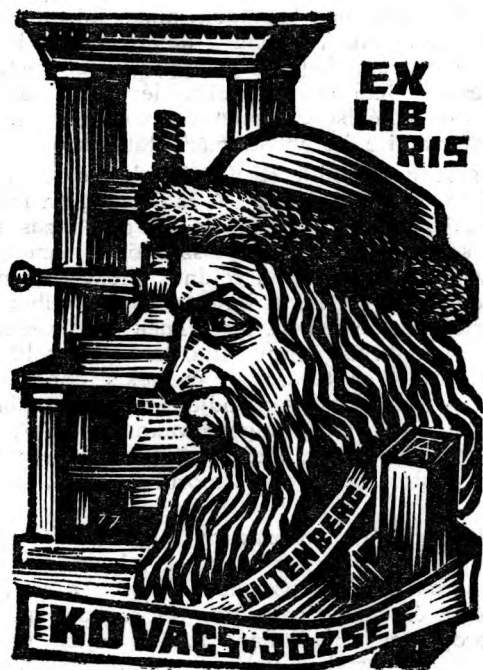

„EGY KIS IRODALOM”

– *Megjegyzések Ady publicisztikájához* –

Mikor későn, Ady Összes Próza Művei kritikai kiadása VIII. kötetének megjelenése után, egyszerre valóságos revelációként ért ennek az előttem s mint tapasztalnom kellett, a magyar irodalmi közvélemény egésze előtt is oly kevéssé, oly mellékesen ismert és értékelt műnek a hatása, ennek az ismeretlenségnek az okait kutatva, mindenekelőtt arra kellett bukkannom, hogy – természetesen nem hanyagolhatva el a tartalmi, ideológiai elemek szerepét – Ady publicisztikai prózájának melléktermékként vagy akként sem való kezelése oly hosszú időn keresztül az úgynevezett „zsurnalizmus” elleni ellenszenvnek köszönhető. Egy olyan irodalmi közegben, amelyben máig is többé-kevésbé éles cezúra húzódik a szépirodalom klasszikusan elismert műfajai és a gondolati irodalom műfajai között, – mégha ez utóbbit akár a legnagyobb szépirodalmi költők, regény- és drámaírók művelik is – több mint érthető, hogy a napról-napra írt újságcikkek – függetlenül, illetve mondjuk: *egyelőre* függetlenül tartalmuktól és értéküktől – nem sorolhatók az irodalom körébe, tehát a szóbanforgó akármilyen nagy író életművének szerves egészéhez sem. Miután az „újságírástól” mint olyantól való indokolt, indokolatlan esztétikai idegenkedés tőlem sem idegen, tovább gondolva a dolgot, oda jutottam, hogy a kérdés lényege nem is a zsurnaliztika vagy publicisztika ilyen vagy olyan megítélésében rejlik, hanem egy további kérdésben. Amely kiváltképpen aktuális a modern irodalom korszakában, vagyis abban, amelynek hőskorát Ady élte, s amelynek egyik jellemzője, hogy – többek között – a műfajok egymásbaolvadásának, egymást-átjárásának, folytonos ozmózisának, végső soron – sok jel s megannyi elméleti feltevés mutat erre – az irodalmi műfajok lassú elhalásának kora is. Arról van szó, hogy az egyes írásokat elsősorban abból kiindulva kell-e megítélni, hogy milyen – hagyományos – *műtípus* sorolhatók, látszólag milyen hagyományos műfaj keretében jöttek létre – vagy abból kell-e kiindulnunk megítélésénél, hogy milyen *életmű* keretében jöttek létre. Végsőkig leegyszerűsítve a kérdést: hogy Ady egyes publicisztikai írásai vagy azok összessége elsősorban újságcikkeknek, illetve újságcikkek együttesének, vagy mindenekelőtt *Ady Endre műveinek* tekintendők-e. Meggyőződésem, hogy ebben a majdnem nevetségességig redukált kérdésben leljük az (egyik) magyarázatát annak, amit az Ady-publicisztika sorsának lehet nevezni: annak a helyzetnek, hogy míg Ady, a nagy költő csillaga az immár nem ellene – mint életében –, hanem *érte* folyó, olykor éppoly elkeseredett és ádáz harcok izzó légkörében, utólete kezdetétől fogva, egyre fényesebbre gyúlt, egyre ismertebbé, érthetőbbé, magasabbá emelkedett (minden gáncs és kisajátítási kísérlet ellenére) az írók és olvasók mind szélesebb rétege előtt, Ady, a – mondjuk – újságíró, de sokkal inkább mondhatjuk, az újságíró jelmezében megjelenő nagy politikai és művészeti gondolkodó, sőt nagy próza költő, még akkor is a köztudatba alig kerülő, az irodalmi közgondolkodás peremén is alig megjelenő marginális jelenség maradt, mikor ezek az írásai, nagy késéssel és szörványosan, mégis csak kezdtek hozzáférhetővé válni, 1936-tól kezdve, majd erősödő ütemben a felszabadulás első éveitől. Nemcsak politikai és művészeti ellenfelei, hanem hívei részéről is nehezen oszlott a „zsurnalizmus” és „félműveltség” gyanúja. Nagyon is érthetően abban az irodalomszemléletben, amely, mint Németh László oly élesen megfogalmazta, „zsenikre beállított”, méghozzá a zseni sajátos fogalmára, amely, megint

csak Németh László szavait és gondolatmenetét folytatva, mintegy ellentéte a „kultúrateremtésnek”. Márpedig, ha valami általánosan jellemzi Ady egész újságírói működését, az éppen a kultúrateremtés példátlanul konzekvens igénye, az „értelmi kultúra” érvényre juttatása, annak a folytonos keresése, hogy „hogy kell különb kultúrát csinálni”. S munkássága legfőbb eredményének azt tartja, hogy egy „ideafób” közegben, „egy ideák nélkül élő országra sikerült rábocsájtanunk azokat a veszedelmes ideákat”.

Így ért engem tíz évvel ezelőtt az a megdöbbenő (önmagamat megdöbbenő) felfedezés, hogy Ady cikkei egy zseniális gondolkodó művei, abban a formában, ahogy éppen megszülethettek, és megszülettek.

Itt merül fel a további kérdés: miért *ilyen* formában születtek meg? Miért írta Ady, a nagy költő, életművének terjedelemben túlnyomó részét újságban (kisebb hányadát, később, folyóiratban) közölt cikkek formájában, amelyeket maga sosem adott ki könyv (vagyis az irodalom par excellence) alakjában (bár a Nyugat 1913-as évfolyamában közölt hirdetés szerint tervezte egy *A tegnapi Párizs* című, nyilván kis kötetke kiadását)? És másrészt: miért nem tartjuk zsurnalisztikai közleményeknek azokat a verseit, köztük legnagyobb versei egy részét is, amelyeket ugyanakkor (a Nyugat megjelenése előtti, publicisztikája legfontosabb éveire gondolok) ugyancsak napilapokban publikált? Kétségtelen, hogy ebben két fontos irodalom-szociológiai tény játszik közre: egy a korra általában, s egy a magyar viszonyokra sajátosan jellemző. A napisajtó az európai liberalizmus korának fontos ténye, legfontosabb fóruma, igazi jelentőségét és hatalmas hatását a század végén és a század elején nyerte el. Vagyis abban a korban, amely éppen a modern magyar irodalom kialakulásának korszaka is. Lehetetlen is lett volna, hogy ez a civilizált élet mindennapjait meghatározó új tény és új forma a művészetek ez eruptíven kitörő klimaxában ne játszott légyen fontos szerepet. Méghozzá kölcsönösét és kettős irányút. Apollinaire, a modern művészet egyik fő aktájában, az *Új szellem és a költők* című tanulmányában már élesen és éleslátóan felveti az újságnak, mint a költészetet ihlető médiumnak jelenlétét. „A költők most tanulják ezt az enciklopédikus szabadságot – írja. – A költők szabadsága nem lehet kisebb az ihlet terén, mint egy napilap, mely egyetlen oldalon tárgyalja a legkülönfélébb témákat, fogja össze a legtávolabbi országokat.” A költészet „szimultanista”, „szintetikus”, „aktivista”, „kubista” és még ki tudja, hány műszóval illetett, új és máig is ható törekvései egyik forrásukat ime az újságban lelték, ebben az *új-ságban* találtak valami olyan új modellt, amelyet a költészet sem nélkülözhet, ha meg akarja ragadni és „tanult fejjel s modern érzékenységgel (...) be akarja fogadni ezt a csodálatos, millió célú és hangulatú kort, amelyben él a mai emberiség”, – hogy Ady szavaival fejezzem be az Apollinaire-ral kezdett gondolatot, mutatva, mennyire egybe tudnak kapcsolódni szavaik.

De már előbb, John Ruskin rámutat az újság és a modern festészet kapcsolására, *Modern Painters* című alapvető könyvében. A *Gutenberg-galaxis* híres szerzője pedig, a *mass media* kutatója, McLuhan ezt írja: „Rimbaud és Mallarmé a napilapok formájában találta meg azokat az eszközöket, amelyekkel mindama funkciók kölcsönhatása lefordítható, amiket Coleridge együttesen „egyesítő képzeteknek” nevezett.” Vagyis: a költészetet komplex ihletének. McLuhan külön könyvet is szentelt ennek a kérdésnek, *Joyce, Mallarmé and the Press* címen, amelyben a napi politikától, sőt irodalompolitikától és közélettől legvisszahúzódoóbb, ezoterikus, de nagy újító költők művében mutatja ki a napisajtó szerkesztésmódjának strukturáló szerepét.

Másrészt, és a szembenálló oldalról közelítve: a nagy napilapok, teljes virágzásuknak ebben az időszakában, a rádió és a televízió térhódítását megelőző, egyeduralgó helyzetükben valóban teljessé, „szimultánná” akarták – és részben tudták – tenni azt az információt, amelyet a maguk céljainak megfelelően, de az élet egészéről nyújtani kívántak. S ebbe belefért, sőt beletartozott az irodalom, a művészet, a kultúra, a filozófia is, olykor akár a maga legadekvátabb, legmagasabb, legautonómabb formájában. Kivált ez volt a helyzet a magyar liberalizmus rövid,

s akkor is ellentmondásos, szakaszában, amely egybeesik a modern magyar irodalom, s általában, Ady kedvelt szavával, a „magyar intellektuális kultúra” robbanásszerű kialakulásával, benne Ady költészetének és publicisztikájának első hőskorával. 1909, vagyis a Nyugat megjelenése előtt hová is írhatta volna Ady az új időknek új dalait és az új időknek nemkevésbé új gondolatait? A hagyományos irodalmi fórumok „a múlt kitarthatjainak” kezében voltak, azokban a kezekben, amelyek legszívesebben lesöpörték volna Adyt az irodalom asztaláról. A progresszió legkülönbözőbb árnyalatainak, a liberalizmustól a szocializmusig, ezek az új tények, a napilapok álltak rendelkezésükre, méghozzá egyre fejlődő, egyre kulturáltabb formáikban. Szinte mágneses erővel vonták magukhoz az új irodalmat. „A hírlapírásban – írja maga Ady 1913-as *Önéletrajzában*, amelyet ugyancsak egy újság, az *Érdekes Újság* számára írt, – természetesen a magyar viszonyok között, régen ápoltt s titkolt *írói, költői* ambícióim juttattak”. „Párizsból a régi, Vészi József és Kabos Ede csinálta *Budapesti Napló*-val sikerült észrevétnem magam”, folytatja, s itt elsősorban nem újságíró, hanem költő voltára, illetve a kettő számára külön nem választható egységére utal. „Aktív költő és író vagyok”, írja végül, „verseket, novellácskákat, politikai és egyéb cikkeket írok, mert újságszerelmemmel véglegesen szakítani nem tudtam.” Nyoma sincsen itt annak a műfaji megkülönböztetésnek, amelyet azóta, voltaképpen egészen máig, Ady műfajai között tételezünk. Még kevésbé van nyoma az 1912-ben írt *Biró és Pekár* című cikkben, ahol ezt írja: „Furcsa kinema-sketch az Élet, Magyarország, Budapest, ha most eszembe jut, hogy tíz nap óta hány nagy hírlaptémát kellett tékozlóan elvetelnem. Beteg voltam, nagyon beteg voltam és vagyok (...) Ilyenformán nem írtam meg az én kedves *napi, de fontos* dolgaimat, melyekért gyermek újságíró gyanánt buzogtam.” *A Félelem és irás* című előadásában pedig „prózába kényszerített versnek” nevezi ezt az írását, mint ahogy nem egyszer nevezi ilyenek más cikkeit is, és teljes joggal.

Bár az író ítélete önmagáról sosem perdöntő, azért nem is egészen elhanyagolható – azt hiszem tehát, nem tévedünk, és Ady szelleméhez is a lehető legközelebb akkor kerülünk, ha nem választjuk el, hanem együtt látjuk verseit és prózai műveit, egymáshozadásukban, és esetleges egymástól való eltéréseikben, vagy akár helyenként interferenciáikban is, ha netán ilyenekre bukkanunk. És ha elfogulatlanul nézzük, bukkanunk is ilyenekre. Ebből a szempontból már alig is érthető az a megütközés, amelyet tíz évvel ezelőtti cikkem egyesekben keltett, azzal, hogy arra is rámutatott, hogy Ady a gondolkodó nem kevésbé nagy, mint Ady a költő; helyenként, egyes vonatkozásokban talán még felül is múlja azt. Amit most, a *Publicisztikai Írások* három kötetének megjelenése után és annak alkalmából mások már kevésbé óvatosan is megfogalmaztak; mint legutóbb az *Élet és Irodalom* recenzense, igaz, hogy ő is hozzátette vagy előrebocsájtotta: „amit szinte illetlenség megfogalmazni”, (tudniillik azt a megállapítást, hogy „ez a zseniális költőember (...) gondolkodónak (...) ha lehet, talán még zseniálisabb, még nagyobb volt”). Természetesen: egyik és másik oldalról egyaránt értelmetlen a „melyik Ady a zseniálisabb” abszurd kérdése; a valóságos kérdés az, hogy lássuk végre: a zseniális Ady életműve a maga egészével a legzseniálisabb.

Az akkori megütközés nem lelhetett (s ha és ahol még ma is fennáll, nem lelheti) másban forrását, mint az itt vázolni próbált műfaji hierarchiában. Holott hierarchikus rend nem az egyes írók különböző műfajú alkotásai között áll fenn – hanem legfeljebb az írók bármilyen műfajban létrehozott alkotásainak kisebb vagy nagyobb értékei közt lehet ilyet vigyázva és értőn felállítani. És Adyt, a költőt, pontosabban *Adyt, az Adyt* nem kisebbítheti az, ha ismert és elismert költői művét ismeretlen vagy kevésbé ismert prózai művének megismerésével, a benne megnyilatkozó hallatlan költői és gondolkodói értékek számbavételével is gazdagítjuk. Azzá téve őt a magunk számára, aki valóban mindenestül volt, s akinek maga is szerette látni magát. Hiszen még legfőbb énekes őseit, legövéibbnek tartott magyar költő-elődeit is főként akként becsüli, mint „az egész világgal, minden gondolattal, minden érzéssel együttélőt”, mint „a legeurópaiabb magyar embert ebben az országban” (Csokonai); vagy mint azt, aki „ragyogóan, majdnem példátlanul

azok közé az emberek közé tartozott, akiket egy nagy francia kvalitásos embereknek hívott, nagyon szerényen. Akik mindent megtanulnak, ami nekik kell, s akik okvetlenül megelik azokat az olvasmányokat, amikre szükségük van." (Petőfi) S hogy Csokonairól, Petőfiről szólva – önmagáról, önmaga általa elképzelt képéről szól, mutatja az, hogy közvetlenül önmagáról szólva szinte ugyanezekre a szavakra talál rá újra. Mint a nem sokkal halála előtt írt *Vallomásában* a könyvhöz való viszonyáról „...mit el kellett olvasnom, kezembe került, akár boltból, akár kölcsön, akár a vasúti kocsiban találtam.” „Itt nagyobb szerep vár az intellektuálisokra, mint bármely más országban”, írja más helyen. S megint másutt: „Itt bizony nagy dolog egy intellektuális forradalom. De megcsináltuk, megvan, talán elbukik, talán ér el valami sikert, s talán jómagam is csináltam egy kicsit ezt a forradalmat.”

Ady versein nem (bár talán azok szemléletén is), az egész Ady-képen azonban feltétlenül módosítania kell prózai írásai behatóbb ismeretének és kritikai átgondolásának. Az ösztönös vátesz képen, aki jövőbe lát, de a jelenben nem éppen mindig jó ízléssel rendelkezik. Annak a sokszáz oldalnak, amelynek nemcsak hogy vezérfonala a gondolatra, az intellektuális kultúrára való folytonos hivatkozás, hanem valóságos tartalma is a megtermelt gondolatok korában páratlan intellektuális teljesítményéről tanúskodik; s ami talán még meglepőbb, szinte tévedhetetlen kvalitás-érzékről a művészet legkülönbözőbb területein, s a legújabb, tehát legkétesebb jelenségek biztos megítélésében.

S ezen a két ponton kétségtelenül nemcsak egyezések és egybeesések mutatkoznak a versíró és a prózáíró Ady között, hanem olykor meglepő interferenciák is, legalábbis kezdetben, olyanok, amelyek a komolyabb kutatás nyomán a pályakezdés lényeges új kérdéseit tisztázhatják; talán egyedül segíthetnek megmagyarázni azt a nehezen áthidalható távolságot, amely a *Versek* és a *Még egyszer* kötetet az *Új versektől* elválasztja.

A Debreceni Naplóban 1899-ben megjelent Szecesszió című Ady-cikk egy csapásra előlegezi Ady művészetfilozófiai meglátásainak egész további sorozatát. Egy angol folyóirat-cikk nyomán itt Ady azonnal pontosan tudja, hogy „a kor minden problémájának alapja”, „az immár elkerülhetetlen társadalmi reformok” kiindulópontja „az elnyomott egyéniség felszabadítása”. S hogy ennek a színtere ama művészeti mozgalmak összessége, amelyeket ő egyelőre „szecesszió” néven ismer. Nemcsak Debrecenben, még annál sokkal nyugatabbra vagy keletebbre is kevesen tudhatták ilyen pontosan, mint a huszonkétéves Ady, hogy amit „a nagy tömeg divatnak tekint”, „az egy nagy viláगतalakulás első, igénytelen előcsatározása”, hogy „a szecesszió új, átalakított világából fog erre a korra visszatekinteni a jövő század Gibbonja.” S „ez a jövő nemcsak Angliáé (...) többé kevésbé mindnyájunké. A miénk is. De ki tudta ezt akkor nálunk? Mikor ennek az új nagy viláगतalakulásnak, mely „a legmagasabb téren, az irodalomban és művészetben” jelentkezik egyelőre, nálunk, éppen a művészetben és irodalomban még a legcsekélyebb nyomai sem fedezhetők fel. Alig múlt el a millennium. De a legérdekesebb, s ebben a vonatkozásban számunkra a legfontosabb, hogy nincs nyoma magának Adynak a verseiben sem. Az ugyanez évben megjelent első kötet, a *Versek*, sőt a négy évvel későbbi *Még egyszer* is szerzőjét későbbi annyira lekicsinyelt nagy ellenfele, Szabolcska Mihály társának is mutathatta, Dankó Pistához intézett vitézkötéses ódájával és Zsókát, az „első ideált” búcsúztató, a kor leggyöngébb almanach-lírájába illő édes refrénjeivel. A *Versek* kötetben található a *Színházban* című kis költemény is:

Kritikát a barna kislány
Szép szeméből olvasok.

Am ugyanebben az évben megjelenik a helybeli színház új bemutatójáról szóló kritikája, amelyet alig hihető, hogy a barna kislány szép szeméből olvasott volna ki. „Hidd el, mert hasonlókat olvasol kedvenc regényeidben, amelyek nem kevésbé

hülyék, mint az *Erdő szépe* vagy a *Vasgyáros*-féle darabokban, de melyeket Te, ó, jó közönség, még mindig jobban szeretsz Ibsen, Hauptmann, Sudermann, Pinero, Bracco és Thury Zoltán remekeinél, melyekben kevesebb a te fogalmod szerinti szép, de van bennük élet, van bennük igazság." A szépnek ez az új fogalma éppen a barna kislány fogalma szerinti szép ellentéte. S az irodalomban ritkán látott, szinte példátlan ellentét egy író művén belül egy időben. Ennek a fáziskülönbségnek, amely itt a vers és a kritika között oly látványosan feszül, ez időben egész sora volna kimutatható. 1902-ben, tehát e kritika után további három évvel Ady versben még így ünnepli az ünnevelt primadonnát, Fedák Sásrit, a *Lotti ezredesei* című, feltehetően épületes operettben nyújtott alakítása alkalmából:

Ez a leány gyönyörűséges ember,
Szilaj vággal, vad szerelemmel.
Nem értitek? Jól van: ne tessék!...
Ez a leány tökéletesség!

(„Fedák Sári”)

A vers, ismétlem, 1902-ben íródott. Ugyanez év, de 1903 áprilisában kelt újabb cikkében mit olvashatnak már az ünnevelt művészről hódolói (akiknek feltehetően legtulzóbbjai közé tartozott alig valamivel előbb a versíró Ady is) „Szent Lottiról és két vidám ezredeséről”? „Nemcsak színházi állapotainkat szimbolizálja Fedák Sári térdig rózsában, hanem a mai egész nyomorúságos magyar életet.” „Az a szörnyű kontraszt megráz, hogy mikor nyugatabbra szent, áhítatos lelkesedéssel ünneplik például *Pélléas és Milisande* poétáját, nálunk a *Bob herceg* firkálói aratják a babért, s ez alkalomból tartódik lecke és kitanítás a tiszta művészet jegyében.”

De ne gondoljuk, hogy „nyugatabbra” minden csak irigylendő „szentség” és vonzó „áhitat” számára. Alig valamivel ezután már ott látja meg a Fedák Sári és a Lotti sikerénél is általánosabb és nagyobb csődöt. Az egész polgári színházét, a kezdet kezdetén – és máig ható érvénnyel. („A színház csődje”) S méghozzá nem is akárhol és akármiben. Ott, ahol nehezebb meglátni, mint a *Bob herceg*-ben, és Debrecenben vagy Nagyváradon. Magának Antoine-nak, a nagy Antoine-nak színházáról állítja fel a kikezdehetetlen egyenletet: „a színház üzlet”. Amely „nem jelent és nem képvisel semmit”. Ám: „Nem a színház hal meg. De a mai ravasz színház, mely szekerébe fog be mindnyájunkat. Azt hirdeti, hogy köze van a művészethez, az emberiség nagy álmához. Holott hazudik.” S ettől a nem kis intellektuális bátorságot kívánó és teljes érvényű summázástól már csak egy lépés kell ahhoz a meghökkentően előrelátó felismeréshez, amit egy másik párizsi színházi este nyomán tesz, két évvel később, 1907-ben. Elvetődik a Grand Guignol színházba, s ott különös dolgokra bukkan. „Nevetséges volna állítani – írja –, hogy a Grand Guignol valami revelációval szolgál.” Holott az a nevetséges, vagy inkább megdöbbentő, hogy igenis, az ő számára azzal szolgált, ha talán nem is tudta. Mi tudjuk. „Valahogyan mintha Arisztofanész színháza készülne új életre támadni. (. . .) A színpad irodalmi törekvése kezd arra az útra térni, amelyre rátért minden irodalmi és művészeti törekvés. A kornak s a kor emberének magyarázására, szimbolizálására s irányítására. A megkonstruált, ravasz és kerek drámák kezdenek hanyatlani. (. . .) Így hódít a hazug naturalizmus helyett a belső valóság, mely legtöbbször csak szimbólum. Lélek és mozgás száll a szobrokra, fotografikus hűség helyett nemes jellegzetesség, lényeg a vásznakra. A versnek forróság és belső ritmus lesz a lelke. Nem az ügyes kimertség és csilingelő rímek.” Óriás-léptekkel járja be Ady a kor óriásléptekkel haladó művészeti gondolkodásának útját. Néhány éve még – s teljes joggal – a naturalista drámát állította szembe az *Erdők szépe* féle hazug csinálmányokkal. Most már a naturalizmus „megkonstruált”, „kerek” mutatványainak is látja a fonákját. Felismerve a modern színháznak a polgári naturalizmussal akkor kezdődő, máig tartó küzdelmét. Íme, így fejezi be cikkét: „Lehet, hogy túlzó lelkesedéssel s egy kis gyűlöletével a régi színpadnak bírálom őket. (t. i. a Guignolban látott egyfelvonásosokat.) De nem lehetetlen, hogy csakugyan, talán ön-

tudatlanul, egy új, most születő színpad bölcsője ez a kis színház." Nem tudom, azóta is felfedezte-e már az „abszurd”, „absztrakt”, „kegyetlen” és „living” és ki tudja még hány néven kísérletező új színház valamely kutatója, ezeknek a törekvéseknek a csíráit a századeleji párizsi Guignolban, feltehetően az első vagy egyik első „pincészinházban” a világon. De Adynak már akkor elég volt, hogy egyszer elmenjen, s előre felrémlt benne mindaz, aminek ez a kezdetleges próbálkozás a bölcsője lesz.

Vagy lehet, hogy el se kellett mennie? Hiszen sokáig tartotta magát az az ugyancsak Ady felületes félműveltségét, „zsurnalizmusát” alátámasztó anekdota, mely szerint el se ment az 1906-as nagy párizsi Gauguin-kiállításra, s csak Bölöni elbeszélése nyomán írta nagy felfedező cikkét. Ha igen, annál csattanóbb, hogy a távolból is olyat látott meg benne, amit se Bölöni, se a kor legtöbb művészeti kritikusa nem látott. Mert Ady nemcsak azért fogadja rajongva Gauguin vásznait, mint akkor annyian a „moderneknél” közül, mert saját elvágódásának egzotikus nosztalgiját éli ki benne. Hanem Gauguin új látásmódjáért. Azért, ami által Gauguin, Cézanne mellett, a festészet nagy megváltoztatóinak egyike lett. „Hogy hogyan lát Paul Gauguin? Jobbat és többet akárkinél. Szint, új sok szint és vonalat, élesen együtt. És nagyszerűen összefoglalva. Mondjuk: sikokban lát.” Vagyis, egyetlen szóval kimondja a modern festészet három varázsigejét. A klasszikus perspektívától való elszakadást. A kubista együttlátást. Az új színek és a vonal szerepét.

Ha már az előbb felvetődött a szobrokra „szálló lélek és mozgás”, emlékeztessünk arra is, miben látja Ady Rodin jelentőségét. Mert abban is azonnal a lényegre tapint. Arra, amiben Rodin éppúgy egy új fejlődés kezdetén áll, mint Gauguin. „A 'Le Penseur' egy szobor-ellenes szobor. Hadüzenet a monumentum-mániának.” Nem kell mondani, hogy a modern szobrászat fő küzdelme azóta is a monumentummal van; s hogy az egész modern művészet fejlődésének egyik fő mozzanata az önmagával mint olyannal való szembe fordulás: szobornak a szoborral; regénynek a regénnyel. De hiszen Ady ez utóbbit is felismeri. Krúdy Vörös *postakocsijáról* szólva, amely „sehogyse regény (...) belső-versű Byron-költemény (...) *S ha nem regény, hát nem regény.*”

Nem lehet eléggé csodálni éppen a magasrendű művészetfilozófiai gondolkodást ezekben a napi cikkekben, amelyek természetesen nem kerekedhetnek kiérlelt nagy tanulmányokká, amihez Adynak feltehetően nem is volt különösebb képessége (bár *A magyar Pimodán*, az *Ismeretlen Korvin-kódexre*, a *Portus Herculis Monoeci* még ezt is cáfolni látszik), – de nem ismerünk-e nagy, fontos művészeti gondolkodókat, akik elejtett mondatokkal lettek azzá?

Adyra is az a jellemző, hogy mindennapos újságírói robotmunkáját végezve felírja egy kutyanyelvre az *Egy kis irodalom* címet – és a papíron egyszeriben ott állnak az irodalom *nagy kérdései*. A magyaré – és rajta keresztül az egyetemesé. „Számon kérték-e valaha nálunk a Mikszáth Kálmán szociológiáját? Herczeg Ferencről kérdezték-e, *quo vadis?* Érnek is rá ilyesmire az emberek Magyarországon. Elég, hogy türelmi bárcája van az írónak. Még olvassák is a jámborabbját. Ha jeles anekdotái vannak. Magyarország kicsi literatúrájának védőszentje: Szent Anekdota. Nyugaton az íróművészet nagy harcok után legyőzte az anekdotát. Nemcsak a történeti, amely az ultramontán Magyarországon javában virít. De a szociális anekdotát is. Igazi írótól az egész Életet követelik itt.”

Ady nemcsak verseiben, publicisztikájában is az egész életet követelte. Minden igazi írótól. De elsősorban saját magától. És ehhez azt a „nagy intellektuális kultúrát”, amelyért fáradhatatlanul küzdött. Mert azt is tudta, hogy korunkban „a nagy tudós, a nagy művész, a nagy író: egy grádus.” És ebből az egyedül érvényes nézőpontból szemlélte a művészet hazai és külföldi jelenségeit egyaránt. Akkor is, ha csak „egy kis irodalom” felől akarta informálni olvasóit egy napilapban.

LEVELEK KOVÁCS ENDRÉHEZ

11.

Kedves Endrém!

Azt hiszem, utolsó levelemben megírtam már, hogy Márai tanulmányodat kénytelen voltam a márc. 1-i szám részére félretenni; ez a mostani szám régebbi megállapodások lekivittelésével telt meg s a polgármester úr kormány-javaslatát soron kívül kellett beletennem. Hétfőn már viszem is kéziratodat a nyomdába, igen nagy örömmel: az az érzésem, megint sikerült irányt és nívót mutatni, hogyan kell elintézni az efféle problémákat. Levelemben kissé vitáztam Márai nyelvének magyarosságáról, de nem szerkesztői szempontból tettem, hanem csak úgy, ahogy a magunkfajta irodalmár okvetlenül vitázik, ha irodalomra fordul a szó; kérlek, sose vedd úgy, hogy véleményemet oktrojálni szeretném. — Juhász jelezte, hogy Szabó Pál regényét már elküldte címedre, azóta bizonyára megérkezett. Most azt szeretném tudni, mikorra tervezed a tanulmány megírását; vársz-e vele könyvnapig, amikor tudtommal a befejező darab meg fog jelenni, azaz májusig, vagy másképp gondolod-e. Nem szeretném, ha márciustól júniusig nélkülözni kellene nevedet a lapon. Milyen témáid vannak? Volna-e kedved könyvekről beszámolni? Pl. Németh L. Móricz Zsigmondjáról? Azt hiszem, febr. jelenik meg, most gyűjtik a fényképeket, tőlem is kértek egyet, amit utolsó nyilv. szereplésekor csináltunk Debrecenben.

Kérlek, kedves Endrém, írd meg pár sort, különben azt hinném, valami baj esett.

Leveled várva, szeretettel öllelek

Pécs, 1943. jan. 29.

Nándor

Nb. Sziklay meg van elégedve kritikáddal, köszöni, hogy olyan szépen és alaposan emlékeztél meg könyvéről stb., csupán: „legsúlyosabb kifogása: a könyv címe, nem az én hibám, hanem a kiadóé, aki a kézirat eredeti címét (A szlovák irodalom múltjáról) semmiképp sem akarta elfogadni.” Azt hiszem, minden rendben van; Te jól kitapintottad a lényegét, s a szerző kedvét sem szegtük, — ezt akartam elérni.

12

Kedves Endrém!

Köszönöm a leveledet, meg a Szabó-cikket, de először a dokt.-ügyhöz kívánok szerencsét, mert tudom, hogy sok ügyel-bajjal, időfogyasztással jár az ilyesmi s nagy könnyebbség legalább az „elvi” részén túlesni. Természetes egocentriával arra is gondolok, nem adhatná-e a dokt.-ért. megjelenése előtt egy részletet belőle? Valami kerekbet, összefoglalóbbat, mert a közönségnek dunsztja sincs az efféléről, s folyóirataink is a régi szellemben hanyagolják el ezt a fontos területet. Bár remélem, a Kassai Múzeum ezentúl megteszi a magáét. — Irigylendően szorgalmas és termékeny ember vagy, pedig amint sejtem, magánéletedben is fontos események játszódnak; ezeknek is mielőbbi szerencsés véget kívánok.

A Szabó-tanulmány kitűnő, ha még kibővíted, annál jobb lesz. A tetszésen és az elismerésen kívül ehhez a részhez nincs is semmi hozzátenni valóm, de a bevezetéshez, persze, már megint volna egykét vitázó megjegyzésem. Csak a történelmi igazság szem-

pontjából. T. i. kezd közvéleménnyé válni az a legenda, hogy a népi írók tömegesen gyártják az önéletrajzokat, sőt vannak, akik jóformán csak effélével lépnek fel, termelésük javarészt irodalmon kívüli, vagy egyenesen selejtes, fölösleges stb. Hát k. Öregem, kérlek alássan, a statisztika azt hiszem, mást mond; a műfajban Márai volt az úttörő, Babits folytatta, s alig akad nevesebb polg. író, egészen Grandpierreig, aki megtartotta volna magát. Persze a népiek is u. így, de vigyázzunk: Móricz Zs., Németh L., Kodolányi, Veres P. könyvei aligha eshetnek ki a rostán, ezek méltó és jogos művek; ki marad még: Erdélyi, Sinka; utóbbi kétségkívül jelentős, sőt „nagy” könyv, minden egyenetlensége ellenére, egyedül Erdélyié nem hord spontán és nem is céloz magasabb igényt, saját vallomása szerint. A kisebbek: Mátyás Ferenc, Kárász J. s nem tudom még kik, regényformában írtak, ez tehát más rubrika. Tény, hogy a polgáriak szám szerint többen vannak, egy tucatot sorolhatnék fel, s érték ide-oda, ez a tény vitássá teszi az említett beállítást s a közvéleményt legendává minősíti. Ha szemlét akarsz tartani, nem kívánná-e meg a helyzet, hogy mindkét oldalra kiterjeszd? — Ami aztán az irod. értéket illeti, vajon a tiszta műfajiság-e a legfőbb, vagy egyetlen értékhatározó? Gyulainak ez volt a kritériuma, s a pozitivista szemlélet idejében megállhatott, de már a hiv. és akadémiai tudomány is túllépett rajta, s épp Magad mondod valahol, hogy a századeleji naturalista-realista módszerek továbbfejlesztésének megérkezett az ideje. A műfaj végeredményben vaskalap, én nem hiszek benne, epigonok, élet- és mondanivaló hiányában szenvedők mentődeszkája. Az a fontos, hogy az író megfogjon, sőt megragadjon, mellékes, hogy milyen műfaji eszközökkel teszi, s ha vannak saját eszközei, akkor teremtsen csak igazában, akkor alkot, hoz újat, áttöri az iskola korlátait. Ez nemhogy hiba lenne, vagy fogyatkozás, hanem az ellenkezője. Ha az olvasó v. kritikus eleve a műfaji szabályokhoz való ragaszkodásban, ezek betöltésében érzi gyönyörvágát kielégítve, maga is az epigonok közé sorolja magát. Nincs hibrid műfaj, ha a mondanivaló ép, lélek, ember és fokozott érzékelés mutatkozik benne. Nem törődöm vele, ha egy mű az önéletrajz, riport és regény keveréke, de egy élet és egy ember homogén egységét hordozza magában s megvannak az eszközei, hogy ezt kifejezze. Élénken emlékszem Makay Gusztáv kritikájára Weöres S. kéziratos mesejátékáról: „Nagyon szép, de nem irodalom.” „???” „Mert micsoda műfajba tartozik? Keveri a népmesét, a drámát, a lírát” s még nem tudom mit. — Egy szóval: ha igaz, hogy új kor, új ember-variáns stb. van keletkezőben, nyilvánvaló, hogy a kifejezésnek is új formái, műfajai fognak születni. Ezen vajúdnak a népiek között sokan s az új csecsemő nem hasonlíthat a régi kor, a régi ember magzataihoz, isten ments, ez visszafejlődés lenne. Persze, a vajúdás még nem ért véget, de már most sem szabad a régi pápaszemen át nézni. Különbön is a régi bevált műfajok sem születtek a la Minerva; mennyit gúnyolták a klasszikusok a romantikusokat kezdetben (osszianizmus stb.) majd ezek a népieseket, s fellépésüket az irodalom, az irod. ízlés alkonyának nevezték.

Pl. Márai is új műfajt hozott némi részben (impresszionista-lélektani tézisregénynek nevezném, ha műfaji meghatározásra van szükség), — új eszközöket pedig kétségkívül. A vadon nőtt paraszt szemlélete más, mint az enervált kultúrpolgáré, — ne követeljük tőle az utóbbiét, mert akkor akár a fiatal Gorkijt is el kell ejtenünk. — Hát enyrit erről. Márai tanulmányod már a nyomdában van, korr. közben erősen tűnődtem, adjunk-e címet s minőt? Nem sokra jutottam: „A polgárság írója” — ez a szövegedből van véve, a lényegét jelzi, de köztulajdon már; más: „A kassai polgár”, — ez meg tán furcsán, gúnyosan hangzik. Pillanatnyilag nem tudok többet felajánlani, gondolkozz Te is; ha újabb eszmém támad, azonnal megírom. Hanem Öregem, 14 nyomt. oldal lett belőle, ami nem volna baj, — bajjá az teszi, hogy még három közlendő cikk sikerült a megbeszéltnél jóval hosszabbra, én pedig már a múlt számból kénytelen voltam részben a polgmester úr hirtelen cikke miatt, részben egyéb okokból két teljes cikket, s kb. 30 oldalnyi régebben lekött, közlésre ígért anyagot továbbhalasztani. Föl a fejem. Egy cikket ismét többször kiboltam, bár a szerző neheztelni fog (van cikkem mely augusztus óta áll kiszedve), — de ez nem elég s most kénytelen vagyok 4 munkatársat megkérni, egy-egy kisebb részt engedjenek törölni. Téged is, k. Endrém, ne haragudj. Azt a részt (egy bekezdést) jelöltem meg, ahol a stílusáról írsz, — ennek a résznek a második bekezdését mert úgy vélem, ez emelhető ki a cikk legkisebb sérelmével: a lényegét

addig elmondottad, stílusáról is adtál egy elég szemléletes bekezdést, a másik bekezd. inkább bővítés. Isten látja lelkem, nem azért választottam ezt a részt, mert e ponton kissé más a véleményem, hanem a fentiek miatt, s nagyon hálás lennék, ha megértenéd szorult helyzetemet. A többiekéből oldalakat szedek ki. Némi kárpoztulás felajánlom, hogy cikket csorbitatlanul, a lap költségén 50 klny-ban kiadjuk. Nem baj? Ha ragaszkodsz a teljes szöveghez, írj postafordultával; a cím dolgában is. A jelzett sajtóhibát helyrehoztam.

Mellékelem a Szabó-cikket, s kérek, ird meg, kb. mikorra szánod a végleges kidolgozását. Németh Laci Móricz-könyvét azonnal küldöm, mihelyt megérkezik, s mást is, a szerint, mi érkezik.

Igazság: a Márai-tanulmányhoz nem csinálunk képet, részint azért, mert e számban Járventaus kap metszetet, s egy számhoz csak egy metszetre és egy műmellékletre van sajnos fedezet. De — hogy úgy mondjam — elvi okaink is vannak: azokat az írókat v. személyeket emeljük ki kép által is, akiket többé-kevésbé vezérszemlekkül tekintünk, akiknek eszméit stb. elfogadjuk, terjesztani, megvalósítani akarjuk. Márai-ról igen pontosan és nagyon szépen meghatározta a mi véleményünket is: alle Achtung, de nem az ő útját követjük, nem a múlt, hanem a jövő felé fordulunk arccal (és képpel). Ezért nem kérek tőle írást, még ha adna sem. (De úgysem adna, s ő is tudja jól, miért.) Ezt is meg kell értened, K. Endrém; ellenben, ha Szabó Pálról írsz majd tanulmányt, ahhoz kép dukál, már kaptam is Szabótól erre a célra. Köv. számunkban József Attila méltattatik metszeten, aztán majd Erdélyi J., Sinka, Tersánszky, Tamási, Veres P., Cs. Szabó s i. t. —

A Janus-előadások egyelőre sajnos szünetelnek: elfogyott a pénz, papirost vettünk rajta; tavasszal lesz az első, Karácsony S-t és Tamásit tervezzük, aztán Harsányi Lajost, Téged s esetleg Darvast, de a személyek cserélődhetnek.

Befejezem, k. Öregem, bizonyára a barátság és a bizalom jelének veszed ezt a sok mindent, amit írtam, — amint hogy az is. Várom válaszodat s szeretettel öllelek
Pécs, 1943. febr. 9.

V. Nándor

13.

Kedves Endrém! Nem is tudom, mikor írtam Neked utoljára, mivel vagyok adósod. Németh L. Móricz-könyvét megkaptad bizonyára; május 5-ig ráér. A Szabó Pál-tanulmány csak július 1-én kerülhet sorra, de még idejében jön így is, nem post festa (az addigi számok u. is le vannak már foglalva: Erdélyiről és Sinkáról írunk). — A napokban küldöm Csorba Győző, fiatal pécsi költőnk új kötetét; ő az első emberünk, aki a Janusnál kezdte pályáját, sokat várunk tőle, ezért bővebben szeretnénk szólni róla. Talán 2 old., ez is május 5—10-ig kellene. — Mi van a dr-átussal?

Minden jót, írj pár sort, szeretettel öllelek

Nándor

Pécs, 1943. ápr. 14.

14.

Kedves Endrém!

Köszönöm leveledet, a cikket s a jó híreket; hallgatásodból arra következtettem, hogy a doktorátus lenyűgöz. Nagyon kíváncsian várom a disszertációt, s előre gratulállok hozzá. Vajon kívül írassunk róla? A tárgy fontos, jelölj ki valakit, autentikus embert. — Híred, hogy távozni akarsz Újvárról, régi vágyaimat ébreszti föl; de itt minden szomorúan vajúdik (Dtúli Intézet, bölcsészeti kar, — minden, minden). Ezek a keretek igen Neked valók lennének, de hiába, várni kell, — mi, az elsősorban érdekeltek is ezt tesszük. A klny-kat tegnap adattam fel, csakugyan a nyomda késett; Csorba könyvéről tán írj 1 oldalt (ha érdemesnek találod) június 5-ig. Szabó Pál-tanulmány

nyárig ráér, el vagyok halmozva anyaggal. — Nagyon örülök, hogy szívesen írsz a S-nak; könyvnap körül majd küldök könyvet is bőven. —

Vizsgádhhoz minden jót, öllelek szeretettel, barátsággal

Nándor

Pécs, 1943. május 4.

Nb. mellékelek egy körlevelet, mely elmondja, mit akarok, — itt csak annyit kérek, hogy ha nehézség nélkül teheted, jöjj a segítségünkre. Szíves jóindulatodat előre köszönöm.

15.

Kedves jó Endrém!

Nagy örömmel köszönöm a remek Szabó-portrét, szó sincs vélemény-különbőség-ről, a szept. 1-i számban akarom hozni, mivel az augusztusi már nyomdában van. (T. i. én is elutazom, jöelőre elkészítettem a számot.) Talán nem baj ez a kis halasztás. Szív-ből gratulálok a dr.-hoz, Isten éltesen. Könyvedet már rég megkaptam, meg is köszön-tem, — de borzasztó feledékenység: nem emlékszem, kaptunk-e ism. példányt, semmi feljegyzésem róla. Meg kell vallanom, ez az igazság. Bocsáss meg: ezer dolgot kell fejemben tartanom, — egyedül intézek mindent. Ki volna a legalkalmasabb a beszámoló megírására? Ha nem haragszol, írj július 15-ig bátyám címére (Dr. Várkonyi Hildebrand, Kolozsvár, Ilona u. 2.) Ott leszek 8—14-e közt, s akkor azonnal intézkedem.

Úgy emlékszem mégis, hogy kiadtam valakinek már. Nem állapotunk meg erre nézve annak idején? Szörnyen röstellem! Írj, mert bánt a dolog; túlterhelés következménye. — Tersánszkyt előre köszönöm. Jó nyarat, hasznot és pihenést Szlovenszkóban. — Szeretettel ölel büntudatos híved

Nándor

Pécs, 1943. július 2.

16.

Kedves jó Endrém!

Nagyon elhanyagoltalak az utóbbi időben, holott sok a köszönni valóm, a kérni és megbeszélni valóm is. Mentségül csak azt, hogy két hétig Erdélyben utazgattam, ill. utaztunk a Janus Pann. Társasággal felolv. körúton. Köszönöm a szlovák-cikket; mi baj lenne vele? ennél enyhébben, udvariasabban nem lehet írni; múltkori aggodásom csak egy új kapcsolatnak szólt, amely egyébként gyérnek ígérkezik, s ebből a szempontból is fölösleges volt az óvatosságom. Ezentúl bátrabb leszek; más oldalról más ügyekben is kaptam tanácsot, hogy legyenek szigorúbb, sőt keményebb szívű. Tehát a jövőben írj mindig egészen a szíved és az igazság szerint. A szlovák-cikket csak dec. 1-én tudom hozni, de tán nem baj; ellenben várom a beszámoló Tersánszky regényéről, — még a nyáron küldtem volt el, remélem, megkaptad? — Igen-nagyon resteltem a köv. dolgot: disszertációdát annak idején elküldtem valakinek bírálatra, de nem jegyeztem fel, s most már elfelejtettem, ki volt az illető; emlékezetem szerint Jócsik. Borzasztóan röstellem, ne haragudj. Az illető meg hallgat. — Megfelel Neked Jócsik, vagy kérjünk valaki mást? Légy szíves, írj mindjárt, mert időközben sürgőssé vált a dolog az idő múlása miatt. S persze egy ism. példányt ismét kérnem kell. Az bánt főképp, hogy épp Veled, a S. egyik oszlopával esett meg ez a hanyagság, de remélem, nem veszed túlságosan zokon. Nagy követ hengerítenél le lelkiismeretemről néhány megbocsájtó szóval. — Most pedig fontos és sürgős kéréssel állok elő: 17—20-a táján (november) tartjuk őszi felolvasó ülésünket (Janus Pann.); esedékes lenne régi megbeszélésünk: a Te szereplésed. Kívüled a jubiláló Harsányi Lajost kérjük fel (versek), és Babayt (elbeszélés). Sürgős választ kérek, eljöhetsz-e? Nagyon-nagyon örülnék szereplésednek, ami egyúttal munkatárs-bemutató is lenne, s annak, hogy végre személyesen is megismerhetnék, s velem együtt a Sorsunk itteni emberei. Remélem, nincsen akadály. Felolvasásod tárgyát szabad meg Magad, szerintünk talán legjobb lenne,

ha a megszállt területek, ill. a Felvidék megszállás alatti magyar irodalmi életről beszélnél; ezt kérjük Tőled, s azt hiszem, kezéd ügyébe esik a tárgy, — de ha mást óhajtasz, ird meg. Időtartam: 20—25—30 perc; a közönség jó, de persze szívesebben hallja a csevegő hangot, mint a zordon elmélyedést, azért a nevek halmozása fölösleges, elegendő a kiválóbbak ismertetése stb., egyszerűval, amit 25 perc alatt adni lehet. Tiszt. díjra nekünk sajnos nem igen tellik, de útiköltségre szoktunk 80—100 p-t küldeni, s ittléted alatt a Társ. vendége vagy. — Erről minél előbb írd, igen kérlek; mondom, szívből örülnék, ha eljőnél, s így is megerősíthetnénk kapcsolatunkat. Leveled várva, meleg szeretettel, sokszor öllelek

Nándor

Pécs, 1943. okt. 27.

17.

Kedves Endrém!

Nem voltam idehaza, s így csak most értesíthetlek az időközben történt változásról: a felolvasó ülést el kellett halasztani december elejére. Természetesen idejében értesítelek majd, — nem úgy mint most. Attól tartok, a szabadságkérés stb. miatt tán kissé kellemetlen Neked ez a késői értesítés, — nagyon kérlek, bocsásd meg, ezúttal nem tehetek róla.

Természetesen mindnyájunk nevében hálásan és örömmel köszönöm, hogy szíves voltál a meghívást elfogadni, szeretettel várunk. Minden egyébéről legközelebb írok, most nem vagyok felkészülve rá: még nem volt időm „átvenni” a dolgokat.

Igaz szeretettel öllelek

Nándor

Pécs, 1943. nov. 17.

(Nb. könyvedről Angyal Endre fog írni, szélesebb alapon, így remélem, jó írást kapunk.)

18.

Kedves Endrém! Nincs baj, hogyan lenne? Gyönyörű a tanulmányod, alig várom, hogy közölhessük. Nemcsak jól, de igen *szépen* is van megírva. Ha egybe tudod fogni Kassákot Nagy I.-val, tedd azt, előre köszönöm. De akárhogy, ird meg s küldd mielőbb. — S a *Sirály*ről is ígértél ám recenziót, ne felejtsd! Ezt is várom! — Bocsásd meg hallgatásomat: 4 hétig éjjel-nappal írtam a „Dunántúl”-t, betegre dolgoztam magam, a pihenést elvitték a riadók. De semmi baj, csak épp hogy minden egyéb dolgomat félre kellett tenni. — Remélem, Te is megvagy, jól, a régi munkakedvben. Ha valamiről nem írtam volna, pótolom még; most, ne haragudj, 777 levél-restancia vár választ, a legsürgősebbekre is csak egy-egy ilyen lap jut. Írd minél előbb, mindig örülök soraidnak, s öllelek

Nándor

44. IV. 15.

19.

Kedves jó Bandikám!

Élsz-e, avagy meghaltál! Ha meghaltál volna, sürgősen ébredj fel, mert kérésem volna Hozzád. Sőt több: a Nagy I.—Kassák-cikk hogy áll? T. i. mostanában nem volna nagyon egészséges evvel a két baliszél íróval, kumulálva, tüntetnünk. De Nagy könyvéről igen-igen szeretném, ha írnál; szép, rendes méltatást, mondjuk 1 oldalon. Ismered-e *Ungarn u. die Nachbarvölker* c. kiadványt? Ezt Neked írták, Öregem, bár kissé egyenetlennek találom. De *nagy* téma, — vállald el, Fiókám, írd róla s a tárgyról egy

szépet. Jelezd, kell-e a könyv, akkor rögtön küldöm. Hallgatásod különböző sejtelmek-re ad okot, — tán nem szippantottak be? Gondolom, megírtad volna.

Csudás szlovák tanulmányodat július 1. hozzuk. Tehát itt az ideje, hogy megbeszéljük a következőt; milyen tárgyaid volnának? Évenként kb. 4 nagyobb tanulmányban megegyezhetnénk; így szervezeten s jobban megy a munka, ugye. — írj, írj, írj. Hogy vagy? Levelet is, meg cikket is írj. Sietve, mert várom. Öllelek szeretettel

Nándor

Pécs, 944. május 21.

20.

Kedves Endrém!

Leveleidet s mindkét újabb cikket nagy örömmel, köszönettel vettem. Röviden felelhetek: A szlovák tanulmányt most július 1-én hozom, vezető helyen; vele együtt az Élet és Irod. rovatban a német könyv nagyon szép ismertetését. A Nagy István-félével sincs semmi baj a közölhetőséget illetőleg, csak tartalmilag: nem emlited benne az „Oltjánok unokáit”, pedig ebben ad legtöbbet Nagy: koncepciót, korrajzot stb. Igen jelentős műnek tartom történeti szempontból is: a román élet bevonult vele a magyar irodalomba, s hozzá teljes értékű művel. Talán elkerülte figyelmedet; föltétlenül vedd elő, mert azt hiszem, véleményed is módosulni fog Nagyról: több pusztá leíró realitánál. Én még egyéni életszemléletet is látok benne, s jelképező hajlamot is, bár másminőt Zoláénál (az agyagba fulladt Szobor Juli!). Mivel az Oltjánokat föltétlenül meg kell említeni a cikkben, szíves engedelmeddel visszaküldöm a kéziratot; bizonyára szívesen foglalkozol vele tovább. — Hány klny. kell a szlovák tanulmányról? Rövidítés nélkül hozzuk. A könyveket a napokban nézzük át, s ha akad jó, örömmel küldöm. De legjobban szeretném, ha Magad írnád meg, mely új kiadványok érdekelnek (Magyar Élet, Turul, stb.); ezek mellett a legszívesebben persze önálló írást közölnék Tőled. Szabédi nagyon megharagudott Angyal kritikájáért az Ész és bűbájról; ha saját véleményed volna s kedved hozzászólni a dologhoz, esetleg vitaképpen, örülnék neki. Annak is örülök, hogy időd-kedved van dolgozni; föltétlenül ki akarom aknázni e kedvező helyzetet, de Neked kell megmondanod, mi esik a kezéd ügyébe. Kivel írassunk a könyvedről? Még nem is láttam; Turulékat mindig noszogatni kell. Az enyém is kijött baj nélkül, mihelyt néhány példányt kapok, küldök egyet. Egyelőre hát ennyit; várom szíves válaszodat, s meleg szeretettel, sokszor öllelek

Nándor

Pécs, 1944. június 15.

Nb. sajnálattal olvastam, hogy a Te lapodat is kivégezték; nem érint súlyosan? s volna-e most már lehetőség esetleg Pécsre költözködni? Újabban Morvay Gyula és Tatay Sándor is hajlandók, talán Takáts Gyulát is sikerül áttelepíteni. Így lassan Pest és Kolozsvár mellett ki lehetne alakítani egy 3. irodalmi központot az országban. Írj erről is!

POMOGÁTS BÉLA

KÖLTÉSZETTAN

A VISSZATEKINTÉS SORÁN

– Fodor András: *Hegyek és tavak* –

Fodor András a hűség költője, ha látszólag messze került is eredeti élményeitől. Kicsiny somogyi faluból származik, Kaposvárott tanult. A budapesti egyetemen szerzett tanári oklevelet, volt szerkesztő és könyvtáros. Bejárta az országot és megismerkedett távoli városokkal. A felszabadulást követő években jelentek meg első versei, első verseskötete: a *Hazafelé* mégis 1955-ben került közönség elé. Meredek utat választott: a falusi élményvilág és indulás után sorra hódította meg a modern irodalom és művészet tartományait. Legkiválóbb angol és orosz műfordítóink közé tartozik. A szaktudósok otthonosságával ismeri a modern zenét: Sztravinszkijről nagyszerű könyvet írt. A hivatott esszéista módján szól a modern költészet elméleti és mesterségbeli kérdéseiről. Mégis hűséges tudott maradni eredeti világához, azokhoz a biztonságot nyújtó életelekhez, amelyeket első verseskötetében megfogalmazott.

Személyes versvilágot teremtett, s ezt mindig tovább építette, gazdagította. De nem cserélte másra, nem akart alakot váltani. Megőrizte ifjúságának tiszta hittel vállalt eszményeit, noha mindig ellenőrizte és továbbgondolta őket. Ha személyes válságba került, és kit nem taszított válságokba a zajló idő, nemcsak épségben maradt: mindig gazdagodott. Mint aki látszólagos vereségeiből is győztesen került ki, s okos harcmodort választ, hogy nyereségre váltsa veszteségeit. Költészete sokat fejlődött, ám megőrizte eredeti természetét. Rejtett megfelelések: titkos vérerek hálózák be ezt a költészetet. A korai versek előlegezik későbbi hangját, érett lírája visszautal eredeti mondanivalóira. A hűség mellett a szerves belső rend jellemzi munkáját.

A hűség és a szervesség titka egyéniségében és költői szemléletében rejlik. Magatartását a harmónia vágya szabja meg. Sokan áhítják az összhangot, annál kevesebben képesek kialakítani. Ő igen: mindig megtalálja az egyensúlyt, mindig bölcs harmóniát teremt. Holott jól tudja, hogy a körötte zajló élet egyáltalán nem harmonikus. Ismeri a feszült ellentéteket, belőlük kell összhangot teremtenie. „Sohasem látom egynek a világot. / A dolgok tükre két arcot mutat” – tett ars poetica-értékű vallomást *Kétarcú világ* című versében. A szemlélet dolga, hogy megmutassa a világ eredendő kétarcúságát, s a magatartásé, hogy valamiképpen feloldja az ellentmondásokat. Fodor András sohasem elégszik meg az első benyomásokkal, a hirtelen indulatokkal. Nem adja át magát óvatlanul sem az örömmnek, sem a fájdalomnak. Önvizsgálat nélkül nem ítélkezik élményei felett, véleményét sokoldalú tapasztalatszerzés és elmélyült gondolkodás során alakítja ki.

Ez a magatartás intellektuális természetéről tanúskodik. Költőről, aki a mérlegelő józanság iránytűjével tájékozódik a világ forrongó szenvedélyei és feszült ellentétei között. Józanságot tanúsít, egyszersmind elutasítja azt a rideg magatartást, amely mindent a rideg ésszerűségnek rendel alá. Mérlegelése és pontos logikája mögött tiszta költői szenvedély heví. Személyes, amely tanúvallomásra kényszeríti, s amely az emberség és igazságosság eszményének kötelezi el. Fegyelmezi magát, lázasabb indulatait mégsem rejtheti el. Számot kell adnia magányos, szorongató pillanatairól is. Ez a számvetés a belső biztonság megszerzésének eszköze. A józanság költője önvizsgálatot tart, visszatekint, felméri sorsát és helyzetét. Ezek a drá-

mai pillanatok mindig az erőgyűjtés pillanatai is. Nagyobb biztonság követi őket: további emelkedés.

Az önvizsgálat és az erőgyűjtés verse a *Hegyek és tavak*. Egy angliai utazás során született 1957-ben, és az 1961-es évszámot viselő *Tengerek, dombok* című kötetben jelent meg. A kötet első ciklusa: az *At a tengeren* valójában önálló verseskötet lehetett volna. Az utazás: a nagyvilággal való ismerkedés költői ihlete nyomán született. A magyar lírában mindig kitüntetett szerepet kapott az utazás. A szűkebb hazai láthatár ilyenkor nyílt meg igazán. Költőink idegen országokkal és messzi városokkal találkoztak, s e találkozás révén egészen másként látták a hazai életet is. Janus Pannonius Itáliában, Balassi Bálint Lengyelországban szerzett tapasztalatot. A modern magyar költészetnek Párizs lett az egyik szülővárosa. Ady, József Attila, Radnóti és Illyés részben a Szajna partján fogalmazta meg a kor magyar költőjének feladatát. A felszabadulás után egész költői népvándorlás indult Nyugat-Európa és a szomszéd országok felé. Vas István, Jékely Zoltán, Csorba Győző és Takáts Gyula Itáliában, Somlyó György Franciaországban, Nagy László Bulgáriában szerzett tapasztalatot. Aztán hosszú időre bezárultak a határok, a „hidegháború” megakadályozott minden utazást. 1957-től nyílt ismét lehetőség arra, hogy költőink világot lássanak. Vas István és Fodor András Angliát, Garai Gábor Itáliát, Képes Géza Hellászt, Simon István a távoli Vietnámot kereste fel. Mind-egyikük versekben és verseskönyvekben örökölte meg útiélményeit.

Fodor András egész kötetre való verset szentelt angliai tapasztalatainak. Az utazás első élménye az idegenség: az *At a tengeren* magányról és kirekesztettségről panaszodik. A *Hiányzol* honvágyról beszél. Az *Oxford* a gazdag történelmi emlékek láttán érzett szomorúságot fejezi ki: midőn az angol városban görögök egyetemi kollégiumok épültek, nálunk tatár és török hordák perzselték fel az alighogy megszületett magyar középkori művészetet. Am ahogy gyűlnek az élmények, a költő mind otthonosabb lesz, mind több testvéri gesztusra talál. Kezdeti nyugtalanságát baráti ölelés űzi el: Londonban Colin Mason várja, a régi barát, akivel az Eötvös-kollégiumban tanult együtt. Neki ajánlja az egész verseskötetet. A Tower félelmetes tornyai alatt ismerős kép fogadja: üldögélő fiatal szerelmesek (*Mohó partok*), a hangversenyteremben és az angol kocsmában az emberi érzelmek egyetemességét fedezi fel (*A legszebb, A kocsmában*). A messze idegenben is megtalálja azt, ami az életet otthonossá teszi: a barátságot, a közösség megtartó melegét.

Nemcsak a nagyvilággal találkozik: önmagát is jobban megismeri. Az utazás jó alkalom a számvetésre, az idegen közegben a választott költőszerep valódi természete is jobban megmutatkozik. A *Hegyek és tavakban* kifejezésre jutó számvetés lesz talán az angliai utazás legnagyobb eredménye. Fodor András ebben a versében is érzékeny megfigyelőként számol be úti tapasztalatairól. A tájról: a közép-angliai tövidékről, amely nem tartozik a Szigetország legfontosabb turisztikai nevezetességei közé, mégis jellegzetesen angol vidék: természeti képében és történelmében. A Westmorland grófság területén fekszik, ma Nemzeti Park. Négy nagyobb tavat talál itt az utazó: a Windermere-, Ullswater-, Bassenwiate- és Derwenwater-tavat. A csendes víztükröt szelíd völgyek fogják körül, északon emelkednek Anglia legnagyobb hegycsúcsai. Virágzó völgyek és sziklás ormok néznek szembe egymással: szelídség és vadság, szép harmónia és viharzó szenvedély. A tavak partján juhnyájak legelnek, a dombokat régi várak koronázzák, de távolabb kődbe merült szirtek és vad hegyipatakok. A „hegyek és tavak” romantikus látványa szövi át Fodor András versét. Mégsem a látvány kifejezése ad ennek a versnek igazán költői erőt. Hanem az önvizsgálat és a számvetés, amely a választott költői sors eredményeinek és eszményeinek újólagos átgondolására vezet.

A vers címe alatt a következő megjegyzés olvasható: „Búcsúzás a „Tavi iskola-tól”. A „tavi iskola” a közé pangol tövidék három romantikus költőjét: Robert Southey-t (1774–1843), William Wordsworth-öt (1770–1850) és Samuel Tayler Coleridge-ot (1772–1834) jelöli. E költők munkásságára meghatározó hatással volt a tövidék természeti környezete. Különösen Wordsworth lírájára, amely a táj csen-

des harmóniáját és szelíd romantikáját fejezte ki. Az angol költő a természetben keresett példát, a mozdulatlan tavakban, az arányos dombokban, a mezei virágokban látta a létezés gyönyörű összhangjának igazolását. Az embert a természet részének tekintette, azt tartotta feladatának, hogy elvegyüljön a tájban és a természet csodái között.

Fodor András költeménye nemcsak a vándor búcsúzása attól a tájtól, amely egykoron Wordsworth összhangot kereső vágyának tanúja volt. A modern költészet búcsúja is: a természet elemi harmóniájától és a költői összhang biztosságot szerző élményétől. Kései búcsú, hiszen a „tavi iskola” harmadik költője: az ópiummámoros kalandokba merült Coleridge már egyszer búcsút vett a szelíd harmóniáktól, midőn látomásos költői mítoszokban fejezte ki a szívében dúló viharokat. Az alcím mindenestre jelzi, hogy Fodor András most a természetes összhang felbomlásáról akar vallani.

A „tavi iskola” költői a természet egyszerű rendjében keresték a teljes világrend megnyilatkozását. A virág, a mező és a domb titkokat rejtett, a költő dolga volt, hogy megfejtse rejtelmes üzenetüket. „... megtanultam másképpen nézni a Természetre (...) kihallom belőle az emberiség csöndes bús zenéjét” – szölt Wordsworth híres verse: a *Sorok a tinternei apátság fölött* (Szabó Lőrinc fordítása). Fodor András, midőn a fiatal Wordsworth és Coleridge példájára gyalogosan barangolta be a tóvidéket, maga is hallotta ezt a „csöndes bús zenét”. A természetnek az ő számára is volt titkzatos üzenete: saját sorsának titkait látta a tájban, amint a sziklás ösvényen haladva körülnézett. A meredek kaptató, a vízmosás, a sziklagörgeteg jelképes értelmet kapott. A tájat figyelte és közben önmagával folytatott néma vitát. Letekintett a szelíd völgyekbe, felnézett az előtte magasló szirtekre: felmérte közöttük helyzetét, a pályát, amelyet befutott.

A vers első sorai a látványról adnak képet. Ezt a képet enyhe szorongás itatja át: „A sziklák közt, amerre fordulok, / jönnek elem nyekergő bégetéssel / gubancos szőrű fekete juhok. / Kocognak, jönnek a vízmosta lejtőn, / bárgyú szoborként megállnak előttem”. Az idegenség szorongató érzése ezt követően felerősödik: „Miféle nyomasztó tájra vetődtem? / Gyomromig ér a szédület kinja, / a kétség szigonya mellemben roppan. / Hová indultam ezen az úton? / Miért vergődöm így megalázva? / Forró teherként fülelmen perzsel / zúzott hajam két lebomló szárnya”. Az egymást követő kérdéseket kétségek vezérlik. E kétségek igazolják, hogy a sziklás ösvényen haladó költő nem a tájjal: önmagával és sorsával viaskodik. A két élmény: a mind elhagyatottabb táj látványa és a belső nyugtalanság szervesen egészítik ki egymást. A tájrajz mintegy előkészíti a vallomásos kérdéseket. A kérdések pedig jelzik, hogy a költő figyelme egyre jobban önmaga felé fordul: a tájrajz legfeljebb a személyes számvetés kerete és jelképes kifejezése lesz.

A következő szakasz tanúsága szerint a költő ismét a vidéket szemléli. Visszatekint a távoli völgyre és felidézi a tavak partján élő hajdani költők szellemét: „Mocsárban áznak a meredő szirtek, / Ne vágj neki az úttalan útnak! / Nézz vissza, nézd a palahegy árnyán, / a völgy ölében tavak hunyorognak. / Párás partjukon bolyongtak a költők, / ott, hol a föld színe el sose fárad, / hol zsongatják az örök-új örömét / a rétek, a lombok, a nádak, / hol a teremtő csend örömében fürdik az emberi lét, / s nézi magát a szelíd lehetetlen / fönt, az időtlen egekben...” E szakasz mintha az előző antistrófiája lenne: az elhagyott völgyet mutatja be, a „teremtő csönd” hazáját, amely visszatekintve még derüebbnek és gazdagabbnak tetszik. Egyszersmind egy elveszett költői életformát, amelyben tiszta rend és természetes összhang uralkodott. A „tavi iskola” költői még a rendben és összhangban éltek. A szelíd tájban látták a létezés tükrét, és az „időtlen egekben” az emberi sors magyarázatát.

Fodor András nosztalgikus érzéssel gondol vissza erre az elveszített életrendre. Ifjúságában ő maga is a természetes összhang gyönyörű világából indult. Ezt az összhangot veszítette el, midőn arra kényszerült, hogy átélje a kor nagy feszültségeit. Vesztesége személyes veszteség: szorongó érzést okoz. Ezért óvja önmagát az

úttalan utaktól, a veszélytől, amely az ismeretlenben leselkedik. Önmagát figyelmezteti: „Ne vágj neki az úttalan útnak”. Az önmegszólító forma általában a számvetés gesztusára utal. Arra, hogy a költőnek saját sorsával, sőt az emberi létezés végső kérdéseivel kell számot vetnie. Németh G. Béla megállapítása szerint ez a forma Arany János költészetében lett általános, Babits Mihályéban vált jellemző fordulattá és a kései József Attilánál teljesedett ki igazán. A *Hegyek és tavak* esetében is a költői személyiség önvizsgálatát vezeti be.

Az önvizsgálat szellemi feszültsége mindeztől kezdve a vers zaklatott kérdéseiben és kételyről árulkodó óvásaiban öltött alakot. A harmadik szakasz nyíltabban vállalja ezt a belső feszültséget, helyezi mérlegre a kialakult költői eszményeket, és jelöli ki a követendő utat. A visszatekintést most is nosztalgia szövi át, a nosztalgiát viszont határozott fegyelem tartja ellenőrzése alatt. Annak tudata, hogy az ifjúság természetes derűje már véglegesen a múlté, és ebbe a múltba nem vezet vissza út: „Igen, onnét jöttem, a völgyből, / a tavak, rétek bűvöletéből, / de elveszítettem a lenti világot, / már nem találnék benne haza. / Rám nem nyitná ki gyöngye szírom-ágát / a sárga nárcisz csillaga.” A „tavi költők” gyönyörű harmóniáját mindenestől elsodorta a változó idő. Új ideálokra van szükség, új költészettanra, amely a világ és a szív feszültségei nyomán születik.

Ennek az új és küzdelmes költői magatartásnak a vállalása maga sem egyszerű. Vivódást és meghasonlást okoz. A költő fokozatosan ismeri fel szükségszerűségét, egyszersmind morális pátoszát. A vers utolsó sorai, akár egy drámai monológ, ezt a felismerést fejezik ki. Először áttételesebb módon, természeti képekbe ágyazva: „Nekem csak ez maradt: / a nedves görgeteg, / az ideges szél érdes rebegése, / töredezett szögletes ormok / a szürke felhők uszonyára vésve.” Aztán közvetlenebb formában, arról az erőfeszítésről és gyötrelmről beszélve, amit a nehéz emelkedő kíván és okoz: „Csak ez maradt enyém, e szomjúság, / a küszködés, a lihegés, csak ez maradt, / az összeérő tűzrózsák a bőr alatt, / az akarás gyötrelme, mely nem hágy merengni, / a hit kemény parancsa, mely a tetők fele üz”. Végül vallomások erővel határozva meg a kialakított magatartás legfontosabb törvényeit: „csak ez maradt: / az önkínzás vezeklő szabadsága, / csak a reménytelen remény, / hogy nem csábíthat vissza semmi, / hogy tudok mégis itt az ismeretlen, / szikár-keserves kaptatón / botolni, menni.”

A küzdelemre alapozott költői magatartásnak poétikai következménye van. Fodor András költészettana, a *Hegyek és tavak* tanúsága szerint, arra a meggyőződésre épül, hogy a versnek belső nyugtalanságból és feszültségből kell megszületnie. Pontosabban: le kell győznie a nyugtalanságot, fel kell oldania a feszültséget. Más ez a költészettan, mint a „tavi költőké”, például Wordsworth-é, aki híres verseskönyve: a *Lírai balladák* előszavában a természeti harmónia követésében jelölte meg a költő feladatát. Az emberi élet nagy ellentmondásainak kifejezésére alapozott ars poetica modern művészetében találja meg mesterét. Bartók Bélában, akinek zenéje már a fiatal Fodor András számára ihlető példát jelentett. Ez a példa a diszharmónikus élményekből és hangzatokból megteremtett magasabb rendű harmóniára mutat. Fodor András már 1948-ban írt *Bartók* című versében a *Csodálatos mandarinra*, az *Allegro barbaróra* és a *Cantata profanára* hivatkozott. „... csak / az halhatatlan, aki fél, de / ki félelmét is biztatásként hagyja reánk, a rokonokra” – fejezte ki egyszerű szavakkal Bartók újszerű „harmóniájának” élményforrását és morálját egyaránt. Ő maga is mind jobban felismerte a világban dúló ellentmondásokat. 1955-ös *Józan reggel* és 1961-es *Tengerek, dombok* című kötetében velük vetett számot. Az *idegenség bánata*, az *Emberi sorsunk*, a *Kezdeni újra*, az *Európa*, 1959: sora ennek a számvetésnek a versei.

A *Hegyek és tavak* költői kompozíciója is hangsúlyozza, hogy a soraiban kifejezésre jutó ihlet mélyen átélt ellentmondások újszerű összhangja révén született. Az ellentmondásos szövegeket és a feloldást tisztán mutatja a háromtételű szerkezet. Az első tétel a költő közérzetéről ad számot: kételyekről és félelemről, amelyek a sziklaösvényen haladva rohanják meg szinte váratlanul. A második tétel antitézis.

Az elveszített természetes harmóniát, az idill dallamát csendíti fel. Végül a harmadik szintetikus jellegű. Költője még egyszer felidéri az elveszített biztonságot, majd számot vet a megpróbáltatásokkal. Már nem retteg tőlük, mint az előbb. Vállalja őket, meg akar küzdeni velük. Elfogadja az ismeretlen kihívását, a nehéz terepet, amelyen előre kell jutnia. Új magatartást alakít ki, amely a „reménytelen reménytől” kapja igazi erejét, s a küzdő ember hősi morálját fejezi ki. Ebben a magatartásban és morálban találja meg a világban tapasztalt ellentmondások feloldásának zálogát.

A háromtételes szerkezet szabja meg a kialakított helyzeteket és idősíkokat. Az első szakasz lírai hőse környezetére és a vigasztalan környezet által keltett belső kétségekre figyel. Helyzete, a versben rögzített időt tekintve, jelenidejű. A második szakaszban visszatekint: az elhagyott tájra, a „tavi iskola” messze tűnt idilljére és saját elmülő ifjúságára. Helyzete múltidejű. Végül a harmadik szakasz a kialakított nézőpontokat tekintve is összefoglalás. Egységes nézetben mutatja be a jelent és a múltat, s a küzdelem vállalásában már előre: a jövőbe tekint. E háromtételes rendszert úgy is tekinthetjük, mint zenei szerkezetet. Az első két tétel szembeállítás, a harmadik feloldást kereső jellege, a vigasztalan környezet és az elveszített idill motívumának visszatérése a háromtételes szonáták formájára utal.

A klasszikus zenei forma is jelzi, hogy a költői személyiség belső egyensúlya végül helyreállt. Erről az egyensúlyról tesz tanúságot a *Hegyek és tavak* képanyaga. Fodor András szóképeinek nem a látomásos technika ad erőt, hanem a klasszikus kimunkáltság, amelyet legfeljebb némi nosztalgia színez. A sziklás tájat, a nedves görgeteget, a töredezett ormokat: az angol tövidék jellegzetesen romantikus környezetét tisztán metszett klasszikus képek ábrázolják. Az elveszített idill ellenkezőleg párás ködfüggöny mögé kerül. Laza színfoltok, opálos képek érzékeltetik a távolságot a múlt és a jelen között. Palahegyek vetnek árnyékot a völgyre, hunyorognak a tavak, az emberi lét „a teremtő csend örömében” fürdik. A közvetlen környezet tárgyiasan pontos rajza és az elhagyott vidék párás világítása jól fejezi ki a kettős közérzetet: a szorongató kétségeket és a nosztalgikus szomorúságot.

A háromtételes költemény érzelmi ivének kialakításában kapott szerepet a ritmus is. Fodor András azt a szabad jambust használja, amely általánosan elterjedt huszadik századi költészetünkben. Az első két tételt tizenkét-tizenkét sor alkotja. A tíz vagy tizenegy szótagos sorok emelkedő jellegűek, a tiszta jambust azonban gyakran váltja fel spondeus vagy pyrrichius (esetleg trocheus). Az első sor: „A sziklák közt, amerre fordulok” például így ütemezhető: U—|—|—|U—|U—|UU. A második: „jönnek élém nyekergő bégetéssel” így: —U|U—|U—|—|U—|U. A ritmust mindvégig a mondanivaló természete szabja meg. Különösen a harmadik tételben, amelynél a sorok szótagszáma négytől tizennégyig terjed, a hevesebb indulatok belső hullámozása szerint. Ez az indulati hullámozás szabja meg az ütemek vers-tani jellegét. A magasabb lánгон lobogó szenvedélyt gyorsuló versmérték: anapestusok és daktilusok mutatják. A strófa ilyen gyorsritmusú sorokkal indul: „Igen, onnét jöttem, a völgyből / a tavak, rétek bűvöletéből...” Ütemezésük: UU—|—|—|UU—|—|—|UU—|. A sebesen perdülő ütem a tétel második felé válik ünnepélyesen lassúvá, midőn az új költői morál és ars poetica megfogalmazása következik. „Csak ez maradt enyém, e szomjúság” – hangzik a végső számvetés. Üteme tiszta jambus: U—|U—|U—|U—|U—. A továbbiakban már ez a jambikus ritmus uralkodik.

A *Hegyek és tavak* szerkezetében teremti meg a zenei kompozíció képzetét, nem hangzásában: zenei díszében. Mindazonáltal a szöveg zeneisége is kétségtelen. A hangutánzó és hangulatfestő kifejezések: „jönnek élém nyekergő bégetéssel”, „a völgy ölében tavak hunyorognak”, „Nekem csak ez maradt / a nedves görgeteg, / az ideges szél érdes rebbegése” éppúgy a költemény zenei hatékonyságát erősítik, mint az alliterációk: „szédület kínja – kétség szigonya”, „Forró teherként fülelem perzsel”, „Mocsárban áznak a meredő szirtek”, „Párás partjukon bolyong-

tak a költők”, „reménytelen remény”, „keserves kaptatón”. Erős zenei hatása van a költemény tiszta rimeinek vagy a tiszta rímhez igen közel álló asszonáncainak: „fordulok – juhok”, „előttem – vetődtem”, „útnak – hunyorognak”. Fodor András nem csendít össze minden sorvéget, viszonylag ritkán él ezúttal a rímek zenei lehetőségével. Különösen a harmadik tételben, amelynek belső feszültsége különben is nehezen tűrné a zenei konzonanciát. A *Hegyek és tavak* „barbár” muzsikája hitelesen érzékelteti a szöveg poétikai szervező erejét: az egymásnak ütköző érzések feszültségét, a diszharmonikus elemekből épülő újszerű költői harmóniát.



„PIROSAN ÁTTÖR IDŐN ÉS KÖDÖN”

- Búcsú Nagy Lászlótól -

Fáj, fáj, nagyon fáj a korai halálad. Benned láttuk a diadalmast, aki fogásban tartva is átviszi – átvitted – a szerelmet a túlsó partra. Csak nemrég, ötvenedik születésnapodon koszorúzott egy nép szeretetével és kívánta: ne hagyjon el soha a szerelem. Hogy útján a hű lovasoknak vágtsass tovább; margaréták, jázminok csókdossák még a lábaid nyomát is. Még tegnap is itt jártál közöttünk, a feltámadás szomorúságával, s ma már csak múlt időben szólhatunk Rólad.

De hogyan? Hogyan mondjuk el távozásod, a roppant veszteséget, barátainknak, rokonainknak, az itthoniaknak, s a távoli, nyelvükben bujdosóknak? Ki feszül fel ezután a szivárványra? „S dült hiteknek kicsoda állít / káromkodásból katedrálist?” Ahhoz a Te erőd kellene, hogy el tudjuk jajongani a bánatunkat, cserepes szájjal, piros-fekete, tört vért szivárgó szavakkal, három nap és három éjjel, miként Te szóltál Simon Pista távozása után. Talán csak a mindent felmérő jövőd tudja majd elmondani, mi is történt itt, hőlyagos nyelvű diákok régen kezdett szavait folytatván. Nagy erdélyi barátod és író-társad ravatalodnál mondott szavain külön is eltöprengvén: „Korán, a küzdelem ágyútüzes szakaszában szakadt meg a szived, miközben már lovas százaid fölött is szemlét tartottál. Iszonyatos a veszteség, ha elgondoljuk, mi csoda rohamok orkánereje feszült a szándékaidban, hűséggedben, megalkuvásra képtelen, forradalmas konokságodban.”

*

Arvaságra maradtunk, szólhatnánk Mikessel, a nagy fejedelem bujdosásban maradt hűséges íródeákjával. Nagy Lászlóval a magunk jobbik fele is eltemettetett; az, ami szerettünk volna lenni. Halála a mi reményeinket is meg-hervasztotta.

Ő volt a példa, a mérték. A vigyázó tekintet. Egy nagy nemzedék példázatosan tisztá emberre. A magyar líra egyik legcsodálatosabb művelője. Abban a hétszáz esztendő hosszú sorban, amelyben ő Janus Pannoniust, Balassit, Zrínyit, Csokonait, Berzsenyit, Vörösmartyt, Petőfit, Aranyt, Adyt, József Attilát és Illyés Gyulát említette legtöbbször, poétákat, csodanyelveket, akik ivadékuknak „jajos versekkel” tölnevelték.

Nagy László – hadd mondjuk el újra – a fényes szellők szárnyán indult a magasba. A szabaduláshoz érkezett munkás magyarság küldte, mint annyi társát, költőt, novellistát, festőt, színművészt, rendezőt, énekest – csak jelezve a tüneményt: Juhász Ferencet, Simon Istvánt, Csoóri Sándort, Váci Mihályt, Sánta Ferencet, Kamondy Tóth Lászlót, Szabó Istvánt, Galgóczi Erzsébetet, Kondor Bélát, Sós Imrét, Berek Katit, Horváth Terikét, Szirtes Adámot, Avar Istvánt, Sinkovits Imrét, Béres Ferencet, Huszárik Zoltánt, Kósa Ferencet; a szomszédos országok magyarságából, többek között, Sütő András, Kányádi Sándor, Dobos László, Tózsér Árpád és Fehér Ferenc rokon indulású –, hogy

bennük mutassa fel mindazt az emberi és művészi értéket, amellyel egy nagy múltú nép jövőre századokra is bizton benevezhet.

Volt egy álmunk: Adyék, s a két világháború között induló óriások után ez lesz a század harmadik nagy nemzedéke. Azzal a változott időkből fakadó többlettel, hogy közülük a jövőre nem talál időnap előtt elhullottakat; messzes gödörbe nem kerülnek többé ifjan tehetségek. Hiszen ez a nemzedék, hittük, kedvezőbb időt kap a kibontakozáshoz. Az előttük járó nagy nemzedék, József Attilának, Illyésék, Németh Lászlóék már indulásukkor a lenni vagy nem lenni kérdésével kerültek szembe, az első világháborús összeomlás után maguknak kellett új kilátókat keresni, az új barbárság támadása közben; a fényes szellemek nemzedéke, a fasizmus leverése után megformáltan kapta a jó eszményt. Reménnyel, az ifjúság rózsás hitével indulhatott, hogy tovább viszi a teljes megvalósuláshoz a szívében dédelgetett álmot, s megtorgatja az egész világot. Ez volt az indulás. Később arra is eszmélnie kellett: a Megnőtt ég még mindig nem elég magas boltozatú s olykor bizony – ha szabad dalbeli képpel élni – a huszárnak sorozottat is bakancsosnak viszik. Golyószórásba került nemegyszer ez a nemzedék is; többen megtáradtak, útfélre sodródtak; a fekete föld alá is kerültek belőle. De bármennyi is volt kitűnő egyesekben a veszteség, a nemzedék végezte dolgát: megteremtette az új magyar verset és új csapásokat vágott a szépprózai ábrázolásban. A képzőművészetben, a színjátszásban, a rendezésben is. A veszteségek, a lehajló fejek ellenére is hihettük: van új nemzedék, amely – bár kalapja, szíve, szüre forogtegyben – állja az időt. Hogy a Hunn, új legenda – az Ady értelmezte – életik tovább.

Ezt a reményt Nagy László emberi és költői útja táplálta bennünk leginkább. Az ő konok hűsége és eredményes küzdelme. „Az ember nem adhatja meg magát” – vallotta és üzente értőinek. S adta a példát: betegséggel, kínal, idővel, értetlenséggel dacolva sugárzó költészetet teremtett. S vívta küzdelmeit, csakugyan bajvívó költőként, minden rossz ellenében.

„Műveld a csodát, s ne magyarázd” – énekelte. S ő csakugyan művelte. Versben és személyes életében krisztusi fényességgel, ezeréves szomjával a szépségnek és igazságnak. Az iszkázi faluvégtől tündéri magasba vezetett az útja; csúcsról csúcsra, csillagokról csillagokra; a kezdeti dalszerű soroktól a mítoszi nagy versekig, a Menyegzőig és Balassi Bálint lázbeszééig. Alkatában, látásában, még a mozdulataiban is versre volt predesztinálva. Verset látott még a fák levelén is; tücsökciripelésre és mennydörgésre, mindenre volt hangja. Szárnyas álmokkal élt és kemény indulatokkal; mint rokonainak, egyik kezében bárány volt, a másikkban balta. Mosolygott mindenre, fűre, harmatra, csillagokra, de a sors, a vállalt örökség, az ősök „jajos versekre” is fölnevelték, s „csonthártya dobja” tudott lenni minden kinnak.

Kimondta magát és az élet drámáját; „poklot és mennyet és mindent.” „Hóval meg lánggal bútoros” világában a Mindenség halántéka lüktet, de álomi beszédében ott látjuk magunkat is, volt ifjúságunkat, s rég holt apáinkat lobogni a dombon; akik voltunk és akik szerettünk volna lenni. Személyiségként és népként is. A jövőre verstanai részletesen fognak majd beszélni Nagy László költői forradalmáról. De már régen bizonyos, hogy a versben maga is „új ritmikájú Sárkányölő” volt; az a költészetben, aminek muzsikában Bartókot tekintette. Benne is, mint Adyban és József Attilában, az egész emberi történelem „lobbant” életre; ami volt s ami van. A bartókinak mondott modell az ő költészetében teljesedett szinte felbecsülhetetlenül gazdaggá. Ezt a rendkívüli gazdagságot, a Nagy László-i hozomány korszakos voltát ér-

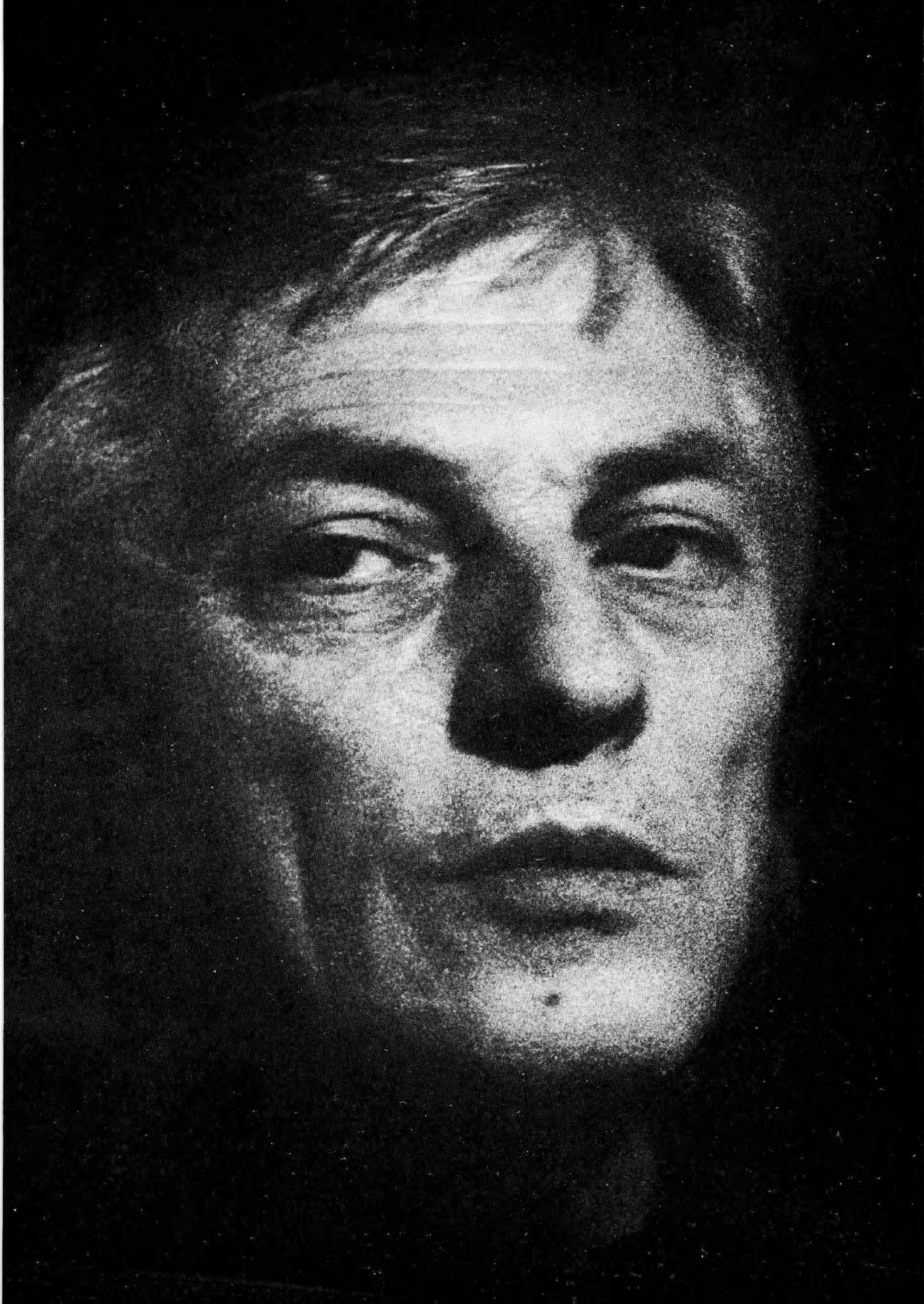

zékelve írhatta Kiss Ferenc már esztendőkkel ezelőtt: Nagy László „a profán és a szakrális, a hívő és a kiábrándult szemléletformák, az ösztönösség és a tudatosság beteges polarizáltsága közepette a ‚barbár‘ és a ‚hellén‘, az eruptív indulatok és az égetető szellem szépségének olyan termékeny egyensúlyát valósította meg, amelynek tanulsága nemcsak a költészet, de egész kultúránk szempontjából is kivételes jelentőségű. S mindezt nem az izolált ember védett terében, hanem a kor fő sodrában, az iszonyú és a gyönyörű megélt végletei között vitte és viszi véghez. A sok kórtól gyötört modern lírát úgy oltotta rá egy elementáris létezésélmény törzsére, hogy ezáltal a szocialista emberség érvényét a kor legirgalmatlanabb kihívásaival szemben tette bizonyossá. Műve nemcsak egy magatartást hitelesít, de a magyar líra legtöbbre képesítő modelljét is új fénybe vonja.”

Nagy László versei már régen érvényt szereztek maguknak, Budapesttől Balatonalmádiig, Sepsiszentgyörgyig és Torontóig. Idősebbek és az ifjúságuk kezdetén állók idézik és éneklék sorait, érezve bennük a tisztaság üzenetét s a lehetetlennel is szembeeszlő emberi akaratot. Nagy László, az ember, s a Nagy László-i költészet már régen azonos az olvasók szemében; a versek kozmikusságát sem csupán művészi vonásnak, hanem erkölcsi értéknek is tekintik: a hunyászokodó kisszerűségek fölé való eltökélt emelkedésnek. Nagy költője, költő óriása több is van irodalmunknak, a költői szó és emberi magatartás, a lírai és az erkölcsi érték azonban tökéletesebb egységben már senkinél sem lehet.

A megrendült nekrológok is erről beszélnek: igaz ember volt, vállára vette a Tisztaság keresztjét, a „Kisek, a Vargák, a Sinkák” gondját; az induló költők anyyala volt, „akinek kezében kivirágzott az ostor”, aki következetesen hadat viselt az alantasságokkal, poklokat járt, másokért is; a tűz volt, a tűz dicsérője, mikor sokan azt hitték, hogy „a tűz csak pecsenyesütésre alkalmas”. Vár volt, egyszemélyben, amely a méltatlanul bántottaknak is menedéket adott, alkotmány, amelyhez igazodni lehetett és kellett, s teremtő, új lírát teremtő művész. A vitathatatlan ember és költő, aki az irodalmi, a művészi élet szomorú szétszakadozása idején is összekötő üzenet tudott lenni, a frontvonalak, a széttöredező nemzedékek és hadakozó egyesek között, illetve fölött. Személyiségével és teljesítményeivel maga jelentette a kohéziót. Már a puszta jelenlétével is, ahogy járt köztünk, kis botjával, földrengéses arca megmentett mosolyával. Hűséges írotársa és barátja, Csoóri Sándor *S i r a t ó é n e* kének sorait a magunk érzése kifejezéseként is hadd jegyezzük ide: „Te voltál a mi legnagyobb ajándékunk. Ez a nép, ez a magyarul beszélők sokasága Téged szemelt ki mindnyájunk közül, hogy egyértelműen megmutassa: veszteségek és kudarcok után mire képes még egyáltalán? Milyen magaslatok bevételeire és milyen történésekre . . . Az országfők sose voltak és sose lehetnek olyan vendéglátói e hazának, mint amilyen Te is voltál: hiszen Te páratlan álomi beszéddel, múlttal és igazsággal, szennyezetlen és szegények közt kimunkált nagysággal tudtad megkínálni, aki átlépte küszöbünket. Ha a spanyoloknak a legigazabb spanyol a Te testvéri Lorcád volt, nekünk a legigazibb érnünk Te voltál . . .” „. . . elhagyhatatlan voltál. Te is, a műved is, elhagyhatatlan és lehagyhatatlan.”

*

S most Nélküled kell tovább élni. A veszteségeket tudomásul véve. Ha hittük eddig, hogy „még csak dél van, törpék az árnyak . . .”, most már lehetetlen nem belátni: nyúlnak az árnyak, az erdőből kifelé megyünk; a meg-

csodált, múlhatatlannak vélt ifjúságból a leszámoló, maradék erővel számot vető férfikorba. Kopottan, ritkultan. Csináljuk tovább a dolgainkat, hordjuk tovább a téglákat a templomhoz, azzal a keserű számvetéssel: bárhogy emelkedjenek is a falak, fájdalmasan fognak hiányozni belőle azok a versek, amelyeket Te már nem írhatasz meg.

Vigaszunk e vigasztalanságban is a Te szavad marad: „az ember az életet / újra kezdje, / ha szézzüllött a csillagok / égi kertje.” Vagyis, folytassa vállalt munkáját. Teremjen – mondtad –, s iszkázi vadkörtefátokat említetted. Egymagában, a faluszélen áll, a gyakori szélverésben háromszor is megcsavarodott, mégis felfelé nőtt, spirálisan, s terem bőven. Értettük a példázatod: Te így cselekedtél. Így kell minden embernek. Dolgozni. Ha hadoszlopban, napfényben állva nem lehet, hát szegénylegényként, partizánként, nagy ügyek titkos ügyvédjeként. Még gyanakvón is reménnyel. Bizakodva, hogy csókos üzeneted – amit az ötszáz évvel ezután élőknek a képernyőn keresztül küldtél, mikor Kormos Pistával beszélgettél – magyarul is érteni fogják; minden időben. Te meg, kedves Laci, kedves Nagy László, pihenjél békében. Amit tehetél, Te igazán mindent megtettél, népedért is, az emberiségért is; Benned, költészetedben példaadó érvénnyel született meg az álmodott jövő, a „bárányarcú világ”. „A vers Pelikán” – írtad szinte búcsúzóul a Balassi Bálint lázbeszédében. A Te versed, minden versed az: „pirosan áttör időn és ködön...”



VERSESKÖNYVRŐL VERSESKÖNYVRE

- Lengyel Balázs kritikáiról -

Lengyel Balázs célja, amint bevezetőjében mondja, költők jellemzése és a verseket kedvelő olvasók tájékoztatása „a magyar líra eleven alakulásáról”. Pontosabban keresztmetszet 67 költő az utóbbi két-három évben megjelent 71 verseskötete alapján. Szerényen úgy zárja bevezetőjét, hogy legjobban azt szeretné, hogyha a verskedvelő közönség „szórakoztató olvasmányok találma” a könyvét, amely versszeretetre nevel. Meg kell vallanom, nem szórakoztató olvasmány a könyve. Hogy is lenne, amikor olyan kritikákról van szó, amelyek legtöbbször elmélyültek, gyakran nagyon is tömören, vagy idegen szavakkal erősen spékelt szaknyelven szólnak líránk és általában a költészet érdekes és bonyolult alakulásáról, fogós kérdéseiről. Inkább azt mondhatnánk, hogy könyve lapról lapra kíváncsiság-ébresztő. Azzá teszi a kritikus határozott állásfoglalása és találatkonysága. Kialakult és megvallott ízlése határozott jegyekkel végigvonul a mű egészén és az amennyire megemeli, úgy meg is köti kutatásainak és kíváncsiságának határait is. Találatkonysága, – még ha lankad is olykor – leköt. Feladata itt-ott nehéz, hiszen sok kötetten át a gyakorta megismétlődő lírai hang egyhangúságát kell érdekesen taglalnia.

Munkája így együtt szinte a nagysikerű „Szép versek” sorozat mellé állítandó. Ennek mintegy magyarázó és segítő kézikönyve. Mégpedig úgy, hogy olvasása és megállapításai nemcsak az olvasót, a szereplő lírikusokat, de ugyanakkor líránk kritikáját is elgondolkozásra és új szempontokra, észrevételre és gondolatokra serkentik. Egy szó mint száz, bár olvastam külön is őket az Élet és Irodalomban, de most így együtt írásai a szemlélet egységében és a helyszükék szorító abroncsában tömörségükkel megnöttek. Jelentős kritikai kötet kerekedett a kis esszékből. Ahogy végigolvastam, akármilyen furcsának találhatja is a szerző, de én épp a költészet mai állására és lényegére tapintó volta miatt könyvének utolsó fejezetét tettem volna a kötet élére. Azt a „Zöld és arany” fejezetet, amely „az ihlet és mesterség” jól válogatott bevezetőjével a költészet mai állapotára kitűnően rávilágít. Igazán hasznos és épp az ifjabb gyakorló lírikusoknak, mert hiszen „a század versképletének, verseszményének gyökeres átalakulása közismert” és hozzátenném, hogy vitára ingerlő is. Amit a vers mai „formai minimumáról” és „a versbeli közlés” esztétikájáról, lényegéről és lehetőségéről és teherbírásáról szól, ezekben a mondatokban összesűrítve mind megtalálható, amelyhez mint mércéhez igyekezett viszonyítani és mérni a költők kötetait és verseit vagy éppen verskísérleteit. Talán így előretéve és kifejtve világosabb lett volna több esetben, miért is harcol s miért azzal az állandó szigorú igényvel a jó költészetért.

Időszerű és hasznos is sok megállapítása, mert az átalakuló világban új lírai nyelv és szerkezet lehetőségeiről van szó. És mitagadás, szeretnék látni is, sokan szeretnék érteni is a régi mellett épp a kívánt újat. Persze nem a mindent megváltó receptről beszélek én. Ilyen nincs is, hanem arra rámutatni, amely nem másolás és modor vagy divat, mert hiszen ezek közül egyik sem a modernség. Csak a jót teremtés az! A legjobb vers a legmodernebb is...

Lengyel Balázs könyvének szerkezete mozaik-építésszerű. Úgy válogatja össze az egyes költők versköteteit, hogy azoknak már a hangja és a színe és sokszor mondanivalói is egy fejezetbe illők. Végül aztán az így összehangolt és magyarázott több fejezet egy teljes lírai tabló – persze a kritikus ízlésének megfelelő –

távlátát adja. Egy lírai izlés kritikai vetületét, amellyel hol egyetért az olvasó, vagy pedig a jártasabb izlésűt épp vitára ösztönzi. Ez is a kötet érdemei közé tartozik. Módszeréhez tartozik az is, hogy egyes könyvismertetéseinek előbb említett csokrai előtt rövid, de legtöbb esetben kitűnően tömör tanulmánytémát vet föl. Ezek a hangütései jó bevezetések az utánuk következő kritikákhoz. Ilyen például a „Három portré” előtt Timár György, Görgey Gábor, Kalász Márton könyvével összefüggésben az, amit a vers korunkbani változásáról mond. Sokszor a fölvetett esztétikai kérdésekben, ilyen helyeken, magával is vitatkozó a módszere. Előre vetett tételeit és kérdéseit, azok lényegét és titkait aztán a becsoportosított lírikusok műveiből igyekszik magyarázni vagy kihámozni. Sokszor ezek a kis bevezetők így kezdődnek: „Miért jó költő a jó költő?” és utána következnek Hajnal Anna, Rákos Sándor, Csoóri Sándor és Végh György versei. A „Közvetlenül és áttételesen” című ismertetése előtt igen találó az ily versek lényegéről szóló összefoglalása, az amit a közvetlen verstípus után a közvetett vers születéséről, illetve versírás módszereiről ír. Itt Képes Géza, Orbán Ottó, Gergely Ágnes és Tözsér Árpád kötetéből és az azokból idézett példáival vezet be az olvasót az „újfajta esztétikum többnyire be nem járt szféráiba”. – Miért így? – Mert ehhez a hanghoz „hozzázeledni korunk költészetében teljesebben gyönyörködni közös érdekünk, feladatunk”.

Az összefoglaló ismertetés – a mozaikokon belül – az egyes költőktől jó és bőséges idézeteket hoz. Különösen ott, ahol a költő és a kritikus egy izléstípusba tartozik. Szinte egy lírai breviárium kerekedik így a kötet végére. Hasznos és példákra alkalmas gyűjtemény-tár a gyakorlat igényével összeállítva.

Stílusa jó logikájával és szűk szókincsében bujkáló maliciájával és a zárójelekben találóan elmondott lényegekkkel figyelmet keltő. Ezek a hol udvarias, hol csak tapintatos, de lényegre tapintó indítások és a tömondatos, kedélyesen bölcs mondasai előre sejtetik hová is akar kilyukadni és mit is akar bizonyítani. Mondatai közül a rövidek a találók. A hosszúak sokszor erősen összedaraboltak, amelyekből a mindig sokatmondó lényeg csak körültekintéssel lehet kibontani.

Kiemelkedően szép és időszerű irodalomtörténetünkben a helyretevő dolgozata Áprily Lajosról. Talán nem ártott volna a találó és igaz Arany János-kapcsolat mellett megemlíteni a kép gazdagítására az egészen más indítású Babits–Áprily párhuzamot. Ezt a sokban, így műveltségben és vérmérsékletben is azonos hullámhosszon álló két költő miért is furcsa viszonyát. Könyvének talán legjobb fejezetei az Illyés Gyuláról írtak. És mitagadás, a Lengyel Balázs típusú kritikusoktól oly messze álló spontán költők közül, amikor róla és verseiről beszél, mintha érzéke és hangja is megváltozott és meg is gazdagodott volna. A jó esztéta alkalmazkodó készségéről és megértő képességéről tesz tanúságot. Biztos vonásokkal fejt ki „hogyan is él Illyés a spontaneitás nagyszerű és kényes adományával?” Kár, hogy Erdélyi Józsefről nem írt. Ő aztán az igazi spontán költő, akinek ilyen indítású zsenijéről egyik alkalommal Babits Mihály Erdélyi könyvét levéve a polcra és a „Fekete-Köröst” felolvasva, hosszan taglaló, szinte „irigykedő” lelkesedéssel tartott előadást. Igen, megérte volna, ha akkor leírom ezt a beszélgetést, mert megállapításai épp Babits szájából leptek meg és világítottak rá nekem a spontán versszületés kérdéseire és értékeire. Ideillenek azok a lapok, melyeket Juhász Ferenc és Nagy László könyveiről írt „a képes népi gondolkodás” és a költői monumentalitás kérdéseiről. Ugyancsak, amit és ahogyan taglalja Garai Gábor lírai racionalizmusát.

Kassák művéről és egyéniségéről éles rajzot készített. Ebben, a Füst Milán-i párhuzammal, a kísérletező és felfedező és az „új művészetet hirdető és teremtő... elhivatottságában szuverén” Kassák-portré, a személyes kapcsolatok idézésével is, csak érdekesebb és vonzóbb lett. Berda költészetét ilyen tömör mondatból bontja ki. „A maga derűs életszeretében, mint a természeti népek, úgy fogadta el az életet, amilyen. Az életet, mondom, a maga biofizikai törvényszerűségével, de nem társadalmi vonatkozásaival.” Weöres Psyché-jéről ezt írja: „játékosnak indult, személytelenített Psyché kötete... alanyibb, sőt egyéniségére nézve itt-ott csaknem árulkodóbb, mint eddigi költésze”. Ide kell idéznem még kitűnő fejezetcímeit, amelyek a méltatott költői típusra és műre legtöbbször lényeg-kimondók. Például a Vas Ist-

ván portré címe: „A kételkedő múzsa”. A Jékely Zoltáné: „Egy költői költő”; vagy Pilinszky Jánosról: „A hiány költője.”

De nem folytatom az idézeteket tovább. Nem akarok odajutni, amiről előbb Lengyel Balázs versidézeteinél szóltam, hogy most én a találó kritikusi mondatokból egy Lengyel Balázs breviáriumot kerekítsek. Már jóelőre, az 1978. évi „Szép versek” elé közhasználatra. Be kell érnem azzal, – mert hiszen 67 költőről írt, – hogy nevekben felsoroljam az ő kritikai ízléséhez és verstípusához legközelebb álló költőket. Azokat, akikről, mint szellemi rokonokról – és így nem is csoda – de sok-sok jól csiszolt, élesfényű lapot helyezett el könyvében. Csorba Győző, Gergely Ágnes, Görgey Gábor, Hajnal Anna, Jékely Zoltán, Károlyi Amy, Pilinszky János, Rába György, Rákos Sándor, Rónay György, Székely Magda, Tandori Dezső, Vas István, Végh György, Weöres Sándor és Zelk Zoltán versköteteteiből így aztán az általa ideálisnak képzelt gyakorlat és megvalósítás, egyszóval a versszületés és építkezés és kifejezés szép és kemény sémáit – titkait rajzolja meg. Már-már a napjaink nagy verseinek lényegéhez vezető utat.

Persze nem úgy, mint az éremnek, az alkotásnak és a műnek és a kritikának is nemcsak két lapja van. Nemcsak „spontán és áttételes” lírikus típus és „közvetlen és közvetett” vers. Ahány az igazi alkotó, annyi a kikutatandó módszer és a fölmutatásra váró sok-sok oldalú szépség. Jól tudja ezt Lengyel Balázs is. Arra is törekszik, hogy legnagyobb tapintattal és minden elfogultság nélkül nyúljon a kötetekhez. Az is biztos, hogy kritikáiban minden esetben a legnagyobb igényt támasztja és állítja mércéül. Már mint az ő ízléstípusának mércéjét, amelynek sarkcsillagai minduntalan főlagyognak bírálatainak sorai között. És nem is olyan mindennapi fényű csillagok. Így József Attila, Apollinaire és T. S. Eliot sokmindent megvilágítanak, de sokszor bizony ott is az ő fényüknél akar bizonyítani és az ő ragyogásuknál keres, ahová nemigen világíthatnak, mert más lírai csillag-rendszerbe tartoznak a választott költői. Más az élményviláguk és vérmérsékletük és elgondolásuk is az alkotásról és annak céljáról, annak formáiról és tartalmáról is. Sorai között több helyen érezni is a kutatót művel és önmagával is vitatkozó szellemét. Kéteyleit aztán így Lengyel Balázs, az ilyen kereső fejezetek előtt és közben nemcsak összesűriti, de már a címben is fölveti. Így, „Hol kezdődik a költészet?” Vagy, „Verset írni nehéz”. Az is biztos, hogy némely esetben, mint pl. Jankovich Ferenc, Fodor András, Kiss Dénes, Makay Ida, sőt Toldalagi Pál esetében is költészetüket szűkmarkúan kezeli. Sok esetben elméleti tételből kiindulva a szürkét ragyogóbbnak magyarázza, mint a természetes sokszínűséget. Kivétel ebben és fontos is fiatal líráinkban Hatvani Dániel költészetének ismertetése és ellentétéként a Petri Györgyről írt találó sorai.

Nem feledkezhetünk el Kormos István „N. N. bolyongásai”-ról írt esszéjéről. A tragikus hamar távozott költőbarát liráját találó rövidséggel állítja be a világirodalmi és hazai vonzások és keretek közé. Csak épp a népi szürrealizmus mesterei között Sinka Istvánt és másokat sem felejtettem volna ki, mint pl. a Kalász Márton portréból az Illyés–Szabó Lőrinc hatás után a kézenfekvő Csorba Győző kapcsolatot sem. Külön értéke könyvének Ágh István, Görgey Gábor, Parancs János, Rába György, Solymos Ida és Székely Magda eléggé mellőzött költészetének megvilágítása. Annál is inkább, mert hiszen a Verseskönyvről verseskönyvre kritikáiból is kisé, hogy líráinkban milyen sok az ismétlődő sablon. Milyen sok az ellesett és nem az eredeti forrásokból, de másodkézből és így rosszul elsajátított madorosság. Mesterségesen is erőltetve a mesterség elhanyagolása és a szegénység, szürke szókincs. Ide, ebbe a közegbe talál úgy vélem Lengyel Balázs e mondata: „aki rendszeresen sok verset olvas, talán túlságosan is sokat, elszomorodik... Elszomorodik, mert a versek közül keveset tud megjegyezni”.

Persze nem olvastam én minden verskötetet, némely esetben csak egyes verseket és az idézeteket, azonkívül hiányolok is jelentős és pedig épp fiatal költőket, de minderről és hogy kimaradtak, biztos éppen nem Lengyel Balázs ízlése tehet, hanem az épp ebben a 2–3 évben megjelent, vagy meg nem jelent verseskötetek.

AZ ÉRTÉK TÉNYEITŐL A TÉNYEK ÉRTÉKÉIG

Moldova György: Akit a mozdony füstje megcsapott . . .

Hogy milyen formát preferál egy adott időszak, ez az adott létszakasz befogadásának historikus értelme. Ami egy szakaszban létezik: az *élményforma*, az a mód, ahogy az emberek éppigylétükben átéli a történelmet. S a kiküzdött forma, ezen élményformának és a technikai formának az alkotó által választott (mert így megélt és tudott) koordinátákban történt találkozása.

A magyar prózában a hatvanas évektől napjainkig nagyjából két szakaszt láthatunk. A hatvanas évek élményformája a kisregényt emelte a középpontba. (E szakaszt jelöltük a címben az „érték tényei”-ként.) Durván a sort Fejes Rozsdatemetője nyitja és Konrád Látogatója zárja. Mélyebb statisztikai vizsgálódás nélkül is igaznak látszik: a kisregény – pontatlan a terminus de látható, mely típusú műveket értek rajta – majdhogynem egyeduralkodó az epikai műfajok között. Mi okozta e forma sikerét? A kisregény esztétikájának talán legfontosabb kategóriája az *egyszempontú totalitás*. A lét átfogásának két nagy formája – szélső pólusa lehetséges: a kialakult, megállapodott értékevidencián alapuló forma, mely épp ezért biztonsággal közlekedik keresztbe-kasul saját világában: az extenzív forma a nagyeposztól a regényig. S a másik: a közösség szubsztanciális létéről levált, azt az individuális lét manzárdjában megalapozó: a líra. Az egyszempontú totalitás: a *remény* formája, lehetőség az ítéletre. Reményteljes paradoxon. S ezen élményforma nagysága: az ítélet lehetőségének formába építése.

Úgy érzem, hogy a hetvenes évek prózájának sikerformája: a szociográfia. Pontosabban a befogadói hatásban irodalmi szerkezetűvé transzponálódott szociografikus forma. Azt, hogy a szociográfia e szakaszban egyértelműen a *művészet ténye* lett, nemcsak a magyar, de az európai befogadói konszenzus is igazolja. Ez azonban nem pusztán a befogadási mechanizmusban érhető tetten. A szociografikus művek megformálásába már beépült az irodalmi formának számos eleme. Mi okozta e forma dominánssá válását? Lehetőség az ítéletre; így határoztuk meg a kisregényt, melynek formavilága az „arasznyi jövő” (Ady) időhatárát sejteti. A második szakaszt, mint ezen ígérlet *ellenőrzését* foghatjuk fel, tehát olyan kontrollformák kialakulását lehetett várni, melyben az érték nem mint az ítélet lehetősége, hanem mint *valósága* jelenik meg. Az érték tényeiről csak a tények értéke adhat számot, csak ez igazolhatja létét.

Ez a forma értékelő-kritikai eszközeivel számadás a tényekről: a tények értékének kritikája, az ítélet valósága. Az eredmény legáltalánosabban: a forma értékkritikai megvalósulása, s a legjobb művekben az értékpremisszák, előfeltevések egyértelmű napvilágra kerülése. Egy ilyen típusú külföldi munka alcímében olvasható „Kísérlet művészi feldolgozásra”. A szociográfiát ezen alcímet is követve, a művészet tényeként fogjuk fel.

Moldova új könyvét a legjobban sikerült szociográfiák egyikének tartom. Moldova írói alakváltása majdhogynem egyszemélyben is azt az irányt mutatja, melyet a fentiekben a két szakaszban vázoltunk fel. Moldovánál azonban egy *közvetítő* műfaj is létezett, a riport. Riportkönyveit ma már a hagyományos irodalmi formák és az irodalmi formaként is érvényes szociográfia közti közvetítő kísérletként is felfoghatjuk. A hetvenes években Moldova három nagy szociográfiát (Tisztelet Komlónak, Az Őrség panasz, Akit a mozdony füstje megcsapott . . .) és egy regényt (Negyven prédikátor)

publikált. Az előbbi forma túlsúlya nyilvánvaló. Mi hát a regény keletkezésének esztétikai magyarázata? A Küldetés című filmben Balczó is idézi az egyik prédikátor szavait: „Küldetésem elvégeztem, a hitet megtartottam.” Durva parafrázzissal a küldetés a szociografikus –, a megtartott hit a regényformát eredményezte Moldovánál. Legújabb könyvében – talán saját szintézislehetőségeit is keresve – egy olyan területet ír le, mely – a szó társadalomtudományi értelmében – *modell*ként is felfogható. A vasút olyan organizmus, melynek a maga *mikrovilágában* rendelkeznie kell azokkal a mutatókkal, amelyekkel a makrostruktúra is rendelkezik (minthogy saját világát csak úgy tudja reprodukálni, ha felveszi az Egész szerkezetét). Ezért a vasút tényei legalábbis jeleznek valamit az Egész tényeiből. A könyv fejezetei eleve létünk átfogó, tipikus területeit ölelik fel. Moldova tehát a tényeket faggatja – a vasút tényeit – értékmegvalósulásuk felől. „A mozdony többet tett az emberért, mint minden filozófus, költő és próféta előtte”. Ez a Buckle-móttó megadja a vasút társadalmi státuszának súlyát. Moldova tényvizsgálatának eredményeit néhány fejezet mottójának segítségével is érzékeltetjük: „A vasutat nyáron a gaz, télen a fagy tartja össze.” „A vasút akkor is elmegy, ha madzaggal van összekötve.” A tények azt mutatják, hogy a vasút normális működésének mind az objektív, mind a szubjektív alapfeltételei rendkívül hiányosak. Működik azonban a tehetetlenségi nyomaték, amelytől ez a képtelenül irreális feltételek között lévő mikrovilág mégiscsak elvegetál valahogy. A könyv az irracionális tényező szerepét hangsúlyozza. A képlet adott: az egyik oldalon a madzag, mint a struktúratartó protézis, a másik oldalon az elvegetálás, a működés – fenomenológiailag igaz – álcája. A könyv ezzel az idézettel kezdődik: „Az 1970-es évekre a vasútnál csak a hülyék maradtak és a megszállottak.” E mű – a vasúti mikrovilág vegetálásának könyve – értéksszervező eleme, kibomló előfeltevése a hülyék és a megszállottak *léte* ebben a világban. Mégis: nem a hülyék és megszállottak balladája ez a könyv. Egy mikrostruktúra elvegetálásának könyve, ám a megítélés *mértékei*, a tények értékének viszonyítási pontjai: a *hülyék* és a *megszállottak*. E módszer talán legfontosabb eleme: a tényeket valós értékek mérik meg és találják olyannak, amilyenek ezek a fent idézett mondatokból kitetszenek. Moldova könyve értékvilágot és mocsarat egyszerre jár körbe, az értéket, mint az Egész megítélésének szempontját alkalmazva. „Művészi kísérlet . . .” idéztük. E könyv formája – a formára hozott – tények – egy ritka érzékenységi *művészi* megkomponálás eredményeként jött létre. S az említett érték e műben mindig emberi arcot ölt: a vegetálás ellenpontját, egyének: hülyék és megszállottak alkotják, azok, kiknek élete és tevékenysége valóban az „érték ténye”.

Moldova könyve vállalta a kihívást: az ítélet meghozatalára gyűjtött egybe és rendezett el tényeket, anyagokat, riportokat. Az ítélet kemény, a könyv azonban nemcsak hosszú vádirat, hanem tartalmazza azokat a „törvényeket” is, melyeknek jelenléte nélkül e vádirat holt bírósági akta lenne. Befejezésül idézzük könyve utolsó mondatát azzal, hogy az író által kurzívval szedett szavak e könyv alapintencióját világítják meg: „Jobban kellene védeni az *egészséges* vasutat, és akkor nem kellene annyit költeni a *beteg* vasutasra.” (*Szépirodalmi*, 1977.)

TANULMÁNYKÖTETEK KELET-EURÓPÁRÓL

Kovács Endre: Szemben a
történelemmel
Sziklay László: Visszhangok
Turczel Lajos:
Portrék és fejlődésképek

Örvendetes, hogy szaporodnak a zónánkkal foglalkozó tudósok tanulmánykötetei. Irodalmunk, történelmünk, művészetünk fejlődéséről csak akkor lesz valós képünk, ha valódi közegében, háttérében vizsgáljuk. A magyar irodalom és történelem tanulmányozása során világossá vált, hogy állandó érintkezésben, hatásban-kölcsönhatásban állt a többi kelet-európai néppel, a nyelvészet bemutatta a jövevényszavak messzire ágazó kérdéskörét, melynek számos művelődéstörténeti vonatkozása is van, Bartók Béla világitott rá arra a közös zenei anyagra, amely az együttélő népek történelme során alakult ki, irodalomtudósaink pedig a kapcsolattörténet és az összehasonlító irodalomtudomány módszerével mutatnak be hasonlóságokat, párhuzamokat, kapcsolatokat, amelyek a nemzeti irodalom lényeges jellemzői.

Három különböző tanulmánykötet jelent meg, szinte egyszerre. Kovács Endre, a kitűnő polonista, Magyarország szomszéd népi kapcsolatainak, lengyel, illetve francia érintkezéseinek ismert kutatója, monográfiát írt a nemzetiségi kérdés alakulásáról, és megkövesedett nézetek, új és régi dogmák elvetésének szükségességét hirdette meg. Sziklay László kötetben foglalta össze szlovák-magyar kapcsolatokat tárgyaló tanulmányait, értekezéssé növe recenzióit, illetve a szlavisztika és a Kelet-Európa-kutatás néhány magyar, szlovák és osztrák nagyjáról írt nekrológ-pályaképét. Turczel Lajos kötet a szlovákiai magyar irodalomtörténész műhelyébe enged bepillantást. Azt tudjuk meg, hogy a pozsonyi egyetem docensének évfordulós cikkekre éppen úgy kell vállalkoznia, mint a szlovákiai magyarság irodalmi múltjának földéretésére. Közös a tanulmánykötetekben az igazságkereső szenvedély. S még valami. Mindhárom szerző szlovákiai magyar. Kovács Endre is, Sziklay László is ott jártak középiskolába, Turczel Lajos a mai napig a szlovákiai magyarság egyik kiemel-

kedő képviselője. A szlovák-magyar kapcsolatok egykori változásait tehát szinte a bőrükön érezték, és legalábbis rokonságuk révén ma is közvetlenül tapasztalják mindazt, ami ma a szlovákiai magyarság életében történik. Így a szlovák-magyar kapcsolatok nem pusztán irodalmi- és könyvélmények. Kovács is, Sziklay is sokat tett és tesz a két kultúra közötti közvetítés érdekében, Turczel pedig már hivatalánál fogva is ezen munkál.

Kovács Endre nem a megszokott, fehér-fehete színekre festve bontja ki a régi Magyarország nemzetiségi kérdésének tablóját. Hiszen hajdani (és olykor még ma is kísértő) egyszerűsítések közé tartozik az az ábrázolás, amely e problémát abban vélte megoldani, hogy a régi Magyarországot és annak képviselőit mindenben elítélte, ami a nemzetiségi kérdésre vonatkozott, csupán néhány magános személyiségnek kegyelmezett meg. Nem kevésbé történelmietlen az az álláspont (amelyet ugyancsak sokan vallottak), amely a dualizmus kori nemzetiségi politikát a reformkorival vagy a még régebbivel egybemosta; amely a nemzetiségi kérdés megoldását úgy képzelte el, hogy „mindössze” Széchenyire kellett volna hallgatnia a nemzetnek, stb. Kovács Endre világos okfejtéssel bizonyítja be, hogy történelmi folyamatról van szó, nem személyek tisztánlátásán (pontosabban szólva, nemcsak azon) múltak az események, hanem a kor, az uralkodó nézetek, a gazdasági-társadalmi-politikai-kulturális fejlődés meghatározta vonzáskörök, a kül- és belpolitikai fordulatok szabtak olykor szűk, olykor tágabb korlátokat személyek, rétegek reagálásának. Kovács Endrének nem utolsósorban az az érdeme, hogy a „másik felet” is meghallgatja, azaz föltárja a szlovák, a horvát, a román, a szerb nemzeti mozgalom a magyaréval sok tekintetben hasonló, sőt rokon (bár ellentétes irányú) céljait, és nem csupán a közeledési szándékot regisztrálja, hanem rávilágít a kezdettől fogva ható és tevékenykedő divergens irányú erőkre is. „Kényes”-nek látszó kérdéseket tárgyal, történészhez méltó higgadatsággal, megfontoltsággal Kovács Endre. Ami azonban némi hiányérzetet kelt, a nemzetfogalom körüli, bár nem elsősorban Kovács Endrére jellemző bizonytalanság. A szerző maga utal rá, hogy csupán körülírhatjuk ezt a fontos fogalmat, eddig nem született meg olyan megnyugtató, többé-kevésbé minden korszakra érvényes

meghatározás, amely például a polgári nemzet előtti képződményeket éppen úgy magába foglalja, mint a mai állapotot. Ezért aztán, ha pl. egy szlovák munka címeként ezt olvassuk: Humanizmus és reneszánsz Szlovákiában, s itt a pozsonyi Academia Istropolitáról találunk dolgozatokat, e fogalom körüli zavart észlelhetjük. Kovács Endre inkább bemutatja a nemzetre vonatkozó nézeteket, mint megfogalmazza a maga elképzelését. Pedig ezzel (ha még oly hiányos lett volna is) mondanivalóját jobban alá tudta volna támasztani. Könyve így is jelentős nyeresége történettudományunknak.

Sziklay László két évtized termését gyűjtötte össze. Eredeti kutatási területét reprezentálja ez a szép könyv. A szlovák–magyar irodalmi kapcsolatok múltjából elsősorban azt emeli ki, amely a közös hagyományokat, a párhuzamos jelenségeket, a hasonlóságokat és az érintkezéseket dokumentálja. Ezzel azt szeretné bizonyítani, hogy a legélesebb nemzetiségi torzalkodások korszakában sem szűnt meg a kulturális értékek cseréje, a szlovák–magyar kapcsolatok elidegeníthetetlen részei mindkét nemzeti művelődés történetének. A jól ismert okokból a magyar irodalom a XX. század második évtizedéig viszonylag kedvezőbb körülmények között fejlődhetett, fogalmazhatott meg olyan gondolatokat, amelyeket előbb-utóbb a szlovák írástudóknak is ki kellett mondaniook. Sziklay mégsem a múltban oly károsan és szűkkeblűen értelmezett „hatás” oldala felől közelíti meg ezeket a jelenségeket, hanem az átadás és a befogadás újszerűen megfogalmazott szempontját érvényesíti, akár a szlovák romantikusok, a Stúr-iskola költészetének magyar vonatkozásairól, akár az Arany Jánoshoz oly sokban hasonló nagy szlovák költő, Hviezdoslav magyar nyelvű zsengeiről, akár a magyar–szlovák irodalmi kapcsolatok kutatásának elvi kérdéseiről értekeznek. Sziklay azonban nemcsak a múltba nyúl vissza témáért, érdeklő napjaink megannyi irányzata is. Értő kézzel rajzolja meg a jeles szlovák irodalomtörténész, Milan Pišút pályáját, gondosan regisztrálva a magyarul is olvasó osztrák tudósok a magyar és a szlovákiai magyar irodalommal kapcsolatos megnyilvánulásait. Még érdekesebb a „Magyar motívumok Karel Krejčí műhelyében” című dolgozat. Itt Sziklay azt mutatja be, hogy egy magyarul nem olvasó, a szlavisztika igézetében felnőtt cseh kutató a kelet-közép-európai irodalmak tanulmá-

nyozása során rájön arra, hogy a zóna egyes korszakának tárgyalásakor a magyar irodalom nem szorítható ki csupán azért, mert nem szláv. Ez a felismerés vezeti el a cseh–magyar kapcsolatok mintaszerű feltárásáig. A magyar irodalom egyes alkotásait aztán cseh vonatkozásaik révén magunk is jobban megismerjük.

Sziklay László nagy figyelmet szentel a szlovákiai magyarság irodalmi életének. Hivatkozik a szlovákiai magyar irodalom „hid”-szerepére Laco Novomeský magyar vonatkozásainak tárgyalásakor, értőn elemzi csehszlovákiai magyar kutatók munkáit (Rákos Péteréit), Fábry Zoltánról, Sziklay Ferencről, Darkó Istvánról tömörségében is sokat mondó pályaképet vázol föl. Tanulmánykötete így önismeretünk fontos esz-
köze.

Turczel Lajost szinte kizárólag a szlovákiai magyarság irodalmi múltja, jelenlegi irodalma, illetve a szlovákiai magyar irodalom szlovák, cseh és magyarországi érintkezései, vonzódásai érdeklik. Ebben a körben alkot hasznosat, figyelemre méltót. Hol Kaszás ébreszti rá a Kazinczy-hagyomány éltető erejére, hol a losonci születésű Kármán József emlegeti az „igényesség és korszerűség” példájaként, hol a rimaszombatiakat figyelmezteti Tompa Mihály nemes emlékének ápolására. Ugyanígy szeretettel idézi meg a novellista Darkó István alakját, mutat rá a két világháború között fontos szervező szerepet játszó Simándy Pál tevékenységének jelentőségére. S nem kevésbé tanulságosan veti föl Fábry Zoltán és a csehszlovákiai magyar irodalomtörténetírás problémáját, elemzi a jeles történész-irodalomtörténésznek Sas Andor életművének máig éró ihlető hatását. Az irodalomtörténész gyakorlata segíti kritikáiban, ezért tud lényegeset mondani pl. Ozsvald Árpádról vagy Duba Gyuláról.

Tanulmánykötetének gerincét azonban a két világháború közötti csehszlovákiai magyar irodalomról írott dolgozatai adják. E témakörben van igazán otthon. S míg előbb említett dolgozatai inkább ismeretterjesztő-pedagógiai célzatúak, ez utóbb említettekben a rokonszenves kutatói buzgalom, az őskeresés hevülete, téma és szerző egymásra találása érződik. A kisebbségi irodalomnak olyan kérdéseiről szól, mint a dilettantizmus szerepe az ún. hőskorban, a valóságirodalom problémaköre, a Sarló irodalomszemlélete és -politikája, a csehszlovákiai magyarság Petőfi-képe a két világháború között. Ezek-

hez képest kissé elnagyoltnak tetszik a „Könyv- és lapkiadásunk a felszabadulás után” c. dolgozat. Turczel tehát elsősorban Fábry Zoltán életművét világítja meg a valóságirodalom aspektusából, és azokat a szociológiai vonatkozású elemeket kutatja ki, amelyek nem csupán irodalmi irányok hátterét szolgálják, hanem az irodalom és általában a könyv olvasói bázisát alkotják. Azaz irodalomtörténeti módszerekkel lényegében az irodalomtól túlmutató gondolatokat vet papírra; úgy érezzük, egy monográfia előkészületeként. Idetartozik olyan

szívet melengető hagyományok felélesztése, mint J. Fučík kapcsolata a csehszlovákiai magyarokkal.

Mindhárom tanulmánykötet összegezés. Három kutató egy adott életszakaszának, tevékenységének summája. De ennél több is: Kelet-Európa-kutatásunk színvonalának újabb, fényes bizonyítéka.

(Kovács Endre könyvét a Magvető, Sziklay Lászlóét és Turczel Lajosét a pozsonyi Madách Kiadó adta ki 1977-ben.)

FRIED ISTVÁN

A JELENKOR KRÓNIKÁJA + A JELENKOR KRÓNIKÁJA + A JELENKOR KRÓ

A baranyai nemzetiségekről címmel tanulmánykötetet adott ki a Baranya megyei Tanács, Hoóz István szerkesztésében. A kötet első, statisztikai jellegű tanulmánya bemutatja a megye 316 községében és Mohácson élő 242 000 személy nemzetiségi hovatartozásának meghatározását, egyéni bevalás helyett a leszármazáson és a felmenők nyelvének ismeretén alapuló minősítés szerint. (Hoóz István munkája.) A második tanulmányban Kutas Antal a megyében élő nemzetiségek oktatásának és közművelődésének helyzetét ismerteti, a harmadik részben pedig Klinger András és Kepes József írása bemutatja a német és délszláv lakosság történetét 1880-tól a népszámlálási adatok tükrében.

A kiadványt német, horvát, orosz és angol nyelvű összefoglaló egészíti ki.

*

A Pécsi Nemzeti Színház február 3-án mutatta be Jaroslaw Abramov-Neverly: Derby a kastélyban c. színművét. A több szerepeket Németh Nóra, Pákozdy János, Bárány Frigyes és Vallai Péter alakította. Az előadást Roman Kardzinsky, a pozsonyi Teatr Polski igazgatója rendezte. – A Kamaraszínházban február 16-án Holl István színművész előadói estjén észak-amerikai néger költők verseit mutatta be.

*

Február 6-án szerkesztőségünkbe látogatót Nyikolaj Voronov prózaíró, a moszkvai írószervezet titkára és Elcsin Etendijev azerbajdzsáni prózaíró. Vendégeink Pécs kulturális életéről, folyóiratunk és az írócsoport munkájáról tájékoztak. A Baranya megyei Könyvtár irodalmi esten mutatta be a két szovjet író.

*

Február 13–18. között rendezték meg Pécsen a X. Magyar Játékfilmsemet. A jubileumi szemlén ösbemutatóként került műsorra Fábri Zoltán: Magyarok, Dárday István: Filmregény, Dömölky János: Amerikai cigaretta, Zsombolyai János: Kihajolni veszélyes, Sára Sándor: Nyolcvan huszár, Schiffer Pál: Cséplő Gyuri, Gaál István: Legato, Gazdag Gyula: Kétfenekű dob, Mihályi Imre: Közös bűn, Rózsa János: Csatatér és Rényi Tamás: K. o. c. filmje.

*

Kozma Lajos emlékkiállítás rendeztek Pécsen február 3–15. között, a Színház téri kiállítóteremben. – Február 17-től a pécsi Focus-csoport fotóiból nyílt kiállítás. – A Pécsi műhely öt alkotójának műveiből Komlón rendeztek kiállítást január 19. és február 10. között.

JELENKOR

IRODALMI ÉS MŰVÉSZETI FOLYÓIRAT — 1978

A TARTALOMBÓL:

BALÁZSOVICS MIHÁLY
BÁRDOSI NÉMETH JÁNOS
MELIORISZ BÉLA
PÁSKANDI GÉZA
PÉCSI GABRIELLA
WEÖRES SÁNDOR
VERSEI

★

HERNÁDI GYULA:
SZÉP MAGYAR TRAGÉDIA II.

KISS DÉNES
ELBESZÉLÉSE

TÜSKÉS TIBOR:
SORSKOVÁCSOK

★

BÁN IMRÉVEL
BESZÉLGET
JULOW VIKTOR

MÉSZÖLY MIKLÓS
VÖRÖSMARTY-ESSZÉJE

RÓNAY GYÖRGY:
JÓZSEF ATTILA ÚTJAIN

SÖTÉR ISTVÁN:
HAJNAL ANNA EMLÉKE

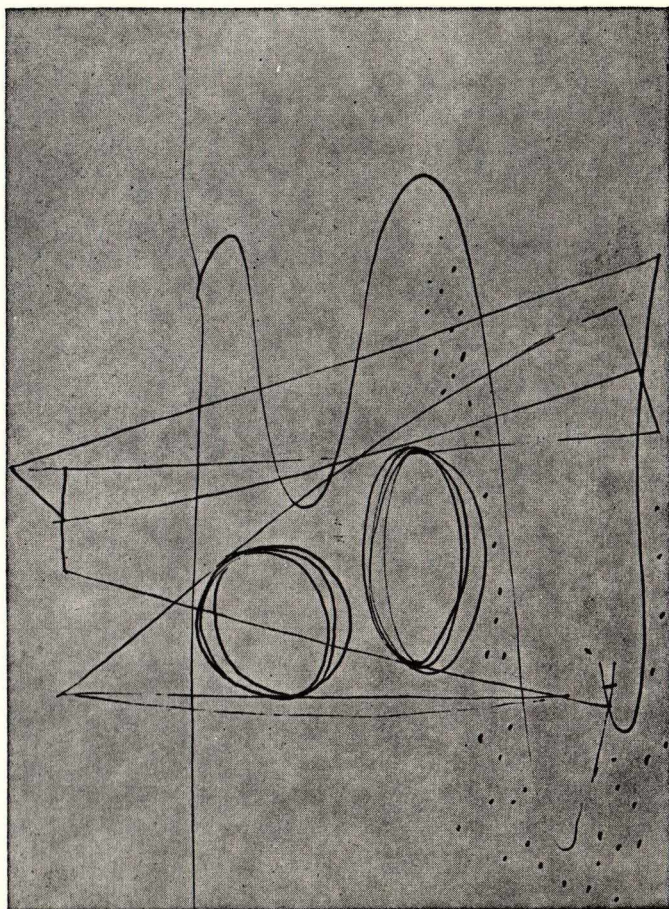

4

6,— Ft

SZÁMUNK SZERZŐI:

BALÁZSOVICS MIHÁLY
BÁN IMRE
BÁRDOSI NÉMETH JÁNOS
BEZZEG JÁNOS
BODRI FERENC
HÁRS ERNŐ
HERNÁDI GYULA
HORPÁCSI SÁNDOR
JULOW VIKTOR
KALNOKY LÁSZLÓ
KISS DÉNES
LANCZ SÁNDOR
MELCZER TIBOR
MELIORISZ BÉLA
MÉSZÖLY MIKLÓS
NEMES ISTVÁN
PÁSKÁNDI GÉZA
PÉCSI GABRIELLA
POMOGÁTS BÉLA
RÁBA GYÖRGY
RÓNAY GYÖRGY
SÓTÉR ISTVÁN
THIERY ÁRPÁD
TUSKÉS TIBOR
VEKERDI LÁSZLÓ
WEORES SÁNDOR

KÉPEK:

AMOS IMRE
KÁLDI JUDIT
MARTYN FERENC

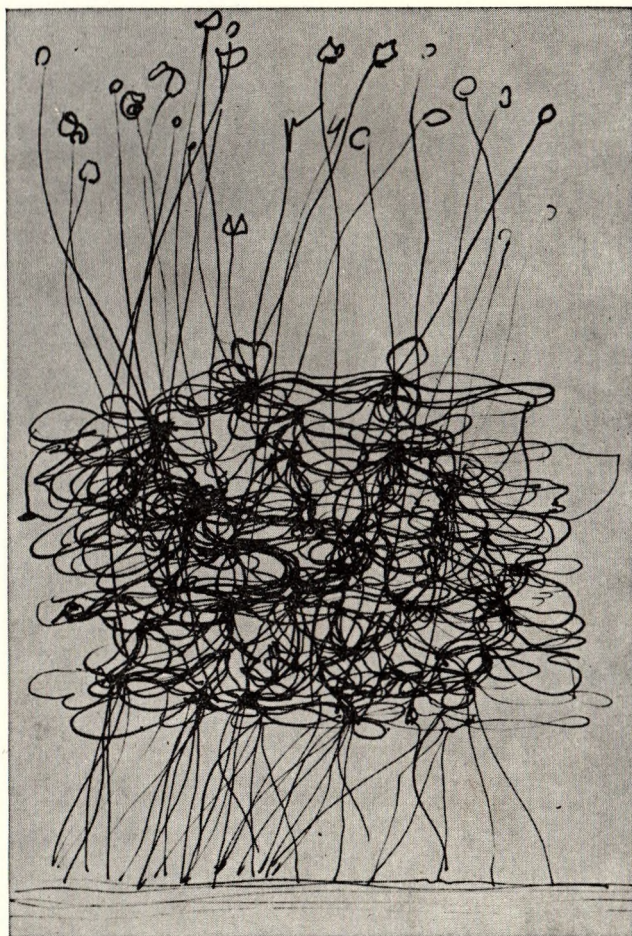



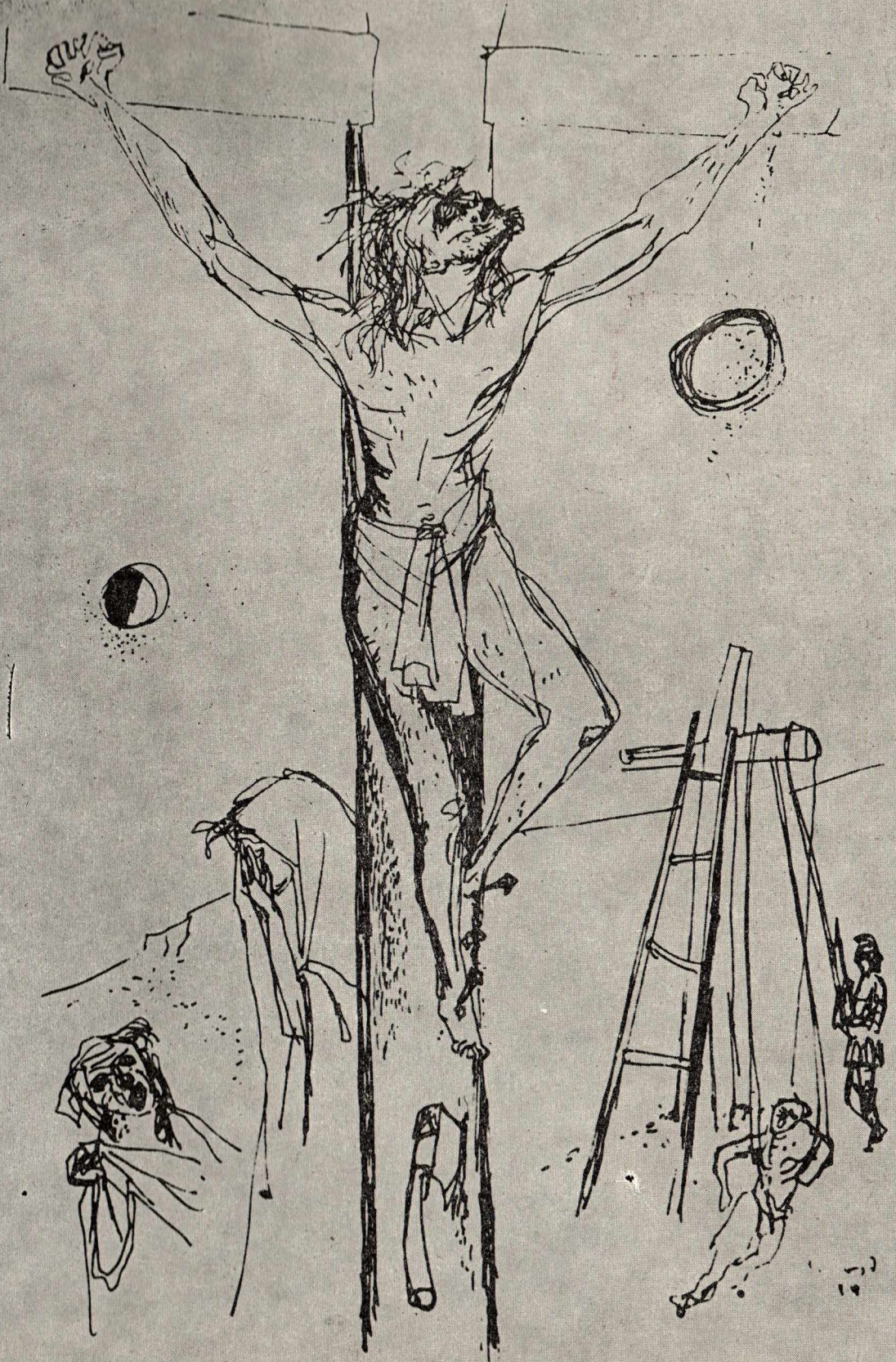

JELENKOR

IRODALMI ÉS MŰVÉSZETI FOLYÓIRAT

XXI. ÉVFOLYAM 4. SZÁM

1978. ÁPRILIS

TARTALOM

BÁRDOSI NÉMETH JÁNOS versei - - - - -	291
PÁSKÁNDI GÉZA versei - - - - -	293
KISS DÉNES: Fehér ingben a motorok alatt (elbeszélés) -	295
BALÁZSOVICS MIHÁLY versei - - - - -	303
MELIORISZ BÉLA versei - - - - -	304
HERNÁDI GYULA: Szép magyar tragédia (II. rész) -	305
PÉCSI GABRIELLA versei - - - - -	322
TÜSKÉS TIBOR: Sorskovácsok (szociográfia, IV. rész) -	323
HÁRS ERNŐ versei - - - - -	333
LÁNCZ SÁNDOR: Képzőművészeti krónika - - - - -	334
BODRI FERENC: Művészeti könyvszemle - - - - -	339
WEÖRES SÁNDOR: Baranyai strófák (<i>Martyn Ferenc rajzaihoz</i>) - - - - -	343

*

RÓNAY GYÖRGY: József Attila útjain (III.) - - - -	349
MÉSZÖLY MIKLÓS: A rom (esszé) - - - - -	358
POMOGÁTS BÉLA: Anyanyelv és közösség (<i>Sütő András: Engedjétek hozzám jönni a szavakat</i>) - - - - -	361

*

Irodalomtudósaink tóruma

BÁN IMRÉVEL beszélget JULOW VIKTOR - - - -	363
--	-----

*

SÓTÉR ISTVÁN: Hajnal Anna emléke - - - - -	369
KÁLNOKY LÁSZLÓ: Pinczési Judit: Szelidített tenger -	371
RÁBA GYÖRGY: Balázsovcics Mihály: A fákkal a folyóval -	372
BEZZEG JÁNOS: Marsall László: Szerelem alfapont - -	374
THIERY ÁRPÁD: Tárnok Zoltán: Végjátékok - - - -	375
HORPÁCSI SÁNDOR: Dobai Péter: Sziget - 1964 - - -	376
VEKERDI LÁSZLÓ: Bertók László: Így élt Vörösmarty Mi- hály - - - - -	378
NEMES ISTVÁN: Pomogáts Béla: Radnóti Miklós - - -	379
MELCZER TIBOR: Fülöp László: Pilinszky János - - -	381
A Jelenkor krónikája - - - - -	383

K É P E K

KÁLDI JUDIT rajza - - - - -	321
AMOS IMRE: A háború - - - - -	338
(Makky György fotója)	

M ű m e l l é k l e t e n

- 1-2. AMOS IMRE: Tél, Dédanyám tükre előtt
(Makky György fotói)
- 3-4. MARTYN FERENC: Baranyai képek (Pécs, Mohács)
(Nádor Katalin fotói)

A b o r í t ó n

- 1., 4. MARTYN FERENC: Napló VII-VIII.
(Nádor Katalin fotói)
- 2-3. AMOS IMRE rajzai
(Makky György fotói)

J E L E N K O R

I R O D A L M I É S M ű V É S Z E T I F O L Y Ó I R A T

Megjelenik havonta
Főszerkesztő: SZEDERKÉNYI ERVIN
Szerkesztő: PÁKOLITZ ISTVÁN

Kiadja a Baranya megyei Lapkiadó V. 7625 Pécs, Hunyadi János út 11. Telefon: 15-000. F. k.: Braun Károly
Szerkesztőség: 7621 Pécs, Széchenyi tér 17. I. emelet. Telefon: 10-673.

Kéziratot nem őrünk meg és nem küldünk vissza.

Terjeszti a Magyar Posta. Előfizethető bármely postahivatalnál és a Posta Központi Hírlap Irodánál
(1900 Budapest, József Nádor tér 1.) közvetlenül, vagy átutalással a KHI MNB 215-96162 pénzforgalmi
jelzszámára. Évi előfizetési díj 72. Ft.

78-605 Pécsi Szikra Nyomda - F. v.: Szendrői György igazgató

Index: 25-906. ISSN 0447-6425

Egy elmaradt találkozóra

*Bizony, barátaim, az ősz már
megkoszorúzott titeket,
így látom, hogy a bús ökörnnyál
ott szállong a fejem felett,
hessenthetem a kalappommal,
szavakkal, óh, be balgaság,
megtelek lassan nyírfa-lommal,
s hullott virág nem mirtusz-ág.*

*Csak daccal mondhatom barátom:
kilátó, kikötő, sziget,
holott csak zordon csúcsát látom,
számban is így fogy az ideg,
a sok bánom se igaz bánat,
mert nincsen, amit szánni kell,
ha van, ami arcomra szárad,
az árván hullt virág-pehely.*

*Altatni magam mások ellen
az marad csupán kibúvó,
jöjjön, ha kell, a fergetegben
lepjen be engem is a hó,
akkor majd én is azt sürgetem,
barátaim, egy jó pohárt
Somló borából ama kertben,
honnán a sorsunk tovaszállt.*

*Összetoglalni úgyse tudnám
a szálló, hulló éveket,
a szomjazó se szól a kútnál
s a gyors futó se lépeget,
aki célbajut céltalan már,
célrt nekem, munkát és erőt,
ezt sűgom minden viadalnál
s így álljak majd a sír előtt.*

Egyetlen, igaz élet

*Bebútoroztad a világot,
szememre szivárványt húztál,
hogy ne fekete foltot lássak,
ég-töld káprázatában
a valóság fénye tündököl,
az örömet úgy szívom magamba
ahogy a szarvas issza
a forrás tiszta vizét,
szívemben madarak énekelnek,
mint aratáskor a fűrjek,
hogy áldott az élet kenyere
és áldott a csók, a munka,
a méz mellett a keserű
és tudom:
javamra szolgál a szenvedés,
a sós könnyek vizesése
és a halál ellen
ez az egyetlen, igaz élet.*

Befogadás

*Mint a bibliai példázat mondja
adjudatok szállást a vándornak
őseim friss szalmát szórtak
ha alkonyat idején
vándor kopogtatott ajtójukon
meleg levest adtak néki
jó szívvel pihenést kívántak
és a csillagos eget adták
álmaihoz.*

A tölcser elve

Ó anyám erőt, hogy bírjam a gondolatot - - -

*Nézd a tavon t o v a g y ű r ű d z n e k a fodrok
(Az anyag tovagyűrűdzéséről beszél
Pláton és a nyomában Pápai Páriz)
Nézd a tavon kis c é l t á b l á k a t rajzol a mozgás
Szélesedő köröket
Egyetlen pontba csúcsosodik – csigaház kupolája
Majd grádicsonként lefelé terebélyesedő*

*Am nézd a gyűjtő- vagy szóró-lencsék sokaságát
A tölcser elvét megleled abban
A szerte- majd egybefutók tolongó örökös rohanását
Még az i d ő h a r m o n i k á n is ott leled elvét
Ha fönt e g y i d e j ű valami (összefutnak a szálak)
Lent egymásutáni, k ű l ö n i d e j ű ugyanaz
És fordítva: ha fönt szétfutnak a harmonika-sávok
Lent az i d ő s á v j a i egybe-tolongnak
S lám tölcser-alakot emez és amaz is mutogat*

*És hogy' mozognak g y ű r ű i k k e l a térgek
Ha föntebb s ű r ű s ő d n e k a pontok
Lent majd r i t k u l n a k bizonyosképp
Hát a kigyó hogy' tekereg erdei útján
S a h u l l á m - m o z g á s előbbre mint segíti
Hogy' tolatja a rész a magasból
Ama részt, mely érinti a földet
Helyéből kiszorítja, hogy aztán
Torlódván emelje magát föl a másik*

Vonszolja-tolja a sok Rész az Egészet

*Igen, ha a mozgás h e l y b ő l - k i s z o r í t á s
Az egyik test, minőség kiszorítja a más
Akkor ugyanez történik b é v ű l a testen
Az egyik rész a másik h e l y é b e t o l u l
Kiszorítja v a g y m e g e l ő z i s e b e s s e n
Ha térre, engedelmes közegre talál
Az áthatolható anyag utját
A sosem-vesző ú t - a n y a g o t k i h a s í t j a magának*

*És lásd itt van a bölcsér az emberi testen
Öt-hat érzéke m adagolja világom
Magához veszi azt, ami kell és
Szűri-szitalja mindazt, ami nem
Hisz csak adagolva tűrhető e világ
Emberi testre-lélekre
Méretezett adagokban*

Ó anyám erőt, hogy bírjam ennek a gondolatát is!

Változatok – idézetekre

1. *„A kiskacsákat kiköltő tyúk kétségkívül olyan intuícióval rendelkezik, melynek révén nem pusztán analitikus ismerete van a kiskacsákról, hanem úgy tűnik – mintegy beléjük tud helyezkedni; ám szálljanak csak vízre a kacsák, s erről az egészen nyilvánvaló intuícioról rögtön kiderül, hogy illuzórikus – a tyúk pedig tehetetlenül ott marad a parton.” (B. R u s s e l)*

2.

*Örök Kotló
Hányszor maradtál parton
Hát integess
A melegedből
Világrajött
Idegennek!*

*A melegem volt általános
Amit megszült az különös
Melegem Minden Tolvajkulcsa
Hány zárba vagy jó
Örökös
Kapunyitó meg ajtó-
Táró
Hideget költő melegem!*

*Meghitt szült téged Idegen
Külsőt tiadzott Bensőséges
Kotló-világ szomorún kárál
Örök partján
S a kiskacsa
A kiskacsa
Vigan úszkál
Gyönyörűséges.*

Fehér ingben a motorok alatt

1.

Most már mindig a sírtól kell elindulnom. Visszafelé kell gondolkodnom. Még nemrégiben, amikor élt apám, a születésektől indulva kerestem az emlékezés képeit. Bizonytalanba, átláthatatlanba vesztek a napok, a történések. Most egyetlen pont bizonyos: apám temetése, sírja... Nem voltam a sírnál egy éve. Nem tudom, mennyire süppedt meg és a sírásók rendbetették-e, ahogy ígérték. Jártam azóta többször is Z. városban, de sose volt lelkierőm bemenni a temetőbe. Ott mentünk el többször is a temető mellett gépkocsival, családdal is, barátaimmal is, de mintha taszított volna az a földkupac, apám sírja.

A gépkocsi miatt is lelkiismeret-furdalásom van. Sehogy se tudom legyűrni. Apám örökké arról beszélt, hogy motorkerékpárt vásárol, később segédmotorról ábrándozott, de ha ivott, azt hajtogatta, hogy autót vásárol. Neki aztán lesz autója, majd meglátjuk!... A legtöbb, amit vett, egy kerékpár volt. Azt is részletre. A „Kék csoda”, így emlegette... De talán ez volt a Csepel gyártmányú kerékpár neve is? Azt viszont nagy boldogan adta oda, hogy használjam s emlékszem, könnyezett, amikor örömmel ültem föl rá. Még csodáltam is – értetlenül! –, hogy azonnal engedett vele kerékpározni, hogy nem féltette. (Bennem sokkal gyöngébb, silányabb ez a tulajdonság.) Talán éppen abban az évben vásárolta – 1949-ben –, amikor elvégeztem az általános iskola nyolcadik osztályát? Nem vagyok benne bizonyos, csak azt tudom, nyár volt, napsütéses nap.

– Na? ... Na? ... – Apám is ragyog, mint a nap. Ezt az arcát abból a napból őrzöm, amikor hazahozta a kerékpárt.

– Mehetek még? ... – kérdeztem reménykedve, de arra számítva, hogy nemet mond.

– Hát persze, persze fiam. Menj csak ...

Én meg fölpattanok a kerékpárra és nekivágok az utcának. Visszasandítok. Apám áll a zsákutca végénél, a kapunk előtt és boldogan néz utánam. Igen, esküdni mernék, hogy akkor boldog volt!

Szeretném előkutatni a hasonló boldog pillanatait. Nem lesz könnyű, mert nagyon kevés ilyen lehetett vagy ha volt is, én kevésnek voltam részese. Sokszor eszembe jutott már korábban is, miért nem vásárolt magának motorkerékpárt? ... Akármilyen ócskát. Annyi pénze lett volna, gondolom, bár ebben sem vagyok egészen bizonyos. Egy időben divatbajött a kerékpárra szerelhető segédmotor. Akkor is fogadkozott, hogy vesz. Sose vett. Nem tudom miért... Nem tudom és nem értem. Föllobogott benne az elhatározás, aztán elfeledte? Csak a szavak voltak számára fontosak? A pillanat lelkesedései?

S-ék hűsüzemet létesítettek a szülőfalumban. Kolbászt, hurkát tölthettek gépekkel nagy mennyiségben. Ez 1946-ban vagy 47-ben volt. Vásároltak egy

öreg motorkerékpárt, hogy majd azzal hordják szét az árut a környező kisebb falvakba. Nem tudom, ők kérték-e meg apámat, hogy tegye használhatóvá a nagy motort, vagy ő maga ajánlkozott? Inkább az utóbbira gyanakszom. Egy nap anyám elküldött S.-ékhez apámért. Én nem is tudtam, hogy ott van, természetesen azt sem, hogy miért. S. bácsi vékony, magas ember volt. Valamiért féltem tőle, bár a csaknem velem egykorú fiával sokat játszottunk együtt, csakhogy mi hozzájuk képest koldusok voltunk. Ezért aztán nem is éreztem magam jól náluk.

– Apád? – fogadott S. bácsi ráncolt homlokkal. – Itt kéne lennie, már napok óta vacakol azzal a motorral... Azzal ment el, de már régen. A fene se tudja, mit csinál vele!... Talán az ügyeit intézi valamelyik faluban...

– Megjön?... – kérdeztem még, de már a legszívesebben elfutottam volna, mert S. bácsi nagyon szigorú képet vágott s szavai hangsúlyából is éreztem, nem nagyon tetszik neki ez a motorjavítási ügy.

Még ácsorogtam valameddig, akkor jött meg apám. Ült a motoron, úgy látszik, sikerült megjavítania.

– Anya üzent, – kezdtem volna, de apa közbevágott.

– Nem látod, hogy nem érek rá?!... Dolgom van.

Jelentőségteljes tartással ült a motoron s mintha még nekem is dicsekedni akart volna a mozdulataival, szavai hangsúlyával, hogy lám, motoron ülök, én javítottam meg!...

„Dolgom van.” Ez a mondat is többszöri sajátos hangsúly után maradt meg a fülemben. Gyerekek szokták így, komolykodó hangon bejelenteni, ha valami felnőtt munkát végeznek. Nem, nem erőltetem mindezt. Elismerem, annak érződhet, hiszen a tiz-tizenkét éves gyerek nem ítéltet ilyen magabiztosan. Általában nem. Én sem ítékeztem szüntelen, de akkorra már pontosan tudtam, milyen apám. Túl sok olyan emlékem volt róla, s ritka találkozások ellenére is, amelyek örökös készenlétre, gyanakvásra kellett, hogy ösztönözzenek. Ha jól meggondolom, akkoriban egy bizonyos távolságnál közelebb nem léptem hozzá, ha csak azt sejtettem is, hogy ivott, ihatott. Ugrásra készen álltam, nemcsak testben, lélekben is. Talán a kevés találkozás is ezért maradt meg bennem élesebben, s többi emléktől elkülönítve, didergőn meghúzódva az emlékező sejtek zugaiban.

De nem a sötétbeborult képeket keresem magamban erőszakkal. Sokkal inkább a derűsebbeket. Meg akarom tudni, miért tudott önfeledt lenni apám. Egyszer azt írtam róla: „Apámnak van egy tucat szakmája, mindenhez ért, ami a gépekkel összefügg. Pedig valami más akart lenni, talán költő, ahogy én pilóta.” Igen, álmodozó volt, a valóság kacatjai kihulltak a kezéből, szétszóródtak körülötte. Mivel álmaink nem láthatók, csak tárgyaink elbitangolása, sorsunk zürzavara, az értetlenség mind nagyobb elkeseredésre kényszerít bennünket, s egy határ után már csak kaszabolunk magunk körül, már nem is akarjuk megértetni másokkal álmainkat, csak arra van erőnk, hogy elrontott életünket mutogassuk! Sokszor gondoltam arra, talán anyám is hibás mindazért, ami később apámmal történt... Mert apám olykor, egy-egy napfényes napon nagyon szépeket gondolt és akart megvalósítani. A sümegi vár romos árnya magasodik fölém valamelyik 1946-os nyári napból.

– Sümegre fogsz járni iskolába!... Majd én elintézem. – Apám határozottan beszélt. Bennem is hit ébredt. Az a pillanat azok közül a kevesek közül való, amelyekben elfeledkeztem gyanakvó készenlétemről.

– Sümegre? – Nagyanyám valami edénnyel kezében áll a régi ház be-

járati téglalépcsőjén. Törülgeti és néz apámra, aztán rám. – Sümegre? – Ismétli, s apám magas hangon, határozottan mondja:

– Miért ne?! Oda jár, és kész!...

Ilyen is ritkán volt apám. S az se nagyon fordult elő, hogy a nagyanyám szó nélkül hagyta volna apám szavait. (Külön utána kellene járnom az ő örökös ellentétüknek, amit akkor is megéreztem egy idő után, ha nem szóltak egymáshoz. Valami kemény, feszes sugárzás verte arcul az embert olyankor, ha közelükben járt. Mintha láthatatlan acélsövény, szögesdrótos kerítés vette volna körül őket... Miféle oka lehetett ennek? S ha volt, mennyire befolyásolta apám – kétségtelenül haszontalanul eltékozolt – életét?) Persze, nagyanyám csöndes helyeslésének az volt az oka, hogy apám a papokat emlegette.

– Sümegen majd papok tanítják és nem lesz mese!... – mondta, mint-ha ő lett volna a szigorúság jelképe. Gyanítom, hogy ezt előre megfontoltan tette. Le akarta szerelni az anyja – nagyanyám – ellenkezését. S mindegy nyilván azért került sor, mert a nagyanyám nem egyszer a szemébe mondta:

– Te aztán sose törödsz ezzel a gyerekekkel!... – Ez igaz is volt, az is maradt. Ez volt az egyetlen fölbuzdulása apámnak, de ez is hiábavalónak bizonyult. Viszont mégis eljutottunk Sümegre. (Nem vagyok egészen bizonyos abban, hogy mikor?... Talán 1946-ban? Vagy már 1945 nyárvégén? Hiszen az volt a cél, hogy első gimnáziumba írassanak!... Igen, inkább 1945 nyarán lehetett mindez, mert ott a beiratásnál megmondták, hogy mennyi minden kell fizetni a bentlakásért. Akárhány éves is voltam, a felsorolás hallatán rögtön sejtettem, hogy az én sümegi tanulásomból semmi se lesz.)

Szalapán át mentünk. Apám felültetett a kerékpár vázára és egy reggelen Türről nekivágtunk az útnak. (Igen, a vita a szülőfalumban zajlott le, onnét vonattal utaztunk anyámékhoz, Türré, s azt hiszem, az volt második és utolsó apámmal kettesben való utazásom. Az elsőre 1942-ben került sor, télen, amikor Zalaegerszegre utaztunk a kórházba. Akkor született a húgom és apám katona volt, de eltávozást vagy szabadságot kapott.) A szalapai – talán Zala-fa? – határból már lehetett látni a sümegi várat. Titokzatosan magasodott vagy húsz kilométernyire légvonalban attól a hegyoldali kukoricástól, ahol anyám annyit kapált. Onnét láttam, hogyan szállnak föl a közeli gyakorló repülőtérről a német gépek. Aztán a háborút követő nyáron, egy vasárnapon, több türrői fiúval elcsatangoltunk a hegyen át a repülőtérré. Egész nap játszottunk az otthagyt gépeken. Egy kétmotoros és két egy-motoros gép maradt ott egészben. A kabinablakokat és minden elmozdíthatót leszereltek már róluk, de azért igazi repülőgépek voltak. A kisebbek alumínium vázát erős, zöld színű vászonborítás fedte. A botkormánnyal még mozgatni tudtuk a féklapokat, nagyszerű játék volt. Még a földhözragadtabb gondolkodású fiúk egyszerűen szárnyakat kaptak s „föltrepültek” a magasba. Sosem felejttem el, hogy egyikük azt kiabálta: „Gyertek, bombázzuk le a sümegi várat.” Valamelyik nevetett ezen: „Csupa rom az már, nincs mit bombázni rajta!!”

Onnét tudtam, hogy a messziről annyszor látott vár csak rom. Nem hittem ugyan el s kíváncsian vártam, hogy közeletről milyen lesz. Jobban érdekelt, mint a beiratás. Ahogy közeledtünk, mind jobban elzsibbadt a lábam a kerékpár vázán. Apám mondta is, hogy majd megállunk valahol, mert én elfáradok... Meg is álltunk több kocsmánál, s a legnagyobb csodálkozásomra, majdnem mindenütt akadt egy-két ismerőse apámnak. Így aztán a dom-bok, kanyarok eltakarták a várat, de azért észrevehetően közeledtünk. Bár

egyre lassabban. Meleg volt s apámat hevítették a fröccsök is. Egyre nehezebben nyomta a pedált. Már-már úgy látszott, nem is jutunk el Sümegre. Talán az utolsó tíz kilométer lehetett hátra, amikor apám leszállt – csaknem leesett – a kerékpárról s ledült egy szederfa alá. Hamarosan el is bóbiskolt. Én meg egy darabig ültem a fa árnyékában, a fűben, azután bementem a kukoricásba játszani. Arra riadtam, hogy apám kiabál.

Amikor visszamentem az útszélre, egy másik kerékpáros emberrel beszélgetett. Az is az ismerőse volt valahonnét. Éppen magyarázta:

– Beviszem ezt a gyereket Sümegre a gimnáziumba, a papokhoz. Legyen belőle valami! . . . Ott majd embert faragnak belőle.

Nem tudom, hány óra volt, amikor végre Sümegre értünk. A várba nem mentünk föl, csak alatta mentünk el. Közelről nem is volt olyan érdekes, mint messziről. Valami épülethez mentünk azután, ahol apám valóban beiratott. S akkor sorolta el az ember – pap? –, hogy mi mindent kell fizetni a bentlakásért. Már nem emlékszem az adatokra, de azt tudom, nem pénzről volt szó, hanem búzáról, lisztről, tojásról, zsírról stb. Olyasmiről, ami akkor nekünk is kevés volt.

Különös talán, de esküdni mernék, hogy már az odaúton biztosan tudtam: sose leszek sümegi diák! Biztosan tudtam, játék az egész. Öncélú apám erőlködése és inkább önmaga megnyugtatóására való, mint az én sorsom alakítására. Jól tudtam – nemcsak sejtettem! Nem is lett belőle semmi. Kocsmánál kötöttünk ki. Apám mindenütt elmondta ismerősnek, ismeretlennek, hogy engem kézbe vesznek a papok, embert faragnak belőlem . . . Nem faragtak, nem vettek kézbe. Azóta se voltam Sümegen.

A visszaút teljes sötétségbe hullt. Sosem tudom meg, hogyan és mikor érkezünk vissza Türijére, majd én Pacsára, nagyanyámékhöz. Sötét, sötét, sötét. Csak egy-egy kocsmai lámpa halványsága pislákol az emlékezésben, azonosíthatatlan arcok imbolyognak apámé mellett. A szívem alatti szakadékban szomorúság kocsonyásodik. Talán sajnálom is, hogy nem lettem sümegi gimnazista.

2.

Szilánkdarabokat kell összeillesztgetnem. Igen kicsiket! Nem is nagyon áll össze teljes kép, több lesz a sötét folt. Mégis valamilyen erő, nyugtalanság kényszerít apám valódi énjének megteremtésére. Ha már ő nem volt képes rá, nekem kell megtennem! Már csak azért is, mert sok hozzá hasonló elvetélt álmú munkás támaszkodik kocsmapultoknál, bizonytalankodik sorsában. Jártomban-keltemben fölbukkannak előttem s azonnal rájuk ismerek! Arcukon ott vannak a keserűség csatornái, mintha csak apám vonásait hordoznák! Fölismerem a hanglejtésüket, a mozdulataikat. De fölismerem karjaik kaszabolását is, amint megértő társ után kapaszkodnának, de ahelyett csak hasonló, elvetéltorsú ivócimborákat találnak. Igen, apám fajtájából sok él köröttünk! Én mégsem az elszomorító eseményeket akarom összerakni, hanem azokat, amelyek bennem ma is fénylenek. S igazán nem tehetek róla, ha ez a fénylés mindig, – talán így igazabb – csaknem mindig elhomályosul. De abban is bizonyos lehetek, hogy nem az én emlékezésem szervezete, szerkezete ilyen, hanem maga az emlék, a valóság sötétült kiüttlanságba, kétségbeesésbe, végső soron szánandó védtelenségbe.

Furcsa, hogy a vásárnapok csaknem mindig ragyogóan kezdődtek gyerekkoromban. Ha ezt a szóképet, szókapcsolatot: „gyerekkori vasárnap” ki-

mondom, leírom, nap süt, makulátlan kék az ég, a régi ház előtti kiskertben virágok nyílnak, árvácskák, petúniák, muskátlik, liliomok . . .

Nagy vasárnap délelőtti nap süt át az időn. A nyári meleg lezúdul a szülőfalumra. Az ég nyitott, felhőtlen. Mégis, halványabban kék, mint az őszi napokon, enyhe párásság lehelte be. Nagymise ideje van, vagy talán vége is már. A templom előtti téren fekete csomókban öregasszonyok álldogálnak. Gyerekek trappolnak mezitláb a porban. Itt-ott férfiak ácsorognak kettesével, hármassával, sötét nadrágban, fehér ingben. Az öregebbjén kiskabát, ahogy illik. Legfeljebb levetik és úgy terítik magukra.

A templomtól balra, ahol három irányban ágazik el az út, kocsma szégyelzezi az utcát. Régi épület, emlékezetem óta kocsma volt, hátul kisebb teremmel. Ott rendezték a bálakat. (Később az lett az állandó moziterem, de néhány éve már az újjáalakított eszpresszó helyisége. Új művelődési ház épült, nagy moziteremmel, színpaddal.) Azon a vasárnapon a kocsma udvarából tompa kataloló hang tört elő, rövid időközökben. Hátul kugliztak. Delelőre közeledik emlékeimben a nap, és apám is ott ácsorog valamelyik csoportban, fehér ingben – minden bizonnyal az egyetlen jó fehér ingében –, és beszélget. Már ivott. A kocsmából jöhetett, nem a templomból. Emlékezetem szerint sose járt templomba. Hangja csaknem mindig borízűen rekedtes volt, ha ivott, s hanghordozása feltűnően magasabb a szokottnál. Reszelősen bántó volt számomra, ha hallottam, kissé mindig megborzongtam s a belső zugokban súlyosodni kezdett bennem a félelem. Sovány kisfiú szeplős arca rémlik nagyanyám kopott tükréből. Ha keltezést írnék, 1948 nyarát jelölném meg, júliust vagy augusztust, bár ennek nincs különösebb jelentősége. Talán csak az emlékezés szempontjából érdemes rögzíteni, hiszen tizenkét-tizenhárom éves lehettem és a napok sorából, mondhatnám sokaságából ez az egyetlen maradt meg épen, élesen az agykamrák mélyén. Bármikor utána nyúlhatok. Talán nem korai, ha most teszem.

Egyszer csak személygépkocsi állt meg a „központon”. Így neveztük azt a helyet, a község látszólagos közepén, ahol háromfelé – Keszthely, Nagykanizsa, Zalaegerszeg – nyújtózott a postaút. Talán már addig is tolták vagy az enyhe lejtőn legurult? Azon a helyen, ahol megállt, már nem tudnám mióta, emlékezetem szerint mindig benzinkút volt. (Ma is az van.) Talán emiatt gondolhatta a gépkocsi gazdája, hogy majd akad valaki, aki megjavítja? . . . Akadt is. Apám. A kocsni régi DKW lehetett? Nem tudom. Valójában nem is azt vettem észre, hogy gépkocsi áll a központon, hanem az ácsorgók külön csoportjainak megbolydulását s lassú átrendeződését a tér különböző részeiről a gépkocsi köré.

Nem, nem szerettem ott lenni már régóta, ahol apám is jelen van. Abból rendszerint hangoskodás, veszekedés lett rövidesen. Ha jól meggondolom, apámnak egyetlen barátja sem volt. Alkalmi kocsmái-komák csatlakoztak hozzá, amíg volt pénze, aztán azok is magára hagyták, sőt, ahogy többször megfigyeltem – nagyon szomorúan, hogy ő ezt nem is sejtje talán! –, utána mosolyogtak rajta. Miféle ember is lehetett az apám? Lehetséges, hogy mindent ő is tudta? Észrevette a hasznosságából fakadó fröccsös barátkozást? Vagy egyáltalán nem figyelt meg semmit maga körül?

A gépkocsi mellé tömörülő néma csoportosulás engem is vonzott. Előbb csak keringtem a báméskodók körül, mert azt vártam, hogy valami veszekedés bontja meg a sötét kabátok és a fehér ingek rendjét. Hiszen hallottam valahonnét középről apám hangját. Ezúttal azonban még keveset ivott, erre

esküdni mernék ma is, mert a hangja nem volt annyira bántó, kihívó, pofonra ingerlő.

– Csöndet... – ez apám hangja.

Megtorpantam és már nézegettem az utat hazafelé. Torkom is összeszorult. Hát megint megkorbácsol a szégyen? Álltam vagy húsz méterre a csoporttól és vártam. Mezitláb voltam, valami ingfélében és fekete glottgatyában. Szívem az ingemet verte. De nem történt semmi különös. Valóban csönd lett. Még a téren külön állók is elhallgattak egy pillanatra. Megint apámat hallottam.

– Most indítsunk... – közelebb osontam, ügyelve arra, nehogy észrevegyenek. De senki sem figyelt rám. Akkoriban önmagában az is eléggé nagy esemény volt, hogy személyautó állt meg a faluban. Átleselkedtem az ácsorgók között. Kapaszzkodó ember éppen a kurbliit igazgatta a helyére, aztán megtekerte, de a motor nem indult be. – Mégegyszer! – mondta az apám. Láttam, hogy a nyitott motorház-tető mellett hajol a motor fölé. A kapaszzkodó úr megtörölte a homlokát és megint nekiveselkedett a kurblizásnak. Tekerte, tekerte, de hiába. Nyögve, zsebkendője után matatva egyenesedett föl és legyintett. Nem tudom mit mondott. Nyilván olyasmit, hogy minden hiába. Apám fölegyenesedett. Azonnal láttam, hogy fehér inge olajos. Érdekes, nem volt ingerült, amikor megszólalt.

– Mégegyszer!... Elég lesz, ha mondom. Csak még egyszer! – Azzal újra a motor fölé hajolt. Jól láttam, észre se veszi, hogy ingével söpri az olajos, poros alkatrészeket. Talán már nem lesz semmi baj... Jaj, csak ne legyen! – gondoltam. – Mondom, hogy csak még egyszer, – ismételte apám, de nem emelkedett föl, még hozzátette: – hallani akarom, hogy mi lehet a baj.

„Hallani akarja!” – mondta valaki az ácsorgók közül, de halkán. Én azért meghallottam szavaiból a gúnyt. Most már azértis megvárom, mi lesz. Jaj, csak sikerülne apámnak megcsinálni a motort! Most kéne sikerülni, amikor annyian látják! Az nem lehet, hogy nem sikerül. Akkor nekem is el kell mennem a faluból!

– Most! – apám egészen eltűnt a nyitott motorházban, én pedig akaratlanul is addig furakodtam, míg csaknem ott álltam a kocsi mellett. A kopaszodó úr legyintett, mint aki tudja, ez aztán már tényleg hiábavaló, de azért újra nekigyürközött. Inge már a hátára tapadt s a vállánál olajos volt az ujjaitól, mert minduntalan a nadrágtartójához nyúlka. Alig tekert kétöt, megindult a motor. Berregett, prűszkölt, akadozott, de ment. Arcomra mosoly nyílt és már körül mertem nézni. Mintha nagyobb helyet hagytak volna nekem az ácsorgók. Pontosan tudtam: felismertek. Ez a gyerek annak a fia, aki megcsinálta a motort. Apám még mindig a motorházban matatott, ekkorra már közelebbről láttam, hogy a fehér ing sok helyen koszos, olajos. Mit szól majd ehhez anyám?... De azért boldog voltam, mert a motor duruzsolt. Nem sokáig. Hirtelen leállt.

A kopaszodó ember abbahagyta arca törölgetését és kérdőre vonta apámat, aki láthatólag elégedetten egyenesedett föl. Nem emlékszem a szavakra, csak a méltatlankodó arc homálylik.

– Én állítottam le – mondta apám.

– Mi a fenéért? – kérdezte az ember.

– Mert meg kell csinálni.

– De hiszen ment!...

– Az igaz.

- És én sietek – türelmetlenkedett a kopaszodó úr.
- Az lehet, kérem, de ezzel öt kilométert se tudna menni!
- Hm... – a kopaszodó tétován nézegetett.

- Ne féljen, kihallottam én, hogy mi a baj – szólt apám mosolyogva. Ezt az arcát is de ritkán láttam! Úgy rémlik, talán akkor először. Annak a vasárnapnak a napsütése is azért olyan világos bennem, azért olyan ragyogó, mert apám mosolya is fényesíti.

Az ember toporgott, izzadt, törülközőt. Apám keze olajos volt, csak akkor türte föl az inge ujját. Riadtan néztem, hogy mikor föltűri, még jobban összeolajozza. Ő azonban arra nem is figyelt. Alacsonyabb volt a legtöbb körülállónál, de akkor nekem magasnak látszott. Talán abban az órában voltam először – és utoljára? – boldog azért, mert ő az apám.

Nemsokára kopott pokrócféle került elő és szerszámok, s apám a kocsi alá feküdt. Ó, a fehér ing! Ó, a sötét nadrág! Kicsi volt az a ruhadarab, amin feküdt, nadrágja a porban volt. Jól emlékszem, többen nevettek buzgalmán, nevettek azon, hogy tönkreteszi az inget, a nadrágot. Megjegyzéseik hangsúlya még a fülemben van.

Nem tudom, meddig tartott a munka. Többször előjött, már rá se lehetett ismerni az ünnepi ruhájára. Arca is olajos volt, öszülő haja kuszált. (Korán öszülhetett, mert emlékeimben sose látom másként. Negyven éves lehetett vagy valamivel fölötte, mint én most, amikor e sorokat írom.) Nagyon meleg volt, kis napszúrást is kaptam aznap, mert nem tágitottam a főtérről. Nem emlékszem arra, hogy hányan tartottak ki, hányan várták meg, hogy a „Kisferkő” meg tudja csinálni a motort, de mintha maradtak volna néhányan.

A kopaszodó úrra emlékszem, amikor izzadva, maga is kissé olajosan szedte össze a szerszámokat, a pokrócot; s apámra is, amint elégedetten hajol az egyenletesen duruzsoló motor fölé. Akár az orvos, ha gyógyult betegét figyeli örömteli arccal. Az én önfeledtségem és boldogságom percei is voltak azok! Igen, csak a percei. Mert akkorra már tudatosult bennem, hogy valami rossz következik. Nem, nem véletlenül, hanem az olajos ing miatt! ... Egyébként is, mindig féltem az örömtől, az elragadtatástól, mert bizonyos voltam benne, hogy valami szomorú következik azután. Nem lehetséges, hogy ne az következzen. Olyan még nem volt. Addigi emlékeimben is ez volt mindig a következő láncszem. Kis jóra nagy rossz, s nagy jóra beláthatatlan rossz jön. Jött is. Csak később. Még örültem, még boldog voltam.

A motor járt szépen, egyenletesen. Apám ott állt fölötte, magasán és magabiztosan mosolygott. A legszívesebben odamentem volna hozzá, hogy megöleljem, valami szépet mondjak neki. Talán azt, amit sose mondtam: szeretlek, apa!

3.

Azon a vasárnapon kézenfogva mentem haza apámmal. Boldogan szoritottam bütykös, vaskos kezét. Azt hiszem, apám beszélt. Igen, arról beszélt, hogyan csinálta meg a motort. Mert a motor nagy dolog, de érteni kell hozzá. A motornak szíve van. Dobog. S ha baj van, csak hallgatózni kell s aki ért hozzá, meghallja, hol a baj... Úgy beszélt, mint egy kisgyermek. Ezt akkor nem fogtam föl, nem is a szavai maradtak meg bennem, hanem az öröme. S még valami fontos.

Mielőtt a kopaszodó úr beleült az autóba, megkérdezte apámat, hogy

mivel tartozik. Ebben már bizonyos lehetek, mert akkor már oda mertem menni apám mellé, egészen a közelébe, hogy észrevegyen, hogy az autós ember is megtudja: én hozzá tartozom! Ahhoz a szerelő emberhez, aki megcsinálta a motort. A kérdésre apám csak mosolygott és legyintett.

– Semmivel!...

– Dehát...

– Semmi az egész!...

Semmi volt. Semmivé lett, örökre használhatatlanná vált a sötét nadrág és a fehér ing.

Mentünk hazafelé, apám beszélt, beszélt, de énbennem már gyülekeztek a sejtelmek felhői. Ahogy közeledtünk a házhoz a már kihalt utcán, hiszen elmúlt dél, már mindenki ebédelt s a rekkenő hőség amúgyis visszaszorította az embereket a házakba, igen, minden lépéssel nehezebb lett a szívem. Nem maradhat így a napsütés, nem maradhat így apám öröme. Már csak azért sem, mert a kopaszodó úr behívta apámat a kocsmába s ő lehajtott több korsó sört. Nekem málnát rendelt, „a szerelő úr aranyos kisfiának, akiből bizonyosan ugyanolyan jó szerelő lesz, mint az apja”... (Mert a szerelőknek a fia is szerelő lehet, mint köztudomású, ahogy az orvosoké orvos, a színészeké színész és így tovább!) A málnát azonban nem tudtam meginni. A poharat rosszul – vagy egyáltalán nem – mosták el és amint mohón beleittam, megéreztem a pohár szélén a bor ízét. Csaknem rosszul lettem, s hivatam-vonszoltam volna apámat hazafelé. De ő még ott is elmesélte, hogyan csinálta meg a motort. A kopaszodó úr elment, nem is vettük észre, hogy mikor. Csak arra emlékszem, már senki sincs rajtunk és a kocsmároson kívül a helyiségben.

Szorítottam apám kezét és féltem. Titokban többször is végignéztem a ruháján, bizony nekem is látnom kellett, sose lesz belőle ing, se nadrág. Azért is rettegtem, hogy szembe jön velünk valaki és meglátja apám ruháját. Nem tudhatja az előzményeket, csak azt látja, hogy „Kisferkón” miféle göncök vannak. Még vasárnap se tud rendesen felöltözni. Valósággal húztam apámat haza, pedig azt is tudtam, otthon se vár jobb bennünket. Nem is várt!

Anyám először csak azt fogta föl, hogy elkéstünk. A ruhát nem vette észre, vagy nem akart hinni a szemének. Azt is azonnal észrevette, hogy apám ivott, noha akkor nem ez volt a legfeltűnőbb. Innét kezdve elhomályosul a napsütés, innét kezdve már nem folytatódott tovább a csoda. Bár először apám csaknem teljesen józan hangon próbálta elmondani a történeteket. Nem emlékszem a szavakra, semmire se emlékszem, csak arra, hogy apám üvölt. Én akkor már a nagyanyámhoz menekültem a konyhába. Egyébként is vele laktam, hiába jöttek át nagyapám halála után apámék Türjéről, úgy éltek ott, mintha idegen család lettek volna. Húgom is kimenekült az udvarra, ötéves volt akkor. A sírását hallom... A hátsó kis szobában pedig tányérok törtek éles csörrenéssel a falon. Apám csapkodta oda őket húslevesestől... Annak a háznak a falai is már a föld alatt vannak. Hiába-valóan folyt le rajtuk a leves!

A napfényes vasárnap innét már fakó, sötét.

Délután is következett, de arról semmit se tudok. A döbbenet feketéje kemény, fekete görönggyé csomósodott bennem s nem oldódott föl máig sem!

Vízrebocsátás

időm egyre fogy
hogy terebélyesedjen
csendre vízre
bocsájtom testemet lelkemet
úgy siklok
mint semmi, senki más:
ezüsthallakkal cikázom,
tudom az örvények közt vesznem úgysem lehet
s ha szárazföldre,
aranyló hazug fővenyre vet
egy-egy rosszindulatú hullám
ott is siklom, cikázok
mint egy győztes álom.

nádi-parti neszekre
nem tátogok dühödten
de mosolygok
szétáradva, anyagtalanul:
hisz időm egyre fogy:
létem örökre gyarapszik!

Pásztor és nyáj

Hogy mi volt előbb, a Pásztor vagy a Nyáj – mindegy.
A kolompolást halljuk. Az értelem eszmélése óta reszketi
igenli az élet. Már az ő-sajtbe is beleépült, Ott volt ne-
andervölgyben, cromanyonban, s öldöklésünk történelme alatt
tejlődött, finomult – most azt mondjuk csillingelnek.
Ünnepre, Viadalra. Kérődzésre.

Vizekre szaladj

*Vékony bokádon
az erekhez, szellő
hajoljon szép kezedhez.*

*Mint vízre gyökér,
harmatos szerelmed
találjon szerelmemhez.*

*Ha erdőről a
vadak eléd szöknek,
hozzájuk is hú maradj.*

*Ha gyöngye vállad
harapásom vérzi,
hűvös vizekre szaladj.*

Madaram madaram

*Van Gogh-ragyogású a reggel
de csalás lenne
ha nem erednél útnak
az idegenbe vágó sereggel*

*Hisz nem akarom én
hogy szabályos légy
mint levélen az erezet
hogy sorsod sorsoddal
legyen teljesebb*

*béklyóznád csak hitem
konok szenvedéllyel
melled lüktető gyönyörével*

de szeretlek

*s mint vízmosásban ezer csillag
remegve jajdul szerelmed*

Szép magyar tragédia

II. RÉSZ

I. kép

1870 júliusa.

A párizsi Tuileriák palotájának egyik nyitott terme. A falakon színes térképek, III. Napóleon kedvenc játéka. A térképeken apró fakockák jelzik a császár „világpolitikai” koncepcióit.

A fúvószenekar most francia császári indulókat játszik. Színes vendégsereg vonul át a térképszobán a zene ütemére. A mennyezetről spárgákon almák lógnak közvetlenül a padló fölé, és a vendégeknek a fogukkal kell megragadni a gyümölcsöket.

Négykézláb igyekeznek, nagy a nevetés, keveseknek sikerül elkapni a zsákmányt. A vendégek lassan megúnják a kissé egyhangú játékot, kimennek a teremből. Hirtelen megjelenik maga a császár, III. Napóleon is, nyomában Niklay Istvánnal, aki most a francia császári hadsereg tiszti egyenruháját hordja, ezredes a rangja. A császár egyenruhájáról, jellegzetes szakálláról, bajuszáról messziről felismerhető.

(Gondterhelt az arca, ingerülten beszél, Niklayhoz fordulva.)

NAPÓLEON: Meg vannak bolondulva az emberek. Utáljuk a németeket, mégis mindenki Bismarck-barna szövetben, selyemben jár. Bismarck-barna, Bismarck-beteg, Bismarck-elégedett, Bismarck-haragos, Bismarck-fényes, Bismarck-csillogó, Bismarck-cipő, Bismarck-kesztyű, Bismarck-ernyő, Bismarck-kalap Bismarck-szalmával, Bismarck-szalaggal díszítve. A Bismarck-kalapot a hölgyek természetesen Bismarck-kontyúk tetején viselik, és a hajukat Bismarck-barnára festik. És ez a gazember Houston azt írja Londonban, hogy a vesztségre álló fél szokta felvenni a felülkerekedő fél divatját.

NIKLAY: Houston téved, Felség. Bismarcknak csak fehér színű egyenruhái vannak.

NAPÓLEON: Bazaine tábornagy kért kihallgatást, idejön. Szeretném, ha maga is itt maradna, ezredes.

NIKLAY: Parancsára, Felség. A marsall atyai jóbarátom.

NAPÓLEON: Tudom, hogy kedvelik egymást, ő ajánlotta magát Mexikó után az udvarhoz. Arra akar rábeszélni, hogy a poroszok helyett az osztrákok ellen készülünk fel.

NIKLAY: És mire alapozza ezt a javaslatát?

NAPÓLEON: Hogy az osztrákok gyengébbek, mint a poroszok, és hogy Solferino és Königrätz után gyerekjáték lenne megverni őket.

NIKLAY: Ebben van valami igazság, Felség. Nem beszélve az osztrák-magyar ellentétéről, amelyek nyomán Magyarország a háború első pillanatában elszakadna Ausztriától, s szívvel-lélekkel ön mellé állna.

NAPÓLEON: Königrätz után sem szakadtak el, sőt kiegyeztek a Habsburgokkal.

NIKLAY: Mert Bismarck nem használta ki a győzelmet, és nem segített bennünket. Voltam nála Miksa császár személyes küldötteként, de azt mondta, szüksége lehet még Ausztriára Franciaországgal szemben, ezért nem bántja, nem alázza meg jobban.

NAPÓLEON: Ezt mondta?

NIKLAY: Igen. Gondolja csak meg, Felség, mit jelentene az ön számára, és mindannyiunk számára az Osztrák-Magyar Monarchia felbomlása, Ausztria veresége. Egész Kelet-Európa az ön befolyása alá kerülne. A poroszokkal szemben olyan tartalékok birtokába jutna, amelyek megbénítanák Bismarck minden alattomos próbálkozását.

sát, tervezgetését. Önt pedig, Felség, mi, volt magyar szabadságharcosok meghívónánk Magyarország trónjára.

NAPÓLEON: Ne tréfáljon, Niklay.

NIKLAY: Már megbeszéltem az emigráns magyar kormányral, Kossuth lelkesedik a gondolatért, vállalná a helytartói tisztséget.

NAPÓLEON: Nagyon köszönöm, ezredes, de nem fogadhatom el ezt az ajánlatot. Én Magyarországot szabad országnak képelem el. Csak szabad országnak tudom elképzelni.

NIKLAY: Pedig már nevet is adtunk önnek; III. Napóleon, Franciaország császára, I. Napfény néven Magyarország királya.

NAPÓLEON (*mosolyogva*) Kedves, kedves, ezredes, de higgye el, én jobban értek a politikához, mint maguk. Bazaine is naiv idealista. A poroszokat kell legyőznünk először, és csak utána gondolhatunk másokra.

NIKLAY: Salm herceggel beszéltem a múlt héten, Felség. A porosz hadsereg olyan erős, hogy...

NAPÓLEON: (*közbeváág*) Csak nem azt akarja mondani, hogy nem tudnám legyőzni őket?

NIKLAY: Felség, Magyarországon vannak a világ legjobb huszárai.

NAPÓLEON: Tudom.

NIKLAY: Magyarországon, Tokajban van a világ legjobb bora.

NAPÓLEON: Tudom.

NIKLAY: Magyarországon vannak a világ legkeményebb seggű lányai.

NAPÓLEON: Tudom.

NIKLAY: Felség, önnek Magyarország királyává kell lennie.

NAPÓLEON: Majd ha megvertük a poroszokat, átmegyünk Ausztriába, megverjük őket is, és Magyarországot független, szabad országgá tesszük. Hol van ez a Bazaine?

NIKLAY: (*bizalmaskodva*) Nagyon fiatal a felesége, Felség.

NAPÓLEON: (*nevet*) Persze, persze. Megbocsátunk neki a késésért. (*Hirtelen eltorzul az arca, a derekához kap, leül a padlóra, aztán felugrik, fel-alá rohan a teremben, ordít.*) Ezredes, hozza ide azt a nőt! Itt vannak a kövek! Ezek a kurva kövek! Megint itt vannak! Megörülök! Megörülök!

NIKLAY: Hívom az orvost, Felség.

NAPÓLEON: Nem kell! A maga magyar nőjét hívja ide! Jöjjön ide a teával! Azonnal! Siessen!

(*Niklay kiszalad a teremből.*)

Napóleon groteszk mozdulatokat tesz, diszlépésben végigdübörög a termen, aztán ajultan elvágódik a padlón.

Megérkezik Niklay és Mária.

A lányon előkelő selyemruha van, tinomkodva lép, ő is a császár udvarához tartozik.

Hatalmas teáskanna, pohár van a kezében.

Odarohannak Napóleonhoz, a lány elkezdí pófozni a császár arcát. Napóleon lassan feléled, felül, megismeri a lányt, int a kezével, de a következő pillanatban újból eltorzul az arca a görcsös tájadalomtól.

Mária a kannából nagy mennyiségű teát önt a pohárba, és átnyújtja Napóleonnak, aki hosszan iszik a forró folyadékából.

A fúvószenekar halkán operettmelódiákat játszik.

Mária gyengéden mondja.)

MÁRIA: El fog múlni, Felség. Ki fog jönni.

NAPÓLEON: De mikor?

MÁRIA: Nemsokára. A tea most ment le. Elkezd dolgozni, széthasogatja a nagy követ apró darabokra, és a darabok szépen kijönnek.

(*Napóleon egy pillanatra elmosolyodik, de aztán megint görcsölni kezd a veséje.*)

Körbefutja kétszer a termet, aztán megáll Mária előtt.)

NAPÓLEON: Masszírozzál meg!

(*Ledobálja magáról a ruháit, gatyában áll a lány előtt. Mária egy hosszú padra fekteti, s elkezdli nyomkodni a dereka tájékát. Napóleon nagyokat nyög, fel-felüvölt a fájdalomtól.*)

Niklay szólal meg.)

NIKLAY: Nincsen szüksége Felségednek ópiumra?

NAPÓLEON: Nem kell, attól egy hétig teljesen zsibbadt vagyok. Most nekem nem szabad elzsibbadni. (*Minttha magában beszélné, megismétli a mondatot.*) Nekem most nem szabad elzsibbadni.

NIKLAY: Felség, Magyarországon ötvenezer ilyen teafőző asszony van, mint Mária.

(*Napóleon hátranéz Máriára.*)

NAPÓLEON: Igaz ez?

MÁRIA: Aki ott él, annak nem is nőhet kő a veséjében.

NAPÓLEON: Miért?

MÁRIA: Mezitláb kell járni, a földben van valami sugár, átmegegy a talpon keresztül a vesébe is, és nem engedi, hogy kő nőjön benne.

NAPÓLEON: Elmegyek, ott fogom magam kezelni.

MÁRIA: De aki eljön onnét, annak a betegsége újra visszaállhat.

NIKLAY: Felség nem fog onnét eljönni. *(Napóleon megint ordítani kezd a fájdalomtól. Mária egy magas széket húz a terem közepére, felállítja rá a császárt, és vezényel.)*

MÁRIA: Most ugorjon!

(A császár leugrik a sarkára, hatalmasat zökken. Várakozó arccal áll.)

Lassan kisimulnak a vonásai, enyhült egy küssé a görcsös fájdalom.

Mária ismét telparancsolja a székre.

Ugrásra készen áll, amikor Niklay megfogja a kezét.)

NIKLAY: Felség, Ausztria ellen kell fordulnia!

NAPÓLEON: *(megadóan)* Lehetséges, fiam.

NIKLAY: Nem lehetséges, kell, Felség! Ferenc Józsefet foglyul ejtjük, ő fogja felségedet minden reggel megmaszszirozni, ébredés után. On Magyarország fog élni. A magyar királyoknak sohase volt vesekövék.

NAPÓLEON: *(a fájdalomtól ismét eltorzul az arca, leugrik, megint enyhül a görcs.)* Lehet, hogy igaza van. Ismeri maga pontosan Ausztriát? A katonai erőviszonyokat?

NIKLAY: Ismerem, Felség, elgyengült ország, katonailag nulla.

NAPÓLEON: Hívja ide Bazaine-t.

NIKLAY: Felség, fiatal felesége van.

NAPÓLEON: Jó, de akkor mit akar tőlem?

NIKLAY: Elmondta nekem, Felség. Azt akarta mondani, hogy Felségednek csak Ausztria ellen szabad háborút viselnie...

NAPÓLEON: *(fogja a derekát)* Jaj, de fáj! *(Máriához)* Mikor múlik már el ez az örült fájdalom?

MÁRIA: Nincsen még vizezési ingere, Felség?

NAPÓLEON: Nincs! Nincs! Adjon még teát!

(Feláll a székre, teát iszik, leugrik, újból felkapaszkodik, újból leugrik, ismét enyhül a fájdalom. Niklay kihasználja az alkalmat.)

NIKLAY: Az öné lesz Ausztria, Magyarország, és nem lesz többet vesekőve, Felség.

NAPÓLEON: Gondolja, ezredes?

NIKLAY: Biztos vagyok benne, Felség. És utána szétverjük a poroszokat. Apró darabokra, ahogy ez a csodálatos tea az ön köveit.

NAPÓLEON: Még mindig nem múlik! Mit csináljak? *(Máriára mutat)* Jöjjön ide!

(Mária odalép hozzá. A császár kézálásba lendül, a lány megfogja a bokáját. Napóleon alulról beszél felfelé Máriához.)

NAPÓLEON: Így talán kijön.

MÁRIA: Felség, felfelé nincs hova kijönnie annak a kőnek. Álljon vissza a talpára.

(Napóleon újból visszaáll a talpára, remegve körülutja ismét a helyiséget, nagyon táj a veséje.)

(Niklay ismét támadásba lendül.)

NIKLAY: Az osztrák hadsereg legnagyobb részének még mindig elöltöltős puskája van, egy hét alatt legyőzzük őket.

NAPÓLEON: Kossuth tényleg vállalja?

NIKLAY: Jártam nála, örömmel vállalja.

NAPÓLEON: Maga nagyon mozgékony ember, ezredes.

NIKLAY: *(szerényen mosolyog)* Mindent elkövetek, hogy Felség Magyarország királya legyen. *(Napóleon óriásit ordít, kezét a jobb veséjére szorítja, Mária felé kiált.)*

NAPÓLEON: Hozza az éjjeliedényt!

(Mária kirohan, majd pár pillanat elteltével gyönyörűen testett, porcelán éjjeliedénnyel tér vissza. Átnyújtja a császárnak. Napóleon megtordul, kigombolja a nadrágját, és elkezd vizezni. Hirtelen felkiált.)

NAPÓLEON: Kijött! Kijött! Hallották a koppanást?

(Niklay és Mária odaugranak hozzá, kivesszik a kezéből az éjjeliedényt, nézegetik a tartalmát. Niklay szóval megelősönek.)

NIKLAY: Olyan, mint egy sündiszó. Hála a jó istennek, hogy kijött. Jobban van, Felség?

(Napóleon mintha kicserélték volna. A

görcs megszűnése különös gyönyört okoz neki, ernyedten, de boldog mosollyal az arcán ül bele az első útjába eső karosszékre. Niklay boldog mosollyal áll meg fölötte.)

NIKLAY: Akkor most átmegyek a hadügyminiszterhez.

NAPÓLEON: *(élénken)* Miért? Mit akar ott csinálni?

NIKLAY: Megbeszélem vele az Ausztria elleni támadás lehetőségeit, hogy mihamarabb jelentést tudjunk tenni önnek.

NAPÓLEON: *(lemondóan)* Késő. Már késő, ezredes.

NIKLAY: Nem értem, Felség. Miért késő?

NAPÓLEON: Eugénie megelőzte magát.

NIKLAY: *(sürgetően)* Szabad kérdezni Felségedet, miben előzött meg a császárné öfelsége?

NAPÓLEON: A kabinet már meg is szavazta, holnap hadat üzenek Poroszországnak.

(A zenekar vad ritmusú császári indulót játszik, Niklay és Mária döbbenten, szinte kövé meredten nézik Napóleont.)

2. kép

1870. szeptember 1., Sedan, a porosz-francia háború legfontosabb csatájának színhelye.

A dobok peregnek, a tívószzenekar trombitásai harci riadót fújnak. Óriási a zaj, ágyúk dübörögnek, sortűzek dörögnek, katonák rohannak át a színpadon, aztán annyira eltávolodik a harci zaj, hogy szinte megfogható lesz a csend a környéken.

Betámolyog a színpadra Napoleon, nyomában Niklay ezredes és Mária, utóbbi szintén francia katonai egyenruhában. Napoleon hajadonfőtt van, zubbonya tépett, arca löporfüstös, nagyon fáradt. Niklayhoz fordul.

NAPÓLEON: Hol jártak, ezredes? Már azt hittem megsebesültek.

NIKLAY: Körülnéztem a városban. Tudtam, hogy idejön, Felség.

NAPÓLEON: Odaálltam a golyók elé, de elkerültek.

NIKLAY: Miért akar meghalni, Felség?

NAPÓLEON: Nincs értelme tovább.

NIKLAY: Még minden jóvá tehető. Megmondtam önnek, nem a poroszok el-

len kell harcolnunk. A poroszok túl erősek, mi túl gyengék vagyunk. Nincs felszerelésünk. Ausztriát azóta már rég megettük volna.

NAPÓLEON: Nem látta MacMahont?

NIKLAY: Nem láttam. Talán már meg is adta magát.

NAPÓLEON: Gondolja?

NIKLAY: Lehetséges, Felség. Ön most mit óhajt tenni?

NAPÓLEON: Ismeri Sedant?

NIKLAY: Egy évig voltam itt ezredparancsnok.

NAPÓLEON: Meg lehet innét szökni?

NIKLAY: Most nem.

NAPÓLEON: Miksát sokkal rosszabb helyzetből akarta kimenteni, nem?

(Niklay, mielőtt válaszolna Napoleonnak, odafordul Máriához.)

NIKLAY: Menj ki a keleti falra, és nézd meg, ki van-e már tűzve a fehér zászló.

(Mária kimegy, Niklay visszafordul Napoleonhoz, szórakozottan kérdezi.)

NIKLAY: Mit is kezdett el mondani, Felség?

NAPÓLEON: Azt mondtam, hogy három évvel ezelőtt, Querétaróban Miksát sokkal nehezebb helyzetből próbálta kimenteni.

NIKLAY: Igen, Felség, csakhogy Miksát jobban érdekelte Magyarország sorsa, mint önt.

NAPÓLEON: *(készségesen)* Ha úgy kívánják, szívesen elfogadom a magyar trónt.

NIKLAY: Most már késő, Felség. Ön egyik hibát a másik után követte el.

NAPÓLEON: Milyen hibát?

NIKLAY: Miksa cserbenhagyása több volt, mint hiba, örültség volt.

NAPÓLEON: Az amerikaiak megfenygettek.

NIKLAY: Bazaine csapatai olyan erősek voltak, hogy Amerika meg se tudott volna moccanni ellenük.

NAPÓLEON: *(kifelé figyel)* Miért van itt ilyen nagy csend?

NIKLAY: Megadtuk magunkat.

NAPÓLEON: *(élesen)* Honnét ilyen jól értesült, ezredes?

NIKLAY: Személyesen adtam át Sedan katonai terveit Moltkénak.

NAPÓLEON: *(döbbenten)* Megörült?

NIKLAY: Nem, Bonaparte úr, teljesen józan vagyok, és arra kérem, adja át

a fegyverét. Ön ettől a pillanattól kezdve a foglyom.

NAPÓLEON: *(fogcsikorgatva mondja, miközben átnyújtja Niklaynak a pisztolyát)* Ezt még megkeserüli, Niklay! Hazaárulásért, felségsértésért kivégeztem!

NIKLAY: Nehéz lesz. Franciaország sohasem volt a hazám, és ön se felség többé, uram.

NAPÓLEON: Kalandor! Gazember!

NIKLAY: *(pisztolyt fog Napóleonra, úgy beszél hozzá)* Önről többször hallottam már ezt a két fogalmat, illetőleg megnevezést, mint magamról. Nem mondhatja, hogy nem próbáltam meg mindent. Kértem, könyörögtem, hogy Ausztria felé menjünk.

NAPÓLEON: *(a derekához kap)* Ūristen, már megint itt a görcs! Hol van a nő? Hozzanak teát! Siessen!

NIKLAY: Nézze, az a tea nem sokat számít. A kő vagy kijön, vagy nem. Magának kicsi kövei vannak, azok ki szótkak jönni. Ugráljon egy kicsit.

(Napóleon elkezd ugrálni, majd kézen áll, kézen jár. Magas rangú francia tisztek mennek el mellettük, kezükben téhér zászlót tartanak. Döbbenet megállnak, amikor meglátják császárukat a komikus pózokban.)

Egy darabig nézik a furcsa jelenetet, de aztán tovább mennek; annyi szörnyűséget láttak az elmúlt napokban, hogy Napóleon „elmehéli” összeroppanása nem is olyan különleges élmény számukra. Napóleon hirtelen a fal felé fordul, elkezd vizelni. Felordít)

NAPÓLEON: Kijött! Hallotta a koppantást?

NIKLAY: Igen, hallottam. Gratulálok.

NAPÓLEON: Mondja, nem tudja, mi a poroszok szándéka velem.

NIKLAY: De, tudom. Foglyul ejtik, és elviszik Németországba.

NAPÓLEON: Köszönöm. Mondja, miért tette ezt velem.

NIKLAY: Hosszú történet.

NAPÓLEON: Magyarország miatt?

NIKLAY: Érdekes, most, hogy bajban van, milyen világosan látja a dolgokat.

NAPÓLEON: Megtenne nekem egy kis szívességet?

NIKLAY: Attól függ...

NAPÓLEON: Megirtam Julius Caesar

életrajzát, és nem szeretném, ha a németek elvinnék tőlem a kéziratot.

NIKLAY: Adja ide.

NAPÓLEON: Ha meghalok, az lesz a fiam egyetlen öröksége.

NIKLAY: Mit csináljak vele?

NAPÓLEON: Vigye el a feleségemnek.

NIKLAY: Rendben van, adja ide.

(Napóleon kivesz a táskájából egy kéziratcsomót, Niklay átveszi tőle. A császár megnyugszik, folytatja a beszélgetést.)

NAPÓLEON: Mit gondol, a fiamat sikerült átvinni Belgiumba?

NIKLAY: Biztos vagyok benne.

NAPÓLEON: Hova küldte a feleségét?

NIKLAY: Nem a feleségem.

NAPÓLEON: Hát mi je?

NIKLAY: A cselédem.

NAPÓLEON: Hűséges asszony.

NIKLAY: *(durván)* Mi köze hozzá?

NAPÓLEON: *(megszeppenve)* Csak megjegyeztem.

NIKLAY: Én se teszek megjegyzést a maga feleségére. Azonkívül nevetséges, hogy itt most kérdezősködik. Mindenki tudja, hogy a francia udvarnál volt és van a legtöbb spion és spicli.

NAPÓLEON: Bocsásson meg, Niklay úr.

NIKLAY: Soha se bocsátok meg magának Ausztriáért! Ezt a hülyeséget! Kétségbeejtő!

NAPÓLEON: Tényleg hibát követtem el. Azt hittem, jobb lesz előbb ezeket. De azért abból a veseteából kiüdenek majd néha, ügye?

NIKLAY: Egyszerű gaz. Kimegy a rétre, annyit szedhet magának belőle, amennyit akar.

NAPÓLEON: Mesélje el a feleségemnek utolsó szabad perceim történetét.

NIKLAY: Nem biztos, hogy találkozom vele.

NAPÓLEON: *(rémülten)* És a kézirat?

NIKLAY: Nyugodjék meg, a kéziratot mindenképpen eljuttatom neki.

(A tívószeneke most porosz indulót kezd el játszani. Napóleon összerándul az „ellenséges” zene hangjaira, de aztán tegyelméleten tovább figyel a fogvartójának arcát. Niklay a távolba figyel. Megérkezik a „benyilóba” Mária, mögötte magasrangú porosz tisztek jönnek. Egy tábornok odalép Napóleon elé, tiszteleg.)

TÁBORNOK: Ön a porosz hadsereg foglya, uram. Arra kérem, ne próbálkozzék meg ellenállással, és kövessen bennünket.

NAPÓLEON: Allok rendelkezésükre, uraim.

TÁBORNOK: Bismarck kancellár úr ökegyelmessége a holnap nap folyamán találkozni óhajt önnel.

NAPÓLEON: A foglyuk vagyok, uram.

TÁBORNOK: Köszönöm, uram. *(Niklayhoz fordul.)* A kancellár úr köszönetét fejezi ki önnek azokért a fontos és nagyon jelentős szolgálatokért, amelyeket ön Poroszország győzelme érdekében tett. Hősiességének elismeréseképpen teljesítjük azon kívánságát, mely szerint ön a porosz hadsereg kötelékében kíván a továbbiakban katonai szolgálatot teljesíteni. Ettől a pillanattól kezdve ön, ezredes, a hetvenegyedik porosz gyalogezred parancsnoka. Magunkkal hoztuk új egyenruháját, a kinevezési papírokat és a kitüntetéseit.

(A tábornok hátratelél int, egy közlegény behozza a német egyenruhát és a kitüntetésekét. Niklay boldogan mosolyog, átveszi a kinevezési okmányt, a ruhadarabokat, majd villámgyorsan leveti a francia egyenruháját, és felveszi helyette az újat, a poroszt.)

Mária feltűzi a kitüntetésekét.

Napóleon döbbsenten nézi kedvenc ezredese színeváltozását, de nem szól, lenyeli mérgét.

A tábornok elégedetten figyel az új porosz ezredest, mosolyogva mondja.)

TÁBORNOK: *(Máriára mutat)* A hölgyet civil alkalmazottként ön mellé osztjuk be. Jelentkezzen Tresch tábornoknál, a második hadosztály parancsnokánál. Ő majd elkalauzolja önöket az ezredükhöz. *(Napóleonhoz fordul)* Ne haragudjék, rögtön indulunk.

NAPÓLEON: Semmi, semmi, tessék. *(gúnyosan)* Azt hiszem, én most éppen ráerek.

TÁBORNOK: Rögtön indulunk. *(Niklayhoz)* A második hadosztály Párizs ellen vonul. Remélem, nemsokára viszontlátjuk egymást.

NIKLAY: *(összevágja bokáját)* Tábornok úr, köszönöm a bizalmukat.

TÁBORNOK: Rászolgált, ezredes úr.

NIKLAY: Semmiség, tábornok úr, amit

tettem, az csupán a reálpolitika érvényesülése.

NAPÓLEON: *(gúnyosan)* Nem árulást akart mondani?

NIKLAY: *(nem reagál azonnal Napóleon szavaira, előbb a tábornokhoz fordul)* Vizontlátásra tábornok úr. Ha Párizsban nem találkozánk, Pesten biztosan találkozni fogunk. *(most Napóleonhoz fordul)* Vizontlátásra, Bonaparte úr. Ne haragudjék rám, nincs rá oka. Maga mindenképpen elvesztette volna ezt a háborút. Én pedig megnyertem.

(Napóleon nem válaszol, hátat fordít, elindul.)

A többiek is utána indulnak.

A tívószenekear hatalmas lendülettel játssza a győztes poroszok indulóit.)

3. kép

1871 májusa.

Párizs előtt állomásoznak a porosz csapatok, nem avatkoznak be a harcokba, melyek Thiers csapatai és a kommün fegyveresei között folynak.

Bismarck százezer hadifoglyot engedett haza, hogy Thiersnek legyen elég ágyú-tölteléke, és le tudja törni a kommün ellenállását.

Könyörtelen, véres harc folyik bent a városban, itt kint, Vincennes-ban, a magas falról kíváncsi porosz tisztek, francia civilek nézik a pokoli színjátékat.

A Vincennes-i parkban térzenét ad egy porosz tívószenekear. Bentről, a városból a kommün indulói válaszolnak a német zenére. A csatazaj és a zene hangja egészen különös keveréket alkot. Niklay egy porosz kapitánnyal áll a falon, izgatottan nézik a harcot.

KAPITÁNY: Vége lehetne már, előbb úgyse mehetünk haza. Itt állunk Párizs előtt, mint a hülyék, nézzük, hogy eszik egymást a franciák. Rossz stratégia ez a Thiers. Ha megkért volna bennünket, hogy segítsünk, megmaradt volna neki épségben a város.

NIKLAY: Mit gondolsz, le tudnánk a mostani erőnkkel győzni Ausztriát?

KAPITÁNY: *(csodálkozva)* Miért kéne legyőzni Ausztriát? Örüljünk, hogy ennek vége van.

NIKLAY: Űgy hallottam, Bismarck Ausztria ellen készül.

KAPITÁNY: Hol hallottad?
 NIKLAY: Nyugodt lehetsz, fontos helyen.
 KAPITÁNY: Ha így van is, nagy marhaság. *(a távolba mutat)* Nézd, ott a falnál.
 NIKLAY: Mi van ott?
 KAPITÁNY: Felkelőket végeznek ki.
 NIKLAY: Sajnálom őket.
 KAPITÁNY: Én nem. Így a kommün, úgy a kommün! Így a forradalom, úgy a forradalom! Hogy oda ne rohanjak! Söpredék! Megérdemli a sorát, miért ugrál folyton.
 NIKLAY: Nem értesz a politikához, Walter.
 KAPITÁNY: *(gúnyosan)* Mert te nagyon értesz hozzá.
 NIKLAY: Igen, igen, értek.
 KAPITÁNY: Eddig még minden főnöködet megverték; Kossuthot, Miksát, Napóleont.
 NIKLAY: Bismarck-ot nem fogják megverni.
 KAPITÁNY: Most, hogy nálunk lettél ezredes, kezdek félni tőle.
 NIKLAY: *(nevet)* Nekem köszönhetitek ezt a győzelmet.
(Sortűz dördül, Niklay és a kapitány lelépnek a falról, befelé indulnak. Hirtelen feltűnik Mária, lihegve jön, megfogja Niklay karját, maga után húzza az egyik benyúlóba. Niklay idegesen kérdezi.)
 NIKLAY: Mit akarsz?
 MÁRIA: Itt van Anna.
 NIKLAY: Milyen Anna?
 MÁRIA: Az a magyar, Mexikóból.
 NIKLAY: *(döbbenet)* Pereghy Anna?
 MÁRIA: Igen.
 NIKLAY: Hozd ide.
 MÁRIA: Nem mer idejönni.
 NIKLAY: Miért, mi baja van?
 MÁRIA: Menekül.
 NIKLAY: Honnét?
 MÁRIA: Benne volt a kommünben, keresik.
 NIKLAY: Vezesd be észrevétlenül a szobába. A hátsó kapun menjetek be.

4. kép

Niklay katonás egyszerűséggel berendezett szobája. Két ágy van a helyiségben, az egyik Máriáé. Niklay az egyik fotelben ül, idegesen

dobol ujjával az asztalon. Nyílik az ajtó, Mária lép be elsőnek, fogja Anna kezét, húzza maga után.

A lány óvatosan körülnéz, mielőtt belép. Szakadozott, poros ruha van rajta, látszik, hogy az ostromlott városból érkezik.

Niklay felugrik, eléje megy.

A lány átöleli a térfi nyakát.

ANNA: Boldog vagyok, hogy megtaláltalak. *(Niklay egy pillanatig csodálkozik a tegező megszólításon, de aztán gyorsan hozzászokik.)*

NIKLAY: Honnét jössz?

ANNA: A városból. Szörnyű dolgok történnek ott.

NIKLAY: Apád hol van?

ANNA: Nem tudom. Együtt voltunk, aztán előrement egy csapattal, és nem jött vissza. Nem tudom, mi van vele. Hiába vártam.

NIKLAY: Gyere, fekdj le. *(int Máriának)* Vetköztesd le, hozzál vizet és ennivalót!

(Mária a saját ágyához viszi a lányt, levetközteti, ráadja a saját ingét, aztán vizet hoz, megmosdatja, ennivalót ad neki, lefekteti az ágyra.)

Niklay kíváncsian nézi a fiatal test arányos formáit.)

NIKLAY: Honnét tudtad meg, hogy itt vagyok? Én a francia hadseregben voltam.

ANNA: Párizsban, a felkelők szemében te lettél a hős, amikor megtudták, hogy neked köszönhető Napoleon bukása. *(Niklay idegesen nézi a lányt, Mária próbálja teloldani a helyzet feszültségét.)*

MÁRIA: Hogy kerültek Párizsba?

ANNA: Amikor maguk 67-ben elköveték azt az örült merényletet, Juárez kidobott bennünket Mexikóból.

MÁRIA: Miért?

ANNA: Azt mondtá, apám engedékenysége tette lehetővé, hogy rálőjenek.

NIKLAY: *(közbevág)* Apád volt a leg-hűségesebb embere.

ANNA: Hiába mondtuk neki.

NIKLAY: Mit csináljunk?

ANNA: Rejts el, üldöznek.

NIKLAY: Kicsoda?

ANNA: Thiers-ék.

NIKLAY: Miért vagy nekik ilyen fontos?

ANNA: Merényletet követtem el Thiers ellen.

NIKLAY: És?

ANNA: Nem sikerült.
NIKLAY: Örült vagy.
ANNA: Ti nem voltatok azok Mexikóban?
NIKLAY: Nem. Nekem volt koncepcióm.
ANNA: Nekem is volt. Csak a te koncepciód és az én koncepcióm között óriási különbség van. Te egy haladó államférfit akartál megölni, én egy zszarnokot.
MÁRIA *(szenvedélyesen)* Itt nem lehet elbújni.
ANNA: Mindenhol el lehet bújni, ha az embert el akarják bűjtatni.
MÁRIA: Tovább kell menniel.
ANNA: Megmondaná, hogy hová?
MÁRIA: Nem tudom. Maga a világforradalmár.
ANNA: Jól kinyílt a szája, amióta porosz ezredesné lett.
MÁRIA: Cseléd vagyok, nem ezredesné.
ANNA: *(Niklayhoz)* Mondd meg a cselédednek, fogja be a száját.
NIKLAY: *(Annához)* Ne haragudj, ideges, azért mondja. *(Máriához)* Menj el Walterhoz, és intézd úgy, hogy ne jöjjön ide. Azt mondta, délután átugrik kártyázni. Nem szeretném, ha itt találná Annát.
(Mária nagyot nyel, aztán köszönés nélkül kimegy a szobából.
Niklay átöleli Annát és megcsókolja.
A lány egy pillanatig ellenáll, aztán anánál „hevesebben” viszonozza a férfi gyengédségét.
Niklay az ágy szélén ül, lassan lefekszik, a lány mellé, öleli, csókolja.
Anna hirtelen felül.)
ANNA: Jön valaki.
NIKLAY: Be van zárva az ajtó.
ANNA: *(szenvedélyesen)* Szeretlek.
NIKLAY: *(mosolyogva)* Hazudsz.
ANNA: *(kissé sértődötten)* Miért gondolod, hogy hazudok?
NIKLAY: Eleget szaladgáltam utánad Mexikóban. Mindig kirúgtál.
ANNA: Még fiatal voltam.
NIKLAY: Gyere el velem Németországba.
ANNA: Mit csinálsz ott?
NIKLAY: Rábeszélem Bismarck-ot, hogy menjen neki annak a rohadt Ferenc Józsefnek, verje szarrá, aztán hazamehetünk. Meqlátod, milyen gyönyörű a házam mellett a nyírfaerdő. Aranyozott kocsik állnak benne.
ANNA: *(csodálkozva)* Az erdőben?

NIKLAY: *(komolyan)* Kétfejű lovakat tenyésztettem ki.
ANNA: *(ijedten)* Ne viccelj.
NIKLAY: Kétfejű ló áll majd az új magyar címer közepében.
ANNA: Mondd, István, téged miért csak Magyarország függetlensége érdekel?
NIKLAY: Rövid az életem, drágám, nem érek rá mások függetlenségével foglalkozni.
ANNA: Kossuthot akarod elnöknek?
NIKLAY: Kossuth hülye.
ANNA: Deák?
NIKLAY: Deák gazember.
ANNA: Szerinted ki legyen a szabad ország első embere?
NIKLAY: Én leszek.
ANNA: *(döbbenően)* Te?
NIKLAY: Én kaparom ki a gesztenyét, én is eszem meg.
ANNA: Szereted a hatalmat?
NIKLAY: Sohase volt benne részem, nem érdekel.
ANNA: Akkor miért csinálod?
NIKLAY: Magyarnak lenni liliom, magyarnak lenni rózsaeerdő, magyarnak lenni karácsony.
ANNA: *(kissé gúnyosan)* Milyen költői lettél.
NIKLAY: Minden magyar költővé válik amikor felfedezi magában a magyarság rejtett folyosóit. Ezekben a folyosókban állnak az aranszobrok.
ANNA: Milyen aranszobrok?
NIKLAY: Hát nem tudod? A parasztlak rád mutatnak, az erdészek aranyfüst leveleket dobálnak a hajóhídra. Füstöl a drágakő-határ, a folyosók falai istenből vannak, átlátszóak, és mégis olyan kemények, mint a magyarok hátában a csont...
(Niklay egyre zavarosabban, egyre vadabbul szaval, Anna rémülten nézi.
Zörögnek az ajtón.
Niklay felugrik, összekapja magát, az ajtóhoz lép, kinyitja.
Thiers csapatainak egyentuhájába öltözött franciák lépnek a szobába, mögöttük egy porosz kapitány jön. A franciák meqlátják Annát az ágyban és feléje indulnak.
A lány, aki közben kivette Niklay ágy mellé akasztott zubbonyából a pisztolyt, telemeli, és löni akar. Az egyik francia megelőzi. A lány hangtalanul, holtan hanyatlik hátra a párnákra, Niklay döbbenően áll, izmai megfeszülnek, mintha neki

akarna ugrani látogatóinak, de aztán hirtelen meggondolja magát, száraz hangon kérdezi a francia tisztől, aki agyonlőtte Annát.)

NIKLAY: Ki ez a nő?

FRANCIA TISZT: Ön nem ismeri, ezredes úr?

NIKLAY: Ma láttam életemben először.

Bejött, azt mondta, Lyonba való, és nagyon éhes. Adtam neki enni, utána pedig hát... *(mosolyogva az ágyra mutat)*

(A porosz kapitány előrelép, Niklayhoz fordul, a halott lányra mutatva mondja.)

POROSZ KAPITÁNY: Az egyik legelvetemültebb petroleumos gyilkos, Anna Perry. Amerikából jött át, hogy megtanítsa a párizsiakat, hogyan kell hátulról, hidegvérrel ölni. A francia hatóságok megkerestek bennünket, hogy legyünk a segítségükre. Szerencséje van, ezredes úr, idejében érkeztünk.

NIKLAY: *(mosolyog)* Miért, azt hiszi kapitány úr, nem tudtam volna megvédeni magamat?

(Miközben beszélnek, a franciák kiviszik Anna holttestét a szobából. A kapitány arca elkomolyodik.)

KAPITÁNY: Ezredes úr, nem szeretnék tolakodónak látszani, de nagyon kell vigyázni ezekkel a Párizs felől érkező kóbor nőkkel. Két tisztünket ölték meg orvul, szeretkezés közben a múlt héten.

NIKLAY: *(idegesen)* Először és utoljára fordult elő, igaza van, valóban óvatosabbnak kell lenni. Honnét tudták meg a franciák, hogy ez a nő nálam van?

KAPITÁNY: Valaki látta bejönni, és elment a katonai parancsnokságra.

NIKLAY: Ki volt az?

KAPITÁNY: Nem tudom, de azt hiszem ez nem is fontos. Feljelentő mindig és mindenhol van.

(Belép az ajtón Mária és Walter kapitány. Mária rémülten néz Niklayra, fojtott hangon mondja.)

MÁRIA: Agyonlőtték.

NIKLAY: Gyilkos volt, régóta keresi a rendőrség.

WALTER: Kár érte, csinos volt.

KAPITÁNY: Igen, szép volt.

NIKLAY: Láttam már szebbet is. *(Máriához)* Te egyenesen Walter kapitány úrhoz mentél?

MÁRIA: Igen. Csak még elmentem előbb

a pékhez, megkérdeztem, hogy lesz-e holnap reggel friss kenyér.

NIKLAY: Melyik pékhez?

MÁRIA: Ahhoz, aki ott főtt van.

NIKLAY: A francia parancsnokság mellett?

MÁRIA: Igen.

(Niklay odalép Máriához, és hatalmas pofont ad neki. A lány a földre zuhan. A két porosz tiszt értetlenül nézi a durva jelenetet.)

(Niklay magyarázólag fordul az idegen kapitányhoz.)

NIKLAY: A cselédem. Nevelni kell. Időnként nevelni kell.

(A kapitány kénszeredetten elmosolyodik. Mária lassan feltápáskodik, és elkezd rendberakni az ágyat, amelyen Anna meghalt.)

(A két német tiszt elbúcsúzik, és kifelé indul.)

(Amikor becsukják maguk mögött az ajtót, Niklay nekiront Máriának, agyba-főbe veri.)

(A tívószeneke a kommün indulóit játszza.)

(A zene hangja egyre erősebb, minden más hangot elnyom.)

5. kép

(Niklay és Mária Németország felé tartanak, az országút mentén táboroznak. Két nyereg a párnájuk, tábornász mellett melegszenek.)

(A tívószeneke nagyon halkán német altatódalt játszik.)

(Niklay már alváshoz készül, Mária az edények körül tesz-vesz, amikor hirtelen fekete alak lép eléjük.)

(Niklay felugrik, a pisztolya után kap, de aztán leengedi a karját.)

(Pereghy Imre hangja hallatszik.)

PEREGHY: *(odaugrik Niklayhoz és a lányhoz, megöleli mindkettőjüket)* Jó estét kívánok.

(Niklay tettett jókedvvel kérdezi)

NIKLAY: Hát te hogy kerülsz ide?

PEREGHY: Két hete kereslek, két hete futok utánad.

NIKLAY: Honnét tudtad, hogy erre vagyok?

PEREGHY: Annát keresem.

NIKLAY: Annát?

PEREGHY: Hozzad indult. Hallotta,

hogy porosz ezredes lettél, gondolta, jó szövetségest talál benned.
 NIKLAY: Nem láttam. Hozzánk nem jött.
 PEREGHY: Mikor visszatértem Saint Cloud-ba, már elment onnét. Akkor nem tudtam mindjárt elindulni, de aztán amint lehetett, kijöttem a városból. Akkorra meg már te mentél el Vincennes-ből. Kerülgettük egymást.
 NIKLAY: *(zavartan)* Ülj le, pihenj, egyél valamit.
 PEREGHY: Nincs időm, meg kell találnom. Visszamegyek.
 NIKLAY: Párizsba?
 PEREGHY: Igen.
 NIKLAY: És ha felismernek?
 PEREGHY: Agyonlőnek. De nem fognak felismerni, elváltotatom az arcomat.
 NIKLAY: Hogy kerülnétek Párizsba?
 PEREGHY: A te gyönyörű merényletkísérleted után Juárez kidobott bennünket Mexikóból.
 NIKLAY: Miért?
(Mária válaszol Pereghy helyett)
 MÁRIA: Azt mondta, hogy az ő *(Pereghyre mutat)* engedékenysége tette lehetővé, hogy rálőjenek.
 PEREGHY: *(csodálkozva néz a lányra)* Pontosan ezt mondta.
 NIKLAY: De hiszen te voltál a leghüségesebb embere.
 PEREGHY: Mi is mondtuk neki, de hiába. Mexikóból átjöttünk Párizsba, aztán jött a háború, a vereség után jött a kommün. Részt vettünk benne.
 NIKLAY: Anna is?
 PEREGHY: Merényletet követett el Thiers ellen. Sajnos nem sikerült. Azért akart hozzád menekülni.
 NIKLAY: Hogy-hogy nem talált meg? Nem értem. Azt tudtátok, hogy porosz ezredes lettem?
 PEREGHY: Mindenki erről beszélt Párizsban. Azt is kinyomoztuk, hogy Vincennes-ban vagy. Aztán Anna elindult. Azóta nem láttam.
 NIKLAY: Lehet, hogy visszament.
 PEREGHY: Lehet.
 NIKLAY: Most mi van Párizsban?
 PEREGHY: Terror. Akit csak lehet, megölnék.
 NIKLAY: Gazemberek.
 PEREGHY: Azok. Te, István, nem mehetnétek el veletek Németországba? Ott

megpróbálnék kapcsolatokat szerezni. Megkeresem az amerikai követet.
 NIKLAY: Sajnos az a baj Imre, engem figyelnek. Nem bíznak bennem.
 PEREGHY: Binned, aki a kezükre játszottad Napóleont?
 NIKLAY: Tudod, milyenek a poroszok. Állandóan hallgatóznak körülöttem, figyelnek.
 PEREGHY: *(körülnéz, aztán gúnyosan mondja)* Itt is?
 NIKLAY: Ne gúnyolódj, Imre. Nekem küldetésem van, nem kockáztathatok.
 PEREGHY: Rendben van, nem kérek tőled semmit. Visszamegyek Párizsba, megkeresem Annát.
 NIKLAY: Miben segíthetnék mégis?
 PEREGHY: Semmiben. Hát akkor indulok. Jó pihenést, a viszontlátásra.
(Niklay a kezét nyújtja, de Pereghy elnéz fölötte. Mária odamegy hozzá, megöleli. Pereghy elindul, nem néz vissza, eltűnik a sötétben.)
Amikor már messze jár, megszólal Mária.)
 MÁRIA: Miért küldte el? Miért mondta, hogy nem is láttuk a lányt?
 NIKLAY: Mi ez, felelősségre vonás?
 MÁRIA: Nem, gazdám, nem felelősségre vonás. Csak kérdés.
 NIKLAY: Jó, akkor válaszolok. Azért küldtem el, mert elmentél a francia katonai parancsnokságra, és feljeltetted Annát.
 MÁRIA: Nem igaz, nem voltam a parancsnokságon. Hiába vert meg, maga is tudja, nem voltam ott.
 NIKLAY: Hát akkor ki volt ott?
 MÁRIA: Nem tudom.
 NIKLAY: Nem láthatta meg senki, amikor bejött hozzám.
 MÁRIA: Miért jelentettem volna fel?
 NIKLAY: Mert féltékeny voltál rá.
 MÁRIA: Nem igaz.
 NIKLAY: Jó, tegyük fel, nem te jelentetted fel. Akkor is nálam találták meg, nálam lötték agyon a kommün egyik legveszélyesebb petroleumos gyújtogatóját. Ezt még valahogyan ki tudtam magyarázni. Nem ismertem, kurvának néztem sätöbbi. De ha az apját is velem, nálam találják, akkor mit mondok? Hogy véletlen? Ki hiszi ezt el nekem? a poroszok biztosan nem hiszik el. Elkezdenek gyanakodni, s akkor vége a terveimnek. Ne-

kem most rájuk van szükségem, nem pedig jött-ment kalandor kommünárdokra. Érted? *(tagoltan folytatja)* Rájuk, a poroszokra van szükségem. Érted?

MÁRIA: Nem.

NIKLAY: Mit nem értesz, te szerencsétlen?

MÁRIA: Pereghy úr, amikor tudott, segített rajtunk.

NIKLAY: Azzal, hogy agyonlövötte Miksát, mi?

MÁRIA: Nem ő lövötte agyon.

NIKLAY: De ő akadályozta meg a szökötést.

MÁRIA: A lányba maga szerelmes volt, gazdám.

NIKLAY: Menj a fenébe!

MÁRIA: De igen, én tudom. Én mindig is éreztem.

NIKLAY: Ezért jelentetted föl, mi?

MÁRIA: *(sír)* Miért bánt engem mindig ezzel? Én nem jelentettem föl Annát. Azt hiszi, gyilkos vagyok?

NIKLAY: Dehogyan hiszem. Buta liba vagy.

MÁRIA: Nem igaz.

NIKLAY: Ha nem igaz, akkor mondd most el nekem, miért megyünk Németországba.

MÁRIA: Nem tudom.

NIKLAY: Na látod. Azért megyünk, hogy Bismarck kancellárt rávegyük, támadja meg Ausztriát. Győzze le Ferenc Józsefet, és a győzelem után nyilvánítsák Magyarországot független, szabad országgá. Most már érted?

MÁRIA: Igen, értem. És ha nem tudja legyőzni?

NIKLAY: Ha akarja, úgy elbánik Ausztriával, mint macska az egérrel.

MÁRIA: De ha a kancellár nyilvánítja Magyarországot szabad országgá, akkor a kancellár határozza meg azt is, hogy ki legyen az elnök.

NIKLAY: Én leszek az elnök.

MÁRIA: Ezt már tudja Bismarck?

NIKLAY: Nem, még nem tudja, de idejében meg fogja tudni.

MÁRIA: És én mi leszek akkor?

NIKLAY: Te leszel az elnöki palota gondnoka és felügyelője.

MÁRIA: És ha Anna életben maradt volna, ő belőle mi lett volna azon a Magyarországon?

NIKLAY *(türelmetlenül)* Nem tudom. Ilyen nincs, hogy mi lett volna. Meg-

halt, meghalt. Halottal nem lehet tervezni.

MÁRIA: Én tudok tervezgetni.

NIKLAY: Mit akarsz mondani?

MÁRIA: Azt, hogy a maga felesége lett volna.

NIKLAY *(nevetni kezd)* Az esküvőn hány vendégnek terítették volna az elnöki palotában?

MÁRIA: Ezernek.

NIKLAY: És te vigyáztál volna, hogy ne mérgezzenek meg.

MÁRIA: Én kevertem volna bele a mérget az ételébe.

NIKLAY: Hát nem elég, hogy a szertöm, a dajkám, a cselédem, a fegyverhordozóm vagy? Nem elég?

MÁRIA: Nem elég.

NIKLAY: Mit akarsz még?

MÁRIA: Gyereket akarok magától. Sokat. Egy hadseregbe valót. Azok majd elfoglalják Magyarországot.

NIKLAY: *(nevet)* Hülye!

MÁRIA: De lehet, hogy már nem is akarok.

NIKLAY: Mi az, meggondoltad magad?

MÁRIA: Meg.

NIKLAY: Miért?

MÁRIA: Mert nem szeretném, ha a gyerekeim olyanok lennének, mint maga.

NIKLAY: *(nevet)* Legyenek magasabbak?

MÁRIA: Az nem fontos.

NIKLAY: Szebbek?

MÁRIA: Az sem fontos.

NIKLAY: Hát akkor? Okosabbak?

MÁRIA: Nem. Inkább magyarabbak.

NIKLAY: *(dühösen)* Én nem vagyok neked elég magyar?

MÁRIA: Nem.

NIKLAY: Na ne mondd. És miért?

MÁRIA: Mert a köpönyegforgató magyar, az csak kicsi magyar.

NIKLAY: Nekem csak magyar köpönyem van.

MÁRIA: Elég sokszinű.

NIKLAY: Piros-fehér-zöld színe van.

MÁRIA: Habsburg-piros, Napóleon-fehér, Bismarck-zöld.

NIKLAY: Ha nem tetszik, amit csinállok, el is mehatsz. Fel is út, le is út!

MÁRIA: Maga nagyon jól tudja, hogy nem tudok elmenni.

NIKLAY: *(gúnyosan)* Miért nem tudsz elmenni!

MÁRIA: Mert szeretem magát.

NIKLAY: Akkor meg mit oktatsz min-

dig, mintha te volnál az úr, én meg a szolgál?

MÁRIA: Mert szeretem magát.

NIKLAY: Aki szeret, az befogja a száját.

MÁRIA: Aki szeret, az kinyitja a száját.

NIKLAY: De nem az ellen, akit szeret.

MÁRIA: Nem akarom, hogy maga legyen a pojáca még huszonhét országban.

NIKLAY: (*ordít*) Menj a fenébe! Nem kellesz! Menj a fenébe innét!

MÁRIA: Nem akarom, hogy futóbolondok legyünk mindenfelé a világban, nem akarom, hogy megtagadjuk a barátainkat, nem akarom, hogy hazudjunk, nem akarom, hogy megkérdéshessék tőlünk, mennyit fizettünk egy nemlétező palotáért, nem akarom... (*Niklay magához vonja a lány fejét, megcsókolja, a csókkal beléje fojtja a szót.*)

III. RÉSZ

I. kép

1872 szeptembere.
Bismarck kancellár hivatalának előszobája.
Kint a fuvószenekear erőszakos, harcias porosz indulót játszik.
Hivatalnokok, katonatisztek sűrűnek-torognak az egyszerűen berendezett helyiségben.
Aztán lassan kiürül a szoba.
A kancellár dolgozószobájába vezető ajtó előtt íróasztal. Fialat őrnagy ül mögötte, ő a vaskancellár adjutánsa.
Az asztal mellett, díszes karosszékből Niklay ül, porosz ezredesi egyenruhájában.
Az őrnagy töri meg a csendet.
 ÖRNAGY: Ezredes úr, a mai nap már nem alkalmas. Lejárt a fogadási idő.
 NIKLAY: Értse meg, életfontosságú, hogy végre beszélni tudjak a kancellár úrral. Négy hónapja minden áldott nap itt ülök és várok.
 ÖRNAGY: A kegyelmes úr megüzente önnek, hogy a terveit írásban terjeszse elő.
 NIKLAY: Az írásnak semmi értelme, ezeket a terveket csak szóban lehet előadni.
 ÖRNAGY: Talán holnap.

NIKLAY: Nem, megvárom. Előbb-utóbb csak kijön.

ÖRNAGY: Nagyon kellemetlen, ezredes úr. Mindnyájunk számára nagyon kellemetlen lenne, ha a kegyelmes úr megneheztelne.

NIKLAY: (*dühösen*) Nem érdekel, megvárom. Elvégre az én érdemeim...

ÖRNAGY: Jól ismerjük az ön érdemeit, ezredes úr. De nem hiszem, hogy hasznos lenne az ön számára, ha ezeket az érdemeiket túlbecsülné. A háborúnak vége, a béke más mechanizmus szerint működik.

NIKLAY: Ez a béke a maguk békéje, azt csinálnak vele, amit akarnak. Nekem a maguk háborújára van szükségem. És ezt a háborút ide kell, hogy adják nekem.

ÖRNAGY: Miért olyan sürgős mindez önnek?

NIKLAY: Nem magyarázokdom őrnagy úr, fáradt vagyok. Várom a kancellár urat.

ÖRNAGY: (*sértődötten*) Kérem.
A fuvószenekear egyre hangosabban játszik, majd hirtelen megszakad a zene.
Csend van a szobában.
Lassan nyilik az ajtó, és kilép rajta Bismarck kancellár. Fehér egyenruha van rajta, hatalmas bajusza majdnem az álláig ér. Mikor meglátja Niklayt, egy pillanatra megtorpan, mint aki vissza szeretne lépni, de aztán mégis meggondolja magát, és kitélé, az előszoba felé indul el.
Az őrnagy és Niklay fölugranak, összevágják a bokájukat.
Bismarck odalép Niklayhoz, a kezét nyújtja neki.
Niklay meg akarja csókolni a kancellár jobbját, de ő, mint a jóságos püspökök az öregasszonyok elől, elhúzza a kezét.
Niklay hangja remeg a meghatottságtól.)
 NIKLAY: Kegyelmes uram!
 BISMARCK: Mit óhajt, ezredes?
 NIKLAY: Kegyelmes uram, négy hónapja várok erre a pillanatra.
 BISMARCK: Mondja csak, mondja.
 NIKLAY: (*ünnepélyesen*) Magyarország sorsa az ön kezében van.
 BISMARCK: (*gúnyos hangszílyal*) Hatvanhatban is ezt mondták a honfitársai, aztán cserbenhagytak. Klapka, Türr, a többiek. Minden segítséget megadtunk nekik, időben és kellő in-

tenzitással. Nem voltak hajlandók cselekedni.

NIKLAY: Ma más a helyzet, kegyelmes uram. Ezek az öreg árulók már nem számítanak.

BISMARCK: Ne haragudjon, a császár vár, sietnem kell.

NIKLAY: Csak két percet, kegyelmes uram!

BISMARCK: Hallgatom.

NIKLAY: Az osztrákok megint intrikálnak Németország ellen.

BISMARCK: Tudom.

NIKLAY: Ferenc József azt mondta, ön Európa rákfenéje.

BISMARCK: Tudom.

NIKLAY: A magyarok egy emberként mellénk állnának.

BISMARCK: Kik azok a mellénk?

NIKLAY: Mellénk, németek mellé.

BISMARCK (*megveregeti Niklay vállát*): Gratulálok, ezredes, magyar létére elég gyorsan asszimilálódott.

NIKLAY (*szerényen mosolyog*): Német ezredesként is szem előtt szeretném tartani szegény, szolgaságban szenvedő hazám érdekeit.

BISMARCK: Tehát, mit óhajt?

NIKLAY: Háborút Ausztria ellen, kegyelmes uram.

BISMARCK: Nézze fiam, ez most nem megy.

NIKLAY: De miért? Tessék mondani, miért?

BISMARCK: Majd egy csendesebb napon elmagyarázom magának. Nem tudom, hallott-e arról, hogy a jövő héten idejön Berlinbe a cár és a monarchia császára? Megkötjük a német-orosz-osztrák hármasszövetséget. A cártól a Szent András-rendet, a császártól pedig a Szent István-rend nagykeresztjét fogom megkapni a jövő pénteken. Ezért nem megy.

NIKLAY (*szomorúan*): Hát akkor mit csináljak, kegyelmes uram?

BISMARCK: Ne keseredjen el, fiam, ma Szent István-rendet kapok tőle, holnap esetleg hadat üzenek neki. A politika egyik legfontosabb kategóriája a türelem.

NIKLAY (*sírni kezd*): Mi lesz velem, kegyelmes úr?

BISMARCK: Nyugodjék meg, nem hagyjuk elveszni, gondoskodtunk önről, ezredes. Fönt a hegyekben van egy hadifogolytábor, ahol még mindig van

egy csomó Königgrätz-i magyar fogoly. Ezt a táborot óhajtjuk a maga gondjaira bízni.

NIKLAY (*megtörli a szemét*): De én úgy tudom, kegyelmes uram, a magyar foglyok már hazamentek. A Klapka-légió tagjai is.

BISMARCK: Igen, sokan hazamentek, de azért még maradtak elegendően. Remélem, jól fogja magát érezni a honfitársai között. Ne haragudjon, de most már tényleg mennem kell. (*odaszól az adjutánsának*) Hívja ide Kremenz ezredes, vele már megbeszéltem, hogy átadja Niklay ezredesnek a fogolytábor parancsnokságát.

(*Bismarck barátságosan búcsút int, majd kimegy a szobából.*)

Niklay nem tudja, tovább zokogjon-e, inkább úgy dönt, hogy abbahagyja. Az őrnagy csenget, kisvártatva másik ezredes lép az előszobába. Bemutatkozik.)

KREMENTZ: Joachim Kremenz.

NIKLAY: Stephan Niklay.

KREMENTZ: Megkaptam a kegyelmes úr utasítását, mely szerint a Pilsfarth-i tábor parancsnokságát ön fogja átvenni tőlem.

NIKLAY: Köszönöm. A táborban csak magyar foglyok vannak?

KREMENTZ: Igen.

NIKLAY: Ezeket miért tartottuk itt?

KREMENTZ: Bűnözők.

NIKLAY: Nem értem. Miben bűnöztek?

KREMENTZ: A legtöbb azért került büntetőtáborba, mert elcsábított egy német lányt.

NIKLAY (*döbben*): Értem. És hányan vannak?

KREMENTZ: Tizenhárman.

NIKLAY (*döbben*): Tizenhárman?

KREMENTZ: Igen. Kezdetben négyszázan voltak, de én meglehetősen kemény kézzel bántam velük.

NIKLAY: Szóval meghaltak?

KREMENTZ: Igen, meghaltak.

NIKLAY: Mikor vehetem át a parancsnokságot?

KREMENTZ: Két hét múlva. Egyébként ezeket most akartuk hazaengedni.

NIKLAY: És miért nem engedjük haza őket?

KREMENTZ: Hogy önnek is legyen valami elfoglaltsága.

NIKLAY (*nyel egyet*): Ön hova kerül a táborból?

KREMENTZ: A vezérkarhoz.
 NIKLAY: Tehát ezeket úgyis hazaenged-
 tük volna?
 KREMENTZ: Igen, haza.
 NIKLAY: Megkérhetem egy szívességre?
 KREMENTZ: Parancsoljon.
 NIKLAY: Amíg nem jövök, bánjon ve-
 lük még keményebben, mint ahogyan
 szokott. Amilyen keményen csak le-
 het. Lógjon ki a belük.
 KREMENTZ: Kérem, ennek semmi aka-
 dálya.
 NIKLAY: De lehetőleg úgy, hogy azért
 életben maradjanak.
 KREMENTZ: Még fogom próbálni.
 NIKLAY: Remélem a foglyok nem tud-
 nak róla, hogy haza akartuk engedni
 őket.
 KREMENTZ: Természetesen nem tud-
 nak róla.
 NIKLAY: Megkérhetem, hogy ezt is
 tartsák addig titokban, amíg át nem
 veszem a parancsnokságot?
 KREMENTZ: Természetesen. Mi a terve
 velük?
 NIKLAY: Írásban fogom a kancellár úr
 elé terjeszteni a terveimet.
 KREMENTZ: (*kissé sértődötten*) Rend-
 ben van. Még csak annyit, elég ne-
 ház emberek. Úgy hallottam, önnek
 van felesége.
 NIKLAY: Cselédem van. Mexikóból hoz-
 tam.
 KREMENTZ: Nem ajánlom, hogy oda-
 vigye őt. Ezek a magyarok mind
 szexuálőrültek.
 NIKLAY: Nem csodálom, hiszen azért
 kerültek büntetőtáborba, mert meg-
 próbálták elkerülni, hogy szexuálőrül-
 tekké váljanak. Ön meddig bírja ki
 nő nélkül?
 KREMENTZ: (*sértődötten*) Kissé fur-
 csának találok az ilyen fajta kérde-
 zősködést.
 NIKLAY: Bocsásson meg, csak azt
 akartam kérdezni, van-e felesége?
 KREMENTZ: Van. Igen, van.
 NIKLAY: És hányszor szoktak közöszülni
 egy héten?
 KREMENTZ: (*döbbenten hebeg*) Kiké-
 rem magamnak ezt a gyalázkodást!
 Kikérem magamnak! Hát mit képzél
 ön?
 NIKLAY: Ha jól emlékszem, Luther
 Márton kettőt engedélyezett.
 (*Krementz és az adjutáns szó nélkül*
elhagyják Bismarck előszobáját.)

*Niklay egyedül maradt. Lassan, kényel-
 mesen beleereszkedik a díszes karos-
 székbe.)*

2. kép

*A tívószenekar 48-as indulót játszik.
 A „fogolytábor” tizenhárom lakója fel-
 sorakozva áll a kis téren, rongyos, ko-
 pott ruha van rajtuk.
 A sor előtt Niklay áll honvéd ezredesi,
 mellette Mária honvéd főhadnagyi egyen-
 ruhában.*

*Niklay mellett, egy halomban tizenhá-
 rom komplett honvéd egyenruha hever.
 Niklay szózatot intéz a foglyokhoz.*

NIKLAY: Drága fiaim! Most, ebben a
 felemelő pillanatban, amikor újból
 magatokra ölthetitek dicső honvédsé-
 günk egyenruháját, kiáltunk három-
 szoros hurrát nagy barátunkra, a né-
 met császár öfelségére, aki újra visz-
 szaadta szabadságotokat, és lehetővé
 tette számotokra, hogy visszatérve sze-
 gény, de dicső hazánkba, kiűzzétek
 onnét gyűlölt ellenségünket, az osztrák
 betolakodót! Hurrá (*a foglyok három-
 szoros hurrát kiáltanak, majd Niklay*
folytatja) Én vagyok a vezérek, Má-
 ria hadnagy az alvezér. Biztos vagyok
 benne, amint magyar földre lépünk,
 ti, tizenhárman megsokszorozódtok, és
 százharmincezen, sőt egymillió három-
 százezren állunk majd csatasorba,
 hogy Ferenc Jósikát kihúzzuk az ágyá-
 ból, és felakasszuk az első lámpa-
 vasra. Mielőtt elindulnánk ebből a
 meglehetősen rosszlelkű táborból,
 mindenki mondja el, kérdezze meg,
 ami a szíven fekszik, mert aztán már
 nem lesz időnk, háborúban nem so-
 kott kérdezősködni az ember.

(*Fiatal, jóképű legény lép ki a sorból.*)

LEGÉNY: Ezredes úr, kérem, hogyan
 szaporodunk meg?

NIKLAY: Bementek a házakba, fiam, és
 kihívjátok a férfiakat.

LEGÉNY: És ha nem jönnek ki?

MÁRIA: Akkor kihozzátok a lányokat,
 lefektetitek őket a fűre, és majd mind-
 járt kijönnek a férfiak is.

LEGÉNY: A lányokkal már megjártuk
 egyszer, miattuk kerültünk ide.

MÁRIA: Nem örültök neki, hogy ide
 kerültetek?

LEGÉNY: De igen, örülünk.

MÁRIA: Miért?

LEGÉNY: Mert így jutott nekünk osztályrészül az a szerencse, hogy Niklay István ezredes úr keze alatt mehetünk haza harcolni a hazáért.

MÁRIA: Jól van, látom tudjátok, amit kell. Most azt mondd meg nekem, hány osztrákot kell egy magyarnak megölni?

LEGÉNY: Az mindig attól függ.

MÁRIA: Mitől?

LEGÉNY: Hogy hány puskájuk van.

MÁRIA: Ha sok a puskájuk?

LEGÉNY: Akkor sokat kell megölni.

MÁRIA: Ha kevés puskájuk van?

LEGÉNY: Akkor is sokat kell megölni.

MÁRIA: Miért?

LEGÉNY: Hogy lássák azok, akiknek sok puskájuk van.

NIKLAY: Remek, remek! Most öltözzetek át, fiúk, ragadjátok meg a fegyvereiteket, és indulunk neki a hegyeknek!

(A foglyok gyorsan levetkőznek, s magukra veszik a honvéd egyenruhát.)

A fúvószenekar tüzes indulót játszik.

Niklay és Mária az élre állnak, elindulnak. A „honvédek” utánuk.)

3. kép

„A honvédcsapat” csendben táborozik. Niklay hirtelen felül, trombitát vesz a kezébe, és ébresztőt fúj rajta.

Lassan szedelőzködnek az emberek.

Mária Niklay mellett alszik, ő is felébred, lassan feláll, Niklay kiabál.

NIKLAY: Fiúk! Hát itt vagyunk hazánk kapujában, megérkeztünk az ígért földjének küszöbére! Sirjatok, fiaim! *(a parasztleányek csodálkozva nézik vezérüket, nem mozdulnak, Niklay ordít)* Sirjatok! Látni akarom a könnyet a szemetekben! Nem sírtok? Jó, ne sírjatok, annál hősiesebben fogtok harcolni. Az első magyar falu Kostya lesz. Van köztetek kostyai? Szóval nincs köztetek kostyai. Azt hittem, van. Na, nem baj, induljunk el, evés közben jön meg az étvágy.

(Az előző jelenetben szereplő parasztleány lassú léptekkel odamegy Niklay és Mária elé.)

LEGÉNY: Ezredes úr, kérem, mi itt a többi társammal együtt elhatároztuk, hogy mondani szeretnénk valamit az ezredes úrnak.

NIKLAY: *(derűsen)* Mondd csak, fiam, mondd csak, hallgatlak.

LEGÉNY: Azt határoztuk el, ezredes úr, hogy nem harcolunk mi többet senki ellen se, hanem hazamegyünk a családhoz, ha már itthon vagyunk.

(Niklay döbenten nézi a legényt, nem hisz a fülének. Amikor aztán feltogja, hogy miről is van szó, tajtékozni kezd.)

NIKLAY: Mit beszélsz, te hálátlan barom? Hazahoztalak benneteket a hálál kezei közül...

LEGÉNY: *(közbevág)* Azért is nem akarunk újra a kezei közé kerülni.

NIKLAY: Visszapofázol? Belepofázol?

LEGÉNY: Az ezredes úr kérdezte, hogy mit határoztunk el.

NIKLAY: Fel fognak akasztani benneteket az osztrákok.

LEGÉNY: Nem csináltunk ellenük semmit. Mellettük harcoltunk a németek ellen, amikor elfogtak minket. Azóta a táborban ültünk. Ezért nem bánthatnak. Látni akarjuk újra a családot, a jószágot. Azért, hogy hazahozott bennünket, nagy köszönetet mondunk az ezredes úrnak, de nem teljesíthetjük továbbra is a kívánalmait. Azt határoztuk el, ezredes úr, hogy nem harcolunk mi többet senki ellen se. Elegünk volt belőle. Nekünk teljesen mindegy, melyik úr füttyöl a fülünkbe. Ha a maga majorjában dolgozunk, magáé a bőrünk, ha osztrák az úr, akkor ő szedi le rólunk. Azért, hogy megcserelődjenek az urak, nekünk nincsen kedvünk többet verekedni. Maga azt szeretné, ha csak maga parancsolgatna nekünk, mi meg azt szeretnénk, ha senki se parancsolgatna nekünk. Ezért aztán sohase tudunk mi megegyezni egymás között, ezredes úr. Mi most hazamegyünk szépen a faluba, a tanyára, és ebben az atyáúristen se tud megakadályozni bennünket.

NIKLAY: *(a többiekhez, a legényre mutatva)* Áruló! Fogjátok el! Kötözzétek meg!

(Senki se mozdul, Niklay farkasszemtel néz „seregével”, majd hirtelen nekítámad a legénynek, arcul akarja vágni. A legény kivédi az ütést, és hatalmas pofont ad Niklaynak, aki a földre zuhan. Nagy nehezen feltápászkodik, és most a többi legény felé rohan. Megáll előttük.)

NIKLAY: Bitang árulók! Rohadt bar-
mok! Majd adok én nektek! Gyáva
állatok! Kívégzek mindenkit!
*(A pisztolyához nyúl, de a legények
gyorsabbak, kiveszik a kezéből, messzi-
re dobják, őt pedig megkötözik, és le-
ültetik a földre. Tovább ordítózna, de
a száját is betömik. Mária mozdulatlanul
ül mellette, döbbenten nézi gazdáját. A
legények villámgyorsan levetik zubbo-
nyukat, egy halomba dobálják őket, az-
tán a fegyvereket, a szerszámokat, ásó-
kat, baltákat is odahajítják a zubbonyok
mellé. Csak a nadrág és a teher ing ma-
rad rajtuk. Gyorsan eltűnnek, szétszé-
lednek, elindulnak „haza”, vissza se néz-
nek.)*

4. kép

*A fuvószenekar 48-as indulót játszik.
Mária ott áll az összekötözött Niklay
mellét.*

*Átöleli, össze-vissza csókolja az arcát,
a nyakát, aztán kiveszi szájából a ken-
dőt, leveszi kezéről a kötelet.*

A zenekar elhallgat.

*A férfi feltápáskodik, lép kettőt-hár-
mat, majd magába roskadtan megáll,
nem mozdul. Mária szólal meg.*

MÁRIA: Elmentek.

NIKLAY: Mi is elmegyünk. Indulunk.

Mindjárt indulunk.

MÁRIA: Hova, gazdám?

NIKLAY: Bem apóhoz, Marikám, Bem
apóhoz.

MÁRIA: Nem értem. Kihez?

NIKLAY: Pedig elég hangosan mond-
tam, nem? Bem apóhoz, Aleppóba.

MÁRIA: Oda nem mehetünk.

NIKLAY: Mert messze van?

MÁRIA: Nagyon messze van.

NIKLAY: Nem baj, van időnk.

MÁRIA: Van. Időnk van.

NIKLAY: Rosszak az utak?

MÁRIA: Nagyon rosszak az utak.

NIKLAY: Te voltál már ott.

MÁRIA: Igen, voltam.

NIKLAY: Milyen utak vannak arra-
felé?

MÁRIA: Kőutak is vannak, de legin-
kább földutak.

NIKLAY: Ugye Bem apó nem csap be
minket?

MÁRIA: Nem csap be. Biztosan nem
csap be.

NIKLAY: A lábán három seb volt. Em-
lékszel rájuk?

MÁRIA: Beteg volt Erdélyben, akkor
lettek rajta a sebek.

NIKLAY: *(mosolyog)* Azt mondta egy-
szer: „Vigyázzanak, mert a sebeim is
látják magukat!” Szeret téged?

MÁRIA: Még kislány voltam, amikor
ott voltam. Akkor szeretett.

NIKLAY: El fogom neki mondani, meny-
nyire megromlott itt minden. Nincsen
már érett gyümölcs, és a házak is
már régen elvirágoztak. A kémények
között kellene menni, nem?

MÁRIA: Lehetséges.

NIKLAY: Gyere, menjünk, mert mérges
lesz, hogy ennyit késünk. Merre is
van? Merre is kell menni?

MÁRIA: Nem tudunk elmenni hozzá.

NIKLAY: Miért nem tudunk? Nem en-
gednek át a határokon?

MÁRIA: Nem engednek át.

NIKLAY: Egyiken se?

MÁRIA: Egyiken se.

NIKLAY: Ó elénk jön. Megérzi, hogy
megyünk.

MÁRIA: Nem tud elénk jönni.

NIKLAY: Miért?

MÁRIA: Mert Bem apó már húsz éve
halott.

NIKLAY: *(mint aki felébredt)* Tessék?

MÁRIA: Maga is tudja jól, húsz éve
már, hogy meghalt.

*(Niklay rámered a lányra, aztán mo-
tyogva mondja.)*

NIKLAY: Hazudsz.

MÁRIA: Nem hazudok. Higgye el, az
igazat mondom. Láttam, amikor meg-
halt. Olyan kicsi lett, mint a nyak-
láncomon a kereszt.

NIKLAY: *(örjöngeni kezd)* Hazudsz, te
kurva! Azt hiszed, meg tudsz állítani?
Azt hiszed, te is hazamész az ólba,
az árok szélére? Hát nem mész! El-
indulsz előttem, mutatod az utat, el-
vezetsz egészen odáig! Egészen odáig,
aztán elengedlek. Mehetsz, amerre
akarsz, amerre látsz. De most elin-
dulsz!

*(Felveszi a pisztolyát, ráfogja a lányra,
aki szó nélkül elindul előtte.)*

A fuvószenekar 48-as indulót játszik.

Eltűnnek a kijáratban.

Üres a színpad.

*Kisvártatva a másik oldalon tűnnek fel,
visszaérkeznek kiindulási pontjukra.
Niklay homályos tekintettel vizsgálja a*

helyszínt, lassan rájön, hogy ugyanoda érkeztek vissza, ahonnét elindultak.

Eltulladó hangon mondja.)

NIKLAY: Mindig becsaptál. Akárhányszor adtam oda a tenyeremet, mindig mást irtál rá, mindig mást olvastál ki belőle. Bűdös kurva vagy te is, mint a többiek. Na, menjünk tovább! Ha még egyszer visszavezetsz ide, agyonlőlek! Menjünk!

(Újból elindulnak, Mária szó nélkül megy, Niklay utána.

A tívószenekear ismét 48-as indulót játszik.

Újból feltűnik a másik oldalon Niklay. Egyedül van, Mária már nincs vele.

Megint észreveszi, hogy ugyanarra a helyre érkezett vissza, hogy nem tud elmenni innét.

Megáll az egyenruha-halom mellett, felvesz egy ásót a szerszámok közül, elkezd ásni a színpad közepén. Közben motyog magában.)

NIKLAY: Bem apó, te is tudod, milyen nehéz. Itt vagy, ide jöttél nekem, hogy valamit mondjal, és lesüllyedtél ide, a kövek közé, hogy ne kelljen beszélned. Lemegyek, hogy legalább valamit halljak. Ha nem mondod, akkor is.

(Lassan kiássa a gödröt, kövek, föld magasodik a partján.

Leteszi az ásót, belelép a gödörbe, belefekszik, és elkezd lassan magára húzni a köveket, a földet.

Lassú léptekkel érkezik a helyszínre Mária.

Tétován megáll, keresi Niklayt, aztán hirtelen megérti, mi történt.

Zokogva a sírra veti magát.

Aztán feláll, a legények szétszórt zubonyait összeszedi, „dombot” emel belőlük a gödör tetején.

Miután betejezte az „emlékmű” építését, a közönség felé fordulva énekelni kezd. Gyászdalt énekel.)

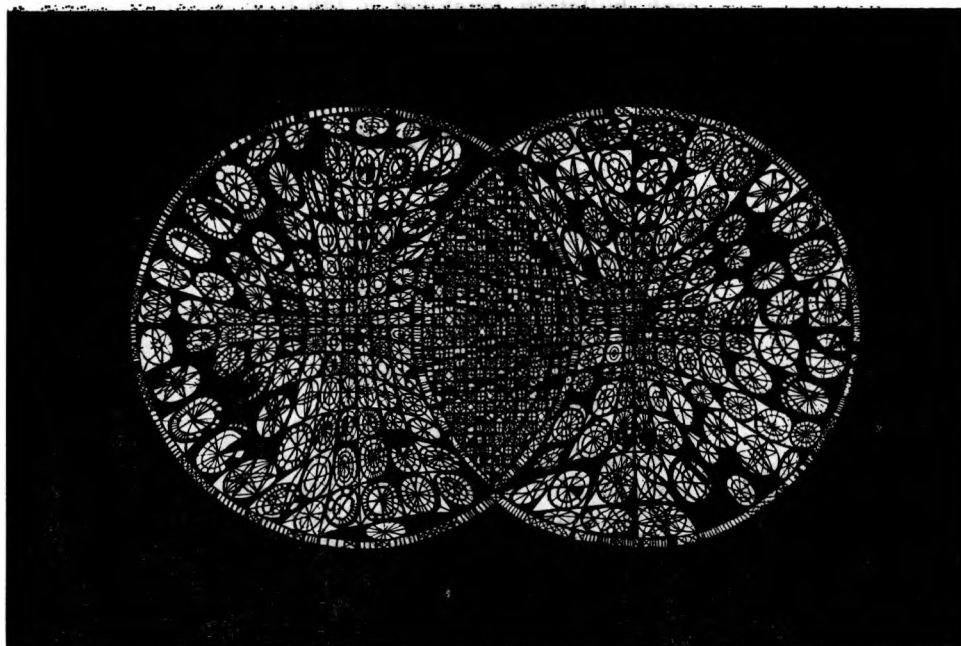

Büntetés

*Szép kis nyírfácska voltál. Miért kellett
a holt királylány bőre? Minek-minek?
Látod, mindig csak hazafutsz –
susmorognak a fák.*

*Itt, ha megnősz, kívágnak. Jó sor.
Ott meghalsz.
Miért jöttél vissza? Már megint félsz?
Nyírfának lenni jobb?!*

*Nincs több csere. Maradjon most már rajtad
a holt királylány bőre. Megöregszel,
s elásnak, mint a többit.
Ne gyere többet.*

*(S hullatják megvetően,
fölszegett koronával,
csak hullatják levelüket a fák.)*

Farkas-nóta

*Repülne, repülne, repülne,
keserű szivemtől repülne,
keserű inyemtől repülne,
rászakadt bűbájtól repülne,
útálatosságtól repülne,
te ismerted, hozzád repülne,
nem engedjük.
Menekülne halvány neszeztől,
menekülne nyírfa nedvektől,
menekülne mindentől a zuhanásig.
Menekülne: hozzád nem mehet.
Menekülne: Nyakunkon nem maradhat.
Szökne, de most már . . .
Föl kell talnunk.*

Sorskovácsok

IV.

Az első telefonhívás után néhány hét múlva jött a következő:

– Halló... Kapcsolom az elnök elvtársat...
– Itt T. László beszél. Szervusz. Mikor jössz hozzánk? Már nagyon várnunk... – Gyorsan, kapkodva beszélt, mint aki meredek lépcső tetején áll. Lélegzése a kagylóba hallatszott.

Hát ezek, úgy látszik, komolyan veszik a dolgot – gondoltam. Valóban, könyvet akarnak...

Elképzeltem arcát a drót túlsó végén. Széles íróasztal mögött ül, kövér teste lefolyik a székről. Százhusz kiló, nehezen veszi a levegőt, légszomjjal küzd. Párnás ujjával ceruzát pörget, s amíg velem beszél, aktákat lapozgat egykedvűen. Asztalán csikkekkal teli hamutartó, kávécsészék, metszett konyakospoharak. Most ért véget az értekezlet, a titkárnő szellőztet... Könyvet akar a szövetkezetéről. Úgy látszik, nyugdíj előtt áll, talán nem kapott meg valamilyen remélt kitüntetést, s most azt akarja, hogy a fehér könyvlapok emeljék az égbe. Bizonyára olvasott valamit Michelangelo és a pápák kapcsolatáról. Ha van gépkocsivezetője, van két titkárnője, miért ne lehetne házi protokollfőnöke, sajtótitkára, aki megírja majd a szövetkezet dicsőséges történetét, különös tekintettel az ő uralkodására?

Kíváncsivá tettek a szavai. A bontakozó képet csak az zavarta: mintha mégis lenne valami fogalma arról, hogy mi a szociográfia. Azt mondja, ismeri a városról írt könyvemet. Vagy csak látta valakinél, de el nem olvasta? Elhatároztam, most már mindenképp fölkeresem.

Kövér, téesz-elnökre emlékeztető, hebrencs figurával vártam a találkozást. Kinyílt az elnöki szoba ajtaja. Karcsú, intellektuális arcú férfi fogad. Mintha most tette volna le a teniszütőt, s két szett között nyújtaná a kezét. Teste kissé előregörnyed, mint a magas embereké, akik zavarban vannak, ha náluk alacsonyabb növésűvel kell beszélgetniök. Gyorsan leültet:

– Parancsolj, foglalj helyet. Nagyon köszönöm, hogy eljöttél...

Rövid ujjú, barnakockás inget visel. Mozdulatai frissek, koncentráltak, célirányosak. Leveszi a csontkeretes szemüveget, és kék szemét rám emeli. Játékos fények futkosnak benne. Negyvenöt-ötven évesnek látszik. Amikor lehajtja fejét, hátrafésült, őszülő haja lazán a szemébe hull. Arca lent keskeny, homloka széles, boltozatos. Arra gondolok, olyan a feje, mint egy megpúpozott fagyaltos tölcsér.

Nem tudom magamban elnyomni a kérdést:

– Mondd, miért akarod, hogy írjak rólatok? Remélem, nem dicséretet vársz. Ha ismered pécsi könyvemet, sejteted, nem fogom elhallgatni a rosszszat sem, amit látok, hallok. El tudjátok viselni a kritikát?

Fölteszi, aztán gyorsan leveszi szemüvegét.

– A tapasztalatokat, a tanulságokat akarjuk megosztani. Azt akarjuk,

hogy az általánosíthatót mondd el. A másutt is érvényeset mutasd föl . . . Soha nem gondoltam arra, hogy valami szokványos, hagyományos üzemtörténetet írjal. Fölsorolásokkal, eseményekkel, statisztikai adatokkal, grafikonokkal, termelési eredményekkel, meg minden istennyilával teli. A könyv rólunk, de mindenkire szóljon . . . Hogy kritikát is tartalmaz? Miért kellene attól tartani? Soha nem akadályozott a munkámban, ha valamilyen kérdésben vitára került sor. Csak a vita hozza meg a kérdések tisztázását. Nem akarjuk, hogy csak a jót ird meg. Az élet minden oldalát meg kell mutatni . . . A vezetőségi üléseken is szóbakerülnek a hibák. Elmondok egy esetet. A színesfém üzem elvállalta egy hétmázsás bronzpersely öntését. Annak ellenére, hogy a műszaki gárda a legjobb akarattal kezelte az ügyet, s az emberek az üzemben is mindent megtettek, mégsem sikerült az öntés. A persely tönkrement. Amikor kitudódott, az egyik technikus telefonon kiszólt a központból: „Na, gyerekek, ezt nektek még gyakorolni kell!” Az emberek el voltak keseredve. Kimentem hozzájuk, és megvigasztaltam őket. Azt mondtam, azért nem sikerült az öntés, mert a feltételek nem voltak megfelelőek. Jobb szervezéssel meg lehet csinálni . . . És a második nekirugaszkodásra leöntötték a perselyt. Elvileg fegyelmi eljárást is lehetett volna a nyakukba akasztani. De akkor közömbösségre tanítottam volna őket. Soha nem csinálták volna meg a perselyt, és soha többé nem kezdeményeztek volna . . .

Már egy éve odajártam a szövetkezethez, s már félig elkészült a könyv, amikor megkértem az elnököt, hogy üljünk le beszélgetni. Hevesen tiltakozott: Ne róla írjak, csak a szövetkezetéről . . . – De hogyan lehet a szövetkezetről írni az elnök nélkül? – érveltem.

Az egyik délelőtt aztán kimentünk a színesfém öntödébe (választásából is éreztem, hogy ez a legkedvesebb üzeme), és leültünk az üzemvezető irodájában.

– Itt talán nem talál ránk, és nem zavar senki – mondja, amikor letelepszünk a kagylófotelokba.

– Gyerekkorodról beszélj – kérem.

Lehunyja szemét, s bal kezének két ujjával megdörzsöli szempilláit.

– 1925. november 3-án születtem Mecsekszabolcson. Ott végeztem el a hat elemet. Aztán beiratkoztam a pécsi Zrínyi utcai polgári iskolába. Gyalog jártam be, esőben, hóban, fagyban. Három osztály után elmentem dolgozni, s a negyediket magánúton fejeztem be, de úgy, hogy már karácsony előtt az egész évi tananyagból levizsgáztam. Utána beiratkoztam a felsőipari iskolába, ahol gépészetet tanultam. 44-ben fejeztem be. Ez három éves oktatási forma volt, oklevelet, mesteri címet adott, de nem lehetett vele egyetemre menni. Mire emlékszem leginkább az iskolai évekből? A történelemórákra. A polgáriiban az igazgató, G. Mátyás tanította. Ahogy az elő tudta adni a dolgot! Azt hiszem, Démoszthenésről volt szó. Fölállt a katedra szélére, tarisznyát kanyarított a nyakába, malaclópót terített a vállára, rángatózott, dadogott, kavicsot dugott a nyelve alá. Mindent megjelenített. Ezt nem lehet elfelejteni, ez megmarad az emberben. Azt a mindenét! Negyven év után is magam előtt látom . . . A felsőipariban L. Jóska tanította a magyart meg a történelmet. Fiatal ember volt, nem sokkal idősebb nálunk, összehaverkodtunk. Magunk között Vigécnek hívtuk. Magyarból meg történelemből mindenkinek jelese volt az osztályban. Kivizsgálták az ügyet, de a tanfelügyelő se mondhatott semmit. Jóska olyan jól adta elő az anyagot, kicifrázva, hogy minden bennünk maradt. Egy műszaki ember ilyenre nem képes. Ezek az igazi tanár

típusú emberek. Ilyeneknek kellene az iskolában tanítani. A történelem most is érdekelt. Napóleonnól, Nagy Sándorról szeretek olvasni...

– Szüleid?

– Édesapám bányakovács volt, szállítógépész. 19-ben a komlói munkás-tanács tagja. Szervezett, agitált, röpiratot terjesztett. Pécs felszabadulása előtt három héttel, 44. november 3-án letartóztatták. Épp a születésnapomon vitték el a csendőrök. Tizenkilenc éves voltam akkor. Két nap múlva bevagonírozták, és azóta nem láttam. Egy németországi táborban pusztult el. Politikai okokból összesen tizenhárom embert vittek el akkor Szabolcson. Mind szocdemek voltak. Egyedül Tolnai József jött haza. A szociáldemokrata párt egyik helyi vezetője, 45-ben Pécs polgármestere lett. Ő adott tájékoztatást apám utolsó hónapjairól.

Az elnök éppoly tárgyilagosan beszél, mintha azt mondaná: apám orvos, tanár vagy földműves volt, és tüdőgyulladásban halt meg.

– Mi volt édesapád keresztnéve?

– István.

Eszembe jut, hogy ezt a nevet Pécsen már többször hallottam. A gyár-városi iskola úttörőcsapata T. István nevét viseli, s Pécsszabolcson, a Hősök teréről dél felé nyíló egyik utcát is róla nevezték el.

– Több mint egy éve ismerlek, de soha nem beszéltél erről...

– Miért? Beszélnem kellett volna?

– Nem. De egyáltalán nem úgy viselkedsz, mint aki olyan városban él, ahol az apjáról utcát neveztek el.

– Miért? Hogyan kellene viselkednem?

– Ne haragudj, nem ilyenek képzeltem el egy veterán, egy munkás-mártír fiát...

Az elnök elneveti magát.

– Én viszont azt tartom természetesnek, hogy eddig nem tudtad rólam... Nemrég járt nálam az egyik üzem szocialista brigádja. Azt mondták, apám nevét vették föl, s arra kértek, hogy meséljek róla. Csak azt tudtam mondani, dolgozzanak rendesen.

Hosszan hallgatunk. Az elnök cigarettára gyújt, mélyet szippant, és lehunyorja szemét.

– A felszabadulásnál hagytuk abba – riasztom föl.

– 44-ben én lettem a családfenntartó. Apám már meghalt, anyámról nekem kellett gondoskodni. Elmentem a bányába csillésnek. Egy év múlva bányalaktos lettem. Ez volt a nagy széncsaták korszaka. 45-ben Rákosi Mátyás beszélt a mecsekszabolcsi bányászgyűlésen... 47-ben beiratkoztam a jogra. Zöld könyvvel vettek föl. Így mondták akkor. Piros könyvvel vették föl azokat, akiknek megvolt az érettségijük. Nekem hiányzott. Meg kellett szereznem az érettségit. Elmentem a gimnáziumba, latint kezdtem tanulni. Aztán beiratkoztam a felsőipari iskolába, ahol a villamos tagozaton végre adtak egy papírt, amellyel rendes hallgató lehettem a jogon. Egy évig maradtam ott. Emlékszem egy öreg profra. Nagyszerűen adott elő. Az első meg az utolsó órát tartotta, ezzel fogta meg a hallgatókat. Nagyon halkan beszélt, de olyan iszonyú csönd volt az óráin, hogy a légy zümmögését meg lehetett hallani. Te Úristen! Mire emlékszik az ember! Az egyik példája ez volt: Ha a ház ablaka a szomszéd telekre néz, vajon kinyithatja-e a tulajdonos... Az ilyesmi mindig megmarad.

– Párhuzamosan csináltam mindent. A bányatelepen MADISZ-titkár voltam, jogra jártam, s közben melót is végeztem: térszotásodró gépet gyártottam

otthon, a pincében egy satupadon... Van egy fiam, elmúlt húsz éves, most végezte az első évet az orvosi egyetemen. Mindig mondom neki: ilyen korban kell megfogni a munkát... A napokban bejött hozzám az egyik dolgozónk. Üzemvezető Szabadszentkirályon, s most végezte el a főiskolát. Amikor behozta az üzemmérnöki diplomáját, melyen a tinta még meg se száradt, a füléig szaladt a szája. Elbeszélgettünk. Ő is azt mondta: Nem szabad sajnálni a gyerekeket. Az a baj, ha nem terhelik le a srácokat...

– Közben rendeződött édesanyám nyugdíja, s az első év után abba hagytam a jogot. Őszintén szólva nem is nagyon érdekelt. 48 őszén értesítést kaptam, hogy fölvettek külföldi ösztöndíjasnak a Szovjetunióba. Novemberben elutaztam az Uralba. A szverdlovszki bányaelektrogépészeti egyetemen tanultam hat évig. Az első idő iszonyatosan nehéz volt. Mi még úgy mentünk ki, hogy nem volt nyelvi előkészítés. Meg kellett tanulni oroszul, hogy meg lehessen tanulni a szaktárgyakat. Az első év végén már szemüveget viseltem. Szverdlovszkban mintegy százan, azon az egyetemen mindössze négyen voltunk magyarok. Évente egyszer utazhattunk haza, sőt az első két évben nem is voltam itthon, úgy összejöttek a vizsgák.

– 54-ben jöttem végleg haza. Másfél évig a komlói széntrösztnél dolgoztam. 55 novemberében átjöttem az Uránhoz. Akkor bontakozott a hazai urániumbányászat. Én voltam az első magyar mérnök a vállalatnál. Itt dolgoztam tizenhárom és fél évig. Ez nagy idő. De nem egyetlen beosztásban töltöttem el. Akkor elmentem volna menten. Végig se tudom számolni, annyi minden voltam. A kutatási üzem vezetője. Az osztályozó üzemvezetője. Külker főmérnök. Területi párttitkár... Utána a Sopianae Gépgyárba kerültem. Ott három évig dolgoztam. Hogy mit csináltam? Én voltam az igazgató.

– Miért jöttél el a Sopianae-ból?

– Miért? Szabályosan leszámoltam, mint egy fizikai dolgozó. A központ miatt. Engem senki sem küldött el. Nem engedtek dolgozni. Mindenben fékeztek bennünket. Rossz szellem uralkodott akkor a pesti központban. 68-tól 71-ig voltam a Sopianae-ban. A 69-es gazdasági esztendő úgy zártuk, hogy a vállalat össztermelése harminc millió volt. Ebbe a Sopianae 18,2 milliót adott. Több mint a felét. De a központban nemhogy örültek volna, féltékenykedni kezdtek. Ha lejöttek Pestről, parancsolgattak. Szerettek inni. Szűzlányokat akartak. Satöbbi, satöbbi. Amikor láttam, hogy ebből baj lesz, leszámoltam. Alighogy eljöttem, csődbe jutott a vállalat. A trösztigazgatót leváltották, a gyárat az Egyesült Izzó bekebelezte. Akkor volt itt egy kilátás. A szövetkezet válságos korszakát élte. Bementem az illetékesekhez. Satöbbi, satöbbi. Hetedik éve, hogy itt dolgozom.

Szavai néha nekiiramodnak, máskor megbokrosodnak, nehezen akarnak mondattá formálódni. Agya gyorsabban jár, mint a nyelve. Kis szünet után megszólalok:

– Ennél a szövetkezetnél mérnök az elnök. Véleményed szerint minden mérnök lehet szövetkezeti elnök?

– Semmi esetre sem. Az emberek különböző típusúak. Van, akinek nincs irányító képessége. De ez nem von le semmit a mérnök értékéből.

– És az jó lenne, ha minden szövetkezeti elnök mérnöki diplomával rendelkezne?

– Ez sem törvényszerű. Van olyan vállalat, amelyet mérnöki képesítés nélküli ember kitűnően elvezet. Technikummal is jó menedzser lehet valaki. Persze ha képezi magát, ha tanul, csak nagyobb lesz a látóköre.

– Te minek tartod magadat? Mérnöknek, szakembernek, vagy szervezőnek, irányítási szakértőnek?

– Szakvonalon szeretnék istenigazában dolgozni. Van néhány szabadalmam. De most nincs ilyesmire időm. A szakmát nem lehet félvállról csinálni... Az is igaz, hogy nem szeretek irányított lenni. S ha már elnök lettem, talán mégis jobb, hogy a vezetéshez, a szervezéshez is van érzékem. És zöld utat adok azoknak, akikben van alkotásra képesség. Csak magamnak nem adhatok zöld utat.

– Szerinted az elnök azt mondja meg, hogy mit csináljanak az emberek, vagy azt, hogyan tegyék?

– Itteni munkámban természetesen a szervezés, az irányítás került előtérbe. De gépész vagyok, s a szakmai kérdésekhez is van mondanivalóm. Nem kívülről nézem a dolgokat, hanem közösen belemélyedünk.

– Mi a jó a szövetkezetben? Mi az előnye az állami vállalattal szemben? És mi a hátránya?

– Előnye: a lehetőségei, az önállósága. Döntéseit maga hozza. Nem kell mindjárt a központba futni. Rugalmasabb, mint a gyár. A piac és a saját igényeihez alkalmazkodik. Hátránya: a kutya se támogatja. Hagyják magára... A szövetkezeti ipar ma már nemcsak szolgáltatást tud végezni. Van olyan szövetkezet az országban, ahol magasabb színvonalon folyik a termelés, mint számos gyárban. Például a budapesti írószergyártó szövetkezet. Fűzőgépeket, töltőtollakat készít. Itt az emberek kizárólag automata gépsorokon dolgoznak...

– Hogyan emlékszel vissza a szövetkezetnél eltöltött hat évre?

– 72 végén kezdődött, s 73-ban végigsöpört a dekonjunkcióra. Nem volt munka. Az öntöde csak kétnaponként tudott önteni. Futni kellett a piac után. Leálltak a beruházások. Nem volt megrendelés. A beruházási stop eredményezte ezt. 74-ben aztán megváltozott a helyzet. Feloldódott a nyomott állapot. 75-ben már vidámabbak voltunk. S azóta tart a lendület.

– Hányadik elnöke vagy a szövetkezetnek?

– Nem számoltam meg. Csak azt tudom, hogy sokan voltak. Egy tény: én hat éve itt vagyok.

– És meddig maradsz?

– Nem forgatok a fejemben ilyen gondolatot. Amikor idejöttem, azt hittem, három évnél tovább nem leszek elnök. Mégis itt vagyok. Meddig maradok? Ha megbénítanak, ha lezárnák a fejlődés útját, akkor elmennék. Most a szabályozók eléggé megszorítottak bennünket. De ha bejön a tokmánygyártás, ha az Országos Öntöde Vállalattal létrejön a kapcsolat, akkor meg tudunk mozdulni, akkor erőteljes fejlődés indulhat meg...

– Nem vagy csalódott ember? Az Urán párttitkára, a Sopianae igazgatója voltál...

– Nagyon jóban vagyok az uránosokkal. Persze lehet, hogy nem kellett volna tizenhárom és fél évig ott maradnom. Nem én találtam ki: egy menedzser tizenöt év alatt legalább öt helyen legyen. Különben ellaposodik, elszürkül a személyisége.

– Fizetésedet ki vagy mi szabja meg?

– A KISZÖV megajánlja a bért, s a közgyűlés hagyja jóvá. A szövetkezetnél a dolgozók jó része alapbért kap, s ezt az év végi részesedés egészíti ki. A részesedés egyre kisebb mértékben emeli meg a keresetet. Vannak, akik teljesítménybérben dolgoznak, náluk a munka jobban befolyásolja a bért. De ha itt vitézkötesben dolgoznánk, ha mindenki megtámaszkodna, a bér-

színvonalat a tárgyévben akkor sem léphetjük túl. 1977-ben szövetkezetünk-nél az egy főre vetített éves bér 35 700 forint. Ebből kell gazdálkodni.

– Amikor a szövetkezethez jöttél, hogyan fogadtak?

– Már korábban tapasztaltam, hogy az emberekben több érték van, mint amennyit föltételezünk róluk. Ugyanabból az emberből, ha alacsony szinten dolgozik is, más légkörben, hallatlan értékeket lehet felszínre hozni. A szövetkezetnél korábban egyetlen mérnök sem dolgozott. Amikor idejöttem, vád ért, hogy na most jönnek utánam a mérnökök. Ehelyett ma mind azok vannak vezető állásban, akik korábban is itt dolgoztak, de valami szürke posztot tölthettek be. Az emberekben benne van az alkotás képessége, csak ki kell bontakoztatni. Sokszor önmagukat sem ismerik. Ez a vezető kötelessége. A változaskor nem kell mindenkit lecserélni, magától is szelektálódik a társaság. Sikerekhez kell juttatni az embereket. Amikor a présöntő készült, szóltunk G. Jancsinak, csináljon meg egy munkát. Nem sikerült neki elkészíteni. És másodszorra is el kellett dobni. Pedig benne volt már egy napi munkája. Ha én akkor elveszem a fiútól a munkát, soha az életben nem fogja megcsinálni. Nem szídtuk meg. Elbeszélgettünk vele. És harmadszor is megkapta a tengelyt. És harmadszorra sikerült megcsinálnia. Fülíg nyílt a szája az örömtől. Ha nem így történik, milyen közömbös ember lenne most? Sz. Jancsi, a pellérdi üzemmérnök jelentkezett egyszer, hogy csinál egy kokillázó gépet. Zöld utat adtunk neki. Megcsinálta. Helyes, ha az ember támogatja a kezdeményezőket. Ott bejön az eredmény. Jó pár embert persze el kellett küldeni.

– Melyek a vezetői elveid?

– Nem állítottam még össze. Most megpróbálok. Először: Mindenkinek nyitott az út, a tehetségesek és az arra érdemesek följebb léphetnek. Hagyni kell a kezdeményezőket. Ez nagy ütüerő. Másodszor: Kudarok esetén is megértéssel kell lenni az emberek iránt. A nehézségeket át kell hidalni. Még az ügyészi gyakorlatban is az egész embert kellene nézni, nemcsak a helytelen döntést. Különben az jut előnyhöz, aki nem csinál semmit. Harmadszor: A lazaságot keményen meg kell fogni, mert különben elburjánzik. Negyedszer: A személyek megfelelő kiválasztása. Minden ember számára meg kell találni a neki megfelelő helyet. Mert az egyén legtöbbször nem ismeri föl, s ilyenkor a vezetésnek kell helyette gondolkodni. Ötödször . . . De nem folytatom. Még az Uránál kezembe került egy kis füzet, Tyerescsenko írta, *Szervezés és irányítás* a címe. A szerző harminc évet töltött az Egyesült Államokban, több egyetemen tanított, gyárakban, farmokon tanácsadóként dolgozott. 1960-ban visszatért a Szovjetunióba, s amikor a füzetet írta, az ukrán mezőgazdasági minisztérium egyik kutatóintézetében tevékenykedett. Sok érdekes javaslatot tartalmaz a munkája. A füzetet elolvastam, kijegyzeteltem. A szerző hangsúlyozza: nem másolhatjuk le a szervezés és az irányítás kapitalista formáit, de ami ésszerű és nálunk is alkalmazható, azt nem szabad elvetni az amerikai tapasztalatokból . . . Természetesen mindig átlapozom a hazai szakfolyóiratokat is, s elolvasom a korszerű vezetéssel foglalkozó cikkeket . . . Legutóbb a nagytermes irodákról találtam egy érdekes írást. Sok helyen idegenkednek tőle. Pedig számos előnye van. Könnyebb megoldani a központi légkondicionálást. A vezető át tudja tekinteni az egész munkahelyet. Átszervezésnél nem kell falat bontani, ajtót áthelyezni, csak az íróasztalokat kell átcsoportosítani, odébb tolni. Zaj nincs a teremben, csak egy általános tónus, olyan, mint az étteremben. Több felé láttam márilyent. Ha egyszer módomban állna, én is nagytermes irodákat építtetnék . . .

- De nem ennél a szövetkezetnél. Ekkora méretekhez? - vetem közbe. Az elnök nem érzékeli a kérdés mögött az iróniát. Kezembe adja V. I. Tyerescsenko füzetét. Látom, a borítón belül vezérszavak vannak följegyezve. „1. telefon (20. oldal). 2. státusz kihasználás (20. oldal). 4. szoba hőmérséklet (25. oldal). 5. gépirónök munkafeltételeinek javítása: 30⁰/₀-kal jobb munka (26. oldal).” És így tovább...

Rámutatok az első sorra:

- Miért irtad ide ezt a szót, telefon?

- Nálunk mindenki szabadon használhatja a cég telefonját. Ha persze sokat udvarol, rászólunk.

- Nemrég láttam egy esetet - mondom. - Az egyik kórházban egy súlyos beteg miatt bent kellett maradnia az orvosnőnek. Kilenc óra elmúlt, s hazatelefonált a férjének, hogy ne várják. Amikor letette a kagylót, elővette a tárcáját, és egy forintost helyezett a készülék melletti papírdobozba.

Az elnöknek fölugrik a szemöldöke:

- Én ilyen munkahelyen egy pillanatig se tudnék megmaradni.

Kis hallgatás után megszólalok:

- Mit mond neked ez a szó: reprezentáció?

- 68 után, az új mechanizmus korában kijött egy rendelet, hogy a józan ész határáig lehet reprezentációra költeni. Mivel nem mindenki angyal, egyesek elúsztak, nagy összegeket pocsékoltak el. Amíg lényegében korlátlan volt az összeg, nálunk havonta 250-300 forint fogyott el. Ez volt a gyakorlat. Most hoztak egy országos rendeletet, mely szerint a reprezentációs összeget havi ezer forintban állapítják meg. Elképzelted, mi volt az olyan helyeken, ahol ez az összeg most korlátozásnak számít. Nálunk gyakorlatilag háromszorosára emelték. Természetesen el is költjük. Persze az üzemeknek is adunk belőle.

- Úgy tudom, a szövetkezet Pesten önálló lakást tart fenn. Nem nagy-zolás?

- Egyik ügyintézőnk lakik ott. Gépkocsiátalányt kap, biztosítja a szövetkezet és a főváros közt a telefonösszeköttetést, és megoldja az átmeneti raktározási nehézségeket. Ismeri az összes céget, amellyel kapcsolatban állunk. Pecséttel rendelkezik, ha kell, lehozza az árut, meg minden. Ezen túlmenően mint szálláslehetőség is nagy érték a lakás. Amióta megvan, nem kell méregdrága pesti szállodái számlákat fizetnünk. De nincs a tulajdonunkban, csak béreljük, s a berendezés a miénk. Valamikor a Korda táncdalénekes lakott benne...

- Említetted, hogy elnökséged alatt jó pár embert el kellett küldeni. Miért?

- Bizony elég sok embert elküldtünk. Ha valakiről bebizonyosodik, hogy nem alkalmas valamely munkakör betöltésére, el kell küldeni. Nem kell hozzá közgyűlés. Gyakorlatilag humánusan, emberi légkörben bonyolítjuk le. Megmondjuk, hogy ezért meg ezért fegyelmet kellene adni, de ha benyújtja a fölmondását, tiszta lappal elmehet. El kellett küldeni, akinek a műhelyében Gyuri-napot tartottak. Ittak, randalíroztak. A fegyelmi vizsgálaton a művezetővel megbeszéltük, adja be a fölmondást. Az egyik Gyurit megbüntettük, a másik Gyuri, a cigány, akit csak behúztak a játékba, figyelmeztetésben részesült, és három hónapra levontak az órabéréből. El kellett küldeni a technikust, aki kiszólt az öntödébe, hogy „gyerekek, nektek ezt még gyakorolni kell”. Nem ezért, de ez volt rá jellemző. Elment a régi műszaki vezető, elment a főkönyvelő. Ez mind lerendeződött hat év alatt. Volt olyan

emberünk, aki a műhelyablakot bekormozta, hogy ne lássanak be hozzájuk, és munkaidő alatt kártyacsatákat szervezett. Amikor szóltunk, bosszúból a vécékagylóba vasreszeléket öntött, és az ülőkét lehugyozta. Ezek mind szép lassan el lettek paterolva. Van, akivel rendszeresen találkozom, köszön, de el kellett küldeni.

- Kaptál már névtelen levelet?

- Kaptam.

- Mit csináltál vele?

- Ugyanúgy megvizsgáltam, mintha aláírással érkezett volna. Ha nincs mögötte semmi, papírkosárba dobom. Ha igazat mond, intézkedünk. Tudni kell, hogy van, aki tart mások bosszújától. El kell üzni az emberek félelmét. Olyan is volt, hogy kifüggesztettük az intézkedést, és megköszöntük a bejelentést. Nem vetek meg minden névtelen levelet. Az emberi gyávaság sosem öncélú. Nem mindig könnyű az igazat megmondani. Látni kell, mi töri meg az emberek gerincét. Egyszer bejelentést kaptunk, hogy az egyik üzemben lopások vannak. Kimentem, és elbeszélgettem az emberekkel. Megmondtam, hogy nem akarunk mi rendőrök lenni, ne árulják el, hogy ki csinálja, de számolják fel a sötét állapotot. Az ügyet maga a kollektíva intézte el... Van olyan fegyelmezetlenség, hogy ad hoc bizottságot nevezünk ki ugyanabból a körből, ahol a fegyelmezetlenség történt. Volt egy eset. Azt mondtuk az embereknek, rájuk bizzuk, hogy mit javasolnak. Nyolc órát elszarazkodtak az ügygel, hogy igazságosan csinálják. Itt kezdődik az üzemi demokrácia. Nem a róla szóló tanácskozásokkal, meg a jegyzőkönyvek gyártásával.

- Apropó: üzemi demokrácia... - vetem közbe.

- Nagyon katonás, nagyon jó dolog. De nyugggé válik, ha csak beszélünk róla. A vezetésnek nem szabad a helyi érdekű ügyek útvesztőjébe bonyolódni, minden figyelmet az egyetemes érdekű célokra kell összpontosítani. Mit szeretne a dolgozó? Azt szeretné, hogy jól menjenek a dolgok, és szép fizetése legyen. Mi pedig azt mondjuk: kezdeményezzen! Adunk neki zöld utat. Ez az igazi demokrácia. Azt mondták, legyen az üzemekben hűtőszekrény. És lett. Voltak persze, akik azt hitték, hogy a saját zsebükre megy. Most már ők is annyira megszokták, hogy akkor lármáznak, ha elromlik a gép. Mikor javíttatjuk már meg?!

- Munkákat ki, mikor és hogyan ellenőrzi?

- Nagyon egyszerű. Havonta van vezetőségi ülés. Ott érvényesül a kollektív akarat, ott határozatok születnek, ott minden meg van vitatva. Nemcsak a szűkebb vezetőség tagjai, a meghívottak is jelen vannak. Ez igazi fórum. És van évente a közgyűlés az eredmények ismertetésére, a tervek jóváhagyására. Továbbá vannak a szűkebb, munkahelyi tanácskozások.

- A munkaerőhiány nálatok hogyan jelentkezik?

- Ha valaki elmegy, azonnal lehet helyette új embert fölvenni. Elég nagy a jelentkezők száma. Egyszer megkérdeztem V. Lacit, a hidegüzem vezetőjét, miért jött el hozzánk. Azt mondta: Szeret önállóan dolgozni, és itt szabadon tevékenykedhet. „Inkább sokat dolgozom, de azt jószívvel csinálhassam” - mondta.

- Az irodában elég sok oklevelet, zászlót láttam a falon. Mi volt munkátok legutóbbi elismerése?

- Részt vehettünk a hatodik pécsi ipari vásáron. Az idén először. A hidraulikus házemelőt, a tévé-asztalkát és a DIGÉP-nek készített hidraulikus szelepeket és munkahengereket állítottuk ki. Nagyon sok vendég járt a pavilonunkban. Elnyertük a KISZÓV nagydíját.

- A szövetkezet jövőjével kapcsolatos tervek?

- Hogy hogyan alakul a cég helyzete, két dologtól függ. Az egyik: Az Országos Öntöde Vállalattal, zárjelben megjegyzem, ez egy kétmilliárdos vállalat, együttműködési szerződést szeretnénk kötni. Ez több mint kooperáció. A szövetkezet irányítása alatt mennének a dolgok, igazgatói tanács intézné a közös ügyeket. Mindent előkészítettünk, a szerződés már aláírás végett van náluk. Egy nagyvállalattal való közös munka a szövetkezet számára a legélelképesebb lehetőség. Náluk már használaton kívül került gépeket adnának át. Pénzzel tudnának segíteni. Hogy fölfusson a termelés... A másik: A tokmánygyártás megindítása. A tokmány az esztergapad nélkülözhetetlen része, igen keresett cikk. A vasöntéssel leállnánk, nem kifizetődő, s oda vinnénk ki a tokmánygyártást... A hidraulikus emelőgépek gyártását természetesen végigcsináljuk. Egy nyolcvanas szériát vállaltunk...

- A szövetkezet vezetése mellett végzett társadalmi munkád?

- A Műszaki és Természettudományi Egyesületek Szövetsége, röviden a METESZ megyei szervezetének titkára vagyok, a *Pécsi Műszaki Szemle* felelős szerkesztője. A szervezet ötezer tagot számlál a megyében, harminc tudományos egyesületet és társaságot fog össze. Évenként nyolc elnökségi ülést és két választmányi ülést tartunk. Ötévenként küldöttválasztó és tisztújító közgyűlésre kerül sor. A mostani vezetőség 82-ig dolgozik együtt. Elég sok a gond a lappal is, nekem kell rá a pénzt előteremteni... Iszonyú csatában vagyok. Van egy érdekes témám. A *Közgazdasági Szemle* egyik múlt évi számában megjelent Jánosi Ferenc tanulmánya. Az írás a szocialista termelés fejlesztésének egyik nagyon időszerű kérdésével, a gazdaságosság, a termelékenység mérésével foglalkozik. A téma engem is régóta izgat. A gazdálkodás hatékonyságának mérésére jelenleg használt mutatószám-rendszerünk a gyakorlatban lehetőséget ad a valóban hatékonyan gazdálkodó egységek elmarasztalására éppúgy, mint a hatékonyságban visszafejlődők pozitív értékelésére. Leggyakrabban ma ezeket a mutatókat használjuk: az egy főre vetített termelési érték; a száz forint eszközértékre számított termelési érték; a terv teljesítésének aránya; a bázishoz viszonyított tervteljesítés mértéke. Jánosi megpróbálta kiküszöbölni a szubjektív tényezőket, és képletbe foglalta a termelékenység mérését. Én ezt a képletet átalakítottam, módosítottam, továbbfejlesztettem. Nálam valamennyi tényező mértékegysége azonos, forintban kifejezhető. A képlet így fest:

$$H = \frac{V+m+a}{V+a+e} \cdot n$$

Ahol H: a gazdálkodás hatékonysága, mértékegység nélküli, pénznemtől független, összehasonlításra alkalmas mutató, V: bér, m: nyereség, a: amortizáció, e: eszközlekötési járulék, n: forgási sebesség (árbevétel/készletek). Először a KISZÖV-ben, majd a Közgazdasági Társaság klubjában rendeztünk ankétot. A vitát háromszori leállítás után se lehetett abbahagyni. A megyei tanács elnökhelyettese is ott volt. 72-ben üzemeink között már kipróbáltuk a képletet. Most a KISZÖV a régivel párhuzamosan elfogadta a használatát. A vita nyomán elhatároztuk, hogy gépre visszük a képletet, s a mérlegadatok fölhasználásával különféle összehasonlításokat végzünk. Gondolatmenetem összefoglalása megjelent a *Műszaki Szemle* legutóbbi számában. Nagy lázban vagyunk. Közgazdászokkal kell vitatkoznom, én pedig végső soron műszaki vagyok.

- Jánosi Ferenc ismeri hozzászólásodat? Elküldted neki a cikket?
 - Csak közvetve. Egyik barátom megígérte, hogy eljuttatja. Én nem akarok tolakodni. Hogy mi a véleménye? Nem is érdekes. Valamelyik újabb munkájában bizonyára válaszol majd rá. Így szokta.
 - Kár . . . Előbb nem lehetne? Nem túlzott a szerénységed?
 - Az elnököt, látom, kifárasztotta a beszélgetés. Hosszan hallgat.
 - Mi a véleményed a barátságról?
 - A barátság? Az igazi barátság komoly érték. Jóban, rosszban kitar-tani valaki mellett. Főként a rosszban . . . Valahol azt olvastam: „Felelősség-gel tartozol, ha számít rád egy hű barát . . .” Az életemből valahogy kima-radt. Sok helyen dolgoztam. Átmeneti munkahelyeim voltak. Azt kérdezed, hogy van-e igazi barátság? Talán lehet. De vissza is élhetnek velem. Talán ezért is hiánycikk. A kapcsolatban, ami munkahelyen kialakul, inkább az érdekek játszanak szerepet. A hízélgés, az igazodás. Hányszor találkoztam már az-zal: ha valahol változás történik, személycsere, előlépés, lebukás, a barátság is megszakad. És még egy: azok a leghálátlanabbak, az árulók, akiken segí-tettél. Ezek az ütések sokáig fájnak.
 - A nők?
 - Elég nehéz velük dolgozni. De ahol megtalálták a helyüket, nagyon szorgalmasak. Nagyon érdekesek tudnak lenni. Néhány nődolgozónk nagyon szépen halad előre. Alkalmazkodók. Sokkal több munkakörben lehet őket használni, mint a férfiakat. Ha szorít a cipő, mindig a nők segítenek. Jogilag nincs különbség. De vannak, akiket a sok növédelmi rendelet elkényeztetett. Ha egyet prüsszent a gyerek, már kimaradnak a munkából. Már többfelé hallani, hogy a rendeletek lazaságra is okot adnak. Az is igaz persze, hogy volt olyan női munkaerő a szövetkezetnél, aki ötször túltett a férfiakon.
 - Feleséged?
 - A belklinikán dolgozik.
 - Orvos?
 - Igen.
 - Még egy kérdést engedj meg. Miben tudnád összefoglalni életed sum-máját?
- Gondolkodás nélkül válaszol, mint aki már régen készült a kérdésre:
- Az ember arra teremtődött, hogy alkotson. Nem szomorúságra, örömmre születünk. Ezt a lehetőséget adják meg neki mindenkor.

(Folytatjuk)

Rövidzárlat

*A kályhában megáll a tűz
a könyv betűit kilövi az éj
a jég szekrény csendesen bevizel
a tévének torkán akad a kép
a mosógép saját szennyébe fullad
a lemezjátészó csikorogva tékez –
s a civilizáció hasadékán
besütnek az ősember csillagok*

Tavaszi utazás

*A repceföldek sárga zsebkendője leng
tavasz tavasz
Csillogva karikázik a nap biciklijé
a sétaterek szájtató porondján*

*Bádog staniol nejlon hulladék
a megvert tél szétszórt keserősége
S az ablakok visszapillantó üvegén
virágok mohó arca lángol*

*Előzni siet minden eleven gyönyör
s az ég váltói kattogva állnak át
az egyre hosszabb nappalokra*

*Míg felszabadult órák tuvarozzák
felmosott tájak tisztelgése közt
a felhők dagadó vidám bőröndjeit*

a vámőr-szemű határállomásig

KÉPZŐMŰVÉSZETI KRÓNIKA

Közel húsz esztendeje, hogy utoljára együtt láttuk *Amos Imre* képeit a Magyar Nemzeti Galéria gyűjteményes kiállításán: s a lusta emlékezés hajlamos arra, hogy életművét néhány sztereotípiába szorítsa bele, mint vizionárius, magyar szürrealista és effélék. Közben ugyan megjelent Naplója, egy szép kis kiállítással a szolnoki múzeum is adózott a hatvanas évek közepén munkásságának, sőt a Szolnoki Vázlatkötve is napvilágot látott – mégis: a művészettörténetírás ma sok mindent más-képpen lát, mint két évtizeddel ezelőtt, így tehát mindenképpen hasznos volt az az emlékkiállítás, mely az 1944-ben bekövetkezett halállal erőszakosan megszakított oeuvre-t – már ami ebből a kis terembe elfért – a születés hetvenedik évfordulója kínálta alkalom ürügyén a szentendrei művésztelepi galériában bemutatta.

Amos Imre a főiskolán 1929 és 1934 között Rudnay Gyula tanítványa volt. 1930-ban festett első képe azonban sokkal inkább Derkovits művészetének, vagy pontosabban szólva, képeinek egy a kubizmusban és a konstruktivizmusban gyökeresző módszerének hatását mutatja. A *Tél (Enteriőr Ady maszkkal)* csendélet, annak minden zsánerszerűsége nélkül. A mű azonban sokkal több pusztá csendéletnél: konkrét és elvont jelentéseket hordoz, a teret és az időt szuverén kezeli, a síkok és formák egymásbavetítésével a látvány pillanatszerűségénél maradandóbbat rögzít, a tárgyak konkrét jelentésükön túlmutatóan szimbolikus értelmet hordoznak. A képen a szoba sarkát látjuk; jobbra az ablakon át, a félrevont függönyön túl jelenik meg a több szinten tagolt utca, melynek túloldalán felsejlenek a házak. A belső térben sarkával felénk állított asztal, egyik oldalpereme az ablakkal párhuzamos, másik oldalán pedig tükör támaszkodik a falnak. Az asztalon terítőre helyezve az *Ars Una* folyóirat, ennek sarkán a maszk. A tükörben az ablakon át az utca és a halotti maszk látszik. Így tehát a kép egyszerre három teret fog át: a szoba és az utca valós és a tükör virtuális terét; ez utóbbi egyben a tér mélységét is érezteti. A tárgyak: a halotti maszk és a folyóirat egyszerre konkrét, önmagukkal azonos jelentésűek, egyidejűek, de a múltat is idézik s jelképes értelműek is. Ady maszkja az ő szellemét idézi, azt a társadalmi és művészeti forradalmat, melynek előharcosa volt, a folyóirat pedig, az 1923–24-ben megjelent rövidéletű *Ars Una* a művészeti haladást. A *Tél* a pályáján induló fiatal művész ars poeticájaként értelmezhető; e főiskolás korban festett kép azt foglalja egybe, amit később, 1937-ben szavakban így fogalmazott meg: „... a kép szuggesztíven fejezzen ki örök emberi érzéseket, amelyeket a legrégebbi korok emberei is éreztek és a jövő gyerekei is éreznek majd. Egyszóval a lelki élettel összefüggő, mindenki-ben felébredhető, rajtam keresztül individuálisan megnyilatkozó és mégis általánosan emberi érzéseket. A lefestett naturából vett motívumok csak arra szolgáljanak, hogy hozzájuk asszociálódva jelenjék meg a víziószerű látomás.”

Ez az első kép sokkal többet árul el a kortárs egyetemes művészet iránti vonzódásából, e művészet vívmányainak ismeretéből, mint a későbbi, a főiskola után keletkezett alkotások. Ezen a képen a kubisták által alkalmazott rotációs perspektíva rendező elve jelenik meg, a filmművészetben alkalmazott montázs-elv egy le-higgadt, meditációra alkalmas előadásmódban, ahol a különböző feszültségű síkok a zsúfolt belső térben az ablakon át kitáruló világ ellenpontjában oldódnak fel. A téma megválasztása pedig: a szobabelsőben elhelyezett csendélet a húszas-harmincas évek fordulóján Derkovits, Egry, Bernáth, Szőnyi és mások piktúrájában jelenlevő „otthon”-képekkel rokonítja. A fiatal művésznek ez az első képe tehát egyszerre emeli be őt a magyar piktúra legjobbjai közé: a mű a magyar piktúra

legjobb hagyományainak, az aktivizmusból kinőtt konstruktivizmusnak, Derkovits képi világának a továbbépítését ígérte.

A folytatás azonban – legalább is eleinte – alatta maradt a kezdetnek. A főiskolai tanulmányok kezdetén festett műnek nincs közvetlen folytatása a később készült művekben. Ennek okait itt és most nem kutathatjuk: talán nem túlzás annak a légkörnek tulajdonítani, mely abban az időben a magyar szellemi életben s a főiskolán uralkodott. 1934 körül – amikor Ámos kikerült a főiskoláról – a kurzus nyomása mintha engedne: ez azonban nem több látszatrál. A politikai láthatár aggasztó felhőkkel terhelt: Hitler és terrorlegényei a hatalom birtokában megkezdték a felkészülést az újabb háborúra. Idehaza pedig nőtt a szociális demagógia. Gömbös Gyula szírehangjaival megkísérelte az írók egy csoportját magához édesgetni: létrejött a „népi írók” csoportja, de az „Új Szellemi Front” gyorsan ellobbanó illúziója kiábrándította a fiatalokat a megegyezésből. Ilyen körülmények között Ámos indulásakor nagyon lírai, helyenként Gulácsy puha finom színvilágát idéző képein az „otthon”-témát folytatja tovább, a „művész és a külvilág” témát (ez később is csak áttételesen, az önarcképeken és a víziókon át jelenik meg képein). A „bár elmélyedő, de konzervatív lírai piktor”, ahogy önmagát nevezi, elhatárolja magát, feleségét, édesanyját a „nagyvilág”-tól. Témaválasztásában eleinte még mindig Derkovits a példakép, annak „Mi ketten”-képei, de képeinek kompozíciós modelljeiben mindinkább a nagybányai piktúra modelljéhez közeledik; az elhatárolás néha csak egy kocsis védő pereme (*Kocsiban ülő nő*) vagy az ablak kerete és redőnye (*Édesanyám az ablaknál*).

Ez a belső világ védi őt magát és feleségét – ezzel védi önmagát s kibontakozó piktúráját. 1935-ben írta Naplójába: „Pár napig otthon voltam szülővárosomban. Ahogy elnéztem a régi bútorokat, nagyapám könyvszekrényét, pipatartóját, a régi gyertyatartókat, tükröket, mind egy-egy képet indított meg bennem. Engem gyakran egy-egy tárgy indított munkára régebben is. A tárgyaknak külön élete van. Egyiket-másikat egész sajátos légkör vesz körül, amihez társulnak bizonyos emlékeim. Ezeknek az emlékképeknek a kivetítése érdekel újabban.” E sorok olvasásakor Rippl-Rónai késői képei ötlenek fel. De Ámos nem egy elmúlt életet idéz vissza rezignáltnan, hanem új stílust bont ki, amit ő maga „asszociatív expresszionizmusnak” nevez, s ahol olyan érzéseket kíván kivetíteni, amelyek „csak az enyéme és mégis mindenkié”. Ennek jegyében keletkezett a *Dédanyám tükre előtt* (1935): a képfelület felső felét betöltő tükör alatt áll a festő, balkezevel a fal mellett álló sublótára támaszkodik: ezen régi tárgyak pompáznak, míg a tükörből – amely a szoba képen nem látható részét mutatja – anyja, nagyanyja, dédnagyanyja arca ködlik elő. Így a posztnagybányai kompozíciós módszeren belül Ámos egyaránt tágitja a teret és az időt, s ügyel a szerkezet szigorú rendjére: a függőleges alak és a tárgyak vízszintesei szilárd vázat adnak a vízióknak. Ezzel már el is kezdi e módszer határainak tágitását, önálló víziós világának kibontását.

Ha ő maga – legalábbis képein – nem foglalkozik a „művész és a külvilág” témával, a külvilág eseményei annál mélyebben érintik őt és feleségét egyaránt. 1936 júliusában megkapta ugyan a Lipótvárosi Kaszinó díját, de a KUT (amely csak egy évvel később veszi fel tagjai közé) kiállításán, a Szinyei fiatalok tárlatán ért mellőzések miatt keserűen panaszkodik: „Bele kell törődnünk abba, hogy ma a művész lesajnáltja a társadalomnak... A művészet tekintélye teljesen le van járátva. A nyárspolgár nem felemelkedni akar a művészhez, hanem lehúzni magához...” Ezek az állapotok még inkább a víziók felé vonzzák: a természeti kép is látomássá formálódik ecsetje alatt. Színei is ehhez az álmatag, révedező világhoz alkalmazkodnak: ezüstös-szürkés halvány színekkel rakja fel képeit (*Ózvegy Papné kertje*, *Hajnál a tepsiműtőre* stb.), melyeket furcsa kettősség jellemez: a határozott, erős kontúrvonallal felrajzolt motívumokon belül, a finom rajz keretei között puhán jelentkezik a szín, a realitás és álom, a valós világ és az álmodozás kettősségének kvázi egybeolvadása. Ebben Ámos Gulácsy piktúrájának a folytatója.

A harmincas évek derekán a „szubjektív emlékképekből táplálkozó, víziós képek” útján lép előre: az *Álom a medvetáncoltatóról* (1937) önarckép-álmodó alakja

szürke zárt belső térben álmódja álmát, a külvilág zajától az ablak választja el – a táncoltató jobbkeze felett pedig kitárt szárnyú madár lebeg. Ez időtől fogva jelennek meg ezek a sejtelmes lények képein: a lélek kivetítődései. Egy sor képén (*A kabbalista, a Virrasztó, Az imaasztal* stb.) a nagykállói emlékképeket, a gyermekkorában hallott, nagyapja mesélte misztikus talmudi történeteket fogalmazza meg: erre egyébként Kállai Ernő is biztatta akkortájt. A korszak nyomasztó, fojtó légköre, Amos álmodozásra-vízióra hajlamos természete és a chasszidizmus, melynek magyarországi központja Nagykálló volt, fonódott egybe művészetében. Ez a chasszidizmus nem csupán elmélet, de az Erdős Kárpátok és Ukrajna zsidó-lakta tájain életforma is volt: így Chagall és Amos művészetét hasonló mitológiai elemek táplálták. A felületes méltatás össze is szokta mosni kettejük művészetét, hajlamos arra, hogy Amost a magyar Chagallnak nevezze. Épp ezért el kell határolnunk kettejük művészetét. Chagall az orfizmusban kialakított módszere szerint az élmény időbeli elválasztódását és pszichológiai többrétegűségét egyes evokatív jelekkel és figurális szimbólumokkal építi bele a kép egészébe, így költői élményét egy szimultán együttlátás segítségével teszi érzékletessé. A főmotívum mellett kicsinyített rendben sorakoznak az asszociáció hordozó motívumok. Amos – főként késői képein – másként komponál: félelmetes víziói asszociációs megjelenítésére talál képi jeleket: ezek egyenlő erejűek, egymást támogatják, kiegészítik. A látomás a kép egészét betölti, nincs többrétegűség, nincs egy konkrét mag, amely köré a vízió felsorakozik, amely annak helyére utal: egymás mellé rendelt elemekből bomlik ki a látomás, amelynek félelmetes voltát a beteljesedő idő igazolja. Talán leginkább Radnóti késői verseinek látomásaihoz hasonlíthatók az Amoséi: az önpusztulás szörnyű víziója a fő tápláló ereje.

A kettejük közti különbség ellenére is kézenfekvő, hogy amikor a zsidó mitológiából fakadt képeit Párizsban jártakor – 1937-ben – megmutatta Chagallnak, az nagy tetszéssel fogadta azokat, s arra biztatta, maradjon Párizsban. Pénzük fogytán azonban hazatértek (feleségével együtt járt kinn). Amos így fogalmazta meg kettejük különbségét: Chagall keményen jeleníti meg a dolgokat, míg ő puhán, egymást el nem takarva viszi a képfelületre a motívumokat. Ilyen „puha” képek az ez időben keletkezett szentendrei tájak is, az *Utcarészlet vasrácsos kapuval*, az *Obelisztkerekes kúttal*, a *Tempлом fehér tehénnel*. Kompozíciójukat talán leginkább Berény az időbeli képeivel rokoníthatjuk, festői világuk azonban egyedülálló a kor magyar festészetében. A puha ecsettel, visszafogott, inkább sötétes színekkel megfestett, egymás fölé helyezett táj-motívumok laza dülöngélése, a hirtelen megtörő utcák sarkos irányváltoztatásai valószínűtlenné változtatják a kisvárosi világot. Az élmény és a látomás kettős jelenvalósága élteti még ekkor Amos festészetét.

Ez a kettősség 1938 után egyre erősebben tolódik el a látomás irányába. „Súlyos, megpróbáltató idők ezek” – írta. Képi világa még jobban beszűkült. A kép egésze vízióvá válik, a korábbi ismert alakok, tájrészletek kiszorulnak róla. Művésze teljesen sorsára koncentrál. Színvilága is megváltozik: tiszta színek, erős vörösek és mély kékek jelennek meg a festményeken. Az utolsó évek nagy részét különböző munkatáborokban, a fronton kellett töltenie – ott készített ceruza-vázlataiból többnyire rajzok születtek. A szorító idő kevés és nagyon tömören fogalmazott festményre hagyott csak erőt. A vezető szerepet a grafika veszi át az életműben: vas-tag fekete kontúrokba zárt formák.

Szorogató látomásainak képpé érzékeltetésére kialakult jelképrendszere. Megjelent az angyal figurája, kettős értelmezésben: hol lebegő, kisformátumú, egy alakhoz – nem egyszer önarcképhez – kapcsolódva: ez esetben védelmező, őrangyal; máskor a kép egyik főalakja, az elkerülhetetlen sorsot példázza. (*Falun, A halál angyala*.) Feltűnik a képeken a fa, mely önnön életét jelképezi (*A háború, Sötét idők*); a tűz: a katasztrófa, a veszedelem jelképe – lángol a máglya, mely megégeti a fát, lángol a festő feje fölött a ház, de a könyv is, sőt az emberi fejből is kicsapnak a lángok. Megjelennek a különböző tárgyak: a kés, az óra; az állatok: gyilkosak: bikaszerű lények, kigyó vagy héja, és áldozatok: tyúk vagy a ló. S felbukkan a vörös kakas, a megmenekülés, az élet szimbóluma. Egész művésze e szimbólu-





mok variációjában merül ki már ekkor, s ezek ellentett érzéseket tolmácsolnak. Reménykedés, megmenekülés, vagy halál, pusztulás: saját magáé, szeretteié, mindenkié, aki vele közös sorsra ítéltetett. A motívumok alkalmasak arra az ideahordozó szerepre, melyet betöltöttek a képeken. Ennek oka kettős: egyrészt a magyar festészet általános helyzetében, szenzualizmusban való megállapodottságában keresendő, másrészt e látomások körédekű voltában, a sokak által ismert sorstragédiában, mely a nép nagy részét érintette közvetve vagy közvetlenül.

A vízióknak mintegy összefoglalója az *Apokalipszis (János apostol jelenései)* tizenkét lapja, a Szolnoki Vázlatkönyv rajzai. Ekkor már a siető idő szorításában ritkán rajzol teljes alakot, rengeteg az utalás a rajzokon: egy-egy kéz, egy kendő, egy kis leveles ág, egy kedves női arc fejezik ki a gondolatot. Előre sejtett sorsára utal a Vázlatkönyv utolsó lapja: minden elvégeztetett – a Megfeszített alakja mellett ott sírnak még az asszonyok, de az egyik latort már egy katona leemelte a keresztről. A kereszt fájába hasító baltán pedig ott a jelzés örök mementőként, mind e sok pusztulás okaként és előidézőjeként: a balta fokába vésett horogkereszt.

A Magyar Nemzeti Galériában került megrendezésre a *Modern lengyel festészet* című kiállítás. Első pillantásra szembeötlő, amit egyébként a különböző nemzetközi kiállításokról is jól tudunk, hogy a lengyel művészet mozgása erősen kapcsolódik az egyetemes képzőművészethez. Ebből következik, hogy bár a két világháború között igen erősek voltak a posztimpresszionista „formisták” és a Bonnard színkultúrájához kapcsolódó „capisták” (Comité Parisien rövidítése), nem kevésbé hatottak rájuk a konstruktivizmus elvei és gyakorlata sem. Az avantgarde művészet befolyása különösen a lodzi centrumban volt erős: a város múzeuma a világon elsőként rendezett be 1932-ben két termet a non-figuratív konstruktivistáknak és Henryk Berlew, Katarzyna Kobro, valamint a jelen kiállításon is szereplő Henryk Stazewski munkássága jól ismert a szakma nemzetközi közvéleménye előtt.

A lengyel művészet fejlődésének másik sajátossága – ezt egyébként a kiállítás bevezetője is kiemeli – a látványosság, a színházzal való erős kapcsolat. Ennek gyökerei a fasiszta megszállás idejére vezetnek vissza, amikor a krakkói képzőművészek ilyen módon kerestek – és találtak – kapcsolatot közönségükkel. Jól példázta ezt az erős, eltéphetetlen kapcsolatot a néhány évvel ezelőtt nálunk is nagy sikerrel bemutatkozó kitűnő művész, Jozef Szajna munkássága.

Így korántsem volt meglepő, hogy a festészeti kiállításon számos mű szakit a hagyományos táblakép-festészettel: a kép, a valóság festői víziójaként nem képzelt, imaginárius térben, hanem valóságos elemekből felépített reális térben bontakozik ki. Ezek közé tartozik Jozef *Lukowski* ötalakos *Elmulása*, *Magdalena Abakanowicz* nyolc elemből álló *Változatok* című kompozíciója, valamint *Wladyslaw Hasior* Zászlói. Az *Elmulás* vagy *Égetett figurák* anyagból formált, majd emulzióval rögzített, illetve megkeményített öt keskeny koporsóforma, mindegyiken másfajta fekete kabát: zakó és koporsó együttese hosszúra nyújtott kvázi-figuraként hat. Ember helyett csupán a burok reprezentálódik, a valamikori lét tárgyas maradványai jelennek meg, s különös, groteszk töredék-létükkel utalnak az egykori teljességre. Hasonlók az *Epitáfiumok* is: alkotóelemei mindennapos használati tárgyak, köztük vannak a plasztikusan megformált torzók. Csendéleti tárgy és portré kontrasztja utal az eldologiasodott, személytelenné vált világ ezernyi ellentmondására.

Magdalena Abakanowicz nyolc fejetlen zsák-torzója egyformaságával, szerialitásával hat. „Az egymás mellé helyezett alakok összességében, mint egyetlen képi egészben „ráadásként” jelentkezik egy külön vizuális ritmus” – állapítja meg Beke László a foto-szekvenciákról. Itt is erről van szó: az időkülönbség nem játszik szerepet, lineáris „olvasata” nincs a műnek, az együttes hat az *Andy Warholi* értelmezésben, miszerint „harminc több, mint egy”. *Abakanowicz* művével a világon található minden struktúra egyetemes voltának a bemutatására törekszik; puha, durva

szálú anyagai az életnek és metamorfózisainak tragikus misztériumát hivatott kifejezni.

Wladyslaw *Hasiór* művészete sajátos víziók egyéni ízű megfogalmazása: tépett rongyokból, drótokból, ócska játékok maradványaiból építi fel különös idolkait, a Zászlókat. E négy-öt méter hosszú és másfél méter széles felfüggesztett műveket az össze- és rávarrott anyagok eltérő színe és mintája, a rájuk ragasztott fényképek más-más volta, maszkok és copfok, csecsebecsék és zsinórok egyénítik, hogy velük dicsőségre és tragédiákra emlékeztessen. A Zászlók a maguk személytelen jelenvalóságával idézik fel a közeli és távolabbi múltat, történelmet és jelen korunkat; visszajára fordított ünnepélyességükkel felidéznek és egyúttal idézőjelbe is tesznek. Felsorakoztatott együttesüknek néma körtánca – mint azt az 1970-es Velencei Bienálén láthattuk – a hasiori színház kultikus ünnepségének részévé avat bennünket.

A szürrealizmusnak alig vannak hagyományai a lengyel piktúrában. Inkább a naiv művészettel rokon fantasztikum ragad meg bennünket Zbigniew *Makowski* művészetében. Ez a művészet a dolgok mágiáján alapul: a tárgyak önálló életre kelnek festményein. Kiragadta őket természetes környezetükből, valós összefüggéseikből, s önálló életet lehelt beléjük, szokatlan kapcsolatok közé helyezte őket. Maga a tárgy ugyan természetes voltában jelenik meg, de képi funkciója ezzel merőben újszerűvé válik. Hajlamosak lennénk valami furcsa mese komor illusztrációjának tekinteni műveit, ha ez a mese nem az élet tragikumáról, a megfejthetetlen sejtésekről szólna.

Nincs módom ezúttal minden művész bemutatására. A legújabb törekvések sorában ott látjuk az új konkrét műveket, amelyek a matematikai rend alaposságára építve a véletlen szerepét vizsgálják a térben (Ryszard *Winiawski*), a pop-art eszközeit továbbfejlesztő alkotásokat, ahol a művész a tárgyakat és az embereket a groteszkig növeszti (Janusz *Przybylski*), az „unizmus”-nak, e két háború közti konstruktív irányzatnak a mai hajtásait (Marian *Bogusz*): egészében a neoavantgarde új és legújabb produkcióit. Közös jellemzőjük a nagy fokú elszemélytelenedés, a „történésnek” a teljes kiiktatása; nyitott struktúrák, amelyek a művészet történetileg objektive változó „szerepének” elvét vallják, s ebbe kívánják bekapcsolni a közöniséget.



MŰVÉSZETI KÖNYVSZEMLE

HENRI PERRUCHOT MŰVÉSZMONOGRÁFIÁI

A kissé talán melodramatikus címmel („*Művészet és Sors*”) összefogott művész-életrajzi sorozat Párizsban 1956–66, magyarul 1969–77 között megjelent hét kötete – *Cézanne, Gauguin, Manet, Toulouse-Lautrec, Vincent van Gogh, Seurat, Renoir* pontos és hiteles biográfiái – akár egy teljes történelmi életműhöz is elegendő lenne. A fiatalon meghalt író (1917–67) a lexikonok „enciklopedikus érdeklődéssel és műveltséggel” ruházzák fel, a „Kis-Larousse” bőséggel sorolja megjelent szépirodalmi és egyéb könyveit, monográfiáját a *Vámos Rousseau-ról* (Párizs, 1957) és *Montherlant-ról*, a *Port Royal*-ról kiadott esszékötetét, a *Sous la Lumière* és a *Maitre de l'homme* című gyűjteményes tanulmányköteteit. Így valóban elfogadható, hogy egy újhumanista enciklopedistával van dolgunk, egy új típusú íróval, akinek önkifejezése, választott műfaja a művelődéstörténeti monográfia, akinél a legapróbb részletekre kiterjedő *adat-igény* nem a költői képzelet támasztéka lehet, inkább *ars poetica*.

„...összegyűjtötem mindent, amit meg lehet tudni... ,egyszóval semmit sem állítok, amit ne tudnék alátámasztani... , a lapokon semmiféle regényesség nincsen...” – hangzik szinte szó szerint visszatérően a monográfiák bevezetőiben. De szándékunk itt nem annyira a korrekt, adatgazdag és összefüggő életrajzok ismertetése – Perruchot adattengere a végtelenbe húzza a tekintetet, akár egy óceán –, inkább a kötetekből ki-hámozható írói állásfoglalás elemzése, az előszavakban megfogalmazott hitvallás feltárása lehet. Az író a megbízható korábbi monográfiák és kortársi tanúvallomások, a megjelent forrásanyagok áttanulmányozása után felkutatja a családi levél- és irattárat, felderít időközben feledésbe merült kapcsolatokat, felkeresi a festői életút „eredeti helyszíneit”, még olykor azt a tájrészletet is, amely egy-egy kép ihletője volt. Szinte felmérhetetlen személyes, írásos, tárgyi és természeti emléket átböngészve keresi a „*művész és a kor igazi arcát*”.

„A képzelet szegényebb a valóság buja tenyészeténél” – vallja, műveit az „idő tagadására tett kísérleteknek” látja az írói metódust és ennek eredményeit egyaránt példamutatónak elfogadó kritika. „Ez nem regényes életrajz” – állítja Perruchot minden könyve előtt, önmagát a „*nemes kulik*” fajtájába sorolja, a kutatás előtte a „*teljes élet*” legfőbb feltétele. *Montherlant* állította *Balzac-ról* és *Flaubert-ről* így, és a saját alkotó műfajában hasonló jelzőt érdemel a *Művészet és Sors* hét kötetének minden hőse is. Hiszen a feltárásban és az alkotásban látták „az élet nagy lehetőségeit”.

„Az életrajzírás tárgyát a regénytől kölcsönzi, kutató módszereit a történettudománytól...” – hirdeti Perruchot, aki „az események csodálatos együtthatását” keresi, azt, „amire egy pillanatra a végzet fényzőrője rávetül”. Szívesen gyűjtöget fontos és kevésbé fontos adatokat, mindenütt még feltáratlant keres, képzeletének „a legkisebb szerepet” juttatja, bár jól tudja azt is, hogy „az efféle munkába, legyen az bár mégolyan komolyan megalapozott, a fantázia óhatatlanul beleszól”. Ezekről a szándékoktól a kötetek még bizony sőtlanok is lehetnének, de nem azok: a szinte kínos bogarászással „okadatuló és oknyomozó” történész gondja a kötetekben egy jó tollú író tehetségével párosul. A fordítók (legkivált *Réz Pál*) Perruchot méltó partnerei.

De az íróiak mellett sajátosak és egyéniek, figyelmünkre méltók Perruchot történelmi „ars poeticái” is. „A történettudomány (jegyzí „félve és súgva” a *Seurat*-kötet jegyzeteinek elején) – akár a társadalom, akár az irodalom vagy a művészetek történetét kutatja – a hagyományos elvárásoknak megfelelően elsősorban magukkal az eseményekkel foglalkozik, tehát a kollektívum áll érdeklődése homlokterében. Az egyének általában csak a kollektívummal való kapcsolatukban érdeklik. Elsőrendű törekvése az,

hogy az események logikáját, általános és úgyszólván absztrakt értelmét kihámozza – és hadd jegyezzük meg: gyakran önkényesen, mert elfogultan. A történettudományt csak véletlenszerűen és mintegy mellékesen érdekli az egyes ember. Ezzel szemben alapvető a szerepe az életrajzírásban, akárcsak a regényben – és bár első pillantásra úgy tetszhet, hogy az életrajz a történetírás egyik változata, valójában egészen sajátos, önálló műfaj... Célja mindig és mindenekelőtt: emberi sorsok felmutatása... Mindenekfelett érdeklik az egyének pszichológiai reakciói, értelmi és érzelmi fejlődésük, mindaz, ami része az ember titkos, belső életének... Ezért képes megragadni és újjáalkotni az életet, megragadni és újjáalkotni a maga teljességében... De ehhez az életrajzok összefüggő, tervszerűen kialakított sorozata kell; olyan emberekről, akik egy adott korban, körülhatárolt területen éltek..."

Ez a „szubjektív ars historica”, inkább írói (hiszen a „beleélés” szinte feltétele), mint tudományos feladatvállalás. Szubjektívumait – mivel szubjektívumok – vitathatjuk, de eredményeit tagadni aligha lehet: a magyarul is megjelent hét kötet írói teljesítmény, amely tudományosan és forrásértékkel egyaránt megalapozott.

Az utolsóként megjelent *Seurat-könyv* a hét kötet összefoglaló kronológiáját is tartalmazza (egy-egy kisebb időrendi táblázatot minden korábbi kötet), „széljegyzetnek” bevezető mondatai az „életrajzok világának” sajátos, „perruchot-i” koncepcióját tárják az olvasó elé. Az író olykor már egyes szám harmadik személyben beszél önmagáról (legalábbis a magyar fordítás szerint), lírai hévvel újféle szintézisteremtő szándékairól: „Az emberek szoros közösségben élnek. Sorsuk összefonódik, s ők egy pillanatra előbukkannak a közből. Véletlen találkozások, vallomások során kölcsönösen felfedik egymás előtt életük egy-egy foszlányát, de a többi sűrű homály fedi. Egyedül a történelem fejtheti fel a sorsok szövedékét, egyedül ő képes a megélt életet a maga teljességében megragadni, besugározva nagy és szelíd fényével az árnyak színpadát...” Kissé talán túlságosan is költői, impresszív, majdhogya „kosztolányis” („egy percre megfogom, ami örök...”) feladatlátás ez, és ami ebből a lírikus módján megfogalmazott történész-szándékból következik, az néhány mondattal alább olvasható: „Kezdetből fogva gyötör az a vágy, hogy ne egyes könyveket írjak, hanem bensőségesen összefüggő könyvek egész sorát, amelyek úgy következnek egymásra, mint az épület kövei, vagy jobban mondva: mint a test belső szervei... Sorozatom... végső soron e kétségkívül rögeszme-erejű vágnak és vonzalomnak az összeszövődéséből támadt. De közrejátszott benne harmadik rögeszmém is: mindig lenyűgöztem figyeltem az események csodálatos együttthatását, minél fogva egy és ugyanazon pillanatban a legkülönbözőbb sorsok teljeseznek be...”

Az eredmény tehát a munka és a „rögeszmék”, a koncepció során nőtt sorozattá, az általános gyakorlattól sokban eltérő, a műfajban kissé szokatlan (bár tudományoságával módfelett rokonszenves) „vágyak és vonzalmak” teremtménye az azonos szerkezetű (emberi és festői indulás) – győzelmes előnyomulás – a befejezett vagy befejezetlen életmű – posztumusz sors) hét kötet. Gazdag kronológiákkal és bibliográfiákkal a könyvek végén, kár, hogy a magyar kiadásban a *Vincent van Gogh*-dokumentáció (Gondolat Kiadó, 1973) elmaradt, így ebben a kötetben a perruchot-i koncepció pillérei nem találhatók.

Nos, az „események csodálatos együttthatásának” felmutatására az író korántsem a „legkülönbözőbb emberi sorsok beteljesedését” követi nyomon, hanem az *impresszionizmus* néven ismert festőmozgalom két nemzedékének (*Cézanne, Manet, Renoir* az első, *Seurat, Gauguin, van Gogh, Toulouse-Lautrec* a második nemzedék „központi alakjai”) általa legjelentősebbnek látott prominenseit „sugározta be nagy és szelíd fényével” Perruchot. De a könyvekből (főként az utolsó kötet bőséges utalásai nyomán) jónéhány más pálya- és kortárs – *Degas, Monet, Pissaro, Sisley, Bazille, Guillaumin, Berthe Morisot, Signac, Odilon Redon, Puvis de Chavannes, Rodin, Mallarmé, Jules Renard, Durand-Ruel* és mások – működése és életútja is feltűnik az „árnyak színpadán”, a „párhuzamos együttthaladások” idejében legalább. A *Seurat élete* végén található összefoglalókban az író jegyzi is az egyes kötetekben megjelenő „melléksze-replők” sorát. De *Monet* (az ő 86 éve kronológián 1926-ig tágitja a határokat), *Degas* (1834–1917) és talán mások életútjának önálló könyvét sajnálkozva hiányoljuk

a sorozatból, bár megírásukban feltehetően mégsem a korai halál akadályozhatta az írókat, hanem a „rögeszme-erejű” koncepció. Hiszen lezárja a sorozatot, összefoglalásokat közöl a hetedik kötet után. De a feldolgozott anyagból egyértelműen kitűnik, hogy szinte csak másként kellett volna elrendeznie az adatait őrző cédulaanyagot a hiányolt kötetek esetleges megírása során. Ilyen szándékról pedig nem tesznek említést forrásaink, Perruchot a Seurat-könyvvel maga is befejezettnek tekinti a sorozatot. De szívesen olvasnánk magyarul a „sorozaton kívül” megjelent *Henri Rousseau-regényt* (akár a többit is), a könyv *Oto és Lise Bihlaji Merimek* is forrása volt. Egyben talán első kísérlete „az idő tagadásának”, az elébb idézett gondolatoknak és írói módszereknek, amellyel Perruchot „a maga gazdag burjánzásában kívánta megragadni az életet”. A kor, a felfedező és a felfedezett *Vámos* minderre remek lehetőségekkel szolgálhatott.

A festészet valóban ablaknyitó és kiemelkedő korszaka kezdődött 1874 tavaszának végén (*Nadar fényképészműtermében* ekkor állt össze az első impresszionista tárlat), és Perruchot időrendje szerint 1911–28 között ért véget („Az impresszionizmus bevonulása a Louvre-ba”), bár sikeres *Cezanne* (1907), *Manet*, *Gauguin*, *Renoir* (stb.) tárlatok voltak már Párizsban és a világ jónéhány múzeumában, galériájában korábban is, de talán mégis 1928 az „átütő és igazi beérkezés” esztendeje (*Manet Mallarmé-portréjének* a Louvre-ba kerülése kettős ünnep lehet). Persze csak akkor, ha egy szinte szükségszerűen konzervatív testület ítélete ünnepnek tekinthető, bár kissé minden további renitens nemzedéknek utat nyitott.

De egy irányzat „beérkezése” sohasem jelenthet zárókövet: Perruchot kronológiáiban *Picasso* és az absztrakt nemzedék sorsa és útja is helyet kapott. Az író is folyamatot lát a művészetek fejlődésében (csak *egy percre* „fogja meg, ami örök”), olyan folyamatot, amelynek kezdete éppen az általa tárgyalt két nemzedék „központi alakjainak harca”, szemléletváltásuk minden további hasonló nyitánya volt. Létük és művük permanens háborút indított a „klasszikus-akadémikus” és a „modern” szemléletmódok között. Kisebb-nagyobb csatanyerések igen, de „teljes győzelem” sohasem következik. Hiszen mindkét oldal maga is változik, minden „izmus” előbb-utóbb maga is negációk tárgya és célpontja lesz, vele szembe a „tagadás tagadása” kerül. Így változhatnak a hiányérzeteink, akármely monográfiásor csak töredék lehet.

Henri Perruchot a maga sajátos szemléleteivel nem állhat egyedül a kortársai között, bár feltehetően „író a történészek” és „történész az írók” között. *Armand Lanoux*, az 1963-as Goncourt-díj nyertese tűnik hasonlónak a maga *Zola*-és *Maupassant-regényeivel*, a *Régi szép szerelmekkel*, ezek magyarul is olvashatók. Társak Perruchotval talán abban is, hogy legfontosabbnak a teljes adatszűrűséget és dokumentációt látják, kerülnek többnyire a személyes és szubjektív ítéleteket, műelemzés mindkettőjükénél csak elvéve fordul elő, nyilván az írói hitvallások szerint. Eleven hősokeket szólaltatnak meg inkább, bár vallomás akár a „históriai hős” kiválasztása, a „sorshelyzetek” gondos elemzése pedig itélkezés. Így mindkettőn elsőképp írónak, és másodjára „csak” irodalom- vagy művészettörténészeknek tekinthetők. A „hatások és ellenhatások összeütközése”, a „kor igazi arca”, a „nagy és szelíd fény” érdekli inkább őket, a művészsors mint kordokumentum, a művek gyötrelmes születése és útja, maga a jól dokumentált folyamat; és nem a historikusan alátámasztott értékelés. De hiszen ez utóbbi mégiscsak a „hivatásosak”, és aligha írók kenyerere.

De azért annyira lírizáló írónak sem *Perruchot*, sem pedig *Lanoux* nem tekinthető, mint a magyarul olvashatók közül (mondjuk) *Karel Schultz* (*A kőbezárt fájdalom*), *Irwing Stone* (*Michelangelo*, van Gogh), *Renate Krüger* (*Az agvignoni tánc*), *Pierre la Mure* (*Moulin Rouge*), *André Salmon* (*Modigliani szenvedélyes élete*), *Hendrik van Loon* (*Rembrandt*) a maguk „regényes életrajzaiban”; *Elisabeth Szél* (*Greco asszonya*), *Scharten-Antink C. és M.* könyvét (*Giorgone*) emlitenénk a műfaj legszélsőségesebb példáinak. De a „vagányok Homéroszának”, *Francis Carconak* „emlékezései”, *Theun de Vries* könyve (*Titkok birodalma*), *Gladys Schmidt* Rembrandt-regénye már valóban inkább az irodalom szféráiba tartozik. Jó lenne egyetlen kötetben olvashatni *Carco Villomról*, *Nervalról*, *Verlaine-ről* és *Utrilloról* szóló könyveit.

És sem *Perruchot*, sem pedig *Lanoux* nem annyira „szakemberek”, mint (mondjuk) *Herbert Read* (*Arp*, *Moore* stb.), *Marcel Brion* (*Rembrandt*, *Dürer*, *Goethe*, *Schumann*,

Mozart), *Pierre Daix* (Picasso stb.), *Bihalji-Merin* (Rousseau, Hegedüsics stb.), *Gaston Diehl* (Picasso, Vasarely, Modigliani, Max Ernst, Matisse stb.) és mások a másik oldalon. De itt becsülik a *Művészet és Sors* nemzedékének íróját, készséggel állnak (*Lionello Venturi*, *Bernard Dorival*, *John Rewald* többekkel sokszor köszönetet kap az előszavakban ezért) az adatszolgáltatók közé.

Meglepő, hogy az új adatok reményében Perruchot sokszor milyen messzire kerül. Például *Manet* életének „feltérképezése” során átvergödi magát a Tengerészetiügyi Minisztérium homályos irattárain, felfedez egy fát, amely egy képen található. És mindenkor igyekezik a szövegből „eltüntetni az apparátust”, amire a kötetek végén hivatkozik.

Perruchot monográfiái sem mentesek olykor bizonyos írói nosztalgiáktól, és bár bizonyos irigy „váltják ki” az életutak, néha valamiféle szükségtelennek tűnő lírai melabú lebeg a konkrétumok fölött. A forrásértékű pályaképeken olykor valamiféle „szalobánat” uralkodik a szívós türelemmel összegyűjtött anyag fölött, holott ez nyilván elkerülhető. Leginkább így a tudományos alaposságok fedezete mögött.

Perruchot sokszor hangoztatja, hogy nála „az olvasmányosság mindig tudományos igényű hitelességgel párosul”, hogy könyve minden részletét bizonyítani tudja (még a szarkát is, amelyik a zunderti temető akácfájának csúcsán csörög), hogy „nem árulta el van Gogh-ot” (és a többieket), de a festősorsok felett érzett bánatokon nehezen kekedik felül. Könyvei olykor kissé hasonlítanak részleteikben a „bánatokat, csalódásokat, olykor tragédiákat” szinte kereső és könnyfakasztón megfestő művészéletrajzokhoz (pedig az ilyentől ódzkodjuk), szemlélete néha az „átkozott művészek” sorsait annyi dramatikus gonddal ábrázoló szemléletéhez, bár a felesleges hangulatkeltés szándékától távol állónak vallja magát. Szinte krisztusi sorsokat sejtetnek egyes kötetek tragikus kicsengésű végszavai („*Manet et manebit, Diex lo volt, Explicit mysterium, Sana sancta*” stb.) a pontos dokumentációk előtt.

Bár abban, hogy „a poklot könnyebb megfesteni, mint a paradicsomot . . . , az örömet mindig meg kell hódítani . . .” természetesen igaza van, és hőseinek mindkét életváltozatban volt részük elég. De az annyiszor elutasított „regényírói fogás”, a „látónki képzelet ereje” olykor hatalmába keríti írónkat is.

Végteरे olyféle líra ez, amely szinte szükségszerűen támad a tárgyalt életművek nyomán, jelenlétével aligha vitázhatunk. De létét regisztrálnunk kellett, esetleges és máshelyütt bőséggel buzgó változatai nem egy esetben túlságosan és túltengően jelenvalók. Példákat a magyar hasonlók között mindenki bőviben talál.

Ezúttal kitűnő életrajzi sorozatot kapott kézhez az érdeklődő olvasó, egy-két köteté már több kiadásban megjelent. Bizalommal fordulhat az adatokban bővelkedő író felé. És nem lebecsülendő az sem, hogy az olvasás közben kitűnően szórakozik. Mert hiszen tudományos monográfiát írni így is lehet.

WEÖRES SÁNDOR

Baranyai strófák

Martyn Ferenc rajzaihoz

1

PÉCS, SZÉCHENYI TÉR

Főtér.

Galambok.

Gyerekek.

*Szentháromság-szobor
és Gázi Kászim dzsámija
mai nyüzsgéssel összeforr.*

2

PÉCS, KOSSUTH LAJOS UTCA

*A Kossuth utca: korzó,
ifjakkal teli út,
a sokaság nem munkába siet,
mind szórakozni fut.*

3

PÉCS, SZÉKESEGYHÁZ

*Dóm
megszólal kondulón,
már majdnem ezer éve
kondít
hajnalra,
 délre,
 estére,
 szinte élve,
részt véve.*

4

PÉCS, KÁLVÁRIA

*Az ódon
Kálvária dombon
látni a város szegélye felett
a meredek gyártűstöket.*

5

PÉCS, KILÁTÁS A HAVIBOLDOGASSZONY KÁPOLNÁTÓL

*A Havihegyről és Tettyéről dús panoráma
nyílik a városnak déli vidéke felé:
csillog a dóm, a mecset s a sikátoros ősi Puturla
s éles vágásként fekszik a Málomi-út.*

6

PÉCS, URÁNVÁROS

*Uránváros,
új skatulya-vázak
gúnyolják a sok süppedt
régii házat.*

7

A PÉCSI HŐERŐMŰ TURBINATERME

*Gépi formák
fém-kapcsai:
az emberi munka
formálta ki.*

8

KILÁTÁS PÉCS LEGMAGASABB TORONYHÁZÁBÓL

*Huszonnegyedik emelet
erkélyéről
mozgalmas, mégis nyugalmas
világ tárul,
utcák morgó lüktetése
sűrűl, gyérül,
a Makár-hegy, a Jakab-hegy
szemközt trónol.*

9

KOMLÓ, MECSEKI SZÉNANYÁK

*Komló,
szénbánya:
a szerecsen király lánya,
fekete a koronája.*

10

KOMLÓ, RALÁTÁS KÖKÖNYÖSRŐL

*Hegyoldalról,
Kökönyösről
látni Komlót,*

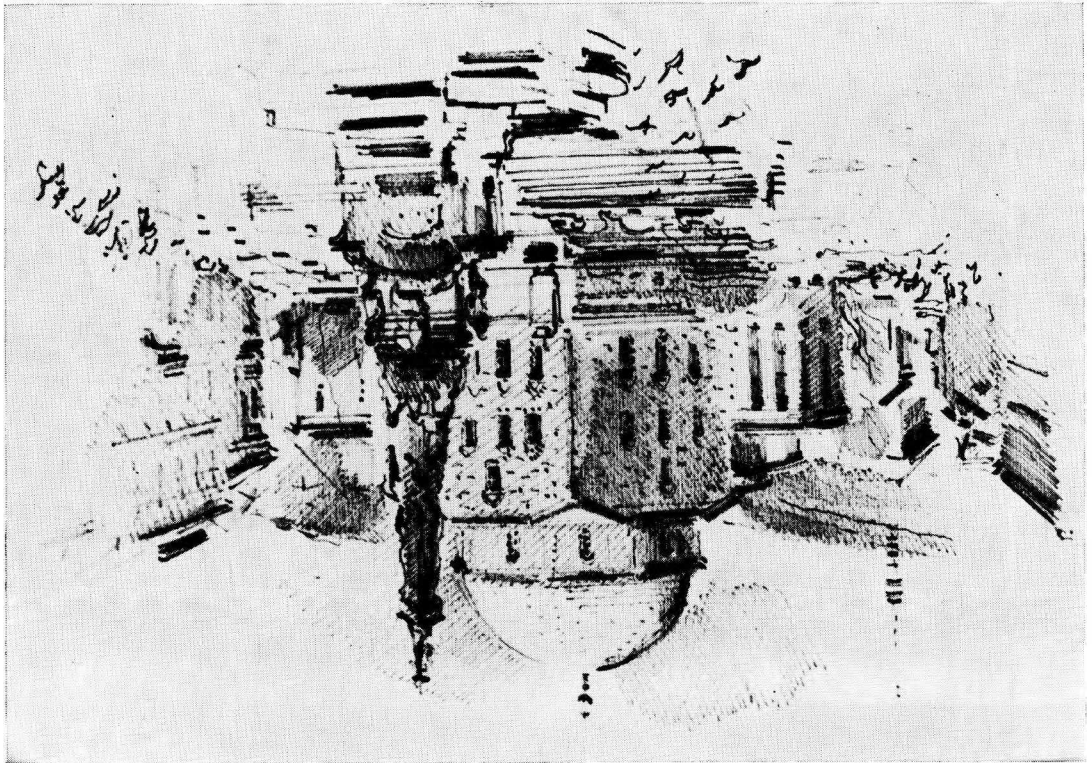
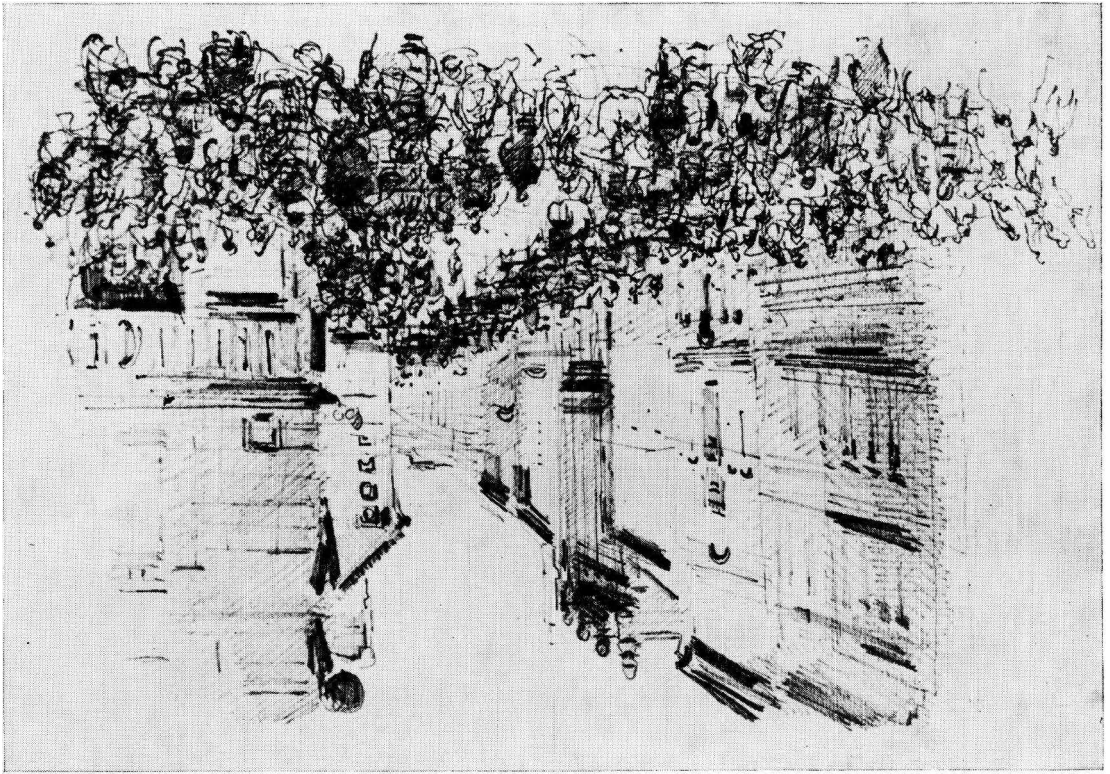

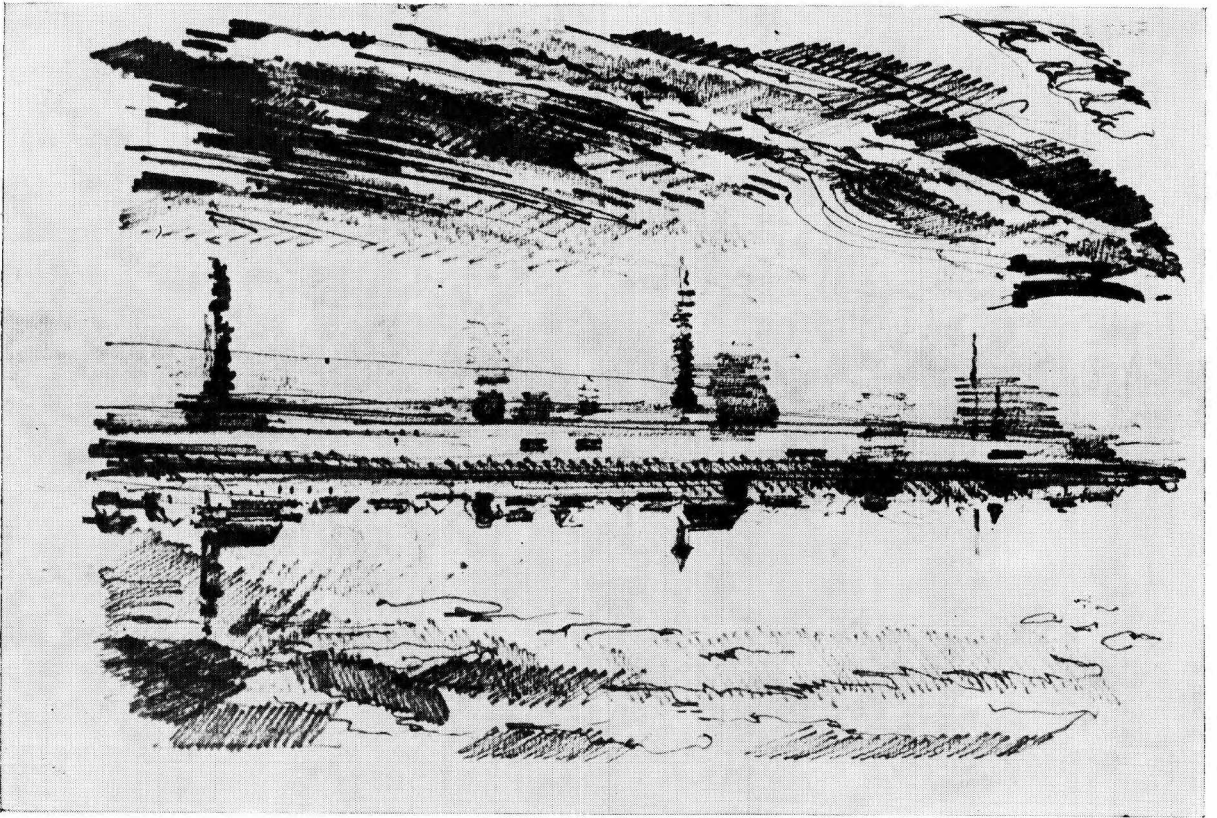
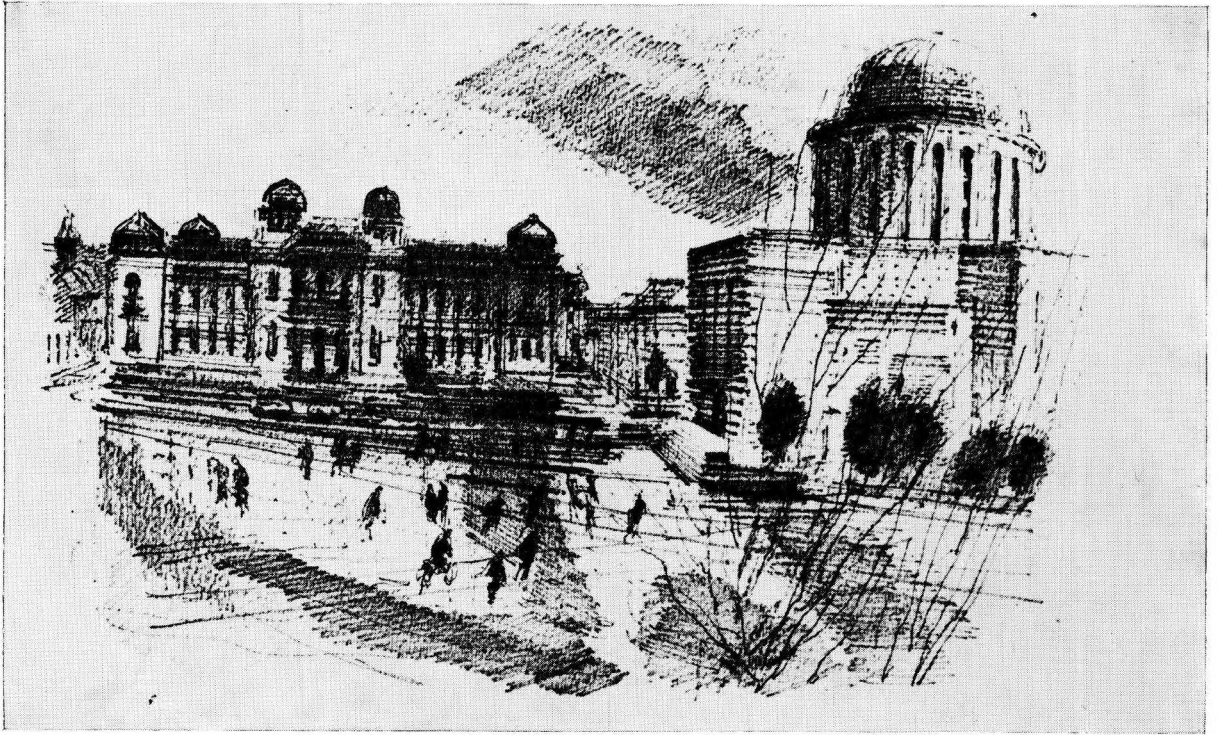

*hogyan füstöl,
köszeneztől,
kéményestől,
mindenestől.*

11

BEREMEND, BELSŐ TÉR

*A modern gépi formák
az antik oszlopokkal
szinte versenyre kelnek:
jövő felé tekintve
a múltat ostromolják.*

12

BEREMEND, CEMENT- ÉS MÉSZMŰVEK

*Beremend,
itt készül a sok cement.
Ha vagonba belement,
épülő ház-regiment
várja, hogy jön a cement.*

13

MOHÁCSRA NÉZÉS A DUNAI SZIGETRŐL

*„Hősvértől pirosult gyásztér, sóhajtván köszöntlek,
nemzeti nagylétünk nagy temetője Mohács!”
Él, fejlődik a város, nem gyászolhat örökre,
nőni siet, kivirúl, mint Duna-parton a sás.*

14

MOHÁCS, BELVÁROS

*Magyar,
német,
szerb,
sokác
békés otthona Mohács.*

15

HARKÁNY, GYÓGYSZÁLLÓ

*Dombos vidék közepibe
gőzöl Harkány kénes vize.
Kinek fáj az ízülete,
hamar sántikáljon ide.*

16

HARKÁNY, GYÓGYFÜRDŐ

*Talán szeszélyes,
de nem veszélyes
Harkány nimfája,
vas-egészséges.*

17

SIKLÓS VÁRA

*Ma már békés
Siklós vára,
nem az ellenséget,
a vendéget
várja.*

18

SIKLÓS

*Madár volnék,
átröpülnék
libegve
Siklósról a
nagyharsányi
hegyekbe.*

19

SZIGETVÁR

*Szigetvár.
Zrínyi Miklósnaak
emlékezet jár.*

20

SELLYE

*Sellyén, falusi fák alatt
gémeskút, szunyog-mozdulat.*

21

ORFŰ MELLETT A PÉCSI-TÓ

*Orfű mellett a Pécsi-tó
nem őskorból való,
de a tájék megszokta máris,
a völgyben csillogó kaláris.*

22

HERMAN OTTÓ-TÓ

*Pécs hajdanában viztelen,
mostan tó mellett tó terem,
van nagy fürdőzés, csónakázás,
zivatar nélkül is megázás.*

23

MÁRIAGYÜD

*A máriagyüdi bucsusokra
borúl a mennybolt pára-csokra.*

24

ZENGÓVÁRKONY

*A gesztenyés madárzajos,
a paplak árnyas, zárkozott.
Nagy munkáján itt dolgozott
az öreg bölcs Fülep Lajos.*

25

NAGYCSÁNY

*Az Ormánságon vándorolva
feltűnik Nagycsány templomtornya,
s ha közelit az esti óra,
innen megérkezünk Vajszlóra.*

26

MECSEKNÁDASD

*Baranya legszebb gyöngyszeme,
a hegyre föl, a völgybe le,
pompás gyümölcstákkal tele.*

27

PÉCSVÁRAD

*Pécsvárad a Zengő tövében
nyugszik erdők lehellétében,
régén apátság és erőd,
kínál ma enyhe pihenőt.*

28

BESENCE

*Besencei legelő,
sűrű tölgyfás,
makkoltatni hajt a kondás.*

29

SZOBORKERT I.

*Szársomlyóhegy
oldalába,
mind a tájba
komponálva:
kövek száza,
szobrok nyája.*

30

SZOBORKERT II.

*A kőszobor
a messzeségbe
széttelint
s a messzeség
reá tekint.*

31

MECSEK ÉS ZSELIC HATÁRÁN

*A Mecsek nyugati, lejtős folytatása
a Zselic dombvidék szelid hullámváza,
ligetek közt utak föl-le kanyargása,
mint türtös lány-fejen szalagok hajlása.*

32

MECSEK-ERDŐ BAKÓCA KÖRNYÉKÉN

*Bakócai erdő,
az út mind tekergő,
könnyű eltévedni,
erdőbe mélyedni,
ki se jutni épen,
csak a világ-végen.*

JÓZSEF ATTILA ÚTJAIN

3.

„Már elhagyom tizennyolc évemet.”

József Attila költői pályakezdése nem volt olyan kínosan keserves, mint az emberi sorsa. Makón jó emberei voltak, megértő és támogató tanárai, Szegeden méltányló baráti társasága vele egyívású fiatalokból, költőkből és költőjelöltekből; s volt egy országos nevű mentora és atyai barátja, Juhász Gyula, aki nemcsak hasznos irodalmi kapcsolatokhoz segítette hozzá, hanem azt is „a legnagyobb készséggel és örömmel” vállalta, hogy előszót írjon ifjú hívének és félig-meddig tanítványának első verseskötete elé, szép jövőt jósolva neki és mind a közönség, mind a kritika figyelmébe ajánlva „a nagyon fiatal és nagyon tehetséges” lírikust.

Attila valóban nagyon fiatal volt: tizenhét esztendő, de Makón és Szeged szűk körében máris „valaki”; számon tartják és beveszik abba a *Lírai antológiába* is, melyet „szegedi költők verseiből” szerkeszt Keck József Gáspár. A könyvet Koroknay József adja ki, ugyanaz, aki pár hétre rá a *Szépség koldusát*.

A cím is, az ötven lapos füzet tartalma is igazolja azt, amit egy Jolánnak írt levele szerint (1921. X. 23.) az internátus igazgatója mondott a verseivel kapcsolatban: hogy „született nyugatista”. Amellett – ezt ő maga mondja magáról – „már adybb Adynál”; mintha egy gyerekkori őselménye újulna föl, de most már értőben, tudatosabban: az az Ady-kultusz, amivel – Jolán elbeszélése szerint – egyik ágybérőjük, Tittel Margit ojtotta be a kisfiút, aki ekkoriban késő éjszakáig „kint ült a lépcsőházban, a ház egyetlen világított részében és olvasott”. Adyt, akinek a versei, mint Jolán mondja, „megbabonázták”. Most persze nyilván jobban föl tudja fogni, amit olvas; és most a „megbabonázottság” is bizonyára mélyebb: átjárja a – versírásban fölvevett – magatartását, meghatározza a szemléletmódját, átítatja a stílusát. „Egyik tanára, aki különben igen művelt és mégis szerény ember”, a későbbi bizalmas barát, Galamb Ödön, jó érzékkel tereli errefelé az érdeklődését, „föladja” neki az *Új verseket*, *A magunk szerelmét* meg *A halottak élent*; Attila pedig átengedi magát a hatásnak és „karácsonyra csakis Adyt kér”.

Ez a hatás egy fiatal költőnél természetes; meglepő az ellenkezője lenne: az, ha érzéketlenül menne el Ady mellett. De az is természetes, hogy elsősorban – sőt, talán egyedül csak – a korábbi Ady hat rá, a „csókos”, a „héjanászos”, a pusztulásba omló, a magát Életistenné játszó, és főként a nyelvet teremtő, szavakkal szuverénül bánó stílromantikus: az tehát, amit mai ízlésünkkel többé-kevésbé szecessziósnak érzünk, ami azonban akkor – hiszen a húszas évek első felében vagyunk – járványként söpört végig az induló fiatalok líráján. Egyébként sem csodálkozhatunk rajta, hogy József Attila első két kötetén bőven találni nyomát az *Új versek* vagy a *Vér és arany* Adyjának, a *Halottak élén* rejtélyesen nagy lírája viszont nem visszahangzik; effajta rezonálást egy tizenhét-tizennyolc esztendő ifjútól még akkor sem várhatunk, ha ezt az ifjút József Attilának hívják. Különben is ennek a kései Adynak a megközelítése akkoriban még jóformán meg sem kezdődött.

Persze Attila nemcsak Adytól tanul stílárís és egyéb fogásokat: modort, nyelvkezelést, költői pózt. Könnyedén, fölényesen, mintha mestervizsgáját tenné le, a *Nyugat* egész skáláját végigjátssza. Legtöbbször és legsimulékonyabban Juhász Gyula szólamát: ő áll hozzá a legközelebb, tőle kapta és kapja a legtöbbet, ő részeltette örök árvaságából ezt a fiatalabb árvát azzal, amire a legnagyobb szüksége volt: a

csöndes, kitartó, szerény, kicsit félszeg szeretetével. Első kötetének, a *Szépség koldusának* legtöbb szonettja Juhász Gyula szonettjainak jellegzetes dallam-mintáját követi.

Rá-ráhangolódik azonban másokra is. Van verse, amelyik Kosztolányira utal, mint a *Távol, zongora mellett*, kivált intonációjával („A hangok ömlenek a zongorából, mint illatos teából száll a gőz”), vagy *A bánat*; másutt – a *Koldusban* például – a feszesen föltekert, szavakat visszajátszó, alliterációkba csendülő babitsi versmondatot és versszöveget utánozza; már-már az azonosságig híven eltalálja Tóth Árpád nibelungizáló sorainak panaszos vontatottságát (*Verseik végére*); s egy futam erejéig még Füst Milán hangját is kipróbálja, a *Csöndes estéli zsoltárban*. A költői ihletvilágok bonyolult rezonancia-rendszerében azonban sokszor az ilyen, pusztán ujjpróbának látszó, játékosnak tetsző kis futamok is vissza-visszajárhatnak, s akkor, utólag megvilágítják, hogy a korábbi találkozás sem merő véletlen volt, hanem valamilyen mélyebb „vonzás és választás” irányítására ment végbe. Így emlékszik majd vissza József Attila is 1926 szeptemberében, Párizsba utaztában erre a réges-régen elhangzott füst-milános zsoltár-akkordjára, amikor kurta bécsi pihenőjén megírja csodálatosan gyöngéd versét a „nyitott tenyérrel, térdig csobogó nyugalomban” álló Istenről.

A *Nyugat* költői hang- és stíluskészletébe természetesen beletartozik Baudelaire is, a húszas évek elején talán jobban, mint valaha: ekkor készül, majd negyed-évvvel a *Szépség koldusa* után megjelenik a teljes magyar Baudelaire (illetve első, még nem egészen teljes kiadása) Babits, Szabó Lőrinc és Tóth Árpád fordításában. Munkájukból szemelvények jelennek meg, a legterjedelmesebb a *Nyugatban* 1920-ban *Verseik a Fleurs du Mal-ból* címmel. Baudelaire újra „a levegőben van”, és bizonyos módon újra zászlaja a költészet szabadságharcának az erkölcs és hazafiság nevében a féldilettáns konzervatív középszert támogató kultúrpolitika ellen. A makói diák is megírja hát a maga *Spleen*-jét, melynek már a címe is árulkodóan jellemző, valamint a *Bús énekhívást*, mely – ha lehet – talán még az előzőnél is baudelaire-ibb, persze a *Nyugat* (és legkivált a Tóth Árpád) kialakította Baudelaire-stílus értelmében. Bóka László és őrá hivatkozva, de érezhetőleg némi kis főnntartással Szabolcsi Miklós (*Fiatál életek indulója*, 1963, 283–286) úgy vélte, Baudelaire-imitáció, legalábbis formailag, az a *Csókkérés tavasszal* című kis vers is, melyet Attila akkori szerelméhez, Gebe Mártához írt, és melyet egyes elemzők egyenesen „fényes teljesítményként” értékelték, alighanem pergő ritmusa okán. Csakhogy – akár az *Invitation au voyage* „kottáját” játszotta le, akár nem – a versben a világon semmi baudelaire-i nincs; éppen túlságosan is kipergett ritmusával a *Szépség koldusa* legjelentéktelenebb, legdiákosabb, leginkább a formai készséget csillogtató darabjai közé tartozik, és ha ihlető rokonságát keressük, ki tudja, nem kell-e inkább Csokonaira, mint Baudelaire-ra gondolnunk.

Ez a született nyugatista ugyanis nem éri be a Nyugattal: minden érdeklí, mindent kipróbál, mindent fölshív. A „szépség koldusa” alkalom adtán még Petőfi nyelvével is úgy beszél, mint a sajátját. Van első kötetében két vers, a *Falak* meg a *Nézem a lámpát* című, mely – kivált a záró fordulatuk – arra vall, hogy amikor 1923 legelején, a költő születésének századik évfordulójára megírja a maga Petőfit ünneplő, vagy inkább szellemének elsikkasztását számonkérő versét (*Petőfi tüze*), az „örömtelen tizenennyolc évem / szent lobogója elődbe hajlik” nem szokványos hódolati szólam: ezt a lobogót Attila már valóban és már korábban meghajította Petőfi előtt, a vele, versformálási módjával való – tehát legmélyebb – azonosulásban. Hiszen a *Falak* egész versmenetében, de kivált a befejezésében lehetetlen nem Petőfire gondolnunk.

Kopár szobám – kopárabb négy fala
csupaszon, fázón mered az égnek.
Talán a kékes magasba vágynak,
hol nem fú szél és csillagok égnek –

kezdi a vers, és ezt akár egy ügyesebb századvégi költő is írhatta volna; a folytatás azonban már gyanút kelt:

Őriznek engem, óvnak, szeretnek –
kétoldalt egy-egy, hátul egy s elől.

Mi ez? Az első szakaszban még benne lappanghatott a saját sorsán ellágyuló költő önsajnálatainak lehetősége; de ezt a lehetőséget most már az első sor áthúzza ezekkel a kopáran „örző, óvó, szerető” falakkal: ebben mintha irónia, s annál is több, valami szarkazmus bujkálna; a hang még majdnem lágy, selymesen simulékony, de az ajkon, amely a szavakat kiejti, már szardonikus mosoly játszik. S már nem is játszik, hanem leplezetlenül megjelenik a következő sor aprólékos, és csak gúnyosan érthető részletezésében; mert minek ezt részletezni, ha nem gúnyból, mikor úgyis mindenki tudja, hogyan áll egy szoba négy fala? Itt aztán fordul is a vers, amit külön jelez a következő sor elé tett gondolatjel: egy hetyke vállrándítás következik, válaszul a szoba kopárságára, a csupaszságra, fázásra, koplalásra: „Ha meghalok”, aminek a hetykeségét csak fokozza a szinte félvállról utánavetett „gondolom magamban”; vagyis: nincs szó semmi jelentős eseményről, legföljebb arról, hogy esetleg meghalok, éppen csak eljátszom ezzel a gondolattal, ahogyan az ember ezt-azt „gondol magában”, anélkül, hogy különösebb fontosságot tulajdonítana neki – tehát, akár Petőfinél számtalanszor, a vers „hőmérsékletét” a költő leszállította a lehető legalacsonyabbra, a köznapi beszéd semleges szintjére, hogy hirtelen innét szárnyaltassa föl, robbanásszerűen, a magasba. Ha meghalok, gondolom magamban, nem történik semmi; nem is fontos, éppen csak eszembe jut, hogy akkor „e négy fal rögtön összedől”, s erre a jelre egyszerűen bekapcsolódik a Kozmosz, mint Petőfinél, a rokonság jogán, anyai-apai közvetlenséggel és hatalommal:

Föltámad akkor anyjok a Szélvész,
föltámad akkor apjok a Vihar
s tetemem lassan betakargatják
a leomló falak poraival.

Tipikus Petőfi-vers, csak éppen József Attila írta (1922 november legelején jelent meg a szegedi költők *Lírai antológiájában*); tipikusan Petőfire vall a vers legbelső íve, indulati „grafikonja” is, a végső, verset záró belerohanással, belerobbanással a személyiségnek egy elemeket fölkaparó, világot megmozgató „megsemmisülésébe”. Másként: mintha egy zsinóron lassan, kényelmesen, könnyedén, játékosan-tréfásan kúsznék a láng, míg egyszerre csak föllobban, eléri s egyetlen, vakító vilánnal fölrobbantja az indulat bombáját. Ez azonban Petőfire jellemző, nem József Attilára; de József Attila, ha éppen alkalom kínálkozik rá, ezt is pompásan „utána-csinálja”.

Valóban *csinálja*? Mi ez: véletlen ráhangolódás, vagy van ebben az aligha tagadható petőfinességben valami tudatosság is?

Alighanem van. Persze nem úgy, hogy Attila elhatározza: most majd Petőfi mintájára írok; hanem úgy, hogy a vers – ha tetszik: ihlet – mintegy menet közben, a tudat (vagy inkább a sugalmazó tudattalan) váratlan váltoállítására kanyarodott rá az új, „petőfies” sínre. Az ifjú költőben, aki oly hallatlanul befogadóképes volt, s akiben már annyi emlék és tudás raktározódott föl, hirtelen fölverődött Petőfi visszhangja (talán éppen a „kétoldalt egy-egy, hátul egy s elől” sornál és petőfiesen fojtott akasztófahumoránál), s ettől kezdve már mintegy közösen írták a verset; vagy más képpel: a vers már mintegy magától szaladt az új sínen. Attila pedig nyilván sejtette is, hogy közösen írnak, s hogy most Petőfire rezonál. Ezt két okból gyaníthatjuk. Először: már ekkor sokkal tudatosabbnak látszik költői eljárásaiban, semhogy ne sejtene, hogyan, mit és miért csinál. Másodsor: sosem szokott sem szökincsben, sem versformában indok nélkül archaizálni; így joggal lephet meg a régiesnek ható „anyjok” és „apjok” szóhasználat (*anyjuk* és *apjuk*

helyett): mintha diszkrét utalás lenne egy régibb költő, pontosabban Petőfi sugalmazására.

A *Falak* nem az egyetlen ilyen eset. Említettük már, és akár párversének is mondhatnánk a *Nézem a lámpát* címűt. Ugyanaz a szerkezet, ugyanaz a belső formálás; ugyanaz még a versforma és a strófák száma is. A téma: lefekvéskor a halálfélelem kurta, neuraszténiás szorongása minden bizonnyal személyes élménye. De hogyan fejezze ki? Itt aztán igazán önként kínálkoznék a Nyugat lírai kellék-tára, Kosztolányitól Tóth Árpádon át Juhász Gyuláig, s kínálkoznék Ady egész Halál-rokonsága is; de József Attila alighanem éppen ennek a gazdag példatárnak a nyomasztó hatása alól akar kibújni, és némi tétovázás után, a harmadik szakaszra eljut Petőfihez, itt is egy majdnem henyén, de nem véletlenül hétköznapi sorral és kifejezéssel („azon akadok”), ami után fölkiáltójellel jelzeten is „robban” az egész vers lényege: a hetykeséggel leplezett szorongás a haláltól:

Midőn lefekszem s oltom a lámpát,
váratlanul azon akadok:
mi lenne, hogyha többé föl nem gyúlna
s örökre sötétben maradok!

Ady, a teljes Nyugat, Baudelaire-ostul, talán Csokonai, minden bizonnyal Petőfi: ennyiféle szín, hang és ösztönzés zsúfolódik össze az első évek – 1922, 1923 – termésében. És még sok minden egyéb. Például Horatius (részben talán a Nyugat – Babits – „klasszikus álmainak” ösztönzésére is) már a Kiszomborban, 1922 júliusában írt *Névnapi dicséretben*, majd a valamivel későbbi *Útrahívásban*, melyeket 1923 áprilisában a *Nyugat* is közölt, s melyek közül kivált a másodikban, annak is kivált a záró strófájában sikerült szinte tökéletesen elérnie a latin költő közvetlen, csevegve-kötekedve udvarló hangját és modorát:

Jöjj velem, mert nélküled is megyek már!
Eh, mit is vársz – jössze-e, vagy elragadlak –
akarásom nem töröm össze lányos
ostobaságon!

Mindkettő fiatal éveinek legsikerültebb versei közé tartozik; joggal vette föl őket 1934-es válogatott kötetébe, a *Medvetáncba*.

Egy vers erejéig visszhangot keltett benne – ki gondolná – Schiller is. A vers címe *Himnusz a borhoz*, egészében adys szólamokkal fűszerezett himnikus magasztaló ének a borhoz. Első strófája – izelítőül ennyi is elég a jelentéktelen kis költeményből, mely voltaképpen csak mint kuriózum érdemel említést – eképpen hangzik:

Bor, te dús örömelixir,
bor, te táltos rőt pogány,
csók az Élet ajakán,
kedvesemnek várva vitt hír.

A középső két sor nyilvánvalóan Adyra utal, az elsőben azonban az *örömelixir* egészen más szókincsből való. Ha figyelembe vesszük hozzá a címbeli *himnusz* műfaj-megjelölést, a strófaformát, a trocheusok erős lüktetését, amit a gyakori alliterációk csak még jobban hangsúlyoznak, hamarosan fölismerjük, hogy a vers kétségkívül Schiller *An die Freude* című közismert himnuszának dallamára keletkezett, mondható és akár énekelhető is. Lehet, hogy iskolai tanulmányaiban találkozott az eredetivel; lehet, hogy német tanára, Tettamanti Béla adta a kezébe; még az sem lehetetlen, hogy valahol, valamikor hallotta Beethoven *Kilencedik szimfóniáját* s annak negyedik tételében ragadta meg az „örömhimnusz” hallatlan áradású és szuggesztivitású zenéje. Schillerrel egyébként soha nem találkozik, iránta soha

nem érdeklődik többé. Ez az egyetlen, de kétségtelen kapcsolat csupán azt mutatja, hogy ez a nagy fogékonyságú, finom hallású fiatal költő – mint mondtuk – minden eléje tett kottát lejátszik, miközben „magát keresi”. De minél több hangon játszik egyszerre, annál kevésbé bontakozik ki egyelőre a sokféleségből a saját, igazi hangja. Első kötete, 1922 legvégén, tagadhatatlanul tanúskodik tehetségéről, de arcát még – érthetőleg – csak nagyon elmosódottan tükrözi.

Merre fog haladni? És hogyan menekül meg a fölényes mesterségtudású epigonizmus veszélyétől?

Az utat, melyet pályája első éveiben megtesz, és a nehézségeket, melyekkel a saját hangja megtalálásáért, a saját látványa és élménye hiteles kifejezéséért többé vagy kevésbé szerencsésen megküzd, a legszemléletesebben néhány példán mutathatjuk meg.

Mint életrajzából tudjuk (Szabolcsi Miklós: *Fiatal életek indulója*, 288–290.), 1922 nyarát Kiszomborban töltötte mint instruktor és „kukoricacsász”. Diákokat készített elő javítóvizsgára, köztük egy Faragó Mária nevűt, ráérő idejében pedig „a nagycsaládú Faragó Mihály felesben bérelt kukoricását őrizte”. Faragóék fiával együtt hessegette az elszaporodott varjakat, ő egy benzines kannát rázogatva, a Faragó fiú a hagyományos fegyverrel: csúzlival. Az utóbbi még jól emlékezett erre a nyárra és Attilára; emlékeit el is mondta, úgy, ahogyan a megelőző kutatásokat összefoglalva Szabolcsi Miklósnál olvashatjuk. „Mivel a kukoricaföld nagy volt, kb. 4 kat. hold, egyik végén Attila állt bádogdobozzal, a másik végén én álltam a gumicsúzlival és minden közelgő varjat elkergettünk.” A *Szépség koldusában* szereplő, nyilvánvalóan kiszombori ihletésű *Kukoricaföld* első szakasza tehát pontos, a lehető legtöbb – ma divatos szóval – „információt” közlő rögzítése a valóságnak, illetve lírai alaphelyzetnek:

A kukoricaföldön ülök, várok,
tán arra, hogy a varjú mikor károg
és mikor kell zengő cinnel tovaüzni.

Az érett József Attila minden bizonnyal az itt földézetten képzetek medrében, azok fokozatos kibontásával vinné tovább és „oldaná meg” a verset (kukoricaföld, károgó varjak, zengő cin, tovaüzés); ezt a képet és helyzetet mélyitene el, míg minden egyes eleméből „ki nem varázsolná” mindazt a jelentést, ami benne rejlik. Ettől azonban egyelőre még messze vagyunk: Attila még nem a valóság kagylóhéját törí föl a benne lappangó „tartalomért”, hanem elfogadja a kínálkozó érzelmi és stílári közhelyeket. A Faragó fiú emlékezései szerint a varjúkergetés „a reggeli és esti órákban” történt; a támadó madarak a hőség beálltával és a sötétség beköszöntével elültek. Így a következő szakasz első sora: „A hűs Alkony beborít csöndes kézzel” – még a valóság körén belül maradna, ha nem keltene gyanút egyrészt az Alkony nagybetűs írása, másrészt a jelzők túlburjánzása: olyasmit hangsúlyoznak, amit nem kell, vagy másként kellene éreztetni-hangsúlyozni; hiszen az alkonyról külön megmondani, hogy *hűs*, kékjéről pedig, hogy *csöndes*, közhelyes, költőies pleonazmus, túlbeszélés, túldiszítés, ráadásul olyan ékítéssel, amelynek semmi reális funkciója nincs. A kétségkívül nem jelentősen, de jól és hitelesen induló vers tehát valahol itt, a második szakasz elején vált át egy valóságos, friss, hiteles, jól látott-észlelt lírai szituációból és lehetőségeiből, ahelyett hogy ebben haladna tovább, egy helyzet kinalta érzelmi és kifejezésbeli sablonba: az Alkony magányos szerelmi sóvárgásának konvencionálisba, egészen a csattanó majdnem groteszk szentimentalizmusáig (aminék a groteskségét persze most még nem veszi észre a maga „nyugatos” gyanútlanságában):

A Nap lement. És én még várok, várok.
Terád várok. Nem jössz? És sirdogálok:
szívemre a bánat halk csöppekben csurog.

Pár hónappal későbbi, Makón, 1922 november végén keletkezett, úgyhogy a *Szépség koldusába* már be sem kerülhetett a *Tanulmánytáj*; először a *Makói Friss*

Újság azévi karácsonyi számában jelent meg, kötetben pedig csak majd két évre rá, a *Nem én kiáltok*-ban szerepel, némileg átdolgozva. A két év alatt megtett fejlődésről éppen ezek az átdolgozások tanúskodnak, pontosabban köztük az az egy, amely valóban lényegesnek mondható. Ebben a formájában Attila is elégedett lehetett a verssel: fölvette 1934-es válogatott gyűjteményébe, a *Medvetáncba*.

Az életrajzi háttérrel ezúttal is ismerjük, legalábbis nagy valószínűséggel ki-következtethetjük. Makai Ödönhöz írt levelében (1922. nov. 4.), amelyből már idéztük dicsekvő és fölszabadult kijelentését, hogy „nyakig van az életben” és „fuldoklik a gyönyörűségtől” meg hogy „a Parnassusra is elindult”, egy kurta bekezdésben olyan, realisabb dolgokról is beszámol, melyek gyámját nyilván sokkal jobban érdekelték: „Iritz Miksa bornagykereskedőnél vagyok nevelő. Havonta 5000 és egynehány K fizeték kapok. Ebből 5000 K-t fizetek lakás és ellátásért” (Fehér Erzsébet: *József Attila Válogatott Levelezése*, 1976, 35.). Az Iritz-ház földszintjén kocsmá állt, „ahol – írja Szabolcsi Miklós – nemegyszer költötte el vacsoráját a házitánító. Talán ott figyelhette meg azt a férfit, kit a *Tanulmányfejben* örökít meg; s talán bordalainak egy része is a kocsmá légkörének hatására született”.

A „tanulmányfejet” tehát, mint egyébként a vers címe is sejteti, valóban megfigyelte; így nem valamiféle parnasszista jellegű – önmagának föl adott – tételversről van szó, hanem valóságos látvány megragadásáról. De hogyan, milyen formában fejezze ki, amit megfigyel, késő éjjelig, esetleg kora hajnalig, maga is ott virrasztva, míg „mély szürkéségbe szédül át a reggel”: ezt a rideg kocsmateremben lassan tárgyú részegségbe kövülő férifejet? Tizennyolcadik esztendejében jár, ismeri a nyugatosok irodalmát-költészetét, eredetit és fordítást egyaránt, s még mindig tele van szeretett mesterével, Juhász Gyulával: szinte nincs is más választása, mint a szonett. Egy forma azonban, s ráadásul éppen az akkori sokszorosán kiírt „nyugatos” szonett, többnyire nem pusztán csak formai képlet, hanem stílus is. Eleve valószínű, hogy a tanítvány mestermunkája rá fog vallani az iskolára, leginkább pedig a legközelebbi példaképre, sőt már idősebb barátira is: Juhász Gyulára. A *Tanulmányfej* valóban az ő magyar képeinek és arcképeinek ecsetkezelésére és színfelrakására hasonlít a legjobban. Attila egyelőre még képtelen rá, hogy azt, amit lát, ebben a formában ne a Juhász Gyula szemével lássa és költői eszközeivel ábrázolja. A jelzők itt is elborítják a képet: a kocsmá *sápadt, búskomor*, a polcok *dúsak*, a bor *drága*, a nyakon kidagadó ér – indokolatlanul minősítve is a pusztá ábrázolás helyett – *csút*, a részeg agyában *eltáradt* borok pihennek; hogy a záró szakasz első két sorának erőltetetten túlbonyolított képeről: „Ködlepte, sikos szemszíkátorban / véres kövön a mámor tántorog” – ne is beszéljünk. Az első közlés változata szerint ráadásul e sikátorban tántorgó jelenség a nagybetűs Mámor volt; de ezt a *Nem én kiáltok* szövegében érettebb ízléssel kisbetűsre változtatta, magát a képet azonban már nem cserélhette másra: talán túl sok munkát, túl sok pepecselést kívánt volna, kényszerű visszahelyezkedést egy olyan költői modorba, melyen 1924 második felében, a *Nem én kiáltok* anyagának összeállításakor már lényegében túl volt. A Mámor kisbetűssé degradálása azonban arra vall, hogy érezte: itt valami nincs egészen rendjén, és legalább megtette, amit túlságosan sok munka nélkül megtehetett.

Tett egyebet is. Ami a legfontosabb: anélkül, hogy a rímen változtatnia kellett volna, kicserélte az egész nyolcadik sort. Ez a második szakasz a kocsmában ülő, lassan lerészegedő férfi leírása; negyedik sora – az egész versben a nyolcadik – eredetileg így hangzott: „Szederjes arc: se vén, se ifjú ember.” Ezt az adott helyen szürkének, súlytalannak találhatta, nem éppen indokolatlanul; egy ritka erejű, mély szemléleti hitelű, robbanásig sűrített fogalmazású, már valódi, nagy józsef-attilái sort tett a helyébe: „tört száraz tófenék az arc, de ember”. Ez már nem sablon, nem konvenció; ezt már nem az irodalomból tanulta, hanem a saját szemével láthatta: a nyári hőségben kiszáradt sekély alföldi tavacsok medrének alján a repedezett iszapot; s az, hogy ez az emlékbéli kép az élményvilág valamely mélyrétegéből fölmerülve egy emberarc metaforájává lép elő, ezen az egy helyen áttöri a vers rutinosan megmunkált parnasszien felszínét (hangzatilag is szinte törve ke-

mény alliterálásával) s egy villanásra valami pontos és tárgyilagos emberi tragikumot tár föl alatta. Az, hogy a férfi arca már szederjes a részegségtől, és hogy „se vén, se ifjú ember”, nem sokat mond; minden részeg arca „szederjes” hajnal felé, az „ifjú” meg majdnem irodalmiasan ható, keresett szóválasztás. A „tört száraz tófenék”-ben viszont egy egész sors „töröttsége” benne van. Erre a látomásra a „szépség koldusa” még nem volt képes; ez már az 1924-es József Attila telitalálata. Hogy mennyire, azt akkor érzékeljük igazán, ha együtt olvassuk a második versszaknak mind a négy sorát:

Benn férfi ül s nehéz, vörös kezekkel
flaskót dédelget s dűnnyög és danol;
földszín bajszán leperg a drága bor;
tört száraz tófenék az arc, de ember.

Az első két sort akár Juhász Gyula is írhatta volna (kivált a másodiknak a „dal-lama” vall tipikusan a Mesterre); a harmadik mindenestül a nyugatos líra bőséges kelléktárából való, valóságtól elidegenült üres irodalmiasságával (mert hiszen – többek között – egy ilyen zsiros hajú, rogyant børsüveges részeg „földszín” bajuszáról inkább „perg” olcsó vinkó, mint baudelaire-i, vagy a Kemény Simon zsúfolt asztalaira illő „drága bor”); s ezek után következik szinte a döbbenet szikár erejével a „tört száraz tófenék” képe-látomása-láttatása.

A már igazi József Attila még egy helyen rajta hagyta a keze nyomát ezen a minden megmunkáltsága mellett is még iskolás „tanulmányfőn”. Az első szakasz negyedik sora eredetileg ez volt: a „dús” polcokon „sok alkohol áll színes üvegekkel”. A versszak végső szövege:

Mély szürkeségbe szédült át a reggel.
A kocsmá terme sápadt, búskomor.
Dús polcain a sűrű alkohol
fondorkodik nagy, tarka üvegekkel.

A döntő módosítás a *fondorkodik* bevezetése az eredetileg elég jellegtelen sorba. A szó értelmének minden árnyalatával, tartalmának minden játékos-gonoszkodó mozzanatosságával ide illik, s méltán mondható az alkoholra: az valóban *fondorkodik*, becsap, rászed, kényére játszik az emberrel, alakoskodik, gonoszkodik, színlel, megront. Ugyanakkor a polivalencia itt nagyobb pontosság is: annál, hogy „sok alkohol áll” a polcon, az alkohol funkcióját jobban, tömörebben, teljesebben fejezi ki a *fondorkodik* ige és állítmány. Amellett hamisítatlanul József Attila már mind nyilvánvalóbban kialakuló személyes szokíncsből való.

Hogy az eredeti „színes üvegekkel”-ből a végső változatban „nagy, tarka üvegek” lett, annak a magyarázata talán az lehet, hogy Attila az első változatot a kelleténél kosztolányisabbnak érezte, s a kelleténél erősebb társítási lehetőséget sejtett benne azokkal az egyszer s mindenkorra Kosztolányi tulajdonát képező „színes tintákkal”, melyekről a szegény kisgyermek álmodott. És hogy ez nem légből kapott föltételezés, azt egy közvetett „bizonyíték” valószínűsíti, tanúsítva az Attilában egyre tudatosodóbb törekvést arra, hogy a nyugatos stílus és modor hatása alól fölszabaduljon, azzal szemben a maga különállását hangsúlyozza. Ismerjük egy, *A múltkor, szerda este* kezdetű, háromstrófás versét; a *Kritikai kiadás* a Pótlásban közli (II. 357.), a jegyzet szerint „egy *Makón*, 1924. jan. 29. keltezésű kéziratról, amelyre aláírás helyett ismeretlen célből Kosztolányi Dezső nevét írta”. Csakhogy, ha a cél ismeretlen is, az ok könnyen kikövetkeztethető. Szabolcsi Miklós (*Érik a fény*, 225.) az 1923 ősze után is túlélő nyugatos hang dokumentumának, sőt „egyenesen stílusparódiának” tartja a verset, pusztá játéknak, „amely alá Kosztolányi nevét írta, így is jelezvén *A szegény kisgyermek panasza*it s a tájleíró versek költészetének utánezását”. Lehet; de elképzelhető egy másik magyarázat is. Attila talán nem akarta parodizálni *A szegény kisgyermek panasza*it, de mert még Kosztolányival is majdnem úgy tele volt, mint Juhász Gyulával, önkéntelenül, mintegy

emlékezésszerűen tévedt bele az ő hangnemébe. Mit akart *A múltkor, szerda este*-vel (ha verssel kapcsolatban egyáltalán föltehető ilyen nyersen ez a kérdés)? Bizonyára ismét verssé objektíválni azt a vissza-visszatérő neuraszténiás esti halál-szörongását, amelyre a *Nézem a lámpát* vizsgálatakor már céloztunk. Ezúttal az alapélmény – a halálfélelem – talán gyerekkori, szabadszállási emlékeket is föl-idézett benné: ezt séjteti a vers „tájképe”, valamilyen szittyós-lápos alföldi „holt vidék”, ahol – ez jellegzetesen Juhász Gyulára, az ő Alföld-élményének sugalmazására vall – „a halál tanyáz”. A vers ideje egyébként nem a gyerekkor régmúltja, hanem egy sokkal közelebbi „múltkor”, egy „másodika”, „most”, pontosan „szerda este”; ez a „most” azonban afféle ál-most, ál-közelmúlt: magának a visszajáró halálfélelemnek az ideje. Amit azonban a költő egy hasonlattal, majdnem elszólás-szerűen, félreérthetetlenül a sajátjának vall, a saját életébe köt, a saját – szintén visszajáró – emlékvilágába kapcsol: sirtam, igen, most másodikán, mondja; de a pontoskodó időbeli álcázás után egyszerre kitör, egy hasonlat tárgyiasításában a lehető legszemélyesebb panasz: „Mint kisgyerek, kit nagyon szoktak verni.” Végül is ez a sokat vert kisgyerek van jelen az egész versben, és ez él a szituáció ál-közelmúltjában, a legkevésbé sem kisgyerekes, de annál kosztolányisabb érzéssel ez „látja magát öregén ott heverni” (mert a *Kritikai Kiadás* szövegében a harmadik szakasz második sorának *öregemje* nyilván elírás vagy sajtóhiba). Am amikor az utolsó sorban mintegy – névtelenül is – megnevezi magát, egyúttal ráeszmél a „lírai hős” *stiláris* nem-azonosságára önmagával; aláírja tehát a jogos tulajdonos, Kosztolányi Dezső nevét.

De akár így van, akár Szabolcsi Miklósnak van igaza: maga a gesztus, a kölcsön hang megjelölése, mintegy megbélyegzése mindenképpen a függetlenülés, emancipálódás jele. Maga a vers viszont annak tanúsága, hogy könnyebb egy iskolának tudatosan hátat fordítani, mint belénk ivódott, esztendőkön át sajátunkká asszimilált hatását szervezetünkben kiiktatni. Sokszor már megtalálja, de ugyanazon a versen belül még el elveszti a saját hangját; már a saját kép- és képzetvilágában mozog, de még enged a kifejezésben az öröklött stiláris kellekek vonzásának; már a maga sajátos módján érez, de még vissza-visszaesik a konvenciókba. A hang már nemegyszer téveszthetetlenül az övé, néha azonban megbicsaklik: még mutál, még nem elég érett, még nem bizik eléggé magában. A végleges korrekció olykor majd csak a *Medvetánc* szövegében következik be.

Mint a *Rög a röghöz* esetében. Ez a már-már hibátlan remeklés, Attila első saját mestermunkáinak egyike mintegy háromnegyed évvel későbbi a *Kukoricatöld*-nél. Ha a kettőt egybevetjük, világosan láthatjuk, mennyit haladt a rövid idő alatt Attila a közhelyek levetkezésében, a maga megtalálásában. Ha viszont a *Kritikai Kiadás* jegyzetanyagában (I. 377–378.) közölt variánsokat vetjük egybe a *Medvetánc* végleges szövegével (I. 94.), akkor megállapíthatjuk, hogy nagyot haladt ugyan, de még mindig csak úton van, s olykor még habozik a nyugatos líra most már romantikusságában is szokványosabb, és a saját, látszólag szürkébb, de pontosabb voltában is kifejezőbb, mert „tárgyszerűbb” – ha tetszik: objektívabb – szóhasználatát közt. Az első, már tipikusan József Attilára vallóan kozmikus gyöngédségű, kezdettől kész sorpár után („Jöjj, testvérem, atyánk, a bujdosó nap – a távol falujába ballagott”) a második sorpár legfontosabb, egyszerre természeti hiteli és rejtélyes aurájú *hamvas* jelzője csak nehezen találja meg igazi helyét. Szerepelt az első sorban (*hamvas üveg*), majd átkerült a másodikba, kiszorította a semmitmondó, „nyugatos” *méla* jelzőt (*méla templomablak*), s így alakult ki a végleges, már a *Nem én kiáltok* kötetben olvasható szöveg: „Fönn már kigyújtják üvegét a holdnak, / a hamvas, égi templomablakot.” Itt már helyet kap az oly lényeges, mert az összesimuló rögök helyzetét nemcsak meghatározó, hanem a természetet mindenségébe bele is helyező *fönn* határozószó; a Hold pedig az első változat szecessziós nagybetűje helyett egyszerűségében is távlatosabb, mert valóságosabb, a nagy kezdőbetű rejtélyeskedésétől megszabadult *hold* lesz.

Egy további fontos módosítás: a nyolcadik sor eredetileg, és még a *Nem én kiáltok*-ban is „és rög a röghöz csókosan tapad”. Ettől az Ady-örökségtől Attila

nehezen szabadul meg: még az 1925-ös *Viszem a földem*-ben is bőségesen találkozunk ezzel a többnyire kétes értelmű, tehát mindenfajta szimbolizmus számára oly kedves szóval. A *Medvetánc* Attilájának azonban már nem kellenek olyan szavak és kifejezések, amelyek nem pontosan és egyértelműen önmagukat, önmagukat azonban a lehető legteltjesebben jelentik. Elveti tehát az egyébként is irreálisan édeskés „csókos” sort, és helyébe ezt írja, sokkal reálisabb szemléletességgel, tehát sokkal kifejezőbben is: „és röghöz szorul a rög és tapad”.

A tévesztett szóhasználat majdnem kisiklatta a verset. Attila, szerencsére csak egy változat erejéig, a *csók* sugalmazta szecessziósan erotikus képzetkörben haladt tovább: „Mint fénybogárka almabimbó szirmán, / Tejbőrödön szemem úgy tétováz” – írta. Ezt azonban ő maga is soknak érezhette így együtt; elvetette hát a mesterkéltné képet és visszatért a vers valódi képvilágába, a rög-képhez, úgyhogy némi tétovázás után a *Nem én kiáltok*-ban már a végleges szöveg áll: „Egymás mellett mi is rögök vagyunk most, / miket a gyöngye, friss vetés szeret.” Megmaradt tehát a szerelmi élmény gyöngédsége, csak éppen objektíválódott, átköltözött az összesimuló „rögök” tárgyi világába, s a fénybogaras, almaszirmos, tejbőrös rekvizitumoknál sokkal hitelesebb, igazabb, valóságosabb, tapasztalatiabb lett, átváltozott „a gyöngye, friss vetés” szeretetévé.

A vers korai stádiumában egyebütt is érezni a szecessziós szimbolizmus ólálkodó kísértését. A tizenegyedik sor több változatban is „lihegően” erotikus volt: „Jöjj, kedvesem, tested lelkembe innám”; de aztán egyetlen szó kicserélésével itt is letompította a kifejezés szubjektív életét: „Jöjj, kedvesem, tested lelkembe hullaszd” – írta, ismét csak tárgyiasabban is, tapintatosabban is. A kezdeti rossz szövegválasztás és szókép egyébként először itt magával rántotta a rákövetkező sort, s újra csak a konvencionális irányába: „S az illatos mennyből a nási ágy”; s a jó megoldás megint az eredeti rög-képzetkörhöz való visszatérésből következett: így lett „bennünk a föld barázdát rejteget”.

Az utolsó előtti sorpár: „Az est sötét báránya ballagóba, / feketébb hulló selyemgyapja már” ugyanúgy kezdettől kész volt, mint az első, kezdő sorpár „a távol falujába ballagó” nappal. A második kép mintegy továbbfejlesztése az elsőnek, egy szó (*ballagott, ballagóba*), meg is ismétlődik, ebből gyanítható, hogy a versnek ez lehetett az „alaplátomása”, egy ilyen „elballagó”-lemenő napnak és „beballagó”-beköszöntő estének az élménye, s az egész költemény megragadó, még a szerelmit is megelőző naturális gyöngédsége ebből az „est báránya” metaforából bomlott elő.

Az utolsó sorpárt viszont sokáig nem tudta megoldani, illetve megoldásában visszaesett az erotikus konvencionálisba. Még a *Nem én kiáltok*-ban is: mintha a „ballagó bárány” és „hulló selyemgyapja” mezei képvilágából egy – akár maa-terlincki értelemben is vehető – üvegházba lépnénk: „S még szőke hajad sárgarózsadombja / Fülledten csókom harmatára vár.” A kép nemcsak erőltetett, hanem ezen a helyen stílustalan is: hogyan kerül sárga-rózsadomb oda, ahol vetés zsendül és rög simul röghöz; hogyan látni egy mind feketébb estében a „rózsadomb” színét; miféle szokványos költői dekadencia stílus-kelléktárából kerül egy valóságos hűs-harmatos estébe, a hold hamvas égi templomablaka alá ez a „füledt” jelző? De hogy a díszparát elemekből milyen hamis és divatját múlt csattanót kerekített, azt majd csak a *Medvetánc* összeállításánál fogja észrevenni; s egy mesteri mozdulattal ki is javítja. Mert akkor, éretten, eszközei teljes birtokában már tudja, hogy a verset abban a síkban kell befejeznie, amelyben elkezdte, viszont abban föl is kell emelnie, ki is kell nyitnia, a lehető legtávlatosabbra kell tárnia. S azt is tudja, hogy a valóság *eltalálása* több, szebb, igazabb, tehát költőibb is minden költői *kitalálás-nál*; egy holdsütötte mező több és kifejezőbb, mint egy bármekkora domb rózsza. Így nyeri el aztán az 1934-es válogatásban a *Rög a röghöz* végleges – és végtelenbe nyíló – záró képét és formáját, szokványos szavak helyett most már a földézett látvánnyal fejezve ki az élmény másként el sem mondható kozmikus boldogságát: „És szőke hajad mintha mező volna / mit teljesen betölt a holdsugár.” Ahol a legnagyobb lírai súlyt éppen a legszürkébb szó hordozza, a *teljesen*.

(Folytatjuk)

A ROM

A rom helyén – vegyük az egyszerű, a legközvetlenebb gondolattársítást – valamikor vár állt; vagy legalábbis *légvár*. Élet és szerelem, kiharcolt béke és di-csőség, remények, nyugalom, boldogság, kiérdemelt ábrándok a napsütötte jövőről. A rom nem öncélú képződmény, – tenni, próbálni, küzdeni, tervezni, szenvedni és kockáztatni kell azért, hogy egyáltalán létrejöhessen.

A rom: megejtő létszűnet; figyelmeztetően tartós pillanat, ami elképzelteti a semmit, a hiábavalóságot, a megváltó cselekvés hiányát. Valami olyasmit ismertet fel, hogy minden vár csak légvár – végül is.

Vörösmarty egyik korai elbeszélő költeményének a címe: *A rom*. Olvassuk újra, s a mondanivaló hangsúlyos sorait próbáljuk kiemelni a „szavak árbából”:

... *Siva végtelen fővenyében... puszta lak ormán Két Isten harcolt elszántan régi haragból. Első a dűlős komor Istene, Rom... Véd, a ház őre, kiállta ellene... de azonban győze Romisten... Rom pedig dűledék palotán fölütötte tanyáját... Nagy fogadást gondolt, így szólván végre magában: „Ki legelőbb dűledékeimet leborulva köszönti, Teljesedésbe hozom háromszoros álmait annak”... Itjú kalandor jött egy távoli honni vidékről. Sors és szerelem nem hagyták béke ölében Lennie boldoggá... lelke-szakadva Lép vala lassan elé, s lerogyott a barna köveknél. Tüstént fekte helyét meglágyította Romisten... (az ifjú) Szelleme tükrében tel-tűntek az álmok azonban S látá kies tájat dombbal váltakozva s virágok Völgyei-vel; pásztor tanya volt, kis hajlak az ormon... A nyáj pásztora ő, legkönnyebb póri ruhában... Így élt jó ideig... S elszánt lelkének mi öröm nem látnia embert!... de soká nem tarthata békelakása. Lelke hamar betelék örömeivel az egyszerű tájnak... Visszakiváncoktaz tova pártolt vágyai: embert S ember-lakta vi-déket kért a puszta magányért... Elment a romhoz, leborult a barna köveknél... S lát vala álmában bérczekkel büszke vidéknek Sziklatejű csúcsát vetekedni egek-vel... S a hegy alatt szélt és hosszatt meghintve falukkal S a talu népeivel... s lelkén Vágya betölte után, az öröm szilaj árja csapongott... népes palotában örömmel Szálla meg és fényes pályát ígére magának... Háza szilaj kedvnek lett víg fogadója, kaputlan Udvara vendégért látszott mosolyogva kinézni... Így mu-latának... Végig mindezen a szabad úrnak kénye csapongott S kezdte hanyatlását. Nem elég volt lennie dúsnak S játszi barátságot és látnia szolgálja szerelmet: Szíve rokont keresett... kisdéd halom oldala mellett... Látá üllő lánykát szomorú gon-dokba merülve... S már közelite... de ijedt özként fölrebbene a szűz... Elvesze a lemenő völgynek végében. Utána Hasztalanul sietett... Vizsga cselédi Kedvte-lenül látták megtérni... merőn és szóvalanul távolba kinézni... a ház csendes vala és bús... Nem csalogatta tovább, elhagyta kevély laka táját... szomorú dűledéken lelte Romistent. Fáraadtan leborúlt kövein, s jött harmadik álma... gyászdombnál látá a völgyi leánykát Búja siralmában... a szűz, mint aki örömmel Futna s ma-rad... így szól vala hozzá: „...mi kegyetlen kéz zavar engem Gyászom napjai-ban?... nem hagysz egyedül lennem gyászomban az édes Testvérért”... az ifjú kalandor... mentő szavait mondotta rebegeve: „... Jöttem, mert kelle, s az észnek A szív láz zaja közt nem hallott semmi parancsa. De ne legyen gondod... ha bána-tod enyhül... Akkoron elmondom... mint nem lehet élnem ezentúl Nélküled... A gyász órái lefolytak S enyhült bánat után szerelemről halla varázsos szókat az édes lány s ellent nem mondhatta szíve... Győzve lön s odaadta magát szeretője szívének. S a szomorú palotát, az urával bűba merültet, Újra robaj tölté... Évek után fia is serdült... Jaj neki! hogy küszöbén túl hagyta csapongani vágyát! Város és falukat ment látni... tapasztala mindent. Egy népet lele, mely... Termékeny*

ugarban ekéjét Hasztalanul vezeté... Atok volt az egész földön. Másnak vete a kéz S másnak gyűjte képét... idegennek adózott... S újra sötét gondok dulakodtak lelke nyugalmán... a megijedt háznép alig ősmert szótlan urára... Honn vala hontalanul... Már had-gyűjteni ment, már társat idéze segédül S a nép harcának titkon torralta veszélyeit: De legelőbb az öreg Romhoz járúla tanácsért... még kére negyedszer is álmot... kérelme szavát a Rom hallotta haraggal S engedte... Alma kietlen volt, szomorú és puszta sötétség... Két roppant hadnak távol hallotta csatáját... Végre halálhörgést s zajt; többé semmit azontúl... Alma való képét látá és látta sötéten Fénylő fegyvereit, hű kíséreit utának. Így kele fel s mint jött, tova ment a messze világba... S a rideg országnak szomorún elhagyta homokját. Rom pedig ült egyedül és a sivatagba kinézett.

Tekintsünk el a költemény tragikus-pátoszos romantikájától, s inkább azt nézzük, hogy mi a vízjele; mi benne a költő mögöttes, és mégis meztelen vallomása. Az ifjú kalandor – akivel később majd Csongorként találkozunk újra, egy sokkal árnyaltabb költőiséggel filozófikus meselátomás hőseként – a világban-lét, az itt-lét lehetséges változatainak a „kalandora”: ő az a nyughatatlan szomjas, aki minden patak vizébe belekóstol, hogy a leghűsítőbbre rátaláljon. És szükségszerűen fokozatokat él meg közben: nem is annyira a jó-jobb-még jobb, a rossz-rosszabb-még rosszabb fokozatait, hanem inkább azt, hogy ami ez, az nem tud egyidejűleg az is lenni.

Az első álom a magány idillje; bukolikus magány; öncélú, és a maga zavar-talanságába belefáradó – hiszen még egy isten is elunná magát emberek nélkül.

A második: emberek szervezett és egymásra utalt sokasága, akik között éppen ő érezheti magát dúsnak és szabad úrnak: kaputlan udvarára bárki betérhet. De ahová bárki betérhet, ott előbb-utóbb az fog hiányozni, aki mégsem tér be. Akit keresni kell. Aki nélkül hiába a sokaság, mely „lazítani” tud csak, nem kielégíteni: a magány rémét csupán az az egy valaki üzhetné el. A sors azonban nem készsleges: a leány, akit szeretni tudna, villanó látomásként jelenik meg előtte, s mindjárt el is tűnik. És nincs barátság, szolga-szerelmem, jókedv, javak, gazdagság, ami a hiányát pótolhatná. A „kevély lak”, ahol a boldogságot megtalálni vélte, immár üres a számára. Lakhatatlan – a világban-létnek ez a változata sem folytatható.

A harmadik álom megadja a beteljesedést, a szerelmet – sőt, minden édes jó-nak és szépnek a túlzását; egészen addig az ultraparadox boldogságig, amikor (fordított Jóbként) már a lelkiismerete is kényelmetlenül kezdi érezni magát. Lehet, hogy nekem ennyi jó jár, s másnak szinte semmi? A személyes szféra szükségszerűen szembesíti magát az emberek sokaságával, a társadalommal, az országgal – s kiderül, hogy „átok volt az egész földön”. A kollektív boldogság hiányának az élménye kikezdi a személyes boldogságot. Fölbred a felelősségérzés, a tennivágyás: megszületik az áldozat igénye, akár az önfeláldozásig; a hadgyűjtés, a harc, a háború értelmességébe vetett hit. A család, otthon és béke örömei már csak egy jövőbe vetített jelenben tudnak lelkesíteni.

Tudjuk, a három bűvös szám: három kívánságba mindennek a teljessége bele-szorítható – ha hiszünk a népmesék géniuszának. Vörösmarty ifjú kalandora azonban nem kíméli magát: kikényszeríti Rom istentől a negyedik kérés teljesítését, a negyedik álmot. S ebben a *kvaternitás*ban a költemény úgy haladja meg a *mitikus trinitást*, hogy kihívó következetességgel továbbgondolja, amit nem szoktunk továbbgondolni – ti, hogy miből születik a harmónia, a győzelem, a boldogság. Vajon nem diszharmonióból, pusztulásból, boldogtalanságból – a másik oldalon? Nem a *másik* pusztulása árán? Csakugyan nincs méltó egyensúly a szükségszerű ellentéteknek, ellen-érdekeknek? Olyan ördögi kör ez, ami úgy ismétli magát, hogy az utolsó szót mégis csak Rom isten mondja ki: ül egyedül és a sivatagba kinéz?

Kíméletlen és rés nélküli pesszimizmus ez, különösen egy ifjú költőtől, – gondoljunk azonban az idős, megrokkant, mindenbe belefáradt, mindenből kiábrándult Vörösmartyra, aki a *Vén cigány*-ban az abszurd remény jóslatát mégis képes volt örökérvényűen megfogalmazni. Ami *A rom* utolsó szava, a *Csongor és Tünde* Éj-monológiájában végsőkéig érelt, lírai filozófiaként újrafogalmazódik ugyan (*És hol*

kezdve volt, ott vége lesz: Sötét és semmi lesznek: én leszek: Kietlen, csendes, lény nem lakta Éj) – de csupán betétként. Messziről ugyanis – végakkordként – „imez ének hallatik”: *Éjtél van, az éj rideg és szomorú, Gyászosra hanyatlik az égi ború, Jőj, kedves, örülni az égbe velem, Ébren maga van csak az egy szerelem.*

Ha a rom megejtő létszűnet, Vörösmarty mindenek ellenére is a *szünetre* teszi a hangsúlyt.

Noha volt bőven oka rá, hogy a *romot* hangsúlyozza. Mint a költemény ifjú kalandorának, neki sem adatott meg, hogy ne szembesítse magát az emberek sokaságával, a társadalommal, az országgal – aminél, önmagában, nincs is külön feladat és felelősség. Különösen egy olyan korszakban, amilyenben ő élt. Minden reformkor válaszút elé állítja a „személyes szférát”: csonkulnia kell, ha a kor „ügyének” mindenestől szolgája akar lenni. A mű, az alkotás, a korokon túltekintő (és korokat túlélő) irodalom és művészet számára azonban mégsem lekicsinyelhető dilemma ez. (Mégha figyelembe vesszük is egy adott társadalom és irodalom sajátos történelmi-politikai helyzetét, fejlettségi szintjét.) Ha arra gondolunk, hogy Vörösmarty Baudelaire kortársa volt – legalábbis sajnáhnunk kell, amit zsenije vállalva-kénytelen elhallgattatott magában. S ugyanez érvényes a korszak egész irodalmára: alkotói személyes szférájuk igazában kibányászatlan maradt; a levert forradalom után pedig még a kor „ügyéről” is csak motyogva-halkan szólhattak – vagy sehogy.

Csupán szájhagyományként maradt meg, hogy a nyomasztó nyéki házba visszahúzódó Vörösmarty a halála előtti években estéknént kancsó bor mellett bezárkózott a szobájába, s irt, amíg a bor tartott, utána a teleírt lapokat a gyertya lángjánál elégette – állítólag az egyik szomszédja leste meg. Nem hiszem, hogy akadna szorongatóbb kép ennél a kultikus, mindennapos öngyilkosságnál. S a személyes szféra milyen kincsei veszhettek el ezeken az estéken! (A *Vén cigány* ezekben az években született.) Mondhatjuk persze: csupán mendemonda. De van egy adatunk (Boros Mihály emlékirataiban), ami lélektanilag nagyon is igazolni látszik a szájhagyományt: baracskai tartózkodása alatt „Vörösmaty hazafiúi elkeseredésében néha-néha irt egy verset, szivetrázót, könnyfacsarót, meggyújtotta a gyertyát, felolvasta előttünk, s aztán a lángok martalékául adta, hogy a zsandár kezébe ne kerüljön”. A mód, a forma, a reflex túlságosan is árulkodó: aki egyszer képes volt megtenni, képes máskor is.

A rejtett-személyes eltitkolása egyébként alkati adottság is lehetett nála. A költő öccse, János írja Csajághy Laurának az egyik levelében: „Már második grammatista korában falakra, kis darab papirokra írkált verseket, de azokat azonnal le is törülte, hogy olvashatók ne legyenek. Sokszor, már nagyobb korában papirosokra írt, és azokat labdázásnál szavalgatta. Játsszótársai kérték, hogy olvasná el nekik, vagy adná nekik olvasni, visszaadnák, de azt nem tette soha. Történt, hogy lefogták, hogy majd erővel kiveszik zsebéből vagy kezeiből. Minden erejét megfeszítette ilyenkor, és addig küzdött, míg tőlük szabadult, és eltépte írását oly kis darabokra, hogy abból senki nem olvashatott.”

Mindez izgalmas adalék, mégsem szabad túlértékelnünk. Csupán élményszerűbbé, valóságosabbá teheti azt a kevéssé „kibeszélt” tényt, hogy olyan irodalmat élünk és írunk, ahol a „szolgáltatnak” tettenérhetően öncsonkító vetülete is van. S ezzel érdemes szembenéznünk, ha túl akarunk lépni a tegnapi és holnap *„kocsmán”*. Csokorba gyűjthetnénk az idevágó klasszikus jajszavakat: „... óh, ha negyven évem (vagy közel annyi) nem lett volna vak!... Talán poéta lettem vón’ – különb. De sorsa küldi szegény vakot... *Zwickert* hamar! *guckert*! szemablakot!... Ah, már hiába! ő meg nem ragadja – Tovább röppent a *költő pillanatja* (Arany) – „Nézzek immár nagyobbakra is.” (Ady) – „Az értelemig – és tovább!” (József) – vagy idézzük magát Vörösmartyt: „Már csak futna Zalán, de magad mázlója, mikor futsz? Vaczkorral hajigál s kerget a Múzsá-sereg.”

Magyar sóhajok.

S ha van irodalom, amelyik folyamatosan „személyes” romokból születik, a miénk példásan az. De született; s születik.

ANYANYELV ÉS KÖZÖSSÉG

— Sütő András: Engedjétek hozzám jönni a szavakat —

Megpihenhetne a szív, túl a tanúvallomáson „könnyű álomba” merülhetne a lélek, minthogy eleget tett az édesanya és a szűkebb közösség kívánságainak. Sütő András szemére mégsem száll édes álom, gondok emésztik mindig, a marosvásárhelyi hajnalokat árva szavak töltik be, mintha sorsuk felől faggatnák a virasztót: mi lesz velük, létüket fenntartja-e a történelem? „Szemüket – olvasom – bekötheti az ember, akár ki is égetheti; vakon is megtalálják őt. (...) Rátelpepednek az idegsejtek dúcaira. (...) Lúggal, savval moshatja ki agyát; újra betöltik azt az emlékek fényével és árnyékával.” „Anyám könnyű álmot ígért” – biztatta, bátorította magát Sütő egy évtizede. Könnyű álmot? Inkább súlyosat, meg nem szűnő tépelődést, hajnalig ébren tartó nehéz gondokat. Súlyos álmot: a szavak, az anyanyelv, egy nép sorsa miatt. Súlyos álmot, gyötrelmes gondokat: vajon mi lesz kétmillió ember nyelvével, szavaival. Törekény létük vajon fennmarad-e a történelem vaskezeiben, amely vasmarok marad akkor is, ha taktikus csipkekesztyű kerül rá. Amelynek szorításáról egy egész nemzetiségi irodalom tanúskodik.

Sütő András is „Herder jóslatával” küszködik: az erdélyi magyar író sorskörülményei között. Akár Illyés Gyula, ő is Herdernek és Adynak akar választ adni. Választ egyszersmind az élők súlyos gondjára és vallató kérdéseire. „Mikes nyelve rövidesen kimúlik az árnyékvilágból” – hivatkozik mások baljós véleményére. Ezzel a komor nézettel száll vitába, ezt akarja cáfolni; a maga s még kétmillió ember hitét erősíteni. A herderi jóslat új szorongást kelt, kivált a nemzetiségi létben s szörványokban élők között. Nehéz tények erősítik e szorongást: a népszámlálási és iskolai statisztikák személytelen adatai. A vásárhelyi író szívét is szorító abroncs fogja körül. Választ keresve Herder jóslatára és Ady félelmeire, ezt az abroncsot szeretné szétfeszíteni. Merre induljon? Hol keressen erőt és biztatást?

Egy gyermek aprócska kezét fogja meg. Unokáját, Lászlót, aki most barátokozik a szavakkal, az anyanyelv tündéri titkaival. A kislít a szavakkal ismerkedik, a nagypapa meg az ő gyermeki lelkével, amelyre most írnak letörölhetetlen jeleket ezek a szavak. Rousseau *Émil*-je jut az eszébe, a felvilágosodott filozófusok elmélete, amely a gyermeki lelket érintetlen viasztáblának vélte, s a nevelés dolgának tudta azt, hogy milyen betűk kerülnek erre a táblára: a természetes tisztaság vagy a társadalmi bűnök jelei. Sütő szerint mindenekelőtt maga a nyelv formálja az érintetlen gyermeki tudatot, a szavak szabják meg a lélek karakterét. A nyelv birtokba vétele ezért valósággal második születés: a test világra jötte után a léleké. „Rajtunk az örökség felelőssége – írja –, a szavaké tehát, melyekkel a kettős születés jegyében Lászlót másodjára s véglegesen a világra segítjük.” Nemcsak családi: szülői és nagyszülői felelősség ez, közösségi: nemzetiségi is. Az utódokat és örökösöket kell az anyanyelv számára megtartani.

Sütő András most unokája mellett tölti be a „második születés” bábájának sok gonddal s még több örömmel járó szerepét. Lászlót kísérgeti felfedező útjain: Marosvásárhelyen, Kolozsvárott és Pusztakamaráson, hozzá édesgetvén az anyanyelvi szavakat. Madarak és fűvek nevét magyarázgatja, a nyelv tisztaságára ügyel, hogy a „második születés” minél eredményesebb legyen, s az eredeti kincs, amelyet a lélek az első szavak elsajátítása révén szerez, minél gazdagabb. A nyelv birtokba vétele magának a világnak birtokba vételét jelenti. Így tanította ezt az ősi tapasztalat, s így tanítják manapság a modern nyelvbölcseletek, amelyek a „szemiotizá-

lás" műveleteiben ragadják meg az emberi természet lényegét. László is úgy veszi birtokába a maga kis világát: a gyermekszobát, a vásárhelyi Vörösmarty utcát, a pusztakamarási dombokat, úgy veszi birtokába a tájat, a természetet és a szülőföldet, ahogy tulajdonába kerülnek a szavak. Nem kevés az, aminek birtokosa lesz: sokezer szó-alattvalója lesi hívását, parancsait. Az anyanyelv a lélek elemi gazdagsága, a személyiség aranytartaléka, nélküle minden más gazdagság fedezetlen papír csupán.

A növekvő s gyarapodó emberi személyiség az anyanyelv szavai révén kerül kapcsolatba a körötte élő emberi közösség történetével is. László körül ott a múlt: bölcs fejedelmekkel, tudós írókkal ismerkedik. Fehéregyháza alig egy ugrás: Petőfi Sándor jeltelen sírjának helye, Pusztakamarás egy másik: Kemény Zsigmond ledöntött síremléke várja a látogatót. Kolozsvárott Mátyás király szülőházát láthatja, kissé távolabb, Nagyszalontán Arany Jánosét. És mindenütt Bethlen Gábor igazságát és figyelmeztetését, amely az anyanyelvi megmaradás emberi törvényére mutat. A nyelv története egyszermind egy nép története. Szabó T. Attila, a tudós kolozsvári professzor hatalmas szótárban tanúsítja ezt az igazságot. László is lassan megismerkedik vele a maga szűkebb körében, egyszerűbb szavaiban, amelyek messzi korokból hoznak üzenetet: Heltai Gáspártól, Mikes Kelemtől, az anyanyelv gondozóitól s átörökítőitől. Ahogy gyűlnek száján a szavak, úgy gyűlik össze körötte a múlt, a történelem, mégha egyelőre nem tudja is.

A szavak sorsa nemegyszer tragikus. Sütő András, a szavak művésze, nemcsak a szó súlyát és hatalmát ismeri: gyengeségét is. A szavak kiszolgáltatottan állnak a nagy történelmi viharok előtt, a szélvész letarolhatja őket, az áradás elmoshatja egy részüket. A nemzetiségi lét vagy a szétszóródás mindig szörnnyű pusztítást visz véghez közöttük. Jönnek az új nemzedékek s ajkukon rendre fogyatkoznak az anyanyelv szavai. A könyv egyik feledhetetlen jelenete: mezősegi gyerekek katonásdit játszanak, „török csapat, román csapat, Sándor volt a magyar katonaság. Egy szót halljunk bár téled a csapatod nyelvén, Sándor. Az egyszemélyes csapat akkor elkiáltotta magát: Petőfi!" Magyar anyától született, de már csak ezt az egyetlen „szót" tudta magyarul. „Ki tudja, merre ragadt meg emlékezetében szélsodorta nyárfalevelként a különös fogalom". A kivándorlás is a szavak sűrű pusztulásával jár. Amerikába: amerikai magyarok közé látogatva szerez Sütő András effelől tapasztalatot. A második nemzedék már gyakran megadja magát: „Besétálnak a nagy olvasztókemence csapóajtáján." Nem mindenki persze, van, aki megkapaszkodik a nyelvben, ha már a szülőföldet elereszteni kényszerült: „Az anyanyelvi ragaszkodás ezernyi akváriumában buzog a szorgalom: vasárnapi iskola, hétvégi iskola, művelődési köröcskék margarétalánca, nyelv- és istentiszteletek az önfeladás kíséreteseinek csapdarendszerében". Van, akinek száján a magyar szó újra megkapaszkodik: Jefferson Emese és Kovács Gerald magyarul tanul.

„Engedjétek hozzám jönni a szavakat" – kéri az erdélyi magyar író, miközben családja legifjabb tagjával, majdani örökösével elindul az anyanyelv szavai után. Ő is népszámlálást végez: a szavak országában, akár nagy elődei, akikre maga hivatkozik: Petőfi Sándor, Arany János, József Attila. Az örökség, amely Lászlóra vár, valóban veszendő tündérbirodalom lenne: „csattogó tehervonatok között egy imbolygó kalitka"? Sütő András nemcsak unokája kedvéért gyűjtötte maga köré a szavakat. Azért is, hogy ama tündérbirodalmat segítsen megtartani sorsának nehéz óráiban. Hogy az „imbolygó kalitka" elkerülhesse a csattogó acélkerekeket. (*Kriterion*)

IRODALOMTUDÓSAINK FÓRUMA

*Rovatunkban a Magyar Rádió sorozatának szövegeit közöljük.
A műsört Dénes István szerkeszti.*

*A Bán Imrével folytatott beszélgetés a 3. műsorban hangzott el
1977. december 13-án.*

XIII.

BÁN IMRÉVEL BESZÉLGET JULOW VIKTOR

JULOW VIKTOR: Éppen huszonöt éve, pontosan egyidőben kezdtünk el tanítani a debreceni egyetemen. Kevesen alakíthattak ki hitelesebb képet rólad, mint én annyi év alatt. Ennek a képnek, úgy érzem, a legjellemzőbb vonása a tudomány és a nevelés ügyének való feltétlen odaadásod. Első kérdésem úgy hangzik: milyenek voltak azok a legkorábbi indítóokok, élmények, amelyek benned ezt a szilárd hivatástudatot kezdték kialakítani?

BÁN IMRE: Budapesten születtem, Egert tartom azonban annak a városnak, amely felnevelt. Eger sok tekintetben befolyásolta gondolkodásomat, izlésemet, felfogásomat. Művészi alkotások között nőttem föl, hiszen Eger művészváros. A másik tényező a kiváló iskola volt, a mai Dobó gimnázium, amely egyébként akkoriban, az én diákkoromban, 1922-ben vette föl ezt a nevet. Ehhez még csak azt kell hozzátennem, hogy már kisgyermekkorom óta szenvedélyes olvasó vagyok.

JULOW VIKTOR: Kik voltak, akik leginkább hatottak rád? Kik formálták szemléletedet?

BÁN IMRE: 1924 őszén kerültem a budapesti egyetemre, és itt a magyar-francia szakra iratkoztam be. A legmélyebb hatást Horváth János egyénisége, tudós-alakja gyakorolta rám. Horváth Jánostól nemcsak az irodalmi érzéket sajátítottuk el, nemcsak azt az óriási tudást csodáltuk, amely előadásaiából, könyveiből sugárzott, hanem kétségtelenül hatott ránk az az irodalmi értékrend, amelyet kialakítani tudott és amely természetesen kissé konzervatív lévén, a magyar klaszszicizmus jegyében állott. A másik professzorunk a zsenialitás minden jegyét magán viselő Gombocz Zoltán volt, akit az Eötvös-kollégiumból is ismertünk, bár akkor még nem volt az Eötvös-kollégium igazgatója, amikor én egyetemi tanulmányaimat megkezdtem. Gombocz Zoltánnak rendkívül világos és logikus fölépítésű, igen szép, kellemes, sok vonatkozásban távlatokat nyitó előadásai mély hatást gyakoroltak ránk. Csodáltuk Gombocz bámulatos nyelvtelhetségét, amely legalább 20–25 nyelv fölött rendelkezett. A harmadik professzor, akitől nagyon sokat tanultam és aki talán az eljövendő pályámat mindegyiküknél jobban befolyásolta, mondhatnám, hogy determinálta, Eckhardt Sándor volt. Eckhardt Sándorban a nagy filológust tiszteltük, az összehasonlító irodalomtörténet bámulatos tudású, rendkívül szigorú és nagyon sokat követelő szakemberét.

JULOW VIKTOR: Akik részesei voltak annak a szerencsének, mint te, hogy az azóta szinte legendáshírű Eötvös-kollégium tagjai lehettek, ezt az intézményt szokták ifjúkoruk legfőbb formálójának tekinteni.

BÁN IMRE: Az Eötvös-kollégiumban elsősorban tudása alapján ítélték meg a hallgatót, és a szaktudás föltétlen becsülete, tisztelete volt az uralkodó. Igazgatónk,

az azóta szintén legendáshírű Bartoniek Géza, akit mi csak BG úrnak nevezünk, és tanáraink ugyanúgy gondolkoztak, mint mi, a szabadság légkörében és a teljesítmény tiszteletében neveltek. Mit jelentett ez a szabadság? Azt, hogy minden budapesti könyvtárral szemben az Eötvös-kollégium rendkívül becses és igen nagy könyvtárában minden könyvet szabadon lehetett használni. Levette az ember a polcról és visszatette. Ha este dolgozni akart vele, kötelező volt egy kis cédulát hagyni a könyv helyén, és másnap reggel 8 előtt visszatenni. Úgy gondolom, hogy a kollégium történetét meg kellene írni, de addig kellene megírni, amíg az idősebb nemzedékből élők emlékeiket össze tudnák hordani.

JULOW VIKTOR: Hogyan alakult aztán a pályád, friss diplomával a kezében?

BÁN IMRE: Előbb meg kell említenem, hogy az Eötvös-kollégium elvégzése, helyesebben az egyetemi abszolutorium után állami ösztöndíjasként Párizsba kerültem, és itt egy teljes tanévet töltöttem. Párizsból hazatérve 1930 szeptemberi hatállyal neveztek ki a gyöngyösi állami gimnáziumba; itt 22 évig szolgáltam. A debreceni egyetemre 1952. október 1-én neveztek ki, és itt szolgáltam 24 évig, nyugdíjbavonulásomig, amely a múlt év július 1-ével történt.

JULOW VIKTOR: Térjünk vissza Gyöngyösre. Tehát te egy ragyogó diplomával a kezében, Párizst megjárva vidéki tanár lettél. A mai bölcsész-nemzedék egyszerűen katasztrófának fogná föl ezt, nagyon kevés kivétellel. Az egyetemre hosszú idő múlva kerültél. Addig aránylag kevés tudományos publikációd jelent meg. Katasztrófának tekintetted-e, amit persze nem hiszek – hanem bizonyos előnyei is voltak ennek a, ha szabad így kifejezni magam: várakozási időnek?

BÁN IMRE: Egyáltalán nem tekintettem katasztrófának azt, hogy hosszú időn keresztül középiskolában tanítottam. Nem szabad a középiskolát a mai szemszögből megítélni; voltak jó iskolák, voltak rossz iskolák; nagyon sok vidéki iskola vetekedett a fővárosi iskolák színvonalával, és feltétlenül előnyére irandó a régi gimnáziumnak az, hogy majdnem mindenhol kitűnő tanári könyvtár volt. Az összes számbavehető tudományos folyóiratok teljes évfolyamai rendelkezésre álltak. 1938 után már számos tudományos publikációm jelent meg, amelyeknek az elkészültéről, olykor megjelenéséről tanártársaim, kollégáim sem tudtak. Pl. 1940-ben a Magyar Könyvszemlében egy nagybbszabású könyvészeti tanulmányom jelent meg, amely a gyöngyösi református egyház könyvtárát dolgozta fel; 1941-ben egy olyan helytörténeti dolgozatot írtam, amelyet a szakirodalom ma is némi megbecsüléssel emleget, – majd 1949-től, amikor a Magyar Irodalomtörténeti Társaság újjáalakult, én is belekerültem az ún. Régi Magyar Munkaközösségbe, szinte kéthetente volt alkalmam Pestre járni, és megkaptam azt a tudományos kedvezményt, amelyet régen csak egyetemi magántanároknak adományoztak: csak 12 órában kellett tanitanom, sőt a város 4 vagy 4 és fél éven keresztül havi 500 pengő ún. tudóspótlékot fizetett ki részemre.

JULOW VIKTOR: A köztudatban elsősorban ma is úgy élsz, mint Apáczai Csere János legjobb ismerője. Ez volt egyúttal az első nagyszabású tudományos munkád. Vajon ennek a munkának a gyökerei visszanyúlnak-e még a gyöngyösi korszakba, és hogyan tekintesz vissza ma Apáczai-monográfiadra; mennyiben módosult, gazdagodott azóta a felfogásod? Egyáltalán hogyan látod, mi újat mondott azóta a magyar kultúrának erről az óriásáról a tudomány?

BÁN IMRE: Apáczaival már valóban Gyöngyösön kezdtem foglalkozni, a téma kutatását akkor kezdtem meg. Természetes folyamánya volt ez annak a munkatervnek, amelyet a Régi Magyar Munkaközösség alakított ki. A munkaközös-

ség vezetője Klaniczay Tibor volt. Reám a XVII. század kutatása jutott, mint-hogy ezt már régebben behatóan ismertem. Az Apáczai-témát természetesen magam „fedeztem fel”, és már akkor elhatároztam, hogy monográfiát fogok írni róla. Igazában azonban az egyetemre kerülésem után tudtam teljes munkaerőmmel az Apáczai-témával foglalkozni. Monográfiám 1958 tavaszán jelent meg, ha jól emlékszem, talán májusban, és ahogy az 1975-ös jubileumi év Apáczai-irodalmát áttekintettem, úgy látom, hogy az újabb kutatások anyagföltárásban nem sokat adtak hozzá a monográfiához. Pl. forráskutatás egyáltalán nem történt, semmiféle új forrást nem találtak. Könyvem egyetlen hiányát, tudniillik hogy Apáczai doktori disszertációját nem tudtam elolvasni, mert a hazai egyetlen példány elpusztult a háború alatt, nekem sikerült pótolni, mert baráti összeköttetések révén Angliában megkerült Apáczai teológiai doktori disszertációja és ezt fel is dolgoztam, a róla szóló tanulmány az *Eszmék és stílusok* című kötetemben jelent meg. Megjegyzem, hogy néhány kisebb kutatás történt Erdélyben is, egy fiatal kutató igen szép tanulmányt írt magáról Apácáról, Apáczai szülőföldjéről és az Apáczai-családról. Az újabb Apáczai-kutatás nézetem szerint Apáczai filozófiai és egyéb ideológiai vonatkozásaival kell hogy foglalkozzék, s ebben az irányban folynak Mátrai László tisztelt barátomnak a vizsgálódásai, főleg természetesen Apáczai kartézianizmusának mélysége tekintetében, mert hiszen én 1955 és 58 között ezeket a filozófiai kérdéseket hiánytalanul nem oldhattam meg.

JULOW VIKTOR: Igen sokat tettél a régi magyar irodalom korstílusai, stílusirányzatai felderítése, tisztázása érdekében. Fontosnak tartom megmondani, hogy az úttörők közé tartozol, mert az ilyen kutatásokat a formalizmus vádjával korábban egy ideig háttérbe szorították.

BÁN IMRE: Valóban elsőként tettem szavá Klaniczay Tibor Zrínyi-monográfiájának doktori vitáján a barokk fogalom kerülését, illetőleg azt a hibát, hogy a barokk fogalmát nem használjuk. Ez 1954-ben történt. 1955-ben Klaniczay Tiborral nagyjából egy időben vettem fel a manierizmus fogalmát, illetőleg e fogalom tisztázásának szükségességét azóta is többször emlegettem Rimay-kritikámban, Eckhardt Sándor Rimay-kiadásáról írt bírálatomban. 1956 tavaszán egyike voltam a sárospataki vitára készülő barokk tézisek készítőinek. 1958-tól mind többet foglalkoztam a reneszánsz stílus tárgykörével is.

JULOW VIKTOR: Új utat nyitottál a XVI–XVIII. századi költészettani könyvek, poétikák rendszeres vizsgálatával.

BÁN IMRE: Az irodalmat én mindig társadalmi összefüggéseiben vizsgálom, de sohasem feledkezve meg a stílus kérdéséről. A stílust is mindig a társadalmi igény határozza meg, illetőleg minden kornak a stílusa a társadalom igényeinek a függvénye. Ezért vonzódom magam a stíluskutatáshoz, de mindig arra töreksem, hogy ugyanakkor az illető kor irodalmi tudatát is vizsgáljam, főleg azt, hogy saját magáról mit tudott, és milyen fajta elvrendszerek nyomán igyekezett a kor stílusát kialakítani. Ezért tartottam fontosnak, hogy a XVI–XVIII. századi kizárólag latin nyelvű poétikákat megvizsgáljam, mert az a meggyőződésem, hogy ezek a poétikák, amelyeket az iskolákban nap mint nap tanítottak, nem pusztán a latin költészet vagy a magyarországi latin irodalom stílusát határozták meg, hanem föltétlenül befolyásolták a magyar nyelvű költészetet is. Ezért írtam azt a kismonográfiámat, amelyet felhoztál, és amelynek a tárgya, mint említettem már, a XVI–XVIII. századi poétikák rendszerezése.

JULOW VIKTOR: Újabb írásaid és előadásaid arra mutatnak, hogy mostanában különösen nagy lendülettel vizsgálod a reneszánsz és a barokk filozófiai és ideológiai vetületeit.

BÁN IMRE: A stílus és a benne rejlő esztétikum mellett valóban az eszmék története érdekelt. Hogy itt mik az eredményeim, azt nehezen tudnám én meghatározni, talán másnak kellene nyilatkoznia. Kétségtelen, hogy eszmetörténeti vizsgálódásaim közül ki lehet emelni Apáczai kartézianizmusának a jellegét, illetőleg ennek az új és akkor merész filozófiai irányzatnak az asszimilációját, de az angol puritánus etika magyarországi hatását is; azonkívül érdekel és foglalkoztat az arisztotelizmus újjáéledése, filozófiai reneszánsza. Ez tulajdonképpen a reneszánszban, a reneszánsz második szakaszában és a barokk korszak elején történt, ezt szoktuk új skolasztikának nevezni. Lényegesnek tartom megjegyezni, hogy Balassi Bálint platonizmusával is foglalkoztam, igaz, nemcsak magam, de az eredményeket, amelyeket egy tanulmányban összefoglaltam, magaménak is mondhatom. Ha ebben a vonatkozásban még mondanom szabad valamit, az, hogy nagyon fontos volna Erasmus gondolatvilágának behatóbb föltárása, mert nagy hiányát érezzük egy igazán alapos magyar nyelvű Erasmus-monográfiának. Ezzel is sokat foglalkoztam, sajnos egy rövid összefoglaló tanulmányon kívül ebben a vonatkozásban semmi sem jelent meg tőlem.

JULOW VIKTOR: Témaid és érdeklődésed nagyon széles skálán mozognak térben és időben. Tudom, hogy például mennyire foglalkoztat a nálunk aránylag kevésbé vizsgált középkor.

BÁN IMRE: A legelső ilyen vonatkozású dolgozatom az Ernst Robert Curtius nagy könyvének a bírálata volt. Ez a könyv az európai irodalomban a középkori latinitás hatását mutatta ki. Elragadtatással üdvözölte az európai tudományos közvélemény. Én voltam az első, aki 1954-ben beható bírálatot írtam róla. Ez annyira szokatlan volt és természetesen ismeretlen is maradt, hogy az európai szaktudomány csak az 1970-es évek elején kezdte cáfolni Curtius egyoldalúan föllállított és kizárólag a „nyugatszemléleten” alapuló téziseit. Ezt nem én ismertem el, hanem Tarnai Andor, aki a *Literatura 1975-ös évfolyamának* egyik számában erre a dolgozatomra nagyon terjedelmesen hivatkozik, minthogy a Curtius által kezdeményezett toposz-kutatás új módszerét kívánja meghatározni. Van egy egyetemi előadásokból kinőtt jegyzetanyagom, amely tulajdonképpen egy monográfia anyaggyűjtése. Ennek a monográfiának a címe ez lehetne: *A középkor szellemi élete*. Valójában azt hiszem, hogy ez a monográfia sohasem fog elkészülni és az egész jegyzetanyag a fiókomban marad, esetleg később majd valaki hasznát veszi. Meg kell azonban mondanom, hogy középkori studiumaimnak centruma és irányítója, vagy ha tetszik ez a modern szó, erőközpontja Dante. Én Dantét a világ legjobb költőjének tartom, és az egyetemesség szemszögéből tekintve kizárólag Goethe hasonlítható hozzá. Dantével 14 éves korom óta foglalkozom; először akkor olvastam Babits Mihály *Pokol* fordítását. Az egyetemen azért tanultam meg olaszul, hogy Dantével foglalkozhassam. Több dolgozatot, nagyobb tanulmányt, kisebb cikket írtam már róla, meg kell azonban mondanom, hogy – ha ezt még meg tudnám valósítani – egy Dante-monográfiát szeretnék készíteni. Olyan Dante-monográfiát, amely egyformán szolgálja a tudomány igényeit, de a művelt közönség széles rétegeinek is szól.

JULOW VIKTOR: Érdekelt a felvilágosodás is. Ezzel is meglehetősen sokat foglalkoztál. Mi vonzott a felvilágosodáshoz téged mint elsősorban reneszánsz- és barokk-kutatót, és milyen tanulságokat szűrsz le ezekből a felvilágosodással kapcsolatos munkáidból?

BÁN IMRE: A felvilágosodás éppen azért vonzott, mert lényegében a humanizmusban megindult eszmei fejlődés kibontakoztatója. A felvilágosodás problematikáját én Kazinczy alapján közelítettem meg. Kazinczy munkásságának a vizsgálata már vidéki tanár koromban erősen foglalkoztatott. Teljes levelezését nagyon hamar sikerült megszereznem könyvtáram számára, állandó olvasója vol-

tam. Így jutottam el azokhoz a kérdésekhez, amelyek a felvilágosodásban központiakká váltak. Így pl. a humanistáktól kifejtett rációkultusz. Írni nem sokat írtam én a felvilágosodásról. Egy lényegesebbnek nevezhető Kazinczy-tanulmányt, Csokonairól is egyet-mást, de nagyon sokat adtam elő a felvilágosodásról. Nagy jegyzetanyaggal rendelkezem, és éppen veled együtt tettük közzé a debreceni diákköltészet antológiáját, amelyről nyugodtan elmondhatom, talán mindkettőnk nevében, hogy sikeres könyv volt, amint az a szakirodalom hivatkozásaiból is kiderül.

JULOW VIKTOR: Elsősorban filológusnak ismernek, és azt hiszem, annak is valold magad, én azonban úgy látom, hogy a legtöbb tanulmányodban mélyebb és általánosabb felismerésekig jutottál, mint amire a szorosabban vett filológia képes. Érdekes elvi kérdés, hogyan látod a filológia és az irodalomtudomány viszonyát.

BÁN IMRE: A filológia nem öncélú adatbogarászás, a filológia pusztán segédeszköz. A filológiát a humanizmus alapította meg. Ebből szakadt ki a történet-tudományi dokumentáció, az irodalomtörténeti dokumentáció szükséges voltának a fölismerése és más lényeges mozzanatok. Számomra azonban ez azt jelenti, hogy a filológiát csak azért űzöm, mert valamilyen adatsort akarok kibontani. A filológiának mindig funkciója van, és magam a legszélesebb értelemben fogom föl a filológiát: a nyelvtudomány, a történettudomány, a művészettörténet és természetesen az esztétika valamennyi vonatkozására kiterjedve szeretem kutatni az irodalmi jelenségeket, hogy eljussunk mindig az eszmei alapok tisztázásához és az esztétikumhoz. Tudomásul kell vennünk, hogy a XVIII. század vége előtt az esztétikum nem úgy jelentkezik, mint a romantikában; nem az íróegyéniség kibontakozása, hanem nagyon szigorúan meghatározott törvényszerűségek igazolása, bizonyos társadalmi elvárásoknak a teljesítése. A régi írók nem ismervén az eredetiség fogalmát, abban a rendszerben mozognak, amelyet századok óta imitációnak neveztek és nevezünk ma is. Ennek az imitációs technikának vagy módszernek a feltárásához szükséges a filológia, de a filológia csak alárendelt jelentőséggel bír.

JULOW VIKTOR: Sok-sok éven át minden nap tapasztaltam, hogy neked életemelem a tanítás. Tanítványaid ezrei vagy tízezrei bizonyítják, hogy a humanizmus szelleme és a humanitás az, ami a te nevelésedet áthatja. Mit jelent számodra a tanítás, mik a nevelői alapelveid, s hogyan vélekedsz a tudományos kutatás és a tanítás viszonyáról?

BÁN IMRE: A tanítás nézetem szerint a legjobb önkifejtés, a személyiség igazi megvalósítása. Nevelési alapelvem, mint talán már említettem is, a szabadság légkörének a megteremtése. Igazi tanító-nevelő munkát csak a szabadság légkörében és valóban a tanítványok szeretetével lehet végezni. A tudományos kutatást a tanítás egyáltalán nem gátolja. Nem egy olyan tudományos témám van, amely közvetlen a tanítás során jutott eszembe, tanító munkámból nőtt ki. A tudományos gondolatoknak a rendszerezése, hatékonyságuk kipróbálása éppenséggel megkívánja, hogy a tanár az egyetemen előadja, amit le fog írni. Nagyon jól emlékszem, hogy ezt Horváth János gyakorolta a legszebben. Soha olyat nem írt meg, amit egyetemi előadáson elő nem adott, legföljebb nem tudott mindent előadni. Nekem ez a nézetem a tanítás és a tudomány kapcsolatáról.

JULOW VIKTOR: A rólad lassan kialakult, persze igen vázlatos képből, úgy érzem, egy nagyon lényeges vonás hiányzik. Nemrégiben jelent meg egy monográfiád, a Karthausi névtelen műveltségéről. Én ezt a címadást vagy témaválasztást valahogy jelképesnek érzem. A hivatásnak való feltétlen odaadásodban, következetes, szinte asketikus munkafegyelmében már-már a legjobb értelemben vett szerzetesi erények feléledését látom. Emellett életművednek van olyan oldala, amelyet névtelennek nevezhetnénk. Ez nagy hasznót hozott a szaktudományok

de személyes elismerést neked csak nagyon kevesek részéről. Nyilván gondolod, mire célok.

BÁN IMRE: Erre a kérdésedre azt kell válaszolnom, hogy magam kevésbé vagyok szerzetesi alkat, inkább a derűs kedélyesség, a humor jellemez, előadásaimat is, gondolom, ezért látogatták szívesen a hallgatók.

JULOW VIKTOR: Valóban. Hitelesítem.

BÁN IMRE: Mondottam, humanistának érzem magam, a gondolati és a formai szépség hódolójának. Életvitelben és munkastílusomban csakugyan megvan a rendszeresség, amelyet te szerzetesinek minősítettél, de minősíthetném én ezt a puritánusok, Apáczai Csere János vagy éppen Kazinczy Ferenc munkamórájának is. Az a következetes rendszeresség ez, amellyel minden igazi nevelő és tudós kell hogy rendelkezék. A névtelenségre tett célzásod igaz. Rengeteg olyan munkát végeztem, amely nekem személy szerint keveset használt. Gondolok számos bírálatomra, opponensi véleményemre, lektorálásra, – arra a rengeteg szakdolgozatra, amelyet vezettem és amelyekre olykor a legjobb témáimat ajándékoztam el, és természetesen gondolok arra is, hogy ezek mind a fiókok vagy szekrények mélyére süllyednek. Egyetlen haszna persze mégis volt mindennek: nagyon sokat tanultam közben.

JULOW VIKTOR: Két éve nyugalomba vonultál, de kevés embert ismerek, akinél ennek a szónak kevesebb értelme volna. Mindig azt tapasztalom, hogy munkaintenzitásod, kutatókedved, tudományos és közéletben való aktív részvételed semmit sem csökkent. Életműved, ha egy sort nem írnál már ezután, akkor is kiteljesedettnek volna tekintendő, de semmiképpen sem befejezett. Így hát csöppet sem formális az a kérdésem, hogy mik a terveid, mire készülsz, milyen munkáidra számíthatunk még a közeli és a távolabbi jövőben.

BÁN IMRE: Erre a nehéz kérdésre azt felelhetem, hogy a jelenleg készülő nagy világirodalmi szintézis 3. kötetébe irandó két fejezeten dolgozom, a XV. század latin nyelvű humanizmusát kell felvázolnom, – egyrészt az itáliait nagyobb terjedelemben, másrészt az Itálián kívül. Távolabbra alig merek tervezni, hiszen már 73. évemben vagyok. Mint ahogy említettem már, a Dante-monográfiát még szeretném megalkotni.

HAJNAL ANNA EMLÉKE

Utolsó, nagy verseit feltehetőleg csak részben tartalmazza az *Ének a síkságon* (Magvető, 1977) gyűjteményes kötete, s ezért költészetének legérettebb korszaka már csak posthumus kötetben válik áttekinthetővé, – utolsó darabként talán a talányos értelmű *Kormos ranétal*, mely az Új Írás 1977 októberi számában már gyászkeretesen jelent meg. Ezek az utolsó versek leginkább azzal lepnek meg, hogy mennyire gazdaggá vált Hajnal Anna költészete, s mégis, mennyire változatlan tudott maradni: változó költőiség és mondanivaló, változatlanul zenei-himnusz formában.

A fiatal Hajnal Anna boldogságát, állandósult elragadtatását ugyanaz a verszene szólaltatja meg, mint az utolsó évek mély gyászát, s a maga halálának gyümölcscsendélet mögé rejtett előérzetét. Boldogság és boldogtalanság, életöröm és halálérzés ugyanazokon a hangszereken, ugyanazzal a zengéssel: Hajnal Anna költői pályájának ez a paradoxona az életmű egységét és különállását egyaránt érzékelteti.

A magyar líra egyik gazdag korszakát éljük és ezt alig vesszük észre. Századunk derekától több virágzási szakasz is követi egymást, kisebb megszakításokkal, s költészetünk mai korszakát már aligha szabad nemzedékekre tagolnunk, hisz a különböző nemzedékek feléledései, újjászületései az újonnan színrelépők költészetével egybeolvadnak. Annyit azonban mégis látnunk kellene, hogy e szövegek között Hajnal Annáé egyedülálló és hasonlíthatatlan volt. Köztudatunk mindezt kevésbé érzékeli, s nem Hajnal Anna lesz az egyetlen, akire majd egy későbbi kor úgy tekint vissza, mint olyan költőre, akire a maga kora nem figyelt föl eléggé. Ezt a költészeti kivirágzást, melynek most tanúi vagyunk, nem a hasonlóságai és az egyenműségei, hanem a különbözőségei, a változatosságai teszik emlékezetessé.

A termékeny korszakoknak is megvannak a veszélyeik: manapság túlságosan könnyűvé lett egyfajta költészetet művelni, – és néha eszünkbe jut Goethe, aki szerint versben megszólalni könnyebb, mint prózában. Persze, némely próza épp oly kevésbe kerül az íróknak, – mint a költőnek némely vers. Hisz a verset néha az menti meg, ha minél inkább prózaivá tud válni, a prózát pedig, ha minél inkább verssé. Van valami aggasztó a túl könnyen született költészetben, – és ha Plejádnek látjuk költészetünk mai korszakát, akkor tudnunk kell, hogy annak legszebb csillagfényei nem egykönnyen születtek meg.

Hajnal Annát könnyen hihettük volna könnyen verselő költőnek: költeményei tenyészetként vették körül, növényi falat növesztett belőlük lénye köré. Ő volt az a költő, aki úgy teremtette meg verseit, mint a csendéletfestők, akik gondosan párosított tárgyak között élnek, mindennapos együttlétben témáikkal, melyek majd képekké lényegülnek át. Hajnal Anna költeményei mindig a boldogan szétterpeszkedő szobanövényeit juttatták eszembe, melyek nemcsak az ablakokat takarták el, hanem behatoltak a szoba belsejébe, s végül is olyan szövevényt képeztek, amelyet a Vámos Rousseau képeiről ismerünk, s már csak a szelíden mosolygó oroszlán hiányzott a húsos levelek, a kövér indák, a tápsókat tartalmazó zacskók, a frissen locsolt páfrányok alól, s még a hangulatlámpa fényébe helyezett gyümölcsöstál narancsai és banánjai is, mintha ezeken az óriás szobanövényeken termettek volna, – a költeményeivel együtt.

Hajnal Anna lírájának is vannak olyan darabjai, melyekről érezzük, hogy túlságosan is kéznél voltak a képeik, a rímeik, a himnusi lelkiállapotaik. Mint minden igazi költőnél, úgy nála is a nagy versek mindig váratlanok, s ugyanakkor mégis eleve ismerősek, mert új voltukban a régiből is tartalmaznak valamit, tehát folytatást jelentenek és új kezdést, bővülést is és kötődést is egyszerűsre. Az utolsó évek versei közül így válik váratlanná *Az időjárásjelentés hajóknak*, – míg a korábbiak közül *Az egy szilla halálára*, *Az egy megtámasztott almafához*, a *Filodendron* mintegy továbbhangzanak az utolsó kötetek legszebb darabjaiban.

Nem nehéz észrevenni, hogy Hajnal Anna költészetében a természetnek mekkora szerepe van: olyan világban él, ahol a növények és az állatok is egy emberre szabott közösség tagjai, s mivel mindegyikük szól és beszél, mondanivalójuk gyakran az emberekénél fontosabb: „*Nézz rám uram! / levelem van! / gyökerem van!*”: ezt közli a Filodendron, s közölhetne-e fontosabbat? Hajnal Annának nemcsak a szobanövényei rendeződnek a Vámos Rousseau erdejévé, hanem a képei és a metaforái is, paradicsomi naivságukban és szókimondásukban.

Nem élünk vissza a jelzővel, ha humanistának látjuk azt a költészetet, mely kíméletet, vigyázást és gondosságot követel minden iránt, ami szép és ártatlan, tehát védelemre szorul. A költői gazdagságot arról ismerjük meg, hogy csodálkozni tud a szerény dolgokon, vagyis örülni a teremtett világ minden tárgyának, s látomásaiért nem kell a világegyetemhez folyamodnia, hisz a parketta famintáiban is csupa képet lát.

Gyengédség, elsősorban az olyan dolgok iránt, melyek gyengédségben ritkán vagy sohasem részesülnek: ez Hajnal Anna költészetének lényege. Minél parányibbak a témái, annál nagyobbak a költeményei. Bizonyos, hogy egyik legnagyobb verse a *Morzsák* harmadik darabja: „*gyalogösvény pora lennék, / szelek ifjú lobo-gása / csillogtatna, felrepítne*”. A kép és az érzés ugyanolyan tökéletes összehalálkozása ez, mint a megtámasztott almafa szimbólumában: „*Halott testvéred támaszod / mert íme: segít az erős szeretet, / holtában viszi terhedet*”. Ez az annyira érzékletes költő, akit festői hajlama egykönnyen stilizálásra csábíthatna, gazdagsága ellenére sem pompázik, ragyogásában sem hiú – hisz életében annyi megszólíttatásban részesült –, megszólították a tárgyak, a fények, a légáramlatok, a növények, sőt az emberek is.

Hajnal Anna versein a magyar népköltészet ritmusa üt át, s az a zeneiség, mely Amadétól Faludiig ugyancsak a népköltészetből került át a régi magyar lírába. Olyan zene szólal meg verseiben, melynek forrásait talán Kodály és Szabolcsi Bence nyitották meg valamikor. Legtöbb strófaképlete mögött így tehát a népdal és a költészeti népiesség formáira ismerhetünk, és ez a modern költő, akinek eszméi és témái a legkevésbé sem hagyományosak, váratlanul a *Tengerihántás* hangnemével, sőt zárósorainak hangzatával lep meg bennünket (az *Eti* című költeményben). Hajnal Anna jellegzetesen magyar zeneiségét mégsem annyira a rimelése vagy a versformái keltik föl, mint inkább a szófűzésnek az a rejtett művészete, melyet a legnehezebb elsajátítani, és amelyet még a népköltészetből merítők közül is csak Arany János fejlesztett ki igazán. Nos, a népköltészet és a régi magyar költészet vívmányai hívalkodás nélkül, de mindig élvezetesen működnek közre Hajnal Anna verseiben is.

SZELÍDÍTETT TENGER

Ritkán és leginkább csak nógatásra szoktam kezembe venni a kritikusi tollat. Hogy most önként teszem ezt, annak komoly oka van. Egy fiatal költő első verseskötetét olvastam, akinek szokatlanul bátor kísérletező kedve nemcsak meglepett, hanem gondolkodóba is ejtett saját költői módszerem eszközei felől. Mindig vágytam olyan verseket is írni a konkrét mondani-valót hordozó költemények mellett, melyek, akár csak a zene, elsősorban nem az értelemhez szólnak, hanem a halláshoz s azon át belső érzelmi világunkhoz. Azt is beláttam, hogy ezt a célt nem közelítheti meg a költő úgy, hogy igyekszik minél csengő-bongóbb sorokat kitalálni, hanem inkább arra kell törekednie, hogy verssorai túlmúttassanak a szavak mindennapi értelmén, s olyan jelentéstartományt sejtessenek meg az olvasóval, amit valójában csak megsejtetni lehetséges, hiszen az emberi nyelv nem elég árnyalt, szavakban túl szegény az ilyesmihez.

Pinczési Juditnak számos verse, még több versrészlete tanúsítja, hogy tudatosan vagy ösztönösen ugyane cél felé törekszik, olyan bátorsággal, amilyenre én sohasem mertem rászánni magamat. Lássunk egyet földhözragadt szavainkon aratot győzelmei közül, „Igaz szerelem” című verséből: „A kapusáncok. A vonulások. / A menetelő / égi tojások. / A szívből menő / piros csuhások. / A farakások. / A farakások. // A farakáson. / A farakásban. / A menetelő / égi tojásban. / Szívemben lengő / piros ruhákban. / A menet közelít.” A vers azt a lelkesedést árasztja, amit egy fiatal szív érezhet a beköszöntő szerelem kezdetén. Költőileg értem, s magam is átéltem, amit ezek a sorok sugallnak, s értelmetlen fontoskodásnak, fölösleges szörszálhasogatásnak tartanám a kérdést: mi közülük a farakásoknak az égi tojásokhoz vagy a piros csuhásokhoz? Figyeljük a „Villám” című vers befejező sorait, mennyire hasonlítanak egy zenemű záró akkordjaihoz: „Hamu, rőzsetanú, / békeág, békeég, / zene, zászlócsere, // szemed közele.” A hatás titka abban rejlik, hogy a fiatal költő ezekben a versekben nem formál a szavakból mondatot-

kat. Az egymás után sorakozó, alanyesetben álló főnevek látszólagos egyszerűsége bonyolultságot takar, mert a vers anyaga ezáltal válik rugalmassá, teszi lehetővé a tágabb értelmezést.

Szívesen időznék és idéznék itt hosszabban, de a „Szelídített tenger”-ben annyi a figyelemre méltó vonás, hogy tovább kell sietnem.

Elgondolkoztatott, milyen sok, gyermeki mondókákra, ősi ráolvasásokra emlékeztető verset írt Pinczési Judit. Persze, ennek számos előzménye van a világlírában is, a magyar költészetben is, Garcia Lorca akusztikus dalaitól, Weöres Sándor gyermekversein át a kitűnő Kiss Annaig, akinek hatását Pinczési Judit bírálói közül más is föl említette. Míg azonban Lorca ilyenmű költeményei a spanyol, Kiss Anna versei a magyar népballadákkal rokonok annyiban, hogy bennük is ködbe vesző régi tragédiák emléke kísért, Pinczési Judit kezében játékosabbá válik ez a verstípus, aminek következménye, hogy bár könnyedségben fölveszi a versenyt mestereivel, mégis, vagy talán éppen ezért, súlytalanabbá válik költészete példaképeinél.

A költők szeretnek játszani, talán azért is, mivel a játék védekezés az intellektus csapdája ellen. Pinczési Juditnak legtöbbször sikerül elkerülni ezt a csapdát, de néha-néha mégiscsak belesik. Jó példa erre a „Búcsú, nyugalomban” című vers első szakaszának utolsó négy sora. De ha az intellektus csapdjáról szólunk, említeni kell a játékos csapdáját, a szabad asszociációs versalkotással járó kockázatot is. A szabad képzettársítás egyik veszélye, hogy esetleg csak a költő érti saját versét, az olvasó értetlenül mered a sorokra. Előfordulhat, hogy mire a vers nyomtatásban megjelenik, már maga a költő sem tud visszaemlékezni a mögöttes élményre, és bár a vers többnyire valamilyen átélt esemény érzelmi lecsapódása, ez a csapadék még az ő számára is áthatolhatatlanul zavaros. A játékos vers másik kockázata, hogy az egyik szóról hasonló hangzású, de merőben idegen jelentésű másik szó jut a költő eszébe, és csak erőszak árán tud köztük kapcsolatot teremteni. Igaz, nagyon ritkán, de így jár Pinczési Judit is, amikor a szalonnáról, a szalonra, a fogkeféről a fogdmegekre asszociál.

Mégis sokkal több a sikerült vers a „Szelídített tenger”-ben, mint a sikerület-

len, és tud Pinczési Judit olyan verset is írni, ahol az értelmi váz kifogástalanul tisztá rajzú. Ilyen például a kötet bevezető verse, az „Iram”, a „Viszontajánlás”, az „Aznap”, és még sok más. Az utóbbi vers igazi telitalálat, egy partra vetett kagyló tragédiája, három megrázó sorba sűrítve. Az is figyelemre méltó, hogy most, amikor nemegy pályakezdő költő azért ír rimtelen szabadverseket, mert csak így leplezheti mesterségbeli fogyatékoságait, Pinczési Judit milyen leleményesen rimel, s aknáz ki föl nem használt lehetőségeket, ilyen meglepő rimpárokot alkotva, mint „matrica – matraca”, „csikórog – szigorod”, vagy fogadtat el hallásunkkal afféle alig-összecsengéseket, mint „cimbalmosok – tücsök”, amit zenétlen összekoccanásként érzékelnénk, ha nem győződünk volna meg már előzőleg Pinczési Judit kitűnő rimelőkész-ségéről.

Végül, s voltaképpen ezzel kellett volna kezdenem, Pinczési Judit költészetében az a legmegragadóbb, hogy itt az emberi világ s az állatok, sőt a tárgyak és ásványok világa is egyaránt eleven. Azt jelenti ez, hogy a költőnő közösséget vállal az egész teremtet világgal, mivel tudja, hogy élők és élettelenek ugyanabból az anyagból jöttek létre. Ezért érzi szükségesnek, hogy a humánus eszméjét az összes létezőkre kiterjessze. A lőfejű cipőhúzóknál éppúgy vágtaat véres gerinccel, mint az agyonhajszolt eleven ló, a zúzmarás platánok mosolyognak, a kordé puhafája kihajt a levegőn, a bengáli tigris megszólal, a fehér foka zászlot vizs. Igaz, nem újság ez a költészetben, hiszen a költészetnek is vannak örök és folyton visszatérő mondanivalói. Az igazi költők nem is szokták kerülgetni művészetük örök közhelyeit, hiszen ki-ki a maga módján közli velünk ugyanazt a mondanivalót. Aki mindenáron újszerű igyekszik lenni, végül is megéreződik versein a görcsös erőlködés. Tudja ezt a költőnő is, legalábbis ezt vélem kiolvasni „A versírás kárminjai” című, első olvasásra talán kissé talányos költeményéből.

Pinczési Judit olyan természetes bátorsággal írja verseit, mintha keskeny pallón járna, abban a hitben, hogy csak centiméterek választják el a szilárd talajtól. Ez a palló valójában több emeletnyi magasan ingadozik a levegőben. Előbb-utóbb észreveszi majd a veszélyt. Egy pillanatra talán megtorpan, félve a lezuhanástól. De hiszem, hogy tehetsége akkor is erős fogód-

zónak bizonyul majd, ha ez a túl bátor fiatal alkotókat fenyegető válságos időpont egyszer bekövetkezik.

KÁLNOKY LÁSZLÓ

Balázsovcics Mihály:

A FÁKKAL A FOLYÓVAL

Első kötetének bizonyossága szerint Balázsovcicsnak van stílusa, jelentse a szó akár a kifejezés nyelvi karakterét, akár egész költői szemléletmódját, – mi több, költészettanát tudatosan alkalmazza. „Intellektuális” költő, s ezúttal az elkopott meghatározáson az összefüggéseket fürkésző, következetes magatartást kell értenünk. A jelenségek mögé pillantó ismeretvágyát szerencsésen egészíti ki valóságtartalommal képzeletének földes-gyökeres természete, szenvedélyt is sugalló, gyors eszmeűzése és a mindig egyszeri élménymozzanatra utaló, egyéni szóalkotása. Ezért szemléletesége is föltáró értékű, a költői tárgyra s a lírai Énre egyaránt rávilágít. *Kemény / megsarkosodott tárgyak*-at emlit (360°), *lűk-tető szívünkötől / ölelésnyire elzúg a világ*, mondja a szerelmesek világéhségéről, (*Átváltozásaink*), és az Én elvágyódását, mint az emberre jellemző léthelyzetek egyikét látomásos érzékletességgel így fejezi ki: *A falakon álomrágta lukak*. (Utazás.)

Költői dikciójának legfontosabb eleme a fragmentált szabad vers. A magyar líratörténetben a *Meztelenül* versbeszédéből ismeretes leginkább ez a sorképzés, de Kosztolányi szabad versének sorai jobbára szölamok, azaz hangsúlynyi egységek, olykor nem is egy, hanem kettő; pályája második felén az áradó mondatfűzéstől Kassák is erre a takarékos, szikár dikcióra tért. Balázsovcics verseiben nagyobb az önmagukban soralkotó szavak aránya: szóköltészet az övé. Az expresszionista Stramm honosította meg ezt a látázást, Ungaretti művészi hi-tele népszerűsítette, s a közelmúltban Paul Celan mutatta meg, a lényegkifejező stílus milyen távlatot nyerhet a szóköltészet-tel. Nálunk Oravecz Imre kitűnő első kötete (Héj) szerzett végképp polgárjogot ennek a mélyről föltörő, s épp ezért töredékes versbeszédnek.

Balázsovics önkifejezését is indulat hasogatja sorszilánkokká, de a fragmentált dikció maga szintén a szabad tudatáramlásnak vág utat. *Napról napra / a szökés a bujdosás / a fényes visszatérés / a folyamatos halál a folyamatos születés / s roncsként sodratás / mindig egyedül mindig veletek, / mindig magamért mindig értelek... (Befejezhetetlen.)* Ez az igétlen és szaggatott, ám annál hevesebb költői beszéd az antitézisek felhajtó erejével föl-színre hozza a teljességvágy üzenetét, s így a vers minden íze az állapotjaiban megnyilatkozó életet „befejezhetetlen”-nek érzékelteti. Az igétlen kijelentések logikai szerkezetként működnek, a pont nélküli fejlődő mondat a kiáradó lélek sodrának nyit teret. Balázsovics elsősorban nem a létre kérdez, hanem magára a kérdezőre: legtöbb lényegkereső kijelentése ezért lírai lendületű. A személyes egyetemességnek az ihlete ragad meg olyan szókapcsolataiban, mint a „folyamatos halál folyamatos élet”, melyek főlfedő értéke filozófiai természetű. A kifejtő-magyarázó költészet öntömintáinak kelepéjét is kerüli, amikor a tudatmozgás sebes asszociációit, aritmiás lüktetését követi, tudatossága viszont megóvjaa az esetleges, amorf versalakulástól. Az epigrammatikusan tömör *Harmincéves vagyok* költői önszemléletének tükre: *Hogy magamra ismerjek: / szétteszegetem, / összerakom az arcom.* Szükségszerű, hogy ez az önelemzés úgy „feszítse szét” és úgy „rakja össze” lírai tárgyait, melyek gyakran a föl-tételei közt mozgó Én megörökítését jelentik más-más viszonylatában, hogy időnkint a költői kép a maga törvényei szerint fejlődve egyre távolabbról teremt meg-megszakadó, de annál váratlanabb kontaktust a kiinduló ponttal. *Szabad vagy / hasonló / a hajított kőhöz / célod van / pontos zuhanásod / dühvel indított tömegsúlyod / és jegyver vald / szolgálat lettél / kikerülhetetlen: az elhajított kő anyagi és folyamatleírásával azonos Ónarcképnek az önmegszólító nyitány adja meg lírai alaphangját, a tárgyi megfelelés funkciói jelzik a személyes szimbolikát, mely végső soron a romantikus költészet ösztönös megnyilatkozásai helyén áll a versben. Szövege konkretizáló párhuzammal indul és a képletesben ér olyan véget, mely a lírai tárgy jelenetevése útján telíti szokatlan jelentéssel a költői Ént. Mindezt a fragmentált szabad versnek az expresszionizmusból ismert „kiáltás”-aival adja elő, s különösen ott, ahol*

egy szó egy sor, költői beszéde súlyos ketős nyomatékot kap, értelmet és érzelmit.

Balázsovics ismeri saját szemléletének erejét és határait. Ő is tudja, hogy elsődlegesen megismerő lírájának és művészien töredékes dikciójának gyöngesége a túlhajtott absztrakció lehet. Ezért kedveli a rövid verset, noha kötetében néhány szép, hosszabb elégikus, ill. rapszodikus költemény (*Szikárok, Átváltozásaink*) akad s közül több érdekes prózaverset is. Az utóbbiak közül a legsikerültebbek igazolják azt a törekvését, hogy ne a hagyományos költői szépségben, hanem a szemléletformák ütközésében, esztétikai és gondolati kontrasztokban keresse a költőiséggel egyenlő szellemi izgalmat. (*Oldalra fordult, A fal stb.*)

A rövid vers maga is az alkotó világképének fragmentuma, művészi torzó: lezáratlan, de nem befejezetlen, lévén a művész szemléletének teljes értékű metszete. Mivel lírájából Balázsovics az önéletrajzi vallomást eleve kiszűri, s elemző hajlama átfödi a líraibb indításokat is, rövid „kiáltásai” akkor hatnak főként zavartalanul, ha ihletője valamely valóságos tárgy, jelenység, vagy gondolatmenete szimbólumot rajzol ki. Néha látomásba táguló, archaikus szertartás-mozzanatból olvas ki a jeleneten túlmutató jelentést: *hóbatett / szikár-szép öregek / alkuszna / a sorssal / pergamén arcukra / gyöngyítátylat lebbent a csend / előlük / menekszik az Úr is.* (Balлада.) Máskor a falusi környezet tárgyait hirtelen és meglepően egymáshoz rendelve, a fogalmat konkrét cselekvéshez fűzve vonja testközelbe, és három sorban kinyitja egy zsánerkép személyen túli távlatát: *Ereszalja csend / Dorongkapuk télpánton // Körülüljük az estet* (Tanya). A remek *Székürskert* példája szerint antropomorf és naturális motívumok ritmusából filozófiai irányú, szónoki kérdésekkel hasonló nyitott perspektívát tud teremteni.

„Kiáltásos” kompozíciójának, fragmentált dikciójának nem egyetlen teremtő szemléletformája a szimbolika vagy a valóságos tárgy mögöttes egysége. Több fanyar groteszkje (*Allattan, Ragaszködés stb.*) és kevésbé egyenletes epigrammái palettájának tudatos gazdagításáról tanúskodnak. Arra sincs mindig szüksége, hogy a tapasztalat vagy összefüggés értelmének nehézkedési törvényével éreztesse versének teljes életét, hiszen egy puszta tárgy fizikai, majd funkcionális leírásával (*A kés*), sőt a szellemi

élet hasonló fenomenológiájával is kassáki értelemben vett költői valóságokat alkot: *Gyöngymagány. / Hasonlítás a Minthez. / Kemény önisméltás. / Birtokviszony a Nincs-ben. (Költészet.)* Mégis úgy látszik, akkor érzi igazán magáénak a verset, ha sorait egyéni nyelvalkotással kifejezett *parázsido* világítja be. Költőiségének egyik veszélye, hogy olykor egy-egy szóversét csupa egyszeri szókapcsolatból alakítja ki: egymáshoz szorult paraszai nem jutnak levegőhöz, és nem lobbannak föl. Másik veszélye a gondolkodás életét fölfedő törekvésével sarkalatosan ellentétes naturalista ösztönkítőresek frazeológiája: ez itt-ott akaratlan stílusdisszonanciát okoz. De aki már első kötetében ilyen nem túl népszerű és érett tudatossággal alkalmazott költői szemléletmódban lelte meg lírai világát, azt aligha kell féltünknek saját *csendcsapdájától. (Magvető Könyvkiadó.)*

RÁBA GYÖRGY

Marsall László:

SZERELEM ALFAPONT

Minden bizonnyal ritkaságszámba menő könyv a magyar irodalomban Marsall László második kötete; a Szerelem alfapont – mint ahogy tán a cím is sejteti – csupa szerelmes versből épül fel. De mindjárt óvnom kell azokat, akik e pusztá tény hallatán egyszerű kézlegyintéssel intéznék el a dolgot, mondván: meddő vállalkozás – mert ezúttal is előítéletük csapdájába esnének.

Bár kétségtelenül nem egyszerű dolog egy teljes verseskönyvet szentelni a szerelemnek, azzal az elvárással szemben, hogy a költő tudjon tárgyáról valami újat, valami sajátosat közölni a szentimentalizmus, a sziruposág uralkodó jegyei nélkül, s ne csak szép, de jó verseket is írjon. S első pillantásra különösen szokatlannak tűnhet a témaválasztás az avantgard napjainkban járható útjait kutató szerzőtől, aki ráadásul csak a szerelem kezdeti szakaszát, az alfapontot akarta rögzíteni.

A mintegy hatvan vers öt ciklussá rendeződik, melyek még ezt a látszólag rövid szá-

kaszt is több részre bontják, más és más helyzetből világítják meg.

A Kötél nélküli kötél táncos még a részleges magány állapotát rajzolja elének. Részleges már csak, mert bontakozás a magányból, a teljes egyedülléteből, s ezzel lezárul a keresés – ha van olyan – meddő szakasza, s távlataink egyszerre kezdenek új fényben ragyogni. A lassú közeledés ez, szemek, arcok szeretkezése, első beivódás, mely mint az erózió feszíti le rólunk a magány építgette önvédelmi rétegeket. Az a pont, mikortól minden egymás nélküli perc magán viseli a hiány, a még öntudatlan hiány jegyeit. A ciklus legbravurosabb verse a Zene a dobhártya mögött. A klasszikusokat idéző vallomás nem kevesebb, mint 47-szer tartalmazza a gyönyörű szó valamelyik alakját. De ugyancsak figyelemreméltó a „Cs” is, mely a költő technikai kelléktárának másik részletét villantja fel: a vers csupa alliterációból áll. S hogy nem csak technikai-formai bravurokra képes Marsall, azt bizonyítja az egész kötet egyik legszebb, s egyszersmind legjobb – hisz e két fogalom nem mindig fedi egymást – verse, az Ágyad mellett, mely a modern költészet Marsall által meghonosított legújabb vívmányát is hordozza: magába asszimilálja a matematika kifejezéseit, a költői nyelv új útjait nyitva meg ezzel, új lehetőséget biztosítva az érzékletes, pontos kifejezésre. „Most veszem a szárnyverdesés / tágasságának logaritmusát / az idő függvényében” – s ezt a disszonancia legkisebb jele nélkül oldja fel a befejezés: „Csukott szemhéjadat nézem. / Talán elsírnám magamat / ha megmozdulnál.”

Másik arcát mutatja a Kis disputa: mintha egy múlt századi klasszikus szelleme beszélne hozzánk. Am ez csak a burok: izig-vérig mai, saját képére gyúrt szöveggel állunk szemben a mélyebb analíziskor. Kluzsinszky szerelemmodelljében tulajdonképpen a megszemélyesített ésszel keveredik disputába, mintha tudathasadásos önmaga két énje vitatkozna a szerelemről: ész és érzelem, melyek csatájából végülis a gyermekien tiszta, önfeledt érzelmek kerülnek ki győztesen, közölve ezáltal Marsall állásfoglalását: a szerelem, legszebb, legtisztéletreméltóbb érzésünk összeegyeztethetetlen a számitó racionalizmussal, az értelem akár legparányibb manipulációjával.

Az első ciklus gondolat- és történetmenetét folytatja a ...-Hoz és ...-tól. Az önvédelmi burok lassú leválása után, még a teljes egy-

másba-mosódás előtt – az aranyörömpont arkádiai díszleteinek fölégetését rögzíti itt. Elszakadást, részleges leválást a világ egyéb külső részeiről, elszakadást eddigi halmazainktól – melyek a védőburok egyes rétegeit is alkották. Ez teheti lehetővé az első tényleges egymás felé mozdulást, egymásba csuszamlást, lelki-érzelmi azonosulást, amit oly erőteljesen rajzol a modern költő merész eszközeivel: „Ha most egy téglával könnyeden / bezúznám koponyádat / és agyadat szükségképpen kicsinyített / rónává szétgöngyölve / eleven mésszel égetném meddővé minden zugát, / hol bárki pocok-ember fészkel / – senki ne lakjon téged kivülem – ...”.

És ezután újabb – ha úgy tetszik – kiterő következik: Tükör a tükörben. A szubjektív és objektív világ ütköztetése ez a vers, mely mára felmutatja az igazi neoavantgard költőt. A komplexitásban jelentkező teljességigény a befogadás fokozottabb megnehezítésével még inkább be akarja vonni az olvasót saját gondolatmenetébe, kizökkenve passzivitásából, bizonyítva szinte: az igazi műalkotás az olvasás pillanatában születik. Az aktívabb részvétel kikényszerítésével a felületes, komolyabb hatás nélküli befogásnak üzen határt. De nemcsak az értelmet, hanem a tekintetet is kizökkenti monoton szerepéből: a verset felülről lefelé, illetve balról jobbra cgyaránt lehet olvasni. És itt bizonyítja leginkább, hogy a kötet, eképpen az egyes vers nem élettelen élet-másolat, halott tükör, mert ahogy maga is elismeri: „az efféle rögzítés műfaja aligha áll arányban azzal, amit megélnem adatott”. S tán e felismerésből fakad, hogy a vers nem akar görcsösen élet-utánzat lenni, minden esetben vállalja a maga irodalom voltát, élve az esztétikai átlényegítés új, szokatlan, de nem értéktelenebb eszközeivel, amik azonban ez esetben helyenként erőt felülívé nehezítik a verset.

A könyv befejező része, a Szüntelen közeledőben a szerelem újabb, alfapontként elkönnyvelt szakasza, bizonyos értelemben minőségi változás ugyan, egymás testére-eszmélés, teljes egymást-tanulás, egymást-sejtjeinkbe-építés, mikor már minden mást hátra hagyva robogunk egymás felé: „gömbvillámmá alakul még ágyékomból / a hüvelyeden át benned a bennedebedben / szerteszaporodó szüntelen szeretkezőben”. Olyfajta érzelmekonzentráció, melyben múlt és jövő is jelenként összpontosul bennünk: „Ma úgy szeress, / hogy tegnap is holnap is ma szeress”, Úgy vélem, az egész magyar irodalomtörté-

net egyik legszebb, legbravurosbab verse az Amatores té Salutant... a két ember közötti legszebb, legteljesebb kapcsolat, a szerelmi aktus érzékletes megörökítése, a szerelem és a szeretett lény iránti alázatos tisztelettel.

S ha ezek után át- és visszagondoljuk magunkban a témaválasztást, az egytéma-választást, már egész más pozícióban ragyognak előttünk a dolgok. A kötet szinte tökéletesen betöltötte a tárgyi bizonyíték szerepét, érkei, a klasszikus téma modern formában való megéneklése bizonyította létjogosultságát, visszaszerezvén valamit az elvesztett édenből, próbálván tudatosítani az olvasóban: egyik legértékesebb tulajdonságunk érzelmeink mindenkorl tiszta vállalása, minden körülmények közti abszolút birtoklása. (Szépirodalmi, 1977.)

BEZZEG JÁNOS

Tárnok Zoltán:

VÉGJÁTÉKOK

A Végjátékokról szólva bizonyára sokan leírják majd azt a szót, hogy pályakezdő. A gyakorlat szerint ez valamiféle minőségi felmentést ad az első kötetnek, ugyanakkor a kritikust is felmenti a mérleget, a taktikázás manőverei alól –, és teljes fegyverzetével mutathatja be kétségkívül tudását és szigorát. Első kötet megítélésénél általában nincsenek patikárius szempontok, az írói (esetleg vélt) erény és hiányosság (korlát) egyensúlya nem kötelező. A további kötelek esztétikai megítélésében már megjelenhet az óvatosság, a kényesebb megállapítások szellemes átlépése. A manipuláció. Van ilyen. S későbbiekben már az írói hatások emlegetése sem illendő, ami az első köteteknél csaknem kötelező. Ezért – kevés kivételtől eltekintve – az első kötetekről nemcsak alapos, hanem többnyire szigorú kritikák jelennek meg. Olykor túlságosan is szigorúak.

Tárnok – korábban Farkasházi – Zoltán Végjátékok című novelláskötetéről írva mellőzöm a pályakezdés szót, mivel önálló művész. Az általa kitűnően ismert és ábrázolt világot nem csupán tárgyilag kezeli magabiztosan, hanem ami ennél fontosabb: félrevezetés nélkül beszél az emberi

lélek legnagyobb gyötrelméről, a magányosságról és a kapcsolatteremtés kockázatáról és hiábavalóságáról. Írói programját világos egyértelműséggel hirdette meg.

A Tárnok Zoltán novelláiban ábrázolt világ földrajzilag megfogalmazva a főváros nyolcadik kerületének az a része (Rákóczi tér és környéke), mely a budapesti polgárok szemében a bűnözés, a titkos prostitúció és egyéb szörnyűségek perifériája. Tárnok novellái – noha szociográfiai pontossággal írják le a topográfiai képet – máshová vezetik el az olvasót: az emberi lélek titokzatos és csak író által feltárható mélységébe. Hősei ebben a mélységben nem riasztó vagy szálnalmas figurák, hanem esendő emberek. A jóra, a nemes megoldásokra ösztönösen még mindig érzékenyek, de az életük során valahol (talán már a kezdet kezdetén, esetleg a magányosság későbbi állapotában) egy váratlan ponton törés következett be, és nem vállalati jogász, attasé, menedzser, kesztyűs úrvezető vagy kitüntetései megszokott nyugalommal viselő nyugdíjas lett belőlük, hanem a függőfolyosó pereméről a lábát lógató Sztelek Ignác, Hanák Bertalan hivatásos albérlő, aki ekképpen marad meg az emlékezetünkben: „álmainak még a töredéke sem valósult meg”. Továbbá szénhordó lett, aki a Tolnai Lajos utcában ugyanazt a „nyöszörgő huzatot” és ugyanazt a „lepra didergést” érzi, „mint minden hajnalban”. Vagy a Végjátékok vénembere, aki kezében a tejeskannával kiszolgáltatottan ácsorog a kapus előtt: „– Kapus úr, szeretném, ha kiengedne...”

Minden kiemelés önkényes, a fenti hevenyészett felsorolás mégis nyilvánvalóan figyelmezteti az olvasót az írói üzenetre, Tárnok Zoltán társadalmi és emberi érzékenységére. Túlságosan könnyű – vagy inkább az írói teljesítmény szimpla elintézése – azt állítani, hogy Tárnok emberileg és morálisan a Végjátékok vénembere, az albérlő Hanák Bertalan és Sztelek Ignác mellett áll. Az író a hősök emberi mélységéből és nyomasztó kapcsolataikból feltárt valóságot dosztojevszkiji hangulatban és lírai pontossággal figyeli. Ez utóbbi a magyar irodalomban leginkább Gelléri Andor Endre írásaira volt jellemző. Tárnok Zoltán semmit sem titkol el, de az olvasó elé tárt emberi s lélektani valóságához nem fűz álcázott írói magyarázatokat. Nincs le-sújtva, de nem is közönyös. Nem is érzékenyül el. Szomorúan és szorongva néz az

olvasóra, hiszen tudja, hogy többé-kevésbé valamennyien – sikerekre és vagyonra való tekintet nélkül – a magányosság és a kapcsolatok kiszolgáltatottjai vagyunk. Ugyanis, mint az életből tudvalévő: ezek nem egymást kizáró dolgok.

Úgy tűnik, hogy a szomorú – de nem rosszkedvű – kötet hangulatát a gyerek-szemmel láttatott és a testvéri valóságot ábrázoló A hinta, a romos ház meg a Gizi című novella természetes humora és a más novellák dialógusaiban alkalmazott verbális humor hivatott fel-feloldani. Ez utóbbi, noha a tárgyalt helyi valóság, a nyolcadik kerületi Rákóczi tér nyelvi szlengje, nem mindig „állnak jól” a novelláknak.

A Végjátékok módszeres szerkesztői el-képzelésre vall. Nem csupán a fentebb említett négy novella kötetbeli elhelyezésére utalok, amelyek pillér módjára tartják az egész írói építményt, hanem az olvasó hangulati egyensúlyát szolgáló novellák (Integetés közelről, A hinta, a romos ház meg a Gizi) helyére is. Az író semmit sem bíz a véletlenre, vagy az olvasó rokonszenvére. Novelláit, bekezdéseit, mondatait valósággal kovácsolja, nem apróművességgel, hanem a nagyobb határok befogadására képes kompozíciónak – a szikár férfi-prózának kijáró igénnyel.

Erős kötet, az olvasó számíthat az íróra. Mert ahogy a kötetzáró novella vénembere: „kitartóan néz a magasba”.

THIERY ÁRPÁD

Dobai Péter:

SZIGET — 1964

Kritikusi közhely, hogy az író első kötete(i)ben a saját gyermek-ifjúkorát írja „ki” magából, hisz nincs, nem is lehet más témája. Dobai Péter – eddig – cáfolni lát-szott ezt a tételt. Igaz, verskötettel jelentkezett (Kilovaglás egy őszi erdőből – 1973.), de rögtön érett, kiforrott hanggal. (Regényei: Csontmolnárok 1974. Tartozó élet 1975.) éppen azzal okoztak meglepetést, hogy cáfolták a fentebbi sztereotípiát, tételt. A tavaly megjelent novelláskötetben (Játék a szobákkal) már jócskán találhat-

nak önéletrajzi motívumot is, de – paradox módon – ezeket is éppen ez az új kötet világítja, magyarázza meg. Már csak ezért is zavarba ejtő ez a könyv. Nem az a zavaró, hogy a kritikások dogmája megcáfolódott, – nem veszi azokat senki komolyan – hanem az a mód, ahogyan Dobai bepillantást enged kamaszkora – felnőtté válása pörsenéses titkaiba. Ne kerüljünk a szót! a magánügyeibe. Mert igaz ugyan, hogy minden író csak önmagát írja végső soron, mert hiszen amikor a világról beszél, akkor is az ő személyiségének a prizmáján keresztül láttatja, de ennél a könyv-nél az a kínos érzésünk, mintha a kulcslyukon leskelődnénk. Éppen a témája miatt.

A könyv története kettős. 1973–74-ben az író ösztöndíjként Kubában tölt egy évet, s ott, a távoli országban felidézi a 10 évvel korábbi élményeit. S ez, 1964 a problematikus – vulgárisan szólva. A hatvanas évek prózájára kell utalnunk, hogy megértsük az úgynevezett „csellengő hőseket”, akik akkoriban jócskán elverte a port a kritika. Hirtelen előtűnk állt egy nemzedék, amely nem találta a helyét a világban. Csak kelletlenül tengett-lengett, idejött-odament, látszólag cél és értelem nélkül. Hogyan?! – kapta fel a fejét a kritika – a *mi* ifjúságunk ilyen lenne? Ez „nem lehet igaz”, hiszen ... stb. Márpedig ilyen volt, illetve ilyennek látta, *láttatta* önmagát. Nos, Dobai *akkor* nem mondott erről semmit, hiszen el volt foglalva azzal, hogy *élte*. Mit is? Mindenek előtt elment tengerésznek. Kíváncsiságból? Kalandvágyból? Dacból? Is-is. Ki akarta próbálni önmagát, megszökni a szülők terhes felügyelete elől. Ám a tenger nem csupán kaland, de gyötrelmes *munka* is. Hazajön hát és éli tovább azt a bodybuilding dandy életet, ahogyan azt lehet élni Budapesten a hatvanas években. Szülei külföldre mennek dolgozni, ráhagyva a lakást. Pénze, s főleg *ideje* bőven van, célja, konkrét elképzelései csak cseppfolyósak. S *akkor* jön a másik kaland: a nő. Pontosabban szólva előbb a nők tömege. Csak nehéz, fáradságos munkával lehetne összeszámolni, hogy hány női név bukkan fel a könyvben. Önkéntelenül is a tenger hullámain idézik: az egyik kioltja a másikat. Maguk a viszonyok, a „történések” ugyanis egyhangúan, monotonon, szívósan ismétlődnek: magnóztak, ittak, szeretkeztek, beszélget-

tek, felkerekedtek, s elmentek sétálni vagy inni. Ez előbb-utóbb csömörbe torkollik, cinizmusba, lelki fásultságba. A nő „mint olyan” ugyanis mégsem azonos a tenger élményével, itt a mennyiségi élménye, a „sport” már kikezdi a szubjektumot, az egyéniség morális és intellektuális eresz-tékeit is. A hőst a szerelem, a „NAGY” szerelem menti meg ettől. Váratlanul, szinte orvul éri, hogy mintegy elmerüljön, elveszen benne egy időre. Ez az élmény lesz aztán a választóvonal, amely a regényíró-hős idejét tagolja-vissza a múlt: a gyermekkor felé és az akkor még ismeretlen jövő felé is. Dobainál lényeges elem, metafora az IDŐ, a pillanat: az átélt jelen és a jelenné visszaidézett múlt is.

Onnan, Kubából érti meg önmagát, lényegében azt a benső történést, folyamatot, ami íróvá érlelte. Izgalmassá is ez teszi a könyvét; nem az *amit* elmond, hanem *ahogyan* elmondja. Dobai ugyanis filozófiailag is iskolázott író (mint nem egy pályatársa), akinél a szerzett, a tanult élmények is legalább olyan jelentőssé válnak, mint a ténylegesen átéltek. A paradoxona is ez. Mintha mindezt eleve azért élné át, eleve úgy formálná, komponálná meg tudatosan az élményt, hogy egyszer elmesélhesse, megírhasssa. A visszaemlékezés alapja az eredeti napló és a korabeli fényképek. Ha meggondoljuk, korántsem olyan kellemes állapot ez: állandó, feszes önkontroll alatt cselekedni, élni, az önkínzásig *elemezni* magát az élményt, még a szerelmi aktust is. Ezt csak úgy lehet ismét elmesélhetővé feldúsítani, ha a kultúr-élményeket, az itt és mostot, az akkor és ott-ot, az én és mást is hozzászociáljon az író. Így viszont már nem a hagyományos epikával van dolgunk, nem regény és inkább esszé. Mégis volt valami igazuk a kritikáknak a hatvanas években, amikor a kétségtelenül okosan és gördülékeny stílusban megírt regényhősök *célját* kérték számon. Dobai könyvén pl. Kubát kérhetnénk számon. Mert noha nem érdektelen amit a kubai forradalomról és életről mond, de nem is sok. Kapunk megint egy tucatnyi női nevet, száguldások, fürdőzések, séták leírását, ám ezek végül is *csak* a szerző nosztalgiai, kétségbeesései afőlött, hogy a carpe diem életvitel mellett éppen a pillanat csúszik ki a kezei közül. Kínzó vágyat ébreszt az olvasóban: látni a szép szigetet, azokat a naplementéket, holdtöl-

téket és szép nőket, de — tudjuk — soha nem juthatunk el oda, akkor meg minek, mindenről beszélni? Így is értettük azt, hogy kicsit bizony magánügy maradt ez a könyv, csak vágyakat ébreszt az olvasójában, de nem elégíti ki epikai igényeit, mint ahogyan a Csontmólnárok, vagy a Játék a szobákban tette. Egy nemzedék felnőtté válásának a története is lehetett volna, de nem lett az, csupán a Dobai Péteré. Igaz, ennek is érdekes, izgalmas, — neki! —, de most már mást várunk — ismét — tőle. (Magvető.)

HORPÁCSI SÁNDOR

Bertók László:

ÍGY ÉLT VÖRÖSMARTY MIHÁLY

Írt már Bertók László a Móra Könyvkiadó méltán sikeres „Így élt” sorozatába egy poétai felhangokkal ékes, bűbajos kis kötetet Csokonairól. S épp mert az a könyvecske oly congenialisan szépre sikerült, veszi kíváncsian kézbe az ember a Vörösmartyról szólót. Hisz elképzelni alig lehet két ellentétebb alkatot a két Mihálnál, s két ellentétebb helyzetet annál, melyben a két nagy költő alkotott. A néhány évtized, mely Vitéz mozarti varázslatát Vörösmarty beethoveni dübörgésétől elválasztja, világokat választ el egymástól, melyek jellemzésére — s pláne megértésére! — édeskeveset érnek önmagukban az afféle irodalomtörténeti fogalmak, mint felvilágosodás, romantika, népiesség, realizmus. S bonyolítja a helyzetet, hogy a nagy változás egyik centrális tünete és jelensége épp az irodalom szerepének és jellegének teljes átalakulása. A költő csak önmagának felelős vagy épp fellegekben járó műzsafiból komoly közéleti tényezővé válik, országos jelentőségű eszmék és tervek szócsövétévé. Most alakul ki s kanonizálódik tájainkon az az író-típus, mely művei nem jelentéktelen hányadával közéleti, sőt politikai meggyőződését dokumentálja illetve propagálja. Bertók László kiváló történész-érzékeléssel ilyesztíbe a Vörösmarty életét és eszmei alakulását ebbe az alapvető folyamatba. Re-

gisztrálja sokrétű kapcsolatát a kor vezető államférfiúival, Széchenyivel, Deákkal, Kossuthal, Wesselényivel, s megmutatja vezéreszméik verssé transzformálódását költészete kohójában. Tüzetesen ismerteti a szerepet, amit Vörösmarty a nemzeti szellemi élet intézményes kereteinek — Tudós Társaság, folyóiratok, Kisfaludy Társaság, színház — megszervezésében s föllendítésében vállalt. Bemutatja, miként irányította — Kisfaludy Károly örökébe lépve — Bajzával és Toldyval együtt a magyar irodalmi és színházi életet a harmincas évek elejétől másfél évtizeden keresztül, s milyen örömmel és nagy lélekre vallóan vonult vissza, mikor Petőfi és Arany föllépésével megérezte, hogy az általa szolgált s vezérelt folyamat túlnő alkata s éltét irányító eszméi keretén.

De csak a vezetéstől vonult vissza, félre soha nem állott. Bertók László Vörösmartyja végig járja az utat a magát régi dicsőségével biztatgató nemesi ellenzék első félénk lépéseitől a polgári demokratikus átalakulás, sőt forradalom vállalásáig. Bertókot nem kápráztatják el könnyen kínálkozó Széchenyi–Vörösmarty Kossuth–Petőfi analógiák. „Amikor Eötvös József, Széchenyi elhagyják az országot, Deák, Wesselényi visszavonul a politikától, ... Vörösmarty Kossuth mellett marad, és *Harcidáival*, a francia forradalom indulójának, a Marseillaise-nek hangulatát idézve fel honfitársainak, elszántan lelkesít.” És látjuk Vörösmartyt Debrecenben, a polgári Magyarország nehéz, fölemelő napjaiban. De Bertók látja azt is, hogy a kívánt és vállalt polgári átalakulás és a nemesi reformpolitika föloldhatatlan ellentéte micsonda indulatokat s küzdelmeket ébreszt Vörösmartyban. Az 1846-os lengyel tragédia hatására született *Az emberek* című nagy verse nyomán Bertók bemutatja a rendi-nemesi házához húzó költőt, aki jól látja, hogy ez így többé nem maradhat a többség hazája, mégis, akárcsak a többi nemesi reformer, „a feudális társadalmi rend kereteit megtartva szeretné átalakítani... Vörösmarty végig a nemesi reformpolitika eme felemás, ellentmondásos elveit vallja. Vívódva, küszködve, gyakran az egész emberiség szempontjából kérdőjelezve meg őket, vagy a hazai kudarcokat vetítve az emberiségre. Utolsó nemesi költőnk ő! Petőfinek a nép nevében föllépő magatartásáig sohasem jut el, de elveit szentül

vallja, s következetesen kitart mellettük haláláig. Nem akad kortársa, aki hozzá hasonlóan, belülről élné át s vele azonos fokon szenvedné meg korának ellentmondásait, és aki nála elszántabban kívánná a felvilágosodás polgári jelszavának, a „szabadság, egyenlőség, testvériség”-nek megvalósulását.”

Ez a belülről megélt, föloldhatatlan külső ellentét Vörösmarty tündér remények s tragikus páthosz között hullámzó poézisének megértéséhez a kulcs. S a könyv tán legmesteribb „fogása”, hogy Bertók ezt az ellentétet s belső realizációját elsősorban a költő hétköznapi egyéni életének szintjén követi. Hány meghitt apró részletet tudunk meg a Perczel család szolgálatában nevelőként harmonikusan eltöltött évekről! S milyen részletesen megismerjük a költőt úgyszólván megszokás nélkül gyötrő anyagi gondokat! S a „tisztas” szegénység sötét nyomor ábrázolása egyáltalában nem holmi szimpátia-keltés Bertók részéről: a számvetéseket ő az írói jövedelméből megélni kívánó értelmiségi s az elmaradott feudális társadalmi struktúra ellentétének illusztrálására használja. S ugyanígy, milyen remekül hasznosítja a Kis anekdotát, mikor a költő – *Rossz bor* című verse után – néki jóféle borokat küldők ellen méltatlankodóknak így válaszol: „Ki nekem jó borok küldését indítványozza, az mindenkor eredeti, tősgyökeres, becsületes magyar ember.”

Igy épül be Bertók Vörösmartyja természetesen, mindennapjaival korába, s az életén keresztül megismert kor így segít költészete megértésében. A szabadságharc bukása után is az ő meghurcoltatásának s külső-belső szenvedéseinek elemzésével érzékelteti Bertók – igen szemléletesen – a mély homályt, melybe a nemzet zuhant. És a hétköznapi részletek megismertetésével döbbsen rá, hogyan találkozott újra, s ügylehet most legmélyebben a költő korával, hogyan mondta el egy-két nagy versben az egész emberiségre vonatkozó érvénnyel népe tragédiáját. A Lear királyként szenvedő, zokogó, átkozódó, megnyugvó Vörösmarty látványát Bertók a megrázó Tiegde-féle fénykép bemutatásával és értelmezésével fokozza, s hőstét jó történésként adatok és körülmények pontos részleteivel lebentti át a korok és emberek fölötti halhatatlanságba.

A Csokonai-könyv a költő Bertók László-

ról árulkodott, a Vörösmarty kötet az irodalomtörténész kompetenciáját bizonyítja. Abban is, hogy – bár ebben az ifjúsági sorozatban nem szokás – megemlíti a saját értelmezésére leginkább ható műveket, mindenekelőtt Tóth Dezső alapvető Vörösmarty monográfiáját. (Móra, 1977.)

VEKERDI LÁSZLÓ

Pomogáts Béla:

RADNÓTI MIKLÓS

Pomogáts Béla Radnóti Miklósról írott könyve pályaképvázlatnak tekinthető: az életrajz és a művek párhuzamában a teljes életutat tekinti át, de – az adott terjedelemnek megfelelően – nem a részletes kifejtés igényével. Láthatóan nem annyira az újat mondás ambíciója fűti, elfogadja a szakirodalom eredményeit, s azok összegezésére vállalkozik. Mégis értékelésének hangsúlyaival, s helyenkénti újszerű észrevételeivel bizonyos fokig módosítja is az eddig kialakult Radnóti-képet.

Pomogáts Béla fokozott gonddal mutatja be a nyelvteremtő költőt, aki jól tudta, hogy a nyelven fordul meg, „művészet-e valamely írás, vagy csak dilettáns próbálkozás”; rendszeresen tanulmányozta versei anyagának, a nyelvnek természetét és jól ismerte törvényeit; szakadatlan küzdelmet folytatott a lírai realizmus kifejező formáinak korszerű változataiért, egy új költői nyelv megteremtéséért. De kérdés, hogy Radnóti Miklós „új költői nyelve” miként hasznosítja „a hagyományt és az újítást, a klasszikus nyelvi eszközöket és az izmusok leleményeit”. Pomogáts Béla lényegében a legújabb szakirodalomnak azt az álláspontját fogadja el, hogy a szocialista realizmusban megújuló realizmus nem támaszkodhat csupán a klasszikus hagyományokra, s főként nem kapcsolódhat közvetlenül a XIX. századi realizmushoz. Jól látja, hogy Radnóti Miklós költői realizmusa – akárcsak Szabó Lőrincé, József Attiláé és Illyés Gyuláé – „megőrizte és alkalmazta az avantgarde stílárís, technikai vívmányait”. Mégis az történt volna,

hogy Radnóti Miklós, amidőn átváltott az ösztönös lázadásból a tudatos forradalmi magatartásba, „elhatárolta magát az avantgarde hagyományaitól, hogy verseinek forradalmi eszmévilágát hangsúlyozza”? Hogy a helyes válaszra rátalálhassunk, végig kell gondolnunk a hazai avantgarde történetét. Benne két egymást követő hullám különíthető el. Az elsőt még a valóságtól való elvonatkoztatás, az elemi erjű szubjektivitás jellemezte. Ekkor még jelentősebb az avantgarde alkotások kifejező ereje, mint a társadalmi valóságról közvetített információs értéke. A húszas évek végén és a harmincas évek elején azonban bekövetkezett az avantgarde költészet valóságigényének megnövekedése. A valóság összefüggésének kifürkészésére ösztönző törekvés többnyire az avantgarde által létrehozott kifejező eszközök révén teljesedett ki. Így alakult ki a második hullám, amely az elsővel szerencsésen találkozott, s termékeny szimbiózist alkotott.

A világirodalomban és a hazai irodalomban egyaránt jelentős költői pályák igazolják, hogy századunkban az avantgardon átvezető fejlődés végső állomása a szocialista realizmus lehet. Rövid története ellenére a magyar avantgarde is nagy feladatot teljesített. Többek között termékenyítő hatással volt Radnóti Miklós költészetére, aki sohasem adta fel az avantgarde képtágító fantáziáját. Az eclogákat elemezve Pomogáts is lényegében ismét erre az eredményre jut: „szinte mindegyik eclogában, kivált a hetedikben és a nyolcadikban szerepet kapott az avantgarde, a szürrealizmus látomásos-álomszerű stílusa”. De hozzátéhetjük: a megállapítás nem csupán az eclogákra érvényes, hanem az avantgarde hagyománya átszővi a költő egész realista korszakát. Nála is, mint nagy költőtársainál, a „megszüntette-megőrzés” gyakorlata érvényesül.

Pomogáts Béla szoros kötődést lát a Nyugat nagy nemzedékének lírája és Radnóti Miklós költészete között. Tagadhatatlan, hogy a költő a Nyugat első nemzedékétől művészetet és technikai kultúrát örökölt. De lírája nemcsak teljesebb társadalomképével, hanem azzal is különbözik az övékétől, hogy az avantgarde hozta vívmányok lehetőségeit termékenyebben és alkotóbban hasznosította.

„Radnóti Miklós az irodalomban talál

ta meg életének keretét, irodalomból épített magának várat, és irodalomból kovácsolta az ellenállás fegyverét. Az irodalom mint életforma szükségszerűen szélesebb kört jelölt, mint pusztán a költészetet” – olvashatjuk örömmel Pomogáts könyvében. Majd a következő lapokon a „költészetén kívüli” irodalmár tevékenység bőséges dokumentálását és elemzését találjuk. Itt ismét a költő arcképének eddig meglehetősen rejtett oldalai világosodnak meg. Az a kritikus bontakozik ki előttünk, akinek irodalomkritikai működése költészetének nem pusztán mellékterméke. Végiggondolt és határozottan megfogalmazott esztétikai elveket alakított ki, s irodalomkritikus szerepe a legkorszerűbb normatív rendszerre támaszkodott: az irodalom feladatát a szocialista irodalomfelfogással összhangban határozta meg. Ez a normatív esztétikai rendszer befolyásolta a költő irodalomtörténeti tájékozódását, többek között azt, hogy a közvetlenebb, közelebbi hagyomány mellett mit vállalt a magyar- és világirodalom távolabbi örökségéből. Versein kívül a tágabb értelmű irodalmár szerep lehetővé tette a védekezést és az ellenszegülést. Az így felfogott irodalom sok mindent pótolhatott. Mindazt, amit kora megtagadott tőle: a biztonságot és nyugalmat, az alkotó munka feltételeit, a rendezett életet.

Pomogáts Béla könyve jó érzékkel kialakított hangsúlyjaival minden bizonynyal a figyelem előterébe állítja Radnóti Miklós műfordítói tevékenységét is. A műfordítás valójában a „szellemi ellenállás része, hangsúlyos formája” Radnóti Miklós pályáján, különösen fontos szerepet kapott utolsó éveiben. „A műfordításban, mint az irodalomban általában, a humánus élet támaszát látta, amely éppen a fasizmus és a háború rettentő éveiben adhat erkölcsi erőt annak, aki hozzá folyamodik” – írja Pomogáts Béla. A műfordítás Radnótinál tehát az alkotó személyiség „benső ügyei” közé tartozott. Így aligha csak egzisztenciális érdekek vezérelték a tolmácsolt költők megválasztásában, hanem sokkal inkább a vonzalmak és az esztétikai igényesség. A fordított költőkben legközelebbi rokonait kereste, költői sorsának alakulásában mindegyiküknek megvolt a maga különleges szerepe. Eddig is sejtettük, hogy Radnóti Miklós a

két háború között a legtökéletesebb műfordítónk a Nyugat nagy nemzedéke óta. Pomogáts ezt most kétséget kizáróan bizonyítja, deklarálja, de csak szűkkörű példagyűjtemény elemzésével dokumentálhatja. Figyelmet ébresztő megállapításaival azonban *ösztönzést* adhat az Orpheus nyomában című fordításgyűjtemény nagyon időszerű tágabb ívű elemzésének.

Pomogáts könyvében nem találunk részletesen kifejtett verselemzéseket, de néhány költemény gondolatrendszerének kibontása termékenyítő lehet az elkövetkezendő Radnóti-kutatásokban. Ez a megállapítás – nézetem szerint – leginkább a *Nem tudhatom...* című költemény értelmezésére vonatkozhat. Pomogáts joggal hivatkozik a vers különös történetére. Arra pl., hogy a költő vallomása a hazaszeregettről váratlanul tűnhetett, hiszen korábban versben nem nyilatkozott az „ország iránti érzelmeiről”, nem is volt szüksége ilyen nyilatkozatra, mivel „természetes módon, nyelvében, kultúrájában és közösségi tudatában érezte magyarnak magát”. A patrióta vallomás mégsem volt előzmény nélküli, hiszen a haza iránti hűség közvetett kifejezése már néhány korábbi versből is kiolvasható. Most itt közvetlenül vállalta a közösségért érzett felelősséget. Ebben költészetünk leghaladóbb hagyományaira támaszkodott, s többek között „Kölcsey Himnuszának emelkedettségével, erkölcsi komolyságával vette magára a történelmi vetkék terhét”. S tegyük hozzá, Radnóti tovább is fejlesztette a Kölcsey-hagyományt: a nemzetfogalmat szocialista módon értelmezte, amikor a kulturális értékek és a dolgozó nép fenyegetettsége ürügyén tiltakozott és remélt. S Pomogáts Béláé a ki nem mondott felismerés: Radnóti Miklós a hazafias költészet új műfaját alkotta meg. Az „elégia merengő hangját az óda ünnepélyes zengésével” ötvözte. Mint ahogy késői szerelmi lírájában a dal közvetlenségének és az óda pártosának egyesítésével teremtett újat.

A korábbi kritika már szóvá tette Pomogáts Béla új könyvének tárgyi elírásait. Ezek a tévedések valóban sajnálatosak. Mégis közérthető nyelvezetével, újszerű felismeréseivel, korszerű szemléletével nagymértékben hozzájárulhat a helyes Radnóti-kép kialakításához. (*Gondolat, 1977.*)

NEMES ISTVÁN

Fülöp László:

PILINSZKY JÁNOS

„Ki a költőt érteni akarja, be kell lépjen az ő országába.” – Nagyjából így adhatnánk vissza prózaian Goethe – legutóbb Halász Előd által idézett – tanulságos sorait, amelyek kötelező érvényű parancsot tartalmaznak – mind erkölcsi értelemben, mind a módszert illetően –, bármely nagy költészet megközelítéséhez. Hatványozottan igaz ez Pilinszky Jánosra, akiről a költő monográfusa, Fülöp László, a Kortársaink sorozatban megjelent kötetében, már a bevezetőben joggal állapítja meg: „Külön út az övé, amelynek különlegesen erős az öntörvényűsége.”

A kismonográfia minden értéke most már elsődlegesen azon mérhető, hogy szerzője mennyire tudott behatolni e valóban zárt, öntörvényű világba. Az olvasó a sokat ígérő, értő bevezető után úgy érzi: a szerző ama belépés pillanatában mintha megtorpanna. Távolból, periszkóppal nézi azt a „senkiföldjét”, amely a költői lélek szenvedéseinek színhelye. Kórelemzőként beszél „abszurd magányról” és „létszorongásról”, „reménytelen istenkeresésről” és „meglapuló szörnyekről”, „bűnről és bűnhődésről”, „negatív univerzumból”, s a tudományos hangzatú alfejezetcímek még sorolhatók. Mögöttük pedig a versekből kiragadott példák – nem csekély munkára valló – végeláthatatlan sora. Am ha az olvasó végigpásztáz a szerző montázsain, tanácstalanul meredhet maga elé: mért szenvedett annyit a költő? S Fülöp László – kezdetben – evvel a *miérttel* marad adósunk. Így az elemzések ritkán mutatnak meg – a műhelymunka röntgenjével átvilágított – versegészet, sokkal inkább kapjuk a kutató szívós motívumfeltáró munkáját tartalmazó céduláinak egymás mellé helyezését, – ami persze minden műhelymunka alapfeltétele; s e tekintetben a szerző feltétlen elismerést érdemel –, de éppen ennek nyomai a kész művön nem látszódnának. Ehhez járul hozzá az az elgondolkodtató tény is, hogy Fülöp László – nemcsak a kezdeteknél – az egymástól meglehetősen elszigetelt alfejezetek után, külön tárgyalja a versek formajegyeit.

A KZ-lágerek világának kataklizmáit fel-tárandó, a monográfus felhagy a Pilinszky-

versek követésének eddigi formájával. Szolid, de alapos értékeléseket kapunk a *Harbach 1944*-ről, a *Francia fogolyról*, a *Frankfurt*-ról, akkor is, ha a szerző nem ritkán kötelességének érzi evidenciák újrafogalmazását. Nem hagyja magát sebesen sodortatni az – úgy tűnik – számára *méltán* központi kérdést jelentő probléma felé. Pedig ezeket a negyvenes években írt nagy verseket mind *egy* lázas folyamat élteti: a költő – hosszú időre állandósuló világképének megszilárdulása. Szó esik erről az értékelések során, de igazi hangsúlyt csak – az *Egy KZ-láger talára* mélyenszántó elemzése után –, az ötvenes évek lágerverseinek értelmezésekor kap. Pedig minden kép, minden gondolat addig is ezt a folyamatot alakította, ezt a világképet építette.

Fülöp László tehát – amint a központi kérdést vegytiszta formájában tetten érte – megtalálta azt a vezérfonalat, amely most már mind mélyebb elemzésekhez is elvezeti. Így jutunk el az *Egy KZ-láger talára*, a *Ravensbrücki passió* és a *Harmadnapon* lényeglátó elemzése után az *Apokrif*-hoz. Ahhoz a lángelmére valló remekműhöz, amelynek mély megértésén az eddigi, teljes életmű befogadása múlik. Mert a költő nemcsak összefoglal benne minden addigit, hanem pályájának legtöbb későbbi lényeges elemét előrevetíti. Sajnos azonban éppen itt válik részben kérdésessé a szerző módszerének számos kérdése, és mutatkoznak meg hiányosságai. Felsorolni sem lehetne mindazt a részletmegfigyelést, amely Fülöp rendkívül alapos felkészültségét, elemző készségét bizonyítja. Jó tizenhárom oldalon keresztül sorolja vizsgálatának eredményeit. Egy dolog azonban mindebből kimaradt: az, hogy a szerző az *eleven* mű minden gondolati és nyelvi nagyszerűségét *egységes* elgondolástól indítatva, és tiszta magyarsággal fogalmazva feltárja.

A kismonográfia legkiválóbb része kétségtelenül az a fejezet, amely Pilinszky úgynevezett „eszmei korszakát” mutatja be. A hatvanas években közreadott prózai írásai vallomások jellegükkel közvetlen betekintést engednek a költő eszmerendszerébe. E világszemlélet alapilléreit az evangéliumok, Dosztojevszkij, feltehetőleg a katolikus perszonalizmus filozófiája, s mindenekelőtt a költő által legnagyobbban tartott modern misztikus, Simone Weil gon-

dolatai jelentik. Mindezek találkozási pontja az a – hívőket és nem hívőket is összekapcsoló – szeretet-elv – Pilinszky esetében bizvást beszélhetünk szeretet-vallásról –, amelynek megvalósulásáért vállalták e gondolkodók az elszánt küzdelmet a világgal is, de kivált önmagukkal. Közülük a szerző méltán tulajdonít kitüntetett jelentőséget Simone Weilnek. Hatása azonban – úgy véljük – nem egyszerűen csak „felbukkan” Pilinszky hatvanas, hetvenes években írott műveiben, hanem Dosztojevszkijjal együtt – legalábbis egy kérdéskört illetően – meghatározza további költői pályáját.

Fehér Ferenc veti fel a kérdést kiváló Dosztojevszkij-könyvében: mit kezdhet a minden önző részrehajlástól mentes szeretet-elv egy önzésre épülő világban? Dosztojevszkij hőseivel, Miskin herceggel, Karamazov Aljosával, szeretet-vallásuknak nem e világra szabott jellegével mutat rá arra, hogy Krisztus követhetése lehetetlen, s világítja meg a jelenséget XX. századi vetületeiben, egészen Simone Weil gondolataiig. Aki pedig a *Szálkák* és a *Végkifejlet* verseit figyelmesen olvassa, meg az újabb Pilinszky-költeményeket, és a szerző által csak éppen érintett színjátékokat is, az óhatatlanul Krisztus követhetésének – más szóval: a csorbitatlan szeretet-elv érvényesülésének – gyötrő kérdéseivel találkozik.

Fülöp László más csapásokon igyekszik megközelíteni Pilinszky eszmei korszakát. De találó idézetet választ a költő *Háborús nemzedék* című miniatúr esszéjéből, amely nemcsak rávilágít az eddig látottakra, de arra is rámutat, hogy mennyire történelmi eredetű és színezetű az ő szeretet-vallása, mennyire *nem berekesztetten* felekezeti, hanem egyetemes, európai, emberi. – „A mai negyvenéveseket – olvassuk – az elmúlt háború érlelte nemzedékké. Sötét keret, tragikus indulás. Mégis úgy érzem, kevés nemzedék kapott szélesebb és egyetemesebb tanítást útravalóul... A háborúban valamennyien otthontalanokká váltunk, s maga a közös tragédia lett egyetemes otthonunk. Valamennyien elvesztettük személyes kis életünket, hogy egyik legyünk a gyökértelenségben. Mi már soha többé nem térhetünk vissza úgy a csak személyesbe, ahogy azt a háború előtt értelmeztük. A mi nemzedékünk – ha szabad így fogalmaznunk – egyetemességre van itél-

ve: önzetlenségre, igazságra, humánusra. Szenvedései mellett ritka ajándékokban is részesült: elemi erejű tapasztalatokban, amelyek az egész emberiség felebarátjává tették... A polgári élet zsebszótára után mi ismét természetes hangon használhatjuk a világ nagy szótárát: Shakespeare szótárát, a görög tragédiák szótárát, az evangélium szavait. A passió története számunkra ismét hétköznapi valóság. A fokozás igazmondásával: számomra épp a személyesen túli lett azóta a legszemélyesebb. Annak megtapasztalása, hogy épp a személyes határok átszakadásával tapasztalhatom meg egyedül önmagamat. S egészen világos számomra, hogy igazi béke is csak e tapasztalat birtokában lehetséges. Hisz előző békénket épp elégtelensége, értetlensége miatt kellett elvesztenünk." Ez a vallomás segít mélyen átéreznünk a költő egy másik, a könyvben idézett állításának igazát: „Az igazi misztikusok valójában hyperrealisták. Nem elszakadni kívántak a valóságtól, hanem ellenkezőleg, visszatalálni annak forró magjába, centrumába. A puszta felszín szükségszerű hidegéből, megosztottságából, számkivetettségéből a valóság oszthatatlan szívébe." S mert hite szerint az emberiség nagy drámájának „kimenetele valamiképpen Isten szívében játszódik le", a költő köteles-

sége e súlyos szívdobbanások hallgatása, az örök jelfogás – „mozdulatlan elkötelezettséggel". E dobbanások meghallásáért csöndet teremt maga körül, s a hatvanas évek végén eljut az elnémulás küszöbére.

A szerző, aki e csönd történeti, filozófiai okait vizsgálja, utalva a frankfurti iskolára és Adorno nevezetes kijelentésére – „Auschwitz után nem lehet költészet" –, méltán figyelmeztet, hogy ez az elhalkulás költőknél válságkorszakot jelez. S – tegyük hozzá – előkészíti a hetvenes évek nagy stílusváltását.

Az e korszakban született versek értékeléséről nagyjából mindazt elmondhatjuk, amit a szerzőnek a korai Pilinszky-költemények bemutatása kapcsán felröttünk. Magyarán: ahol Pilinszky költészetének történelmi meghatározottsága elsődleges jegyekkel tetten nem érhető, ott a könyv írójának tájékozódása meginogni látszik. Sajnáljuk ezt azért is, mert a könyv olvastán az a benyomásunk, hogy Fülöp Lászlót imponálóan sokrétű tárgyi tudása, rendszerező készsége, s az életmű fő kérdéseit illetően az azonosulás szándéka egyaránt jogosulttá teszi arra, hogy – a Goethe-idézetre visszautalva –, belépjen a költő országába.

MELCZER TIBOR

A JELENKOR KRÓNIKÁJA + A JELENKOR KRÓNIKÁJA + A JELENKOR KRÓ

A Pécsi Nemzeti Színház március 10-én mutatta be *Molnár Ferenc*: Játék a kastélyban c. vígjátékát *Konter László* rendezésében. – A Kamaraszínházban március 17-én mutatták be *Déry Tibor*: Oriáscsecsemő c. művét. Az előadást *Szikora János* fh. rendezte. – Március 20-án *Vallai Péter* tartott előadói estet.

ELETÜNK-estet rendeztek február 22-én a pécsi Ifjúsági Házban. Szombathelyi folyóirat-társunk szerkesztői, *Pete György* és *Rózsa Béla*, valamint munkatársai – többek között *Apáti Miklós*, *Agh István*, *Bella István*, *Ladányi Mihály*, *Pécsi Gabriella* és *Pentelek Imre* – szerkesztőségünkbe is ellátogattak.

A Baranya megyei Könyvtár kiadásában megjelent *Tüskés Tibor* munkája, a *Krónika* c. pécsi avantgarde folyóirat (1920–1921) repertórium. A kiadvány *Tüskés Tibor*: Az avantgarde vonzásában c. bevezető tanulmányát – megjelent folyóiratunk múlt évi 7–8. és 9. számában –, valamint a *Krónika* fontosabb írásainak szemelvényeit is magában foglalja.

A Pécsi Galériában nyolc fiatal grafikus, *Bakos István*, *Balla Margit*, *Bányai István*, *Felvidéki András*, *Helényi Tibor*, *Kemény György*, *Molnár Kálmán* és *Schmal Károly* műveiből rendeztek kiállítást március 3–28-ig. – A Képcsarnok bemutatótermében *Puskás Imre* festményeit állították ki március 16–30-ig.

Pécsi Nyári Színház címmel új, évenként ismétlődő rendezvénysorozat kezdődik az idén. A július 14–30. közötti időszakban a szabadtéri színpadon a Pécsi Ballet mutatja be Orff: *Carmina Burana*, Bach: *Parasztkantáta és Monteverdi: Tancrad és Clorinda párviadala* c. új műsorát. Ugyanítt mutatják be Oscar Wilde: *Salome* c. fantasztikusjátékát. A Tettye színpadán Paul Foster: *I. Erzsébet és Euripidész: Hecabe* c. darabját játsszák Babarcsi László rendezésében. – A Barbakán színpadán Székely János: *Caligula helytartója* c. műve kerül színre. – Más helyszíneken reneszánsz zenei műsorokat s a Bóbita együttes felnőtteknek szóló bábműsorait mutatják be.

*

A Magyar Történelmi Társulat március 29–31-én Szegeden rendezi *Történettudomány és társadalomtudományok* c. vándorgyűlését. A program a rokottudományok közeledését, az interdiszciplinaritás fokozódását kívánja elősegíteni, megvitatva a történettudomány és a főbb társadalomtudományok kölcsönhatásának elvi és módszertani kérdéseit. A referátumok a következők: Ránki György: *Közgazdaság és gazdaságtörténet*, Losonczy Ágnes: *Szociológia és társadalomtörténet*, Kosáry Domokos: *Művelődéstörténet és művészettörténeti diszciplínák*, Köpeczi Béla: *Összehasonlító módszer a társadalomtudományokban*.

*

A Pécsi Janus Pannonius Múzeum most megjelent 1974-es évkönyvének művészettörténeti közleményei: Aknai Tamás: *A képző- és építőművészeti szintézis néhány tudománytörténeti prob-*

lémája, Hárs Éva: *Gádor István művei a Janus Pannonius Múzeumban*, Mendöl Zsuzsa: *Apáti Abt Sándor és működése a Zsolnay-gyárban*, Romváry Ferenc: *A modern magyar képtár története. Új szerzemények IV.*

A muzeológiai írások közül figyelmet érdemel Sarkadi Eszter: *A Janus Pannonius Múzeum vázlatos története a felszabadulástól napjainkig* c. munkája.

A szekszárdi Béri Balogh Ádám Múzeum 1975–76-os évkönyvében Vendel-Mohay Lajosné négy Babits-kéziratot ismertet és elemez.

*

Képzőművészeti tagozat indul a Pécsi Nyári Egyetem keretében, július 15–26. között. Az előadások témája a magyarországi képzőművészet XX. századi stílustörténete. Emellett előadások hangzanak el a mai magyar képzőművészet törekvéseiről, Pécs és az ókeresztény művészet kapcsolatáról, a baranyai templomok festett fakazettáiról, valamint művelődéspolitikai kérdésekről. Az előadásokhoz konzultációk, műelemzések, tárlatlátogatások és egyéb rendezvények kapcsolódnak.

*

Csontváry-émlékülést rendez a Pécsi Janus Pannonius Múzeum júliusban, a művész születésének 125. évfordulója alkalmából. Az ülésen Németh Lajos a Csontváry-hamisításokról, Szabó Júlia a cédrus-szimbólumokról, Romváry Ferenc Csontváry rajzairól, Kováts Valéria pedig a Zrínyi kirohánása c. festmény előzményeiről tart előadást.

JELENKOR

IRODALMI ÉS MŰVÉSZETI FOLYÓIRAT — 1978

TARTALOMBÓL:

BISZTRAY ADÁM
KALÁSZ MÁRTON
KIBÉDI VARGA ÁRON
MAKAY IDA
PARTI NAGY LAJOS
PÁL JÓZSEF
VERSEI

★

ALBERT GÁBOR
KENDE SÁNDOR
ELBESZÉLÉSEI

TUSKÉS TIBOR:
SORSKOVÁCSOK

★

NÉMETH G. BÉLÁVAL
BESZÉLGET
SZEGEDY-MASZÁK MIHÁLY

RÓNAY GYÖRGY:
JÓZSEF ATTILA ÚTJAIN

VASY GÉZA:
EGY KÖLTŐNEMZEDÉK
INDULÁSA



5

6,— Ft

SZÁMUNK SZERZŐI:

ALBERT GÁBOR
BÉCSY TAMÁS
BISZTRAY ADÁM
BORBÉLY SÁNDOR
FUTAKY HAJNA
KALÁSZ MÁRTON
KENDE SÁNDOR
KIBÉDI VARGA ÁRON
B. KOVÁCS ISTVÁN
KOVÁCS SÁNDOR
MAKAY GUSZTÁV
MAKAY IDA
MÁTIS LIVIA
MÁTYÁS ISTVÁN
NAGY LÁSZLÓ
NÉMETH G. BÉLA
PARDI ANNA
PARTI NAGY LAJOS
PÁL JÓZSEF
RÓNAY GYÖRGY
SZEGEDY-MASZÁK MIHALY
SZILÁGYI SÁNDOR
TAXNER ERNŐ
TOMA ADÁM
TUSKÉS TIBOR
VARGA LAJOS MÁRTON
VASY GEZA

KÉPEK:

MARTYN FERENC
SZABÓ ZOLTÁN



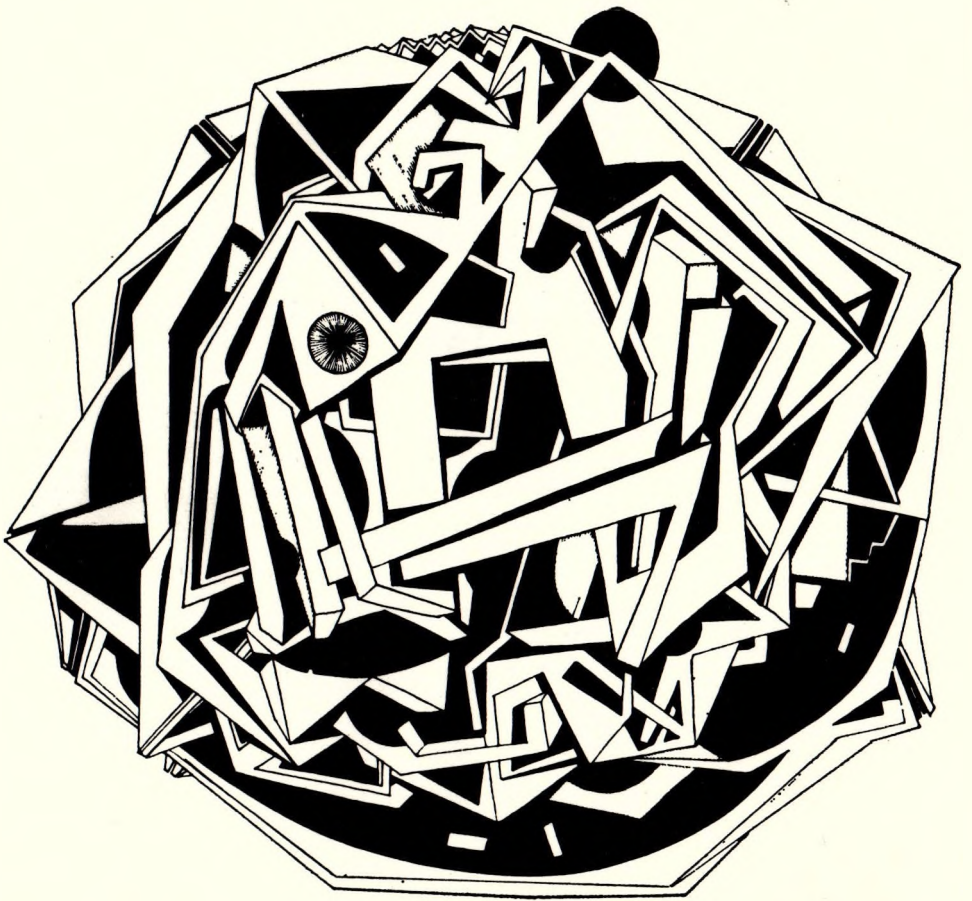

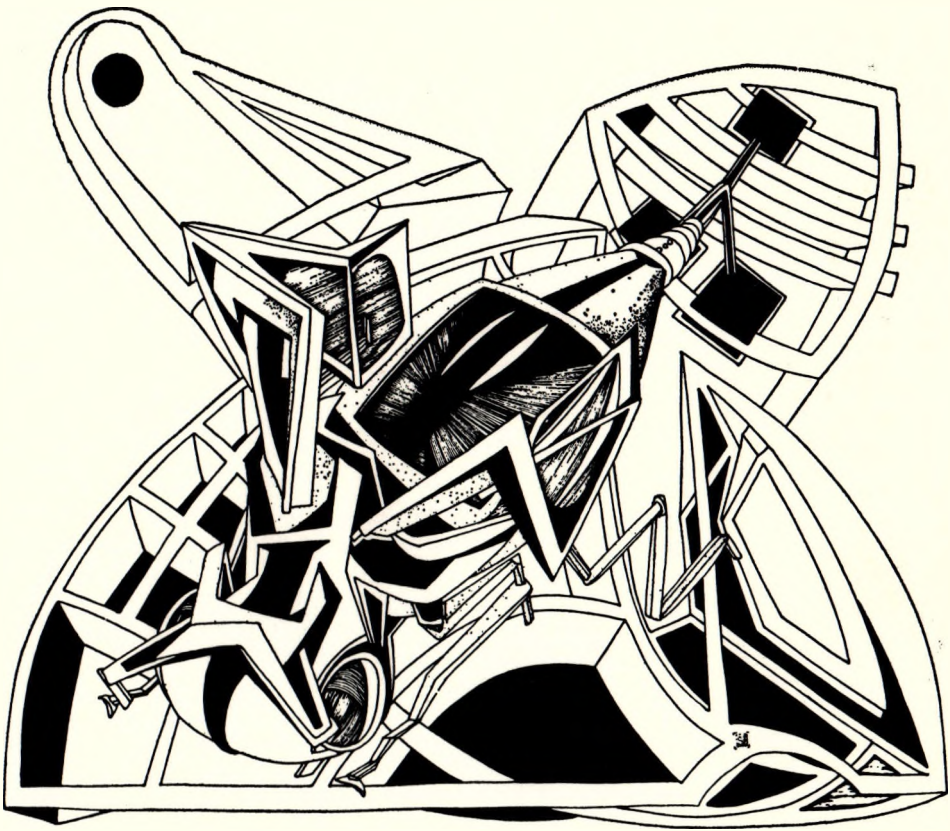

JELENKOR

IRODALMI ÉS MŰVÉSZETI FOLYÓIRAT

XXI. ÉVFOLYAM, 5. SZÁM

1978. MÁJUS

TARTALOM

PÁL JÓZSEF versei - - - - -	387
KALÁSZ MÁRTON versei - - - - -	389
ALBERT GÁBOR: Állapotok (elbeszélés) - - - - -	391
BISZTRAY ÁDÁM versei - - - - -	398
MAKAY IDA versei - - - - -	399
KENDE SÁNDOR: Váratlan örökség (elbeszélés) - - - - -	401
PARTI NAGY LAJOS versei - - - - -	407
PARDI ANNA: Károsodás (vers) - - - - -	409
TÜSKÉS TIBOR: Sorskovácsok (szociográfia, V. rész) - - - - -	411
KIBÉDI VARGA ÁRON versei - - - - -	420
BÉCSY TAMÁS: Színházi előadások Budapesten - - - - -	421
FUTAKY HAJNA: Pécsi színházi esték - - - - -	427
TOMA ÁDÁM: Egy zsáner fotó alá (vers) - - - - -	432
NAGY LÁSZLÓ: Levél Toma Ádámnak - - - - -	434

RÓNAY GYÖRGY : József Attila útjain (IV.) - - - - -	435
VASY GÉZA: Az első évtized (<i>Egy költőnemzedék indulása</i>) - - - - -	442
MAKAY GUSZTÁV: Birkás Endre írói világa - - - - -	451

Irodalomtudósaink fóruma

NÉMETH G. BÉLÁVAL beszélget SZEGEDY-MASZÁK MIHÁLY - - - - -	458
---	-----

TAXNER ERNŐ: Régimódi – újmódi (<i>Kónya Judit: Szabó Magda, Szabó Magda: Régimódi történet</i>) – – – –	465
BORBÉLY SÁNDOR: Molnár Géza kisprózájáról – – – –	469
SZILÁGYI SÁNDOR: Örkény István: „Rózsakiállítás” – – – –	472
KOVÁCS SÁNDOR: Márton Klára: A kerítésen túl – – – –	473
MÁTIS LÍVIA: Lajta Kálmán: Családtagok – – – –	474
B. KOVÁCS ISTVÁN: Vathy Zsuzsa: Lúdtalpbetét Adonisz- nak – – – – – – – – – – – – – – – –	476
MÁTYÁS ISTVÁN: Nemes László: Szerencseszerződés – – – –	477
VARGA LAJOS MÁRTON: Paraszt dekameron – – – –	478
A Jelenkor krónikája – – – – – – – – – – – – – – – –	480

K É P E K

SZABÓ ZOLTÁN rajzai – – – – – – – – – –	400, 419, 464
---	---------------

A b o r i t ó n

- 1., 4. MARTYN FERENC: Napló IX–X.
2–3. SZABÓ ZOLTÁN rajzai
(Nádor Katalin fotói)

J E L E N K O R

IRODALMI ÉS MŰVÉSZETI FOLYÓIRAT

Megjelenik havonta

Főszerkesztő: SZEDERKÉNYI ERVIN

Szerkesztő: PAKOLITZ ISTVÁN

Kiadja a Baranya megyei Lapkiadó V. 7625 Pécs, Hunyadi János út 11. Telefon: 15-000. F. k.: Braun Károly

Szerkesztőség: 7621 Pécs, Széchenyi tér 17. I. emelet. Telefon: 10-673.

Kéziratot nem őrzünk meg és nem küldünk vissza.

Terjeszti a Magyar Posta. Elfizethető bármely postahivatalnál és a Posta Központi Hírlap Irodánál
(1900 Budapest, József Nádor tér 1.) közvetlenül, vagy átutalással a KHI MNB 215-96162 pénzforgalmi

számszámára. Évi előfizetési díj 72. Ft.

78-1229 Pécsi Szikra Nyomda – F. v.: Szendrői György igazgató

Index: 25-906. ISSN 0447-6425

Temetőnek szánta

*a folyót valaki
indák közt ott lóg a roncsautó
két lemeztelenített első kereke
mint két rozsdás kulcskarika
elvesztek belőlük a kilométerek
a félbemaradt zuhanás
csak megmutatott lehetőség
ma még előrehozhatatlan
kaleidoszkópjából a végtelen időnek
félút de bizonyosan befejezhető
az áradás fogsora be is fejezi
a part a gyökerekigmart leomlik
s a roncsautó teste sírjába zuhan*

*De roncs test-e ez a roncsautó
nem inkább sírszájra kitett koporsó
és az elébbvultat temeti valaki
a benne töltött pillanatait
hogy is mondta hajasárga Thomas
az elmúlt idő eltemethető
csak találjatok alkalmas koporsót
s ez itt sebváltó és gyertyái nélkül
az ülэшuzat alól nyelvet öltöget
habgumipárna és nyeszlett rugó
lakkja is piros bohócbugyogó
mit ugyan a rozsdá itt-ott kikezdett
de ahogy viseli röhögni való
visszapillantó tükre tört
lehajtott napellenzőjén ragyog
akár a nap a kis tükör
melyet oly sokszor kutattak leányszemek
hogy a rúzs párás ive remegőn
fedje a száját és a fésűs mozdulat
mint ez a félbemaradt zuhanás
félút de bizonyosan befejezhető
az áradás fogsora be is fejezi
a part a gyökerekigmart leomlik
s a piros kocsi még hármat buktfencezik*

A jégmadár

*már fel-felsikoltott
míg a sás között tekeregtem
mintha csak kígyóbőrben nesztelen
szememmel búvöltem az ágot
hogy oda szálljon majd le biztosan*

*A naphól szakította ki magát
azúrkék parázsában
azon a nyugodt és eleven íven
amely a vízfölöttit az eget
mint egy feloldhatatlan mozdulat
sarlósájú dinnyegerezdekre szelte*

*Apró lökhajtásos vágyaival
szárnycsapások nélküli vonalon
száguldozott míg a szemem
fények zsákutcájába nem botolt
tűzkarikás szivárvány felelgetett
és pislogtam csak a farka után*

*És fel-felsikoltott miközben
végig siklott a nádasok előtt
vagy mástél arasszal a víz fölött
s nehogy a tekintetembe akadjon
elfordultam az ágtól ahova
még alkony előtt minden nap leszállt*

*Azúrkék parázs a naphól ágra kucorgó
a mindennapi üzemanyagért
az algák-rákocskák-babahalak
élelemlánca hála kémiánknak
biztosan öl már és észrevétlen akár
a hirosimai tehérvérűség*

*Látni akartam ezért tekeregtem
vízisikló bőrében nesztelen
másik élelemlánchoz kötözötten
egyensúlyozva még de megjelölten
hogy ezt a megismételhetetlen csodát
igy láthassam még jégmadár korában*

Az imádkozó sáska

(Részletek)

AKIT NEM ÜTNEK, DE VÍZSZINTESEN

*Akit nem ütnek, de vízszintesen
végül hányadékát visszanyeli –
belső sérülései némák, s olyanok,
mintha televarrták volna kövel; csupán
farkasnak nem érzi magát; az is
bekövetkezik – mint a végzetes
szomjúság napról napra nő: saját
agressziója maga ellen; még emészti
a beletáplált, gonddal belevert
érzést (rossz farkas): neki az a kút
a megváltás, s a bűnhődés száraz-
kútja, mélysége húzza; rá énekli: így jár,
aki nagyanyót megenni akarta –
egy tejetlen képű, elszánt világ.*

FOLYTASD, URAM, MINT AZ ESŐT

*Folytasd, uram, mint az esőt,
e tiszta, jó érzést; ne sajnáld
meghúzódó délidőd a világtól,
s tőlem kedvemmet; mind a ketten
máris ettől lélekezünk, érzed,
könnyen s emelkedetten; egymás
kedves fényébe mégis ámulunk –
folytasd az esőt, szellem-ítató,
lélek-gyöngítő szándékodat bennem –
figyeld, uram: aki homályban
tesz-vesz mögöttem, aki épp fülel
vagy reszket, mint időbe a szegény –
hisz ha elkezdted, önts is az esőt!: ő,
aki így vár, megérdemli a termést.*

LASSAN MINDEN SÖTÉT LUCSOKKÁ

*Lassan minden sötét lucsokká
válik, szívem; ünnepnapok
derüje előtt ég s föld egybecsattan
mégiscsak, akár két katonai
cintányér; még tudjuk, a csontok
köd gyomormélyén hol léleklenek –
jobbod például könyékben bedöntve;
gyöngy-sztyepp eliziumi estelén
e csont felől környékünk muzsikát hall –
lépkedj mellettem, gyámolítóbb
fényed balfelől nincs; nem láthatatlan
hegedű jár-e válladból kinöve
előttünk; kék áll ránehézkedett;
a csont mesterin kezeli vonóját.*

SZÁMOLHATOM AZ ÉLETJELEKET

*Számolhatom az életjeleket
túl a falon; vastaggelyhes világ
téli jeleit túl ablakomon –
gondolhatok rá: agyvelőm melyik
redőjében játszódjék, kicsiben,
hogy e szép havat épp ő járja valahol –
tető árkában szűk csizmás galambok;
agyam erein az elmúlás fekete
festéke újból lehúzódik, mint a város
meglepett beton-szurkait lábakra mossa –
túl, a nem nekem szóló életjeleken
lentebb húzódnak: s elhalt köhögés
vénült fintora arcom – (ily végső grimaszt
itt, míg ő telet jár, tükrömbe bújtatok).*

Állapotok

A víz megnyugtat, és mégsem tudtad megszeretni a horgászat, pedig apád hányszor rá akart venni, és ha olykor magadban elképzelted a tó- vagy folyóparti nagy csendet, az előtted elterülő, mozdulatlanságában is állandóan változó vizet, a hűvös hajnalokat, mikor a víz és a levegő együtt borzongnak, és a madarak apró, gyerekhangra emlékeztető pityegéssel adnak jelt egymásnak, de még nem szívesen repdesnek, talán dermedt a szárnyuk és a leszálló párában minden nedvesen csillog; ha olykor mindezt elképzelted, valld be, hogy magad is szinte értetlenül mormoltál el egy kérdést: Miért nem? De ez csak képzelet volt, bár így is megnyugtató, a víz és a hol megfeszülő, hol ívben megereszkedő zsinór, a finoman billegő toll és úszó, a körkörös hullámok, *világ köldöke*, mindezt pontosan el tudtad képzelni, s még azt sem tagadhatod (nem is volt szándékod soha), hogy ilyenkor mindig elfogott valami nosztalgikus szívfájdalom, de sajnos azt is tudtad, hogy mindez csak képzelődés, és ha ott ülnél a parton, nem lenne hűvös hajnal, madárpityegés, csend és nyugalom, hanem tűző nap, a bőrön futkározó idegesség... egyszerűen minden másképp lenne, és hiányozna a mozgás, a víz puha simogatása, mindaz, amit annyira szeretsz benne, a könnyűséget, a tisztaságot, ahogy átölel és tart, a tengerek végtelenségét, azt, ahogy ez a megfoghatatlan, óriási hintaszék le-föl hintáztat, egyik pillanatban csak föléd magasodó, bodros felületű hullámhegyeket látsz, a következőben az egyik már meg is emelt, egyre magasabbra, magasabbra, és végtelen távolságokat nyit előtted, egymás hátára futó vízhegyek, üzekedőombok, tajtékos lihegés. Így szereted igazán a vizet, vagy törékeny kajakban, mikor a hajnali köd mint hatalmas kotlós megüli a folyót, nem törődik a nappal sem, és élvezve a sodró vizet, a mozgás örömét, evezőnyomok örvénykrátereit hagyva magatok mögött, ösvényt vágtok, és csak a lapát tolláról visszacsöpögő víz ad valami hangot, de az is majdnem zene, harmonikusán olvad a folyót körülölelő szerves csendbe. Előtted vadkacsák úsznak, a köd is megemelkedik kicsit, és ti a víz és a köd közötti részben siklotok, fényesre csiszolt fémlap a víz, a kacsák fölrebbennek, elnyeli őket a köd, de mögöttük már újabb fekete pontokat látni, újabb kacsák, újabb rebbenés, a kajak surrog, és egyetlen szót sem szóltok, csak nézitek a ködből felrémlő parti hegyeket, a távoli várat, vagy a kavicsos földnyelveket, körülöttetek senki, csak víz, illanó köd, part és fölrebbenő vadkacsák. A víz bölccsé tesz és megnyugtat, talán ez a férfifölény titka: mindennap láthatják saját vizüket, azt, hogy források ők is, belőlük buzog a víz, éppúgy és éppen ott, ahol az élet, és nekünk nem kell leguggolni, a rohangálások kinn az új hóban, Krisztust csinálni, de a legnagyobb élvezet, aminek a mélyén volt valami titkos és tiltott, valami megmagyarázhatatlanul izgató, kinn a jó hidegben kinyitni a sliccet és rajzolni a hóba. A meleg sugár keskeny és mély szakadékokat olvasztott (ha nem volt túl vastag a hó, még a fekete földet is lehetett látni, különösen, ha sokáig időztél egy-egy ábránál, vagy

elfelejtkeztél az oldalazó mozdulatról, mert közben állandóan változtatnod kellett a helyed, hisz a hatósugár meglehetősen korlátozott volt; s hosszabb szövegnél, ha ugyan telt az energiádból, jócskán kellett lépegetned, ami így, a láb közötti, működésben lévő ceruzával nem volt a legkényelmesebb művelet), az írás füstölgött egy ideig, és a felszálló gőzben érezted az ammónia csípős szagát. A hószakadék széle vizesen megolvadt és sárgult, de éppen hogy csak, s napokon keresztül megmaradt az olvadásig vagy az új hóig, és mindannyiszor, ha ránéztél, újra érezted azt a csiklandós, magad sem tudtad mit, ami a rajzolás közben elfogott. Meg a versenyek: ki tud magasabbra! Mindig a disznóól hátsó falánál rendeztéték meg, oda nem látott senki, a lépéseket már messziről meghallottátok volna, de senki sem járt arra, talán a bolhák miatt, pedig a disznóbúzzel együtt azt is meg lehet szokni, csak időnkint le kell sodorni a meztelen lábszáról. Mert természetesen nyáron rendeztéték a versenyeket és hulló vakolat-tal jelöltéték meg a legfelső szintet (amellyel úgy lehetett írni, mint a krétával, és porrá morzsolva réges-rég ez volt a só, és a sokkal nehezebben összetörhető téglá a paprika), éppenséggel jelölni sem kellett volna, jelölte az magamagát, a verseny is felesleges volt, hiszen éveken keresztül a nagyobbik Dombi Kisfali Pista lett mindig az első. Szétvetette a lábát (akármilyen messziről vagy közelről lehetett „lőni”), a hasát kidüllesztette, lábujjhegyre állt, két kézzel irányította, és olyan vékonyhegyes sugárban lőtt, olyan erővel préselte ki magából, hogy ti többiek meg sem tudtátok közölni.

A ködfelhő olyan sűrű volt előtted, amelyet csak lovak szoktak fújni maguk elé, s hosszú futások után így pólyálja be testüket a pára, hamarosan előkerül a fonott kocsiülésről (vagy az egyszerű deszkáról) a durva lópokróc. Hogy szeretted és bámultad a lovakat, pedig eleinte féltél tőlük, mikor a kaputokban ágaskodó hatalmas nyárfa alatt először emeltek magasba, a lábad szét kellett vetned, és a következő pillanatban már érezted magad alatt a megborzongó langyos-eleven bőrt. A vastagszálú, dús sörénybe kapaszkodtál, és féltél, hogy megindulnak veled – és akkor mi lesz –, hogy az oldalukat összenyomják – és akkor a lábaddal mi lesz –, de azok csak álltak egykedvűen és a hatalmas testből áradó meleg elolvasztotta a félelmet, a lábad nem mozdítottad, nehogy fájdalmat okozzál és ámulattal nézted a mozgékony fülek rezdüléseit, a szomorú fejeket, amik úgy jártak a könnyű homokfutó előtt, mint két baba, a hátukat, ahogy húzás közben a csípőcsontjuk fölött megfeszült az izom és eltűnt a horpadás. A csillogó szőr nemhogy eltakarta volna az izmok játékát, hanem kérkedve mutatta, villogtatta, ha a farukra sütött a nap (Joóék két partizánlova húsz kilométert is megtett egy trappban, Csurgaiék hatalmas fekete csődőrei még a házmagasságig megrakott szénásszekér előtt sem bírták ki lépésben) a szőrük kékbán-lilában-aranyban játszott a zabtól, s órák hosszat el tudtad volna nézni a két hátsó láb különös toló mozdulatait. Alig emelték meg, nem is léptek, csak előre tették és toltak egyet, gyorsan és sosem törve meg az ütemet, nem kezdtek el vágtázni, ugrálni, mint a rossz lovak a túlságos igyekezetben, és még akkor sem lassítottak, ha megemelkedett rövidre nyírt farkuk, a csúcsban végződő rezgő-lágy fekete fenék megkeményedett, szétnyílt pontosan köralakúra, sárgászöld gömböcskék jelentek

meg, egyik nyomta a másikat, és a végén az egész feketeség kifordult, mintha száz meg száz vékony giliszta mutatta volna magát, s aztán lassan visszahúzódott, a farok is újra visszaborult régi helyére, takarva és védve a szörtemen részeket. Sosem undorítottak, mint ahogy az elhullajtott sárga citromok sem voltak bűdösek, még néhány óra múlva sem, mikor már sötétzöldre váltottak, vagy később, mikor a nap már úgy megszívta őket, hogy szétestek és egy halom szalmatöreknek látszott az egész, amire nagyon kellett vigyázni, – mert ezt is megtanultad (talán a falusi elemiben, ahol egyetlen teremben tanultatok mindannyian, egyetlen tanító úr volt, és melled mindig a kékeszajszélű kislányt ültették, akinek beteg volt a szíve, és nem volt szabad elgáncsolni, de még a varkocsát sem meghúzni, mert...), hogy ettől tetanuszt lehet kapni, és ha elmulasztják az injekciót, szörnyű görcsök jönnek, a beteg napokig nem tudja kinyitni a száját, míg végül éhen hal, mint Marton Pista, akinek vésővel – azzal próbálták szétfeszíteni a száját – sorra kitördelték a fogát, de mégsem sikerült megmenteni. Későn mentek orvoshoz és akkor sem akarták bevinni a városba, a kórházba, de az is lehet, hogy mindez szóbeszéd volt, a véső, a kitört fogak, csak annyi volt rémesen igaz, hogy Marton Pista meghalt, és te nem szaladtál el hozzájuk halottat nézni, ahogy a húgod a szívbajos kislányhoz, mert akkor még féltél minden halottól, hátha megmozdul, hátha kinyitja a szemét, hátha fel akar könyökölni és erőltlenül visszaesik, – mert nem a halál az ijesztő, hanem a halódás –, mint az a ló is, amelyik be akart menni hozzád az ablakon, a döglött ló, amit ott láttál meg a bogárnék előtt, és nem bírtad ott hagyni, pedig iszonyodtál, szinte rázott a hideg, de nem tudtál megmozdulni, pedig otthon vártak, hiszen csak a Ritóc kocsmába küldtek borsért vagy élesztőért (a kocsmá és a fűszerüzlet, de ugyanott volt a mozi is, ha egy-egy vándormutatványos odavetődött félig hangosított mozijával, esőverte, ugráló képeivel – már elképzelni sem tudod, hogyan vetíthettek, hisz a faluban nem volt villany, talán áramfejlesztőt is hoztak magukkal és az zúgott olyan veszettül – a tömött teremben mindenki a hangosított részeket várta, és az előadást meg kellett ismételni, a terem újra megtelt, a gyerekek mellett szorongó szülők feszülten figyelték a robogó vonatokra ugráló cowboy-csodát – közben valami harmóniumfélén zenéltek is, talán az iskolából cipelték át – az izgalmas részeknél csak a gép bűgött, a képek villogtak és szüntelen esett az eső, de a csatajelenet volt az igazi: a kifeszített lepedőt betöltötte az ágyú, a szorgoskodó tűzerek, a lángoló kanóc, és a következő pillanatban eldőrdült a lövés! – másodszor már nem a lepedőt nézted, hanem a mutatványos hét-nyolc éves fiát, irigyelted, hogy ott ülhet közvetlenül a berregő gép mellett, terítővel letakart felismerhetetlen valami volt előtte, a kezét magasba tartotta, és a lövés pillanatában tiszta erejéből belevágott a nagydobba, mert az volt a letakart valami és ez volt a hangosított rész. A lövés tökéletesre sikerült, a váratlan dörrenésre mindenki összerездült, meglepetésükben egyesek fel is nevettek, de akár így, akár úgy, mindenkinek tetszett), biztosan nem nagyobb súlyú holmiért, mert az figyelmeztetett volna, hogy haza kell menned; te pedig ott álltál a többi gyerekekkel a domboldalon, ahol kiszélesedik az utca és a házak a domb tetejére szorultak, az út meg lenn vezetett a portengerben. Az összecsuklott lóról a szerszámot már rég levették (egy szíjat el kellett vágni), „meztelenül” feküdt a földön, olykor rúgott egyet-egyét, néhányan vadul csutakolták, különösen a hasát, nekifeszültek, dögönyözték, nyomkodták, a kövér szalmacsutakból hullott

a törek, már szinte alom volt alatta. A piros ló bőre néha megrázkódott, egyszer a fejét is felemelte, feltérdelt – a gyerekek szétugráltak –, a szemé homályosan bámult, talán nedvezett is, térdével kaparta a kövecses földet, hátsó lábával igyekezett előre tolni magát, de csak előre bukott, a feje fel-felemelkedett, de csak alig, a lába kapált, szörnyű nagyokat szusszant, vonaglott az óriási test, a tulajdonos – nem a falutokból való – káromkodva biztatta, valaki vizet hozott a kútról, itatni akarta talán, vagy... fájdalmasan nyerített, de ez nem olyan volt, mint mikor tavasszal egymásnak felelgetnek, abban van valami vadság, ami sehogysem fér össze a hámmal, az istráanggal, a fogak közé erőltetett zablával (mindig büszkén hallgattad, hogy Bedéék egyik lova, ha megunta már a zablá okvetetlenkedését, szemfogára kapta a vasat, s akkor húzhatták, rángathatták a gyeplőt), az a nyerítés vad volt és szabad, ez segélykérő és megtört, lemondó és kétségbeesett, hogy legszívesebben leborultál volna a földre, odanyomtad volna az arcodat a kövekhez és sírtál volna keservesen, de a látványtól nem tudtál szabadulni. Ez a vonagló test mocskos sárban fetrengett, dögönyözték, csutakolták, káromkodtak, a remegés végigfutott olykor a bőr alatt az izmokon, később már csak a bőrön, a szem időnkint megnyílt, az orrcimpák nagyra tágultak, néha a pofákat is széthúzta a kín és látni engedte az óriási sárga fogakat. Akik körülállták semmit sem tudtak segíteni, te is menekülni szerettél volna, hiszen mi közöd hozzá, miért erőszakolják rád, és éjszaka felébredtél saját sikoltozásodra, hogy ébren képzeld tovább, és gyűlölködve nézd azokat, akik a ványadt, kiálló medencecsontú lovakat (egyik-másik olyan volt, mint egy sovány tehén), azzal akarták futásra ösztökélni, hogy meggyfaustoruk hegyét bedugták a farok alá, az érzékeny, lágy részeket böködték, és ha a ló ijedten kirúgott, még röhögtek is, ostorral a hasaaljára csíptek, ahol elvékonyodik a bőr, és fájdalmas nyerítést csiklandoztak ki belőlük. Bezzeg mások voltak a háznagyságú bütorszállító kocsik elé fogott tábláshátú muraközök, akiknek duplapatkójú patája úgy klaffogott az aszfalton, mint a harangjáték, minden patkó másképp, nyolcféle hangon, s ráadásul ha még futni is kezdtek, felgyorsult a koncert, az ormótlan alkotmány gumikerekeken futott, és csak néha zördült meg a nehéz, sárgarézzel kivert, bojtokkal diszített szerszám. Nemcsak hallgatni, nézni is öröm volt (bár eleinte a célszerű és gyakran bizony szegényes falusi lószerszámok után különösnek találtad ezt a tobzódást) a nyakba vetett óriási bőr karikát, amely csillogott a fényes verettől, vastagon ki volt bélelve, a nyak tetején kicsúcsosodott, mint valami páncél, a bőr leffentyüket, amelyek majdnem a földet söpörték, és minden lépésre megtáncoltatták a hivalkodó réz- és piros posztórózsákat; ezek a lovak futás közben is méltóságteljesek maradtak, sugárzott belőlük az erő, és olyan öntudattal zengették patájukat, mintha biztosak lettek volna benne, hogy ők sosem kerülnek ebek harmincadjára. Lovak, lovak, gubancos bundájú macskalovak, végeláthatatlan sorban, szőrötökben elhozátatok a háború bogáncsát, a hideget, Szibériát, fűrgén szedtétek apró lábátokat, de csak a megrakott szekerek zörgése-nyikorgása hallatszott, menyinyivel mások voltak, mint a *Pallas lexikon* melán álldogáló, hosszúnnyakú, karcsú lovai, Furioso kanca, Kincsem telivér kanca kétéves korában, kicsit távolabb tőlük erősebb nyakával és rövidebb testével Gidran törzsmén, s mögöttük végtelen síkság, csak az előtérben zöldell valami sásféleség. Ezek sohasem mozdulnak meg, nem tartogatnak semmi meglepetést, ahogy a viharra váró Maestoso, Nonius, Primás II. vagy Obolyán sem,

a csodálatos Tókiót is ilyennek képzelted el, aki úgy vágtázott, mintha be lett volna rúgva, óriási előnyt adott ellenfeleinek, csámpázva botladozott míg be nem ért a célegyenesbe, de akkor ellenállhatatlanná vált, patái alig érték a földet, nem tűrt maga előtt senkit, míg egyszer emberére nem talált, s az újságok első oldalán, hatalmas betűkkel hozták a szenzációt: TÓKIO LEVERETÉSE. Nagyanyád mesélt róla, és annyiszor, hogy szinte már te is emlékeztél az újságra; magad előtt láttad a lóról készült rajzot, érezted a csalódást, a sajnálatot, mint ahogy évek múlva is elszorult a torkod, ha rájuk gondoltál, ha magad elé képzelted a vérpadra küldött milliónyi lovat, az esett lovacskákat, a piros, a kese, aranszőrű lovakat, hóka, csillagos, vasderes lovacskákat, ó, hogy dübögtetek végig a poros utcán és megdöngettétek játékosan a járdákat, hogy be kellett ugranunk a kerítés mögé, mert elsodortátok azt, aki nem vigyázott; és ti, okos katonalovak, nyereggel a hátadon futottál végig a heverésző fiúkkal teli legelőn, és egyikre sem léptél rá; szegény lovacskák, hányszor fáj a szívem láttatokon, mikor mélán és szomorúan egymás nyakára fektették a fejeteket, s úgy vártátok, míg a gazda visszatér.

•

Az arca sötét lett, mint az apádé, akit oly régen nem láttál – fél éve, kettő, vagy hat is talán –, és akit sosem fogsz többet látni, de akkor még egyszer meg akartad nézni. A vékony anyagot kinyomta az orra, és te elhúztad az arcáról, pedig féltél, de borzongani akartál és sosem felejteni, mégis félve húztad el és kíváncsian, hátha..., az orra kinyomta a vékony szövetet, és csak akkor néztél oda, mikor már teljesen szabadon volt, az arcát nézted csak, a lehunytt szemeket, a szépen borotvált, sötétbarna arcot, a gyönyörűséges orrt, amely előbb még kinyomta a vékony szövetet. A bőr selyem-sima volt, teljesen kifeszült, az álla nekitámaszkodott a viszszagyúrt anyagnak, és akkor még egyszer utoljára kapcsolatba akartál vele kerülni, hogy a véred meglüktesse, hogy a melegsége átsüsse, hogy érezzed azt, ami van, igazán, közvetlenül, hogy adj neki valamit abból a semmiből, ami te vagy, és amitől őt teljesen megfosztották. Az ujjaiddal végigsimítottad az arcát, a viaszosan hideg arcot, az ujjaidnak idegen volt és ismerős, örök hideg emlék, amire borzongás fut végig rajtad, a kezét is megfogtad, a hasán összekulcsolt kezét, a vékony szemfedőn keresztül fogtad meg, és akkor be merted vallani magadnak, hogy azonnal láttad, hogy rögtön észrevetted a durva, véres öltéseket, hogy a koponyacsont kicsit elferdült, meghorpadt, hogy alacsonyabb lett a homloka, és ha a viaszosan hideg tapintás nem is, de ez az elfürészelt és rosszul visszaillesztett koponyacsont, a fej megszokott-különös formája még ott is kísértett, és újra meg újra odanéztél, kerested a véres csíkot, az öltések nyomát, a közömbös tartásban a szenvedést, ahogy a bőrlóca végének dőlt négerfeketén, és a szürke múzeumőr-egyenruha nemhogy kiemelte volna a többiek közül, hanem beleolvastotta és szinte észrevehetetlenné tette. Az egyik térdével az ülökének támaszkodott, kopaszra volt nyírva, rövidre vágott bajuszt viselt, és oldalról a homloka, a fejformája... Minden erődöt meg kellett feszíteni, hogy ne menj oda hozzá, hogy ne érintsd meg, ha nem is az arcát, de a ruháját, ezt az egyenruhát („undorító négere”, hányszor mondta a bosszantásodra, és éppen „ez” hasonlít annyira hozzá, ő hozza vissza, ha csak egy pillanatra is, néhány percre, de olyan intenzíven,

hogy...). Le kellett ülnöd, a katalógus összegyűrődött a kezedben, és az *Old Man in an Armchair* nézett veled szembe, egészen jobbra dőlt, a kezével, vagy inkább az ujjával támasztotta meg a homlokát, de olyan finoman, mintha csak a homlokával tartotta volna meg az ujjait, és különösen a másik keze, amelyik a szék karfájának a végére kulcsolódott. A homlokon, a kezén és a nemesen meghajló nem túlságosan húsos orron, a nyaknál és a bő köpenynek a karfán nyugvó kéz körüli redőin csillogó fény, a semmi háttér, a sötét szék... ezt nézted, és közben érezted, hogy nem sokkal mögötted, balra, a hatalmas terem tengelyében még mindig ott áll a szürke egyenruhás néger, nem sejt semmit, várja a zárórát, pedig te elviszed magaddal, örökre meglopod.

*

Semmi sem mozdult, csak néha gördült végig egy-egy kövér csepp a leveleken, egyikről a másikra szánkázott, egyre hizott, majd lehuppant a ritkás fűbe vagy a múltévi avarral borított földre, ahol a lehullott levelek már megfeketedtek, egymáshoz tapadtak, elvesztették levélszerűségüket, és már inkább föld voltak, mint levél, és az eső is inkább harmat, de langyos, vagy méginkább meleg harmat, amit érezni nem lehetett, mert teljesen száraz volt és voltál, vagy talán ott sem voltál, csak láttad és elképzelted, magadat vagy az erdőt, és valahol a közelben azt a földhányást, ahol elkaparta a céllövölde bódéja mellől elcsalogatott gyereket, talán még az éjjel, jóval virradat előtt, ahol kis hullámot vet a föld, és a fiatal fák is helyet adnak a bokroknak, és a mélyedésben a minduntalan összegyűlő víztől fellazult a talaj, könnyű lehetett ásni, csak legfeljebb mocskos, és a kiemelkedő földhányás sem tűnik annyira szembe, eltakarják a bokrok, amelyeknek a levele viaszosan fehér, gyorsabban legördül róluk a csepp, kövérebben és még nyom sem marad utánuk, csak megfigyelni lehet, és mintha a zajokat is inkább látnád, és jó meleg a lábad, a bőröd sem érzi a nedvességet, pedig körülötted minden vizes, néhol sötétre ázott a fiatal fák törzse is, ha megrúgnád, vagy megráznád valamelyiket, zápor zúdulna a nyakadba, mert talán nem is esik, csak esett, vagy még esni sem esett, csak esett volt, valamikor, és akkor te is ott álltál, ugyanolyan szárazon, mindig szárazon, és az eső is hangtalan, de nem elképzelhetetlen és naptalan, a fák körülötted álltak, és te is a fák körül álltál, bennük és körülük, esőben és szárazon, mintha te hullottál volna rájuk, és te gördül-nél végig a leveleken, de csak akkor és ott, ahova néztél, és talán nem kellett volna mást tenned, csak megmozdulni, vagy saját magadra nézni, hogy légy, pedig akkor is esett az eső, vagy ha nem eső, akkor valami cseppekből álló nedvesség, amit esőnek szoktak nevezni, mert fölülről esik és nem a dolgok, tárgyak, fűvek, fák, levelek izzadják ki magukból, hiszen nem is volt olyan meleg, inkább kellemesen langyos és mozdulatlan, és minden csupa víz, nedves föld, amin a lépések alatt sem roppant volna meg a szíjas ág, zörrent volna meg a tésztás avar, a frissen kapart föld is ugyanolyan puhán engedett volna, mint az állandó nedvességtől fölázott, de lépni sem akartál, csak nézni, ahogy a kövér cseppek magukba falták a másik kövéret, s kétszer akkorára hizva szánkáztak végig a levélen, huppantak le az ugyancsak nedves fűbe, vagy a nyirkos múltévi avarra, ami már úgy megfeketedett, a levelek egymáshoz tapadtak, hogy elvesztették levélszerűségüket is, és inkább voltak föld, mint levél, és az eső

is inkább langyos meleg harmat, és egyedül csak te áltál a csupa nedves-
ségben csupa szárazon, és mindez az előző pillanatban még olyan sima
volt, mint a fémlap, fényes és minden tükröződött benne, talán önmagadat
is láttad volna, ha kissé jobban fölé hajolsz, vagy nem is kellett volna ha-
jlnod, csak nézni, merően figyelni, de a fémlap hirtelen hullámot vetett,
a kép karéjos félholdokra esett szét, sarló alakú, egymást kergető képtö-
redékekre, amelyekben még fel lehetett ismerni a nedves derekú fákat, az
egymást hizlaló cseppeket, de az egyik hullám a másik nyakára hágott, a
vonalak összekavarodtak, s már a sarlókat sem lehetett felismerni, csupán
azt érezted, hogy valami a szemedbe vág, távoli fény, hegyesen, mint egy
hosszú fémkötőtű, csillogó, mint dédanyád tüi még életében, mert lassan-
ként már csillogásukat is elvesztették a szekrény soha ki nem húzott fiók-
jában, a sok-sok csipke és szabásminta között, amelyeket gyerekkorodban
mindig megcsodáltál, a kuszán összevissza futó, egymástól merőben külön-
böző vonalakat, ezeket a furcsa, kizárólag csak a nők számára készített
térképeket, amilyeneket férfikézben sosem láttál, és neked sem engedték kéz-
be venni, féltették, hogy elszakítod, és lehetett is félteni, hisz mind rongyos
volt, szakadékony és agyonhasznált, mint a színesfejű gombostűkkel ki-
lyuggatott kötés- és horgolásminták, és néha még a szája is mozgott hor-
golás közben, számolta a szemeket, a hurkokat, s közben hallgatta a rá-
diót, azt sosem volt szabad kikapcsolnotok, hátha valami érdekes műsor
jön az elrémítően unalmas földművelésügyi tájékoztató után, amit ugyan
megnézhettek volna az újságban is, mármint a műsort, de ő nem hitt an-
nak, azt is ugyanaz az állam adta ki, fiam, mint a hadikölcsönöket, s lám,
azt sem fizették vissza rendesen, pedig tizennégyben (vagy később) min-
den pénzüket odaadták, ezek után mibe került nekik megváltoztatni a mű-
sort, semmi sem köti ezeket, kedveseim, mondogatta a horgolás szünetei-
ben, vagy ha valami vendég tévedt be, aki hajlandó volt türelmesen meg-
hallgatni, vagy legalábbis leülni mellé, mert ebben az országban tizennégy
óta nincs rend, és hosszú magyarázkodásba kezdett, vagy valami unos-
untig hallott történetbe a farkastorkú grófról vagy a rabolni járó mosónő-
ről, és ilyenkor ölében feküdt a kötés vagy a horgolás, az átlátszó sárga
vagy fényes fémtű, ami most egyenesen a szemedbe vágott, úgyhogy el
kellett fordulnod, vagy be kellett szorosan csuknod a szemed.

Szitakötő

*Landolsz-e még pihenni az égerfa tönkjén,
 a vízhez közel,
 árnyék-fedte sebes és orv mélység felett?
 Íme, a tágabb évgyűrűk redőzetén remegsz versenyt
 a rebegő és fehér fonákú levelekkel,
 mintha világló zöld üveggé olvadna össze
 egynyári lélek,
 sápadós pásztorcsillag,
 csiszolatlan kavicsban tükrét kereső emberi arc.
 A tágabb évgyűrűk durva recéin,
 határ szomszédságában,
 hol leválni készül a régen elhalt kéreg
 s a fűrés megakadt valamikor az élő tában,
 te, hártvás és feketén rajzolt hálós szárnyad rendezed,
 s ejted vissza,
 még tart az élettörő évszak,
 oly ráérősen csodáztatja
 asszonyi boldogsággal csurig telített testét.
 Csorbítatlan a mélységes-mély korsó,
 övig érő csalán, tehér vadmurok.
 Eljön az órája, végre felkél a csillag,
 és ingerkedik tétova és elmulasztott indulásoddal újra.
 Készülődésed örök,
 de nem vennél nyergedbe,
 mégegyszer lássam, mit elveszitek.
 Vársz, és megsűrül a rajtad átszűrt sűrű koraeste,
 harmatfényezte, hűvös jáspisom.*

Újabb éjszaka

*Madarastól, te, mindég árva lélek,
 vár végső kalickád, az idő,
 de rácsztalan, szellő-járta fogság.*

*Vércse zuhan rád,
 összecukott szárnyú kő.
 Második rabságod szűk térség,
 gyorsuló elmulás helye,
 látott és elveszejtő kör,
 mely itt maraszt.*

*S harmadik börtönül önmagad vagy,
ólomba öntött esztendő,
kifakadt virágra pergő hó,
napáldozat mögött újabb éjszaka.
Csak feladni nem lehet.*

MAKAY IDA

Varázslat

*Újra a folytonos varázslat!
Szétfoszló testek, zsigerek
ibolyák már és lepkeszárnyak.
Ígérik, én is ez leszek:
Tavasszal barka fénye, hamva,
vadrózsatűz az ősz felett,
télben a volt nyár torradalma.
Nyárlázadás hólepte sziklán.
Némán is szóló. Ige a testben.
S a csöndre vésem versemet.*

Dombormű

*És végül a legszebb leszek,
ha megöltelek már magamban.
Elnyugszik öröm, gyötreme, álom.
Múltak, márványok csöndje arcom:
dombormű ókori szarkofágon.*

Könyörögj értem

*Elvetted már a szenvedést is.
Letépted végső védelmem, vértem.
Most szolgáltatatsz ki hóhéraimnak.
Megölt verseim halld hát halálig.
S ha maradt szavad, könyörögj értem.*

Zsolozsma szól

*Pogány szertartás ősi papja,
a Napba néz a rokkant, vén paraszt.
– Körül lepkék szerelmes rajban –
Nem mond az égnek vádat, se panaszt.
A nyárba néz és várja a telet
nyugodt-bölcsen, akár a néma földek.
Elsüllyedt úton még száguldanak
villogó mének. Vissza nem hőkölnek
se sziklacsúcstól, se nyíló mélytől.
Régvolt, szilaj menyegzők énekelnek
Mélyből fölzúgó halotti torok
s virágénektől zengő éjszakák;
Messze felhők; szoknyák foszlánya leng.
Zsolozsma szól a nyári csöndön át.*

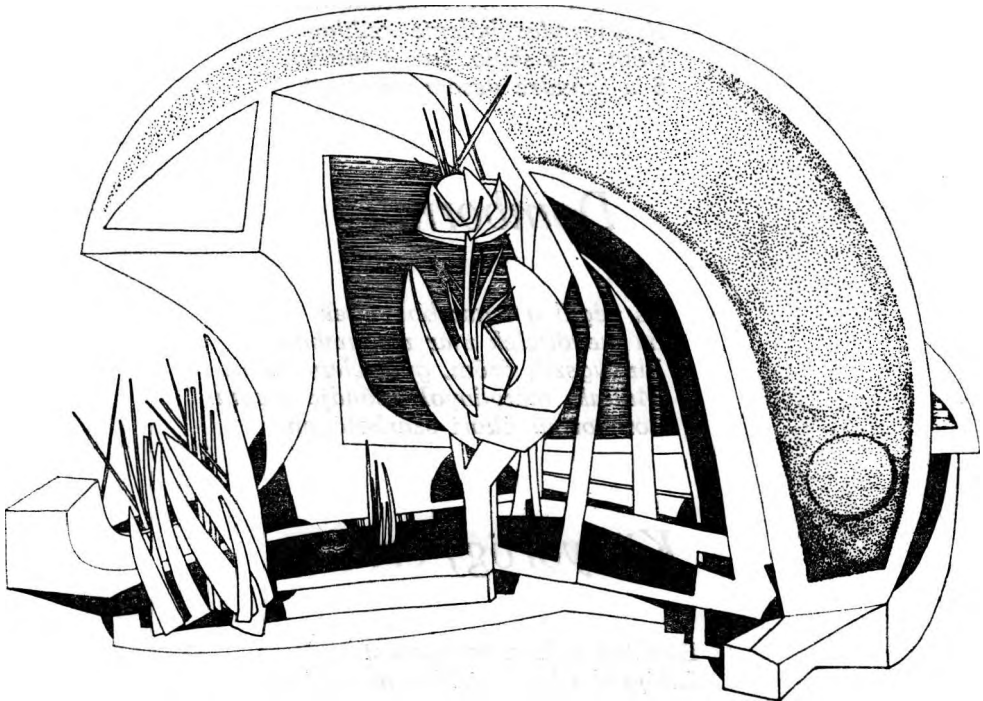

Váratlan örökség

Cukrászda ez vagy eszpresszó – az első percekben meg sem igen állapítható. Jellegtelen, épp csak van.

Divatjamúlt, henger alakú kávéfőző gép a pult egyik végében, többnyire azért még működik. Túloldalt a hűtött üvegvitrin a sütemények részére, melyekről el szokták hinni, hogy frissek. Aztán a fal mellett egy rejtelmes színű vízzel csordultig telt akvárium, a fenekén egy tanácstalan, kicsike bűvár ácsorog, világospiros sisakban, és néhány normális halacska úszkálja körül. Az ajtó üvegén átlátszó függöny, kéthavonként alighanem a tisztítóba kerül. Amúgy aztán már semmi, csak néhány csövázás asztal, az illedelmes és kényelmetlen ülőalkalmatosságokkal.

Szóval, nem valami különleges intézmény. A délutáni műszak a fontos. Az sem mindenkinek. Sokaknak biztosan nem.

De Kovacsics Mátyásnak igen. Kovacsics bácsinak.

Egy fél unicumért tér be, hetenként kétszer, minden kedden és pénteken. A kávé a presszógép mellett issza meg rá, állva a pult előtt. Soha nem ül le – megengedik neki az állófogyasztást; pár percet vesz igénybe az egész művelet, s távozik utána úgyis azonnal. Szót se váltott itt eddig senkivel.

... Amikor először vette észre, hogy jószerivel még a kilincset se engedte el, még a kalapját se tudta levenni, de a kávéfőző kisasszony már nyúl is maga mögé az Unicumos üvegért és kezdi is tölteni a hosszú lábú, kedves pohárba – Kovacsics Mátyás enyhén megszédült. Nem esett el, nem kellett nekidölnie a falnak; csak a térde rogyant meg, de ezt talán észre se vette ott senki, hiszen sikerült jól megkapaszkodnia a kilincsből.

Mert tegnap reggel óta egyetlen szó se mozdult a szájáról. Egyáltalán nem különleges, hogy így esett, hisz napok múlnak el máskor is szó nélkül. Szeretne ő besodródni az utcán ácsorgó vitatkozóknak közé akár, vagy a kávéházban egy asztalhoz, zsongító beszélgetések közt közébe, de valahogy mindig úgy adódik, hogy nincs kihez szólnia, kérdezni meg nem kérdezik, s ha tán mukdan egyet, nem figyelnek rá. Szinte nincs is érintkezési felülete az emberekkel, nem érdekes. Persze, senki se érdekes, tudja ezt ő nagyon jól, hogy mindenkinek csak önmaga érdekes, és senkinek sincs már érintkezési felülete az idegenekkel, tehát az étellel, következőképpen nem is beszélnek, nem beszélgetnek, legföljebb zajongnak, a szájuk jár, mondja külön-külön mindegyik a magáét, a másinak, aki nem is hallja, mert csak önmagát hallja. Senki nem tud senkiről semmit. Nem is akar. Csak utálja emiatt az egészséget. Így van, megszokta ő ezt már rég. Ha enni kér: a pincér áll előtte úgy, mint egy papírlap előtt. Ha üzletbe lép be: teszi vele a dolgát ez vagy az, mindegy, ki kér, és mindegy, hogy mit, az arcába se néz az idegen az idegennek. Aztán vannak automaták, perselyes buszok, informáló szerkezetek, nem köszönnek és nem kell meg-

köszönni nekik semmit. Mindegy, így van hát. Szótlanok a napok, és nincsenek tekintetek. Száz, kétszáz év alatt meg lehet szokni.

És akkor benyit ide, még bent sincs egészen – és a kisasszony tudja, hogy... Valaki emlékszik, valaki számon tartja, hogy... – Igen, meglepetésében a szívéhez akart kapni, de nem engedhette el az ajtókilincset.

Mire nagynehezen elért a pultig mégis, a feketéjét is szörcsölgette már a gép.

Nyúlt a talpas pohárért, két újját végighuzogatta a mintázat mentén, egy kis fény tántorgott a barnás-vörös, sűrű ital tükrén, mintha egy ijedt golyó futkározna körbe-körbe szabadulásért – a kávécsésze mellé is kikészítették már a cukrot, a megszokott illat is ingerelte régóta, de még mindig nem emelte magához. Hanem fölneézett végre a kisasszonyra, akiről csak jóval később, szinte véletlenül és egészen mellékesen tudta meg, hogy Klárinak hívják.

Így, közletről nézte a festett száját, a kihúzott szemöldököket s a fülcimpákról hintás mutatványokat végző, túl nagy karikákat – néhány pillanatra is elnézte mindezt, és Klárika már nem tudta, hogy mire vélje a vendég tétovázását, tanácstalan csodálatát, és egyáltalán ezt a hosszú ácsorgást itt a pult előtt.

– Nem ezt tetszett kérni? – kockáztatta hát meg a szót.

– Én... én nem kértem még semmit.

Klárának óriásira nyílt a szeme, rémülten csodálkozott:

– Unicum – mutatott a pohárra.

Neki meg mosoly szökött a szája szögletébe, hiszen akkor még igazán nem volt egészen öreg:

– De hát föl se nézett!

– Azért én látom a bácsit.

– És tudta, hogy...

– Hiszen mindig ugyanazt tetszik; nem?

– Igen, persze... mindig ugyanazt...

– Hát akkor?

Szerencsére észrevette, hogy érkezett valaki, s ugyancsak ott állt meg, a pultnál, egészen közel, és Klárika már főzi is az újabb kávé.

– Üljön csak le, Margitka, hozom azonnal.

– Cukor nélkül, tudja, aranyos.

– Tegnap itt tetszett felejteni a krémet!

Az asszony gyorsan odanyúlt Klárika karjához:

– Jaj, de jó, hogy mondja, szívem! Nem mertem kérdezni: azt hittem, hazafelé elhagytam valahol.

– Eladtam, nem szabad félretenni. Visz helyette másikat, ez most friss.

Az asszony odafordult a bácsihoz:

– Tetszik látni, milyen aranyos! Nem felejtette el, hogy itthagytam!

– Hihetetlen – bólintott rá Kovacsics Mátyás, és komótosan, utolsó csöppig kihörpölte az unicumját.

– Pedig ahányan itt egy nap megfordulnak!

– Én... én őszintén csodálom! – hajtotta meg a bácsi a fejét, s közben valahogy úgy alakult a helyzet, hogy egyszercsak az ő kávéja is a kezek kisasztalon állt, az asszony csészéje és a becsomagolt, friss krémes mellett.

És ők ketten úgy folytatták a beszélgetést, suttogóra fogva, szinte tit-

kolózva, majdnem bizalmasan, mintha már nem is tartozna Klárikára, aki-
nek újabb vendégekkel kellett foglalkoznia.

- Az én unicumomat is tudta...

- Mindenkit ismer.

- Engem nem ismert.

- Dehogynem. Hiszen most mondta, hogy az unicumot tudja.

- Tehát ismer - kevergette Kovacsics elgondolkozva a kávéját. - Ez
azt jelenti.

Az asszony furcsán nézett rá, de talán csak a vékonykeretes szemüve-
ge miatt sikerült így.

- Egyik embernek ez kell, a másiknak az - jelentette ki.

- És ő mindegyikről megjegyzi, hogy mi az...

- Igen! - hallatszott az asszonyi szó türelmetlenebbül. - Vagy nem
egészen mindegyikről.

- Ritka dolog, kérem.

- De ő aranyos.

- Jó érzés, ha az ember tudhatja...

- Mit tudhat az ember?

- Hogy valaki megjegyzi.

- Maga is megjegyzi?

- Hogy önnek, bocsánat, az a sütemény, és nekem mindig unicum...

Ennyi az egész. Tetszik érteni?

Csöndesen arrább tolták maguk elöl az üres csészéket.

- Jó volt a kávé - törölgette a szája szélét az asszony.

- Finom - hagyta helyben Kovacsics. - Mindig finom.

- Klárikám, kifizettem mindent? - állt föl a beszélgető társ. - Csó-
kolom, szívem! - intette a pult felé, aztán az elhagyott asztalra is vissza-
nézett: - Jó estét kívánok.

Ő megemelkedett valamenyire:

- Csókolom a kezét - mondta, s rögtön utána eszébe jutott, hogy most
már elmehetne, hiszen leülni se szokott itt egyébként soha.

... Ez régen történt. Vagy a mindennapok egyformasága okozza csu-
pán, hogy ami eléggé hajdanán esett, az is úgy rémlik, mintha tegnap
lett volna.

Pepig Kovacsics Mátyás néha már leül az unicum után. Langyos fe-
ketéjét ott kavargatja az asztalnál, nem a pultnak támaszkodva.

És néha nem jön. Egyszer a kedd délután marad ki, máskor a péntek.
Nem túl gyakran, de amikor először fordult így, utána sokáig gondolko-
zott a kirakat előtt - riadtan vizsgálta magában ezt a váratlan támadt
s mindedig ismeretlen érzést, és szégyellte, hogy fél benyitni: hátha meg-
kérdézik tőle, miért maradt el?

Aztán olykor meg délelőttönként tér be. Változatlanul a kedd és a pén-
tek a nap, de a jelentkezés nem délután történik. Föltűnt, ráeszméltek ha-
marosan, hogy hát persze, hiszen amióta bevezették a váltóműszakos mun-
kabeosztást és Klárika emiatt esetenként átkerült a délelőtti csoportba, az-
óta esik a látogatás az új időszakra! Jól van, nem kell csodálkozni, meg
lehet szokni, most ez a rend. Féldeci unicum, rá egy erős kávé; most is
ugyanazt fogyasztja. Egyszerű ügy, nem művészet megjegyezni. A rend-
szerességet az is szeretheti, aki nem filozofál és nincsenek ilyenféle né-
zetei. Mert úgy könnyebb. Ha nem is boncolja az okát.

Az a fiatalember, aki egyszer-egyszer megvárja Klárikát és segít este a védőrácsot az üvegajtóra lakatolni, vagy a szabadnapján moziba viszi – udvarlója, szerelme, szeretője, vőlegénye-e: nem állapítható meg pontosan, éppúgy nem, mint az, hogy milyen ember, jó-e, kegyetlen-e, tud-e gyűlölni, lesz-e belőle valami. Jellegtelen, mindegy, mint ez a presszó (vagy cukrászda), melyben nem szeret időzni.

Ma mégis, teljesen szokatlanul, itt ül reggel óta egy dupla konyakkal.

- Nem dolgozol?
- Táppénzen vagyok.
- Kinek meséled?
- Fáj a bal vállam.
- Este nem mondtad.
- Mozdítani se tudom.
- Ne erőltesd.
- Három nap.
- Jó. Igyál még egy konyakot.

A postás délben nyit rájuk – a fiú még mindig ott ül a beteg bal vállával, nyugodtan, nincs más dolga.

Ritkán tér ide be a postás: nincs itt hivatal vagy iroda, a leveleket a központban kell leadni. Ami meg magánügy, azt kinek-kinek a lakására szokták címezni.

Most mégis, egy világoskék, szabványméretű boríték. Még hozzá ajánlott. Hivatalos, hatósági, ez messziről látható: szigorú és nagybetűs bélyegző lenyomata terpszkedik balfelé kettő is.

Klárának kell aláírnia a postás könyvében, ami elég szép rémületet okoz és némi kapkodással jár. A főnökasszony is előjön a pult mögül, de a postás nem enged betekintést a könyvébe, s a golyóstollát makacsul újra Klárikának kínálja föl.

A fiú azonban majd fellöki az asztalát, olyan ügyetlenül tántorodik elő a konyakja mellől, és harciasan odafeszül közéjük:

– Mi ez?! – kapkod a papírért.

Klárrika:

– Én nem tudom.

A postás:

– Annak kell aláírnia, akinek szól. Itt tessék.

Megtörténik, persze, hogy meg. Jobb, ha minél előbb. Hogy meheszen a postás is tovább.

Abban a pillanatban a fiú megint kiált egyet:

– Mi ez?!

– Honnan tudnám?

– Ki az istenségtől vársz te itt levelet, mi?!

A főnökasszonnak kell közbelépnie, ő a legokosabb:

– Bontsátok föl – mondja nyugodtan, s nem hagyja őket magukra.

Jó. Elkezdődik tehát. Klárrika tépi föl a borítékot, de a levelet nem ő olvassa. Vagyis, nem egyedül. Neki sokkal lassabban megy. Mert közben is állandóan a fejlécut nézi, alul a karika alakú pecsétet, és hogy mennyi szám, aláhúzás, zárójel mindenütt. De a megszólítás kétségtelen. Meg aztán, hogy X napon, Y hivatalban jelentkeznie kell. Hagyaték ügyben.

– Örököltél, drágaságom! – jelenti ki csúfondáros mélyen elnyújtva a szót a főnökasszony, és szorosabbra húzza Klárrika derekán a fől szolgáló köténye szalagját.

- Én???
 - Olvasd csak.
 - Ugyan már!
 - Ez aztán váratlan!
 - Kovacsics Mátyás, helybeni lakos... Jézusom!
 - A Kovacsics bácsi, látod!
- Valaki erre tüstént fölállt az asztalától, s már ott is van öközöttük. A néni a vékonykeretes szemüveggel, aki krémost szokott vinni.
- A Kovacsics bácsi?! - csapja össze rémülten a kezét. - Jaj istenem, mi történt szegénnyel?
 - Én... én... Az nem lehet!
 - Mikor? Ó istenem, miért nem mondták?
- A fiúnak sikerül végre a kék borítékot magához ragadnia, és odahajítja a konyak mellé.
- Miféle Kovacsics Mátyás, vagy ki az isten?!
 - Jaj, most egy kicsit ne kiabálj, ha megkérhetlek.
 - Kiabálok vagy nem kiabálok! Kitől örökölsz te itt?!
- A főnökasszony:
- Tényleg, mióta nem jött már!
 - Én gondoltam is rá, hogy mi lehet vele...
 - Csak az ember fél, ugye, hiszen ha valaki megöregszik...
- A fiú szélesen csodálkozik:
- Öreg? Hogyhogy öreg?
 - Öreg, na; mit báméskodik! - ültetné vissza a főnökasszony a fiút a helyére. - Próbáljon megöregedni maga is.
 - Nem erről van szó! - kiáltja amaz, és kapkod megint a levél után.
- Hanem hogy mi közöd hozzá?!
- Féldeci unicumot kért csak és kávé. Többet soha. Szegényke.
 - És azért rád hagyja egy vén kujon a vagyonát!
 - Hallgass!
 - Vagyon? - trillázza a szót a főnökasszony.
- A szemüveges néni pedig a fejét ingatja:
- Biztosan nem vagyon... És talán nem is az egész. Csak hát valami. Miért nem olvassák el nyugodtan?... Ilyen ember volt...
 - Mese! Azt mondom: mese! - mozdul az asztal is, a szék is. - Mi közöd hozzá, azt mondd meg?! Hogy jössz te ahhoz, hogy egy idegen ember...
 - Nem... Nem volt idegen...
 - A pofámba mondd! Nem volt idegen!
 - Féldeci unicum...
 - És?!
 - Egy fekete...
 - És?! Azt mondom: és?!
 - Hálából, fiam - szól közbe a néni, és ingatja most is a fejét. -
- Ejnyel!
- Hálából?! Szóval, hálából?!
 - Én nem tudtam... - tűnődik közben Klárika, mintha nem is tartozna hozzá a fiú.
 - Mit nem tudtál?! Látom én, hogy mit nem tudtál te!... Jól számítottál legalább?!
- Pofon csattan az arcán majdnem. Nem Klárikától, hanem a nénitől.

De a főnökasszonynak sikerül megakadályoznia – itt elvégre mégse verkedhetnek a vendégek.

A néni vissza is ül a helyére, onnan üzeni:

– Hálából bizony... Az ember sokmindenért hálás.

– Most már aztán ne etessenek! Mi ez itt?! Összeesküdtek?! Totál hülyének néznek?! – nyújtogatja amaz a nyakát. – Hála! Egy öregember, egy... neki! Az unicumért, mi?!

– Meg akarta köszönni...

– Bünszövetkezet!

– Ha van mit megköszönni... Ha eljut az ember addig, hogy valamit megköszönhet...

– Más is megteszi, aztán pont!

– Soha nem tudta megköszönni.

– Azt a tetves unicumot?!

– Nem azt. Hanem, hogy valaki megjegyezte.

– Öt, ez a!... Mi a ménkűt csináltál te vele? Hadd hallom! Meg-jegyz-ted???

– Klárrika. Vagy nem a Klárrika. Mindegy. Csak hogy valaki... Nem tudta másképp megköszönni. Szép, ha valaki hálás, de ezt maga, fiam, nem értheti. Hogy milyen nagyon szeretne egy ember hálás lenni. Addig nem is lehet meghalni... Előbb azonban az kell hozzá, hogy megjegyezze valaki.

Most jut hát egyszerre az eszébe Klárrikának:

– Jé, tényleg! Hiszen tetszettek is beszélgetni itt!

– Nem sokszor. Amikor leült ide.

A fiú fölkapja a konyakját és dühödten megtörli a szája szélét:

– Magának akkor miért nem hagyott?! – néz föl diadalmasan. – Csak pont neki.

– Nekem?... Ejnye, én csak épp itt voltam. Csak leült egyszer... Megengedtem, hogy leüljön, ehhez az asztalhoz...

– Azért nem jár hála?! – hördül egy mély nevetés.

– Miért járna? Hiszen az semmi...

– Olyan köszönetféle!

– Nem tehettem... Hogyan, ha nem tudta, ki vagyok?

– Maga is megjegyezte, nem?!

Olyan méltóságteljes, ahogy elfordul – nem is lehet folytatni így. A táskája csatját két hosszú ujjával a helyére kattintja, és kivárja a teljes csöndet.

S amikor fölemelkedik a kényelmetlen székről, körüljárhatja tekintetét a falakon – űrájuk azonban nem kíváncsi, egyikükre sem.

– A krémes! – szökken oda Klárrika, és a kezébe adja a becsomagolt süteményt. – Itt ne tessék felejteni!

– Köszönöm, aranyos – téved vissza a mosoly a ráncok közé. – Ha nem szólna, a fejem is elhagynám egyszer.

Aztán már csak az ajtóból, úgy, hogy nem is fordul egészen hátra:

– Különbben talán mégis – sóhajtja. – Amikor elindultam hazulról, még nem járt ott a postás. Hozzánk mindig késve jön. Lehet, hogy hozott azért valamit...

Mélyles

*A verstelen vasárnapnak vége van
és immár szárazat vizelnek sötorkú hentesek
Európában, akárhol. Szaladgál föl-alá a
Nord Orient, akácták közéből üveg-nap elillan,
széjjelrobbant szódásszifon drótvázai: akácták.
Minden nagy kígyó hazaér, bőre nélkül hazaér,
békésen és hatalmasan dohogó szivattyú-városokba,
ahol sziréna fészkel, pihés és jóllakott
sziréna fészkel sztereo-téglák közt, örült
fésűmuzsikákkal, agyvérzéssel, kibelezett
ékszerüzlettel randevúzik, szaladgál, nyargal
a Nord Orient, gargarizáló alagutak fölébe
futnak, hideg tejúti tengerek fölébe futnak,
melltartók és epizódszerepek végig egész Európán
zuhanórepülésben, mikor az ölebnek elég volt
és kiszalad az antarktisz-járdára házmesternek:
átmos a tenger, ó ősök ó aranyát ó beleimben
ó dehogy találja, a holdból gázolaj szivárog,
és merthogy holdsütés van, látni, higanyszép tavak
sását elfésülő horgászsinór peng ha peng,
elfut a Nord Orient, elfutnak a sárga, kása-virágos
táviratok, kiürülnek a drótok, csak az altönök
cimbalmozgat néha, leginkább a
Krasznajarszki őzbarna babám-at, közelg az
összespórolt nulla óra, sötorkok rendben,
szivattyú rendben, parkok tolvajai rendben,
ölebek rendben, tavak higanya rendben,
Európa rendben, lepihenhetünk.*

Amarcord

*messzi, mideres operettek
szinpadáról hozza a víz
az Odol-reklám formájú
kulisszát és jézuska-leső
szitakesztyűs koldusok
tündér-csipős szikrákat
pattogtatnak elő a hajukból
sürgönyképpen körülötte.*

*kiúszik a mozi, kiúszik a vízre
vízibicikli-reményen,
ott ringatózik a boldogság
a trafikosnő ledobott
alsóneműjén alga-glóriában
vaniliatehéren,
nagy duda-mellek
óceánjáróvá fényesednek,
Itália rengő csipője körül
a kombiné ultramarin
tengerré tömörül,
ki ne indulna tehát
vízibicikli-reményen
tengeri Bábelt látni,
nemcsak a vak harmonikásnak
kell a bűgáshoz a bálványt,
a hajót, a csodát kitalálni.*

Vincent üzenete Theónak

*Mit szakítsak én a rácsokon Theó,
ha szemem a homorú eget
tölti ki már, ha szemem a napot
bogárrá égeti már, s kikönnyezi
a földet.
Minden kerítés dőlhet ravatallá,
arathatják a szemfedőt,
fojtósárga gabonából megköthetik,
akárhol ránteríthetik Theó,
fényen-túlról létrát
bocsátott énelém
a legnagyobb lotyó,
ez már az utolsó ciprus,
olyan megmászhatatlan, oly magas,
de a legzöldebb, a legfeketébb,
Hogyan mehetnék hát odébb?*

Károsodás

*Szabadíts meg a tulajdon életemtől,
de úgy, hogy élve maradjak,
szenvedjek ki, de úgy,
hogy új napra támadhassak.*

*

*Mint egy leejtett kulcs, pihensz,
és a világ összes zárai feléd
magasodnak.*

*

*A mélypontokkal kivert csillagkép
fölkötte. A kegyetlenség és a kegyelem.
A semmibevezés, vagy a mindenüttvalóság
kálvária útjai tündökölnék egyetlen
perceidben is.*

*

*Ne törj a másik életére,
miközben szereted – sügnám,
s megnyílik a kanti égbolt a wécék falán,
a tíz ujjra,
s a szem tibeti halottaskönyvére
tagolódó szférák.*

*

*Károsítottak vagyunk és károsítunk.
Kiolthatatlan összbemomások a távolodások távjain,
megigézett ígérhetetlenség, hogy jobbak leszünk.*

*

*De minden valamitérő pillanat:
hasadás.*

*

*És közben egy férfira emlékszem.
Elfeledett fények áradnak elégett szívemre.
A világ nyomása mindenütt.*

*A kormánykerék a rekviem utcáin
betörőszerszám a titkainkba,
valami hitvány indíttatás, a kor hitványságaiból
benzinbe és beszédbe beszivároga.*

*Élet még nem volt közelebb a maga visszaéléseivel,
az összes felhalmozott és megtagadott birtokos esettel;
átkok szigetén az ölelkező test:
anyai grafikonján elemészt engem,
apai lázgörbéin meg nem érthet.*

*Az élet, felépítését tekintve,
ellentmond minden megtisztulásnak.
Így hát, vérző kötésekkel az egyenjogúság alatt,
fejlődve, main, és pánikokkal,
a telihold babonás antitesteivel ciklusaimban
maradok nőnek, megszentelt áldozatnak
valami mélyebb térben a fértisírás közepén.*

*Szerettem. De ott tartunk, hogy már ez a szó
is üresen cseng. Isten visszalök a szabadságba,
minden percben. De azt sem tudjuk, mi egy perc,
milyen dimenzióból érkező sugár?
Salome tánca egy levágott fej körül,
a forradalmak dübörgése,*

vagy még mindig, még mindig az emberi magány.

Sorskovácsok

V.

Nagyárpád közigazgatásilag évek óta Pécshez tartozik. Poros földúton bukdácsol az autó. A falu legszélén járunk. Valamikor erre hajtották az állatokat a legelőre. O. Györgyékét keressük. Boros utca 9, 11, 13... B. Árpád, a szövetkezet gépkocsivezetője, nemzetközi autóversenyző, híres rallye-k győztese, az országos keret edzője kimutat egy kék és piros színűre festett ablakredőnyre:

– Alighanem itt lakik... Csak nálunk használják ezt a festéket. A kerítés is ismerős. A szövetkezetnél gyártott pázsitnyíró hulladék-lemezeiből forrasztották össze...

- Hallotta Bari Károly nevét?
- Nem ismerem.
- Hát Kovács Apollóniát?
- Azt hallottam. Énekesnő. A tévében meg a rádióban szokott énekelni.
- Lakatos Menyhértről hallott?
- Nem... Lakatos... Nem valami zenész?

O. György Mánfán született.

– Mikor is születtem? 1907... Nem 1907-ben... Hol van az a könyv? Abba bele van írva... Na, eszembe jutott már. 1930. január 7-én. Ez a pohár bor egészen összezavarta a számokat a fejemben.

Tizenketten voltak testvérek.

- Milyen játékokat játszottak?
- Semmit... Bujócskáztunk...

Rokonok nevelték Homokszentgyörgyön, Szulok mellett, Somogy megyében.

– Nyolc éves koromban egy molnárnak lettem a szolgálja. Amikor az oroszok bejöttek, visszamentem a szülői házhoz. Egy évre rá megnősültem. Először is, meg utoljára is. Hogy kit vettem el? Ezt az öreglányt itt, melletttem. Nem voltam tizenhat éves, ő nem volt tizennégy. Feleségem Magyar-egregyen született. Amikor összekerültünk, Erdősmecskén a jáger-csárdában laktunk. Véménden is éltünk. 48-ban ott született a legidősebb lányunk. Eljöttünk onnét, Űszópusztán, a kastélyban laktunk egy-két évig. A kocszmű mögött, a salakhegynél is laktunk a feleségem szüleinél. Sárból tapasztott viskókban éltünk. Vasason olyan gunyhóban laktam, hogy a hátammal tartottam meg a tetejét, hogy ránk ne düljön. Földdel volt befedve. Az ágast kimosta a víz. Négy gyerek volt már akkor. Ágy meg egy se... 59-ben Nagyárpádra jöttünk. Tizenhárom évig a pásztorházban laktunk. Pásztorkodtunk. Én voltam a kanász, feleségem meg a csordás. Először a község állatait őriztük, aztán az Új Élet téesz-ét. Akkor tudtunk valamit összeszedni, hogy építsünk. Bikákkal, disznókkal is foglalkoztam. Öt éve lakunk itt.

– Egyszer loptam életemben. Még egészen kicsi gyerek voltam. Nagyon éhesek voltunk. Elmentem pajtásaimmal a mezőre. A kést az ingem alá dugtam. Szép, nagy kerékrépák termettek abban az évben. Válogattam. Ebbe is belevágtam a késemet, abba is. Ezt is megkóstoltam, meg azt is. Jött a gazda, nagy darab sváb ember. Vörös volt a méregtől. A többiek előbb meglátták, elfutottak. Én csak azt éreztem, hogy fogja valaki az ingemet. „Hát te mit csinálsz itt?” Ostorral csépelte a hátamat. Otthon is rettenetesen elverték. „Hogy te milyen ügyetlen vagy! Majd hegyibénk hozod a csendőröket.” Akkor megfogadtam, hogy rendes ember leszek.

– Milyen ünnepeket tartanak meg?
– Karácsonyt, újévet, húsvétot, pünkösdöt, a vasárnapokat. Ha pénz van, akkor a hétköznapokat is.
– Katolikusok?
– Igen.
– Az itteni templomban voltak már?
– Nemigen járunk. Nem tudunk imádkozni. Analfabéták vagyunk. Csak nézzük a tévét, de az írást nem tudjuk a képen elolvasni.
– Ha volna egy tanfolyam? – kérdezem.
– Akkor se mennénk. Ilyen korban már nem megy a tanulás. Majd ki-halunk... Ha előbb kezdtük volna... Nem ártott volna nekünk se...
A személyi igazolványába, a fénykép alá aláírás helyett három keresztet rajzolt sajátkezűleg.

Lábán piros harisnya, fekete papucs. Ha nevet, valamennyi foga fehéren kivillan. Beszéd közben néha végigsimítja fekete bajuszát.
– Az igazolványban, a fényképen még nem láttam a bajuszt – mondom. – Mit szólna hozzá a család?
– Az asszony nem akar szeretni – nevet, és törökülésben maga alá húzza lábát a csővázas fotelban.
– Hadd nőjön – mondja az asszony, és szivarra gyújt.
Egymás között cigány nyelven beszélnek.
– Látja, mi latinul is tudunk – mondja a férfi.
– Én is – válaszolom. – Undzse merdzse. Lapa dure.
– És azt is tudja, mit mondott?
– Tudom bizony. Hová mégy? Megyek az erdőre.

A hajdani pásztorház mellett, a községi legelőből kihalított telken építette föl házat O. György. A telket – ahogy az adás-vételi szerződés mondja – „a cigánykérdés megoldása érdekében” tíz forintos egységárban, összesen kétezer forintért vette meg a téesz-től. A városi tanács részletes tervrajzot adott a kezébe. Helyszínrajz, déli homlokzat, nyugati homlokzat, keleti homlokzat, alaprajz, keresztmetszet. Egyetlen mesterember se dolgozott a házon. Az alapozást, a falazást, a tetőszerkezet fölhúzását, a palázást, a vakolást, a padlózást, a festést a család csinálta. – Én voltam a kőműves, az ács, a tetőfedő, a festő. A mester, az inas, a culáger. Egyszemélyben – mondja O. György. – Meg a gyerekek segítettek... Két év alatt készült el a ház. Csak az anyagért kellett pénzt adni. Hetven-nyolcvanezer forintba került... – Nem hasonlítom össze pontról-pontra, mennyi az eltérés a tervrajz és a valóság között. A hatóság mindenesetre 1973-ban nagyvonalúan kiadta a lakóház

„fennmaradási engedélyét”. Úgy látom, hiányzik a nyugati homlokzatról az ablak, hiányzik a kamra, a belső padlásfeljáró, viszont a bejárati ajtó elé üvegezett veranda került. Az asszony itt főz. Ki-kinéz a disznófejből készülő pörköltre. A konyha mozaiklappal burkolt. (Itt alszik O. György és felesége: „Mi ketten, öregek”). A szoba hajópadlóval burkolt. (Itt alszik a két fiúgyerek és egy unoka. (Gyula kislánya? – „A jó ég tudja, kié.”) A konyhában beszélgetünk. A falon üveg alatt szentképek, himzett falvédők. – Mondja, mi van rájuk írva? – szól az asszony. – „Kék tó, tiszta tó, sokkal vagy szívemnek adósa.” „Valahol egy kis ablakban nem nyílnak már a pünkösdi rózsák” – mondom. – Szép – sóhajt, és a szivarfüstöt kifújja szájából. A lakásban a következő háztartási gépeket számolom össze: mosógép, hűtőgép, gáztűzhely (palackos gázzal), televízió, rádió. – Még olyanunk is van – mutat a férfi a konyhaszekrény tetején csillogó elektromos hősugárzóra. – Mire használják? – kérdezem. – A hátamat melegítem vele – mondja a férfi. – Most jöttem ki a kórházból. Öt hétig voltam tüdőszanatóriumba. Aszmát találtak, meszesedést, porcleválást, mindenféle hülyeséget.

– Szegények vagyunk – mondja az asszony.

– Szegény az ördög, mert nincs neki lelke – mondja a férfi. – Törleszenivalónk sincs, csak az adó, évi öt-hatszáz forint.

– Takarékkönyv?

– Van. Hozd ki, mutasd meg!

Az asszony betétkönyvében valamikor kétezer forint volt, de a házépítéskor a pénzt kivették. Csak húsz forint maradt benne. A férfi betétkönyvében negyvenezer forint kamatozik.

O. György szalmakalapot tesz a fejére. A szalag mellett fehér műanyagból öntött hegymászó kalapács és havasi gyopár virít. Kihív a házból, az udvart is meg akarja mutatni.

– Szeretem a szépet – mondja.

A kertben kukacvirág, piros szegfű, őszirózsa nyílik.

– Állatokat is nevelünk – mondja az asszony. – Hét csibénk, tizenhét libánk van. Meg egy kutya, az Ina. A csibék mind megeszik a káposztát. A libákat a toll miatt tartom. Sokan vagyunk, kell a párna.

Az udvarról a szőlőhegyre látok. A domb oldalán a mohácsi vonat kanyarog.

– Van ott egy kis földünk – mondja a férfi. – Keresztül lehet pisálni az egyik széléről a másikra. Üres, nincs benne semmi. Az első évben még szüreteltem. A második évben már nekem kellett volna gondozni. A kapálást nem kellett kérdezni, azt tudtam. De a permetezéshez nem értettem. Megkérdeztem a szomszédokat. Az egyik ezt mondta, a másik azt. Összekevertem egy hordóra való lét, aztán gyerünk. Lepermeteztem a szőlőt. Messziről egészen szépen mutatott. Pár nap múlva még levele se maradt, annyira leégett. Kivágtam az egészet. Aki nem mestere valaminek, csak a hóhéra.

– Nézze meg ezeket a gépeket. Traktor. Én csináltam. Pannónia motor hajtja. A fogaskereket az üzemben készítettem. Ezzel szántjuk föl a kertet. Pótkocsija is van. Diríbdarab vasakból hegesztettem össze. Villanyhegesztőnk is van. Trafónk is. A biciklit a Pityunak vettük. Benzinmotor hajtja a kö-

szőrűt. Jövőre még szebb lesz a kert. Egy szivattyút akarok. Hogy öntözni lehessen a paradicsomot, a káposztát, a tököt. Ebben a faliszekrényben van a magnó. Ezek meg itt vasfűrészek. Mind nem jó, de mind jó, hogy van.

O. György valóságos ezermester. Megveszi a szövetkezet hulladékvasát, és kerítést készít belőle. Egy ócska vaságy keretéből pótkocsit szerkeszt. Villanyhegesztőt, transzformátort, vasfűrész használ.

– Szeretnék egy esztergapadot. Főzőkanalakat szeretnék csinálni. Kézzel tudok faragni, de lassú. Látom a piacokon, hogy újabban már géppel csinálják. Egy esztergapadot szeretnék . . .

O. György öt éve dolgozik a szövetkezetben. Segédmunkás.

– Mit dolgozik?

– Ezt-azt.

– Közelebbről?

– Van egy fűrészgép. Az anyagot darabolom, ha kell.

– És még?

– Takarítok. Söprögetek. Ezt kell ide vinni, azt meg oda . . .

– Valamilyen szakmát ki kellene tanulnia.

– A marós szakmát mondták. De nem tudtam elvállalni. Analfabéta vagyok.

– Másutt nem próbálta?

– Hová menjek? Az egészségem nem engedi . . .

– Láthatta a ház körül, mit meg nem csinállok – mondja az asszony. – Szívesen elmennék valahová én is. Dolgozni szeretnék. Takarítani tudnék. A konyhán is ellennék. Jelentkeztem már a klinikán. De mindjárt azt kérdezik: „Írni-olvasni tud?” És elküldenek. Miért az írás, miért nem a munka a fontos?

– Kereset?

– Tizenegy-ötven az órabérem. Egy hónapban kétezer-kétezer-kétszázra fölmegey.

– Mit szeret inni?

– Sört.

– Mennyi volt a legtöbb, amit egy nap elfogyasztott?

– Hét-nyolc üveg. Hallottam egy autószerelőről. Egy láda sört meg tud inni munka közben. Mondja, hogyan csinálja?

– Az üzemben volt egyszer egy Gyuri nap . . .

– Volt hát, a fene egye meg. A kurva mindenségit. Belekerült ötven fillérembe két vagy három hónapig. Én voltam György, meg az egyik esztergályos. Vittünk be egy kis italt, keveset, hamar elfogyott. Gondoltam, ki megyek egy doboz szivarért. A kocsmában lehetett kapni. Gondoltam, ha már ott vagyok, iszom egy pohár sört. Egyszer csak látom, hogy az esztergályos is ott van. „Na még egy csizmával” – mondta. Ha ő fizet, nekem is illik rendelni. Így járt körbe háromszor-négyszer. Amikor visszamentünk, bezártak bennünket az öltözőbe. Nekem ötven fillért levontak az órabéremből. A művezető, aki alatt mindez történt, elment a cégtől a sok ceremónia miatt.

- Baleset volt az üzemben?
- Nem voltam ott, nem láttam, csak mesélték.
- Akkor meg ne mondj semmit – szól közbe az asszony.
- Ne zavarj, akkor nem jut eszembe semmi. Miért ne mondanám el?
Azt mondják, a fiú meg akarta csókolni a lányt. Együtt jártak. A lány ellenkezett, hátrahajtotta a fejét, a gép ment, az orsó bekapta a haját. Nagyon csúnya volt. Azt mondták, a lány volt a hibás. Nem kellett volna neki a gépek közé menni. Tudja, hogy van? Kéz kezet mos.

- Látta a Balatont?
- Nem.
- Hol járt legmesszebb?
- Pesten, két-három éve, az ipari vásáron. Mire emlékszem? Hogy elköltöttem két-háromszáz forintot. Együtt mentünk az üzemmel. De fél óra múlva leléptem. Gépeket, gondoltam, otthon is láthatok eleget. Mondtam, éhes vagyok, kell valamit vennem. „Jól van, Gyuri bácsi” – mondták, én meg gyerünk! már mentem is vissza a városba. Metróztam. Össze-visszajártam az utcákat. Az állomáson találkoztunk. Csodálkoztak, hogy nem tévedtem el. De egy magyar ember nem tud eltévedni. Kérdeztem, és mindent megmondtak az emberek. Csak azt sajnálom, hogy a hajóra nem ültem föl...

- Mikor sirt utoljára?
- Fájdalmamban. Amikor az ablakot festettem, lecsúsztam, és a kisujjamon a körömnél fölhasadt a bőr. Összevarrták. Bánatomban? Nincs bánatom. Az asszony nem hagyott el, én sem hagytam el őt. A gyerekek végett éppen lehetne okom. De mit tehet az ember? Ilyen a sors...

O. Györgynek hat gyereke született, egy meghalt, öten élnek: Katalin, Flóra, Erzsébet, István, Gyula. Katalinnal a szülők szerint nincs baj, férje dolgozik, segédmunkás, nemrég kaptak Pécsett lakást. A két másik lány a háznál van. A kisebb, Erzsi nyolc hónapig együtt élt egy férfivel, aztán elváltak. A férj, O. György szerint „nem tiszta ember, az agyával van valami baj”. Született egy gyerekük, az is a háznál maradt. A nagyobb lány, Flóra – megint az apát idézem – „összekerült egy menhelyes gyerekkel, nem is gyerekkel, mert volt már felesége, ezek nyolc évig voltak együtt, aztán szétmentek”. Most Flóra is a szülőknél lakik. Flóra és Erzsébet nem járt iskolába, írni-olvasni nem tanult meg. O. György két lányának és a lányok házasságából született három unokának az udvar felső részén vályogból külön házat épített.

A két fiú sorsa viszonylag rendezettebbnek látszik. Pityu a kertvárosi általános iskolába jár. Most megy hetedikbe. Tizenöt éves, három osztályt ismételt. „Ha nem tanul, kiházásítom a sodrófával” – biztatja az anyja. „Tanulni akarok. Mindenáron. Akármilyen is történik velem” – erősködik a fiú. Szép, hosszúkás arca van, s a szavakat olyan tisztán, megfontoltan ejti, mint ha színésznek készülne.

Gyula forgácsoló tanuló a szövetkezetben. Szakmunkásnak készül.

- Munka után siessen majd haza, megvárom. Jó? – kérem.

Rámnéz, és idegesen megrázza fekete haját:

- Miért? Valami hézag van?

A főmérnök mondja:

- Az apja mindössze két évvel idősebb nálam, kanász volt, és én előre köszönök neki. De ha a gyerekekkel találkozom az udvaron, elfordítja a fejét.
- Szólt már neki?
- Hát erre is én tanítsam meg? – mondja, és cifrát káromkodik.

Három óra után ért haza. Megmosakodva, frissen, kék farmerben, testéhez tapadó trikóban. Az anyagra beat-együttesek nevét nyomtatták: Color, Corvina, Illés, Hungária . . .

- Milyen ember a főmérnök? – kérdezem.
- Egyszer nem köszöntem neki. Úgy el vagyok keveredve azokkal a késekkel. Nem vettem észre. De csak egyszer fordult elő . . .

O. Gyula Kozármislenyben született 1955-ben. Az általános iskola alsó tagozatát Nagypáradon végezte. Két osztályt ismételt. Ugyanabban az iskolában, ugyanannál a tanítónál, akinél majd az öccse is ismételni fog. A felső tagozatra átkerült Kertvárosba. Közepes átlagot ért el. A hetedikből kimaradt, a hetediket és a nyolcadikat esti tagozaton fejezte be.

Először az autójavító vállalat bontó részlegénél dolgozott. Egy év után leszámolt. Fölvették az 500-as ipari tanuló intézet nappali tagozatára, de hamarosan otthagyták az iskolát. Elment a bőrgyárba, a nyersbőr kikészítőknél kapott munkát. Ezután a keményítőgyárban dolgozott. „Nehéz meló volt – mondja –, de olyan munkatársakkal dolgoztam, akik tudtak viccelni. Azt a munkahelyet nagyon szerettem . . .”

- Csak huszonhárom éves. És ennyi helyen dolgozott . . . – mondom.
- A hetedikből kimaradtam, mert akkor volt az a szerelmeskedés . . .
- Szerelmeskedés?
- Ebben tegyen igazságot! – löki elém a kezét. – Tizenhat éves múltam, amikor összeálltunk. Másfél év után házasságot kötöttünk. Feleségemnek már volt egy kislánya, akkor kivette az intézetből, együtt neveltük. Nekünk is született egy gyerekünk, de meghalt. 75 elején elváltunk. Feleségem elköltözött, de nem jelentkezett ki tőlünk. 76 elején újra visszajött hozzám az asszony. Ekkor mondta meg, hogy január 5-én vagy 6-án Pécsen született egy fia, akit O. Gyula névre anyakönyveztek. Néhány napig együtt voltunk, aztán feleségem megint elment. Most itt van egy hároméves gyerek, akit feleségem hozott a házhoz, és mi neveljük. Aztán van egy másik gyerek, akinek nem tudom, ki az apja, feleségem intézetbe adta, s én fizetem utána a díjat. Két gyerekem is van, de egyik se az enyém. Vegyenek vért tőlem. Az én gyerekem meghalt.

- A bíróság?

- Panaszt tettem. Itt vannak a papírok.

O. Gyula 1976. május 29-én megjelent a Pécsi Járásbíróságon tartott panasznapon, ahol szóbeli közlése alapján jegyzőkönyvet vettek föl. Kijelentette, hogy O. Máriaival az életközösséget helyreállítani nem akarja, s a 76-ban született gyermek apaságát nem ismeri el. Ezért keresetet ad be O. Mária ellen a házasság felbontása és a kiskorú O. Gyula ellen „apaság vélelmének megdöntése iránt”.

O. Gyula a csupasz jegyzőkönyvre ötszáz forintot szurkolt le.

A jegyzőkönyv szövegén a kívülálló nem könnyen igazodik el. Bármilyen furcsán hangzik, de így van, a jegyzőkönyvben öt különböző személyről van

szó – egyetlen családnév szerepel. Gyulánk apjának, anyjának, feleségének, gyerekének ugyanaz a vezetékneve, mint neki.

A bíróság augusztus 27-én megtartotta az első tárgyalást. Mindössze annyi történt: fôlszólították O. Gyulát, hogy 15 napon belül közölje az alperes pontos címét.

O. Gyula szerint volt felesége alkalmi munkákból és alkalmi ismerôsökből él, fôként a köztisztasági vállalatnál talál egy-két napra munkát, ahol ideiglenes lakcímmel is megelégednek. Állandó bejelentett lakása nincs, illetve ma is a nagyárpádi lakcím szerepel személyi igazolványában. Hogyan közölje az alperes pontos címét? A bíróság fôlszólításának O. Gyula nem tudott eleget tenni, s a járásbíróság a pert megszüntette.

O. Gyulának elúszott ötszáz forintja, semmi sem történt, nevel viszont két gyereket. Az egyiket volt felesége hozta a házhoz, hároméves, nála ragadt, s közös szobában alszik O. Gyulával. A másikat anyja állami gondozásba adta, feléje se néz, s most O. Gyula fizeti utána a havi háromszáz forint intézeti díjat.

– Ez az ügy teljesen összekuszálta az életemet. Ez minden bajomnak az oka. Nem bírok intézkedni. Vegyenek vért tőlem. Nem találok sehol igazságot. Semmi kiút nincs a számomra – hajtogatja kétségbeesetten.

– Hogyan került a szövetkezethez?

– Segéd munkásnak vagyok fölvéve. Az 500-as ipari tanuló intézetben indult egy tanfolyam. A Sopianae kezdeményezte, de nem volt elég jelentkező. A szövetkezetből hárman járunk. Ha iskola van, elengedik a műszakot. Most vagyunk az első negyedév végén. Sikerült megbuknom néhány tárgyból. Szeptemberben lesz a pótvizsga.

A művezetőt kérdezem:

– Mi lesz O. Gyulából az üzemben?

– A betanított munkásból szakmunkást szeretnénk nevelni. Esztergályos-tanuló lesz. Ha lesz.

– A Pannóniából traktort csináltam. A magnót megjavítottam. A villanyhegesztővel tudok bánni. Azt mondják, van gyakorlati érzékem. Csak szakrajz meg matematika ne lenne – mondja O. Gyula. Szeme fénylik, mintha mindennap olajban fürdetné.

– Cukkolták már az üzemben? – kérdezem.

– Egyszer próbálkoztak. A művezető akkor engedte meg először, hogy gépen dolgozzam. Fészekcsúcsfúrót kellett a gépre szerelni. A fúró eltörött a kezemben. Akkor néhány napig beszóltak a társaim: „Van ám még a rak-tárban csúcsfúró!” Aztán abbahagyták. Van ott egy marós, aki mindent megmutat. Nagyon rendes fiú...

– Látta a Balatont?

– Nem.

– Járt már Pesten?

– Kétszer is. Egyszer az iskolával, egyszer a keményítőgyár kiszeseivel.

– Nagyárpádon van még búcsú?

– Nem nagyon... Tavaly egy fiú fölmászott a nagyfeszültségű távve-

zeték tartó oszlopára. Valami szalagot akart fölkötni. Annak már nem lesz többé búcsú.

- Szokott olvasni?
- Iskolai könyveket. Meg a tévéújságot. Őcsém könyvei közül is olvastam már. A Rejtő-könyveket... Meg szoktam venni az *Ezermester* újságot, a *Rádiótechnikát*. A *Dunántúli Naplót* csak akkor, ha fölvételre megyek.
- Színházban mikor volt?
- Amikor ötödikbe jártunk.
- Moziban?
- Őcsémmel szoktam járni. Havonta egyszer-kétszer.
- Mivel telik a szombat-vasárnap?
- Vagy a tévét nézzük, vagy motorokat szerelünk. Ma a közsörügépet akarom szétszedni.
- Van Nagyrápadon művelődési ház? Ifjúsági klub?
- Szombat délután a ringlispil jár. Este a kocsmá van nyitva. Ott szól a zenegép.
- Hallotta Kovács Apollónia nevét?
- Énekes. Nem?
- Bari Károly?
- Az is énekes. Nem?
- Lakatos Menyhért?
- A tévében volt valamilyen írótalálkozó... Inkább a táncdalénekeseket ismerem. Kovács Kati, Koncz Zsuzsa, Zalatnay, Aradszky, Pór Péter, Vámos János...
- A lányok?
- Úgy vagyok már velük, hogy nem is tudom, hogyan. Pedig én nem verem át senkit.

Az apa közbeszól:

- Sose tudhatja, mikor fizeti a gyerektartást!
- A fiú fölkapja fejét, sötét szeme ide-oda ugrál:
- Szedtem én már föl jobbat is. Irodista lányokat is...
- Keresete? A pénz?
- Adósságom van.
- Milyen lesz élete tíz év múlva? Elképzelte már?
- Ha ezt a nőt sikerül leráznom, és még egy ilyent nem szedek föl, akkor nem lesz rossz. Vagy ha a részegség nem ér utol...

A Baranya megyei Statisztikai Hivatal szerint az utolsó népszámlálás idején, 1970. január 1-én a megyében a magát cigány anyanyelvűnek valló lakosság száma 5955. Pécssett a szám 438 főt ért el.

A *Dunántúli Napló* egyik 1977. évi számában viszont azt olvasom: A baranyai cigányügyi albizottság Babarcon ülést tartott, és itt hangzott el, hogy a megye cigánylakossága mintegy húszezerre tehető. Nagy többségük falvakban, városokban, de egyötöde még cigánytelepeken él. Közülük igen sokan az iparban dolgoznak, zömmel betanított- vagy segédmunkások. A felemelkedés legjárhatóbb útja számukra az ipari munka és az állandó városi vagy falusi lakóhely.

Mit mutat ma a nagyrápadói O. család életének mérlege?

Az apa, O. György 48 éves, analfabéta, tanult szakmája nincs. Saját bevallása szerint nem fog már írni-olvasni megtanulni, szakmát szerezni; nem

is akar. Ugyanakkor ügyes ember, nagy munkaszeretet él benne, számos mesterséghez ért, a kőművesmunkától a hegesztésig sok mindent megcsinál. Tudása a szövetkezetnél nincs kihasználva. Otthon „mesterember” az üzemben analfabéta segéd munkás. Feleségét megtartotta. Szorgalmából, tehetségéből takaros házat épített. Gyerekeivel nem volt ilyen szerencsés. A lányokban újratermelődött az analfabétizmus, életük rendezetlen, állandó hajlékot az apának kell fejük fölé emelni.

A két fiú sorsa kedvezőbbnek látszik.

A nagyobb fiú, O. Gyula 23 éves. Írni-olvasni tud, elvégezte az általános iskolát, szakmát tanul. Igaz, bukdácsol, de kezűgyességében bizni lehet. Magánélete, családja annál rendezetlenebb. Mi lesz a sorsa? Beletörödni jelenlegi helyzetébe, a kusza, megoldatlan kapcsolatokba, úgy látszik, nem tud, nem akar. A másik lehetőséget maga fogalmazta meg: „Ha a részegség nem ér utol...” Ez a kockázat sajnos megvan életében. Legegyszerűbbnek a harmadik megoldás látszik, de jelenleg éppen ez a legkilátástalanabb: a bírósági döntés. A mostani helyzet ugyanis mindenkinek igen kényelmes, csak O. Gyulának nem. A hároméves „hozott” gyereket az öregek nevelik. A jogtalanul nevére írt gyerek után O. Gyula befizeti az intézeti díjat. A hajdani feleség egy régi, hamis lakásbejelentővel szabadon cirkál a városban.

Megértem, ha valaki nem szívesen ártja magát a fiatalember ügyébe.

O. Gyula kedvetlenül kérdezi:

– Azzal vigasztaljam magam, hogy akár sikerül az esztergályos vizsga, akár nem, ősszel behívnak katonának?

(Folytatjuk.)



(Ő most az álom...)

Ő most az álom, itt van és hadakozik.

*Arcáról lefolyik a közvetett fény, kikapcsolja a kapcsolatokat.
Testét összeköti a gyerekekkel, ódon rendszerekkel:
Mézeskalácsszív, iskolapad, avuló intelmek.
Távolról jön a simogatás, hosszú, akadálymentes gondolatra válaszol.*

*És mégis – hirtelen, mindig – a harc:
Mint tarajos hullám, bokros félelmek,
a túlvilág visszavonhatatlan mulasztásai.
Felborzolja az álmot a rettegés:
Szakadék, zuhanás, tehetetlenség.*

*Fegyverek, paripák, odaát
az álom mezején a bokrok mögött a túlsó partokon –
Én a révnél állok és nézem,
kié a komp, jön-e még hajó.*

(A rend türelmes termei)

*a rend türelmes termei
rendhagyó termék óvatos holdvilág
itt üt sátrat a titkos ihlet
itt kő kővön marad*

*a termék tétova rendje
alapvető kérdőjelek a díszlet huhogása
itt fegyelem lobog
itt a győzelem ünnepel*

*a kő türelme a jelek kérdőrevonása
titkos számvetések és ködképek
a kedély foltjai*

SZÍNHÁZI ELŐADÁSOK BUDAPESTEN

– *Dosztojevszkij: BŰN ÉS BŰNHŐDÉS; Szabó Magda: RÉGIMÓDI TÖRTÉNET; Mándy Iván: GONG; Czákó Gábor: GANG*

Ismeretes, hogy a 19. században a társadalmilag alacsony helyzetben lévő, tehetséges és ambiciózus fiatal emberek egy lényeges csoportjának volt ideálképe Napoleon. A szó szoros értelmében véve karriert csak az csinálhat, akinek szülei sem társadalmi ranggal, sem lényeges vagyonnal nem rendelkeznek; aki tehát a legteljesebb ismeretlenségből jut a társadalmi hierarchia magas helyeire. Napoleon ezt valósította meg, s ezért vált ideálképpé.

Az irodalom is tanúsítja, amit történelmi ismereteink mondanak, hogy a 19. századi karrierek mindig találkoznak valamiképpen a bűnnel. Ez a tény bizonyítja, hogy karriert befutni lehetetlenség bűn, vagy bűnsorozatok elkövetése nélkül. Az ambiciózus fiatal emberek ebben a században még ismerték a bűn fogalmát – nem úgy, mint később –, s ezen az erkölcsi gáton különböző kiagyalt elméletek segítségével próbálták átlépni. Raszkolnyikov, Dosztojevszkij *Bűn és bűnhődés*ének főszereplője két részre osztja az emberiséget: a mindennapias, közönséges és a rendkívüli, nem közönséges emberekre. Ez utóbbi, kisebb csoport tagjainak joga van lelkiismeretfurdalás (vagyis bűn) nélkül átlépni bizonyos akadályokon, ha saját eszméjét másképp nem tudja megvalósítani. Természetesen ez az „elv” utat nyithat minden bűn előtt, hiszen a nem közönségesek közé az sorolja magát, aki akarja, s a hamis tudat alapján minden önző vagy partikuláris célt az emberiség érdekében végrehajtandónak nyilváníthat. Raszkolnyikov is közejük tartozónak vallja magát, s fel is teszi a kérdést, mit tett volna Napoleon az ő helyében, pályája elején, ha egy nevetséges és undort keltő uzsorásasszony volna a keze ügyében, akinek ládájából kellene a szükséges pénzt kivenni. Raszkolnyikov szerint a nagy embernek eszébe se jutott volna, hogy tette visszataszító vagy bűn lenne, lesújtott volna, s így tett ő is, a nagy ember, Napoleon példáját követve.

A Vígyszínház Ljubimov rendezésében és dramatizálásában viszi színre Raszkolnyikov problémáját és a Raszkolnyikov-problémát. A fiatal ember áldozata a szegények és szerencsétlenek vérszopója, élettelen vén uzsorásasszony, s így a regény a mai ember számára már pozitív értékűnek is mutathatja ezt a tettet. Erőből tanúskodik az előadás indítása: szovjet középiskolások dolgozataiból vett idézetek egy része szerint igaza volt Raszkolnyikovnak. A Ljubimov-összeállította szövegben és rendezésben Raszkolnyikov egyértelműen bűnös.

Ő maga sem a regényben, sem a dramatizált változatban nem tartja magát annak. Dosztojevszkij az Epilógusban leírja, miként jut el bűnössége felismerésének küszöbéig, „De itt már más történet kezdődik”. A regénynek mégis szerves része a bűnhődés. A diák a regény első pillanatától kezdve „különösképpen izgatott”, „rossz idegállapotban” van, „beteg”, „gyengélkedik” stb., amelyek mind jelölik és eltakarják a mélyben kavargó nagy szenvedést.

Tudjuk, a Dosztojevszkij-hősök mind iszonyatosan szenvednek, s azt is, hogy szenvedésük nem álszenvedés, nem szenvedés, és nem is privát, partikuláris okok, hanem az egész orosz társadalmi élet nyomorúságának következménye. A regényből egyértelmű, hogy az iszonyatos szenvedés és a büntől való megváltás-megváltódás ekkor még talán öntudatlan vágya miatt adja fel magát.

A Vígyszínház igen kitűnő előadásában Raszkolnyikov nem a rendőrségen vallja be bűnét, s nem is a színpadon, a színjátékban benne lévő valamelyik alaknak,

hanem a nézőknek. (A tettet, miként a regényben, természetesen elmondja előzőleg Szonjának.) A nézőtérén ülő emberek bekapcsolása a maga legtermészetesebb és legjobb módján valósul meg. Ez azért sikerülhetett, mert ezt a színjáték végén megtörténő eseményt egy egész rendezői gondolat- és jelrendszer vezeti be és támasztja alá.

Ha lehetséges – akármilyen pozitív meggondolásból – jogosnak vélni ma Raszkolnyikov tettét, akkor egészen bizonyos, hogy a mai nézőkben is élnek-lappanganak a diákok vezérlő gondolatok, vágyak, az egészségtelen és hibás társadalmi megkülönböztetések. Ljubimov, az átdolgozó, a regény gazdag eszmei szövetéből egészen pontosan választotta ki ezeket a gondolatokat, tételeket vagy érzéseket. Amikor elhangzanak, a szereplő partnere a nézőtér lesz, kigyulladnak a lámpák, hogy szomszédunkat és magunkat láthassuk. S ezt a jelet egészen pontos következetességgel viszi végig. Mint ahogy egy másikat is. Amikor olyan szövegek hangzanak fel, amelyek a nézőtérén ülő embert ma fenyegetik, amelyiktől óvakodnunk kell, vagy amelyek ellen fel kell lépnünk, szűrőfény világítja meg Raszkolnyikov arcát. Ez az effektus a fenyegetés-fenyegetettség érzését váltja ki. A több mint száz évvel ezelőtt megragadott és megrajzolt emberi jellem, törekvés, mozgásirány – tudjuk – bőven kibomlott századunkban, s hiába lepleződött le egyértelműen, bizony él még. S ezt a gondolatot Ljubimov rendezése igen nagy erővel, a színházművészet magasrendű eszközeivel építi nézőibe.

Ljubimov rendezésének több vitathatatlan érdeme és jelentősége van. Magyar színpadokon ritkán lehet látni ilyen kristálytisza gondolatrendszert, mert – ha van ilyen – a legtöbb esetben csak következtelenül valósul meg, illetőleg úgy kell „rájönnünk”. Az előadások zömében megjelenő gondolatok elbizonytalanodásának, a következetesség hiányának vagy a gondolatiságon belüli ellentmondásoknak – véleményünk szerint – az az oka, hogy tartózkodnak az egyértelmű világkép felmutatásától abból a meggondolásból, hogy maga az élet „összetett”. Ez persze igaz, de az életben mégis megvannak az összetettséget meghatározó társadalmi erővonalak. Ugyanakkor ritka a rendezők által önmaguk számára egységesen és következetesen végiggondolt jelrendszer, ami pontosan tudná hordozni és jelenteni a rendezői szándékot. Ljubimov rendezése elsősorban ebben a tekintetben szolgálhat tanulságot a magyar színházi élet számára. Mivel gondolatrendszere és az ezt hordozó, kifejező jelrendszere egységes és következetes – szinte önmagában biztosítja az előadás egészének egységét, összefogottságát. Persze ehhez szükséges, hogy a sokat hangoztatott és kívánt együttes-játék meg is valósuljon, mint ahogy ebben az előadásban.

A díszletek az „odulakást”, az „egérlyukban” való létet idézik; a társadalmi nyomorúságot és az egyéni bezárultságot. A regényben oly fontos szerepet játszó környezet – az utcák büze, a hőség, a tolongás-nyüzsgés – csak kis részben kerülhet át a színpadra; itt legfeltűnőbbben az ácsorgó utcalányok jelennek. (Sajnos mindannyian közhely-utcalány alakítást produkálnak.)

A színjáték középpontjában természetesen Raszkolnyikov figurája áll. Kern András mindenképpen modern alakot formál belőle. Egyértelmű ugyanis, hogy magyar színházban a Dosztojevszkij-hősök állandó és mélyen átértett szenvedését nem képes visszaadni. Társadalmi valóságunkban és emberi típusainkban, magatartásainkban ez a fajta szenvedés sohasem volt jelen; Kern András ezért sem tudta volna a raszkolnyikovi bűnhődést hitelesen ábrázolni. Helyette a mai intellektuális, gondolkodó, vitatkozó, cinikus, semmiben nem hívő „önhős-kultuszt” jelenítette meg. Hiányolhatjuk viszont ennek színészi eszközökkel megmutatott kritikáját. Kern András arra is képes volt, hogy a Raszkolnyikovban megjelenő hamis ideológiát a jellemből kinővesztve általánossá, a pszichológiai és egyéni gondolkodásmódon túlmutatóvá, társadalmivá tegye.

Ugyanígy hiányzik – szükségszerűen – a Dosztojevszkij-féle szenvedés Garas Dezső Marmeladovjából. Mivel azonban ennek az alaknak ez olyan alapjellemezője, amely nélkül ő nincs, a dramatizált változatban és Garas Dezső alakításában csak Marmeladov történetét, egy esetleges esetet ismerünk meg.

Hősnő, a színjátékban nagyon is helyénvaló hősnő lett Szonjából és Kutvölgyi Erzsébet alakítása ezt csak erősítette. Belső erőt, tartást és tisztaságot sugárzott még azokban a pillanatokban is, amikor szerény, megfélemlített és megalázott. Alakítása fontos mondanivalót hordoz: hiába tekinti őt Raszkolnyikov önmagával azonosnak – hisz ő is átlépte a korlátokat azáltal, hogy önmaga életét áldozta fel –, mégsem a raszkolnyikovi gondolat megtestesítője. Az ő átlépése másik irányba történt, az emberek szeretetének irányába.

A mű egyik legbonyolultabb alakja Szvidrigáljov. Életfelfogása, eszméi sokban rokonok Raszkolnyikovével. Úgy lépi át a korlátokat, hogy nem lát vagy nem tesz különbséget jó és rossz között, ám mikor megérinti a nagy szerelmi szenvedély, minden pénzét másokra áldozza és föbe lövi önmagát. A mi társadalmi valóságunkból ez az ember lényegében hiányzott, s így Mádi Szabó Gábor csak bensőséges lehetett, csak a szöveget állíthatta elének hitelesen – azaz a helyzetekhez illően –, de figurájához nem tudunk ismerősként kapcsolódni, nem az ő hibájából.

Az önző, a vagyonnal hatalmaskodó, valamint szegény és ezért alázatos leányt feleségül vevő alak viszont már bőven megtalálható volt Magyarországon is. Lukács Sándor kitűnően ábrázolta Luzsin látszólagos jósága és méltósága mögött élő féreg-mivoltát.

A többi szereplő mind híven szolgálta Ljubimov gondolatait és az együttes-játékot.

Valószínű, hogy nem a különböző műnemek, de inkább a műfajok tükrözik sokkal inkább azt az életszemléletet, amellyel az adott kor emberei valóságukat élik. A századforduló tájékán a polgárságot utolérte a válság érzete: a jövő egyre bizonytalanabb lett. Az ezzel kapcsolatban felvethető kérdések azt is tükrözték, hogy a polgárság az életet mint több generációt magában foglaló egységet élte, látta, vagy szeretete volna látni. A családregevények ebből a szemléletből születtek, s ez a műfaj ezért tükrözte az adott osztály életlátásának egy részét az adott korban. Magyarországon – több más ok mellett – föltehetően azért sem született jelentős családregevény, mert a dzsentri nem élt, nem gondolkodott családban, legfeljebb az elsőszülött fiúk egymás utáni sorában, tehát „dinasztikusan”. A közneves is, a dzsentri is ezt az arisztokráciától kölcsönözte, noha minden tekintetben más életet élt. Manapság azonban még ez az életlátás is eltűnt, a család legfeljebb a gyerekekig érdekli az embereket, s ekkor sem mint olyan utód, aki maga is ős lesz, hanem mint gyermeket.

Manapság egyre gyakrabban nálunk az olyan szinpadai művek, amelyek utalnak különböző problémákra, pontosabban: eszünkbe idézik őket, ám jószerevével adósak maradnak ábrázolásukkal. Szabó Magda *Régimódi történet* című szinpadai műve mintha arról szólna, hogy – elsősorban pszichológiailag – miként alakul ki egy unoka. A szöveg utal arra, pontosabban: eszünkbe idézi, hogy Jablonczay Lenkében nagyon sok szemléletmód, emberi magatartás és jellem, többféle pszichológiai alkat vegyül egybe. Tudjuk, régebbi időkben a vallás jellemalkotó erő volt, s ezért idézi eszünkbe: megjelenhet benne az apai ág katolicizmusa, az anyai protestantizmusa, továbbá a Magyarországra betelepült német kereskedő polgárság szorgalma, vasakarata, vagyonszerző és -megőrző ereje; illetőleg a dzsentri egyéni bája és társadalmilag legteljesebben „mihaszna” magatartása. Szabó Magda nagy jelentőséget tulajdonított az unoka szemszögéből az apai és apai nagyapa „költői” hajlamainak. Mindezek azonban csak eszünkbe idéződnek, ábrázolásuk, kibontásuk voltaképp hiányzik.

A dráma mint irodalmi műnem aligha alkalmas arra, hogy három generáció életét sűrítse. Minden generáció szükségképpen új vagy lényegesen módosult társadalmi viszonyok közé kerül, szükségszerűen mások és mások azok a vonatkozási rendszerek, amelyek életüket meghatározzák. A *Régimódi történet* ezt a nehézséget úgy próbálja áthidalni, hogy történeti ismereteinkre bizza azoknak a tár-

sadalmi és történelmi körülményeknek a hozzászámllását, amelyekben az egy-
mást követő generációk élnek. Ebből természetesen egyfajta „belterjesség” követ-
kezik: a család – a színpadi változatban – csak saját levében fő. Minden prob-
léma a családon belüli okból nő ki, s ezen a kereten belül fut valamiféle vég
vagy megoldás felé; a családon túlmutató vektorok hiányzanak.

A társadalmi-történelmi összefüggések hiánya az egyik oka, hogy a törté-
net pusztá történet marad, s az alakok sem mélyülnek el. A belterjesség miatt
minden dolog egyszerű ok-okozati viszonyra alakul. Az idősebb Jablonczay Kál-
mán kártyás dzsentrí, tehát elveszti vagyonát; Rickl Mária kereskedő lánya, tehát
ő veszi kézbe a család anyagi és szellemi vezetését; fia elcsábít egy protestáns
lányt (Gacsáry Emmát), teherbeeszi, tehát az a lány céda, tehát nem egyezik bele
a házasságba; Jablonczay Kálmán gavallér dzsentrí, tehát ő hozza létre a házas-
ságot; Gacsary Emma – noha csak a férfiakkal való vonatkozásaiban – független,
akaratát végrehajtó nő, tehát ez a függetlenség és önállóság – most már pozití-
vabb sikon – megjelenik lányában, Jablonczay Lenkében.

Viszonylag hosszú, több generáción átnyúló történetet kell dialógizált formá-
ban bemutatni, ezért szükséges lenne, hogy a lényeges csomópontok kerüljenek
előnk. Ez a színpadi változat első részében jobban sikerült, mint a másodikban.
A teljes történet ábrázolásának kívánalma akkor kényszerít „rohanásra”, amikor
Jablonczay Lenke már felnőtt. A történet ekkor apró, s vázlatosan megrajzolt epi-
zódokra bomlik, s csak a történet szálát kapjuk, ismét egyszerű ok-okozati ma-
gyarázatokkal. Adottságként kell elfogadnunk, hogy ifj. Hoffer József jobban sze-
reti az apjától kapott havi összegeket, mint Lenkét, tehát elhagyja; így támad
egy úr, amelybe a beteg és erőtlen Majtényi Béla belépett, tehát ő veszi feleségül;
Lenke nem szereti igazán, csak a becsület tartja oldalánál, Gizella viszont szeret-
ettel ápolja, tehát Majthényi beleszeret a csúnya Gizellába és elveszi.

A Madách Színház előadása kétségkívül nagy siker. Mi magyarázza, hogy
egy lényegében nem drámai és nem túl mélyen ábrázolt történet ilyen nagy sikert
arat? Véleményünk szerint a jó előadás és a dokumentumok iránti megnőtt von-
zódás. Ha a színpadi változathoz nem derül is ki egyértelműen, a regény alapján
– akár hallomásból, akár olvasás útján – mindenki tudja, hogy az író csalá-
djának dokumentum-hitelességű történetét kapjuk. Egyfelől tehát a dokumentu-
mok, a tények iránti bizalom – szemben az egyértelmű fikcióval – jelenik meg
a sikerben. Másrészt a szellemesen megírt szöveg – pl. minden jelenet végén va-
lami nagy poén van – kitűnő színházi előadás lehetőségét kínálja, amit Lengyel
György rendezése remekül kihasznál. A rendező legnagyobb dicsérete lehet ma-
napság, hogy ha a színpadon nem látszik, nem véteti észre magát semmi olyan
sallanggal, ami a színházi dioptrikákon keresztül nézve a rendezői „konceptió”
gyanúját kelti. Lengyel György rendezése a megírt szöveg vázlatosságát is igyek-
szik gazdaggá tenni. Gacsáry Emmát, az anyát, és Jablonczay Lenkét, a lányát
ugyanazon színésznő, Almási Éva játssza, ami lehetőségeket ad a különbözőségek
és azonosságok megmutatására.

Voltaképp három alak hordozza a színjáték egészét: Rickl Mária, a nyitó je-
lenettől a záróképig jelenlévő, azonos jellemet felmutató, azonos funkciót betöltő
nagy mama; Gizella, a csúnya lánya és Klári a mindenescseléd. Mind a három aalk
egészen más és más, és egészen prégánosan megformált alakítást kapunk Sulyok
Mária, Schütz Ila, Kelemen Éva jóvoltából. Sulyok Mária egészen kivételes ké-
peségeit mutatja, hogy „nagyasszony” mivolta, keménysége, ereje nem a klasz-
szikus tragédiák világához illő, hanem a századvég debreceni életéhez. Alakítása
sokszínű: néha engedi érvényre jutni e hősies Sziszifosz-asszony fáradtságát, el-
lágulásait, sőt még pletykaéhségét is.

Az igen sok szereplőt felvonultató előadásból emeljük ki a fiatal Székelyi
József ifj. Jablonczay Kálmánját, Lenke apjának alakítóját. A nőket mindig von-
zó, „költői” lelkületű, nagyokat és szépeket hazudó-szavaló, de mindig bombasz-
tos dzsentríben megmutatta az alak mélységeit, az önzést, az önzést álmódzó te-

kintettel takargató ürességet. Ez az alak így sokkal veszedelmesebb és ártalmasabb, mintha a dzsentri-ábrázolás sztereotípiáit vonultatta volna föl, a bokacsatgotatást, monoklit, recsegő hangot stb.

Úgy gondoljuk, hovatovább elengedhetetlen, hogy szembenézzünk egy köz-hellyé vált igazság egyik gyakorlati megvalósulásával. Nemzeti színjátszás nincsen nemzeti dráma nélkül – így a közhellyé vált igazság. Ennek egyik gyakorlati oldala, hogy a színházak igen dicséretes módon törekszenek a dráma fejlesztésére. Amivel itt szembe kellene nézni az, hogy az eredmény a magyar dráma fellendülése-e, avagy kétségkívül jól játszható színpadi szövegek születése-e?

A Thália Színház minden évben bemutat magyar műveket, gyakran regényadaptációkat, illetőleg novellafűzért, mint most pl. Mándy Iván *Gong* című egyfelvonásosát.

A *Gong*-ban nagyon szimpatikus vonás, hogy kimondottan is vallja: nem dráma, ami megjelenik. A színpadon Zsámbéki János darabját próbálják, s a színészek érzik: bukás lesz, mert még egy vékony szál sincs, amire az egymásra következő novellák története, különböző embereinek élete felfűzhető lenne. Így maga a próba, hangulata, a színészek szellemeskedései és emlékező nosztalgiai és vágyai lesznek az a szál, amire a Mándy-novellákat felfűzik. A próba és a közben megelevenedő novellák a színház a színházban jól ismert változatát adják. Ez a megoldás mindent eltávolít, idézőjelbe tesz, s így pompásan ironikus lesz. Ezt az egyveleget az író igazi művészi – persze: epikus – látásmódja kapcsolja össze. A színészek is Mándy-novella alakok, egy-egy mondatba sűrítik életük lényegét, s a félmondatok, elhallgatások építik fel az ő alakjaik teljességét. Mivel az író és a rendező megjelenik a próbákon, nagyon sok szellemes és öniironikus mondat elhangozhat; s a nézőtérrel elterjed egy jó színházi este jóérezése és hangulata, pedig a drámának a leghalványabb nyomát sem látjuk.

Karinthy Márton úgy tudja saját rendezői egyéniségét érvényre juttatni, hogy az itteni színpadi szöveghez a legteljesebben alkalmazkodik. Tudjuk, Mándy Iván világképéhez a figurák környezetének hangulata szervesen, nélkülözhetetlenül hozzátartozik. A környezet hangulatisága alig-alig szokott erővé válni a színen, s most Karinthy Márton kezenyomán megvalósul a hihetetlen. A szín csak látszólag zsúfolt, ám a zongora, az ágy, a dívány, a fotelok, a rengeteg ruha, az emelvény stb., stb. mind a történet hangulati objektivációja, és fordítva: a környezet megelevenedése lesz a történet. Régen lehetett ilyen pompás díszlet és kelléktárat látni, ahol ezek ennyire segítették a kisszerű emberi lét teljes kibontakozását, s igazán ritka dolog, hogy ezek ennyire beépülnek egy előadás viszonyrendszerébe. Karinthy Márton remek érzékkel valószínűsíti meg színészeivel ugyanazt a világot a színjáték eszközeivel, amit Mándy Iván épít alakjai köré. Itt is: félmondatok, félbetört gesztusok, ugyanazoknak a mondatoknak az ismétlései kissé más hangulattal és hangulatban, a komikus vagy csöppet tragikus, máshol ironikus és groteszk elmélkedések, csöndesen, sorsokat fölépítve. A színészek sokszor néznek maguk elé vagy a levegőbe, de nem úgy, mint a „modern” filmekben, ahol az üres bámulásban kellene észrevennünk az élet teljességét. Itt nem a szavak és tettek helyett néznek a levegőbe – noha itt sem cselekszik senki –, hanem a szavak tartalmán, jelentésén át saját életükbe néznek be.

Az epikus, nem-dramai írásokból így lesz igen jó színjáték-szöveg, amit valószínűleg a színpadon tesznek és tehetnek teljessé, mert ez a szöveg dialogizált formában színház nélkül csak koordinátarendszert ad. Persze egy ilyen szöveg nem dráma, mert az önmagában is tökéletes, befejezett és teljes mű. A színjátékszövegek kétségkívül segíthetik, hogy életünket vihessék színre, mert lehetőséget adhatnak jó emberi (és színpadi!) figurák megteremtéséhez. Közülük emeljük ki Mécs Károly Íróját. Ő is sokat „néz”, de nála mindig tudjuk hová és mit: saját hangulataiba és hőseinek életébe néz, amikor csak „néz”. Buss Gyula nemcsak kitűnő karikírózó képességével jeleníti meg a Kővér Színészt, hanem a novel-

lák groteszk, humoros hőseinek, az ezekhez és még az ironiához is adekvát megformálását kapjuk tőle. Rátonyi Róbert Öreg Színésze tragikomikus, Turay Ida Öreg Színésznője bájosan magányos tragikomikus életében. A fiatalok (Gálvölgyi János mint Rendező, Jani Ildikó, Benkő Péter és Mikó István) halványabbak, mintha egy kissé idegen lenne tőlük ez a világ. Sütő Irén pontosan, élethűen játsza a Színésznőt.

Az est másik egyfelvonásosa Czakó Gábor: *Gang* című műve. (A két mű Gong-Gang címe szellemes egybeesés, minden egyéb összetartozás nélkül.) Külön öröm, hogy végre akadt színház, amely vállalni merete az egyfelvonásost, ezt a valóban modern műformát. A szöveg azonban itt sem dráma, noha annak akar látszani, nem úgy, mint a *Gong*. A *Gang* többé-kevésbé sikerült zsánerkép. Külvárosi udvar és gang, előre sejtethető jellemű lakókkal. Nyomorék és immáron impotens egykori hálókocsi kalauz, aki a külföldi vonalak Don Juánja volt valaha; fiatal felesége, aki eltartja, szabályos utcalány. Található itt még vallásos mezben károgó öregedő nő; mindig ingerült, mindig kiabáló nagyszájú nő, kintornás férjjel és ebből a házból természetesen elvágyakozó leánygyermekkel. Él itt még egy hivatalban lévő és egy leváltott lakóbizottsági elnök, a „hatalom” karrikatúrái; illetőleg egy reakciós, kutyasétáltató öreg házaspár. Hogy a „körkép” látzólag teljes legyen egy értelmiségi, egy tanár is itt téblábol időnként az udvaron és a gangon. A legeredetibb figura a leszázalékolt szobafestő, aki „művész”, a művészetről fecseg, s műanyag flakonokból szoborszerű valamit próbál műremekelni. Egyszer csak megjelenik a hálókocsi kalauz eddigi dicsekvéseinek bizonyágaképpen egy híressé vált énekesnő, aki életében legboldogabb még kezdő korában volt a kalauz karjaiban, valahol Trieszt és Bécs között. A befutott, gazdag énekesnő el akarja vinni nyomorék szerelmét, hogy gyógyíttassa és boldog legyen vele. A kalauz felveszi régi egyenruháját, feláll a tolokocsiból, bemegey az egyszerű szobás lakásba, ott lefekszik és egyszerűen meghal. Ebből aztán arra gyanakodhatunk, hogy szimbólumot láttunk benne, csak épp jelentése marad teljesen bizonytalan. A színen egyébként beszélgetések kezdődnek és beszélgetések abba-maradnak, és mindenkinek van egy „önvallomások” jelenete.

A *Gang* rendezője, Kövály Katalin nem tett túlságosan sokat hozzá a színház eszközeivel ezeknek a vázlatosan megírt alakoknak az életéhez, sorsához. Eléggé egysíkúak maradnak még a színészi megjelenítésben is. A leggazdagabban megformált figura talán a flakon-szobrász, Kozák András alakításában. „Művészkedése” közben a feleségére féltékeny, hitelesen; ironikus megjegyzései pontosan a helyzetekhez és a jellemhez illőek. Drahotá Andrea mint a nagyszájú asszony pompás karakter-alakítást nyújt. Bitskey Tibor kalauza a nosztalgiaákba süppedt, s ezt eléggé egyformán játssza végig az egész előadáson. Mikó István pár mondatnál irodalmi életre keltett egy ma már csak az irodalomban élő alakot, a kintornást.

A két egyfelvonásos közül, kétségkívül, Mándy Iváné a jobb, mert kitűnő színjátékszöveg. Am úgy véljük, a *dráma* megteremtéséért is kellene tennünk valamit.

PÉCSI SZÍNHÁZI ESTÉK

A véletlen egy vigjáték-ciklust sodort össze a pécsi színház műsorán; mind-egyik játék volt a kastélyban, azaz kastélyokban. Nagyon különböző színhelyű és stílusú kastélyokban, de a játék stílusa alig volt különböző.

A továbbiak előtt szeretném leszögezni, hogy a színjáték-stílus problémáját nem tartom pécsi specialitásnak, legfeljebb itt most különösen markáns tapasztalatok kínálkoztak. Miután éveken (évtizedeken) át hangoztattuk a saját stílus kialakításának követelményét, sejtésem szerint időközben mindenféle stílust elvesztettünk. Nem az egyes színházak profiljára gondolok, ami más kérdéskör, hanem egy-egy színmű találoán hangolt, összerendezett színpadi tónusára. Ami már ritkaság.

G.B. Shaw: TANNER JOHN HÁZASSÁGA

A házasság elől fejvesztve menekülő fiatalember, az őt szirén-öntudattal üldöző ifjú hölgy – tökéletes vigjátéki kettős. Közismert konfliktusok kabaréjelenségek és villámrétfák özönét táplálja ma is, azaz ma már csak azt: a közhely-igazságok pódiumát. De Shaw nem közhelyvigjátékot írt; nemcsak azért, mert 70 éve ennek a szituációnak a leleplezése új volt (nem is volt olyan új), inkább azért, mert Shaw valódi író lévén világnézeti igénnyel és valóságismerettel írt. – Filozófiájában bőven akad polgárpukkasztó fenyegetések-szándék, de jócskán magvas igazság is. Nők és férfiak viszonyáról azt mondja ez a filozófia, hogy a nők az „életerő” öntudatlan hordozóiként eszközül használják a férfit az életteremtés művében, ezzel mintegy birtokba veszik, és jogot formálnak rá, hogy anyaságukban segítőtjük legyen. A férfi azonban nem éri be eszköz voltával, hanem kifejlesztett saját (!) képességének, az értelemnek kiteljesítésére törekszik, tehát az élet öntudatosodására. Következésképp a szerelem addig van kedvére, míg nem fenyegeti család-kelepcével, a nő viszont csak ott töltheti be anyaságát. Innen van a nemek harca. – Ilyen lapidáris-elvont fogalmazásban persze mindez szörnyen unalmas. Shaw elbűvölő szellemesen beszél lyukat a hallgatói hasába ugyanerről (főként a – sajnos – mindig és elkerülhetetlenül kimaradó pokoljelenetben), miközben végighajszolja szereplőit egy sor mulatságos helyzetben, több sikon megütközteti a társadalmi képmutatást és az őszinteségével botránkoztató szókimondást; cafatokra szabdalja a nemi és szociális konvenciók kegyes lepleit, mindenféle hipokrita hazugságot. A vigjátéki hős felsül – Shaw Tannerrel sem tesz kivételt, pedig legengedelmesebb szócsove ez a prudéria és pöffeszkedés világába csöppent Don Juan Tenorio. Am rá is érvényes – sőt: rá különösen – amit Almási Miklós mond Shaw hőseiről: „...nem lépik túl ennek a hanyatló világnak a kereteit, csak idézőjelbe teszik”, minthogy „...a bölcs éppoly hétköznapi emberré változik, mint bárki más, amint cselekvésre kényszerül... John Tanner kénytelen elvenni – bölcsessége ellenére – Ann Whitefieldet, mert érzelmeinek már nem tud bölcsességet parancsolni.” Shaw vigjátéka azért több ma is – eltekintve a szöveg, az alakformálás és szerkesztés fölényes mestermunkájától – a hasonló konfliktusok közhelyénél, mert az író valóságértéssel, igazlata nem dőlt be saját elveinek sem. Ábrázolása arról beszél, hogy az életteremtésben a férfinak is adóznia kell, a szerelem neki is benyújtja a számlát.

Tagadhatatlanul kopottas kissé a *Tanner John házasságának* eszmevilága: antiemancipációs „nemi” filozófiája és fábiánus szocializmusának rekvizitumai, mégis könnyen megértjük, hogy a színház műsorra tűzte a könnyed-igényes szórakoztatás jegyében, amire ideje volt gondolni. Kíéhezett közönség várta.

A szöveg szellemessége mindenkit kielégíthetett, az előadás mégsem. Súlyosra, nehézkesre sikeredett, nem tudta követni a shaw-i röppályát. Ritkán jött létre a jelenetek illeszkedő átkötése, a szereplők néha hosszú pillanatokig nem tudták, mit kezdenek magukkal. Pergett a szó – olykor az érthetlenségig sebesen –, de nem kísérte reaktív, kifejezően árnyalt játék. A címszerep kulcsfontossága miatt *Holl István* alakításában volt ez – akárcsak a tisztázatlan szerepértelmezés – legnyilvánvalóbb. Tanner érvei szerelem, házasság, szociális igazságtalanságok ellen – mindig racionális érvek, melyeket gúnyos-szarkasztikus kedélye színre csöpösre, nem egyszer önmaga indulatait, vágyait sem kímélve. A tisztánlátó értelem, az akarati lustaság és érzelmi kiszolgáltatottság vegyülete ez a gentleman. Holl alakításában az indulat dominált. Érvelését indulatok fűtötték, ennek feleltek meg széles és súlyos gesztusai, menekülő-sietős mozgása, ami által Tanner részben komolyabb, részben önellentmondóbb, részben jellegtelenebb lett. Az elmúlt években Holl István nagyerejű, egyindulatú hősök sorát játszotta végig, és ez az „iskola” – úgy látszik – homogenizálta játékmódját; a másféle, pl. Tanner John-i eszközöket a gyors váltásban nem találta meg. – Sajátos kettősséget rejt a női főszerep is, melyet *Miklósy Judit* alakított. Ő is egyszínűbb volt a szokottnál és a kelleténél. Az első felvonásban még pompásan játszotta az engedelmisségre idomított ártatlanság és az ösztönösen hódító nő kaméleon-lényét, aztán mintha elfeledte volna, hogy Anna kétfélesége nem képmutatás, a továbbiakban csak a számító ártatlankodást illusztrálta. – Gyanítható, hogy a két vezető szereplő bizonytalanságában a tisztas produkciót színre állító rendező, *Gáll Ernő* színészvezetői erélytelensége is részes. Ezt látszik megerősíteni a többiek játékanak szintelensége, divergáló stílusa is. A későviktoriánus angol szalon jellegzetes légköre, modora nem jött létre. Modor helyett egyéni modorosságok vonultak föl: Ramsden konzervatív vaskalapossága gyanánt *Bárany Frigyes* poroszra mesterkélten merevsége; Whitefieldné gyámoltalankodó ostobasága helyett *Labancz Borbála* népies harsánysága; Violet pénzéhes sznobizmusaként *Vári Éva* szenvtelen kiszámítottsága; a jólnevelt Octavius illúziókergetése *Pogány Györgyöt* eminens szaválásra serkentette. A plebejus figurák közül *Melis György* sofőre csupán mélyenzengő hangjára támaszkodott; *Szivler József* Mendozája gátlásosabb volt, mint-hogy elhiggyük neki a rablóvezért és megtörtszívű szerelmest. Utóbbit – „költeményei” előadásakor – pityergős ripacsériával érzékeltette.

Minden társadalmi hipokrizis kitermel egy neki megfelelő etikettet, egy közmegegyezéssel tettetést, ami karakterisztikus modorformát ölt. Itt is ennek kellene egységesíteni a szereplők körét, miközben persze megtartják egyéni különbségeiket. Tanner „más”-sága alapvetően a tabuk szentséggyalázásában, tehát e modorkonvenciókkal szemben érvényesülhet(ne). Ha lenne, működne ilyen a színpadon. De ennek az előkelő, századvégi angol körnek a tagjai nem is angolok, nem is századvégiek, nem is kortalanul tipizáltak. Jellegtelének.

Jaroslav Abramow-Newerly: DERBY A KASTÉLYBAN

(Színházi tudósítást a premierről vagy az első előadások egyikéről illik írni nálunk. Ritka a kivétel. Az elkészítő kritikusnak annyi az előnye a frissen nyilatkozókkal szemben, hogy módja van velük is vitázni, s az a hátránya, hogy nem mindig ugyanazt a produkciót látja. Nem láthatván a bemutatót, csak egy sokadik előadást, hadd teljesedjék be rajtam is a sors.)

Ügyszólván minden bíráló emlegette a mai lengyel szerző komédiájával és annak pécsi, magyarországi bemutatójával kapcsolatban a *szürrealizmust*, hogy aztán sietve tisztázza a szerzőt, darabot és előadást a szürrealizmus gyanúja alól. Azt hiszem fölös buzgalommal. Igaz, hogy a darab háromnegyed terjedelmét kitévő álomjátékhoz olyan negyed csatlakozik, mely a legvastagabb mai realitás talajára visz, ennek a reális helyzetnek az értelme, lényege kizárólag az álomelőzmény ismeretében tárul föl. Persze az álomábrázolás még nem egyenlő a szürrealizmussal, illetve nagyon különböző mértékben valósíthatja meg, de valameny-

nyire föltétlen megkísérti, lévén az álom a tipikusan szürrealista állapot. Karbot igazgató lidércnyomásos álma tele van reális elemekkel, de többet és mást is megjelent az összefüggésekből, mint amennyi napvilágon megmutatkozhatnék. A *Derby* szürrealizmusa nem mellbevágóan bizarr, de van. Mellőzni két okból is szükségtelen.

A mai lengyel színház és drámaírás vállalja a húszas-harmincas évek avantgarde hagyományát, ami náluk főképpen a szürrealista hagyományt jelenti. Mikor nálunk még javában állt a színpadi anekdoták divatja (akár Csathó Kálmán-i, akár Molnár Ferenc-i szinten és stílusban), a lengyel művészet kezdeményezőbb, frissebb csapásokon haladt, eredményeivel (pl. Witkiewicz) termékeny hagyomány lett a ma számára is. Talán nem szükséges itt bizonygatnom, hogy a szürrealisztikus kifejezőmód nem gátja a valóságábrázolásnak, ha a valóság szemlélet, mely fölhasználja – reális érvényű. A *Derby* mai problematikájának igazságértéke vitathatatlan, nemcsak lengyelül; honi tapasztalatainkkal is egybehangzik. Amin vitatkozni lehetne, az a jellemek „derbyjének”, a konfliktus ábrázolásának árnyalatlansága. Színes és kidolgozott a főszereplő világa, törekvése, mivel a darab jórészt az ő álmát mutatja, de ellenlábasaiknak – kivált a „menő” Byrczaknak – mentalitását inkább emberismeretünkéből rajzolhatjuk meg, mint az ábrázolás alapján. A felszínességek következtében, úgy vélem, hogy a *Derby* nem maradandóbb egy ötletes, jól játszható sikerdarabnál, de a sikerhez föltétlenül joga van. A bemutató friss méltatói élénken reagáltak a stílusbiztonságra, amit az előadás mutatott, ami a szerző, a honfitárs rendező (*Roman Kordziński*), a remek díszlettervező (*Zbigniew Bednarowicz*) és a zeneszerző (*Tadeusz Woźniak*) együttműködéséből még több előadás játékkopása után is érzékelhető volt. A másik ok, amiért kár volna letagadni a darab szürrealista vonásait, éppen a stílusközeg vonzása; megteremtésében ezek a vonások, elemek és összefüggések dominánsak. Nem olyan vadítóak, mint a lautrémont-i varrógép és esernyő találkozása a boncasztalon, de a kordován huzatú, reneszánsz támlásszékek, az ősök feketedő olajportréi és az émelyítően rózsaszínű empir heverő, a tegnapi vadászpuskák, tisztí kard és a heroikus méretű, középkori páncél, a rokokó asztal, az áttört, gyöngyházberakásos szekrény és a kitömött, hófehér tenyészlő festőien harmónikus együttese a lenge fátylak és a tömör, hol sötét, hol zöld pázsit-háttér előtt – félreérthetetlen stílust közöl, így azt is, amit ez a stílustól várhatunk. Az esemény sor kitűnően illeszkedik a környezetbe, szüntelen egymásra vonatkozás érvényesül a helyszín és a cselekmény között.

A történet szellemesen fűzi össze három történelmi korszak képviselőjét, és elrendezi körülöttük reál és szürreál szálakkal a többieket. Központi helyzetben van Karbot, a méntelep igazgatója. Hajdani urasági kocsis fia, aki tizenöt éve a grófi lóistálló maradványaival megkezdte a lótenyésztést, és immár „világszínvonalú” eredményeket ért el. Hivatalát, szállását a szétdőlt kastélyban üttötte fel, kezdte összeszedni és -gyűjteni a maradványokat, közben beleélte magát a kastély urának hatalmi helyzetébe. Fejlődő gazdaságot teremtett a régi romjain, de titkolt sóvárgások emésztik a múlt rekvizitumai iránt. A 45-ben eltávozott gróf Kanadában él, húsz év múltán – most – hazalátogat. Vendékként, meg hogy kialakudjon magának egy sírhelyet a parkban némi családi régiségek fejében, és hogy megvásárolja tőkés megbízóinak az új ménes legértékesebb tenyészlovait. Konvertábilis valutáért – természetesen. Karbot hallani sem akar róla, mint arról sem, hogy a kastélyt műemlékszállóvá alakítsák, idegenforgalmi központtá, a lósport híveinek paradicsomává, ahogy egy ifjú törtető, Byrczak, a járási hivatalban kiölti, majd megszerzi tervéhez a felsőbb szervek jóváhagyását. Minden mellette látszik szólni, hisz Karbot hivatala jól elfér majd az erdészházban, a kastélyt pedig hasznosítják. Konvertábilis valutáért – természetesen. A lóeladás és a kastélyátalakítás ügyét rokon eszme köti össze: a dollárhajsza. No és a sznobéria, az elvtelen kapzsóság, az újmódi lakájszellem. A hazai lótenyésztés persze súlyos kárát látja a tenyészlovak eladásának, de ki gondol olyan messzire?

A bemutató után kelt kritikák egynémelyike a rendező dicséretére említette,

hogy a pécsi színészek játékát összehangolta a számukra szokatlan játékmódban, és kitartott-felgyorsított tempókkal feszes ritmusú előadást teremtett. Az általam látott előadáson ezekből az erényekből keveset sikerült fölfedeznem. Szívvel élveztem mindvégig a telitalálat díszletet, a rendező néhány erélyes keznyomát, pl. a játék menetrendjén, koreográfiáján, szó szerinti berendezésén (ami nem díszlet), de a ritmusú vontatottnak, a szereplők játékát részben humortalanul merevnek, részben vastokosan földbegyökerezettnek érzékeltem, ami a látvány és mozgás egyes elemeivel kialakított „lebegést” erősen ütötte. Szerencsére akadt még megkéső kritikus, aki ugyanezt róttá fel, így kissé megnyugodtam érzéseim épsége felől. Kevésbé megnyugtató következtetés adódik az előadások „technológiai fegyelmére” nézve. A *Derbyn* azt lehetett lemérni, hogy három hét múltán (és a rendező eltávoztán) a színészek visszatalálnak örökgy pózaihoz, tartásukhoz, „bevált” hangjukhoz, mely teljesen független darabtól, rendezéstől, stílustól. Az öreg lakáj szerepét játszó *Faludy László* – talán százegyedik lakájszerepében – enyhén bábszerű mozgásával, embert és maszkiát külön-külön érzékeltető marionette-játékával annyira emelte meg ezt a figurát, hogy teljes önmagává tette – tíz centivel a talajszint felett. Ugyanezt a magasságot rajta kívül *Péter Gizi* tartotta egy dél-amerikai üzletember villanásnyi (férfi) szerepében. Nyers, türelmetlen, erőszakos volt – játékosan.

Molnár Ferenc: JÁTÉK A KASTÉLYBAN

Fogalmam sincs mennyi igaz azokból a legendákból és anekdotákból, melyek Molnár Ferenc drámairói pályája nyomán szárnyra keltek, de az biztosan nem véletlen, hogy legtöbb ilyen a *Játék a kastélyban* körül támadt. A virtuóz életműben ez a bravúrok csúcса; itt az irnitudás, szerkeszteni tudás mesterségbeli tökélye szüli a darabot, a játék a játékot. (A „játsszuk azt, hogy darabot kell csinálnunk” – fogás nem egyszer jelenik meg manapság szenzációs formabontásként. Aztán tessék: már Molnár Ferenc kitalálta.) Az alapötletet adó életrajzi esetről tudósít a műsorfüzet Darvas Lili visszaemlékezése nyomán. Nevezetes a „citrom” története is. Úgy hírlik, Molnár Ferenc fogadást ajánlott egy barátjának: mondjon egy közömbös szót, ő azt beleírja készülő darabjába úgy, hogy valahányszor elhangzik majd, bejön rá a nevetés vagy a nyíltszíni taps. Az illető ezt a szót mondta: citrom. Lehet persze, hogy az „előzmény” utólag keletkezett, mert tény, hogy ahányszor az előadásokon elhangzik a „citrom”, annyszor viharzik föl a kacagás (most is többször). Tudtommal Molnár Ferentől való az a megállapítás, hogy minden drámairó tud jó első felvonást írni, de csak nagyon kevés tud jó harmadikat is. Nos, ez a játék a harmadik felvonásért folyik; úgy emelkedik, feszül, hogy a végén sziporkázzon a helyzet- és jellemkomikum teljes tűzijátéka.

Az új pécsi előadásban voltaképpen ez él: a harmadik felvonás; a Molnár Ferenc-i színmű-technika, darabépítés és szellemesség diadala, melynek meg kell küzdenie egy előnytelen szereposztás, több különféle (és egy téves) szerepformálás, aritmias tempó és elsikkadt poénok hátrányaival. – A fiatal rendező, *Konter László* bevallottan hagyományos, nem aktualizált előadásra törekedett, korstílus és -jelleg megtartására, ami igen helyénvaló elv, de a *játék* összehangolásában nem sikerült elérnie. (Emellett csekélység, hogy nem tudott lemondani egy „ötlet-ről”, a szín előterében elhelyezett hatalmas sakkasztól, amivel a társszerzők közti páros mérkőzést kívánta kiemelni, de csak a precízen valószínű látványt zavarta.) A Molnár Ferenc-i stílusnak nem mellékes eleme a könnyed elegancia, a cselekmény szellemi ritmusának kijátszása (benne az ábrázolást mozgató hazugság-elv is feltárulhat anélkül, hogy külön értékelést kapna), ami az előadáson nem született meg. Minden szereplő mással próbálkozott. – Leginkább a főszerepet játszó *Györy Emil* közelített az „alaptípushoz”, no meg a Titkár epizódját telitalátszerűen megoldó *Garai Róbert*. Györy alakítása azért nem valósíthatta meg mégsem teljesen Turait, mert okos-főlényes szarkazmusát kicsit télapóssá lágyította, jóságosította. Eleganciájának sem használt fiatalosan szögletes mozgása, ami

elűtött rezignált bölcsességétől és galambösz Molnár Ferenc-maszkjától is. De mindenképpen ő az, aki – az elemi humorhatásokon kívül – felpörgeti néhol a játékot. A szerzőtársát játszó *Paál László* mintha egyenest egy kabarészínpadról érkezett volna, ahol sikerrel alakította kényelmes és merőben más minőségű humorral a jószágos kellemetlenkedőt. Az ő játékának felezési ideje körülbelül éppen a duplája az ittkivánatosnak. Ugyanez érvényes a lakájt alakító *Galambos Györgyre* is. Az ügyefogyott ifjú zseni, a félszeg zeneszerző és butácska völegény szerepére kevésbé alkalmas *Vallai Péter* pompás humorú paródiával próbált kilábolni a szereposztási tévedésből. Magánszáma kitűnő, de az előadás összhangját, hitelét csöppet sem erősíti. Nem találta meg a szerepét *Sir Katalin* idézőjelekkel minősített, parodizált primadonnája. Igaz, hogy e hajdani „üdvöske” emberszabású cicalényét ma már alig tudjuk elképzelni, de a helyette megjelenített bájtalan vamp-paródia a típus félreértelmezésén alapszik, és némileg kihúzza a talajt a játék alól. Eltekintve a típuszavartól, természetesen el lehetne játszani a húszas évek ártatlanul romlott, székszepilesen csacska „divját” egyszerűsített karikatúraként – csak nem ebben a darabban. Itt ugyanis Annie tűrhető tisztességének valódisága adja az elhíhetés garanciáját. Ha önagysága gátlástalan csaló, akkor sem a vénülő színész dühös prédaéhsége, sem a zeneszerző-völegény vak bizodalma nem hihető, s ami a legfőbb: a játékmester Turai egész machinája – oktalanság. Ezúttal Balogh Annie helyén elrajzolt karikatúrája jelent meg, de „bűnös” partnerével, Almády művész úrral még rosszabb történt. Az ország közönségének bűgő, deresedő hőszerelemest *Bárány Frigyes* szerepértelmezése érthetetlenül otromba, esetlen tuskóvá torzította. Már előző szerepeiben felvett pózát – egy nyakszirtmeredéses tartást és hozzá a humort nem ismerő, nyers hanghordozást – kizárólagos kifejezőeszközként érvényesítette. Mivel a vigjátéki felsülés Almádyn teljesedik be, a játék humora és a humor tónusa szempontjából kulcsszerep az övé. Sok múlt rajta. – A III. felvonás kivédhetetlen hatású helyzetkomikuma (hirtelenjében csak a *Tartuffe* IV. felvonásának helyzetathásához tudnám hasonlítani) így is behozza a nevetést, ami a vigjátéki színházban: siker. De mennyivel mélyebb, színesebb, virtuózabb lenne, ha a jelleme komikuma is kiváltaná! – minthogy a darabból kifolyólag erre minden lehetőség adva van. Percig sem kívánnék Molnár Ferenc irodalmi rangjáról értekezni, de az ténykérdés, hogy szinte sosem éri be a komikus helyzetekkel, mindig a jelleme lelepleződésével nemesíti művészi humorrá bennük az elemi komikumot.

Az író századik születési évfordulója megérdemelt egy bemutatót. Talán jobbat is megérdemelt volna.

*

A magyar színjátszás időnként visszhangos-látványos bizonyítékokkal szolgál arról, milyen nehezen fogadja be az új, a szokáson alapuló hagyományoktól eltérő játékmódot. Egy nagyságrenddel lejjebb ez már úgy jelentkezik, hogy hagyományosan egységes játékestilus sincsen, anekdotikus színészi poékok vannak, amit változó körítéssel láthat a közönség unos-untig. Az egyvágányú megszokásból, a papucsos kényelemből persze csak „ziccerok” születnek, nem színpadi műalkotások. A ziccer-hatást igen sokan és sokszor tévesztik össze a homogén művészi rend szuggesztíójával.

Könnyű lenne most elsőhajtani valami álbölcs óhajt, hogy a rendezőknek keltsene erélyesebben formálni a színpadi játék finomságait, a viselkedés- és magatartásformák ki- és összecsiszolását, ha nem volna ez egyrészt evidencia (szóba-hozni sem illenék), másrészt nem tudnánk igen jól, hogy a színháznak nevezett kollektív műalkotásért nem egyedül a rendező felelős. Minden résztvevője felelős érte, legkivált a színészek. Az, amit konvergens vagy stilustartó játéknak nevezünk, mindenesetre jóval több művészi erőt, fegyelmet és izlést követel, mint amennyivel mostanában a fáradt, pécsi vigasságokban találkozhattunk.

A kastélyok stílusát illetően persze nincs kétségünk; a darabok ezt félreértethetetlenül ábrázolják.

Egy zsáner fotó alá

A „Magvető” szerkesztőségebeli első, 1948. évi találkozásunkra emlékezvén, a mi Nagy Lászlónknak, lóságos-puliságos szeretettel 77,3,8 (Alföldi korcsma).

Egy tömb vagyok.
Barbár bálvány
-géphitű vagy,
hogy is látnál!

Eb vagy kutya?
Puli vagyok!
szívem, szemem
kődcsillagok:
rejtve izzik
mind a kettő
(rejtőzik, mint
a Teremtő),
ottvannak A
Dolgok mélyén,
kulturátok
bölcsojénél.

„PU”-„LI” vagyok
(Fa és Ember)
s e szóképben
in vagy kender:
nem cifraság,
ákom-bákom
nevemben „KÖT”
jelét látnod
ÉKkel róva
AGYagtáblán,
FOGalomkép
ecsetábrán.
Megírtak sok
ó auktorok,
autochton lény,
Puli vagyok!

Balzsamozott
gyolcs műmiám
okkal óvja
a tudomány;

Genezisem,
Kálváriám
nekem is van
(dehogy profán)!

Sosem voltam
ember terve,
latolगतó
elme vemhe;
nem pecérek
ojtogattak,
nem hóbortok
toldtak-foldtak;
mint a költők
én sem lettem,
kisISTINnek
úgy születtem!
Zeüsznél is
vénebb főbül
kipattantam
-termésköbül,
egyetlen KO-
VA sziklábül:
népem nyelve
szikrájábül!

Egylényegű
tisza Forma
az ősködöt
nyelve fogta:
hang és forma
szűz TARTalmát,
világ és lét
bonyodalmát;
szülő ANYja
ANYAGának,
SÓja, SAVa
a szavának.
IGE volt ő,

nem csak forma:
ennenmagát
szólitotta;
nyelvét, népét
maga szülte,
hang- és forma
REndbe szötte:
így vált testté
az igéje
-így üt ember
Istenére-,
ha már maga
nem teremthet,
szólít s kérdez
-véghetelent.

Hol kérdezi,
hol feleli,
nyugtát soha
sem lelheti:
mi az ember?
mi a léte?
mi végre van?
mi TÖRvénye?
mi az Érték?
s a MÉRtélke
ember-lépték?
micsodás a
naturája?
-nincsen hozzá
vasvillája?
az a villa,
az az antik-
„Expellas... ta-
men recurrit”?
Rabok vagyunk,
génünk foglya?
S utópiák
szent bolondja?

Törvény, örvény
-bús hatalom
(komor oltár
a válladon);
szavaddal szabsz
vagy szablyáddal?
papolsz PÁppal,
új ATYákkal?
-elvetsz, elnyomsz
cenzúráddal?
„Fiat Lux!” – de
könyvmágjából;
eretnekség
-jogszokásból?

Regő rejti
FAjtám titkát
- PU-LI voltom
JEL-KÉP – nyitját:
EGYességnél,
SZÓ-VETségnél
szentebb voltam
a pecsétnél!

Vagyok a „KA”-
„PU”-hoz kötött,
kit két kötő
ki-kikötött
sátor elé
bizonyosságul,
mi sorra jut,
ki BONT, ÁRUL.
Kurtán szóltak
- eb ki bánjal!

s elmesődött
az a pánya...

Vagyok hát kit
kettévágnak,
kötéskor kard-
élre hánynak.
Előbb engem,
a pecsétet:
ládd, ha bontassz,
ígyen véged:
maga íté,
aki árul-
puli-sorsra
enmagáru!

Mi az ember
FÉLbe vágva;
olyan gerinc,
olyan pára?
Mi a Pára
burka nélkül!
nincsen ÉLet
FAja nélkül!
Végeszakad
az ÁGodnak,
ÍRja, MAGja
ÁGY-ÉKodnak...

Tennen Pulid
se ri érted
-fömládozta
magát érted.
Nem leszesz LI,

csupán liDÉrc,
KÁRomolnak
ahol kísértsz.
BOGár leszel,
bűdös bogár:
messzi kerül
ordas, sakál.
Bogár se lésl
- csupán csak NYŰ,
kit nem temet
RÁ-RÓ, ÖLYŰ!
Jeltelen lésl
csontod pora,
nem lesz SÍRja.
Enyhe, soha.
Föld kivet, ha
földbe tesznek;
sorsod sorsa
a szemetnek.
Kémény okád,
fű semmibe:
ne televény,
légy semmi, tel

Puli vagyok.
Jel és jelkép -
fogd MARokra
szíved, elméd!

Hová tűnt a
pogány erkölcs?
Melyik különb?
- Igyál és tölts!

Kalves Adam!

A pulikeipaket meg a pulikimutat
gyönyörűlegene megkoptam. Holta
pili-pulizot, jól esik mezegetten a
puli-portrét. Köszönöm! A csödir-
kepeck egyelőre nem rögzítet: nem esik
már helyijük, forat. — Hegedűs legy-
tal megkoptam az adoktat a kúldem.

Bp. 1977.
III. 25.

Jene tölle
és újsós. Lete, az ország
makk egyirányít kúldük,
a pulikekel jótársan-
2. Lete kalves tette!



N. Jacei

JÓZSEF ATTILA ÚTJAIN

4.

„... erősödöm én is a világon”.

Ha egy kezdő költő maga választotta stílusában már többé-kevésbé mindent ki tud fejezni, akkor elérkezett odáig, hogy ebben a stílusban többé semmi valódi tartalmat nem tud kifejezni: a stílus önműködő rutinná vált, legfőbb ideje újat keresni. Rendszerint itt szokott eldőlni, hogy ez az ifjú költő szorgalmas, pallérozott, de vértelen és fokról fokra jobban halványodó epigon marad-e, vagy lesz-e elég éber ösztöne és egészséges ereje áttörni a sablont, levetni addigi, jól begyakorolt modorát és új utakat, új kifejezési formákat és lehetőségeket keresni, még ha ez addigi simaságának földadásával, esetleg addigi erényeinek megtagadásával, az új kísérlet és keresés szükségszerű zavarosságaival jár is.

Körülbelül itt tartott 1922-ben, amikor év végén a *Szépség koldusa* megjelent, a tizenhét esztendő József Attila is. Itt, illetve valamikéivel alighanem előbbre. A kötetben ugyanis, frissen, erőteljesen ütközik ki egy egészen másfajta és egészen másfelé mutató vers, az *Erőnék*.

Derekamban tizenhétéves izmok ringatóznak
és szemem meg nem csorbul a horizontnak élén.
Én vállamra veszem a tavaszt
s a szívemnek hozom el.
Bírom vonszolni Időtlenségem igáját
és térdeim nehezebb súlyú sóhaj alatt is
meg nem rogyadoznak.
Én magamban rejtem a tűzokádót,
de ajkaim keserű rimeknek a bánatát facsarják.
Talpam alatt gúlak világa porladozik szét
és a végtelen Nap ideszédült lelke
égbillenő fejem koszorúzza.
Összeszorított öklömről a sebek lecsöpögnek
és én még tudok is alázattal borulni
anyám begyepesedett koporsójára.

Nem lehet azt mondani, kivált a húszas évek első felének költői kontextusába helyezve a verset, hogy különösebben eredeti vagy különösebben fontos alkotás volna. Ha azonban környezetét József Attila költői fejlődésének *Szépség koldusa* körüli időszakára szűkítjük, a költemény jelentősége egyszerűen megnő: a tudatos hangváltásnak, vagy legalábbis az új hang keresésének egyik első dokumentuma.

Adyval ugyanis, mint néha tették, ez a vers aligha hozható kapcsolatba: inkább elfordulás tőle – nem a világnézetétől, hanem a költői modorától – és egy, az ő „végzetességével”, végzetes „előre rendeltségével” szögesen ellentétes álláspontra helyezkedés. A csupa-izom stílus arra vall, hogy a költő, talán már Szabó Dezső némi hatására, de ifjú költőtől elég szokatlan módon nemcsak tizenhétéves fiatalságát vállalja, hanem ezzel együtt, mint mondja, rá is unt a „ke-

serü rímek bánatának facsarására", erre a természetétől lényegében idegen magatartásra, önmagának erre a megkésétt – és kissé juhász-gyulásan – nyugatossá stilizálására. Olvasta volna Kassáknak a *Tett* 1916. március 20-i számában megjelent híres Programját, mely „az előbbi generáció világfájdalmas hangulatpepecselésétől a tudatos akarat lírájába” való átfejlődést hirdette meg? Aligha; de ahhoz, hogy „vállára vegye a tavaszt”, nem is kellett olvasnia, első kézből ismernie. Amit az *Erőének* mond, az a kor lírájában – a fiatalabbakéban – többé-kevésbé közhely volt. Felnőtt egy nemzedék, mely a birtokon – elsősorban a Nyugaton – kívül rekedtek (vagy magukat kirekesztettnek érzők) indulatával söpört félre mindenféle dekadenciát és kezdeményezett lázadást – ki-ki a maga módját – az addigi ízlés, az addigi esztétikai normák, és természetesen az adott társadalom ellen. Ebben a lázadásban a német expresszionizmustól Kassáig rengeteg hatás keveredett; s egy ideig a különböző eredetű hatásoknak ez az ingerült egyvelege lesz az a sokféle változatában is félreismerhetetlenül közös nemzedéki hang, amelyre az *Erőének* is visszhangzik.

Az eltanult modort, kivált pedig az eltanult terminológiát azonban nem lehet vállrándítással levetni. Az *Erőének* 1922-ből, a *Szépség koldusa* kötet lezárása előtről való; de még a következő években is bőven találkozhatni József Attilánál „bánatműteremmel”, „emlékek halotti maszkjával”, „bánatkertész kis örömvizével”, „két bús álomvilággal”, „hiába várt csókok igazával”, „jó csókos tűzímádoval”, „hát elbocsátlak, csókos csóktalan”-féle sorokkal meg egy-egy olyan, a groteszkségig erőszakolt, kinosan nyakatekert, mert már belül sem igazán hiteles és tisztán látott képpel és jelképpel, amilyen „a holtan megbántott” Adynak ajánlott *Sírdomb a hegycsúcson*. Az effajta föl-fölkísértő szólamok, pózok és kellékek azonban, noha még az 1925 legelején megjelent *Nem én kiáltok* lapjain is elég sűrűn fölbukkannak, igazában már a múltéi: meghaladta őket, noha tolla még rá-rájár a régi sablonra. A „dús Élet hegyén” hallgatva ülő „zordon Szépség” kultuszán és a „Szépség koldusa” (már kezdetben sem egyértelműen csak szépség-szolgáló) magatartásán lényegében mindenesetre túl van. Ez a túl- és továbbhaladás a még sokáig kísértő reminiszcenciák ellenére is mind határozottabb lesz, körülbelül attól a pontosan nem rögzíthető pillanattól fogva, amikor *Erőénekére* rátalált.

Persze nem egészen véletlenül talált rá: minden jel szerint tudatosan keresett kiutat „nyugatosságból”, és minden jel szerint ebben az irányban kereste a kiutat. Úgy látszik, szükségét érezte, hogy a szokványossá vált stíláris áttételek nélkül, az élmény forrásához közelebb maradván, az érzés dinamikáját hűvebben követve és közvetítve fejezze ki magát. Ez az igény föltehetően 1922 nyarán, kiszombori „kukoricacsöszködése” idején jelentkezett benne. Legalábbis erre lehet következtetni abból a levélből, melyet a hazai avantgarde törekvések ez idő tájt legfontosabb és leghosszabb életű folyóirata, a *Magyar Írás* küldött neki 1922. szeptember 20-i keltezéssel, a szerkesztő Raith Tivadar aláírásával. „Első levelére – írja Raith – azonnal válaszoltunk és közöltük Önnel, hogy Barta könyvét, valamint Kassákét nem küldhetjük el, mert a Ma könyveinek árusítása minálunk be van tiltva. A levél nem érkezett meg Önhöz, pedig az Ön által adott címre ment el. Közben az Ön által megrendelt könyvet már póstára adtuk s úgy reméljük, hogy azt már meg is kapta.”

Milyen könyvet rendelt meg és kellett már meg is kapnia, nem tudjuk. Az viszont világosan kiderül a levélből, hogy Attila tudott a bécsi magyar emigráció és avantgarde irodalmáról, sőt valamennyire értékrendjével is tisztában lehetett, ha egyszer két legjelentősebb alakjának, Bartának és Kassáknak – nem tudni, mely – műveit kérte; a Nyugattól való stíláris és érzelmi távolodása tehát egyben feléjük való közeledést, vagy legalábbis közeledési törekvést jelent. Az „adott cím”, ahová a *Magyar Írás* válasza nem érkezett meg, nyilván a kiszombori lehet. Attila minden bizonnyal sürgette az elmaradt választ; Raith most erre a sürgetésre felel. Ha hozzávetőlegesen kiszámítjuk az ide-oda írások meg a közbeeső várakozás idejét, az új tájékozódást 1922 augusztusára tehetjük, te-

hát körülbelül akkorra, amikor indulási periódusának összefoglalására, lezárására és kötetben való megjelentetésére kezd készülni.

Raith levelében egyébként egyébről is szó van. „Verseire vonatkozólag még nem válaszoltam – írja –, mert sok kéziratunk van és mindent magam szoktam elolvasni, s így erre csak a napokban jutott időm. – A versek érdekesek és taléntumosak, sok ígéret van bennük, de – még nem eléggé tiszták. Azonban ne csüggedjen s ha van valamije, keressen fel minket, remélem nemsokára jobb kritikával tudok szolgálni Önnek” (J. A. Válogatott levelezése, 32–33). Tehát nemcsak könyveket kért a *Magyar Írás*tól, hanem verseiből is küldött, egyelőre azonban bizonyára inkább csak a megjelenés reményével, mint a csatlakozás szándékával. Mert hiszen ugyanakkor rövid kísérőlevéllel három verset küld a *Nyugat*nak is („Juhász Gyula jelölte ki őket”), és alig egy hónap múlva már azért panaszkodik Réti Ödönnek, mert nem felelnek neki: „Kedves Réti Ödön, Ön dolgozott a *Nyugat*ba, hát mondja meg nekem, mért nem válaszolnak a szegény vidéki embernek?” A *Nyugat* persze ráér; a *Nyugat*, ha ellenzékben is, de „birtokon belül” van, nagy múlttal a háta mögött és nagy tekintély birtokában, nem úgy mint a fűrgén levelező, udvarias *Magyar Írás*, ahol egy makói „fg. VII. o. t.”-nak is maga a főszerkesztő válaszol majdhogynem lekötélező figyelemmel: a *Magyar Írás* még éppen hogy létezik, éppen hogy egy esztendőt megért, szüksége van minden hozzá fordulóra és minden új tehetségre vagy ígéretre. De honnét tudhatná ezt Makón a „hetedik osztályos főgimnáziumi tanuló”, aki – úgy látszik – pillanatnyilag magával sincs egészen tisztában s éppen most kezdi levedleni a hova-tovább ihletének szabad mozgását akadályozó, páncként rákeményedő „nyugatos” bőrét? A *Nyugat* hallgat, viszont a következő év áprilisában két, 1923 legelejéről való verssel együtt (*Sacrilegium, Útravaló*) közölni fogja a most beküldött három közül a vitathatatlanul legjobbat, a *Névnapi dicséretet*. Föloldja ez a közlés Attilának Réti Ödönhöz írt leveléből is kiolvasható túrelmetlen nehezítését a *Nyugat* iránt? Érzett valamit az elismertetés, fölavattatás örömeiből? Aligha; viszonya a *Nyugathoz* – és a *Nyugaté* öhozá – már most, a kezdet kezdetén félreértéssel terhelt, ahogyan félreértésekkel terhes fog maradni mindvégig. Attila bizonyára vágyik rá, hogy megjelenjék a *Nyugat*-ban, de amikor végre láthat egy csokornyit verseiből a folyóirat lapjain, tulajdonképpen már túl van ezen is, kutató tekintete már másfelé irányul. Kassákot, Bartát kér, és jelentkezik a *Magyar Írás*nál is.

Noha akaratlanul, része volt ebben az új tájékozódásában Juhász Gyulának is. Az ő révén ismerkedhetett meg a makói diák azokkal a – részben még nála is fiatalabb – lázongókkal, azokkal az új és legújabb világirodalomban eléggé tájékozott író- és költőjelöltekkel, akik a maguk zajos Sturm und Drangját élve némi szerepet játszottak Szeged irodalmi életében. Egyik fészük éppen a Koroknay nyomda volt, ahol e fiatalok egyike, Keck József Gáspár azt a szegedi költőket bemutató *Lirai antológiát* szerkesztette, melyben – nem sokkal a *Szépség koldusa* megjelenése előtt – néhány versével Attila is szerepelt.

Stílusát illetőleg az Antológia köre egyáltalán nem volt egységes; skálájuk a titánkodó, esetleg csak polgárpukkasztó expresszionizmustól a nyugatos modorú, impresszionista „fáradtság” dekadens szerepjátszásig ívelt. Többségük másodlagos tehetség volt s utóbb elhallgatott vagy elkallódott. Kassákot és a bécsi magyar emigráns irodalmat azonban minden bizonnyal ismerték. De ismertek egyebet is; volt némi kitekintésük a kortárs világirodalomra. A több álnéven író Kormányos István például – mint Szabolcsi Miklós írja (*Fiatal életek indulója*, 1963, 394.) – „korán teleszívta magát a kor haladó német irodalmával, elsősorban naturalistákkal s expresszionistákkal”. Amit tőlük hallhatott és jóvoltukból olvashatott, az segíthette Attilát abban, hogy kilábaljon az „öreg, borús” ihletekből és közeledjék ahhoz a szabadabb formákban áradó, erőteljesebb, dinamikusabb hanghoz, amit a maga számára legsugalmazóbban Kassáknál hallhatott.

Ez a részleges hangváltás, az új hangnak ez a próbálgatása egybeeshetett a *Szépség koldusa* kötet lezárásával. Első nyomaként az *Erőének* még bekerülhe-

tett a kötetbe. A vele egy töröl sarjadt *Proletárok!* már nem került, nyilván nem is kerülhetett bele, mert kissé későbbi: 1922 végéről, legföljebb 1923 elejéről való. Gyűjteménybe egyébként a költő sosem vette föl; alighanem ő maga is túlságosan kihallotta belőle a kassákos-expresszív hangokat, túl leplezetlenül kiérezte belőle a hatást. Aki netán nem ismerné a szerzőt, már az első öt sor alapján óhatatlanul az *Eposz Wagner maszkjában*-ra és a *Hirdetőszloppal*-ra, vagy – ha tetszik – az 1921-es *Világanyám* első két könyvére, tehát az 1920-ig terjedő Kassákra gondol: arra, aki a számozott versekkel még nem tette meg az „első nekiszaladást az új Kassák felé”. Ez a főként mozgásképzetekkel és izomfeszítő erő kifejtéssel dolgozó, igékben meg igékből képzett fő- és mellénevekben mozgó „kraftausdruckos” stílus alapján véve meglehetősen idegen József Attilától, valódi költői és emberi természetétől, inkább játékoságra és kicsinyítésre, mint hiperbolikus harsányságra hajló egyéniségétől; fölvetett modor, és világosan rávall újonnan választott mesterére.

Ma nektek tornyozó akaratból ekhózik öblös meg forró
szívemmel.

Mert valaki belém kovácsolta végtelen
szeretet meg el nem csüggedés zengő acélját
és a nekifohászkodások és a nekikieserülések
tajtos csöppjeit is belém injekciózta –

kezdi a verset, és hang, modor, terminológia mind csupa Kassák. Ővé a „tornyozó akarat”, az „ekhózás”, a „zengő acél”, az „injekciózás”; Kassák az, aki a kovácsolt vasak csörömpölő energiáját beleviszi a magyar versbe; a „végtelen szeretet”, a „szent hallelujával lelkezett csók” viszont éppúgy a német expreszszionizmus lelkező „O Mensch!”-kultuszára utal, mint a verset záró, tárt karú, fölkiáltójeles „testvéreim!”

Ha tehát a fiatal, vagy inkább még csak kamasz József Attila úgy indul el pályáján, mint a *Nyugat* engedelmes bolygója, akkor most, a *Szépség* koldusa után, sőt valamivel már előtte is új erők vonzásrendszerébe kerülve kilendül addigi útjáról. Annak a hangnak, amit megtanult és már-már anyanyelvi fokon beszélt, kezd kérdésessé válni az értéke is, az értelme is; Attila ráeszmél, hogy nem azonos „a szépség koldusával”, és elindul a magakeresés nem éppen sima útján. Ezt járja első és második kötete, 1922 és 1925 közt, s ennek a nyugtalan, sokszor zaklatott önkeresésnek a tükre az 1925 januárjában megjelent *Nem én kiáltok*: ezért olyan vegyes az anyaga, ezért olyan mutáló a hangja.

A *Nyugat*, mint mondtuk, még sokáig visszhangzik benne; elsősorban a szívéhez oly baráti közelségbe került Juhász Gyula meg a szervezetébe legmélyebben beépült Ady. De ott van, és minél előrébb haladunk, annál inkább ott van már Kassák is. 1924-ben már nemcsak a „rég”, hanem szinte tapinthatólag az „új” is, a számozott verseké, a dadaista és szürrealista. Ihletésére mutatnak az olyan versek, mint a föltehetőleg 1924 tavaszáról való *Ki verné föl lelkünkben a lelket?*, melyben az első két sor „meddő dombok homlokából kiemelt csillagvizsgáló gondolatai” azonnal megteremtik a pillanatnyi költői-emberi közérzet közlésére alkalmas „képtelen”, azaz nem a valós látványt tolmácsoló, hanem annak önállósult elemeiből új kapcsolódásokkal új, dinamikus látványt és élményt adó képeket:

föl, föl a magasságig
repülőgépeket hajigálunk
és roppant, visszahulló pályájukkal
kipányváztuk a madarak birodalmát,
mozdonyokkal korcsolyázunk messze földre
és kantárt holnap elektromos hajókból dobunk
a sörényes, üvöltő tengerekre...

Ezt a tipikusan kassákos nekilendülést aztán a vers közepén itt is, akár korábban a *Proletárok!*-ban, egy „expresszionista fordulat” követi: fölkialtójeles „O Mensch!” fölszólítás („de emberek, emberek!”), és – igaz, kassákos képnnyelven megfogalmazott – buzdítás tisztaságra és derűs jóságra, a húszas évek első felének expresszionizmusból örökölt lírai eszményeire – és közhelyeire.

De idézhetnénk az *Érzitek-e?* kezdő sorait: „Barátaim, a pilátusok megfürdtek, / lemosakodtak tetőtől-talpig szublimáttal...”; idézhetnénk a kötetben nem, csak a *Magyar Írás* 1924 május–júniusi számában megjelent *Igaz ember* számos sorát: „lábaim, árokba rugdostátok egymást, / szolgáltassátok be a cintányérokat... / mert fölhúzták már a megállt órákat...”; idézhetnénk a kéziratban maradt, 1924-ből vagy 1925 legelejéről való *Oly friss* című verset: „... a szebbik biplánon mindenki hallja a toronyóra ütéseit, az éhesnek körte a csillag is, ott már ebédelnek, de Magyarországon még nincsen rádió. / Minden emberben ketrecek élnek, ezek esznek vagy énekelnek / és egyik emberben acélból vannak, a másikon pedig furulyákból...”: – csupa kétségtelen, helyenkint temperált kassákizmus, legalábbis a fölszinen, stílusban, dikcióban, vagyis mindabban, amit ez a kitűnő fülű, páratlan imitációs készségű tanítvány első hallásra elsajátíthatott.

Mert ha aprólékosabban megvizsgáljuk a verseket és környezetüket, a szembetűnő hasonlóságok mögött és alatt kiütözköznek a különbségek is. Elsősorban talán az, hogy Kassák ekkori abszolút öntörvényűségétől eltérőleg József Attila a maga fejlődésén belül új stílusának nevezhető verseiben szinte kivétel nélkül, már-már makacsul megőriz valami szemléleti vagy gondolati magot, mely a vers irreális vagy szürreális világát a reális világgal összekapcsolja. Kassák azzal kezdi új korszakát, hogy kiutasítja világából „az esztétikát kukorékoló jaguárokat”; József Attila viszont még legelszántabb „nekiszaladásaiban” is ott rejt magában valami „esztétikainak” nevezhető szándékot. Kassák „az elszabadult lendületekre apellálva” legelső követelményül azt kívánja, hogy „köpd ki magadból a langyos területeket”; József Attila viszont, részben mert másfél évtizeddel fiatalabb, részben mert a *Nyugaton* nőtt föl és mélységesen kötődik Juhász Gyulához, leginkább pedig azért, mert eredendően lágyabb és hajlékonyabb alkatú, jöcskán őriz magában – és mindvégig őrizni is fog – olyan érzelmi és értelmi elemeket, amelyek a kassáki minősítésrendszerben a „langyos területek” fogalmi körébe tartoznak. Kassák, a maga vas egészségében „semmitől se tartva” beleveti magát „a tohuvaobhu folyóba”, mert mi egyebet tehetne egy számára valóban mindenképpen tohuvaobhu világban, melyben „a reménytelenség bazalt oszlopai virágoznak” fölötte – egyébként, egzisztenciális értelemben kockázatmentesen, mert hiszen a sorstól legmélyebbre nyomottan is tudja, hogy acélos karcspásaival ő az ura a folyónak, az ár nem bírja alámeríteni, és művészete révén mindig meg fogja nyerni, amit az egyéni sors vámján esetleg elveszt; József Attila viszont ösztönösen visszaretten a kísértő káosztól és legkassákosabb „nekiszaladásaiban” is görcsösen belekapaszkodik az értelem szalmazálabá: sosem meri véglegesen „lenyelni a logikát”, mert érzi, hogy vele együtt lenyelné az életét is.

Van a *Nem én kiáltok*-ban egy stílusában sokrétűen zsúfolt, mondandójában elég rejtélyes vers, *A csoda*, 1924-ből, talán az év késő tavaszáról; Szabolcsi Miklós szerint, aki utal a költemény többi értelmezési kísérletére is, „bonyolult sors-jelkép”, de „ez a jelképezési technika kissé kusza, ideges, kamaszos még, indázva rakódnak egymásra a jelentések” (Érik a fény, 356–357); már amennyiben valóban jelentések rakódnak egymásra. Mindenesetre nem pusztán csak jelentések. Annyi bizonyos, hogy a költemény adysan – és a *Magyar Írás* politikai elkötelezettségének álláspontját vallva – indul, majd lassan kassákos szürrealizmusba megy át, s végül mintha valamiféle, talán Nietzsche-től sem független, expresszionista-dinamista utópiába torkollnék. Lenne valami kapcsolata az ihletvilág nehezen föltérképezhető föld alatti víz- és forrásrendszerében a valószínűleg közelkorú *Komoly lett már* című és kezdetű, ugyancsak adys és kas-

sákos hangokat vegyítő verssel? A „hejehuja lélek” megkomolyodása (mindjárt az első sorban) arra utalna, hogy pillanatnyilag – átmenetileg – belefáradt a „frissen pörgő”, elevátorok erejét kihívó jókedvbe vagy csak hetvenkedésbe, az erőnek az erő megjátszásával való önáltató és önbiztató megteremtésébe az erőtlenség és elmagányosodás meg-megújuló kísértéseivel szemben; és ez a fáradtság lenne az a pszichikai talaj, melyen aztán „a csoda” megszületik? A *Komoly lett már* oly távlatosan szép, és enyhe kassákosságában is már oly tisztán József Attilára valló, lírájában annyi szállal szétágazó, nagy nyugalmú záró képeben:

Érzem, hajnali falucska lettem,
szelidség nyugodt tehenei
ballagnak belőlem az Úr kegyelmének
friss és térdigfüves legelője felé –

ezek az alázatban megbékélt tehének talán ugyanabból a karámból származnának, ahonnet *A csoda* szürrealisztikus látomásának „pengétlen könnyeket síró”, szarván gyerekekkel teli körhintát forgató „vén acéltehene”?

A verset, mint említettük, sokan és sokféleképpen értelmezték; de kérdés, hogy „mit jelent” egyik eleme és mit a másik, mit rejtett egyikbe vagy másikba, esetleg „mit akart mondani” egyikkel vagy másikkal a költő? Nem jobban megfelel-e a „költői valóságnak”, ha a verset a cím világos utasítása szerint annak fogjuk föl, vagyis „csodának”, másként látomásnak? Az alapszituáció talán olymód képzelhető el, mint az előző év kivételes remeklésében, a *Megfáradt emberben*: megfáradt, izmokat elengedő, figyelmet elernyesztő „fekvésnek”, amott a folyóparton, emitt esetleg egy kertben, egy „vén szilvafa” alatt vagy közelében, amott kilátással a folyóra, emitt talán egy rétre a kertek alatt, ahol ki tudja, nem búcsúsok állították-e föl ringlispiljeiket, s ahol talán sínek is húzódnak (s akkor igaza volna Szabolcsi Gábornak, ha nem is a technika-csodavárásban, de egy „acéltehén”-mozdony jelenlétében). Fekvés tehát, a „csak megfáradt ember” oly magát fölengedő, szinte föladó állapotában, hogy lassan egybeoldódik a természettel, a leszálló, kicsillagosodó estével; és fekvés, egymás mellett: amott a folyóval, a természettel, amivel egybeolvad, tehát végző soron – itt még kimondatlanul – önmagával; emitt „fehér vízben hevertünk egymás mellett, / szivemben ő s az ő szivében én”, ami végül is – itt már a továbbiakban ki is mondva („úgy láttam, hogy bennem él tovább a tehén”) – nem más, mint a megkettőződött (vagy meghasadt?) Én önmagával való egymasmellettisége.

A vers a gondolati tényközlés szintjéről a százesztendő szilvafa beszélgető társul való bevonásával lép egy szinttel magasabbra a köznapi logikánál, és a mozdony megjelenésével fordul át a csodába. De mozdony-e valóban a kert mellett elbődülő acéltehén? Azért bődül el, mert sípol? Azért lesz drágakő, mert megcsillan a napfényben? Pálmaág-farka a füstje? Azért nyúlik ki, mert megáll? Szarvai, azaz kéménye hegyén túl a körhinta valódi körhinta, gyerekekkel? Folytatni lehetne, egyre több kockázattal és egyre kevesebb sikerrel, az effajta azonosításokat. Egy mindenképpen bizonyosnak látszik: hogy a látomás valamilyen valóságból szökken elő, nem pedig – fordítva – valamilyen gondolat keres magának többé vagy kevésbé erőltetett képeket a kifejeződésre. A körhinta tehát nem *jelent* se vidámságot, se életteljességet; egyszerűen egy valóságos körhinta. A drágakővé változás nem értékjelzés, nem olyasmit „jelent”, hogy a technika eszményi fokon már nem vasak, fémek, huzalok szerkezete és energiák működése, hanem – a társadalom szempontjából és az ember számára – „drágakő”; egyszerűen a látott való minőségváltozása a látomásban. A baj – (hogy tudniillik, ha nem is „a jelképező technika”, hanem maga a vers valóban „kissé kusza, ideges, kamaszos”) – nem abból adódik, hogy a képek „jelentése” nem elég világos, hanem éppen megfordítva abból, hogy a

költő nem vállalja, nem meri vállalni teljes egészében és autonómiájában a látomást, hanem mindenképpen jelentést akar belevinni s ezzel megzavarja, öszszekuszálja; programot ad neki, és mintegy használati utasítást mellékel a csodához („hogymint embertszülő tüzet énekeljek / örökké, újra / jeges, havas / ismeretlen hegyek tetején”).

Elsősorban a maga számára, ami persze érthető; azzal ugyanis, hogy föladatot, rendeltetést ad magának, egyben ki is kapaszkodik abból a talajvesztésből („a föld egyszerre elszaladt alólunk”), amibe „a csoda” ejtette. Mert aligha kétséges, hogy a vers valamilyen, pillanatnyi személyiség-zavar élményének az emlékét őrzi, egy pillanatnyi énhasadását, melynek zuhanásából a tudat, a föladat, a „logika” segíti kiemelkedni, helyreállítva a meghasadt személyiség egységét. Egyrészt költői sikon: egy új, „szürreális” Ént konstruálva a szétesett régi helyébe:

Hátulról keresztülnéztem magamon
s úgy láttam, hogy bennem él tovább
a tehén.
S tele gyerekekkel
körhinták forogtak vidáman
szarvai hegyén -

vagyis azonosulva a látomással; másrészt emberi sikon: egy - expresszionista jellegű („embertszülő”) földadat vállalásával.

Az effajta élmények azonban ritkán szoktak teljesen nyomtalanul elmúlni. Ha más nem, legalább valamilyen lappangó, a tudat szintje alá szorult szorongás marad utánuk. Aki egyszer megélhette, hogy milyen veszendő kincs a tulajdon személyisége, az soha nem lesz többé föltétlenül biztos személyisége birtoklásában. Ezért kapaszkodik József Attila oly eltökélten, sokszor egyenesen görccsösen az értelemnek, a „logikának” legalább egyetlen kis fogódzójába, ezért van szüksége rá, hogy akármilyen „tohuwabohuban” legalább egy utalással dokumentálja - elsősorban saját magának - a maga jelenlétét (például *A csoda*-ban: „Ó, mennyi dinamit lakik / én élve síró szemeimben!”, ahol a második sorra ráadásul még a „langyos területek” minősítése is ráhúzható). Ő ugyanis nemcsak verbálisan, nemcsak elméletileg, valamilyen manifesztum követelményeinek megfelelően, hanem *valóban* képes rá, hogy „egymás mellett heverjen” önmagával. A skizofrénia egyelőre még csak föl-fölkisértő pillanataiban ő *valóban* „hátulról keresztülnéz magán”, és az ilyen *valóban* szürreális élményeknek nemcsak a „káp-rázatát” ismeri (hogy Rimbaud-i szóval és műfajjelzéssel szóljunk, mert hiszen *A csoda* méltán állítható az *Illuminations* képei mellé, és középső, nem diszkurzív és nem didaktikus részében a látomás struktúrája annyira rokon velük, hogy akár közelebbi kapcsolatra, futó olvasmányélmény reminiscenciájára is gyanakodni lehetne): Ő úgy látszik már most megtapasztalja azt is, ami élete végén, kései verseinek tanúsága szerint, állandó és föloldhatatlan gyötrelme lesz: az „egyszerre elszaladt alólunk minden” egzisztenciális szégyenét. „S én szégyenverten lopakodtam arra...” - írja *A csodákban*, a kései idők ártatlan bűnvádjának távoli előhangjaként.

Ezért nem tér ő a szürrealizmusnak a dadaizmuson át vezető útjára, és pár év múlva ezért nem bír majd meghonosodni legjobb igyekezete ellenére sem a párizsi szürrealizmus álmokat és automatizmusokat gáttalanul fölszabadító „kísérleti” légkörében. Mert neki, éppen megfordítva, azon állt vagy bukott az élete, ami a lélek homályos alvilágából törekszik fölszínre, s mennyire bírja rendé, „énekké” formálni, „logikává” szervezni őket.

Rónay György április 8-án elhunyt. Köteményeit legutóbb januári számunkban közöltük. Fájdalommal búcsúzunk kiváló munkatársunktól. (A szerk.)

AZ ELSŐ ÉVTIZED*

- Egy költőnemzedék indulása -

(A hatvankilences nemzedék)

Az irodalomtörténet-írás általában az egy évtizednél nem nagyobb időkülönbséggel született s egy szekértáborba összegyűlő írókat szokta nemzedékeknek tekinteni. A kritikai gyakorlat s az előbbindulás jogait óvatosan őrző írotípus viszont gyakran az életkor 4-5 éves különbségét is elválasztónak érzi. Vannak, akik az életkort tekintik döntőnek, vannak, akik az egyszerre indulást, s vannak, akik a közös nevezőre hozható célkitűzéseket. A legszerencsésebb eset nyilván az, ha a három szempont egybeesik, de ez viszonylag ritkán következik be. Ahhoz, hogy nemzedékről beszélhessünk, egy valami feltétlenül szükséges: a történelmi-társadalmi élmények azonossága-rokonsága. S így az első verseskötet megjelenésének dátuma önmagában nem lehet döntő, főként azért nem, mert ez sohasem csak a költőn múlik. A Nyugat nagy költőnemzedékéből Ady Endre első kötete még 1899-ben jelent meg, Babitsé 1909-ben, Juhász Gyuláé, Kosztolányié 1907-ben, Tóth Árpádé 1913-ban. A távolság elég nagy, mégis együtt látjuk őket 1908-tól, a Nyugat folyóirat és a Holnap antológia révén, bár ez utóbbiban nem mind szerepeltek.

Voltaképpen hasonló a helyzet azzal a költőnemzedékkel, amely ugyan szintén meglehetősen vontatottan jelentkezett első köteteivel, mégis volt egy időszak, amikor robbanásszerűen felhívta magára a figyelmet: az 1969-es esztendőben. Amíg más, jobb megnevezés nincs, célszerűnek látszik hatvankilences nemzedéknek nevezni őket, hiszen a fiatal jelzőből már végérvényesen – és nemcsak életrajzi okokból – kikoptak. Ezek a költők zömmel a világháború kitörése utáni fél évtizedben születtek, verseket írni tehát a hatvanas évek elején kezdett az idősebbje, s első – nehezen adódó – publikációik már 1960 óta nyomomonkövethetőek, főként vidéki napilapokban, s néha irodalmi folyóiratokban (például Rózsa Endre, Veress Miklós). Majd sokéves próba következett: a hiteles lírai megszólalásért és az irodalmi életbe való belépésért. Az előbbi hamarabb sikerült, előbb voltak e költőknek érvényes verseik, mint rendszeres publikációik. Ismert példa az *Elérhetetlen föld* című antológia többéves várakozása a megjelenésre. Mígnem a kapudöntés eredményt hozott. 1968 táján megváltozott a szerkesztők és a kiadók gyakorlata, s ennek hatására lehetett 1969 a betörés esztendeje. Ez év nyarán volt a fiatal írók lillafüredi konferenciája, ezt megelőzően az Új Írás háromnapos ankétot rendezett, amelyen megszólaltak a fiatal írók, s róluk beszéltek az idősebbek. A karácsonyi könyvpiacon pedig megjelent a Kilencek antológiája, az *Elérhetetlen föld* (Györi László, Mezey Katalin, Molnár (Péntek) Imre, Kiss Benedek, Oláh János, Konc József, Kovács István, Rózsa Endre, Utassy József) Nagy László előszavával és a *Költők egymás közt* (Apáti Miklós, Beney Zsuzsa, Bisztray Ádám, Iszlaí Zoltán, Kertész Péter, Kiss Anna, Kiss Benedek, Oravecz Imre, Pardi Anna, Petri György, Rózsa András, Szentmihályi Szabó Péter, Szepesi Attila, Takács Zsuzsa, Tölgyessy Miklós), amelynek 15 költőjét egy-egy idősebb pályatárs mutatta be. Egyszerre, egyidőben ennyi tehetséges költő még sohasem indult a magyar irodalom történetében. Kettejük kivételével mindegyiküknek megjelent az-

* Egy tanulmánykötetet bevezető írása

óta egy – de inkább több – önálló kötete is. A nemzedék jelentősebb költőinek mintegy fele kezdte pályáját ebben a két antológiában.

Ennek a robbanásnak voltak előzményei is. Mindenek előtt az *Első ének* című antológia (Kozmosz, 1968), amely 38 költőt mutatott be néhány verssel. Sok az indulás benne és kevés az igazán jó vers. Egy évtized alatt közülük tizenheten jutottak el önálló kötethez. Magában az antológiában költői indulás csupán egy bontakozik ki: Tandori Dezsőé, aki ekkor már évek óta kész költő, indulása megkésett, nehezen sorolható ehhez a nemzedékhez, amelyből többen tanítványai.

1968 legvégén újjászületett az Új Termés, az elsőkötetesek könyvsorozata (Gutai Magda, Győri László, majd Utassy József kötetei). 1969-ben a Magvető Kiadó mellett a Szépirodalmi Kiadó is elindította az elsőkötetes költők sorozatát, 1970-ben pedig a Móra (Kozmosz) Kiadó is csatlakozott hozzájuk.

A hatvankilences nemzedék zöme a tudományegyetemek bölcsészkarán szerzett diplomát. A pályára készülődés nagy része zajlott le, tehát az egyetemi alkotókörökben. A budapesti bölcsészkaron még Bella Istvánékkal együtt harcolta ki a *Tiszta szívvel* című kiadványt az a gárda, amely nemsokára Kilencek néven vált ismertté, de innen indult Sumonyi Zoltán, Szentmihályi Szabó Péter, s az alkotókörtől viszonylag függetlenül magát Dobai Péter, Petri György, Várady Szabolcs is. Néhány év szünet után a *Jelenlét* folytatta e munkát (Kántor Péter, Kartal Zsuzsa, Pinczési Judit, Pintér Lajos, Szilágyi Ákos).

Jelentős a debreceni egyetem és az *Alföld* című folyóirat körül tömörülők műhelymunkája is. Innen indult Kiss Anna, Oravecz Imre. Itt állították össze legjelentősebb vidéki antológiánkat. Az *Együtt* (1971, Aczél Géza, Gábor Zoltán, Ószabó István, Várkonyi Anikó és mások) és a *Közelítések* (1977), amelynek Nyilasy Balázs az új felfedezettje, de az előbbieket mellett közli Szalai Csaba és Szöllősi Zoltán verseit is.

Szegeden önálló antológia nem jelent meg, de az itteni alkotókörből indult, s a *Tiszatáj* adott először otthont Veress Miklós, Szepesi Attila, Petri Csathó Ferenc, majd Baka István és Zelei Miklós verseinek. S már sorjáznak az újabb tehetségek: Géczy János, Téglásy Imre, Zalán Tibor.

A „hőskorban” az egyetemista alkotóknak külön antológiájuk volt, az *Univerzitas* (1967, 1968, 1970).

Az 1969-es jelentkezés folytatásaként 1971 januárjában megindult a *Mozgó Világ* című almanach (1974-ig 6 száma jelent meg), amely a fiatal nemzedék se-regszemleszerű felvonultatását tekintette feladatának. A *Mozgó Világ* 1975 végén kéthavonta megjelenő folyóirattá alakult át, s immár az újabb, a mostani fiatalok bemutatását tekinti céljának.

A Szépirodalmi Kiadó újabb antológiákban indított el költőket. A *magunk kenyere*n (1971) 14 költőt (köztük Bertók Lászlót, Dobai Pétert, Vasadi Pétert, Verbőczy Antalt, Veress Miklóst), a *Ne mondj le semmiről* (1974) pedig 13 költőt (köztük Banos Jánost, Kartal Zsuzsát, Kemenczky Juditot, Spiró Györgyöt, Szilágyi Ákost, Várady Szabolcsot). A központiak mellett számos kisebb-nagyobb vidéki antológia is megjelent a hetvenes évek során. A bölcsészkarral rendelkező városok és a nagy irodalmi hagyományú Pécs mellett egyre újabb városok kapcsolódtak be az irodalmi életbe, s ebben a munkában nagy szerepet kaptak és vállaltak a fiatal írók. Miskolc, Kecskemét, Tatabánya, Győr, Veszprém, Szombathely, Kaposvár is egyre gyakrabban hívja fel magára irodalmi életével a figyelmet. Nem jelent többé száműzöttséget vidéken élni. Aczél Géza, Baka István, Győri László, Péntek Imre, Pintér Lajos, Petri Csathó Ferenc, Pécsi Gabriella, Szalai Csaba és egyre sokasodó társaik jeles munkája azt ígéri, hogy az ezredfordulóig talán csökken a főváros túlzott vonzereje az irodalmi életben is.

Az új költőnemzedék jelenlétének legbiztosabb mércéje azonban nem a könyvkiadásban, hanem az irodalmi folyóiratokban való részvétel. A hetvenes években a verspublikációk egyre nagyobb hányadát – harmadát-negyedét, de néha a felét is – ők adják. S hogy nem töltelékanyagként, azt jól példázhatják a *Látóhatár* utánközlései: körülbelül a negyedrészt a verseknek ez a nemzedék írta.

Az a felhajtóerő, amely az irodalmi életbe áramoltatta a seregnyi fiatalt, természetesen olyanokat is magával sodort, akiknek nem most kellett volna elindulniuk. Többéves hiábavaló várakozás után ekkor indulnak olyan kiváló tehetségű, néha jóval harmincon felüli költők, mint Beney Zsuzsa, Bertók László, Bisztray Ádám, Keresztes Ágnes, Papp Árpád, Takács Zsuzsa, Tandori Dezső, Tóth Bálint, Vasadi Péter. Ők egyértelműen aligha sorolhatóak be e nemzedékbe, sokkal szorosabban kötődnek későbbi jelentkezésük ellenére is Ágh Istvánék nemzedékéhez, tehát az 1930-as évek derekán születettekhez, néhányan közülük pedig még korábbi évjáratúakhoz. Viszont egyértelműen elhatárolni sem lehet őket a hatvankilences nemzedéktől, amely az Ágh–Tandori nemzedék lírájához sok szállal kötődik, valószínűleg sokkal többel, mint a rájukövetkező, most felbukkanó újabb költőnemzedékhez.

Valahol mégis el kell határolni minden nemzedéket, mederbe kell szorítani minden témakört. A parttalanság itt sem lenne hasznos. A célszerűség is azt kívánja, hogy ez a tanulmánykötet a hatvankilences nemzedék munkásságát elemezze, még akkor is, ha feltételezhető, hogy több évtized távlatából majd máshol kell megvonni a határokat, akár visszafelé, akár előre az időben. Szándékosan nem lesz tehát szó sem az előbb említett idősebbekről, sem azokról a fiatalokról, akik a hetvenes évek derekán indultak, s részben már első kötetük is megjelent. Az irodalomtörténeti szempont érvényesítése, valamint technikai okok miatt nem lehet szó azokról sem, akik ugyan e nemzedékhez tartoznak, de kötetük idáig – 1976 végéig – még nem jelent meg. Benke László, Botár Attila, Kemenczky Judit, Kerék Imre, Konczek (Konc) József, Petri Csathó Ferenc, Várady Szabolcs biztosan helyet kaphatna itt, ha az első nagy erőpróban, az első kötet megjelenésének és megítélésének tényén túllenne.

Nehéz, de elkerülhetetlen feladat volt egyfajta szigorú elhatárolás a minőség, az eddig létrehozott érték alapján. Nem 3–4 tucat, de mintegy 80 első verseskötet jelent meg 1967 és 1976 között, s közülük sok bizony már megjelenése pillanatában tévedésnek bizonyult. Az amatőrök, a dilettánsok túl nagy számban és túl könnyen jutottak első kötethez. További útjukat azonban szerencsére rendszerint meggátolta a tanulságokat levonó kiadói politika. S természetesen volt jónéhány olyan indulás is, amely tehetséget mutatott, de az átütő erő egyelőre hiányzott belőle. Túl szigorúak azonban nem lehattünk e tanulmánykötet szerkesztésekor, bizonyítja ezt a bő – harminc költőt bemutató – seregszemle. Bizonyos, hogy e nemzedéknek sem lesz harminc klasszikus költője. De körülbelül ennyien *költők* a pályán, tehetséggel, mondanivalóval és formaérzékenységgel. Hogy mire fogják vinni, hogy milyen magaslatokat és közülük ki fog meghódítani, botorság lenne most jóslgatni.

1969 után a nemzedék szervezetiesen is szeretett volna bekapcsolódni az irodalmi életbe. Ezért alakult meg a Fialal Írók Munkaközössége, ez azonban szerepének tisztázatlansága miatt rövidesen elhalt. 1973 tavaszán jött létre a Fialal Írók Köre, amely hamarosan József Attila nevét vette fel, s a Magyar Írók Szövetsége mellett működve az ország fiatal íróinak szervezeti együttműködést és műhelylehetőséget biztosít. A Fialal Írók József Attila Körének négyéves története a nemzedék legjobbainak tényleges beérkezését dokumentálja. Ugyanakkor az is nyilvánvaló lett, hogy valóban itt az újabb fiatal írőnemzedék.

(Életrajz és társadalom)

A hatvankilences nemzedék zöme későn indult. Objektív és szubjektív szempontból egyaránt. Nemzedékké szerveződését viszont ez a késlekedés nemcsak elősegítette, hanem az egyszerre indulás erejével szemléletesebbé is tette. Fialal költők, írók csak akkor lehetnek „egyformák”, „megkülönböztethetetlenek”, ha hasonló tapasztalataik hasonló világképet hívnak életre. Ha közben még mestereik is nagyjából azonosak, a mutáló hangból nehezebb a szuverén világot kiolvasni.

Az együtt jelentkezők élményeinek különbözősége is segít elhatárolni a nemzedéket. Hiszen egyikük a fényes szellők idején volt kamasz, a másik 1956-ban, a harmadik a minap. Gyökeresen más tehát az a társadalmi-kulturális közeg, az az élményvilág, amelyben felnövekedtek, magukra eszméltek. A hatvankilencs nemzedék viszont jól körülhatárolható. Ezek a fiatalok a háborús években születtek. Apró gyermekkorukból ha emlékeznek valamire, az többnyire a nélkülözés, az elpusztult édesapa emléke, a megrokkant szülők képe. Általános iskolába a fényes szellők, majd a személyi kultusz éveiben jártak. Rákosi fényképe nézett rájuk az osztályok faláról és jelmondatok légiója. Vörös sarkokat építettek, falújságot szerkesztettek, „politizáltak”, pedig csak gyerekek voltak. De közben a kenyér vastagságán, a szülők hangulatán érezhették: nincs minden rendben. Majd jött 1956, forradalmi tetsző „romantikus” kavargásával: jött az ellenforradalom. Aztán a konszolidáció. Közben a kamaszévek. Amikor az ember először látja fogalmakon keresztül, összefüggéseiben a világot, s alakulni kezd a világgépe.

Vagyis ez az utolsó nemzedék a harmadik a huszadik századi Magyarországon, amely sorsaként élhette át a szédületesen felgyorsult történelmi eseményeket. Amint Kiss Anna írja hitelesen *Pávalepke* című versében: „Mikor a lódögöket eltemették, és osztották a földet, a világról nem sokat tudtunk, de az emberről mindent.” S a nála egy-két évvel fiatalabbak is hasonlót mondhatnának – egy következő történelmi szakasz kapcsán. Hiszen a magyar történelemnek nem volt még egy ennyire gyors, szinte két-három évente fordulatot hozó korszaka, mint az 1940 utáni két évtized. Mindezek után éles kontrasztként hat a hatvanas évtized konszolidációja. S ez a részben látszólagos, nagyjából valóóságos ellentét értetheti csak meg velünk a nemzedék helyzetét. Viharos két évtizedben nőttek fel. A disszonancia és a radikális társadalmi változások élményét kapták útravalóul. S mire megtanulták valamennyire is kifejezni önmagukat, ezt a mélyen átélt élményt, a kor túlhaladt rajtuk. Egy konszolidálódott társadalomba kértek felnőtként bebocsátást.

Az idősebb költőnemzedék legjobbjai a hatvanas évek első felében szintézist hoztak létre: a pokoljáró történelmi tapasztalatokból okulva árnyaltan dialektikus valóság szemléletüket alapvetően a történelmi optimizmus hatotta át. Illyés Gyula, Vas István, Benjámin László, Nagy László, Juhász Ferenc eredményeihez okkal-joggal kapcsolódik az új költőnemzedék, de éppen abban a történelmi pillanatban, amely egyúttal korszakváltás is a magyar történelemben. Azzal a ténnyel, hogy a hatvanas évek közepe a szocializmus építésének második szakaszára való áttérést, a „disszonáns” után a „konszolidált” szakaszt, tehát egy új korszak kezdetét jelenti, irodalmunk érdemben még nem tudott megbirkózni. A váltás miatt szükségszerű irodalmi változásokat legjelentősebb költőink is alig tudták végrehajtani, de az ő nagy gyakorlatuk sokáig elfedte, s részben ma is elfedi az írói közlés elbizonytalanodását.

Az induló fiataloknak viszont nincs meg sem a kellő írói, sem a társadalmi tapasztalatuk. Költői megszólalásuk *minden* addigi élményük kiéneklésével kezdődik s ez már eleve feszültséget teremt: ütközik a versek tartalma és a hatvanas évek második fele társadalmi gyakorlatának tartalma. Ugyanakkor indulásukkal szinte egyidőben, vagy nem sokkal utána rá kell döbenniük a hagyományos költő-szerep elévülésére vagy legalábbis átértelmezésének szükségességére.

(A megértett történelem)

A felnőtté serdülő fiatalban mindig ütközik az eszmény a valóssággal. Ezt az általános tapasztalatot a hatvanas években felerősítette a sajátos történelmi helyzet. Ekkor vált ugyanis az új, a szocialista társadalom is „felnőtté”, – de ez a felnőtt társadalom szükségképpen nem volt azonos a néhány évvel korábban elképzelttel, sőt a külső és a belső helyzet alakulása folytan szemléletmást sokkal szegényesebbnek mutatkozott. Magyarán szólva: azt kellett minden gondolkodó embernek tudomásul vennie, hogy bár a kommunizmus perspektívája változatlan, a

hozzá vezető út sokkal lassúbb és bonyolultabb, mint azt hittük. A kommunizmus tehát számunkra elérhetetlenné távolodott: emberéletnyi perspektívából világtörténelmi perspektívába helyeződött át. Ugyanakkor számtalan a jele annak, hogy sokkal előbbre tarthatnánk, ha ez meg az a „hiba” nem lenne. Vagyis a fejlődést sürgető társadalmi érdek lépten-nyomon beleütközik a fejlődést lelassító valóságba. Ezt tudomásul venni, ennek a dialektikáját megérteni a fiatal számára mindig nehéz.

Összegezve az eddigieket: a fejlett szocializmus építésére való áttérés, a kommunizmus perspektívájának távolodása, a költő-szerep átértelmezésének szükségessége nagyjából egyidőben, s egymástól nem függetlenül következett be.

A költő-szerep tartalmi átalakításának követelménye a társadalom változó igényeiből fakad: megszakadt az a történelmi hagyomány, amely számtalanszor a hiányzó haladó politikuskok munkáját végeztette el a költőkkel. Társadalomtudósok és politikusok ma mélyebben tudják elemezni a valóságot, mint a költők, s ez a természetes munkamegosztás egyrészt szükséges és hasznos, másrészt arra serkenti a költőket, hogy a sajátos esztétikai szempontokat jobban figyelembe vegyék, hogy megkeressék változó – s valljuk be: kevésbé hatékony, de ugyanúgy nélkülözhetetlen – helyüket a társadalmi munkamegosztásban.

Attól függően, hogy a költő a valóságnak az imént jelzett mozgását milyen mélyen értette meg és milyen választ adott rá, világosan elkülöníthetők bizonyos törekvések. A költő-szerep változása, valamint az eszmény és a valóság ütközése egymástól szétválaszthatatlan módon határoz meg kétféle választ. Sarkítottan bemutatva: az egyik lehetőség a hagyomány teljes feladása. E nézet a költészet közéleti lehetőségeit halottnak véli, s a személyiséget úgy állítja a középpontba, hogy társadalmi kötelekeit nemlétezőnek vagy hazugnak mutatja. Máskor meg a tárgyak, a jelenségvilág, a dolgok halmazainak a képe lesz a líra központi témája, s itt minden dolog csak önmagát jelenti, s e túlzott meghatározottsággal utal a valóság meghatározhatatlanságára.

Az átmenetiség, a viszonylagosság hatja át e törekvéseket. Minden költői témává alakul, de nem annyira a költészet tágitását, inkább szűkítését jelenti. A túl-hajszolt hétköznapiaságból és költőietlenségből nehezen lehet nagyszabású poézist létrehozni. Voltaképpen az Újhold körétől eredeztethetőek e törekvések, legnagyobb hatású képviselőjük azonban Tandori Dezső. Sokféle módon és mélységig számos pályatársára hatott, akárcsak a már tőle is tanuló Petri György. Az ő esetükben a világkép válsága által determinált kísérletezésnek komoly eredményei vannak. De hogy ilyen eredmények csak rendkívüli erőfeszítéssel érhetőek el, azt jellegzetesen mutatja Oravecz Imre kötete, amely megjelenése után elég nagy kritikai reklámot kapott. A kötetnek már a címe is: *Héj*. Valóban a dolgok, a jelenségek héját láttatja velünk. Tudati tájon járunk a versekben, s rendkívül nehéz e táj, e világ s a valóságos világ közös pontjait megtalálni. Szinte természetes, hogy ezek a törekvések a modern nyugat-európai líra olyan mestereitől eredeztethetőek, mint például T. S. Eliot, G. Benn, P. Celan, akik mélyen átéltek a lírai kifejezés válságát. Ugyanakkor néhány mai formalista törekvés hatása is kimutatható.

A hagyományokkal szakító objektív vagy antilírai szándék mint résztörekvés sokaknál megfigyelhető. Dobai Péter, Gutai Magda, Kemsei István, Mezey Katalin, Oláh János, Sumonyi Zoltán, Szöllösi Zoltán egyes versei nemcsak ezt bizonyíthatják, hanem azt is, hogy a döntő az, hogy a költő az ábrázolt világot állandónak látja-e vagy megváltoztathatónak. Azaz megmutatkoznak-e verseken *belül* olyan tendenciák, amelyek a történelmi perspektíva tudatáról tanúskodnak.

A másik póluson a hagyományos költő-szerep mai lehetőségeinek kutatása, megszüntetve megőrzése a cél. Az átmenetiség szükségszerűsége sokféle szerep lehetőséget enged meg, de a mit lehetne, mit kellene tenni kérdésre mindegyikben benne rejlik. Eszmény és valóság ütközése hozza létre a klasszikus értelmezés szerint az *elégikus* magatartást. Valóban, szembetűnően gyakori ez. De az ütközés nemcsak ezt a magatartást engedi meg. Létrejön a *tragikus*, a *groteszk*, s a leginkább az elégikussal vegyülő *ironikus*.

A hagyományos költő-szerep átmentésének, továbbfolytatásának többféle módja van. Ezek rendszerint nem különülnek el mereven egymástól, hanem épp ellenkezőleg, a változatok, az átmenetek sokféleségét mutatják. A teljes elutasítással legközvetlenebbül a teljes vállalás áll szemben. Ez a magatartás nem lát olyan változásokat a társadalomban, amelyek a költő-szerep lényeges átalakítását szükségessé tennék. A *közvetlen vállalás* sok költőre jellemző. Harsány közvetlenséggel van jelen például az induló Győri Lászlónál, meditatív szemlélődéssel Rózsa Endrénél. De ez jellemzi Béres Attila, Pass Lajos, Péntek Imre, Sárándi József, Sumonyi Zoltán, Szalai Csaba, Szentmihályi Szabó Péter, Utassy József költészetét is. A közvetlen vállalás gyakran patetikus hangvételt eredményez (Győri László, Rózsa Endre, Sárándi József, Sumonyi Zoltán egyes verseiben), máskor viszont ironikus elemek semlegesítik a pátoszt (Béres Attila, Sárándi József).

A leggyakrabban azonban a közvetlen vállalás *közvetetté* alakul. A közvetítés eszköze valamiféle *stilizáció*. Ennek legáltalánosabb – s magának a stilizációnak a tényét leginkább elfedő formája – a *forradalmár-szerep*, az elődökkel való azonosulás, a példájukra való hivatkozás. S mivel ez a hivatkozás szorosan összefügg nemcsak társadalmunk változásaival, de a költő-szerep biztonságának meg-ingásával is, tipikus kifejezési módja lesz a *tragikus magatartás*. Nem évfordulós alkalmak teszik gyakorivá és jellegzetessé a Dózsa- és a Petőfi- vagy Adytémát. A magatartással való szembesítés évfordulók nélkül is szükségszerű. Baka István, Kiss Benedek, Utassy József, Veress Miklós számos verse lehetne a példa, de említhetnénk másokat is.

Ha a tragikus helyett *elégikus* a magatartás, akkor a közvetettség jobban érődik, annak ellenére, hogy az elégikusság elvileg alkalmasabb lenne a pillanatnyi helyzet visszaadására. Kovács István lírájának megítélése alighanem ezért is annyira ellentmondásos: az elégikus közvetettség miatt szerepjátszásnak érződik néha a szereppel való teljes azonosulás is.

A stilizáció ritkább, de szintén nagy hatású formája a népköltészet, a régi magyar költészet *énekmondójának* szerepével való azonosulás. Kiss Anna, Szepesi Attila, Tamás Menyhért, Várkonyi Anikó, Ószabó István verseiben bőséges példaanyagot találhatunk. S nagyon sok költőnél figyelhető meg, hogy a népköltészet nemcsak formavilágával hat tovább, hanem a mögötte lévő *népi költői magatartással* is. A társadalmi hatékonyság képzetét a régi hatékony szerepek előidézésével hozza létre a mai költő. Ezért tűnik fel szinte szükségszerűen a leg-ősibb költő-szerep, a *sámáné*. A legteljesebben Kiss Anna érett költészetében, de ez munkál Bari Károlynál, s kimondatlanul Döbrentei Kornélnál is. S mivel a sámán-szereptől egyenes út vezet a váteszig, a népvezér-forradalmár költőig, a variációk száma igen nagy. Főként azért, mert a sámán-szerep kifejezéséhez Juhász Ferencék költői forradalma megteremtette az adekvát formanyelvet.

A hagyományos szerep átalakításának szükségessége viszonylag friss igény, ezért aki nem helyezkedik az elutasítás álláspontjára, rendszerint a kettősség állapotában van: az átmentés és az átalakítás *vállaló-kereső magatartása* jön létre. Általában jellemző a lírai tartalmaknak az eltolódása. A személyiség a változó helyzetben, s az átmeneti társadalmi állapotban egyaránt szükségszerűen kerül a világkép középpontjába. A személyiség jelenlegi állapotának az elemzése, a *mivé lehet az ember?* kérdésével pozitív és negatív mélységekig szembenéző magatartás nemcsak a kettősséget, hanem a szintézis lehetőségét is magával hozza. A vállaló-kereső magatartás határozza meg Dobai Péter, Kemsei István, Mezey Katalin, Oláh János, Péntek Imre, Rózsa Endre, Sumonyi Zoltán, Szentmihályi Szabó Péter, Szepesi Attila, Szöllősi Zoltán, Veress Miklós, a fiatalabbak közül pedig Nagy Gáspár, Pintér Lajos, Szilágyi Ákos líráját – némelyikükét az indulás pillanatától, másokét csak az első évek után.

Sokarcú ez a vállaló-kereső magatartás. A szükségszerű változásokon keresztül megőrzött vállalás a hangsúlyos például Veress Miklós költészetében. E vállalás tragikus arculatú lesz: a költőnek fel kell áldoznia magát a társadalomért, de

e feláldozódás gyakorlati eredményt nem hoz. Központi szerepet kap a megváltó-motívum, de huszadik századivá formálva. A költő isten bohócának képében jelenik meg, bádogkirály lesz. Krisztusnak bohóccá, a költő-szerepnek pusztá szereppé silányulásának folyamatával és veszélyével néz szembe nemcsak Veress Miklós, de mások is. A cirkusz-, a bohóc, a színész-motívum ennek közvetlen kifejezője (Apáti Miklós, Kemsei István, Kiss Anna).

A szereppé silányulást rögzíti, vagy ezt a folyamatot akarja megállítani a *groteszk* (Győri László, Péntek Imre, Pintér Lajos, Szilágyi Ákos, Veress Miklós). Van olyan felfogás is – Szilágyi Ákosé –, mely szerint a groteszk a hagyományos költő-szerep legradikálisabb dialektikus tagadása, s a világtörténelem jelenlegi szakaszának legadekvátabb kifejezője. A groteszk kizárólagossá tétele elméletileg s leíró szinten legalább annyira helytelen, mint az elégikusságé vagy a tragikus-ságé.

Pedig egyelőre, legalábbis a magyar költészetben s a hatvankilences nemzedéknél az *elégikus* magatartás a termékeny középpont. Tulajdonképpen innen ágaznak el utak, s rendszerint ide is térnek vissza. Sokaknál homogén versvilágot hoz létre: Apáti Miklós, Kemsei István, Kovács István, Pass Lajos, Sárándi József, Sumonyi Zoltán, Szentmihályi Szabó Péter lírájában. De sokszor – a meg-lévő más tendenciák mellett is – meghatározó: Aczél Géza, Béres Attila, Dobai Péter, Kiss Benedek, Mezey Katalin, Nagy Gáspár, Oláh János, Rózsa Endre, Veress Miklós lírájában.

A különböző típusok keveredése, nemcsak kaleidoszkópot, de szintézist is ígér. A költő-szerep következetes végiggondolása, s a végeredménynek megfelelő lírai hasznosítása többféle kiemelkedő megoldást mutat. Szándékosan szűkítve a névsort: Kiss Anna, Nagy Gáspár, Rózsa Endre, Utassy József, Veress Miklós hozott létre eddig olyan homogén versvilágot, amely mögött kiérlelt és végiggondolt szerep-felfogás mutatkozik, elegendő egy költői pályához. Radikális változásokat vagy pillanatnyi elbizonytalanodást mutatnak ígéretesen magas színvonalon Kiss Benedek, Szepesi Attila. És itt folytathatnánk tovább a névsort. De az imént felsoroltak – ha megemlítjük még Petri Györgyöt is, aki az elégikus magatartás ön-felszámolódásának folyamatában jutott el a távlattalan világ képéig – alighanem a legtöbbet teljesítették idáig nemzedékükből.

(Hogyan lehet verset írni?)

Ez a kérdés szétválaszthatatlan a költő-szerep változásától. Mutatta már ezt a hagyományos szerepet teljesen feladó felfogás elemzése, amely szinte automatikusan tette szükségessé az objektív vagy antilírai törekvések említését. A szereppel való szakítás szükségszerűen hozza magával az egész líra-felfogás radikális változását. S a párhuzamosság tovább vizsgálható. A hagyományos költő-szerep közvetlen vállalása egyúttal a leghagyományosabb, a tárgyias-leíró verstípus domináló voltát is jelenti (Béres Attila, Sárándi József, Sumonyi Zoltán, stb.).

Az ötvenes évek magyar költészetében három fő tendencia alakult ki: a megújított *tárgyias-leíró* (Illyés, Benjámín, stb.), a *látomásos-szimbolikus* (Juhász Ferenc, Nagy László, stb.), és a *tárgyias-absztrakt* (Pilinszky, Nemes Nagy Ágnes, stb.). A jelen, a mindennap észlelhető hagyomány ez volt a hatvanas évek fiataljai számára. Ugyanakkor ez az 1957 utáni évtized a lírai hagyomány ismeretanyagának hatalmas bővülését hozta magával. Mindenekelőtt: József Attila hatása ettől kezdve elementáris, ettől kezdve beszélhetünk a törekvésről e költői életmű árnyalt értelmezésére. Ugyanakkor a mélyben – a személyi kultusz tragédiájának hatására – készülődik már Ady Endre újrafelfedezése.

Közben megindul a modern világlíra nagy értékeinek beáramlása hazánkba. Óriási lendülettel folyik a műfordítás: Lorca, Eliot, Brecht, Eluard, Dylan Thomas, Jevtusenko és sokan mások elevenen ható „magyar” költökké válnak. Ebből az idő-

ből eredeztethető a magyar avantgard újjáértékelése is. A lírai horizont hatalmasan kitágult. S tegyük hozzá: az ötvenes évek második, a hatvanas évek első fele a magyar líra egyik leggazdagabb évtizede. Alighanem e gazdag szinkép miatt is nehéz volt a hatvankilences nemzedéknek elindulnia: bőség volt a jó versekből.

Ehhez az időszakhoz képest lényegesen új az antilírai törekvések hangsúlyos megjelenése a nemzedék pályakezdésének időszakában. A hatvanas évek jugoszláviai és nyugat-európai magyar költészetének fiataljai honosították meg legnagyobb erővel a neoavantgard különböző iskoláit, amelyeket gyakran rajtuk keresztül, vagyis már anyanyelven vett át a magyarországi költészet.

A hatvankilences nemzedék költői tehát sokféle hagyomány közül választhattak. A primér József Attila-hatás, amely a tűztáncosok egy részénél olyan bántó volt, náluk már alig fordul elő, bár a tárgyilagosságra, az elégikusságra törekvők jó részét József Attilát tekintik példának. Elég sok a nagy elődöt megidéző vers. E hatással csak Nagy Lászlóé vetekedhet. A nemzedék költőinek szinte a fele nála inaszkodott, s Baka István, Bari Károly, Döbrentei Kornél, Kiss Anna, Kiss Benedek, Nagy Gáspár, Pintér Lajos, Szepesi Attila, Veress Miklós lírájának elemzésekor megkerülhetetlen e hatás, annyira tettenérhető.

A hogyan kell verset írni? kérdésére adott válaszban a nemzedék indulásakor a hagyományok vállalása volt a hangsúlyos. A megtalált alaphangot sokan meg is őrizték máig (például Apáti Miklós, Bari Károly, Rózsa Endre). Néhány költőnél már az indulástól párhuzamosan fut többféle lehetőség, mint Dobai Péternél, Péntek Imrénél, Pintér Lajosnál, Veress Miklósnál. Általában a vállaló-kereső magatartással jár ez együtt. Néhányuknál az egymásmellettség helyett az egymásutániség a szembeötlő: Mezey Katalin vagy Szepesi Attila pályája a verstípus szempontjából máris háromszakaszos.

Feltűnően jellegzetes tendencia a konkrétól az *elvont*, a tárgyas-leírótól a tárgyas-absztrakt felé az elmozdulás, szoros összefüggésben a személyiség helyzetének és a költői kifejezés mai lehetőségeinek elemzésével (Gutai Magda, Kemsei István, Kovács István, Mezey Katalin, Oláh János, Petri György, Szepesi Attila, Szöllösi Zoltán, Veress Miklós).

Miként a költő-szerep változó helyzetére adott válaszokban, a hogyan kell verset írni? kérdésére adottakban is ott munkál a szintézis lehetősége. Csakhogy a szintézis itt nem annyira egyfajta hagyomány megszüntetve megőrzését jelenti, hanem sokkal inkább a különböző verstípusoknak egyetlen típusban való egyesítését. Abban az értelemben, ahogy József Attilának sikerült ezt megtennie: a huszadik század első harmadának minden lehetőségét megismerve kialakította a maga szintézisét. Kérdéses persze, hogy a mai helyzet kedvez-e ilyenfajta szintézis létrehozásának, s hogy van-e erő valakiben hozzá.

(Az első évtized a mérlegen)

A mérlegkészítés végleges semmiképpen sem lehet. Hiszen ki tudta volna pontosan megítélni mondjuk 1919-ben Babits, Kosztolányi, Tóth Árpád líráját? Mig ők addig a formanyelv kidolgozásában jutottak legelőbbre, a közvetlen esztétikai hozadék volt a legtöbb, a hatvankilences nemzedék idáig ebben nyújtotta a legkevesebbet. Pontosabb is az összevetés, ha az Illyés–József Attila nemzedék a mérce a harmincas évek első felében. Nekik is a szintézist kellett keresniük a széttagoltság pillanatában. Hozzájuk képest bizonyos, hogy le van maradva az új költőnemzedék. Ám ha elfogadjuk azt a tételt, hogy jelenleg a valóság bármiféle érvényes művészi birtokbavétele sokkal több tanulást követel meg s ezért a beérkezés lassúbb, akkor ez a lemaradás lehet, hogy pusztán viszonylagos megkésettséget jelent.

A hatvankilences nemzedék eddigi teljesítményének mérlege azt mutatja, hogy eddig az *etikai* hozadékuk a legtöbb. Azt az átmenetiséget, amelyben az emberi és a költői személyiségnek léteznie kell, humanusan, a történelmi perspektívát megőrizve, a helyes emberi magatartást kutatva tükrözik műveik. *Eszmei* hozadékuk

ennél szegényesebb. A valóság képe, a valóság lényegi mozgásának a megragadása csak korlátozottan sikerült. S csak kezdetén tartanak annak az útnak, amelynek célja az új *formanyelv* megteremtése. De azzal, hogy ezen az úton elindultak, a hozzájuk egyedül méltó keresést választották.

A századvég lírai megörökítését elsősorban tőlük kell várnunk. Magatartásuk, lírájuk azt ígéri, hogy a szocialista realizmus lesz e nemzedék számára is a leg-erősebb és legáltalánosabb alkotómódszer.

(Költészet és kritika)

Hogy 1969 táján valóban nemzedék indult el, azt mutatja, hogy nemcsak a költők, de a prózáírók, a kritikusok is rajban jöttek. S a költők bemutatásában, értékelésében a nemzedék kritikusai vállalták a legnagyobb szerepet. E tanulmánykötet szerzői – Borbély Sándor, Görömbei András, Szakolczay Lajos, Tarján Tamás, Varga Lajos Márton – mellett sokat foglalkozott velük Alexa Károly, Alföldy Jenő, Berkes Erzsébet, Csűrös Miklós, Fülöp László, Hajdu Ráfis, Kis Pintér Imre, Kun András, Kulin Ferenc, Márkus Béla, Monoki Tverdota György, Olasz Sándor, Radnóti Sándor. A költők közül viszonylag rendszeres lírakritikai tevékenységet folytat Aczél Géza, Szentmihályi Szabó Péter, Szilágyi Ákos, Veress Miklós. S e kritikusok és a költők példáját az újabb indulók is követik.

A nemzedék megítélésében sokat tett a Magyar Írók Szövetségének költői szakosztálya. Fodor András szervezőmunkájának eredményeként 1971 óta rendszeresen bemutatják a tehetséges elsőkötetes lírikusokat. Egy-egy sorozatot összefoglaló kritikai értékelések zártak le, s ebben a munkában az irodalomtörténész közép-nemzedék vállalt szerepet: Tamás Attila, Tüskés Tibor, Bata Imre, Németh G. Béla, Juhász Béla és mások.

A nemzedék megért már néhány éles vitát is. Mindjárt az indulás, az 1969-es antológiák szélsőséges fogadtatást kaptak, majd 1974–75-ben zajlott többmenetes vita az Alföld, a Tiszatáj, az Élet és Irodalom és a Kritika hasábjain. Az értelmezés szélsőségei miatt a viták valóban hevesek voltak. Így eszmeiség és érték szempontjából a teljes elítélés és a teljes elfogadás pólusai között ingadozott egy-egy költői irány megítélése.

Többször és többen figyelmeztettek már arra, hogy a nemzedék kritikusai nem eléggé tárgyilagosak, hogy elemzés és bírálat helyett apológiát írnak. Ez a hiba sajnos egész kritikai életünké, helytelen lenne e nemzedékre háritani. De igazság van az ellenkező állításban is: régóta szólt költőkről indulásuk évtizedében *ennyi* és ennyire *értékelő* kritika, tanulmány. A tárgy iránti szeretet nem feltétlenül elfogultság, a részletes elemzésnek pedig nemcsak a lehetősége kevés a sajtóban, de az ideje sincs még igazán itt. Annyit azonban bizonyosan ér ez a nemzedék, hogy helyet kapjon egy tanulmánykötet erejéig a *Kortársaink* sorozatban, addig is, amíg az első évtized a folytatásban olyan életművekké teljeseedik, amelyek önálló monográfiákat érdemelnek már.

BIRKÁS ENDRE ÍRÓI VILÁGA

Három éve vesztettük el – gyorsan ható gyilkos kór áldozataként – Birkás Endrét, akit ifjúkorában szoros szálak fűztek Pécshez. Nem volt termékeny író, de három évtized alatt így is öt regényt, három novelláskötetet, számos tanulmány, színházi és filmkritika reprezentálja írói termését. Sorsa talányos írórsors. Az irodalmi közvélemény csak annyit tud róla, hogy „jó író” volt. Tehetségét senki sem vonta kétségbe; műveit általában csendes elismerés fogadta, sőt voltak fenntartás nélküli hívei és olvasói; aki ismerte: becsülte tiszta, szerény, puritán, kissé fanyar humorú egyéniségét; de igazán népszerű író sohasem lett. Irodalmi díjat nem kapott, nagyobb tanulmány nem jelent meg róla, a hat kötetes akadémiai irodalomtörténet még a nevét sem említi meg. Csendben alkotott, – úgy, ahogyan élt is, és ahogyan meghalt. Halála óta sem jelent meg róla összefoglaló tanulmány.

Olvasói és (annak idején) irodalomkritikusi minőségben nemegyszer elgondolkodtam: mi az oka annak, hogy egyes kvalitásos írók nem jutnak az irodalom első vonalába, – vagy legalább a bestsellerek közé, akiknek egy-egy művét tömegek olvasják. A siker nem mindig áll egyenes arányban a tehetséggel. Nem mintha szegény lenne a második vonalba tartozni! Egy korszak irodalmi életéhez éppúgy hozzátartoznak a második, sőt a harmadik arcvonal egyébként értékes írói, mint a legkiemelkedőbb, legnagyobbaknak elfogadott szerzők. Sőt, az irodalomtörténet tapasztalata szerint nemegyszer éppen a rejtett tartalékok között bukkannak fel a legérdekesebb vagy a korra legjellemzőbb íróegéniségek.

Birkás Endre, írói pályafutása során, nem tört be az élvonalba. Még olyan, viszonylagos feltűnést keltő regényével sem, mint az *Elfelejtett emberek*, amelynek alaptémáját – a 2. magyar hadsereg tragikus Don-kanyarbeli pusztulását – ő írta meg elsőként egyéni sorsokba szöve, művészi feldolgozásban, – és amellyel, sokkal később, Nemeskürty István dokumentumregénye országos sikert aratott. Miért nem vált Birkás olyan íróvá, akiről „beszélnek”, azaz népszerű író?

Megpróbálom fölfejtetni az okokat.

Először is azért nem, mert *nem is erőlködött az első vonalba*. Bizonyára benne is égett az írói elismertetés vágya (melyik alkotó íróban nem ég?), nyilván az ő titkolt, de könnyen sebezhető érzékenységét is bántotta a kritika értetlensége vagy hallgatása. De tipikusan olyan egyéniség volt, aki nem tudta, nem is akarta adminisztrálni magát. Nem kötődött semmilyen csoporthoz, írói társaságokba nem járt, senkinek a kegyeit sem vadászta. Talán nem is óhajtott „hivatásos író” lenni; mint vezető állású, kiváló könyvszakértőnek, nem is az írás volt a létalapja, anyagi bázisa. Írói pályája tulajdonképpen későn bontakozott ki: életének ötvenes éveiben. 1942 és 1959 között nem jelent meg jelentős szépirodalmi alkotása (nem azért, mert nem közölték, hanem azért, mert nem írt), és még legtermékenyebb életszakaszában is csak úgy alkotott, hogy élményei nyomán időnként megírt egy-egy regényt vagy novellát, a kiadó készséggel megjelentette (valamennyi művét a *Magvető* adta ki, – nem nagy példányszámban), a kritika hol kedvezően, hol sehogy sem fogadta; de ő maga semmit sem tett azért, hogy írjanak és beszéljenek róla. Kisregénye, a *Kelepce* írőhősének mondja a kiadója: „Tudom, hogy magát nem érdekli a közönség, nem a közönségnek ír, hanem magának, az irodalomnak, vagy mit tudom én kinek...” Birkás maga is szerény, puritán egyéniség volt. Vagy talán a tehetségében sem bízott eléggé? Jellemzőnek tartjuk, hogy legelső kisregénye (*Kelepce*, 1942.) egyaránt az alkotással küszködő, önmagával vívódó, a saját tehetségében kételkedő hősöket állít a középpontba? „Irom egymás után a regényeimet, esztelenül,

szinte gépiesen – vallja Takács, a *Kelepcé* főhőse. – Hajt valami, de nem az alkotás vágya, hanem mintha félnék, hogy lekések valamiről. Írok, hogy szaporodjanak megjelent munkáim, mintha azt remélném, hogy a kötetek tömegével sikerül elrejteni azt, ami hiányzik belőlük . . .” Takács számára éppen az a „kelepcé”, hogy azt képzelte: az alkotásban találja meg élete boldogságát. A *Vakvágány* Pongrácz Ádámja folyvást küszködik elvetélt festőtehetségével, A *kalap* c. kisregény Pólyája hosszú évekig készül megírni a novelláját (s amikor megírta: „beledilizik”), s Bakos Elemér, a „*Mondd, még meddig kell élni?*” főhőse is tudja magáról, hogy – sikerei ellenére – csak féltehetség. („Meg elárulom azt is, de csak maguknak, elvtársak, hogy rossz, tehetségtelen író vagyok” – mondja valószínűtlen őszinteséggel jugoszláv író-társainak.) Takácsnak és Bakosnak még a házasságát is az rontja meg, hogy félbemaradt írók. Bakosnak maga a felesége vágja a szemébe: „Rossz író vagy, Lemí, pocsként rossz író . . . Tehetségtelen vagy; hazug, elviselhetetlenül hazug minden írásod . . .”

Eszünk ágában sincs, hogy az alkotó írókat azonosítsuk művének hőseivel; de az bizonyára nem véletlen, hogy az író milyen témákhoz nyúl. Ami Birkás témakörét illeti, nem túlságosan tág: a főalak önmagával, tehetségének korlátaival vívott belső harcán kívül a *háború*, a *házasság* és – egyik-másik novellájában – a *gyereklélek*. Nem vadonatúj ihletkorok, de Birkás mindegyikén belül talált valami újszerűt, speciálisat, amiről eredetileg mondhat. Ilyen a házasság anatómiájában a különböző nemzetekhez tartozó vagy valamilyen szempontból eleve nem összeillő házastársak problémája. Már a *Kelepcében* Hilde Rosemayer családja teljesen idegen marad a férj, Takács Zoltán számára, és a feleség, aki egy ideig biztatója volt, végül is kiábrándul belőle, mert rájön, hogy „féltehetség”. Az *Ingrid és az ünnepek* c. novellában (amely tulajdonképpen a *Vakvágány* c. regény alapmotívumát pendíti meg) a férj és a feleség különböző nemzetisége éleződik ki, egészen a főhős olyan gondolatáig, hogy: „Milyen hebehurgya vállalkozás is volt idegen nőt venni el. Ma se érti . . .” A *Kő és homok*ban pedig a házastársak világnézetének eltérése is hozzájárul házasságuk csődjéhez.

A házasság témaköre Birkás második legjobb regényében, a *Vakvágányban* (1963) bontakozik ki a legszuggesztívebben. Ingrid, a svéd lány egy olasz fürdőhelyen ismerkedik meg Pongrácz Ádám műtörténésszel, aztán a pesti gyógyfürdőkbe látogat a reumáját gyógyítani. Az ismeretségnek szerelem, házasság lesz a vége, de közben a háború, Pest ostroma, amelynek során meghal négyéves kisfiúk. Ilyen tragikus élmények kötik össze a házaspárt, Ingrid azonban állandóan érzi idegen-voltát, és nehezen tudja megszokni a magyarországi viszonyokat. A regény értelme tulajdonképpen két ország, nép, életmód – sőt, az akkori „kelet” és „nyugat” összehasonlítása. Birkás remekül érzékelteti a dolgok relativitását: amit mi megszoktunk, az „nyugaton” furcsaság, nekünk pedig a külföldi szokások tűnnek groteszkeknek, nemegyszer nevetségeseknek. Ingridet „valami furcsa gyanú fogta el. Hiába tanul meg magyarul, él akármeddig itt, lesznek dolgok, amiket sohasem fog megérteni . . .” Kétszer is válságba jut: egyszer, az ostrom után, Győrből tér vissza Ádámhoz a svéd vöröskeresztes misszió autójáról, tízegynéhány év múlva pedig a két gyerekével sem marad kinn Svédországban: már ott is idegenek lennének mind a hárman. „Lehet valakinek két hazája?” – teszi fel a kérdést magában. Erre negatív választ ad a *Körkép 77*-ben megjelent Birkás-novella is, az *5 óre*, amelyben egy 56-ban Svédországba disszidált fiatal házaspár látszólag bagatell dolgok miatt visszatér Magyarországra . . . A *Vakvágány* is, címe ellenére (és Ádám, a férj aggodalmai ellenére is) happy end-del végződik. Ám szépségeihez hozzátartozik az is, hogy nem egy lapján megszólal valami fájdalmas, önkritikus magyarság-tudat. Ádám feltételezi, hogy svéd vendégei csacska népek tartanak bennünket. „ . . . megint belekeveredtek egy háborúba. Persze: a vesztes oldalán ismét. Valahogy nem lehet egészen komolyan venni, felnőtt népként kezelni őket, nevezetesen és fájdalmas múltjuk ellenére se . . .” A legmegkapóbb aztán, hogy lassanként Ingrid is – bár teljesen feloldódni sohasem tud (ez a „vakvágány” egyik értelme) – lassanként a magyarsággal, a férjével, magával az íróval érez együtt . . .

Egyébként a házastársakat Birkás regényeiben meglehetősen felszínes – többnyire csak testi – kapcsolatok fűzik össze, nemigen – vagy csak tettetve – becsülik egymást igazán. A *Kő és homok* főhőse mondja a feleségéről: „Miképpen gubancolódott össze

életünk, miért kellettünk egymásnak, ma se nagyon tudom. Hisz alig volt közös gondolatunk...” Ha az ember végigolvassa Birkás műveit, lassanként az a meggyőződés lesz úrrá rajta, hogy a világon nincs is harmonikus házasság, – minden házasságnak megvan a maga belső feszültsége! „Mindenkinek megvan a maga ketrece” – mondja a *Vakvágány* egyik mellekszereplője. Birkás alakjai között általában a nők a határozottabb egyéniségek és az energikusak, mert sokkal világosabban tudják, mit akarnak, mint tétova férfítársaik. Az asszonyok inkább csak „elviselik” (vagy nem viselik el) férjüket, a férjek pedig, hosszú házastársi együttlét után is, más reakciókat kapnak feleségüktől, mint amilyenekre számítanak. A Birkás-i hősök házasságképlete *A kalap* főhősének gondolataiban fogalmazódik meg a legtipikusabban: „Hogy is van ez; élnek egymás mellett, s ahogy múlnak az évek, egyre jobban elszakadnak. Már talán csak a gyerekük tartja össze őket, meg tárgyak, lakásuk bútorai, néhány kép és közös szokásaik. Pedig szeretik egymást, csak ezt már nem lehet kimondani. Elkoptatt szájukban a szó, akár az életük; kiszáradt a torkuk. A szavak értelmüket veszítették. S közben úgy megszokták már egymást, hogy nem tudnának egymás nélkül élni.”

Birkás harmadik termékeny témakerete a 2. *világháború*. Ennek élményköréből táplálkozik legjobb, legkiérleltebb regénye, az *Eltelejtett emberek* (1960), valamint a *Kő és homok* (1961) és legjobb novellái közül nem egy (*Viorica*, „Beszélt már Kurtz Richárddal?”). Akkor van leginkább elemében, ha a katonaeletről, a háborúról ír, amelyben ő maga is részt vett szenvedő alanyként. Tudomásom szerint szépirodalmi alkotásban Birkás dolgozta fel elsőként – és leplezetlen őszinteséggel – a 2. magyar hadsereg oroszországi katasztrófáját, – egy olyan történelmi esemény drámáját, amely azóta nemzeti tudatunk jelenlévő motívuma lett. Az *Eltelejtett emberekben* fogalmazódik meg az a tragikus tény, „esztelen tragédia”, „gyászos kaland”, amelyet a történelem azóta tárt fel a maga hiteles szörnyűségében, és amelyet Gonda, a karpaszományos OTI-pénztáros mond ki a regényben: „Értsd meg végre! Minket otthon leirtak már, mint veszteséget. Nem lesz itt semmiféle leváltás. Itt döglünk mindnyájan...” A főcselekménybe szövődő fanyar szerelmi kapcsolat vékony szála csak színezi (és kissé talán zavarja is) az egységes alaptémát; az áldozatul dobott hadsereg sorsát. Ebben a regényben jelenik meg legszuggesztívebben a tipikus Birkás-i főhős: Bándy Géza zászlós, a nőtlen, különc, zárkózott, szükszavú, „furcsa alak”, aki a háborús események hatása alatt fokozatosan letargiába esik, a vezetést kiengedi a kezéből, és csak akkor magasodik önmaga fölé, amikor fölmentése ellenére visszatér a frontra, hogy ott társainak nagy részével együtt értelmetlenül elpusztuljon.

Bándy, akire tartalékos zászlós létére egy egész gépkocsioszlop parancsnokságát bizzák, „gyűlölte a háborút, utált katonáskodni”. De utálta a hamis, háborús jólétben tobzódó háterszágot is, amely szinte tudomást sem vesz arról, hogy egy kétszáztezernyi hadsereget áldozatul dobnak a szovjet frontra. A regény szatirikus tendenciáját erősíti az a gúnyos, epés írói fogás, hogy a fejezetek mottói egy-egy rövid mondatot idéznek a korabeli sajtóból, pontosan datálva (az első 1942. április 24-éről, az utolsó 43. január 15-éről), s a fejezet történései szöges-tragikus ellentétben állnak ezekkel az idézetekkel. Birkás főhősei közül Bándy alakját hatja át legjobban a személyes átéltség, a hiteles élményszerűség varázsa, de a korrajz teljességének szolgálatában ebben a regényben vonul fel a legtöbb jól megformált mellékszereplő is: Kormos Pál, a zsidó származású gimnáziumi tanár, Antal karpaszományos, Bándy helyettese, Haller számvívó őrmester, egy Pest környéki sváb parasztfiú, az említett Gonda, Schramek, a felvételező bőrkereskedő, Binder tizedes, a Kék Taxi raktárnoka, Kun szakaszvezető, a Fővárosi Autóbuszüzem jogtanácsosa és Sulyok, a taxisofőr. Bár a regény csak egy 28 járművel és 72 emberrel induló vonatostag mini-történetét beszéli el, a nagy harcoktól jóideig távol: hitelesen érzékelteti az egész nagy dráma atmoszféráját, és a vége felé, amikor a személyes átéltség forrósága áttöri a megszokottan hűvös Birkás-i elbeszélő modort, fölrajzanak az apokaliptikus képek, a fejesztett menekülő víziói: „..... a főútra, amelyet előzőnlöttek a visszavonulók ezrei, gépkocsik, fogatolt járművek, kötéleken kívül menetelő, maguk elé meredő, a havat fáradtan taposó, elgyötört, de gégis közönyös arcú menetelők. Volt köztük tűzér, utász, gyalogos, mindenféle

fegyvernemhez tartozó. Magyarok, németek, olaszok. Előreszegezett fejjel, zsebbe sülylesztett kezekkel vonultak, köztük tiszték is. Puskát kevés vállol lehetett már látni...“ Felejthetetlen a regény záróképe is: a súlyosan megsebesült Bándy, a biztos fagyhalál tudatában, a hordágyon „nézte a szürke eget. Nem gondolt semmire.“

A *Kő és homok*ban a két Birkás-i főtéma, a háború és a házasság egybefonódik: a középpontban egy sikerületlen házasság és egy katonai kihelyezésben kialakuló, különös szerelem áll. A házastársak különbözőségének képlete itt: a férj templomba járó katolikus, a feleség protestáns, de gyakorlatilag istentagadó, és meggyőződéses párttag. Judit keménykötésű, határozott egyéniség, a férj gyenge, szétfolyó, gyáva. Az elbeszélés ebben a regényben egyes szám első személyre vált át. Nem mintha a főhős, Józsa Miklós geológus azonosabb lenne az íróval, mint Bándy, de kétségtelen, hogy ebben a regényben tűnik föl a legtöbb helyszínrajzi elem Birkás ifjúkorából. Például a majdnem szülővárosnak számító régi Pécs, a legapróbb részletekig, a cisztercita gimnáziumtól a Nick-sörözőn és a *Dunántúl* napilapon át egészen a Tettyéig. Az első személyű elbeszélés – kissé mesterkélt keretben – itt nemcsak írói fogás, a közvetlenség eszközei, hanem arra is jó, hogy indokolatlanná fölöslegessítse a külön írói pszichologizálást, amely általában nem kenyerre Birkásnak. Az alakok jellemét itt is, más műveiben is, elsősorban a gondosan kidolgozott *párbeszéd*ek, az élőszóbeli megnyilvánulások vagy a rövid belső monológok tárják fel. A főhős, aki tartalékos tisztként szolgál a 2. világháborúban, csak azért nem lép le Szentlőrincen a szovjet csapatok elől Pécsről menekülő katonavonatról, mert az egyik fülke előtt meglátja azt a nőt (egyik tiszttársa feleségét), aki néhány nappal azelőtt vonta magára figyelmét a Széchenyi téri eszpresszóban... Így kezdődik egy új szerelmi történet, amely a háború után tragikusan végződik: Józsa gyengeségből, gyávaságból halálba engedi az asszonyt, hogy megszabaduljon tőle. A mű mégsem csak szerelmi regény. Több annál: benne van „a kor szelleme” is, akárcsak a megélt valóságokban. Tulajdonképpen egy férfijellem válsága áll a középpontban, de mélyen beleszóve a 2. világháború körüli évek hitesei, jellemző vonásokkal érzékeltetett történelmi közegébe, – a doni katasztrófától egészen az „elkeseredett s nekibőszült németek és megkerült nyilasok” haláltáncáig, „a nyilas hadvezetés tébolyult intézkedéseiig”.

A regények (és nem egy novella) témái tehát érdekesek, a hagyományos témakörökön belül egyéniek specialitásukkal, – Birkás mégsem „ugrott ki” velük. Hozzájárulhatott ehhez az is, hogy mindvégig megelégedett a *klasszikus elbeszélő próza* eszköztárával. Sikerült elkerülnie minden múltó divatot, formalizmust, sematizmust, – ideológiában és formában egyaránt. Ez bizonyára pozitívum, de ugyanakkor feltűnést sem keltett valami újdonsággal. Regényeinek cselekményét a klasszikus realizmus hagyományai szerint bonyolította. Nem stilizált, nem misztifikizált, nem filozofált (műveiből aligha lehetne szentenciózus életbölcseességeket idézni), elbeszélését nem tömte tele reflexiókkal, nem volt prűd, de nem is hajhászta a pikantériákat, nem törekedett hatásos poenekre, – egyszerűen egyszerűen az életet írta. Ábrázolása nem *áttételes* (mint annyira más mai műben), hanem *egy az egyben* elbeszélés. Stílusában sincs semmi különösen egyéni vagy újszerű, – hacsak azokat az argószerű szakszavakat nem tekintjük annak, amelyekkel a témához – például a katonaelethez – alkalmazkodik. Mondatszerkezetei általában egyszerűek, a túl bonyolult összetett mondat, az áttételes kifejezés-mód idegen tőle. Egyetlen téren tett engedményt a kordivatnak: a szerkesztésben. De még ott is, ahol keveri az időkoröket, ezt is nagyon egyszerűen és szabályosan teszi: a *Vakvágányban* fejezetenként váltogatja a múltat és a jelent, s az utolsó fejezetekben szépen összefuttatja a főszereplő házaspár történetének különböző időszakaszokban játszódó részleteit. (Csak a *Kő és homok*ban és a „*Mondd, még meddig kell élni?*”-ben váltakoznak kissé idegesítően az időszakamentumok.)

Jellemábrázolása is a hagyományokhoz igazodik. Főhősei tulajdonképpen mind a maga alkátának potenciális variációit inkarnálják, különféle szerepekbe és élethelyzetekbe állítva, hol részvétkeltő önmarcangolással, hol önróniával bemutatva. Ez korántsem annyit jelent, hogy *másolta* az életet, hogy önéletrajzi vagy riportregényeket írt! Azok számára, akik ismerik Birkás életrajzát és ötletforrásait, éppen egyike azok-

nak az íróknak, akiknél rá lehet lesni, hogyan válik a megélt vagy hallomásos élet nyers élményanyagából művészi átlényegített szépirodalom, – vagy még egyszerűbben: hogyan válik az élet – goethei értelemben – irodalommá, az alapprobléma epikus műalkotássá. Mégis úgy érzem: Birkás írói alkotásának az a fő problémája, hogy a kitűnően megtalált alapötlet, nyersanyag – néhány kivételtől eltekintve (hogy csak az *Elfelejtett embereket* említsem) – nem könnyen alakult objektívált művészi formába. Túlságosan is kötődött személyes élményeihez, s egyes műveinek cselekményanyagát az olvasók nemegyszer a maga életkörülményeivel, megélt élményeivel azonosították. Azt hiszem, olykor kemény alkotói küzdelmet kellett vívnia azért, hogy az átélt vagy hallomásból szerzett nyersanyag veszély nélküli, művészi elváltoztatott formában lényegüljön át. Jellemző ebből a szempontból *A kalap* c. kisregénye, amelynek főhőse, Pólya kiadói lektor – afféle mű nélküli „irodalmi ember” – félezer sikerült „vascetli” megírása után egy élménye nyomán végre talál egy neki való témát. Megírja novellában, de belebolondul abba, hogy hozzájárul novella-főhőse modelljének öngyilkosságához. Érdekes „adat” az is, hogy már a *Kelepce* főhősének, Takácsnak és a feleségének egyaránt az a véleménye Takács új művéről, hogy „a meséje ennek se érdektelen”, – tehát eléggé érdekes, a hiba a megírás módjában van. „Talán, ha más, jó író írta volna meg...” – gondolja magában a főhős.

Birkás legtöbb férfi hőse passzív férfi, a maguk nemében különc, magányos, zárkózott, befelé élő vagy gátlásos emberek (ha nem is a Mándy Iván-féle „érdekes különcök” fajtájából), akik hagyják magukat sodortatni. Ezért van az, hogy a legritkább esetben terveznek előre, s így megbánni sincs okuk – vagy joguk – tetteiket. Még Bándy Géza is, az *Elfelejtett emberek* főhőse, aki viszonylag a legtudatosabb köztük, csak egyetlen döntő fontosságú elhatározásával kerekedik a doni katasztrófa sodrásá fölé: amikor tudomására jut, hogy két zsidó származású tartalékos tiszttje, ha nem lép közbe, átkerül – biztos pusztulásra – a munkaszolgálatosokhoz, önként lemond fölmentéséről, amelyért édesanyja oly sokat kilincsel. Pongrácz Ádám a *Vakvágány*ban éppúgy belenyugodna felesége és gyermekei külföldön-maradásába, mint ahogy a *Kelepce* Takács Zoltánja beletörődik abba, hogy „nem született boldog embernek”. A „*Mondd, még meddig kell élni?*” Bakos Elemérének pedig éppenséggel a tengődés, a lézengés az életformája: csak teng-leng a világban, akarata nincs, a legbizarrabb ötletnek is enged. (Például felesége, Ózi hóbortjának, hogy végigjárják együtt a házasságuk előtti találkahelyeket. A házaspár akkor kezd szenvedélyes nemi életbe, amikor kiderül, hogy az asszony megcsalja a férjét. Aztán egy félév múlva úgy válnak, hogy közvetlenül a válás előtt IBUSZ társasutazásra fizeti be a feleség a férjét. . .)

Mindez abba a látszatra *fanyar előadásmódba és életszemléletbe* torkollik, amely csaknem mindegyik Birkás-műnek sajátossága, s amelynek alighanem szintén része volt abban, hogy nem válhatott igazán népszerűvé. Már a kötetcímek is jelzik ezt a fanyarságot: mind negatív hangulati töltésű. Íme: *Kelepce, Elfelejtett emberek, Kő és homok, Vakvágány, Kopár ég, Olmos eső, „Mondd, még meddig kell élni?”, Álmatlan nappalok*. A címek alatt feltároló életvilág nem ennyire sötét, de kétségtelenül boldogtalan emberek világa. Birkásban nincs semmi szentimentalizmus, semmilyen feloldódási hajlam. A pátoztól éppúgy óvakodik, mint az érzelmességtől. Nem mintha érzelmileg nem lenne köze alakjaihoz, csak hát se nem szentimentális, se nem pesszista, se nem szatirikus irányukban. Egyszerűen „vállalja” alakjait. Tipikusan *realista* író. Elbeszéléseiben nem akar érdekesebb lenni, mint amennyire az élet általában érdekes. Ábrázolása szerint az élet olyan, amilyen. Hogy filozófiai szinten jó-e vagy rossz-e: az fel sem vetődik. Az élet *folyik*, megy előre, s ha nem vagyunk is tehetetlen, akarat nélküli bábjai: sorsunk, belső reflexeink ellen nem sokat tehetünk. Az események *történnék* velünk, és legfeljebb testi és lelki alkotunktól függ, hogyan reagálunk ezekre a történésekre, – azokra a situációkra, amelyek elé lépten-nyomon állít bennünket az élet. Nem filozófiai determinizmus ez, nem is *ananké*, nem is egzisztencialista életfelfogás, de mindenesetre *sors*, – az, amiről azt szoktuk mondani, hogy „senki sem kerülheti el a sorsát”. Az emberek nem jobbak s nem rosszabbak Birkás műveiben, mint amelyekben a valóságban. Az író nem ítélkezik gyarlóságaik felett, erőnyeiket sem magasztalja égis. Egyszerűen csak megállapítja, hogy tudnak egyaránt jót és rosszat,

jól és rosszul cselekedni, de cselekedeteiket – anélkül, hogy az író determinista lenne – többnyire a pillanatnyi külső és belső körülmények határozzák meg. Történetükkel Birkás nem akar semmilyen „tanulságot” az olvasó szájába rágni, nem jelképeket állít fel alakjaiból, nem moralizál, csak egyszerűen elbeszéli a velük történt eseményeket. Ezért tűnik *szenvtelen* írónak. Pedig a látszólagos szenvtelenség és fanyarság mögül léptenyomon kibukkan a *mélyseges humanizmus*, valami „katolikus” lelkiismeretesség és becsületesség: a háború, a faszizmus és a zsidókkal szemben elkövetett igazságtalanságok gyűlölete, az esztelen háború és a zsidóüldözés miatt érzett lelkiismeretfurdalás és kollektív felelősségérzés, a magyar sors vállalása, a közéleti hazugságok, a hazafias szölamok megvetése és a saját esendőségeinknek legalább a tudata, s ugyanakkor a nemes emberi megnyilvánulások – a szolidaritás, a bajtársiasság, a szerelmi és családi értékek – értékelése.

Ez az erkölcsi és világnézeti tartalom beleszívódik alakjainak jellemébe, bár a magatartás és cselekvés eszmei és erkölcsi indítékai egyik főhősében sem szerveződnek tudatosan hangoztatott, egységes eszmei-politikai állásfoglalássá. Ezért tűnnek világnézeti szempontból „középutasoknak” –, s ez sem válhatott Birkás írói elismeretességének javára. Férfihősei – valamennyien értelmiségiek – nem utolsósorban azért bizonytalanok és elmagányosodottak, mert nincs határozott, néven nevezhető világnézetük. A *Kő és homok* Józsa Miklósa feleségének hatása alatt belép a pártba, de 56 után nem lép vissza. (A cím nyilván szimbolikus jelentésű is: talán a szilárd jellemű és határozott világnézeti profilú feleség és az eseményeknek, meg a maga belső ösztöneinek hatása alatt sodródó, jellemileg is némileg szétporladó főhős ellentétét van hivatva jelezni. Vagy inkább az a világnézeti szimbolika lappang benne, mint az akkoriban nagy sikert aratott Andrzejewski-regény és Wayda-film, a *Hamu és gyémánt* címében?) Birkás főalakjai tehát nem kérkednek világnézetükkel. Adott esetben azonban magatartásuk és bizonyos politikai felfogású emberekhez való viszonyulásuk világosan feltárja az író világnézeti reflexeit is. Bándy zászlós önfeláldozó kísérlete zsidó származású tisztársai megmentésére, Takács Pál tartalékos tiszt, a „Beszélt már Kurtz Richárddal?” c. novella főhősének szegyenkezése a zsidók leadására felszólító „istentelen rendelet” és a zsidó származású Kalász szakaszvezető lefokozása miatt (amelyet „mocskos, gyalázatos históriának” tart), az, hogy leszedeti Szűcs tizedes sapkájáról a nyilas pártjelvényt, vagy az, hogy Józsa Miklós (a *Kő és homok*ban) le akar lépni a katonai vonatról, továbbá a korlátolt politikai állásfoglalású, a nációkkal rokonszenvező vagy hazug hazafias szölamokat hangoztató mellékszereplők iránt megnyilvánuló mélyseges ellenszenv: mind beszédesen vall – néhány fontos kérdésben – az író világnézeti-politikai felfogásáról.

Hogy állunk most már Birkás műveinek irodalmi jelentőségével, esztétikai értékével?

A három, szerintünk legjobbnak tartott regény tartalmi és művészi értékeiről már szólottunk. Ez a három regény – érdekes témát hiteles korrajzzal vegyítő, a klasszikus realizmus egy változatát képviselő művészi kvalitásaival – szerény megítélésünk szerint felszabadulás utáni szépprózánk figyelemre méltó terméséhez tartozik. Ezekhez képest a *Kelepce* – bár már ebben a kisregényben megjelenik a magával küszködő, tipikus Birkás-i főhős és a heterogén partnerek házasságának problémája – még magán viseli az „első mű” zsengéségeit: stílusa a leghagyományosabb elbeszélő próza, – kissé vértelen és egyénietlen; de már olyan írókat mutat be, aki a jól megírt részletekben ért a könnyed szcenírozáshoz és a korrekt dialógusokhoz. Az utolsó befejezett regény viszont – a „*Mondd, még meddig kell élni?*” – azt mutatja, hogy végül Birkás is engedte a kordivatnak: *hátrafelé* beszél el a cselekményt, íróhőse három házasságát: előbb a másodikat, aztán az elsőt, végül a harmadikat, közben is keverve az időkoröket. Főhőse, Lemi (Bakos Elemér), hazai és külföldi sikerei ellenére maga is tudja, hogy nem nagyon tehetséges, és kétségtelenül boldogtalan, bár három „remek nő” felesége is volt, s a harmadik éppenséggel húszegynéhány éves szép színésznő, amikor ő ötven éves. Mindenesetre kissé zavaros jellem, – mintha az író maga sem tudná, mit csináljon vele. Erre vall a regénynek egy váratlan, formabontó, zárójelbe tett megjegyzése: „Az olvasó már torkig lehet Lemivel, ezzel a szerencsétlen flótással, aki melleleg részvétre is alig-alig érdemes. Pontosan így van vele az író is . . .” Éppen az írónak ez a tudatos, a hőstől

való elidegenedést hangoztató szándéka gondolkoztatja el az olvasót. Egyébként a karsú, kisterjedelmű regény többi alakja is némileg elmosódott jellem.

A *novelláskötetek* közül a három kisregényt magában foglaló *Ólmos eső* (1969) a legjobb. A címadó novella a *mindernapok anatómiája* egy család belső szerkezetében, érdekes, eredeti képletben. Vadász Gézáné, az egyik főszereplő így gondolkodik: „... Igen, Gézát is szereti, de itt a vállalatnál is kell szeretnie valakit. Reggel nyolctól ötig. A szombatjuk szabad, szombaton és vasárnap csak Gézát és a gyerekeit szereti. Azon a két napon teljesen az övék. A hét többi napján, nyolctól ötig Kristóf minden gondolata. Mert nem élhet úgy, hogy ne tartozzon ilyenkor is valakihez...” A *Helyből távolba* új témával kísérletezik: a gyermekkélekkel. Egy család belső életét mutatja be ez az elbeszélés is, de itt két fiúgyerek szemléletén át, „alulnézetben”, nagyon komolyan, karinthyas fintorok nélkül. Az érett író műve, mozaik-képekből, apró jelenetekből összeállítva. A *Fértiarckép* szerelem, házasság és nemi élet viszonyát boncolja. Főhőse, Zoltán, szégyenletesnek tartja a nemi aktust.

A másik két novelláskötetben (*Kopár ég*, 1966., *Almatlan nappalok*, 1972.) hét novella közös, s a novellák, 1945-től 1964-ig datálva, nem egyenletes értékűek, egyik-másik csak apró életkép, amelyben alig van valami cselekmény. A *kalap* című kisregény (amelynek új kiadása, a „*Mondd, még meddig kell élni?*”-vel közös kötetben nemrég jelent meg a *Magvetőnél*) azért különleges, mert excentrikus fordulataival – egy neves regényíró antikváriumi könyvlopásával a középpontban, a végén valószínűtlen öngyilkossággal és „bedilizéssel” – eltér Birkás megszokottan racionális elbeszélő technikájától. A rövidebb novellák közül kiemelkedik az *Uzsonna a Vizivárosban* (egy férj rosszul sikerült látogatása gyerekeivel titkos szeretőjénél), a *Viorica* (egy fiatal román asszony különös szerelmi kalandja az Erdélybe ideiglenesen bevonuló magyar csapatok katonájával) és *A jó kis pad* (egy, a budai Vár romjai között randevúzó szerelmespárról), a már említett „*Beszélt már Kurtz Richárddal?*” és *A hadbírószági ügy*, amelyek már az *Ellelejtett emberek* felé mutatnak. Az író ihlete a novellákban is nagyrészt a háborús katonaelet és a házasság témája körül kering. A *Körkép* 73-ban közölt *Attételek* egy, a szeretőjétől mérget kérő rákos betegről szól, aki a halál előtt mégis visszatér a feleségéhez. A *Körkép* 77-ben megjelent *5 óre* című novelláról már beszámoltunk.

Ottlik Géza hírt adott Birkás hagyatékából egy tervezett regény szinopszisáról (Vigilia, 1977. márc.). A *vizek ura* (ez lett volna a regény címe) főhőse „egy nagyvállalat köztisztelőben álló, sokszorosan kitüntetett főmérnöke, pályája delelőjén, ötvenéves korában rádöbben élete értelmetlenségére, csödjére”, és önmagával, a távolabbi és közelebbi múlttal meghasonulva, új életet kezd: a vízvezetékszerelés hobbyjába menekül... A regény egyetlen kidolgozott részlete, „szövetmintája” a főhős feleségének temetéséről szól. Ez s a regényhez gyűjtött adatjegyzetek – az egyik orvosi műszavak háttorzongató sorával – Ottlik szerint „már rejtélyes közlemény”. Nem tudni pontosan, hogy Ottlik mire gondol, de az valószínű, hogy Birkás némileg kiábrándultan zárta le írói pályáját. Nemcsak a regény- és novellahőseibe extravertált belső vívódás, az önmagával való küszködés miatt, hanem – ami ezzel szorosan összefügg – igazi írói érvényesülésének, elismertetésének elmaradása következtében is.

*

Meghaladná hatáskörünket, ha arra akarnánk vállalkozni, hogy kijelöljük Birkás Endre irodalomtörténeti helyét a kor irodalmában. Az irodalomtörténet forgószinpadán előbb-utóbb úgyis helyrerázódik mindenki, s még a helyosztás kezdeti igazságtalanságait is többnyire orvosolja, helyreigazítja az utókor. Most csak annyit mondhatunk, hogy Birkás a humanista-realista polgári széppróza irodalmi kifutásának vonalába tartozik, s abban a néhány témakörben, amelyre specializálta magát, minden póz, modorosság és keresett eredetiség nélkül a legszámottevőbbek közé sorolható. Inkább néhány speciális témában kívánt gazdag lenni, mint hogy az öncélú változatosság kedvéért szétaprózza amúgy sem bőkezű ihletét. Regényei még sokáig jól olvasható, hiteles kordokumentumok lehetnek, legjobb novellái pedig megérdemelnének egy új, reprezentatív gyűjteményes kiadást. Az író, az ember rokonszenves, szelíd, tiszta, puritán egyéniségének emléke pedig tovább él a barátok, ismerősök emlékezetében.

IRODALOMTUDÓSAINK FÓRUMA

Rovatunkban a Magyar Rádió sorozatának szövegeit közöljük.

A műsort Dénes István szerkeszti.

*A Németh G. Bélával folytatott beszélgetés a 3. műsorban hangzott el
1978. február 15-én.*

XIV.

NÉMETH G. BÉLAVAL BESZÉLGET SZEGEDY-MASZÁK MIHÁLY

SZEGEDY-MASZÁK MIHÁLY: Ezek a beszélgetések, amennyire tudom, élet-rajzi visszaemlékezéssel, a végzett munkásság felidézésével szoktak kezdődni. Talán eltérhetünk ezúttal ettől a gyakorlattól, és rögtön kissé általánosabb, bár azért egy cseppet sem személytelenebb kérdéseket vethetünk fel. Tanárként is tevékenykedtél, s tevékenykedsz ma is, és ugyanakkor mindvégig tudományt is műveltél; szándékosan húzom ezt a kettős tényt alá, mert távolról sem oly könnyű ezt a kettős tevékenységet összeegyeztetni, mint azt esetleg hihetnők. Annyi előnye, mindenestre, bizonyosan van e kettősségnek, hogy egy alapkérdés élesebben vetődik föl benned, mint azokban, akik vagy csak tanítanak, vagy csak tudományt művelnek. A kérdés pedig ez: van-e jelentősége az irodalomtudománynak a széles tömegek, vagy akár csak az átlag művelt ember számára is, nem vált-e ez túl távoli területté az élettől?

NÉMETH G. BÉLA: Meg vagyok győződve, hogy van, mégpedig igen jelentős; még akkor is, ha ezt az emberek közvetlen nem érzékelik; sőt, még akkor is, ha e tudomány művelői sem érzékelik mindig befolyását a napi életre. Mit nézünk, meg vagy mit engedünk megnézni gyerekeinknek a televízióban, mi tesz egy megkomponált kirakatban, milyen reklámszöveget vélünk frappánsnak, milyen újságcikket, folyóiratcikket ajánlunk mások figyelmébe, kinek melyik könyvet vesszük meg karácsonyra, névnapra, évvégére, – mindez szoros összefüggésben áll azzal, az irodalomtudomány közvetlenül vagy sokszorosan közvetve milyen ítéleti szempontokat és mércéket plántál tudatunkba. Am mondjunk egy sokkal közelebbi és kézenfekvőbb példát: mennyi időt szánnak az iskolákban az irodalomnak a tantervek megalkotói, s az irodalomnak juttatott emez időt miképp osztják föl egyes korszakok, egyes írók, egyes problémák között, mindez igen nagy mértékben függ attól, mennyire tudatosította az irodalomtudomány a maga tárgyának és problémavilágának mibenlétét és fontosságát a tanterv megalkotóiban, jóváhagyóiban, kivitelezőiben.

SZEGEDY-MASZÁK MIHÁLY: A tantervet említetted; szinte szükségszerűen merül fel ezzel az oly fontos fogalommal kapcsolatban a további kérdés: ténylegesen tudta-e megalkotásánál érzékeltetni az irodalomtudomány befolyását, nincs-e baj ma e tudományág hatékonyságával? Nemrég kaptunk éppen egyik akadémiai bizottságtól, amelynek te is egyik tagja vagy, egy körkérdest, megfelelőnek érezzük-e a társadalomtudományok és természettudományok arányát a középiskolai oktatásban?

NÉMETH G. BÉLA: Igen-nel is, nem-mel is felelhetek. Mert kétségtelenül igen jó eredményeket is értünk el a tantervi megbeszéléseken. Elég ha csak például arra az ajánló olvasmánylistára utalok, amely a Literatúrában is megjelent,

s amelynek összeállításában neked különösen nagy részed volt. Aligha reprezentálta így még a magyar és a világirodalmi irányok és értékek gazdagságát és összetartozását bármely hasonló jegyzék, s aligha ügyelt összeállítás nálunk ennyire valaha is arra, hogy csak valóban jelentős mű kerüljön belé. A tanárt eligazodni segíti; érdeklődését nagy mértékben támogatja.

Mégis: termékenyebbnek érzem, ha az eredmények sorolása helyett inkább a hiányok kérdésével foglalkozunk, mert a hiányok, amelyek itt az irodalomtudomány hatékonyságában mutatkoznak, meglehetősen társadalmi veszélyt is rejthetnek méhükben. A tantervi arányról kérdeztl. Megvallom, a szocialista tudat, a történeti tudat, az érték tudat, az erkölcsi tudat szemszögéből a társadalomtudományok, s ezeken belül az irodalomoktatás, részeseését, kivált a gimnáziumokban, nem érzem megnyugtatónak. De nem is elsősorban az óraszám-arányokról van szó. Hanem a tantárgyak, a társadalomtudományi és a természettudományi tantárgyak *egymáshoz való viszonyáról, vagy pontosabban kölcsönösségéről, illetőleg kölcsönösség hiányáról.* Úgy tartom, végzett előkészítő munkánk itt, e területen nem volt elégséges, itt kell többet végeznünk.

Mire gondolkodok?

Lényegében valamennyien szívből örvendtünk annak, hogy végre a természettudományok a mi oktatási rendszerünkben is elfoglalják azt a helyet, amely őket mai világnézetünkben, társadalmunkban, termelési rendünkben, civilizációnkban megilleti. A megvalósulásba azonban – egyre erősebb ez a sejtésem – meglehetősen veszélyeket hordozó hibák csúsznak be. Természetesen, elsősorban a gimnáziumokról szólok. Innét kerül ki az a sokaság, amelyet évente fölvételiztetek, s azok a fölvételiken megszárt csoportok, amelyeket szemeszterenként tanítok. De a magam gyereken át s „szülőtársaimén” át is ezt az iskolafajtát ismerem. Persze, félve, a föltételeességet sokszorosan aláhúzva szólok, hiszen sem te, sem én „nem vagyunk otthon” a természettudományokban.

Mit reméltem a természettudományoknak ily homloktérbe jutásától a gimnáziumokban, amelyek elsősorban nem valamely szakmára képesítenek, hanem egyetemi tanulmányokra készítik elő; azaz nagy áttekintő, történeties, sokoldalú gondolkodási készséget kell, hogy kialakítsanak?

Először is azt vártam, hogy az empiriától, a tapasztalattól az elvonásig, az absztrakcióig való út fontosságát nagy mértékben tudatosítja, foghatóvá s más területre is átvihetővé teszi a tanulók számára. De egyben tudatosítja azt is, hogy igazi tapasztalatra csak igazi elvonás segítségével lehet szert tenni. Sőt, bármennyire túlzó kívánságnak is látszik, reméltem, legalábbis megsejteti velük a munkahipotézis mibenlétét és fontosságát. Másodszor azt vártam, hogy a világ megismerésének történetisége nagy arányban fölfokozódik a diákok gondolkodásában: érzékelhetik, hogy ugyanazokat a jelenségeket mennyivel másképp magyarázták, mondjuk, száz, százötven vagy kétszáz évvel ezelőtt, *ugyancsak tudományosan.* Harmadszor, nagyon bíztam abban, hogy a rendkívül fogékony korban levő gimnazista gyereket erőteljesen ráébresztik arra, hogy egy-egy gondolatot, egy-egy tényt csak rendszerbe fogva lehet értelmezni, s a rendszernek mindig értékvonatkoztatási központja kell, hogy legyen.

S itt van hiányérzetem. A gyerekek óriási mennyiségű házfeladat példát oldanak meg naponta. S ez magában bizonyosan jól is van így. Bár az a benyomásom, a „humán” tárgyakra, a humán tárgyak nemcsak megtanulására, hanem átélmélkedésére is aránytalanul kevés délutáni idejük marad; a zenéről, a képtárról, az olvasásról nem is szólva. S bánt itt egy fontos szociáletikai kérdés is. Az értelmiségi szülő többnyire tud e nehéz házfeladatokban is valamit segíteni, s a mostohán maradt humán területeken is beszélgetésekben sokat pótolni. De mi legyen a fizikai, főleg a vidéki fizikai dolgozó családok gyermekeivel? Jó néhány szeminárium csoportom volt, főleg nyelv és művészeti szakosok – s éppen ez a fájdalmas –, amelyekben *egyetlen* vidéki hallgató sem akadt, noha elsősorban a Dunántúl, az ország legműveltebb része tartozik a pesti egyetemhez.

Am mégsem ez az igazi hiányérzetem.

A természettudományos oktatástól az előbbi kérdésekben (és számtalan hasonlóban) szeretnék kölcsönösségen alapuló segítséget nyerni. A példaözön ne csak megoldási rutinná, vagy kombinatív készséggé fejlődjék, hanem a világ, az emberi lét, az emberi tudat történeti megismerésének, megközelítésének s megítélésének eszközévé is. S úgy vélem, itt kell még sokat együtt töprengenünk. Meglehető számú közös értekezlet is zajlott le, de, sajna, többségük az óraelosztás vitájában feneklett meg, s ezekről a fontos kérdésekről, néhány üdvös kivételtől, pl. a nyiregyházi megbeszélésektől eltekintve, alig esett szó. Úgy gondolom, ha irodalomtudósaink java természettudományos kollégákkal ezeket a problémákat tüzetesen együtt boncolná, egymást segítve és nem egymást szorongatva, még talán ama bizonyos *arányok* is jobban ütnének ki az irodalomoktatásra nézve. – Persze, hangsúlyozom újra, mindezt félve, föltételesen mondom: problémákat szeretnék jelezni ez esetben, s nem ítéleteket mondani.

SZEGEDY-MASZÁK MIHÁLY: Tehát a tudományágak jó egységével lehet csak jó oktatás. Kérdés azonban, érvényesülnek-e magának az irodalomtudomány-nak az eredményei az irodalomoktatásban? Ha nem, ennek alighanem két oka lehet. Egyrészt az, hogy maga az irodalomtudomány intézményszerű szervezettségi hiányainál fogva kevesebb lehetőséget ad a közoktatáson belüli kezdeményezésre, mint kívánatos volna; másrészt az, hogy az irodalomtudomány és az iskola között az átvitel, a közvetítés, a közvetítő műfajok hiányoznak vagy nem elégségesek.

NÉMETH G. BÉLA: Örülök, hogy nemcsak magát a transzmisszió, az átvitel tényének hiányát nevezted meg, hanem ennek amaz egyik jellegzetes mozzanatára is utaltál, melyről személyes beszélgetéseink során oly sokszor esett szó. Hiányzik, vagy nagyon szűkös az átvitelhez szükséges műfajok mennyisége, kidolgozottsága, korszerűsége. Hiába alkotjuk meg akár a legkitünőbb irodalomtudományt is, ha nincsenek meg a megfelelő átviteli módok és eszközök, hogy az eredmények eljussanak az iskolába, s az iskolán keresztül a társadalomba; mert a legfőbb szóró eszköz az egész társadalomra nézve, minden egyéb kommunikációs módot is szám-bavéve, mégis csak az iskola. Hosszú éveken át, hogy úgy mondjam, végzek vagy inkább játszok egy kísérletet. Figyelem, amint a főlvételiző érettségizett diák a bizottság előtt beszél irodalomról, művészetről, történelemlről. A vizsga végére megpróbálom felírni, melyik évközben (s kinél) tanult az egyetemen otthoni középiskolai tanára. S e végső kérdésre a válasz háromnegyedrészt egybeesik a fölírt évközszel, s jórészt a jelölt névvel is. S különböző foglalkozású, nem bölcsész végzettségű felnőtt társaságban is hasonlót tapasztaltam. Érthető. Igazán az iskola adott (amennyiben adott) fogalomrendszer, s alkalmat és kényszert ily kérdésekről ítélő véleményt előadni, kifejteni és megokolni. Az irodalomtudomány tehát, amely nem bír eljutni az iskolába, a közművelődés tekintetében, nagyon is csonka, csökkent értékű. S fordítva is igaz: ha nem érzékeli e tudományág a közművelődés szükségleteit, nehezen hoz létre korszerű eredményeket. Mint minden tudománynak, ennek is a közművelődés egészébe kell beilleszkednie, benne céljait kitűznie, módszereit megmérnie, ellenőriznie.

A közvetítés, az átvitel tekintetében föllötte nagyok a hiányok. A tanárság igen jelentős hányada öt, tíz vagy tizenöt év múltán, az egyetem után, egészen elszakad az élő irodalomtudománynak nem a művelésétől, de igen sokszor a puszta befogadásától is. Különösen nehéz e tekintetben a tanárnók helyzete. Társadalmunk szerkezete még mindig nem alakult át annyira (s ez érthető: túl rövid idő ez történeti távlatban), hogy az otthoni munka nagy része ne rájuk várna. Az első, a második, a harmadik gyerek után aztán nagyon sok esetben véglegesre állandósul ez az izoláló helyzet. Márpedig az irodalomtanárok mind nagyobb hányada, lassan hetven-nyolcvan százalékáa nők közül kerül ki.

Többnyire csak annak ismeretéhez jut el a tanárság igen jelentős része, ami szépirodalmi folyóiratokban, képeslapokban jelenik meg tudományos könyvekről. Márpedig ezek jórészt csak marginálisan, a tárgyat jelölve, s néhány jelzöt, di-

csérő vagy elmarasztaló mondatot adományozva foglalkoznak szakművekkel. S ami még rosszabb – ne hunyjuk be a szemünket! – ezek az ismertetések igen sok esetben a szerzőnek hierarchikus rangja szerint szólnak, s nem a mű tudományos érdeme szerint.

S kapcsolódik egy következő fontos kérdés: az irodalomtudomány eredményeinek szinte azt mondhatnánk jó fele szakfolyóiratok tanulmányaiban olvasható, s ezek egy része sohasem kerül kötetbe. Mivel pedig nagymúltú iskolákból is jónéhányba egyáltalán nem jutnak el a szakfolyóiratok, ezekről a tanulmányokról csak alig-alig vehet tudomást a privát előfizetni nem éppen pénzes tanár. Különösen az irodalomtudomány mozgásirányát érzékelik így nehezen az irodalomoktatók. Szinte minden héten találkoznom kell ilyen vagy amolyan továbbképzésen, értekezleten aktív pedagógusokkal. S alig van alkalom, hogy ilyenkor a következő polemikus (vagy kétségbeesett) kérdés el ne hangoznék: de hiszen mi ezt, vagy azt annak idején így vagy úgy tanultuk az egyetemen; mért írnak, vagy mondanak hát most ugyanarról mást, s mért kell mást tanítanunk. A tudomány egyik leglényegesebb vonásával nem ismerkedtek meg: a folytonos változással, amely öt, tíz, tizenöt esztendő alatt is gyakran egy-egy egész területen teljes átrendezést hoz létre.

SZEGEDY-MASZÁK MIHÁLY: Arra utalsz tehát, hogy a szépirodalmi folyóiratok kritikai rovatai s a szakfolyóiratok közötti szakadék meglehetősen széles. Kérdés azonban, van-e ember ennek az úrnak a betöltésére, ennek a közvetítésnek az elvégzésére? Az egyetemről kikerülve, egyesekből tanár lesz, másokból tudós. Sajnos, számtalanszor, pár év múltán, a két típus, a két foglalkozási ág teljesen szembekerül egymással. S kapcsolnák e kérdéskörhöz egy másikat: nagyon sok országban van ún. posztgraduális képzés; nem volna-e jó ezt nálunk is bevezetni, s ha igen, miként kellene az oktatáshoz viszonyulnia?

NÉMETH G. BÉLA: A kérdések egész sorát vetetted fel; haladjunk rendre. Az első a közvetítő műfajok elszegényedése. Szaktudományi folyóiratokban szigorú, részletes szakbírálat kell; szépirodalmi lapban oldottabb esszéhangnemű, de azért persze biztos fogalomrendszerű ismertetés és összegző ítélet; magazinszerű lapban érdeklődést keltő s eligazító figyelemfölvívás; könyvprospektusokban objektív leíró előrejelzés – és így tovább. A mai irodalmi s irodalomtudományi bírálat egyik legnagyobb hiánya rétegzetlensége. Nem világos, kinek s milyen céllal írunk. Ugyanabban a hangnemben és modorban szólunk mindenről. Mintha a magunk érvényesítését, hangnemünket, modorunkat eleve fontosabbnak tartanánk a tárgyunknál s tulajdonképpeni célunknál is.

S egy szomorú fejleményt nem lehet itt említetlenül hagynunk. A 20. században nálunk elsorvadt egy nagy, 19. századi értekező műfaj. Esszé-tanulmánynak nevezhetném, de angol típusú szemle-tanulmánynak is mondhatnám. Eötvös, Szalay, Arany, Kemény, Csengery, Gyulai egyaránt szerették, s briliánsan művelték. Egy könyv, egy tudományos eredmény, egy irodalmi jelenség, egy új törekvés (stb.) oly bemutatása volt ez, amelyből a művelt felnőtt ember ama szellemi területek kérdésköreiből is világos s ítélő tájékoztatást nyert, amelyeknek ő nem volt szakembere. Az olvasót magukkal egyenlő értelmi képességűeknek s értő szándékúnak tartva, maximális egyszerűsége, tömörsége, logikusságra, közérthetőségre törekedtek úgy, hogy közben a kitűzött cél elérésére, az olvasó érdeklődésének odafordítására a beszédművészet eszközeit is folyton igénybe vették. Ezt az oly hasznos műfajt a századfordulótól egyre inkább egy hivalkodóan költőies, túldisztített, túlérzelmes, a mélykedő pszichologizálást mindenek fölé helyező ún. művészi esszé szorította ki, melynek, számtalanszor, a tetszelgő önmutogatás lett az egyetlen s valódi célja. Persze, megvoltak az előbb említett esszé-tanulmányok is a folytatói, továbbfejlesztői, pl. Babits, de meglehetősen nagy hányad az utóbb említettek kétségtelenül az utóbbiak sorához csatlakozott.

SZEGEDY-MASZÁK MIHÁLY: Én ezt az esszétípust talán az önkifejezés feladatát vállaló esszének nevezném. S az önkifejezés bizonyosan lehet helyénvaló olyan esetekben, amelyekben egy nagyon jelentős egyéniség, egy nagy személyiség nyilatkozik meg rajta keresztül (pl. egy Macaulay, egy Taine, egy Burckhardt). A kérdés az, jogosult-e, teljesen jogosult-e, ha ilyen nagy tömegben művelik ezt, főleg pedig ha nem jelentős egyéniségekről, személyiségekről van szó. Bár az is igaz, hogy valamiféle személyesség a legobjektívabb írásban is jelen van.

NÉMETH G. BÉLA: Teljesen egyetértek veled: az igazi esszé lényegénél fogva személyes *gondolat*kifejtés. De a személyesség a legszorosabban vett tanulmányban is helyén lehet. A mértékről, az arányról, a módról van tehát megintcsak szó. A funkcióról: ki szól kinek, miről és miért: ezt kell minden cikk előtt tisztáznunk. Amiben, persze, az önismeret, s a magunk megismerésének képessége nem utolsó szerepet játszik.

SZEGEDY-MASZÁK MIHÁLY: Vagyis bizonyos funkció ellátására, pl. az olvasókedv ébresztésére még akár az impresszionistának mondható esszét is alkalmasnak tartod, de jobban szeretnéd az olyan tanulmányt, amely fogalmakat ad az ember kezébe. Különösen a tanárság esetében véled ezt fontosnak, hiszen nemcsak befogadniok, hanem továbbítaniok is kell ismereteket és ítéleteket művekről. Kérdés azonban, lehet-e irodalomtudományi fogalmakat közvetlenül a közoktatásban átvinni?

NÉMETH G. BÉLA: Azt gondolom, lehet is, kell is. Csak megint igen gondos mérce és válogatás szükséges, hogy ez a ténykedés az adott célnak és helynek megfeleljen. Az iskolákban ma igen nagy az a veszély (s persze, a köztudat jelentős részében is), hogy eluralkodik az a felfogás, – amelyet éppen ma is fejtegettek nekem egy pedagógus együttesben (igaz csak néhányan), – miszerint irodalmi művekről nem szabad racionális fogalmakkal, kategoriókálisan beszélni, hiszen maguk „a művek sem racionálisak”. E felfogás hívei rendszerint, főleg versek esetében, a művek prózai parafrázisát vagy a bennük keltett érzelmi élményt adják elő. Lehet, persze, ez is hasznos, sőt, esetenként, nélkülözhetetlen, ha aztán fogalmi rendszerbe fogás is követi. De ez gyakorta elmarad. E felfogás hívei naponta citálgatják Arany egy híres bosszús kifakadását egy magyarázója ellen. Úgy látszik, azt viszont nem tudják, a fogalmi megközelítésnek nála nagyobb sürgetője kritikánkban nem volt, hacsak József Attila nem. Van olyan bírálata, amelyben egyetlen verset szed szét elemeire, s rak újra meg újra másképp össze, hogy megmutassa, a legkisebb elem változása is megváltoztatja az egész vers jellegét és jelentését, s hogy közben megtanítsa olvasóját a vers tudományának alapvető fogalmaira.

Súlyos következményekkel jár ez a fogalmi elszegényítés. Midőn az iskolából kikerülve, tanár nélkül, állnak szemben a fiatalok esztétikai élményekkel, nem tudják azokat fogalmi szintre áttenni, vagy éppen esetleg átadni. De a maguk napi közvetlen életélményeit sem tudják megfogalmazni. Újság, rádió, televízió, gyűlés, értekezlet, levél egyaránt bőven bizonyítja, mily eszközöktől fosztják meg az iskolák tanulóikat, ha ezt az oldalt elhanyagolják, s mily értelmetlen érzelmi szöözönre vagy sablon szólalomokra szoktatják, hagyják őket.

Persze, a fogalmi neveléshez elengedhetetlen feltétel, hogy maguk az irodalomtörténeti, irodalomtudományi munkák egyértelmű, tisztázott, világos értékvonatkoztatású kategória-rendszerrel dolgozzanak. A kategóriák s rendszerük, természetesen, munkánként változnak, de a tisztázott kategóriakincs s a rendszer nélkülözhetetlensége változatlan követelmény.

SZEGEDY-MASZÁK MIHÁLY: A magyar 19. század közepe, mint magad is említetted, igen jelentős eredményeket mutatott föl e tekintetben. Sajnos, ezt az értekező irodalmat egyre kevesebben ismerik. Pedig, azt hiszem, igen jó ösztönzéseket lehetne belőle meríteni az irodalomtudományi kifejezéstár továbbfejlesztéséhez. Természetesen, nem átvételre, hanem, hangsúlyozom, ösztönzésre gondolok.

NÉMETH G. BÉLA: Annál is inkább igazad lehet, mert ezeknél a nagy értekezőknél a fogalomalkotás elméleti alapja mindig történeti volt. Gyakran nem érthetünk egyet történetfölfogásukkal, de a történetiség igényével annál inkább. A két háború közti jelentős esszéistákat figyelve, megállapíthatjuk, mindig ott kerültek zátonyra, ahol a valódi történetiségtől, a tisztázott értékvonatkoztatástól elszakadtak. Annyit jelent ez, hogy a mondott tizenkilencedik századiakat elébe helyezem a Nyugat korabelieknek? Távolról sem, bár megvallom, mindig szívesen olvasom a 19. századiak szép tiszta, csupa gondolat szövegeit. Ezt azonban csak azért hangsúlyozom, mert az *egész* magyar értekező próza segítségét kell igénybe vennünk, hogy tovább jussunk. Ehhez viszont egy sor irodalomtörténeti kérdést volna szükséges mielőbb tisztázni. Legfőbb ideje például, hogy a Nyugat értekező nemzedékeinek történetfölfogását, esztétikai nézeteit és stílusát higgadtan, nyugodt tárgyilagossággal végre alaposan átvilágítsuk, s ne csak magasztaljuk, vagy sommásan elmarasztaljuk.

SZEGEDY-MASZÁK MIHÁLY: Térjünk azonban rá a posztgraduális képzés többször említett kérdésére. Hiszen például ahhoz, hogy az itt is szöbakerült problémákat megoldhassuk, igen jól fölkészült tudományos gárda szükséges. Annál is inkább szóljunk e problémáról, mert egy másik kérdéssel összekapcsolnám. Említetted e történetbölcselet kérdését, s többször írtál is róla. Azt hiszem, a történeti szemlélet gyakorlati megvalósításának egyik legfőbb gátja az, hogy a középiskolások a történelmet mint pusztá eseménysort fogják föl, nem úgy, mint a múltnak értelmezését, többféleképp lehetséges értelmezését, s így el sem jutnak a történeti eszmélkedés vágyáig.

NÉMETH G. BÉLA: Valóban, bármennyire túlzó igénynek hangozzék is, a történetfilozófia, a történetértelmezés létének, többféle lehetőségének érzékeltetése – a középiskolákban is alapvetően fontos. Persze, nem annyira bőszerű elméleti fejtegetésekre gondolok a tankönyvekben. A tanár legyen tisztában vele, s érzékeltesse, hogy nemcsak eseménysort tanít, hanem a sok lehetséges értelmezés közül egyet választott és vállalt, a számára, a történész számára legmeggyőzőbbet. S hasonlóképp állunk az esztétikai értelmezéssel is.

Ezért a középiskolában tanító történésznek is, de talán még inkább az irodalomtörténésznek elengedhetetlen feladata, egyrészt az, hogy minél több értelmezésfajtát ismerjen meg, hogy annál szilárdabban vállalhassa s annál meggyőzőbben adhassa át a magáét, a marxista történetmagyarázatot. S ne csak a választás és vállalás tudatos készségének legyen birtokában, hanem a helyzethez mért alkalmazásnak, s a folyton szükséges kiegészítésnek is. Másrészt minél több nemzet kultúrájával, irodalmával kell megismerkednie, hogy arányérzéke s összehasonlítási alapja legyen. Aki legalább egy jelentős kultúra szerves történeti alakulását a magáé mellett nem ismeri, nehezen talál hasonlítás, bemérési pontokat.

Mindez annyit jelent, hogy a tanárnak készültöt éppoly tudományossággal kell felkészíteni, mint a tudományos munkához kedvet érzőt, s képességgel rendelkezőt. Az egyetem után azonban nagyon is szükséges, szinte nélkülözhetetlen a tudósnak készülő számára a minél több nyelv, a minél több irodalom, a minél többfajta művészet, a minél többféle elméleti anyag elsajátítása. Mindezt, persze, egyedi úton is meg lehet szerezni, csak sokkal hosszabb és keservesebb munkával, mint

szervezetten, irányítottan; hiányok, egyenetlenségek, aránytalanságok a szervezett képzés esetében kevésbé fenyegetnek. Sohasem szabad, hogy „kisnemzeti” kisebbségi érzéseink legyenek, de éppannyira nem szabad „kompenzációink”-nak sem lennie. S mindkét veszély ellen a kellő időben vérré vált, történeti szemléletű komparatiztika védheti meg leginkább a kutatót, a tudományos igénnyel szóló kritikust, a szintetizáló irodalomtörténészt.

Am bármi fajta „posztgraduális” képzés akkor lehet csak igazán eredményes, ha folyvást az ország egyetemes közművelődésére is néz, s ezen belül különleges figyelemmel van az iskola szükségleteire. De a dolog fordítva is igaz: csak az az iskola lehet az irodalomoktatás tekintetében igazán jó, amelynek tanársága éberren ügyel arra, mi is folyik az irodalomtudományban. Jelezze az iskola bátran aggályait, de ne kímélje a fáradságot sem az akár évente való újulásra, kiegészítésre, módosításra. Röviden, úgy gondolom, legyen az egyetem végéig az oktatás mindenkinek egyenlően s kötelezően tudományra, gondolkodásra tanító. Utána pedig a kétféle tevékenység, a kétféle terület folytonos, kritikus s tápláló egymást figyelése, egymást segítése.



RÉGIMÓDI — ÚJMÓDI

Kónya Judit: *Szabó Magda – alkotásai és vallomásai tükrében*. Szabó Magda: *Régimódi történet*

Öröm: könyv jelent meg Szabó Magdáról a Szépirodalmi Könyvkiadó népszerű „Arcok és vallomások” sorozatában. Bár az író széles körű sikere alapján arcképének megrajzolása hálás témának ígérkezett, mégis nyilvánvaló, hogy Kónya Judit nehéz feladatra vállalkozott. Mindenek előtt a műfaj nehéz: tudományos igényű ismeretterjesztés – alapvető életrajzi adatok földerítésével, dokumentumok, közvetett és közvetlen vallomások gyűjtésével, továbbá műelemzéssel. A műfaj nehézségét jelzi az is, hogy a sorozat címe és a könyv alcíme – „alkotásai és vallomásai tükrében” – nem egészen fedik egymást.

Kónya Judit szándékát inkább az utóbbi fejezi ki. Jól használja föl Szabó Magda vallomásait, ennek megfelelően választja ki a műelemzések súlypontjait, de az „arc” kevésbé érdekl. Könyvében az önarckép tiszta és erős, az a tükör viszont, amit ő tart, s amiben az önarcképnek úgy kellene visszatükröződnie, hogy a szerző pótolja a hiányokat és jelezze a stilizálásokat, az bizony egy kicsit homályos. Őszinte sajnálattal kell ezt megállapítani, mert Kónya Judit sok megfigyelése – különösen az életmű alaposabban földolgozott első felére vonatkozóan – igen érdekes és találó.

A könyv lapjain – fényképek alapján – közvetlenül is megismerhetjük Szabó Magda arcát. Ez az arc az idők folyamán persze sokat változott, a hatvanas évek kezdetétől azonban van egy állandó vonása: a mosolya. (Föltűnő és meglepő kivétel a borítón látható kép.) E mosoly egyik előhívója nyilván a fényképezéssel összefüggő külső ok; de olyan állandó és olyan jellegzetes, hogy egy másik tényezőre is gyanakodnunk kell, s ez a tényező a személyiség mélyebb rétegeiben rejtőzhet. Talán azért is figyelünk föl erre a mosolyra, mert a Szabó Magda regények olvasója inkább világanak szigorúságára, örömtelenségére emlékszik. Vajon a mosoly megjelenése az író arcán nem járt-e valamilyen változással művészetében is?

Szabó Magda vallomásai és alkotásai alighanem kissé félrevezették Kónya Juditot. A gyermekkori élmények állandó hangsúlyozása és előtérbe állítása némileg elterelte a figyelmét arról, hogy ugyanazok az élmények másként és másként jelenhetnek meg az írói szemlélet változása következtében. Így aztán a gyermekkor föltérképezése után már csak írói indulás időszakának életrajzi összefüggéseire fordít figyelmet, de még ebből is kihagy fontos eseményeket és adatokat. Megemlíti például Szabó Magda menyasszonyságát, idézi egyik vallomását szerelmes voltáról, majd azt olvassuk, hogy már férjnél van. Lehet persze egy író házassága alkotómunkája szempontjából érdektelen, itt azonban nem így van beállítva. Az is igaz, hogy egy ilyen terjedelmű és típusú könyvben nem lehet az író életének minden jelentősebb eseményét földolgozni, és még kevésbé szabad személyes dolgaiban vájkálni; de egy logikusan, adatokból fölépített életrajzot joggal elvárhat az olvasó.

Bizony nehéz dolga van Kónya Juditnak, amikor elsők között igyekszik az Újhold körének irodalomtörténeti szerepét és jelentőségét tisztázni. Állásfoglalásának bizonytalanságán nem csodálkozhatunk, hiszen e kérdésnek még a feltárása is alig kezdődött meg. További nehézséget okoz, hogy körülbelül itt van Szabó Magda életében az a fordulópont, amit már irodalomtörténetinek tekinthetünk, s ezután kezdődik az a korszak, mit még jelenünkhöz tartozónak érzünk. Az ötvenes években záruló időszak részletes – mégpedig éppen a földolgozás út-

törő jellege miatt kissé túl részletes – tárgyalása után föltűnő, milyen kevés szó esik a *Freskó* sikere után (1957) gyorsan előretörő Szabó Magda irodalmi kapcsolatairól, a legújabb magyar irodalomban elfoglalt helyéről. Kérdés, szükséges-e megismernünk azoknak az íróknak a hosszú névsorát, akiket Szabó Magda a felszabadulás után személyesen megismert, ha az itt – vagy később – kialakult szellemi kapcsolatokról semmit nem tudunk meg?

A legnagyobb hibája Kónya Judit könyvének az, hogy túlságosan nagy hévvel védi Szabó Magdát kritikusaival szemben. Főleg azért nagy hiba ez, mert főleg: Szabó Magda nem szorul rá. A kritikusok tévedéseinek, melléfogásainak többségét belepi az idő pora – a mű és elemzése pedig önmagáért beszél. Vannak persze olyan kritikák, amelyeket meg kell cáfolni ahhoz, hogy az abban tagadott értékek kifejezhetőek legyenek. De ezekkel a kritikákkal teljességükben kell szembenézni, különösen akkor, ha alapvetően kérdőjelezi meg az író helyét a köztudatban. Kiragadott mondatokkal vitázni nem éppen célravezető. Ráadásul igen furcsa elv az a tekintély tisztelet, ahogy az idézett kritikák szerzőit Kónya Judit minősíti. Lukács György (nem is közvetlenül Szabó Magdára vonatkozó) véleménye után pontos filológiai adatokat találunk, mikor és hol jelent meg először, majd kötetben, Kardos Tibor elismerésénél már csak az a fontos, hogy ő írta, az *Élet és Irodalom* „kritikusát” a névtelenségbe utasítja, más – idézett – nézetekről pedig még ennyit sem tart érdemesnek közölni. Pedig az *irodalom reszpublikájának* alapja az egyenlőség. Mindenkinek egyenlő lehetősége van, csak a művek értéke különböző. Ha egy kritika olyan jelentős, hogy évekkel megjelenése után vitát érdemel, akkor szerzője nem „senki”. Más oldalról, ha a bírálat valamilyen okból szégyenletes, a névtelenség a felelősség alóli fölmentést jelenti.

Kónya Judit könyvének legérdekesebb részei azok, amelyekben az író a szülővárosához és a gyermekkori élményekhez fűző szálakat világítja meg. Nagy gondolat bont ki Szabó Magda regényeiből minden ehhez kapcsolódó összetevőt. Ez a munka a maga gazdag bizonyító anyagával megerősíti Szabó Magda olvasójának azt a benyomását, hogy erősen lírai alkatú írói személyiségről van szó. Ha ehhez hozzávesszük azt, amit a könyv az Újholdasok „tárgyiasságra” való törekvése és Szabó Magda ehhez való viszonyáról elmond; továbbá számot vetünk az író másik alapvető adottságával: erős analitikus hajlamával – világos képletet kapunk. Szabó Magda mindig kevésnek érezte a lírai érzelmek és élmények egyszerű – akár vallomásos, akár tárgyiasított – kifejezését, neki már lírai költő korszakában is szüksége volt az érzések és élmények analitikus elemzése útján előhívott *tanul-ságra*. Mivel pedig a valóság összetettebb, sokrétűbb, átfogóbb analíziséhez nem a lírai költészet a legalkalmasabb műfaj, szükségszerűen kereste az önkifejezés lehetőségét regényben. Ezek epikai struktúrájának középpontjába pedig a tragikus szemléletéből fakadó drámai jeleneteket állította – s ezen az úton ugyancsak szükségszerűen gondolt drámák írására. Magas érzelmi feszültségű drámai jelenetek alkotják történeteinek azokat a csomópontjait, ahonnan az okok és következmények láncolatát megvilágítja, mélyebb lélektani és társadalmi összefüggések megértésére – vagyis tanulságok levonására – készítette olvasóját.

Az élmény anyag, amit Szabó Magda, mint minden művelt és tudatos író, műveiben feldolgoz, *nem mindig közvetlen élmény*, hanem gyakran másodlagos, olvasmányokra visszavezethető. Igen erős és jellegetes – modern – olvasmány-élményeket figyelhetünk meg mindjárt első regényeinek fölépítésében: egyik hazai kezdeményezője a hagyományos műfaji struktúra fölbontásának. Legújabban kezdeményező kedve más világirodalmi törekvésekhez kapcsolódik: a tényeket, dokumentumokat előtérbe állító irányzathoz. Ebben a szellemben fogant a *Régimódi történet* című műve, amelyben komoly tényfeltáró kutatómunka alapján édesanyja és nagyanyja életének történetét dolgozta föl.

Zavarbaejtő feladat meghatározni a *Régimódi történet* műfaját, hiszen a „régimódisághoz” a szó eredeti, XIX. századi értelmében vett regény illene. (Természetesen a magyar „regény” szó eredetére gondolok.) Csakhogy Szabó Magda annyira a mába gyökerezve mondja el a történetét, hogy a „régimódi” jelző ironikussá válik. A „regény” minősítést a legszívesebben valami mással helyettesi-

tenénk – az adatok, tények, megtörtént esemény sokszorosan nyomatékosított hitelességére gondolva. Truman Capote *Hidegvérrel* című híres könyvének sikere nyomán az angol nyelvű kritika egyre ritkábban használja mai regényről szólva a „novel” megjelölést, inkább „fiction”-ról vagy „non-fiction”-ról beszél. Szabó Magda regénye minden bizonnyal non-fiction, de talán mégsem alaptalan regényről beszélni. Kolozsvári Grandpierre Emil Capote művéről szólva abban látja az alapvető eltérést a „fiction”-tól, hogy az író a valóságból vett anyagában nem formálja, csupán elrendezi a tényeket. De még ez is csak az eseményekre vonatkozóan igaz, a szereplők jellemének földézésében, a lélektani hitelesség megteremtésében már erősen érvényesül az író formáló művészete. Méginkább így van ez a *Régimódi történet*ben. A tények és adatok szükségszerű hézagait írói varázslat tölti ki: életet lehel a szereplőkbe, szinte érzékelhetően idézi föl tárgyi világukat, és belopja tudatunkba az események sajátos hangulatát. A történet a regény világába illő teljességgel jelenik meg előttünk.

Szabó Magda olvasóinak talán fölösleges hangsúlyozni, hogy a *Régimódi történet*ben szó sincs nosztalgiairól, szó sincs a múlt idealizálásáról és visszavágyásáról. Ellenkezőleg: az író célja a kiábrándítás. Az, hogy szeretettel nyúl témájához, történelmi és lélektani tudását fölvonultatja hősei lehető legalaposabb megértése érdekében, az semmit nem változtat szándékán. Az a szeretet és mély együttérzés, amivel az egyes emberek sorsát, közvetlen környezetüket és tágabb hazájukat szemléli, végső soron érzelmileg és logikailag egyaránt mélyíti a szabadságharc bukásától az első világháború végéig terjedő korról mondott szigorú bírálatát. Ennek a bírálatnak a középpontjában az az akkor középosztálynak nevezett társadalmi réteg áll, amelynek történelmi tragédiája, hogy gazdasági helyzetét és közszellemét tekintve sohasem tudott polgársággá átalakulni. Sohasem tudott a feudalizmus keretei között kialakult világszemlélet és életforma kereteiből kitörni, sohasem tudott még a kapitalizmus hazai térnyeréséhez sem alkalmazkodni.

Ebben a képletben rejlik azoknak a tragikus eseményeknek a közös magva, amelyeket Jablonczay Lenkének és családjának kellett elszenvednie. A *Régimódi történet* tragédia sorozata akkor kezdődik, amikor a sokoldalúan tehetséges, korszerű műveltségű, modern képzettségű (mérnök a múlt század közepén!) idősebb Jablonczay Kálmánt elsodorja a dzsentri Magyarország tékozló közszelleme. Nem arról van szó, hogy a IV. Béla királyig visszavezethető családjának vérében van a könnyelműség, hiszen apjában még meg volt a gyarapító erő és szándék. Kora áldozata ő, azé a korszellemé, amely rég elfelejtette már Kölcsey „Hass, alkoss, gyarapíts” jelszavát, melyen megveti a munka, a szorgalom tisztelőnek polgári elvét és az ehhez igazodó életeszményeket. A kor hőse a hódító, mulató, cigányozó, ivó, kártyás, pénzt szóró „igazi úr” – előkelő, nemesi (feudális) névvel, a mindennapi élet valóságának semmibe vételével. Amikor az ennek a szellemnek a neveltjeként élő Jablonczay Kálmán elbukik, tönkremegy, az addig büvöltve vele sodródó kereskedő lány, Rickl Mária okkal gondolja, hogy mindezért a rideg, racionális, de alapjában véve korszerű és reális polgárezények mellőzése a felelős. Az életüket alapjaiban megrázó anyagi csőd után lélektanilag érthetően esik túlzásba, és követeli meg családjá mindennapi életében abszurd szigorúsággal a polgári életfölfogáshoz való alkalmazkodást. Saját és hozzátartozói érzelmi életének teljes megnyomorításával fizet azért, hogy biztosítani tudja viszonylagos jólétüket.

Innen kezdve a tragikus események sora lélektanilag törvényszerű. Törvényszerű, hogy az elkényeztetett ifjabb Jablonczay Kálmán szerencsétlen házassággal végződő kalandba bonyolódjék; hogy egy a maga szigorú, anyagias, puritán falusi értelmiségi környezetéből a dzsentri színes, csillogó, örömtelnek látszó világába vágó lány vetesse el magát vele feleségül; hogy a két, pénzzel bánni nem tudó, a józan polgári életmód ellen vakon lázadó fiatal gyorsan tönkremenjen; hogy a gyöngye férfi soha többé talpra állni ne tudjon, az erősebb asszonyt pedig a kor viszonyai akadályozzák meg az önálló otthon teremtésének szándékában. Így lesz a kis Jablonczay Lenke „eleven szülők árvája”, sokáig pusztá zálogtárgy a fia

„megmentéséért”, gyűlölt menyé megalázásáért harcoló nagyanyja kezében. Itt szerz azután életreszóló lelki sérüléseket. Az, hogy családja és a körülmények megakadályozzák önmegvalósításának minden kísérletét (művésszé válását, szerelmi házasságát), az már olyan következmény, aminek kikerüléséhez adott körülmények között majdnem csodára lett volna szükség. A legtöbb, amit a családja és a kor béklyóiban vergődő, jobb sorsra érdemes Jablonczay Lenke elnyerhet: a nagy szerelem nélküli házasság – egy gondokat előidéző hibákban és örömöket szerző erényekben egyaránt gazdag férfi oldalán.

A tanítónői diplomát szerzett, művészi adottságú Jablonczay Lenke és a szintén sokoldalúan tehetséges Szabó Elek, Debrecen városi tisztviselő házasságában olyan családok egyesülnek, amelyeknek tagjai – Szabó Magda szavaival – „kezesül-kasul jártak egymás életének helyszínein”. Az egymásba fonódó különféle szálak Magyarország egy sajátos tájegységéhez kötöttek, s az egyedi történet mélyen a Tiszántúl jellegzetes világába, hagyományaiba, szokásaiba, szellemébe ágyazott. Mégis általános érvényű. Magyarország bármelyik vidékén választanánk ki találomra egy másik középosztálybeli családot, annak származási képlete nyilván igen hasonló lenne, mindazzal együtt, ami ebből következik. Legföljebb – mondjuk – dunántúli ízei és színei volnának, a kemény kálomistát hithű katolikus, a lelkeszt más foglalkozású értelmiségi helyettesitené; a család költője inkább Vörösmarty lenne, mint Csokonai, s talán a kuruc-negyvennyolcas hagyományokat is másként őriznék tudatukban. Történetében azonban megtalálhatnánk ugyanazt a Végzetet. A Végzet, a Sors, szinte mindig megjelenik Szabó Magda műveiben, s az író nő görög–latin műveltségének megfelelően teremt drámát, tragédiát. Csakhogy ez a Végzet, ez a Sors történelmileg szükségszerű. S ha konkrét következtetések levonásában olykor vitathatók is Szabó Magda nézetei, a „régimódi történet” tanúsága egyértelműen igaz.

A „boldog békeidők” gyakran még ma is nosztalgiákkal emlegetett Magyarországon bizony sokan öröklődtek a történelem fogaskerekei között boldogtalanul, kisebb-nagyobb családi tragédiák áldozataiként, mert a feudális közszellem magával rántotta a bukásba azt a társadalmi réteget, amely a reformkorban még a nemzeti megújulás vezetésének szerepére készült. Ugyanaz a kép bontakozik ki előttünk Szabó Magda *Régimódi történetéből*, amit egykor Babits idézett föl a *Halálfiában*.

E kép fölidezéséhez szükséges írói alkotóerő kétségtelenül jelen van Szabó Magda könyvében, a dokumentálásának és a közvetlen írói véleménymondásnak a szándéka azonban helyenkint korlátozza érvényesülését. Föl se merül a hitelesség kérdése, amikor az író a saját képzeletéből teremtett világon belül marad. Így van ez akkor is, amikor dokumentumait szervesen beépíti ebbe. Bartók Bellának a fronton harcoló férjéhez intézett levelei például igen frappánsan világítják meg az egész „középosztály” jellegzetes gondolkodásmódját. Amikor azonban az író a mából közbeszól, és az első világháború döntő eseményeinek észre nem vételét vagy apró családi gondoknak ezeknél fontosabbá minősítését bírálja, akkor érvei sokkal kevésbé meggyőzőek, mert egy-egy példa legföljebb szemléltethet, bizonyítékként kevés.

Divatosak a régimódi tárgyak, divatosak a szecessziós porcelánok. A porcelán asszociációja a finomság – és ez a jelző nem idegen Szabó Magda művészetétől, hiszen az ilyen formai és lélektani kidolgozás erre a regényére is mélyen jellemző. Izgatja az író a törekenység – főleg a lelki törekenység – is. Ennek ellenére, ha a *Régimódi történet* első fejezetének ösztönzésére ebből a tárgykörből keresnénk hasonlatot, inkább a kerámiára gondolnánk. A kerámia ugyanis, bármilyen ősi találmány, újmódi divat – úgyis, mint műtárgy, úgyis, mint használati eszköz –, és jobban illik Szabó Magda művészetéhez. Jobban illik márcsak azért is, mert ha egyetlen szóval kellene azt jellemeznem, alighanem újmódinak nevezném. Szabó Magda úgy él, úgy alkot, hogy együtt lélegzik a korrallal, fogékony mindegyre, ami új. Ha létezne a *Fanni hagyományai* általa készített színpadi változatában szereplő Országújítók Társasága, bizonyára tagja lenne.

MOLNÁR GÉZA KISPRÓZÁJÁRÓL

Molnár Géza elsődlegesen regényíró. Most kisprózájáról szólva ez nem mentség kíván lenni, hanem ténymegállapítás: immár egy alkotói negyedszázad alatt, publicisztikáját ezúttal nem is említve, tíz regénye, valamint egy útirajzkötete, továbbá egy pesti külvárost röntgenező szociográfiai könyve, több színdarabja és egy tévéfilmsorozata mellett mindössze két elbeszélésgyűjteménye jelent meg. Az első (*A szerelmes kisinas*, 1956) az író egy korai ifjúsági művével együtt voltaképp még a pályanyitáshoz tartozik. A második (*Harangos óra*, 1966) már a regényírások sodrában épp tíz év múlva lát napvilágot. S megint kerek tíz esztendő után válogatás, illetve kétötöd részben új anyag került publikálásra (*Az ég kékje könnyebb*, 1976).

Molnár Géza sokmindent tud az epikus mesterségből. Utóbbi gyűjteményének húsz írása megannyi stílusterékvés, hangvétél, ábrázolástechnika. Az irodalmi kifejezőmód sok színe megvan ezen az írói palettán. És ez a fordulat itt nemcsak egyszerűen zsurnalista szókapcsolás, hiszen tudunk róla, hogy Molnár Gézában festő ambíciók is dolgoztak. Epikájában váltig kamatoztatja a képzőművész látásmód képességét. Elbeszéléseinek jó néhány indításában, majd leírásaiban, környezetrajzaiban, hangulatteremtéseiben legtöbbször bizonyos impresszionisztikus megoldás van. A természetet kísérőszíneinek ecsetelésére lehetőséget teremt írásainak leginkább városi körülményei között is. Különösen a természetes fény, a nap, a levegő, a ragyogás játékanak pillanatai fogják meg figyelmét. Az enteriőrök bemutatásában már jobbadán jelzésszerű szokott lenni.

Molnár Géza „Hét krajcár”-ja *A szerelmes kisinas* című elbeszélése. Igaz, szerkesztése még híjával van az összpontosító fegyelemnek, emlékanyaga egyszerűen elragadja a szerzőt. Mondanivalója inkább a valóságélmények lineáris sorolásával jelentkezik. Ez a korai önvallomásos írás ugyanis nemcsak a festékhez, a színekhez vonzódás életrajzi igazolása, hanem egy kamasz fejlődésének, világra csodálkozásának lélektani rebbenésein keresztül sikeres diagnosztizálása az „utolsó békeesztendő” után következő zűrzavaros helyzetnek. Valójában ez a kor- és valóságselet fejlődik aztán, a hatvanas évek nagy prózai fellendülésében, társadalomtörténeti tablóvá az író egészen a múlt századközépig kutakodó, a munkásélet ábrázolásával kitudt regényciklusának két könyvében (*Város a felhők alatt*, 1962 és *Holtak fogságában*, 1964).

Ugyancsak közvetlen saját életélmények felelevenítése és hasonlóan első személyű előadása a feltehetően jóval későbbre keltezhető *Isten meztelen tenyerén* című írása. Irodalmunk jelen középnemzedékének borzalmas emléke: a második világháború utolsó felvonásának képei: a halálba masírozás, a bujkálások, a csonttá soványító éhezések, a reménykedések és tehetlenségek izgalmi tolulnak elő. S az író nem tud alakítóan urrá lenni személyes történetanyagán – inkább elmond, leír, mintsem művészi eszközökkel megjelenítene. Nem is alakul át itt a megélt élet közlése igazán elbeszéléssé, megmarad irodalmi emlékezésnek, hogy majd 1944 nyarának-őszének, a frontmegpróbáltatásokon át az öntudatos ellenállásig ívelő emberi fejlődéssornak eredeti epikus feloldozása ismét regényben (*Elfogytak az éjszakák*, 1970) sikerüljön.

Molnár Géza „én”-elbeszélései közé tartozik még a korai datálású *A mesélő szabó* című írása. Az ötvenes évek elején írta és az ötvenes évek körülményei között eleveníti föl a „régis szép időköt”. A témához szinte hozzá kéredzkedett az írói megoldás, a szerző az „anekdotikus realizmus” hagyományaira támaszkodott. Az egykori félfeudális magyar múlt felemás világot reprodukáltatja itt közvetlen beszélgetésben Molnár Géza. A kész anekdotasablonok azonban csak részben tudják előkészíteni a csattanót, az írás és az író gúnyosan elnéző mosolyát.

Molnár Géza legutóbbi válogatása, a különféle elbeszélések sora végül is nem adott egy pontos írói fejlődéstörténetet, az írások egymásután következésében a rendet láthatóan a történetek történelmi ideje szabta meg. Tehát először a felszabadulás előtti esztendőök, majd néhány karakteres vonás erejéig az ötvenes évek atmoszférája, s aztán Molnár Gézát legfőképp a jelen érdekli. Oknyomozó szenvedéllyel a közeli múlt két évtizedét elemzi-kutatja, emberéletek és jellemek tisztázására tesz kísérleteket. Az író belevág a valóságanyagba, nagy karéjban kikanyarít egy életszeletet, s mintha csak véletlenül esne az egész, ebben a darabban kulminációs pontok, kisebb-nagyobb drámák, tragédiák töményednek össze. A művészi láttelezés főként ott sikerül, amikor érdeklődésének tárgya etikai dilemma lesz. S ehhez Molnár Gézának több sajátos helyzetteremtése van.

Az egyik különleges katalizátor ebben a prózában a betegség. Az ezzel járó feszült belső lélekállapot alapszituáció Molnár Géza konfliktus választásához. Tudniillik: az ő hősei javarészen nem másokkal keverednek ellentétbe, nem egymás ellen vagy épp környezetükkel, hanem önmagukkal küzdenek meg. A *Kövestető* című írás magától adódó analógiája *A varázshegy*: a tudószanatórium egyedi drámákkal terhes világa. A főhős Kemény Miklós gyötrelmes vívódása, fantáziálása, dramáiban is győzedelmeskedő életvágya azonban nem egyszerű lélektani monodráma. Közben annyi fojtott érzelm, apró-nagyobb meglátás kerül az írás szövetébe, megannyi ismeretlen befejezésű cselekményszál összpontosul a szerző kezében, hogy szinte csodálatos, mindeközben nem sikkad el a tragikus élmény, s záró akkordként az ún. engesztelő mozzanat is hitellel bír. Molnár Géza ugyanakkor másutt képes ökonomikusabban határt is szabni mesélőkedvének. A *Sanoár* című rövidebb, nevezzük így, novellájában kevésbé halmoz, a kórházakban is renitens figurájáról, érdekes nőalakjáról csak annyira tájékoztat, vagy még annyira sem, amennyi a végkifejlet megértéséhez szükséges: hirtelen csap le, gyorsan feloldja a „legrosszabb beteg” tragédiáját, a megoldás viszont itt némileg didaktikusnak tetszik.

Másik gyakori körülményválasztása az írónak a katonaság. Közvetlen, de fiatalabb pályatársai között sem kivétel persze ebben. A „kutyakemény” katonaelet, a szolgálat, a fegyelem békeidőkben is sok izgalmas helyzetet teremt, mélyen benne gyökerezdik a rendkívüli és a hétköznapi ellentéte, amely oly elengedhetetlen a novellaépítéshez. Molnár Géza újabb keletű *Szerettük ám azt az embert...* című története komótosan, amúgy emlékezőn-anekdotikusan indul Serbán Győző főhadnagy mókáiról, majd meglődül az eseménymenet, hogy az ezred évzáró nagygyakorlatán kikerülhetetlen tragédiába torkolljon a tiszt vagánysága. Az író nem teketóriázik az ítélettel, kerettörténetének személyessége viszont biztosítja az oktató-nevelő célzatosság feloldását. A szerző aztán még tömörebbre is tudja préselni ezt a novellaformáját az időpont megválasztásával. A *Földcsuszamlás* című írás színtere egy vidéki katonai helyőrség, s az évszám – 1956. Molnár Géza itt kevésbé törődik a jellemzés és a helyzetfestés közvetett eszközeivel, inkább a belső, pszichikus ábrázolásra kerül a hangsúly, hogy nyilvánvalóvá váljon, amit a főhős is kimond: „Az élet néha a hűség és az árulás dilemmájára redukálja a legbonyolultabb kérdéseket”.

A katonai életen belül még inkább drámai helyzetekkel sűrű a repülők sorsa. Molnár Géza értőn és nagybecsüléssel nyúl ehhez a témához. A viszonylag frissebb terméshez sorozható *Távolban két hegyek* romantikus című elbeszélés izgalmát ismét nemcsak az események gyors fordulatainak, veszélyhelyzeteinek vibrációja kelti, hanem a keretszituáció konfliktusa. A pilóta, aki a levegőben óriási bravúrral menti meg nagy értékű gépét és saját életét, a földön megint csak elveszti emberi kontaktusát feleségével. Molnár Géza meggyőződésének tetszik, s ennek az írásnak a szemléleti egésze is azt sugallja, hogy a teljes élethez szorosan hozzátartozik a privát gondok megoldása, a belső érzelmi harmónia megteremtése, ha kell, kiharcolása. Akár házasságról van szó, akár barátságról, mint a korábbi, ugyancsak „föld-ég-horizont” viszonylatban, ejtőernyősökről kerekedő *Haragos óra* című hosszabb, némileg mozaikszerű történetében. Ez az írói szemléletmód tette művészileg, lélektanilag hatásossá a szintűgy hasonló közegben, pilóták között játszódó regényét (*A vadászpilóta szerelme és halála*, 1971) is.

Molnár Géza jellegzetes megoldása, hogy mintegy rámba illeszti elbeszélésének

törzsanyagát, amely cselekményességével is inkább motiváló-bizonyító érvényű, s a kerethelyzet problémáinak összefüggéseit mutatja be. Az eddigi példák mellé újabbakat találunk a privátélet etikájára, a nő és férfi viszonyának moráljára, hogy ne mondjuk, a nemi erkölcs kérdéseire figyelmező történetei között is. A negyvenéves Vajda Marci-ban a könnyed szeretkezés után változatlanul „gyülemlik, dagad” a „rég, eltemetett, rossz emlék” *A nyár két arca* című írásban. A lélektelen kapcsolat szétszakításához, a főhős érzelmi magáratalálásához, belső vívódásainak megoldására az író majd két évtized eseménytörténetét mozgósítja. A *Váratlan szabadnap* című elbeszélésben egy fogadás ad foglalatot „az illúziók pszichológiájának” kissé irodalmiaskodó leképezéséhez. Az igazi konfliktust ismét nem a „túl-cselekményesített” nőszerep prezentálja, hanem a két sógor megállapodásának erkölcstelensége. Hasonló amorális egyezség a motorja a már egyenes eseménymondású *Bolond lobogás* című novellának. A visszájára fordult helyzet kiváló alkalom, hogy az író voltaképp karikírozza is jellemeit a „szerencsés, boldog házasság kikötőjében”.

Külön szót érdemel Molnár Géza írásművészetének egyik reprezentánsaként *Az ég kékje könnyebb* című, formátumára nézve, kisregénye. Műfaja önként kínálja megnevezését: modern intellektuális pikareszk. Esztétikailag tulajdonképp ez az írás nem áll másból, mint ártatlan kalandok sorából Párizstól az Azur Partig, majd néhány gondtalannak, derűsnek ígérkező nap élményéből Cannes-ban, egy orvoskongresszus ürügyén. A cselekmény-retardálás lényegét két ember, s igen fontos, apa és fia kontaktuskeresésének gondoljai adják, a szerző tanulmányszerűen precíz megfogalmazásában: „az azonosságukban taszító és különbözőségükben vonzó karakterek harmóniája vagy síszerű kisértői”. Egyszerű volna azt mondani; két nemzedék különbözőségéről van itt szó, de pontosabb, hogy két mentalitás és érzelmi hangoltság élve boncolása ez, miközben az alanyok sértetlenek, s még hozzá talpon is maradnak. Az író, jó érzékkel, nem voksol látványosan, nem kreál képletet a megoldáshoz, hanem a lélektani apróságokat igyekszik egyesíteni egy átfogó erkölcsi tartalommal, minden írásánál összetettebben, nyelvi frissességben is sikeresebben.

Az utóbbi időkben egyre szívesebben él Molnár Géza a komikum eszközeivel, esztétikai változataival, társadalomkritikai funkciójával is. Jakab János satirikus története *Az élet maradék mézei* című írásban tudniillik nemcsak ezt a hirtelen nagy bukszájú mesteremberré vedlett nyugdíjas lakatossegédet gúnyolja, hanem a megváltozott környezethez, nexusaihoz kapcsolódó értéktelenségeket ugyancsak támadja. Az írónak ez a támadása és leleplezése komoly formát ölt. Komikussá akkor válik, amikor túlozni kezd, s minél több intellektuális viszonyításba fogja be az alapszituációt, azaz Jakab János szerencsését, aki „a szocializmusban is megtalálta Amerikát”. Teliesebbé ez a satira ott lesz, amikor ezeknek az értelmi viszonyításoknak sora tovább gazdagszik egy regény nagyságrendjében (*Mint egy francia király*, 1975).

Érdekes megfontolású írás *A kedves elhunyt*, mint címválasztása is mutatja enyhén groteszkbe hajlón a komikus hatás eszközeiből az ad absurdum fokozás módszerét választja. Nótáros Antal a maga kisszerű egyéniségére és környezetének emberi gyarlóságaira saját temetésének udvarias megrendezésével, majd kevésbé illetudó feltámadásával döbben rá. Komikus helyzetek egész sorában érvényesül a kontrasztthatás, s végül a humornak mint emberi-írói magatartásnak az a megértő mosolya, amellyel fájó, megoldatlan konfliktusokat tud áthidalni, s ha már megoldani nem is képes, de átmenetileg kibékíti velük olvasóit. Lényegileg ez az alkotói attitűd válik karakteresebbé, egyben ironikus célzatosságúvá is legutóbbi groteszk színárnyalatú regényének (*Villa Tahiban*, 1976) igen pontos társadalmi diagnózisában is.

A legjellemzőbb Molnár Géza-elbeszéléseket áttekintve, sokan azt hihetik; a szerző kisprózája valamiképp előtanulmány regényeihez. És ez többnyire így igaz. Molnár Géza azonban egyúttal érti és tiszteli a kispika öntörvényeit is, és alkalomadtán invenciózusan, társadalomtudományi kulturáltsággal és művészi tudatossággal tud élni velük.

„RÓZSAKIÁLLÍTÁS”

Örkény István kisregénye nem tartozik a korszakos jelentőségű művek közé. Már témájával is kiemelkedik azonban az egy-
ségi olvasmányok tucatelményéből: a halálhoz kapcsolódó tabuk ledöntögetésének van annyi energiája, ami áttörheti az érdektelenség falát. Különösen azzal, hogy ha ezt még egy jelentős társadalmi működési zavar: a szerepjátszás személyiség-sorvasztó, emberi kapcsolatokat szikkasztó hatásának bemutatásával is nyomatékosabbá teszi. „Szereppé válhat egyetlen őszinte gesztusunk: az agóniánk” — fogalmazza meg tételét az író; mert a Rózsakiállítás” végül is ennek a tételnek modellezése, három halál-típus felvázolásával.

Az ötletet, amelynek segítségével epikai megfogalmazásává vált ez a tétel, kitűnőnek tartom: Korom Áron rendezőasszisztens filmet szeretne készíteni — „Meghalunk” címmel —, hogy a nagyközönség a saját szemével lássa: nem a „Kaszás” jön el értünk ama bizonyos órán, hanem mindössze ennyi történik: meghalunk. Ehhez megvásárolja három ember agóniáját: Darvas Gábor a tudomány, Mikóné a mindennapi élet, J. Nagy a művészet képviselője.

Az alakteremtés, a társadalmi típus megrajzolásában Örkény a hagyományos realista eszköztárt használja: mindentudó szerző, harmadik személyű előadás, a szereplőkre utaló díszlet, gördülékenyen előadott mondatok a szereplők szájába adva, elnagyolt cselekménymotiváció, áttekinthető időkezelés. Hogy élettelibb tegye elvont agónia-tipológiáját, e társadalmi típusokat el-ejtett szociológiai megjegyzésekkel támogatja meg — véleményem szerint inkább tosbabbá téve mondandóját. Így nem tudok mit kezdeni a tévé belügyeire tett célzásokkal, a büfében, fél cseresznye mellett hozott döntésekkel. S ugyanez a szociológus jelleg terheli Mikóné halála, pontosabban egyetlen örökíthető értéke, a lakása körüli huzavonát is; irodalmi szempontból teljesen érdektelen, hogy „kiderül” a lakásreményében Mikónét és félvak, rossz természetű mamáját eltartó Nuóferéről cigány származásuk; s önmagában az is érdektelen, hogy Nuófer, ha véleményét kérdezik, maga helyett feleségét ajánlja,

mondván: „A feleségem jobban beszél, mert érettségizett.”

Irodalmi szempontból inkább az elbeszélő technika néhány telitalálatában és az író távolságtartásának jelzéseiben fedezhetünk fel értékeket. Az elbeszélői technika különösen a Darvas Gábor és J. Nagy agóniájának, utolsó fellépésüknek leírásában döntő; a distancia pedig Mikóné történetében.

Darvas Gábor, a tudós haláláról „lekés-tünk”, mert sajnos a tévénél sem eléggé felvilágosultak az emberek, s így Korom Áronnak egy mini-kálváriájába telt, míg megkapta engedélyét a forgatáshoz — közben azonban Darvas Gábor meghalt. Így hát nem az ő szereplésében, hanem felesége monológjából táruul élénk utolsó napjainak története. Ha ezt a témát most megpróbálom gondolati szinten megfogalmazni, akkor úgy tűnik, ez a közvettség rendkívül fontos gondolatot öntött kitűnő irodalmi formába: azt, hogy a tudomány érdekében vállalt aszkétizmus mércéje a köznap magatartás kell legyen. Hiszen Darvas Gábor feleségének az utolsó napokban vissza- vagy elnyert egyenjogúsága a társadalmi közérzet kettős könyvelési rendszerében ellensúlyozhatja a tudományt ért veszteséget. Örkény mindössze tíz oldalnyi teret enged az özvegynek — megítélésem szerint igen jó arányérzékkel: hiszen a tudós szavai — még az özvegy felidézésében is — okoskodó pátoszt árasztanak — s Örkény nem okoskodni akart a halál ürügyén. Így végül is a tudós bölcsekedése — mert özvegye mondja el — tompított érvényességgel, ám mégis őrzi a nagy mondasok hamis pátoszát: „Hadd lássa, hogy döglünk meg, félúton, dolgunk végezetlenül, mert kifejtettük számításainkból, hogy háromnegyedrészét állatok vagyunk!”

Legotthonosabban Örkény J. Nagy, az író halála környékén mozog. Nyelvileg ezt az teszi lehetővé, hogy Korom Áron és J. Nagy tegeződő ismeretségébe mi olvasók is beletartozunk — szemben az özvegy iránti kegyeletos — (bár természetes) — magázódással, és a Mikónéék körüli leereszkedő fontoskodással. Ám túl ezen az ismerősségen, a regény gondolati feszültségét is J. Nagy halálának csavaros fordulatai jelentik. Egyrészt az önkéntes halál és a szabadság azonosítása, másrészt a pozór J. Nagy haláltusájának — az exhibicionista

ripackkodástól a keresetlen őszinteség uralmáig terjedő — színes skálája biztosítja ezt a kitüntetett helyet. S ha jól értelmezem, akkor egyfelől a „filma a regényben” ötlete, másfelől J. Nagy mint író szerepeltetése túlmutat a halál problematikáján: Örkeny kisregényének ez a rétege a haláltánc helyett egy csendes, pátoszmertes művészsregény. Így tehát kettős mondanót fogalmaz meg az író: egy bölcséleti réteggel a halál és szerepjátszás jelenségét boncolgatja, míg egy másik ezt át-meg-át-szövő réteggel a művészet lehetőségeit, különösen a nem-esztétikus halállal szemben tehetetlen művészet lehetőségeit latolgatja. A szociológikusság az első réteg tehetetelése: lévén inkább esszébe kívánckozó maga a felvetett probléma is. Az utóbbi viszont nagyon szemérmesen búvik meg a sorok között. Kimondva talán egyszer fogalmazódik meg:

„— Mondj, amit akarsz, csak szép legyen. A szépség művészet, és ami művészet, már nem lehet hazugság. — Minden művészet hazugság, Áron.”

Szövegszerűen kevés helyen rombolja tehát le az író a halált övező emelkedett hazugságokat, az érzélgős katarzisz hatásait. Inkább az alapötlet, a tévéfilm története tette ezt lehetővé — nem az egyes esetek, hanem az egész regényen végighúzódó érvényességgel: mintha mindaz, amit elmesél az író, egy kicsit időzöljen is lenne. Így például a „Meghalunk” cím módosítása „Rózsakiállítás”-ra vagy a lábjegyzetek, vagy éppen a regény utolsó oldala, az „újsághír” és így tovább. Véleményem szerint több kellett volna a nemcsak sejtetett, hanem kimondott katarzisz-romboló szituációkból is. Az egész regény túlnyomórészt párbeszédes-monológikus jellege ugyanis kissé eltolja a hangsúlyt a bölcselkedés, okoskodás szintjére.

Ezért érzem a regény írástechnikai szempontból legjobb megoldásának a Mikó né rózsákkal borított sirját végigpásztázó kamera feletti párbeszédet:

„— Kész — szól Áron az operatőrnek. — Mit gondolsz, m'lyen lesz?

— Fasza — mondta a szűkszavú operatőr.”

SZILÁGYI SÁNDOR

Márton Klára:

A KERÍTÉSEN TÚL

Az írónő, akit eddig csak ifjúsági könyveiből ismertünk, most a felnőtt olvasókhöz szól. A regény megírására az indítékot egy szomorú esemény, férjének, az ismert írónak korai és váratlan halála adta. Önéletrajzi fogantatású mű tehát *A kerítésen túl*, egy asszony vall benne fájdalomról, a hirtelen rászakadó magány gyötrelmeiről, a társtalanságból való kitörés nehéz útjairól. A mélyen átélt egyéni tragédia azonban nem marad meg egy ember problémájának szintjén, az írónőnek sikerült úgy ábrázolnia hőseit, hogy vonásaiból sok-sok hasonló sorsra jutott nő arca rajzolódik ki. A magány, az egyedüllét szorításában vergődők ismerhetnek magukra Margit alakjában, akik a testi és lelki társ multhatatlan emlékével élnek közöttünk.

A regény cselekménye mindvégig a főhős érzelmi állapotának, a halál okozta belső megrendülés eredményének megjelenítését szolgálja. Minden, amit Margit tesz, lélektanilag indokolt, ha néha látszólag érthetetlen is. Az írónő pontosan ezeknek a helyzeteknek az érzéletes leírásában képes megmutatni a legmélyebb emberi fájdalmat, a keserűség gyötrő bántatását.

A veszteség kibírhatatlan érzése az önpusztítás reakcióját váltja ki belőle. Felejteni akar, de ehhez nem elég a józan meggondolás, a barátok őszinte vigasztalása, tapintatos segítsége. Az alkohol delíriumában jut el csak az átmeneti megnyugvásig, a felejtés és oldódás csalókan boldog pillanataig. Ez a reális világból kikapcsolt állapot azonban csupán a mámor elmúltáig tart, s utána még kétségbeesettebben látja sorsát, még erősebben átéli egyéni tragédiáját.

A négy fal közötti magányos vergődésből kiutat jelenthetne egy közeli barátság, mely a fiatal nő számára a szerelmi kapcsolat lehetőségét hordozza. A férfi azonban, ha meg is érti Margit helyzetét, képtelen érzelmileg azonosulni vele, s csak mint alkalmi szeretőt fogadja el. Ez a fonák helyzet megalázó, tovább mélyíti a főhős válságát, s ezáltal viszonya az őt körülvevő világgal még rapszódikusabbá válik.

Az író nő hatásosan alkalmazza a felvilágosító emlékképek és az egyedüllét kiáltó valóságának kontrasztjait. Megindítóan szépek könyvében azok a részek, mikor hőse felidéli a halott férfi mozdulatait, szavait, mikor — már szinte a hallucináció állapotában — nemcsak közelinek, de élőknek hús-vér elevennek érzi jelenlétét. Az emlékképek azonban kegyetlenül szeretőfeszülnek, mert a való élet minden mozzanatával, minden apró tárgyával ellenkezőjüket bizonyítja. A szekrényben lógó kabát újjába bele lehet karolni, mint a hajdani boldog sétatákkal, de az emlékező mozdulat a hiányra is azonnal rádobbant Margitot, s a villanásnyi időre visszatérő örömeért a magányra ébredés keserves gyötrelmével fizet.

Jól illeszkedik a regénybe az utazás-motívum, még akkor is, ha ez a megoldás a nagy orosz regényekből ismert — a főhős testi és lelki megnyugvását segítő — írói fogás. Margit tisztában van vele, hogy a velencei út semmi könnyebbülést nem hoz a számára, a férjére emlékeztető lakás és környezet azonban, a maga jelképes és valóságos zártságával, pillanatnyilag elviselhetetlen, valami ideiglenes kiútra van szüksége, el kell fogadnia minden olyan lehetőséget, ami új élményeivel a múlttól némiképpen megszabadítja.

Velencét természetesen más szemmel látja most, mint korábban, mikor a szeretett férjével járt itt. A véletlen összeismerteti egy hasonlóan magányos olasz férjével, Carloval. Mindketten megérik egymásban a keserű sorsra jutott embert, s ez a közös vonás önkéntelen rokonszenvet ébreszt bennük a másik iránt. A kapcsolat érzéki ereje mégsem elegendő ahhoz, hogy Margitban feloldódjanak a görcsök, mert észével tudja, hogy viszonyuk aligha lehet állandó, hogy önfelédtt pillanataikat beárnyékolja az elkerülhetetlen elválás szomorúsága. Ugyanakkor azt is érzi, hogy ez a hirtelen támadt szerelem — vagy inkább vonzódás — megint csak egyfajta menekülés az emlékektől, a feltejtés könnyen illanó lehetősége.

A velencei tartózkodás azonban örömteli perceket is hoz számára. Carlo kislánya, aki anya nélkül nevelkedik, természetes és meleg vonzalommal közeledik hozzá. Rövid barátságuk szinte már anya és lánya kapcsolatára emlékeztet. Ez a csupa élet olasz kislány mindig erőt önt

Margitba, mellette úgy érzi, lelke megkönnyebbül a súlyos teherterheléstől, lehetséges kiút abból a kínzó állapotból, mely őt nemcsak fullasztó magányba kényszeríti, de emberi kapcsolatait is egyre jobban megmérgezi. A megindító gyermeki tisztaság és ragaszkodás nem marad hatás nélkül a fásult lélekre, s ha valami, ez biztosan hozzájárul Margit későbbi esetleges gyógyulásához. Értjük, miért nem akar búcsút venni tőle hazautazása előtt: ezt a szívet melengető barátságot nem lehet fájdalmas búcsúzással lezárni, ezt csak abbahagyni lehet, hogy tápláló erejét hosszan megőrizze.

Itthon az üres lakás, a magány fogadja. Hamarosan arról is tudomást szerez, hogy alkalmi kedvese új nőnél keres vigasztalást. A könyv végén úgy tűnhet a teljes reménytelenség, csüggedtség lesz úrrá Margiton, az utolsó fejezet emlékképei azonban másról is beszélnek. A halott gyermekkori barát nő alakjában megelevenedő olasz kislány, Paola mintegy jelképesen előre vetíti a várható újjászületést. (Szépirodalmi Könyvkiadó, 1977.)

KOVÁCS SÁNDOR

Lajta Kálmán:

CSALÁDTAGOK

A szülőföld, a kis somogyi falu, Hács, gyakori helyszíne Lajta Kálmán kisregényeinek, elbeszéléseinek. Nemcsak a gyermekkori felnevelő környezet nosztalgikus hangulatú megidézésének igénye miatt, hanem azért is, mert a szerzőt érdekli az ott hon maradt, ma is ott élő emberek élete, gondjaik, konfliktusai, s nemkülönben az elszármazottaké: a faluból városba, új környezetbe került emberek sorsa. Ezt bizonyítja újabb regénye is. A *Családtagok* két generáció: a Hegyharsányban élő szülők és a fővárosba került fiú, az építész története.

Az őszinte, kiméretlen önvizsgálat regénye, olyan kudarcos emberek életének krónikája, akik megpróbálják ugyan hivatali, baráti környezetükben, családtagjaikban — férjükben, feleségükben — keresni a büntést: de bármerre is tekintenek, saját gyengeségük, tétováságuk, megalkuvásaik tényébe ütköznek.

Ilyen szorongó, mert a határhelyzetekben többnyire megalkuvó, döntésekre gyenge ember Biró Géza is, a regény főhőse. „Bármerre indul velem az emlékezet, a vége szorongás, feszültség” – állapítja meg magáról azon a hazafelé, falujába vezet magányos utazáson, melynek célja, feladata, hogy évek óta marakodó szüleit békitse. Ő maga is szorult helyzetben van: előző nap tanácsolták el munkahelyéről, a tervezőintézetből, s felesége – akivel évek óta megromlott a viszonya – sem állt melléje. Anyjától kétségbeesett hangú, öngyilkossággal fenyegetődő levél érkezett – az utóbbi időben gyakran kapott ilyeneket otthonról. Olyankor ment is azonnal haza, felesége tiltakozása ellenére – s bár tisztában van azzal, hogy sokat most sem tud segíteni, változtatni, azonnal útnak indul.

Az előző nap eseményei, az országúti kocsizás, az otthon töltött néhány szomorú, lehangoló óra a regény jelenideje. Ezek az élmények indítják el az emlékképeket – egészen a gyermekkorig visszanyúlva –, melyekből kibontakozik a család sorsa.

Biró Géza története már-már sztereotíp mai sors: az ötvenes évek legelején gyors fiatalkori kiemelkedés fényes karrier ígéretével, aztán fokozatos süllyedés, mely inkább erkölcsi, mint anyagi kudarcot jelent. S mindezekhez egy türelmetlen, követelőző, csak a fényes társadalmi helyzetet és jó anyagi körülményeket becsülő feleség, aki erőszakosan, mindenáron szeretné álmaikat megvalósítani, még ha azokhoz tisztességtelen úton is jut el. Persze, a tisztességtelenség itt nem jelent nagy bűnököt, hiszen Magda, a feleség csak azokat a megalkuvásokat, kisebb-nagyobb mesterkedéseket követeli férjétől, amelyet minden hozzá hasonló társadalmi helyzetben lévő férj – az ő felfogása szerint – gond és lelkiismeret-furdalás nélkül – családjá felvirágoztatása érdekében, természetesen – megtesz, ha módja és lehetősége van rá. Az asszony azért nem volt mindig ilyen „hárpia-feleség” – ahogy az emlékekből kiderül –, a kezdet kezdetén, szerelmük, házasságuk első éveiben még bízott férjében, sokra tartotta mint építész, látott benne fantáziát, biztatta, inspirálta. Csak nem akkor és nem úgy, ahogy kellett volna, amikor szükséges lett volna. Rábeszélte, hogy a fiatal építész – felsőbb megbízásnak elget téve – elvállalja egy fővárosi tervezőintézet személyzetis állását, s emiatt abba-hagyja a tervező-építész munkát. Ettől

kezdve gyorsan emelkedik hivatali karrierje, s egyre távolabb kerül az igazi munkától: főosztályvezető a minisztériumban, majd igazgató egy tervezőintézetben. Ide már erőszakkal juttatta be magát: kihelyezéssel, mert ehhez volt kedve, s később azal magyarázta tettét: ha nem őt, akkor mást neveztek volna ki erre a helyre, aki talán alkalmatlan lett volna. Aztán Magda az, aki lebeszéli férjét, hogy az intézetben szigorú intézkedésekkel rendet teremtsen, de rábeszéli arra, hogy – nagyobb ösztögekért – szabálytalanul és titokban vállalja a védnökséget egy tervezőcsoport munkáiban. Kell a pénz a kocsihoz, az épülő házhoz – az asszony álmaihoz. S Biró most már rábeszélhető mindenre: lemond igazgatói állásáról egy jövedelmezőbb tervezői munkakörért, nem tiltakozik karrierista barátja – aki egyébként a felesége szeretője is – házépítési manipulációi ellen, s nem tiltakozik akkor sem, mikor eltanácsolják munkahelyéről. Miért is nem tiltakozott soha sem? Miért ment bele a kompromisszumokba, holott tudta, hogy mi lenne a helyes út, a jó választás? – kérdezi az olvasó, s kérdezi önmagától Biró, s így fogalmazza meg a választ: „Ha őszinte akar lenni önmagához, csak egy okot fogadhat el igazán: félt a bizonytalanságtól. Semmit sem mert a szakításig feszíteni.”

Biró Géza tehát nem mások, önmaga áldozata: bizonytalanságai, gyávaságai, megalkuvásai juttatták a holtpontra, s ezekkel – mármint az okokkal – az őszinte, kegyetlen önvizsgálat során szembesült, elég ez büntetésnek és feloldozásnak is, talán egy új élet kezdéséhez is erőt adhat. Ezért is érződik kissé erőltetettnek és melodramatikusknak a regény befejezése: Biró szívrohama, mint a „büntetés” szimbóluma.

Az építész-hős sorsával párhuzamosan bontakozik ki apjának és anyjának élete, házasságuk felbomlása, az apa csődje. Biróné a kezdetekben büszke volt férjére: a párttitkár, a termelőszövetkezet szervezőjére és elnökére, majd az állami gazdaság igazgatójára. Aztán később, úgy érezvén, hogy háttérbe szorult, vadul féltékenykedni kezdett. Hisztérikus, már-már kóros féltékenysége addig fajult, hogy nem egyszer feljelentette férjét a feletteseinél. Nemcsak a feljelentések, a férj is oka lehetett saját bukásának. Hiába fejlődött a vezetése alatt álló gazdaság, leváltják, arra hivatkozva, hogy nem akar tanulni, fejlődni. Magánéleti csőd és közéleti kudarc interferálása

miatt egyre mélyebbre kerül az idősebb Biró: végül csak éjjeliőrként kap állást. A hazatérő fiú két teljesen tönkrement, magányos és keserű embert talál az elhanyagolt, rideg otthonban. Az anyja csaknem háborodottan végeérhetetlenül mondja keserűséget, átkait. Az apa iszik, állandóan a kocs-mában ül, a falu komikus és elesett figurája. Megrendítő az apa és fiú utolsó találkozási kísérlete: már nem tudnak beszélni egymással – a fiú csendben követi a kocsmából kibóklászó részeg öregembert, aki „maga alkotta dallamot dünyög, magáról énekel, önnön sorsát kántálja.”

A párhuzamos dráma, a fiatalok és az öregek sorsa mai társadalmunk két jellegzetes típusának drámája: két mai karrier felívelése és bukása. A párhuzamosság erősödik a regény szerkezetében és a kitűnő jellemrajzokban is. A jól szerkesztett, a különböző idősíkokat mesterien váltakoztató elbeszélésben szinte egymásra felelve, egymást erősítve bontakoznak az öregek és fiatalok életének sok vonásában egyező fordulatai. A családtagok – főleg apa és fia – alkati tulajdonságainak párhuzama: a nagyotakarások, megalkuvások néha kísérteties azonossága, s ugyanakkor a társadalmi helyzet adta különbözőségei is erősítik ezt a párhuzamot. A két férfi mellett hiteles, jó asszonyfigurákat is teremtett az író. Magda jelleme: erőszakossága, ravaszsága, kitaró karrierépítő szívóssága, tehetetlen férje ellen időnként felcsapó gyűlölete semmivel sem jobb, csak modernebb, kifinomultabb, nagyvárosiasabb és intellektuálisabb változata az anya ellentmondásos, hisztérikus, ősi ösztönvilágát szinte gátlástalanul kiélő, gyengésségeiben is robusztus önpusztító figurájának. (*Szépirodalmi Könyvkiadó, 1977.*)

MÁTIS LÍVIA

Vathy Zsuzsa:

LÚDTALPBETÉT ADONISZNAK

Legújabb irodalmunk gyakori témája az élet peremére került emberek sorsának elemzése. Vathy Zsuzsa kötetében is van egy kisregény, amely ilyen élethelyzetet bont ki, s nem is sikertelenül. Az *éjjeliőr* c. művében, a fülszöveg szerint „... bűnügyi történetet a lélekelemzés kerete”. Bevezető sorai

sok izgalmat ígérnek: „A férfi, aki tegnap még a zárka ablakából nézte vagy inkább csak sejtette az ősi napsütést, most ott áll a börtön kapujában, és mogorva arccal nézi az esőt.” Persze ebből a kezdésből kifejlődhetne egy pedagógizáló hajlamú történet is. Vathy Zsuzsa elkerüli ezt a veszélyt: egy ember esetleges megjavulásának részletezése helyett többszálú cselekményt vázol fel. A „felvázolás” ténye nem véletlen egyébként sem egy kisregényben. Tudjuk, hogy ebben a XX. században különösen elterjedt műfajban a szerzők általában nem tartanak igényt a társadalmi létezés egészének ábrázolására, hanem a novellához közelítve inkább egyedi eseteket felhasználva jutnak el igazságaihoz. Az előbb említett lélekelemzés aztán az *éjjeliőr*ben korántsem teljes, itt inkább a különböző emberi sorsok találkozási pontjainak megmutatása a fontos, a világban helyüket nehezen találók elénkállítását érzi az olvasó hangsúlyozottabbnak. Vathy ábrázolásmódja – mint *Lúdtalpbetét Adoniszna*c. kötete novelláinak zömében is – *tényszerű*, kívülről szemléli íróilag az eseményeket. Műve hitelességét éppen ez a rideg, helyenként publicisztikai látásmód biztosítja. Jó példa minderre a kisregény 7 alcímének pontos információja. Pl.: „Az ítélet, ami semmit nem dönt el”; vagy: „Az éjjeliőr munkába indul”. Az alcímek mindegyikének megvan a funkciója, vezérmondatonként jelzik a cselekmény előrébbvitelét. Tömör tényközlésük aztán átterjed a mű egész nyelvére is. Néhány soros idézet bizonyoságképpen: „Illés Jóska öt óra előtt két perccel veszi át a szolgálatot. Váltótársa, a nappalos portás azzal fogadja, hogy ne számítson nyugodt éjszákára, a kocsik ebéd után mentek el, lesz éjfél is, mire visszajönnek. Átadja a munkanaplót és egy zslákot 37 245 forinttal.” Az író nem tesz hozzá semmi szubjektív közlést, mégis sejtjük a drámai fordulópont bekövetkeztét. De aztán – s ez váratlan, bár a mű összetettségéből nem következten fogás – más történet: Holics, a betörő célja elérése nélkül távozik. A végén pedig az elesett embernek megismert éjjeliőr közép-pontba állításával válik bizonyossá, hogy a bűnügyi történet valóban csak keret, de nem egy mély lélekelemzéshez, hanem ahhoz, hogy az író többféle emberi minőséget ábrázoljon egy igen sokrétű műben. Nem egy bűnöző belső folyamatainak leírása itt az elsődleges, hanem az emberi elesettséghöz fordulás (Illés Jóska, az éjjeliőr alakján ke-

resztül), az abban rejlő humanitás megmutatása.

Vathy Zsuzsa egy régebbi művéről írta a *Mozgó Világ* 1977. évi 2. számában Kulcsár Szabó Ernő: „... az *Ánizs és Ánidi* mese-motívumokat, profanizált mítoszi elemeket, fantasztikumot vegyít a modern civilizáció színpalái között, illogikusan működtetve a való világ valahol mindig érvényesülő törvényeit.” Nem nehéz észrevenni, hogy az új kötet írásában másról van szó. A cselekmény szabad kezelése helyett itt a *hétköznapi létezés* problémáit boncolgatja a szerző, változó szinten. (A kötet cím is a hétköznapiakra utal: a lúdtalpbetét idézésével ugyanis a csodálatos szépségű görög mitológiai alak, a férfiszépség eszménye azonban nyomban elveszti valóságfölötti lényegét.) Művészi eljárása helyenként kívánnivalókat hagy maga után. A *Szégyenben* például kis sé mesterkélt történetben emlékszik az ötvenes évekre. Egy baleset hoz össze két, egymással szemben álló embert. A gyűlöletből hirtelen együttérzéssé változó viszony íróilag kevésbé hiteles, bár a befejezésben a továbblépni tudó ember „szégyenét” írja le Vathy Zsuzsa. Máshol megmarad a hangulatok érzékeltetésénél. *Mindent tudnom kell rólad* c. novellájában érezni főleg ezt, pedig a mozaikszerűség sok lehetőséget rejt magában. Ugyanakkor talán éppen itt győződik meg egy fő erősségéről: a *nyelvi megformálással* nincs problémája Vathynak, választékos, és mégis puritán prózastílus az övé. Hasonló pozitívum másutt lírai tömörítése, sokatmondó szűkszavúsága. (*Szökőnap*) Itt a hangulat ereje válik valóban elsőlegessé. A nemzedékek találkozásának, viszonyának rögzítése, az emlékképek felvillantása mind-mind figyelemreméltó eredményekről tanúskodik. A bemutatott állapotot az írás végén így állandósítja: „Akkor majd apám fölemeli a kezét, és mikor a vonat elindul, ujjait szétnyitja, összecsukja, megint szétnyitja, megint összecsukja. Így búcsúzik tőlem évek óta.” Az első mondat igéinek ismétlődése, az „összecsukja” végkicsengése is ezt az állandóságot igazolja, s mindezt követi a rövid, utolsó mondat ténymegállapítása.

Hétköznapi a környezet – egy üzemé – egy általunk jelentősnek tartott írásban, az *Erdemes levelet írni?* címűben is. Ha az irodalmi műalkotást üzenetként fogjuk fel, az író feladónak, az olvasót (a befogadót) pedig címzettnek, akkor ez a mű érdekes ha-

sonlóságok észrevételére adhat alkalmat. Mert vajon a mániákusan levelezni akaró üzemi újságíró alakján keresztül nem az írói munka értelmére kérdez-e rá Vathy Zsuzsa? A címben feltett kérdésre talán a befejező sorok adják meg legfrappánsabban a választ: „Mindennap bezároközom a szobámba, leülök az asztalhoz, és megírok két levelet... Aztán csak állok, és nézek utánuk, mert elgondolni sem tudom, mi vár rájuk.” Az irodalmi mű utóélete is hasonlóan kétséges, és kötetnyitóként alighanem ezt a kérdést foglalja hagyományos elbeszélő formába az író.

A Konfliktust keresünk egyik hőse mondja: „A nagy művekben mindig ott van az egész társadalom. A nagy művészek mindig is képesek voltak egyetlen alakba belesűríteni az összes ellentmondást.” Jelenkorunk íróinak is feladata ez, bár túlzás lenne állítani, hogy sokan megfelelnek e követelményeknek. Vathy Zsuzsa újabb művei sem tesznek eleget maradéktalanul ezeknek a kívánalmaknak, de jó, hogy ilyen gondolatokat is olvashatunk nála. Mindez nagyfokú tudatosságát mutatja. Az ellentmondások egyetlen alakba sűrítése talán majd egy olyan műben sikerül, amelyben korábbi erőnyeit ötvözi legutóbbi kötetének újszerű vonásaival. (*Magvető*)

B. KOVÁCS ISTVÁN

Nemes László:

SZERENCSESZERZŐDÉS

Két fiatal házassága, lakásgondja, az otthontalanság szorongató réme, egy el-tartási szerződés és annak tragédiába torkolló következményei – ezzel a néhány szóval utalhatunk röviden és leegyszerűsítve Nemes László *Szerencseszerződés* című, új regényének tartalmára. Élő társadalmi tünetről és gondról szól az író. A lakáshiányról, a családalapítás nehézségeiről, amelyet esetenként még súlyosbit az emberi önzés és a rosszindulat. Az induló, nehéz helyzetben lévő házásokra további egyéniségőrlő, lélek- és idegromboló hatással van az életlehetőségek különbözősége, amelyet maguk körül tapasztalnak. Végül tehát az egyén egyfajta társadalmon belüli kiszolgáltatottsága fogalmazódik meg Nemes László regényében.

Az írásmű szerkezete, az idősíkok váltogatása, a jelen és a közelmúlt eseményeinek állandó, körforgásszerű helycseréje lehetővé teszi, hogy az író mintegy késleltetve, okok és következmények párhuzamos bemutatásával ismertesse meg velünk az egész történetet. Az, hogy fokozatosan, újabb és újabb részletek megismerésével válik egyre világosabbá számunkra a fiatalok helyzetének reménytelensége, kilátástalansága, lehetőséget nyújt az erős érzelmi-gondolati azonosulásra, s egyben érdekesítőbbé teszi a leírást.

Amikor az író elénk tárja a fiatal házaspár kényszerű áldozatvállalását, lényegében egy példát mutat fel. A regény egésze azonban tovább lép az egyszerű példánál, és szélesebb körben, társadalmi méretekben érvényes kérdéseket fogalmaz meg, amelyekre ugyancsak társadalmi szinten adható válasz. Nem véletlen, hogy Nemes László könyve kérdéssel kezdődik („*Menyit bír ki az ember? Hol vannak a tűrés határai?*”) és azzal is fejeződik be („*Pistike, Pistikém, kistiam, mi lesz velünk?*”). A szó időbeli értelmében is mai regénnyel állunk szemben, amelyben éppen ezért nem adhat megnyugtató megoldást az író. A regény igazságának hitelét venné el, a hatását semmisítené meg, ha a helyesen felismert valóság ábrázolása után megoldaná azt, ami az életben, a tényleges társadalomban még megoldatlan.

Miközben a két fiatal, az ifjú házaspár végigjárja a maga kálváriáját a regényben, nemcsak az ő jellemüket ismerhetjük meg, hanem a sorsukhoz valamiképp kapcsolódó, az eseményekben visszatérően részt vevő mellékszereplőket is. Igaz, némelyiküket csak elnagyoltan, de így is elégségesen ahhoz, hogy cselekedeteiket, megnyilvánulásait rájuk jellemzőnek fogadjuk el és helyes értékítéletünk alakuljon ki róluk.

A Szerencseszerződés szerény terjedelmű regény. Az író csak az igazság megmutatása, a történet megértése és a hatás szempontjából lényeges közlésekre szorítkozik. Stílusa egyszerű, közlő jellegű, ez azonban nem azt jelenti, hogy a leírás egyhangú. A kezdetben megteremtett és mindvégig megőrzött feszültség és a szerkezet említett változatossága élvezetes olvasmánnyá teszi ezt a gazdag gondolati tartalmú regényt.

MÁTYÁS ISTVÁN

Az utóbbi években egyre több olyan munka jelent meg, amely a bomló, eltűnő paraszti világot idézi fel. Belülről teszi ezt, önéletrajzok, vallomások formájában, népi elbeszélésekkel, az úgynevezett igaz történetekkel olyan árnyaltan és szuggesztíven, ahogy a kívülről közelítő kutató sohasem fogja tudni. Most újra egy ilyen könyv látott napvilágot *Paraszt dekameron* címmel. Anyagát a kolozsvári néprajztudós Nagy Olga gyűjtötte és szerkesztette, látta el a szükséges magyarázatokkal, s adta közre a *Magvető kiadónál*.

Varázsos olvasmány, s még a tájékozottabbaknak is meglepetés. Több okból. Először, mert a kötet egy rendkívül érdekes műfaj, az igaz történet, a népi irodalom nem sejtett változatosságát, elevenségét és bőségét tanúsítja. Másodsor, mert ezekből a történetekből a tudomány által nehezen feltárható világ egyéb formában már megközelíthetetlen vagy csak közvetve megközelíthető sajátosságai ismerhetők meg. Harmadsor, mert esztétikailag is jelentősek ezek a történetek: miközben a gyerekkortól a halálig kísérik a széki embert, bennünket is elragadnak, képesek elmélyülésre, azonosulásra és eszmélésre kényszeríteni.

A történetek természetét több tényező alakította: a székiek magukról maguknak mondták, szóban, a mindennapi életet szabályzó funkcióval, mintegy a szokástörvények megerősítéseként, végsősoron azonban esztétikai céllal.

Az, hogy magukról, maguknak mondták, konkrétságot követel, esettörténetet, közvetlen kapcsolatot tehát mindennapi életükkel. Legtöbbször még az illető nevét is tudják, vagy tudni vélik, akivel a dolog megesett, rögzítik hol történt, s milyen alkalomból történt, ami az elbeszélő szerint megtörtént.

Konkrétságot követel továbbá az, hogy a valamikor sóbányáiról híres Szék, a kötetbeli történetek színhelye, bár közel esik Kolozsvárhoz, mégis, szinte a mai napig, rezervátumszerűen zárt község. Számára csak a maga szokásai, hagyományai számítanak áthághatatlan törvénynek. Ezért, amennyiben az elbeszélő nem széki emberrel, vagy Széken megesett történetet ad elő, a témát honosítani kényszerül. Győri

Klára – híres mesélő, akitől a *Paraszt dekameron* nagyobb része származik – olyan súlyú ember volt Széken, aki talán szembefordulhatott volna ezzel az öntudatlan, de nagyon erős közösségi óhajjal. Enged mégis, mert hatni akart, s mert különben is megszölkált volna. Engedett annyira, hogy elolvassa például Boccacciót, a java novellákat hamisítatlan széki történetként mondta tovább.

Tényszerűség és Boccaccio-honosítás? Igen, itt két egybevágó, de korántsem azonos dologról van szó. A történetek, tréfák bizonyos hányada hiteltérdemlően pontos. Ha az egészben nem, a részletekben akkor is. Ezekben nagyon sok a finom megfigyelés, a találó, olykor szólásmondássá tisztuló kommentár, a néprajzi érdekű adatközlés. Ugyanakkor azonban világos, hogy a székiek az elbeszélőtől többnyire nem a tények konkrétságát, hanem a jóval általánosabb, tehát könnyebben vonatkoztatható élethűséget várják el. Ami nem más, mint bizonyos fokú megegyezés a való élettel, de nem az egyedi, egyszeri, hanem az emberileg lényeges dolgokban. Nem az „*így volt*”, „*így esett*” bizonyosságát, hanem az „*így is megeshetett*” költői realitását kívánják.

A realitás közvetettsége persze nem egyszerű dolog. Az „*így történhetett*” nemcsak a cselekményre vonatkozik, de a jellemre is, azonkívül a miliőre, amiben az egész lejátszódik, az atmoszférára, s arra is, amit általában élet- és korstilusnak nevezünk. Másképpen az egész nem hat élettéljesnek, igaznak. Nem hat székieknek.

A konkrétságban tehát tény és irodalom, kötöttség és szabadság vegyül. Minden történetben más és más az arány, de minden mozzanatában tényszerű ugyanúgy nincs, ahogy olyan se, ami egészében fikció lenne. Ez az oka annak, hogy a *Paraszt dekameron* műfaji változatokban ennyire gazdag. A novellisztikus alapformák mellett meséket, tréfákat, egy-egy adomába hajló viccet, kísértethistóriát, hiedelemtörténetet, abszurdot és groteszket olvashatunk benne. Csupa olyat, amelyben való és képzelet elragadó könnyedséggel játszik egymásba. Olyat, amivel a széki ember úgy teremthet kontaktust, hogy közben távolságot tarthat, résztvevőként is szemlélő: műélvező tud lenni. Képes tehát eszmélni, megtisztulni, hogy aztán az így kapott többléttel térjen vissza a történetben átélttől nem is nagyon különböző saját világába.

Ugyanez okból, bár a székiek magukról és maguknak mondták, ezek a történetek általában a küzdő, boldogulni akaró emberrel, mindnyájunkról, s így mindnyájunknak szólnak.

És hogyan szólnak! Amikor belekezdtem, én nem tudtam letenni, míg az utolsót is el nem olvastam. Tíz fejezet egymás után, egymásba játszó, egymás hangulatával irizáló, egymástól egyre mélyülő és táguló történetek. A gyerekkor, az inséges élet, a sokféle édességű és gyötrelmű lányosság, a házastársi viszony, az asszonyi kiszolgáltatottság, a hűtlenkedés, a paraszti világszemléletet átvilágító hitélet, a kópéságok és élhetetlenségek, a tréfás, a komikus, a groteszk, az abszurd pillanatok, s végül a halál megrendítő játékein ámulhat az olvasó. Mennyi szín, hangoltság, erő! A mosoly minduntalan megfeketedik, a gúnyt szájalom enyhíti, a gyönyörben fájdalom sajog, a tragédia csúfodáfos derűvel szivárványlik.

A történeteknek ebből a kontrasztos természetéből következik, hogy szóljanak akármiről, beszéljenek hozzánk akármilyen mélyről, szemléletük sose szeptikus. Az, ahogyan az eseményeket nézik és magyarázzák, ahogy átélni engedik, törhetetlen humánusra vall. Ezért is látnak meg olyan dolgokat, amik felett az ember tekintete egyébként gyakran átsiklik. Különösen érzékenyek az iránt, ami egyszeri, egyedi, ami látszólag esetleges. Alighanem azért, mert amiről beszélnek az rendhagyó, tehát emlékezetes, különösségében jellemző, s mint ilyen mutat vissza igazán az írott és íratlan törvények: a közösség szorításában élő emberre. S ha így fogalmazunk, akkor nemcsak az világos azonnal, hogy komoly gyakorlatias funkciói vannak ezeknek a történeteknek, hanem az is, hogy ezek a funkciók kivételes egységben, egymást erősítve hatnak. Rendkívül ökonomikusan tehát. A tények felől élményszerűen kibontakozó esemény rendhagyó voltában figyelemkeltő, tanulságos, azon okulni lehet, sőt kell is. Az eseménymenet alkalmat ad a közösség folytonosságának, ha úgy tetszik történeti létének felidézésére, azt nyomatékosítva, hogy fennmaradását szokásaihoz való ragaszkodásának, s az újat fogadó leleményességének köszönheti. S ezzel rögtön értékrendet is teremt. Nem hagy kétséget: ítél maga is. Életszabályzó funkciója követeli, hogy így tegyen. Az ítélet ott van a kísérő kommentárban, a csat-

tanóban. Ítélt és megítéltet, tanít és nevel egyszerre minden történet. S persze szórákozottat, gyönyörködtet, a gyakorlati funkciók észrevétlenül szolgálják az esztétikait. Nem emelkedik valamennyi az esztétikumig, de amelyik igen, az oly erővel, hogy a kötetegézt esztétikailag is jelentősnek érezhetjük.

Hogy így van, abba belejátszik a történetek megformálása. A szóbeliség okán rendkívül összeszedettek. Mindig csak egyetlen, de megragadó eseményre összpontosítanak. Röviden lefutó, egyágú, kitérést nem tűrő, legfeljebb egy-egy narratív, értelmező-magyarázó mondatot engedő történetmenet jellemzi a többséget. A végén csattanóval, lehetőleg meglepő csattanóval, aminek furcsasága növeli, betetőzi a hatást, s természetesen az emlékezetnek is támasza. Stiláris egyszerűségében is igen szemléletes valamennyi. A sűrű és egyenmű atmoszféra nem kis mértékben a stílusnak köszönhető. A stílus egyébként annyira érzékeny, hogy több-kevesebb határozottsággal, de minden történeten ott érezni a hallgatóság közvetlen, inspiratív jelenlétét, s mondójának személyiségét, szeretetteljes és bölcs emberségét.

Nyers és nagyon eleven világ bontakozik ki előttünk a *Paraszt dekameron* olvasásán. Szenvedélyes, mégis bensőséges, a

végletekig kemény, konok, mégis együttérző, erős és összetartó, mégis riasztóan védtelen, egészében emberi mértékű, szeretnivaló világ. *Nagy Olga* érdeme, hogy találkozhattunk vele, s hogy ilyennek ismerhettük meg. Ő fedezte fel és szólaltatta meg az „adatközlőket”, a többi közt a kivételes tehetségű Győri Klárát. Az utolsó pillanatban: Győri Klára meg is halt azóta. Ugyancsak az ő érdeme, hogy a *Paraszt dekameron* több lett kuriózumnál, szellemi rekvizitumnál. És végül szintén az ő – szerkesztői – érdeme, hogy ennek a világnak a sorselvek szintjén is van számunkra mondandója.

Nincs az élethez másnak joga, csak aki dolgozik – Széken első dolga ezt megtanulni a gyermeknek. Dolgozni, nem szünet szorgalommal. Egyetlen mód, ahogy élni szabad – jöttányit sem engedve a becsületből. Az elsővel egyidőben ezt verik bele. Mi lesz abból, akit, bár e két elv szerint él, már születésekor körülzár s többé nem enged el a nyomorúság? Birnia kell. Hogy annyi megpróbáltatás, elháríthatatlan kényszerűség, kiszolgáltatottság közt miképpen marad meg emberségében és magyarságában egy közösség – a széki világban kalauzolva ezt érteti meg velünk a *Paraszt dekameron*.

VARGA LAJOS MÁRTON

A JELENKOR KRÓNIKÁJA + A JELENKOR KRÓNIKÁJA + A JELENKOR KRÓ

KENDE SÁNDOR 60 ÉVES

Folyóiratunk munkatársa, az évtizedek óta Pécssett élő prózaíró májusban tölti be hatvanadik évét. Az évforduló alkalmából szeretettel köszöntjük, és további sikeres alkotó munkát kívánunk a jelen számunkban is szereplő Kende Sándornak.

A Jelenkor szerkesztősége

JELENKOR

IRODALMI ÉS MŰVÉSZETI FOLYÓIRAT — 1978

A TARTALOMBÓL:

BENEY ZSUZSA
FODOR ANDRÁS
KÁLNOKY LÁSZLÓ
KERESZTURY DEZSŐ
MÉSZOLY MIKLÓS
TAKÁTS GYULA
VERSEI

*

CZELE GYÖRGY
LÁSZLÓ LAJOS
SZILÁDI JÁNOS
TUSKÉS TIBOR
SZÉPPRÓZAI

*

BERTHA BULCSU:
INTERJÚ
CSANÁDI IMRÉVEL

CZINE MIHÁLY:
DARVAS JÓZSEF HŐSÉGE

RÓNAY LÁSZLÓ:
DEVECSERI GÁBORRÓL

TÓTH DEZSŐVEL
BESZÉLGET
BÉLÁDI MIKLÓS



6,— Ft

SZÁMUNK SZERZŐI:

BÁRDOSI NÉMETH JÁNOS

BENEY ZSUZSA

BENKE LÁSZLÓ

BENKÓ ATTILA

BERTHA BULCSU

BÉCSY TAMÁS

BÉLÁDI MIKLÓS

CZELE GYORGY

CZINE MIHÁLY

FODOR ANDRÁS

FRIED ISTVÁN

HEGYI GYULA

KÁLNOKY LÁSZLÓ

KELEMEN LAJOS

KERESZTURY DEZSŐ

LÁSZLÓ LAJOS

MÉSZOLY MIKLÓS

POMOGÁTS BÉLA

RÓNAY LÁSZLÓ

SZILÁDI JÁNOS

TAKÁTS GYULA

TÓTH DEZSŐ

TUSKÉS TIBOR

VEKERDI LÁSZLÓ

KÉPEK:

FERY ANTAL

GELLÉR B. ISTVÁN

GRAIN ANDRÁS

MARTYN FERENC

PATTANTYUS JÓZSEF

SIMON BÉLA



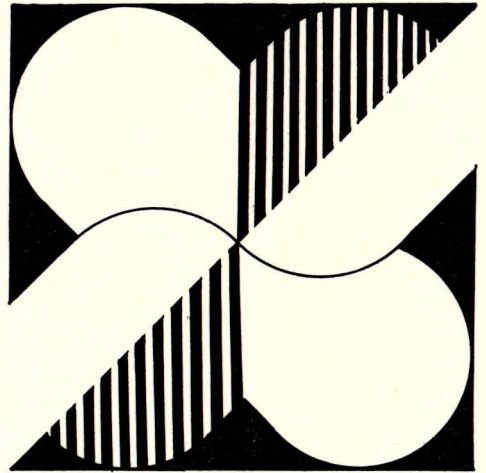



JELENKOR

IRODALMI ÉS MŰVÉSZETI FOLYÓIRAT

XXI. ÉVFOLYAM, 6. SZÁM

1978. JÚNIUS

TARTALOM

BERTHA BULCSU: Interjú Csanádi Imrével	- - - -	483
KERESZTURY DEZSŐ versei	- - - -	495
KÁLNOKY LÁSZLÓ verse	- - - -	498
SZILÁDI JÁNOS: A mutatvány (elbeszélés)	- - - -	499
CZELE GYÖRGY: Műkedvelők (elbeszélés)	- - - -	504
BENEY ZSUZSA verse	- - - -	512
KELEMEN LAJOS versei	- - - -	513
LÁSZLÓ LAJOS: Lakmározás (riport)	- - - -	515
BENKÓ ATTILA versei	- - - -	520
TÜSKÉS TIBOR: Sorskovácsok (szociográfia, VI. rész)	- - - -	521
BENKE LÁSZLÓ verse	- - - -	527
MÉSZÖLY MIKLÓS versei	- - - -	528
HEGYI GYULA versei	- - - -	530

*

CZINE MIHÁLY: Darvas József hűsége	- - - -	531
RÓNAY LÁSZLÓ: „Mily szép dolog embernek lenni” (<i>Devecseri Gábor utolsó éve</i>)	- - - -	541
POMOGÁTS BÉLA: Költő a tájban (<i>Takáts Gyula: Fakutyán, tényben</i>)	- - - -	548
TAKÁTS GYULA: Öt szonett Loncinak	- - - -	552
FODOR ANDRÁS verse	- - - -	555

*

Irodalomtudósaink fóruma

TÓTH DEZSŐVEL beszélget BÉLÁDI MIKLÓS	- - -	557
*		
VEKERDI LÁSZLÓ: Három esszékötet	- - - - -	564
BÉCSY TAMÁS: Hagyományok, hatás és eredetiség (Szabolcsi Miklós: Érik a fény)	- - - - -	570
FRIED ISTVÁN: Csuka Zoltán: Az idő mérlegén	- - -	572
BÁRDOSI NÉMETH JÁNOS: Dávid Antal: Erdély nagy romlása	- - - - -	574
A Jelenkor krónikája	- - - - -	576

K É P E K :

PATTANTYUS JÓZSEF rajzai	- - - - -	503, 511
SIMON BÉLA rajzai	- - - - -	540, 547
GRAIN ANDRÁS rajzai	- - - - -	551, 554
FERY ANTAL rajzai	- - - - -	556, 569

Műmellékleten

1-2. CSANÁDI IMRE-portrék
(Móser Zoltán fotói)

A borítón

1., 4. MARTYN FERENC: Napló XI-XII.
(Nádor Katalin fotói)

2-3. GELLÉR B. ISTVÁN rajzai

J E L E N K O R

IRODALMI ÉS MŰVÉSZETI FOLYÓIRAT

Megjelenik havonta

Főszerkesztő: SZEDERKÉNYI ERVIN

Szerkesztő: PÁKOLITZ ISTVÁN

Kiadja a Baranya megyei Lapkiadó V. 7625 Pécs, Hunyadi János út 11. Telefon: 15-000. F. k.: Braun Károly
Szerkesztőség: 7621 Pécs, Széchenyi tér 17. I. emelet. Telefon: 10-673.

Kéziratot nem őrzünk meg és nem küldünk vissza.

Terjeszti a Magyar Posta. Előfizethető bármely postahivatalnál és a Posta Központi Hírlap Irodánál
(1900 Budapest, József Nádor tér 1.) közvetlenül, vagy átutalással a KHI MNB 215-96162 pénzforgalmi
jelzőszámára. Évi előfizetési díj 72 Ft.

78-1723 Pécsi Szikra Nyomda – F. v.: Szendrői György igazgató

Index: 25-906, ISSN 0447-6425

Interjú Csanádi Imrével

Hamuszín arcán, ha nap éri, még felsejlik a régi paraszti barnaság, szája akaratos, egyszerre sértett és büszke, sovány arcának redőiben öt év-tized szenvedéseinek görcsei, szemében gyanakvás és remény, csak bozontos haja lángol ősen és feketén, kiismerhetetlen erőket sejtetve. Csanádi Imre fent van a csúcson, megkapott minden irodalmi díjat, 1975-ben ösz-szegyűjtött verseit 900 oldalon, gazdag fényképanyaggal adta közre a Magvető Könyvkiadó. 1975 óta képes, kulturális hetilapunk, az Új Tükör fő-szerkesztője. Fiatal felesége otthont varázsolts köréje, kisgyermeké szereti. Túlélt két kockázatos szívműtétet, életerejé visszatért. Ennél többet élő költő már csak akkor érhet el, ha véres csatában meghal a szabadságért.

Csanádi Imre különös emberi jelenség, fent van a csúcson, de nehezen hiszi el. Szeretne boldog lenni, lényében van azonban egy tapasztalati alapon kialakult visszatartottság. Sok jó és örülnivaló akad körülötte, de teli szájjal, eleresztetten, mint súlyos betegsége előtt, csak ritkán mer nevetni. Én inkább elkomorult arccal ismertem meg, mosolyában fájdalom és gyanakvás ült. Ha nevet, nem úgy nevet mint régen, mert egy árnyékot érez maga mögött. Az Árnyékot, aki eddigi útján kísérte, s ha örülni mert, mindig megállította. Ezt az árnyékot Sorsnak is nevezhetnénk, Kikerülhetetlenek, vagy egyszerűen csak történelemnek. A sors persze nem mindig történelem, gyakran előfordul, hogy nem más, mint a személyiség visszatükröződése. Minden visszatükröződésben van bizonyos folyamatosság, állandóság, ezért szükségszerűségnek látszik. Most, hogy Csanádi Imre verseit végigolvastam, kialakult bennem egy olyan érzés, a költő tudja, hogy az Árnyék fele, mely életét végigkísérte, benne van. A másik fél valóban a történelem ajándéka. Ezért jó költő, ezért írt sok nagy verset. Csanádi Imre az ember, sokszor csak a szerencsétlenségét érezte, tudta, viselte, így vált gyanakvóvá, sértetté, örömeiket csodálkozó értetlenséggel fogadóvá. Most, hogy fent van az élet csúcán, nem mer igazán örülni, talán boldog, de nevetése visszatartott, titkolt, mintha félne, hogy az Árnyék előlép a falakból és sötétbe borítja világát.

Nehezemre esik Csanádiról írni. Állandóan magamon érzem kutató, gyanakvó, bizakodó szemét. Néz engem, amíg írok. A Kerepesi út mellett lakik, én Óbudán. Ez legalább tíz kilométer. Mindketten modern házban élünk, betonfalak között. Kutató pillantása átjön a falakon. Így aztán nem csoda, ha újra és újra felállok az írógép mellől és idegesen járkálok a szobában. Nem telefonál, mint más írók, csak néz. Kérdően. Szemrehányóan. Néz, érzem, hogy néz. Már rég meg kellett volna írnom ezt a portrét, de amikor először kerestem, éppen megbetegedtem. Külföldre került, többször műtötték. Időnként jó, máskor rossz hírek érkeztek róla. Itthon hosszan lábadozott, mire visszatért egészsége, én roppantam össze. Újabb negyed-év. Amikor aztán elmentem hozzá, s már jó fél órája beszélgettünk, telefonáltak a kórházból. A laboratórium figyelmeztette, hogy a vére egészen

sűrű, pontosan 100%, bármelyik pillanatban összeeshet. Trombózis érheti, karban, lábban, de akár az agyban. A hír megtette a hatását. Másnap kórházba kényszerítették az orvosok újra hosszú hetekre. A beszélgetést most tavasszal előlről kellett kezdenünk. Az idén már egy egészségesebb, temperamentumosabb Csanádival találkoztam, aki a hosszú beszélgetés alatt fáradhatatlannak bizonyult. Jól győzte a szembenézést. Nem velem, a múltjával, életével. Csak én szenvedek most, mert érzem, hogy néz, néz, s a szemében egy néma kérdés izzik. Aztán megpillantom az összegyűjtött verseinek a kötetét és mindent megérték. A könyvet hetek óta forgatom, de idáig a belsejével voltam elfoglalva. Most először látom több méteres távolságról. Két fénykép van a címlapon, a költő két fényképe. A fényképek mögött kilencszáz oldal. Olyan ez a kötet, mint egy jóvátételi szerződés. Csanádi Imre fent van a csúcson, de életének első harminc évében olyan sérüléseket szenvedett, melyeket a mai napig nem hevert ki. 380 éves korban is lehet költeni, de ha arra gondolunk, hogy Puskin, 38, Shelley 30, Petőfi 26 éves korában halt meg, s amit írtak ma életműnek tekintjük, csodálkozunk, hogy Csanádi Imre első verses köteté csak 33 éves korában jelenhetett meg. A parnasszusról nem lehet elkésni, de tíz-tizenöt évig visszhangtalanul írni nehéz, s a költőben az elkészettség keserű érzését keltheti. Az a különös, hogy Csanádi Imre fiatalkori versei szépek, üdék, egy világot hordoznak magukban, s annak erkölcsi tartását. Megjelenhetek volna már a háború előtt, vagy alatt, mint sok más első kötet. A körülmények szerencsétlen összejátszásán kívül ez a könyv valószínűleg Csanádi miatt is késett. Túl sokáig készülődött. Készen, biztos formákkal és a leglényegesebb tartalommal akart az olvasók elé lépni, tökéletesen, végleges arccal. Közben múltak az évek, jött a háború, a hadifogság, a fogyatkozó remény és a kétely évei. Mire aztán végre megjelent az áhitott könyv, az öröm már nem volt igazi.

Csanádi Imre Zámolyon született 1920-ban. Paraszti származása, a falu szigorú erkölcsi rendje világlátására és témaválasztására is nagy hatást gyakorolt. 1940-től a Győrffy-kollégium tagja, később katonai szolgálatot teljesít, majd évekig hadifogoly. 1948-tól újságíróként dolgozik. 1951-től a Szépirodalmi, majd 1955-től a Magvető Könyvkiadó lektora. Jelenleg az Új Tükör főszerkesztője. Háromszor, 1954-ben, 1964-ben és 1973-ban tüntették ki József Attila-díjjal. 1975-ben költői munkásságáért a Kossuth-díjat is megkapta. Művei: Esztendők terhével (versek 17 év terméséből válogatva, 1953); Röpülj páva, röpülj! (magyar népballadák, Vargyas Lajos-sal közös szerkesztésben, 1954); Négy testvér (gyermekversek, 1956); Erdei vadak, égi madarak (versek, 1956); Kis verses állatvilág (1958); Ördögök szekeren (válogatott versek 1938–63, 1963); A magyar valóság versei 1475–1945 (antológia, válogatta és szerkesztette, 1966); Hadak útján (verses magyar történelem, válogatta és szerkesztette, 1966); Csillagforgó (válogatott és új versek, 1966); Ötven vers (Benjámín László bevezetésével, 1970); Petőfi Sándor: Vers és próza (válogatta és szerkesztette, 1972); Petőfi koszorú (versek, vélekedések, vallomások Petőfiről, válogatta, 1973); Összegyűjtött versek (1936–1974, 1975); Bástya és Bátorság (versek, 1976).

Napfényes tavaszi délelőttön beszélgetünk Csanádi Imrével a lakásán. Zsúfolt a szobája, úgy tűnik, hamarosan kiszorítják belőle a könyvek. Három nagy könyvespolc határozza meg a szoba jellegét, de az asztalon és minden alkalmas bútorfelületen is könyvek, kéziratok tömött dossziék hevernek. Az íróasztalon kicsi televízió, és a táskarádió is helyet kapott. Az

egyik könyvespolc alatt heverő áll, rajt párnák és újságkötegek. A szoba szűkös, de a nagy ablakon át messzire látni. Lent játszótér és egy nehezen növekvő park tölti ki a teret. Kati asszony, Csanádi Imre felesége és őrangyala, teát szervíroz az asztalra. Csanádi óvatosan kortyolgat a teából. Megvárom, amíg felnéz, aztán felteszem első kérdésemet.

- *Sok nehéz évet megéltél, de a legnehezebb bizonyára a tavalyi volt. Hol operáltak, mit őrzöl magadban?*

- Német kórházban operáltak. Régóta gyötör engem a szív. 1956-ban már befektettek a Városmajor utcai kórházba, hogy megoperáljanak, de én kézzel-lábbal tiltakoztam. Maguktól elálltak tőle, nem tudtak billentyűcserét csinálni akkor még. Néhány hét múlva kitört az 56-os játszma, golyók röpködtek a Városmajorban is, az orvosok el sem nagyon juthattak a kórházig. Hát inkább nekivágtak a nyugati határszélnek. Ha akkor megoperáltak volna, végem. Önigazolást nyertem: mégiscsak megvagyok operáció nélkül is. Húsz évig bírtam. 76 tavaszán aztán a lapcsinálási eszelősség, vénák, veszekedések kellős közepén arra ébredtem egyik éjjel, hogy fulladok. Következő éjjel újra fulladtam. Harmadnap, vasárnap délelőtt felhívtam egy orvosnőt. Azonnal berendelt a kórházba. Kiderült, hogy tele van a tüdőm vízzel. Összevissza vizsgáltak. A professzor kijelentette: meg kell a szívemet operálni. Egy következő vizit alkalmával ugyanez a professzor a kisebb műtéttel fölérő szívkatóterezés után már azt nyilatkoztatta ki, hogy mégsem kell megoperálni, elég ha gyógyszert szedek és vizigázok magamra. Ezt csináltam hónapokon át, mindhiába. Egy nyavalyás séta már kidöglesztett, de még a borotválkozás is. Láttam a jövőmet: így kell élnem ezután, egyre inkább fekve. A magam terhére, meg a családoméra. Ezt nem óhajtottam vállalni. Világos volt, hogy csak az operáció segíthet. Ha itt nem javasolják, hát máshol. Persze ez nem gyerekjáték. Egy billentyű esetén egy, két billentyű cseréje esetén három-négy százalék a rizikó. Rizikó vagy nem rizikó, ezt választottam. A feleségem elkísért és a legnehezebb időkben ott volt velem. A sors úgy hozta, hogy másodszor is meg kellett operálni. Nem egészen három hónapos különbséggel. Az említett professzor azzal rémített: a szervezetem nem bírja ki az operációt. De én két operációt kibírtam!

- *Mit adott neked ez az operáció mint költőnek?*

- Én képtelen vagyok elkülöníteni magamban a költőt. Túl hosszú ideig voltam katona és fogoly, túl hosszú ideig félreállított. Nyomorult ember, állat voltam akkor a kórházban, nem költő. Vagy féltucat kurta verset kalapáltam össze, amíg ott nyüglődtem, az is erőmet meghaladó produkció volt.

- *Hogyan telik mostanában egy napod?*

- Nézd most már elértem, hogy hetenként csak egyszer megyek vérévételre. Két hete még, néhány hónapon át naponta mentem. Kórház után (már amikor éhgyomorra vesznek vért) hazajövök reggelizni, vagy be egyenesen a szerkesztőségbe. Ott bent teszek-veszek délután háromig-négyig-ötig, néha még tovább is. Mire hazakerülök, nagy ugrándozni való kedvem nincs. Sem verset írni, sem semmiféle fogalmazó munkát végezni. A levelezni valóim is a nyakamra gyűlnek. Fogva tart a görcs. Mindig rossz levélíró voltam, most még inkább. Itthon örökké ezek a bibelődő munkáim várnak, most a kezdeti magyar újságokból kigyűjtött masszát próbálom

végre sajtó alá igazítani. Meg aztán rég megvan az alapja egy Magyar Versek Könyvének. Ezt most fölfrissítem, rendezem, tervezem. Ezekkel pisz-mogok. Csak bevégezni nagyon nehéz. Aránytalanul, meggondolatlanul nagy vállalkozások. Az 1831-es Uránia nevű közlönyben olvasható ez a versike, bizonyos Egresy Sámuel csinálta:

„Pósvaynak minapában
Monda Isten haragjában:
Készíts szótárt, tákozd, ékezd,
De azt soha el ne végezd.”

- Bosszúsán azt mondtam, mikor rátaláltam: Na, ez az én mottóm... A pisz-mogásom azzal jár különben is, hogy könyveket bújok, studiózok. Az elmúlt években korán lefeküdtem, húzott az ágy. Most tizig, tizenegyig maradok fönn, többnyire tévét lesve. Egy-két hónapja kaptunk rá a krimire is. Ha délután előbb hazavetődöm, el-elalszom egy rövid időre.

- *Mikor tudsz írni és hol?*

- Mostanában nem írtam, nem is kísérleteztem vele. Szegény Komlós Aladárral találkoztam 15-20 éve. Azt kérdezte: „Nem írsz?” - „Nem” - mondom. - „Én se, meg sem mozdul bennem semmi!” Szinte dicsekedve válaszolta. Bennem aztán megmozdult. Bebizonyítottam... Csak hát olyan dömping van, vers-dömping, hogy az maga bénít. Az olvasók jórészt zsongító verseket várnak. Kábítószer-számba megy többnyire mostanában a vers. Hiába, hogy Illyésnek megvan a maga nagy respektusa, de azt nem lehet látni, hogy különösebben falnák a dolgait. Pedig Illyésnél van gondolat, mondanivaló. Régen is észrevették: nem az számít, hogy a pap mit mond, hanem hogy el tudja-e ringatni a hallgatóit.

- *A hetilap feszültségeit hogyan viseled el? A szerkesztés szépsége, a lap célkitűzései erőt adnak neked, vagy apasztják energiádat?*

- Ezt a szerkesztést magamban sohasem vállaltam volna. Hármasban vállaltuk. Benjáminnal és Fekete Sándorral. Fekete közülünk a motor, gyakorlata van a szerkesztésben, gyorsan, remekül vágó esze, csudálni való józansága. Meg bátorsága is. Benjáminon sokat fárasztattok az évek, mégis nagy biztonság nekünk. Bajosan boldogulnánk nélküle. Magam... hát a korábbi energiáimmal mutatósbab munkát végezhetnék. Így amit teszek, nem annyira látványos, de a lapon, hiszem azt, meglátszik. A szerkesztés persze, mindenképpen kompromisszum. Sok mindenre muszáj tekintettel lennem, sokszor el tudnék képzelni jobbat, különbet. Csüggesztő tusakodások is adódnak, hogy a végén csak legyintek. Egyet-mást mégis elértünk, az olvasók is a megmondhatóí. Még meg sem indultunk, számos jóakarónk azt jósolta: három hónap alatt 30 ezerre leesik a példányszámunk. Nem esett le. Ingadozott, de 130 ezer alá nem süllyedt. A csüggesztő szakaszokon már túljutottunk.

- *Ha nem írsz, mit csinálsz?*

- Bogarászok régi versek, régi szerzők között. Passzióból, ha már másképp nem sikerül. Még a kislányomnak is azt ajánlom, hogy valamilyen bibelődő munkát válasszon majd. A bibelődő ember szerencsés, még ha nyugdíjba megy is, van ami lekösse. Néha kirándulgatunk. Van ez a koci egy jó félév óta, jó volna bejárunk valamit az országból. De éppen félév óta az örökös vérvétel és vizsgálat megbénított bennünket.

- *Jól érzed magad ebben az életformában, vagy egy másfajta életvitelt kívánsz?*

- Jól érzem magam mindenképp, de amit tudok változtatni, még változtatok rajta.

- *A kezdetekről még nem beszéltünk. Hogyan éltetek Zámolyon, testvéreid voltak?*

- Zámollyal egy kicsit végre rendbe tudtam hozni a dolgaimat. Régebben is előfordult, hogy megjelent valamilyen írásom, és bánatok lettek belőle. Legutóbb 75-ben a Kortársban írtam, Vázlat a szülőföldről című laza valamit. Egy-két olyan dolog is belekerült, aminek a húgomék nem tudtak örülni. Közbejött az én kórházasedim, az is távortartott a falutól. Úgy látszik, lassan mégis helyrezökkentek a dolgaim... A középparasztok közé tartozott a család. Ez meghatározta a helyzetünket. Nagypám, évekkal az én születésem előtt a falu közepén váratlan szerencsével megvett egy házat. Kuláknak minősülő porták közé ékelődtek. A család szívesen tekintett föl a nagygazdákra, de bizony azok nem vettek be minket. Még a módosabb rokonok is rossz néven vették hát, hogy engem középiskolába íratnak. Elég konzervatív falu volt, akkor még nem vált szokássá a tanítás. Most már zámolyiak is rakásra kerülnek ki az iskolából. - Ketten voltunk testvérek, a húgom otthon él. Van két lánya, már három unokája is. Szüleim közül még az apám él, az idén 82 éves. Én inkább anyámhoz kötődtem, annak voltak ilyen könyves hajlamai. Gyermekkoromban az anyai ág volt a meghatározóbb. Apámnak könyvekhez semmi köze sem volt, viszont sokkal természetesebb észjárását hozott magával. Remek humora volt, kedvelték érte sokan. Talpraesetten tudott viselkedni. A szomszéd faluban, Pátkán, ahonnan apám származott, özve beszélték. Talán a török időkben kerültek ide és talán a Kiskunságból. Polgárosuló, seftelő parasztság lakott ott. Az én falum a földhöz jobban ragadt. A vérbeli pátkai kulák mással dolgoztatta a földjét, maga inkább vásárokon forgott, a mi falunkban a nagygazda a szolgálójával, de a családjával együtt is szakadásig dolgozott. Még a reggelit sem otthon ette meg egyik-másik, hanem a mezőre menet, az ökrök előtt a mejjéskötényből rágta el reggeli gyanánt a kenyeret. - Nagyon szeretem én Zámolyt, alig van mai költő, aki versben annyi mindent elmondott volna a falujáról. Ezért támadtak furcsa érzelmeim később. A falu mai hangadói rólam alig tudnak, személyesen engem nem ismertek. Azt elvárták volna, hogy alkalmat teremtsék a barátkozásra. Az értelmes idősebb emberek, akikkel megértettem magamat, rég elmentek ebből a világból. A családon kívül személyes kötődésem már nincs a faluhoz. Egyszer próbálkoztak, hogy meghívják irodalmi estre, de én attól rettenetesen fázom, hogy a saját falumban kellessem magam. Így elmaradt a dolog.

- *Hol vagy otthon a világban?*

- Nem vagyok otthon. Leginkább a családban vagyok otthon. A család nekem nem sikerült korábban. Mi miatt, ki miatt, most ne firtassuk. Ilyen jól nem voltam, mint 70 óta, ebben a kicsi vacak lakásban. Pedig hát nem főszerkesztői méretű. Ráadásul az én átkozott könyveim szorítanak ki belőle. Na mindegy. Helyi értelemben ezenkívül otthonom nincs. Nekem nincsenek törzshelyeim. Néhány barátom mégis akad, barátom-féle meg jócskán, akikkel szívesen, jólesőn el-el tudok beszélgetni. Zámolyon minden megváltozott. Minden más. Régebben? Hatalmas élményem volt a Bolyai, a későbbi Győrffy kollégium, de ez a kötődés is szétmállott. Volta-

képpen az emlékek adják meg az otthon ízét, így nem érzem magam légtelen térben. Tudatomban kell rekonstruálnom azt, ami a valóságban nincs meg. A fiatalok is másként gondolkodnak. Forog az eszük, törtetnek előre. Nem egy régebbi jóismerőssel csak véletlenül találkozunk. A városi ember elmagányosodása ilyesmi. Nem mintha nem találhatna több olyan embert is, akivel megértetné magát... De az utat nem találja meg ehhez az emberhez. Benjáminnal húsz évvel régebben vagyok barátságban. Fekete Sándorral is lassan tíz éve, de mindnyájunk idejét lefoglalja a család, a munka, meg mit tudom én. Nem is mindig egészséges, hogy csak szakmabeliekkel barátkozunk. Másfajta emberekkel is nem árt összekerülni.

- *Mit jelent számodra az élmény?*

- Számomra elengedhetetlen az élmény. Az eleven, az ujjammal tapintható. Kísérleteztem ugyan mással is. A képversekre és állatversekre gondolok, két ilyen, nem közvetlen élményből merítő ciklusom van. Mi feszíti az állatverseimet? A mai ember iszonyú betegsége, hogy elszakad a természettől. Én szeretem a természetet, de kinzó, hogy nem ismerem eléggé, azért írtam állatverseket, hogy a nosztalgiáimon könnyítsek velük. Könyvek, mások tapasztalatai nyomán készültek nagyjából. Így voltam a képversekkel is. Tőlem távoli korban élt mesterek műveit próbáltam megérteni, egybejátszani a magam korával. A megértések és megértetések sarkalltak. Egyébként, nekem kell az élmény, nem igen tudtam enélkül írni. Fel is rótták ezt nekem. Fogyatékosága is lehet, persze, az embernek az élménybe fogózás. Aki nem elfogult, megállapíthatja, hogy summázni is tudtam ezért egyet-mást. A Csillagforgó című versem, gondolom, ezt bizonyítja. Meg talán több más is.

- *Kit érzel magadhoz közel az előző irógenerációból?*

- Vagyis hogy hol a helyem? Nahát, azok kedvéért, akik mindenáron be akarnak sorolni valahova, hadd rajzoljak egy háromszöget. Egyik sarka Benjámin, a másik Weöres, a harmadik Erdélyi József. Nahát, valahol középen, ott keressenek. Ha ugyan megtalálnak. Mert kiderülhet, hogy ez nem is háromszög, hanem sokszög. Hisz úgy húsz-harminc éve minden kortársamnál erősebben ígézett Illyés Gyula. Aztán nyitabb-rejtettebb szálak kötnek sokmindenben több más kortárhoz, Jékelytől Simon Pistáig, sőt Orbán Ottóig, Ladányi Miskáig. Hogy a múlttól ne is beszéljek. Szinte kortársi intenzitással élek együtt nemcsak a klasszikusok örökségével, hanem egy sor ismeretlenével, vagy alig ismertével. A 16. század verselő prédikátorai, a 16-17. századi kalendáriumversek szerzői, vagy a 18-19. század fordulójának elsüllyedt költői hagyománya engem módfelett izgat és inspirál. Dehát erről írtam már, világosabban, pontosabban, mint ahogy itt rögtönözhetném.

- *Az írónak szerinted mi a dolga a világban?*

- Nem tudom. Nem is szívesen fogalmazok efféle programokat. Fialoknak való. Azt már tudjuk, hogy a lélek mérnöke nem lehet csakúgy az író... Mi az író dolga? Tegye, amit éppen tehet.

- *Az író társadalmi helyzetét milyennek látod, s helyét a közéletben?*

- Bizonytalanak látom. Az író, ha egy kicsit élelmes, megél ma, sőt akár jól is él a írósgából. De ez aligha minden. Gondolom, minden valamirevaló író így van vele. Csakhát az író maga sem nagyon tudja ma, mit



HAJZSI VÉSZET

Grönök ALSTRALA KÉLŐNÖV ALA



csináljon. Akarva-akaratlanul nem egyszer inkább csak narkotizál az író. A költői gyakorlat nem is kicsi részben, ilyesmiben nyilvánul meg ma. Vanak más törekvések is, de ezek alulmaradnak. A nyugat-európai országok, akár a legnagyobbak is, minimális példányszámban adják ki a versesköteteket. Olyan helyen is ezt tapasztaljuk, mint Finnország, ahol az olvasásnak nagy a hagyománya, ahol falun is olyan mértékben olvasnak, mint nálunk elképzelhetetlen. De most a finn költőt sem olvassa a nép, pedig fél évszázada még nagyra becsülte az íróit. Nálunk a számok szerint még elkelnek a verseskönyvek ehhez képest, de csupán a számoknak nem tudok sem hinni, sem örülni. Itt valami eléggé általános jelenséggel kell számolnunk. A társadalmi mozgólódások idején igazán kellettek a versek, nem is csupán a politikai versek. Álló korban ez koránt sincs így. Lehetne tirádázni az írói hivatásról, de érdemes-e? Nagyon bizonytalanná vált a költői hivatás. Költői szó címén különböző trükkök kerekedtek fölül. A fontosabb szerep ma, úgy látszik, a prózának jut, mint a századvég idején. Lázasabb korszakokban még a próza is versként, egyfajta kötetlen versként szólt meg.

- *A politika és a társadalmi mozgalmak érdekelnek?*

- Érdekelnek, persze. Nagyon foglalkoztat a politika, mindig is foglalkoztatott. Nosztalgiáim szerint használni tudó politikus költő lehettem volna leginkább. Csakhát azzal előbb-utóbb tisztába kellett jönnöm, hogy a politikában én naivabb vagyok a szükségesnél, politikusi alkat tehát igazán nem vagyok.

- *Gépesített, kapkodó, zűrös korunkban milyen a közérzeted?*

- A technikai civilizációban rettenetes sok hasznos dolog van, de az úristen tudja, mire lyukad ki az egész. Itt ez a töméntelen sok autó, egymástól már haladni sem tudnak. Metróval sokkal előbb beérek a szerkesztőségbe, mint autóval. A technikai civilizáció fontos, de ha egy társadalom nem okosan él vele, visszafelé sül el.

- *Gépekhez, szerkezetekhez van érzéked? Az autóhoz értesz valamenynyire?*

- Csanádi csodálkozva rámnéz. Felesége, aki éppen a szobába lép, nevetve megszólal:

- Kiválóan ért az autóhoz. Hozzá sem nyúl. Nem tudja, mi mire való a kormány körül. Mind ilyen kitűnően értenek a szerkezetekhez. Úgy két éve irodalmi estre mentünk. Nem Imre, hanem a barátja kiszáll a kocsiból és bevágja az ajtót. Ekkor veszi észre, hogy az ablak nincs felhúzva. Kívülről benyúlt a kocsiba és elkezdte feltekerni az ablakot. Belülről.

- Csanádi is nevet. Amikor Kati asszony kiviszi a teáscsészéket, újra megszólalok:

- *Van egy kevésbé derűs kérdésem is. Hogyan éltél, mit csináltál az ötvenes években?*

- Én 48 őszén tértem haza fogságból, rögtön odakerültem a Szabad Földhöz, akkor a Fehér Lajos volt a főszerkesztője. Fehér Lajos fogadott oda, mert azt hitte, úgy tudok riportot írni, mint a Dobozy. Urbán Ernő és Dobozy volt akkor a lap díszje és virága. Első feladatként azt kaptam, keressék egy olyan középparasztot, aki traktorral szántat és írjak róla. Talál-

tam traktort is, parasztot is, de külön. Kiderült hát, hogy nem tudok úgy írni, mint a Dobozy, sőt, nem is vagyok alkalmas ilyenformán erre a munkára. A Magvető című, egy-két évig egzisztáló lapnál dolgoztam aztán, majd a Szabad Ifjúságnál, akkor a Katona Éva volt a szerkesztője. Valami szerencsés véletlen révén átkerülhettem a Szépirodalmi Könyvkiadóhoz, ott kezdtem aztán helyrerázódni. 1955 januárjában létesítették a Magvető Kiadót, Képes Géza lett az igazgatója. Átmentem oda, szintén lektornak, ott is ragadtam 75 végéig. Emlékszem, újságíró-süvölvény koromban a cimborák azon röhécseltek, van egy olyan foglalkozás, hogy lektor. Úlni kell egész nap és olvasni. Végül hát én is lektor lettem, 24 éven keresztül. Különösen az első időkben esett nehezemre, mert a kötetlen újságírótság után itt be kellett menni 8-ra, ott lenni 5-ig és mindig olvasni. Furcsa idők voltak.

- *Nehéz, vívódásra készítő helyzeteid nem adódtak azokban az években?*

- Én 45 előtt bekerültem a Györfly kollégiumba, barátokra, jóbarátokra tettem ott szert. Annak ellenére, hogy kijártam egy másféle iskolát, a fogságot, ügyem maradt, mélyen az maradt a szocializmus ügye. Itthon azonban, mire én hazavetődtem, tagzárlat fogadott. Elharapódzott az éktelen éberség, gyanakvás. Kiderült, hogy a származásommal is baj van, a középparaszt majdnem kuláknak számított. Ehhez is fért volna egy-két szó, ráadásul nem én voltam középparaszt, hanem a szüleim, de hiába. Amerre csak néztem, láttam, hogy ez párttag, az párttag, de én hiába jelentkeztem, lepöcköltek. Furcsa érzés volt nekem az akkor. Csak lassan tudatosodott bennem, hogy nem egészen arról volt szó, amit naivul elképzéltem. Már a fogságban próbáltam megmagyarázni magamnak, mi miért van úgy, ahogy van. Azt hittem, nem értem meg a realitásokat és magamban kerestem a hibát. Otthon a faluban is kezdett az ember felocsúdni, mert furcsán mentek a dolgok. Kétes egzisztenciák szabadultak rá a falura. Onnan is kiemeltek olyanokat, akik szokott körülmények között talán nem lettek volna rossz emberek, de a szerep eltorzította őket. Megtörtént akkoriban az a kegyetlen dolog, hogy nekem kellett kenyeret hazavinnem a faluba, pénzt is több alkalommal. Az ember efféle szemléltető oktatáson keresztül tudott sokmindent megérteni... Ami a verseimet illeti, gyűlögettek azok évek óta, de közbejött a katonaság, fogság, hát nem jelentek meg. 1951-ben, 31 éves koromban adtam be egy paksamétát belőlük a kiadóba. Juhász Feri és Vas István lektorálta. Még mindig nem jelenhetett meg. A régi anyag rendben lett volna, de új vers nem igen akadt, amit írtam, nem vitte magával a többit. Húzódott a dolog, végre 53-ban elfogadták a könyvemet, nyomdába adták, csak a végére még egyet-mást oda kellett biggyesztenem. Pedig akkor már jóval keservesebben tudtam lelkesedni. 53 júniusában hangzott el aztán a Nagy Imre beszéd. Akkor jött meg az én levonatom is. Óriási szánom-bánomok hangzottak el, jelentek meg egy-két kartársam részéről, nagy önkritikákat gyakoroltak. Ki-ki igyekezett megszabadulni az 50-es évek termékeitől. Sajnos, egyik-másik igen szemforgató, visszatetsző módon. Ez akkora undorral töltött el, hogy bár ott volt a lehetőségem ezeknek az erőltetve készült verseknek a kihagyására, de azért sem. Nem dobtam ki őket. Azt tartottam: vállaljam, ha már megcsináltam. Azóta is beveszem hol ezt, hol azt a gyűjteményekbe. Mismásoljam el azokat az éveket? Azok a versek is „enyémek”, hiába is tagadnám meg őket.

- *A szorongást, mint érzést, ismered?*

- Bővebben, mint kellene. Eléggé szorongó alkat vagyok. Szerencsére ez az adottság kiegészül azzal, hogy máskor könnyelműbben veszek dolgokat, mint szabadna. Mindig ki tudtam nőni a válságos időszakaimat. Hengegtem is néha: vissza tudok gömbölyödni, mint a benyomott labda. De nem egészen igaz így. Akár apró dolgok is mértéktelenül megviselnek. És visszavetnek. Részben ez egyik magyarázata a görcsös állapotoknak, amikor nem megy az írás. A szorongásoktól szabadulni kell, hogy újra boldoguljak a verssel.

- *57 év alatt hányszor voltál életveszélyben?*

- A háború környékén egypárszor voltam, valamilyen formában. Minálunk megállt a front bő három hónapra. Mi a faluban egy hétig maradhatunk a németek futása után. Amikor az oroszok bejöttek, egy hétre rá kidoboltatták, hogy az egész falu kerekedjen föl kelet felé a másik faluba, Pátkára. Ott Pátkán, szintén egy hétre rá, ugyancsak megismétlődött. Azon a napon néhányad magammal kivitt egy katona a kertek alá árkot ásni. Az alatt a lakosságot tovább küldték. A házban csak a két nagyanyám maradt, a pátkai és a zámolyi. A zámolyi nagyanyám szélütött állapotban. Az őt engedett, bejuthattam a házba. Faggattam öreganyámat, de nem tudta megmagyarázni hová is mentek az apámék tovább? Túloldalon orosz katonák álltak. Gyanús lettem nekik. Mit akarok? Vízet inni – mondtam. Az egyik velem jött. Néhány szót tudtam oroszul, dehát a katona nem boldogult velem. Elunta a dolgot, előhúzta a pisztolyát, és a kazlak között rámfogta. Nyugodt, higgadt embernek látszott különben. Végző kétségbeesésemben magyarázni kezdtem neki, hívtam az árokásókhoz. – Gyere, ott van tolmács! – mondtam neki. Csakugyan elkísért odáig. Végül is megnyhült, engedett. Ha nem fog el egy ilyen megszólalási kényszer, ott maradok holtan a kazlak között. Maga a fogság nagyjából nem járt életveszéllyel. Hogyan kerültem oda? A harmadik faluból vittek el. Katonaszőkevényként jutottam haza, Győrből. Karácsonyig ott szolgáltam egy hadiüzemi parancsnokságon. (Ennek is hosszabb története volna.) Decemberben kétszer is jártam otthon, de a körülmények miatt nem mertem kockáztatni a maradást. Hanem karácsony előtt közvetlenül jött egy parancs, hogy csapathoz kell bevonulnom. Jelentettem az ezredesemnek, hogy a falum környékét már elérték a harcok, szeretném meglátni, még egyszer, talán utoljára a szüleimet. Az ezredes igazán emberi módon válaszolt: nem adhat semmiféle engedélyt, de ha gondolom, hát menjek a saját szakállamra. Tud róla, jóváhagyja a szándékomat, de többet nem tehet. Csináltam hát magamnak nyílparancsot, pecsétet ütöttem rá, aláhamisítottam az ezredes nevét. Muszáj volt. A város határában már egy toprongyos katona igazoltatott. Szerencsére, a nyílparancsom meggyőzte. Fékeveszett özönlést, visszavonulást láttam akkor már végig az úton. Egy német teherautóval eljutottam Mőrig, onnan aztán gyalog Zámolyig. Ez úgy húsz-huszonöt kilométer. Félelmetes helyzetek adódtak. Német tank került el kétszer is a sötétben. A szőlőhegy alatt német ágyú mellől ugrott ki elem egy katona. A faluvégen egy fagyoskodó őr igazoltatott. Teljesen érthetetlen: miért nem lőttek le? Végül hazaértem. Hol itt, hol ott lobbant föl a láng. Az oroszok ott voltak a kertek alatt, és gyújtólövedékekkel lőtték a kazlakat. Háromnapi szorongató bizonytalanság után jöttek be az oroszok. Hozzánk beköltözött egy tábornok. Bárjukov nevű. Ezt csak néhány év óta tudjuk. Meglátogatta a falunkat, apámat annyi

év után is megismerte, nagy boldogan körülcsókolta... Aztán februárban, Sukorón engem is elkaptak. Vittek már el előbb is embereket. Azok közül többen odavesztek. Szerencsére én a vízvásztó másik oldalán értem földet. Nem a téli tifuszos légerekbe kerültem. Májusban értem ki Ukrajnába, már a háború befejezése után. Akkor már jutott nekünk is oltás a tífusz ellen. 1948 szeptemberében vetődtem haza. Bő három és fél évet húztam le a fogságban.

– *Mitől vagy ideges, ha vagy?*

– Részint alkati dolog. Na meg kisebb-nagyobb esetek fölpszikálnak. Kijutott a részem egyből-másból, lehetnék idegesebb is, mint amilyen vagyok.

– *Van valamilyen babonád?*

– Nincs semmiféle babonám. Mint ahogy nem vagyok vallásos, de még a valláspótlékokat is kerülöm. Például a költészetben. Ahol pedig manapság egyre kapósabb a révület, a finom transzcendens hangvétel, vagy éppen a vájkálás. Divatszóvá vált a „látomás”, nyakra-főre dobálóznak vele. Elég világos, hogy ma a költészet is a vallás funkcióját vállalja át, tudatosan vagy tudatlanul. Engem ez taszít. Inkább tartok József Attilával: „Szabad ésszel nem adom ocsmány módon a szolga ostobát.” Emlegetik, hogy válságos helyzetben előjön az emberben a megtérés hajlama. Ezt én nem tapasztaltam magamon sem a fogság, sem a műtét környékén. Sajnos, én ebben a vonatkozásban végzetesen megfertőzött racionalista vagyok. Legfeljebb irigyelni tudom néha azokat, akik bele tudnak kombinálni a világ sorsába valamilyen istenséget.

– *Álmodni szoktál?*

– Szoktam, bőven. Jellegzetes álmok főleg az operáció előtti években gyötörtek. Megtámadnak, viaskodni akarok, de nem tudom fölemelni a káromat, nem jön ki hang a számon. Bénultságot érzek, iszonyú terhet magamon. Ennek fizikai magyarázata volt. A szív rossz működése görcsöt okozott. Operáció után ez jó részben megszűnt, ritkábban, enyhébben kap el egy ilyen görcsös álom. Valami maradt persze vissza, mert a többi szervnek is igazodni kell a megváltozott szívhez.

– *Mikor sirtál utoljára?*

– A kórházban többször is. Úgy látszik, az végső kimerültségi állapot is volt. Nem vagyok síró egyébként. Inkább kinlódom, mint sírok. Ez az alkat vagyok inkább.

– *Hiszel a barátságban?*

– Hogyne hinnék. Barátságra szükségem van. Legfeljebb a gyakorlatban nem egészen úgy valósulnak meg a barátságok, ahogy jó volna. Vannak barátaim, akikkel alig találkozom, de jól esik rájuk gondolni... A barátság nem akkor jó, ha mindenben egyetértenek. Nem árt, ha egyben-másban a jó barátok sem értenek egyet. Ez segít másként látni a dolgokat... Nehéz határvonalat vonni, hol kezdődik a barátság és hol csak a cimboraság vagy egyéb. Vannak, akiket becsülök, de ritkán adódik alkalom, hogy el-elbeszélgethessek velük. A vérségi kapcsolatról nem tehet az ember, a barátságról tehet. A barátságot tekintem fontosabbnak.

– *Vannak ellenségeid?*

– Biztosan vannak. Hogyne volnának. Igen. Bagatell ügyekben is, főbenjáró ügyekben is. Hajaj! Nem mondom, hogy nem visel meg ha efféle tapasztalok. Leginkább persze akkor, ha olyan részéről, akit becsülök, vagy becsülhetnék.

– *Gyűlöltél már valaha valakit?*

– Hogyne. Persze nagy skálája van a gyűlölet fogalomnak az ellenérzéstől, a megvetéstől a valóságos indulatokig. Ha annak, hogy költő, van valami fedezete, akkor ezt leginkább a fokozott érzékenységgel lehet magyarázni. Alkati meghatározottság. Ez azzal jár, hogy fokozottabb indulatok keletkeznek a magamfélében az emberek megítélését illetően is. Hacsak valaki nem olyan keleti bölcs, mint a Weöres Sanyi. Annak a fene tudja hogyan működnek az érzelmei.

– *Szenvedélyeid vannak?*

– Vannak. Legföljebb nem látványosan. Például, soha nem cigarettáztam, a részegségig soha nem ittam. Elhárítottam magamtól mindig, mert tartottam attól, ha rákapok akár a füstölésre, akár az italra, nem szabadulok tőlük. Az ital ellen a gyomrom is tiltakozott végig.

– *Mondj egy pénzösszeget, ami szerinted összeg.*

– Félek a pénztelenségtől, mert kiszolgáltatottá teszi, megalázza az embert. De attól is irtózom, hogy rabjává legyek, hogy pénzt hajszoljak. Valami tiszta függetlenség volna kedvemre való. Csak úgy nem ábrándozom összegeken. De például a Táborhegy alatt van egy kis setesuta telkünk. Függetlenül attól, hogy mekkora összeg kell hozzá, ha a házikót fel tudnám rá építeni, jó lenne. Vagy az még különösen rámférne: annyi pénz, hogy ezt a lakást nagyobbra, alkalmasabbra cserélhetném rajta.

– *Mondj egy ünnepet, ami számodra fontos.*

– Megvagyok, illetve megvolnék ünnepek, ünneplés nélkül. Nem tudok ünnepelni. Hiányzik belőlem a pihenés és az ünneplés tehetsége. Lehetőleg persze számontartom a hozzám tartozók nevenapját, születésnapját, és mitagadás, jólesik, ha a feleségemnek, meg lassan a lányomnak az én efféle napjaim is eszébe jutnak. De hosszan, szertartásosan ezzel nem tudok bibelődni. Zavart az is mindig, ha akármilyen formában a központba kellett kerülnöm. Az nem nekem való.

– *Hol étkezel, mit eszel és mit iszol szívesen?*

– Hétköznaponként a szerkesztőségi házban ebédelek. Szombat-vasárnap Kati főz, vagy elmegyünk vendéglőbe, étterembe. Főleg a levesekért vagyok oda. Egy-egy remek húsleves, gombaleves föl tud dobni. Vagy a halászlé. Amilyent, teszem azt, Fekete Sándor főz. A halat különösen kedvelem, kivált a süllőt. Levest én is szoktam kotyvasztani. Kísérletezem a különböző izekkel, fűszerekkel. Ebéd után többnyire jólesik egy-egy pohár bor, vagy sör.

– *A nők sokat, vagy keveset jelentenek az életedben?*

– Egypárszor befürödtem velük... A nők hogyne volnának fontosak az ember életében. Azok voltak így vagy amúgy az én életemben is. Hogy

póruł jártam, azért elsősorban magamat okolhatom. Nem lehet valaki bűntetlenül pupák. Inkább hadd ne részletezzem. Kegyetlen sokat kinlódttam nőszeszélyek miatt.

– *Család, a gyermek, gondolom a te életedben is fontos?*

– Nagyon fontos. Iszonyú fontos. Eszter leánykám most nyolc éves lesz. Sajnos, ő már későn jött, fáradtabb vagyok hozzá a szükségesnél. Többet igényelne törődésben, mint amit tőlem kap. Nagyon ráférne, hogy ne csak az anyja, de az apja is vesződjön vele sokkal többet.

– *El tudod képzelni, hogy más bolygókon is élnek emberek?*

– El tudom. Hogy emberek-e? Ilyenek persze mint mi, biztosan nem. Más módon alakult ki, föltétlen más módon a testi formájuk. Nem ismétlődhet másutt pontosan a földi létforma. Azt is el tudom képzelni, hogy egyik-másik naprendszerben nálunknál magasabbrendű élőlények léteznek. De, hogy milyen a testi formájuk, fogalmam sincs, erről mások is csak képzeleghetnek legföljebb.

– *A huszadik század második felében szerinted mi az emberiség alapvető problémája?*

– Hogy egyáltalán fönn tudjon maradni, és emberi módon tudjon fönnmaradni. Nagyon csüggedt vagyok a jövő nemzedékek sorsát tekintve. Nem hiszem, hogy egyre könnyebb lesz az életük, minden gépesítés, minden vívmány ellenére. Inkább nehezebb. Egy-két nemzedék múlva maga a túlnépesedés félelmes gondok elé taszítja az emberiséget. A mi technikai szintünk csak akkor elég, ha csupán jóra fordítjuk, és csak akkor, ha nem szaporodik az emberiség ilyen félelmetes mértékben. Mi biztosítja, persze, egyiket is, másikat is?

– *És mi a magyar nép alapvető problémája?*

– Egyrészt ugyanaz. Emberi módon megmaradni. Egyes népek persze sokkal több joggal bizakodhatnak egy távoli jövőben. Annak, hogy „magyarság”, „Magyarország”, akkor van jövője, értelme, ha kellő tartalmat kap a mi nemzeti és emberi létünk. Egyébként mi értelme, hogy ragaszkodjunk a magyarságunkhoz? A legkevesebb, hogy megtartsuk a nyelvünket. Egy nemzet léte azonban nem csupán a nyelven múlik. A praktikus eszközök biztosan egyre több érvet sorakoztatnak majd föl, hogy váltsunk át egy nagy nyelvre. De csak ennyi lenne a mi magyarságunk értelme?

– *Hiszel az emberiség haladásában, abban, hogy jobb lesz az ember?*

– Hogy az ember jobb lesz, abban nem hiszek. Az ember olyan lesz, mint volt. Miért lenne, mitől lenne jobb? Legföljebb az egyik ember jobb lesz, a másik meg rosszabb. De ez így van ma is, így volt századokkal, ezredekkel ezelőtt ugyancsak. A körülmények szerint persze hol a jobbak, hol a rosszabbak kerekedhetnek fölül.

Amikor becsukom a jegyzetfüzetemet Csanádi feláll, kitekint az ablakon. Néz valamit kíváncsian. Nem tudom mit néz, de úgy tűnik, mintha most nem állna mögötte az Árnyék, aki eddigi útján kísérte. Addig írt, beszélt, vívódott, míg végre megszabadult tőle. Vagy csak tavaszodik? Csak sűt a nap?

Mint a barackfa

*Mint a barackfa, ha magja
kemény csak, törzse szuvas,
a néma idő sava marja,
rozsdállik, akár a vas, –*

*derüsen jársz még, bár korhad
benned a csont, a velő;
mosolyogva intesz a kornak,
de téged is morzsol ő.*

*Emlékszel a vad kamaszra?
Csak a világra figyelt;
rohanó kaland ragadta
s belevésett valami jelt.*

*Kusza útjain megtalálta:
kaoszbán a rész csak ép;
azóta keresi vágya
a világrend épületét.*

*Az a buzgó, nyíltszívű mamlasz
lett tapasztalt kétkedő;
hite megingott Atlasz:
van-e mit tartson tető?*

*A világ tudománya annyit
tanít, hogy mérhet az ész,
de csak hunyorogva bandzsit,
ki a fénybe nézni merész.*

*A költészet logikája
nem az elmélettaragók
csupa-ész hálója; más a
valóság: arca sok.*

*A prófétáknak, ha átkot
mondtak volt igazuk;
az élet nevet a látnok
szavára: övé az ut.*

*Lehet: épp hogy sejtéd a végső
cél, de vidd tovább,
mit beléd irt ama véső:
az ősapák, ősanák.*

Este

*A kék hegyek vérző tengerbe túlnak,
az alkony ónesője hull,
és csillagok, mécs-bogár szeme gyúlhat
az égre útvesztő kalauzul.*

*A képzelet még madártávolából
látja a tájat, aztán elmerül
a részletekbe: otthon van akárhol,
fenn, lenn, kívül, belül.*

*A reménység valami lét-utáni
sóhajjal pereg le a megkövült
közöny faláról, visszhang csak, parányi
zaj, megrebbent s elült.*

*Tört zene volt? Szív dobbant s holtrarémműlt?
Ne törjön meg, ne még!
Ha majd a hóövön túlra kiértünk
szóljon vele a végső messzeség.*

*Testem, hol sohasem pihen a formát
formáló lélek, addig ép,
míg egy a kettő: szenvedély és korlát,
lény és homály, éhség s elég.*

*Leszív az örvény kilépvén magamból
álomba, csókba, a halál
zengésébe, mely mint rekedt harang szól
a lét omló partjainál?*

*Az angyalok, ha vannak is, nem szólnak;
kihúnynak látó szemeim,
nem jeleznek se rosszakat se jókat,
megszűnt az újongás, a kín.*

*Mi őriz hát? Mily célra? Milyen dallam
hord hullámán hallgatagon?
Valami tudaton-túli, megfoghatatlan,
mindig tevékeny nyugalom.*

Beszélgetés

A.: *Ne ásd magad mind mélyebben a sárba,
mint megbántott giliszta; nem vagy az!
Magányod elrendeltetett aránya
el akkor torzul, ha ép magadat
kikezdi gögöd, vagy megront a báva
erény, mely nekilendít s cserbe hagy:
hősnek mind vén, ki egyedül maradva
példát úgy ad, hogy maga dől a kardba.*

B.: *Törjünk előre hát! Az ormokon túl,
árkon, bozóton, óceánon át:
Okot, fegyvert el ne vessünk bolondúl,
hogy le ne húzzon valami tonák
morál. Mire a végső óra kondul
lebirjuk ég, föld minden démonát.
Miénk a Mindenség és eljutunk majd
Istenhez, öléből keltvén a hajnalt.*

A.: *Úgy véled, legmélyebbre akkor ásol,
ha eljutsz a dúvad-ösztönökig;
legmagasabbra akkor jutsz, ha bátor
tested a föld-vonzásból kiszökik,
és fontos leszel, ha fontoskodásból
a talnak viszed embertársaid.
De a jövőendő nem izgága álom,
indulat nem visz túl időn, határon.*

B.: *Nem nézek vissza! Tettet prófétálni
a küldetés: ne légy hát bamba Jób.
Őrségen állsz, ugrásra készen állj ki:
kiáltsd: a hátrálók kötnivalók,
s vágd a bitangját, legyen bár anyányi,
s ha kell, karddal adj tanulnivalót!
Figyelj merész szemekre, ha az arcból
nem nyul remeg, de szent harag parancsol.*

A.: *Bevonhatnád: vihar tépi vitorlád;
az ormok fölött nem vár, nincs is ég.
Gépekké nőtt erőd a világ sorsát
más útra vinni sohse lesz elég.
Gonosz vásárt csinál, aki csak ott lát
esélyt, hol a türelem semmiség.
Törvényt viselsz, bár magad útját járván:
úrhajós függ csak igazán a pányván.*

Kerülőúton

1.

*Mindig tilosban jár a kéz,
zsebet metsz, vagy egy női hát
langyos hőmezején siklik tova.
Csak néha mozdulatlan,
akár az útmenti pléh Krisztusé,
aki legyintene, ha tudna,
s meghal, látszatra együgyűen,
kufárokért és zsoldoskatonákért.*

2.

*Csak a tükörben pusztít a tűz,
a falak, bútorok sértetlenül maradnak.
Ezért ver bilincsbe a tél,
ezért fojt a vértolulósos arcú nyár
nyershús-szagú lehelete.
Ezért lép ki homályos műhelyéből
a szájnylást beforrasztó közöny.*

3.

*A tudás szívszorító kaptatóján,
szűrős szemek kereszttüzében,
a rosszakarát bozótjába veszve,
téves tapasztalás csapdáiban,
az öncsalás kerülőútjain
kell végül elbotolni,
és mereven halottat játszani,
mit nálunk mesteribben
tud a veszélyt sejtő gyík vagy bogár.*

A mutatvány

A Herren-csoport következett.

Megperdültek a dobok és a bejárati függöny szétlebbenő szárnya mögül a csoport egyszerre futott be a homokkal borított porondra. Dübörgő taps köszöntötte őket.

– Szemléltető példa arról, hogy hogyan lehet megnyerni egy ütközetet az első ágyúlövés előtt.

Kern, a cirkusz tulajdonosa hallotta a revüs megjegyzését, de nem szólt semmit. Az a te bajod, barátocskám, gondolta, hogy Herrenék után következel és a kutya se figyel rád.

Herren megadta a jelt. A csoport egyetlen mély, szertartásos meghajlással köszönte meg az üdvözlést, aztán valamennyien megfordultak, szembe a kötélhágcsóval.

Kern elégedetten mosolygott. Herrenék jobban beváltak, mint remélte. Tavaly, amikor a nagy amerikai turné után a cirkusz a csőd szélére került, először arra gondolt, három-négy nagy számmal európai turnéra indul és minden rendbejön. Aztán meggondolta magát. Három-négy nagy számmal Európa minden jobb cirkusza rendelkezik. Neki egy szám kell, egyetlen olyan szám, amilyen nincs több a világon. Még végig sem gondolta az ötletet, már tudta, ezek csak Herrenék lehetnek. Hatan a kötélen. Három férfi alul, majd a piramis szűkülő lendületét utánozva, fölöttük két nő. A piramis csúcsát a tizenhárom éves Kriszti, a család legfiatalabb tagja alkotja. Mentőháló nincs. Csak a kötélen és a bátorság. Ez a szám kell neki, a minden vagy a semmi. Herrenék mutatványa erre az elvre épült. És az ő vállalkozása is.

Ez volt a huszadik előadás. És ötezer ember tapsa erősítette a zenekar ünnepélyes dobpergését.

Amikor Herrenékkal megegyezett, azonnal hozzáfogott a műsor megtervezéséhez. Európa egyik leghíresebb közönség-pszichológusát hívta meg tanácsadónak. Két nap egymásután lejátsszották az egész előadást, miközben öten ültek a nézőtéren és jegyzeteltek. A műsor első felének közép-pontjába a fakírszám került, az indiai csodaember mutatványa, aki úgy változtatta testét, mintha nem is lenne benne csont. A csúcspont Herrenék mutatványa volt. A szünet után a második szám. Az első a pszichológus szerint lényegtelen, mert akkor a közönség még nem figyel. A második azonban meghatározó. Többen tiltakoztak, de a tények a pszichológust igazolták. A szünet utáni első számot alig reagálta le a közönség. Aztán jöttek Herrenék. Az első előadás tíz perccel volt hosszabb, mint ahogy tervezték. A Herren-csoport mutatványa után ennyivel tovább tapsolt a közönség.

Következő számnak a pszichológus a revüt javasolta. Hadd üdüljenek, mondta. A revüs félórát kért, a pszichológus negyedórát ajánlott. A feszültséget oldani kell, mert különben a közönség nem tud figyelni. Fél óra alatt

azonban az emberek elunják magukat. Túl sok. A közönséget csak annyira szabad feloldani, hogy utána a kisebb értékű számok is könnyen olyan izgalmat váltsanak ki, mint a Herren-csoport. Ha ezt az adut kiengedjük a kezünkől, elveszítjük a játszmat. Kern a pszichológusnak adott igazat és a revü negyedórát kapott. Levonulással együtt.

Mire a műsorral elkészültek, készen állt a propaganda anyag is. A reklám szakember, legalább olyan híres volt a szakmájában, mint a pszichológus, az izgalmat állította a középpontba és ennek megfelelően szervezte meg a reklám-anyagot. Az ő útmutatása alapján készítettek Herrenékről egy felvételt. A fotós alulról fényképezte le a csoportot. Az alakok szokatlan torzulásban jelentek meg a képen és a hat egyensúlyozó bot valami meghatározhatatlan őskori szörny hangulat-képébe olvasztotta össze a hat embert. A reklám egyébként befejezte azt a munkát, amelyet a műsor megszerkesztésével kezdtek el, világprodukcióvá avatta az egyetlen igazi világszámából álló műsort.

És ez volt a huszadik előadás. És ötezer ember tapsa erősítette a zenekar ünnepélyes dobpergését.

Kern elégedetten mosolygott. Még egy hónap és ahogy mondani szokta, minden oké. Igaz, most utólag jutott eszébe, Herrenéknek talán nem kellett volna akkora gázsit adni, de ez már részletkérdés. Majd ha lejár a szerződés, megbeszéljük a dolgot. Kár lenne felborítani ezt a kitűnő programot. Az utóbbi időben Herrenék három helyről is kaptak ajánlatot. Kern azonban csak mosolygott. Amíg a szerződés le nem járt, Herren nem mozdul, ha a fél világot ajánlják neki, akkor se. Ismerte az emberét. Herren pontos, precíz, megbízható. Az volt régen is, amikor még a száma a negyedosztályt sem érte el, és az maradt akkor is, amikor világszámmá vált. Kern a maga módján szerette ezt a sovány, mozgékony embert. Ha jó kedvében volt, azt szokta mondani, Herren csak azért foglalkozott a feleségével, hogy ezt a csoportot összehozza, egyébként neki a kötél is megfelelt volna élettársnak. Másra azért nem merte rábízni a dolgot, mert a gyerek esetleg költői vénát örököl, azzal pedig nincs mit kezdeni a kötélen. Egy szóval beszélni fog Herrennel. Maradjanak együtt, ez mindkettőjüknek jó. Ha Herren nagyon makacskodik, legfeljebb rátesz még egy adagot a gázsira.

Herrent tulajdonképpen már Amerikába is magával kellett volna vinni. Az lett volna a nagy dobás. Most már persze mindegy. Vagy ki tudja. Kern esténként, amikor meghallotta a mutatvány után felzúduló tapsvihart, önkéntelenül is arra gondolt, ezzel a műsorral kellene elmenni Amerikába, oda, ahol tavaly volt. Most mit szólnának? Tudta, oda visszamenni, ahol egyszer megbukott, istenkisértés. És mégis. A játék törvénye az, hogy az nyer, aki mer. Neki egyszer már sikerült. Aki pedig felrobbantotta a bankot, az nem mehet el. Majd megfontolja. Van rá ideje bőven.

A reflektorok hirtelen kialudtak, csak egy fejpép világította meg Herrent. Herren mosolygott. Azzal a merev, lárva mosollyal nézett a fénybe, amely az egész mutatvány alatt ott ült az arcán. Tulajdonképpen nem is mosoly volt ez, hanem az arcizmok egy bizonyos rendszer szerinti merevsége, amely abban a pillanatban kiült arcára, ahogy megérintette a kötélhágcsót. Apró, lusta mozdulatokkal küszört felfelé. Ez az út a porondtól a kötélig Herren számára az egész mutatvány legfontosabb része volt. Ahogy megérintette a kötélhágcsót és talpa alól kiszaladt a porond homokja, elkezdődött az a folyamat, amit Herren a koncentráció kialakulá-

sának nevezett. Agyából fokozatosan kihullt minden és helyét egyetlen dolog foglalta el; a vékony, keményen feszülő szalag, amelyen át kell menniük, hogy – Herren kedvenc szavajárása szerint – elérjék a tapsot. A taps Herren számára nem egyszerűen azt az először rendszertelen, majd egyre inkább ütemessé váló dübörgést jelentette, amely akkor csattant fel, amikor a megerőltetéstől kábultan átértek a kötél másik végéhez, hanem magát a közönséget. Igen, magát a közönséget, mert Herren számára esténként két törvény uralkodott, a kötél és a közönség. A kötél volt az a valami, amit le kellett győzniük, hogy eljussanak a közönséghez.

A szakmában sokan szadistának tartották Herrent. Ő azonban csak mosolygott. Köztünk legfeljebb annyi a különbség, szokta mondani, hogy ti tudomásul veszitek a tényeket, de nem ismeritek el. Én elismerem. Ki vagyunk szolgáltatva a közönségnek. Ez az igazság. Ebből származik a hírnevünk is. Minél jobban szolgáljuk ki a közönséget, annál híresebbek vagyunk. Aki csak egy bukfencsel szolgál, kis elismerést kap, aki bedugja a fejét az oroszlán torkába, az nagyobbat. A közönség a te mutatványodban, bökött rá az egyik légtornász vitatkozóra, azt értékeli, hogy az ő kedvéért megkockáztatod a nyaktörést. Hogy mégsem töröd ki a nyakad, az a te ügyességeden múlik. Maga a vállalkozás azonban a nézőért történik.

Az öregebbek nem vitatkoztak Herrennel. Nem azért, mert mindenben egyetértettek vele, hanem mert régen ismerték. A fiatalabbak, közülük is leginkább a sikeresek, felháborodottan tiltakoztak. Herrent azonban nem lehetett megingatni. Azt mondod, király vagy? Elismerem, király vagy. De milyen király? Olyan, akit minden este újra meg kell koronázni, és ha egy estén nem sikerül a salto mortale, már nem vagy az. Érted? A tegnapi teljesítményéért ma senkit sem tapsolnak meg. Ha nagyon felbosszantották, ez pedig ritkán fordult elő, mert Herren nyugodt ember volt, akkor Ulrai példájára hivatkozott. Ulrai valamikor a leghíresebb artisták egyike volt, most, Kern jóvoltából, mint bohóc dolgozott a cirkuszban. Herren halk, szenttelen hangon beszélt Ulrairól, majd ellentmondást nem tűrő hangon hozzátette: Ki vagyunk szolgáltatva a közönségnek. Ez a törvény és a törvény ellen csak a tudatlan lázad fel. Ezek a szavak Herren számára a vita végét jelentették. Utána még ült egy ideig, aztán felállt és köszönés nélkül elment.

Herren szigorú fegyelmet tartott a csoportban. Nem tűrte a lazaságot és megkövetelte, hogy állandóan mindenki a mutatvány büvkörében éljen. A mi magánéletünk, szokta mondani, abból áll, hogy este sikeresen átjussunk a kötélen.

A gyerekek, akik születésüktől kezdve ebben a légkörben éltek, zokszó nélkül vették tudomásul a rendet. Első játékaik közt előkelő helyet foglalt el a kötél. Herren úgy lopta be életükbe a vékony acélszalagot, mint a legérdekesebb játékot és gondosan vigyázott rá, hogy a gyerekek soha ne érezzék tehernek, feladatnak. Aztán ahogy nőttek, úgy emelte a követelményeket, egészen addig, amíg valamennyien be nem lépték a csoportba és kialakult a világszám.

És ez volt a huszadik előadás. És ötezer ember tapsa erősítette a zenekar ünnepélyes dobpergését.

Az új szám az első előadáson learatta a sikert. A közönség tombolt, nem akarta leengedni őket a porondról. Herren aznap este, életében talán először, sírvafakadt. Harminc éve készült erre a napra. És most bekövetkezett. Olyat alkotott, amilyen nincs több a világon. Még fel sem ocsú-

dott a siker kábulatából, amikor megkapta Kern ajánlatát. Az ő számával menteni meg a cirkuszt! Ennél többről nem is álmodhatott volna.

A csoport tagjai nem örültek az új szerződésnek. Ösztönösen éppen az taszította őket, ami Herren számára a legvonzóbb volt; a még nagyobb siker erőszakos követelése. Szólni azonban nem szóltak. Ott élt bennük Herren tanítása; a kötélen tilos beszélni. Ők pedig egész életükben a kötélen voltak.

Herren felért a trapézhoz. Gyorsan, frissen felugrott a keményen dobanó deszkalapra, megvárta, amíg a többiek is felérkeznek, majd szertartásosan meghajolt, lefelé, a közönség irányába. A porondon és a nézőtérén sötét volt, csak a kupola alatt ragyogtak a reflektorok. Herren még egyszer végignézett a csoporton. A többiek bólintottak. Ez volt a jel.

A mutató két részből állt. Az első feladat a gúla kialakítása volt, a második az út a kötélen másik végéig.

Herren kezébe vette az egyensúlyzót és jobb lábát előrecsúsztatva rálépett a kötélen. A zenekarban peregni kezdtek a dobok. Még nem a mutató volt ez, mindössze Herren ellenőrizte a kötelet.

Kern a bejárat függöny mellől figyelte a gúla kialakítását. A megszokott, rutinos mozdulatok letről a hanyagság látszatát keltették. Ez is Herren alapelvei közé tartozott. Izgulni a közönségnek kell, mondta nem egyszer, ez az ő feladata. Ezért fizet.

A dobok egyre erősebben peregtek.

Kern az órájára nézett. Fél kilenc. Herren nem panaszkodhat. Ő kérte, hogy a szám pontosan fél kilenckor kezdődjön. Huszadik alkalommal tartják az időt.

A karmester a korlátnak dőlve figyelte Herrenéket, aztán intett. A dobok egyre hangosabban dübörögtek.

A gúla elindult.

A nézőtérén valaki halkán morgott. Imádkozik, gondolta Kern. Már többször megfigyelte, hogy az igazán merész számoknál többen önkéntelenül is imádkozni kezdenek.

Herren vezette a csoportot. Lábát előrecsúsztatva szinte ráfonódott az acélszalagra, aztán egy pillanatig kivárt. Egy – kettő – három. Az egyensúlyzók észrevétlenül balra lendültek. Egy – kettő – három. Herren ismét előre lépett. A keményen feszülő acél mély árkot hasított a talpába.

A gúla már megtette az út felét.

Kern elégedetten bólintott. A nehezén már túl vannak. Arra gondolt, le kellene ellenőrizni a revüt. Tegnap háromszor is tévesztettek. Igaz, megígérte, ha ma is bakiznak, levon a gázsiból, de azért nem ártana utánuk nézni. Már majdnem elindult, amikor kiáltást hallott: Nem bírom tovább!

Elza volt az. Kiejtette kezéből az egyensúlyzót és megperdülve alázuhan. Bátyja, aki alatta állt, megpróbálta elkapni a kötelet, de nem érte el. A többiek fennmaradtak a kötélen. Krisztit Herren kapta el és átrohant vele a trapézra.

A reflektorokat nem gyújtották fel, csak a kupolát világították meg a sugarak, és a dobok egyre erősebben peregtek.

Kern négy embert küldött be, hogy hordágyon kihozzák a lezuhantakat és telefonáljanak mentőkért. Aztán odalépett a mikrofonhoz. Hölgyeim és uraim! Az előadást folytatjuk. Kérem, maradjanak a helyükön. Az előadást folytatjuk.

A nézőtér felől izgatott suttogás hallatszott. Néhányan a kijárat felé szaladtak, de a többség nem mozdult. A számot folytatni kell, mondta Kern és a kötélre mutatott, amin az előbb csúszott le Herren.

Herren egy pillanatig mozdulatlanul állt, aztán odalépett a kötélhágcsóhoz. Meghaltak? Kern a közönséget nézte. Azonnal itt lesznek a mentők, mondta. Folytassák a számot.

Herren visszakúszott a kupolába.

A szám, amit előadott, a kiöregedett kötél tánccosok műsora volt, nem az erőre, az ügyességre épült, hanem a nevetető ügyetlenségre. Bohócruhában, hosszú orrú cipőben, krumpliorral szokták előadni. Herrenen a kötél tánccosok fehér öltözéke volt, de azért a közönség így is hosszan megtapsolta a mutatványt.



1927 P. A. H. #

Műkedvelők

Miklós hazafelé igyekszik. Nem siet; kezében fekete diplomata táskát lóbálva kényelmesen sétál, szájában félig elszívott cigaretta parázslík. A hegy mögött éppen lebukik a nap, átmenetileg nagy területen vörösre festve az égboltot. A vörös fényben néhány csupasz, fekete fa ágaskodik a hegy tetején.

Magas, kissé hajlott alakja senkinek sem tűnik fel az utcán; enyhén kopaszodik, hosszú, sovány orra, mint valami ragadozó madár csőre, messzire előre nyúlik arcából, két tompán csillogó, szürke szeme jelenleg könnyes, mert erősen fúj a szél. Harmincegy éves, nő, foglalkozását tekintve hirdetési ügynök, gyermeke nincs. Most éppen kinyitja az ócska, öreg kaput, keresztülvág a kerten, kezefejevel megtörli a szemét, aztán zsebéből némi keresgélés után elővesz egy kulcscsomót.

Erzsi, a felesége, amint meghallja a kulcs csikorgását a zárban, felegyenesedik, ledobja az asztalra a csavarhúzó, amit idáig a kezében tartott. Megkönnyebbülten sóhajt, a derekát tapogatja. A varrógép melletti kis asztalkán mag-netofon; Erzsi felvételre állítja, lenyomja az indítógombot. Lassan pörögnek az orsók.

Miklós benyit a szobába. Körülnéz és megkérdezi:

— Valami baj van?

— Másodszor török el a tű! Gyere, csináld meg. Így nem tudok dolgozni!

Miklós lerakja táskáját az asztalra, kelleetlenül a varrógéphez lép, elkezd piszkálni a csavarhúzóval. Erzsi rágyújt egy cigarettára.

— Sok munkád volt? — kérdi Miklós.

— Elég. Reggel óta itt ülök a gép mellett. Nem is ebédeltem, csak kávéfőztem és megittam egy üveg sört. Hoztál cigit?

— Hoztam. Az összes tűt beletöröd, ha nem húzod meg rendesen a csavarokat!

— Nem értek hozzá.

— Legalább tízszer megmutattam, hogy mit kell ilyenkor csinálni. Nem vagy valami fogékony!

— Hülye vagyok — mondja Erzsi mélyen leszíva a cigaretta füstjét. — Tökéletesen tisztában vagyok veled, hogy kezdek bedilizni. Nem is csodálkozom rajta. Hát még ha tudnád, hogy mit álmodtam!

Miklós elmélyülten dolgozik a csavarhúzóval. Erzsi rövid ideig a hátát nézi, aztán tekintetét lassan felemelve egyenesen belebámul a lámpa erős fényébe.

— Nem érdekel, hogy mit álmodtam?

— Nem — mondja Miklós.

— Egy hegy tetején álltunk ketten. Olyan furcsa volt az arcod! Felém fordultál, gúnyosan mosolyogtál. A zsebedből apró cédulákat vettél elő. A cédulákra fontos dolgok voltak írva. El akartam olvasni, de te csak mosolyogtál, gúnyosan és kegyetlenül...

Miklós nem néz hátra. Kitartóan babrál a csavarokkal és közben ki tudja hányadszor kénytelen megállapítani, hogy a varrógép alkatrészei aggasztóan kopottak, egyáltalán csoda, hogy ez a halom ócskavas néha még egészen тұrhetően működik...

— Igen, kegyetlenül — folytatja Erzsi, továbbra is mereven a lámpa fényébe bámulva. — Még most is emlékszem az arcodra! Hiába akartam elolvasni a cédulákat, egyenként mind ledobtad egy nagy szikláról. Kapkodtam az átko-

zott céduláid után. Amikor az utolsót is eldobtad, megcsúsztam a sziklán és magam is lezuhantam... Leestem, vagy lelőktél, Miklós?

A fiú most megfordul, a feleségére néz.

— Szeretlek. Miért löknélek le holmi sziklákról?

— Ez nekem is furcsa volt. De az utóbbi időben úgy megváltoztál...

— Te is — mondja Miklós.

Felemel egy rongyot, nagy mügonddal megtörölgeti a kezét, különös tekintettel a körme alatt megbúvó olajszenyeződésre.

— Legalább ötödször meséled el ezt az álmot — mondja halkán és lassan, erőszakkal megfékezve kitörni készülő indulatait. — Mi a fene van veled?

— Egy ideje mindig ugyanezt álmodom.

— Legalább ne meséld el — mondja Miklós. — Megcsináltam a gépet.

Erzsi elnyomja a cigarettáját.

— Kösz. Ma már nem dolgozom.

— Ahogy gondolod. Ha akarod, elmehetünk sétálni.

— Sétálni? Hová?

— Akárhová. Le a tέρre. Vagy ha akarod, fel a hegyre! Nincs nagyon hideg.

— A hegyre nem! — mondja Erzsi.

A fiú rosszkedvűen legyint:

— Jó. Odamegyünk, ahova akarod.

Erzsi feláll, nyújtózkodik, a szekrényhez lép és kitarja az ajtaját. Kicsit tétozódik, a ruháit nézi, aztán hátrafordul:

— A kék ruhám vegyem fel? Vagy a barnát?

— Talán inkább a barnát.

— Itt a zöld is. Nézd! Beszűkitettem...

Miklós futó pillantást vet a zöld ruhára, aztán szórakozottan megvonja a vállát:

— Hát akkor vedd fel a zöldet!

— Téged egyáltalán nem érdekel, hogy milyen ruhát veszek fel — mondja Erzsi. — Neked az tökéletesen mindegy!

Miklós kinyitja az apró jégsezekrényt, kivesz egy üveg sört, felbontja.

— Ugyan már... — mondja. — Öltözz gyorsan! Kérsz egy korty sört?

— Ha mezítláb jönnék, észre se vennéd!

— Honnan tudod ilyen jól?

— Ha befestene a hajam szőkére, fel se tűne neked! Ha hiányozna a fél lábam, azt se vennéd észre! Vak vagy!

— Vak is, süket is — mondja Miklós halkán. Iszik a sörből; kiálló, hegyes ádámcsutkája fel-alá szaladgál.

— Utállak — mondja Erzsi. — Ha tudnád, mennyire utállak!

— Nem akarom megtudni — mondja Miklós és lerakja a földre a sörösüveget. Az órájára néz; nyolc múlt tíz perccel.

— Elég késő van. Holnap korán kelek. Ha sétálni akarsz, most menjünk!

— A fene se akar veled sétálni! — mondja Erzsi. Leül a földre, rágyújt egy cigarettára; a gyufát a varrógép lábához pöcköli.

Ebben a pillanatban csengetnek. Erzsi felugrik, sápadt, csontos arcára leplezetlen öröm költözik.

— Ez biztos Bálint! — mondja újjongva.

Miklós tétován bólogat. Erzsi kirohan, ajtót nyit. Bálint belép a szobába. Szöges ellentéte Miklósnak; zömök, szemüveges, izmos, arcán gyermekes tisztaság, vagy éppen gyámoltalanság, nehéz eldönteni.

— Szevasz — mondja.

Miklós lustán feláll, kezét fognak. Erzsi kivesz három üveg sört a jégsezekrényből. Bálint zárkózott, szomorú arccal leül az ágyra.

— Elütött egy nőt az autóbusz — mondja halkán.

— Na és? Mindennap történik valami hasonló.

Bálint futólag Miklóstra pillant, aztán lesüti a szemét. Iszik egy korty sört.
— A kezéből kirepült a táska, a táskájából pedig egy liter tej. Éppen a busz mellett mentem. A tej nekicsapódott a szélvédő üvegemnek, szétfröccsent... Nem láttam semmit. Fékeztem. Azt hittem, én gázoltam el valakit. Ki akartam szállni a kocsiból, de nem tudtam. Remegett a lábam...

— Szegénykém! — mondja Erzsi rémülten. — Még a végén tényleg elütsz valakit!

Bálint sóhajt, lehunyja a szemét.

— Állandóan ilyesmire gondolok.

— Pihened kéne — jegyzi meg Miklós tárgyilagosan. — A kocsid is rossz. Olyan hangja van, mintha megráznál egy bőrönd öcskavasát.

— Csinálj valami mást — mondja Erzsi.

Bálint megrázza a fejét.

— Nem értek semmihez. Csak az autóhoz. Tegnap meg akartak verni.

— Téged? — kérdi Miklós csodálkozva.

— Igen. Taxisok. Ismernek már.

Miklós bólogat, idegesen dobol ujjaival az asztal lapján.

— Azt hiszem, a törvény mindenképpen mellettük áll.

— Tudom. De utas van mindig. Jut nekik is, meg nekem is. Néha úgy érzem, mintha zuhannék. Tehetetlenül, akarat nélkül. Taposom a gázt és közben magam sem értem, hogy miért csinálom az egészet. Ha arra gondolok, hogy hamarosan harmincéves leszek, kiver a verejték. Mit tudok felmutatni?

— A jogositványod — mondja Miklós. — Elmehetnél egy vállalathoz so-

főrnek.

— Bármelyik vállalathoz mennék, a felét se keresném, mint így.

— Na látod. Akkor éppen ezért csinálod. A pénzért.

Bálint hevesen megrázza a fejét.

— Öt évet szántam rá, hogy rendbe tegyem az életem. És mi lett belőle? Semmi. Kifolyik a pénz a kezemből. Ott tartok, ahol kezdtem. Albérletben...

Hátradől, szórakozottan, apró kortyokban issza a sörét.

— Néha felmegyek egy barátomhoz. Az egyetemen évfolyamtársak voltunk. Megnősült, mérnök lett, van egy gyönyörű kislánya. Szép, nagy lakásban élnek. A levegőben szinte tapintható a szeretet, a megértés... Sinen fut az életük!

— Sok ilyen ember van — mondja Miklós. — Mit bizonyít ez?

— Nézem őket és egyre azon gondolkodom, hogy miért van ez így. Szerencsések? Vagy ennyire erősek, valóban kiváló emberek? Nem tudom...

— Talán mindez együtt — mondja Erzsi halkán.

— Néha olyan, mintha koldulnék! Mennyivel tartozom, kérdezi a pasas. Nem tudom, kérem szépen, amennyit adni tetszik... Ha keveset ad, megköszönöm. Ha sokat ad, kétszer is megköszönöm. Néha még benneteket is irigyellek!

— Minket aztán ne irigyelj! — jegyzi meg Erzsi élesen.

— De igen! Mégis csak éltek valahogy... Én egyedül vagyok, utálok az éjszakákat. Néha álmodozom. Fáradt vagyok. Szeretném, ha lenne egy fiam... Furcsa, mi? Azelőtt nem gondoltam ilyesmire...

— Pedig olyan egyszerű az élet!

Miklós lassan a feleségére néz:

— A virágoknak, meg neked. A bonyolultabb lények gondolkodni is szoktak!

Erzsi Bálinthoz lép, a fiú tarkójára teszi a kezét. Megsimogatja; olyan ez, mint valami titkos jeladás. Bálint Miklóstra néz, aztán megszólal:

— Ja igen... És ami a legfontosabb... Szeretem a feleséged!

Miklós kissé elsápad, de fegyelmezi magát. Iszik a sörösüvegből. Aztán erőltetetten felnevet:

— Akkor már ketten szeretjük! Nagyszerű!

Erzsi még mindig Bálint tarkóját fogva Miklós felé fordul:

— Hogy lehetsz ilyen cinikus? Nem is tudom, mi lett belőled... Gyűlöllek!

— Micsoda indulatok! — mondja Miklós mosolyogva: — Az ágyban soha nem vagy ilyen szenvedélyes...

— Komolyan vehetnéd, amit a feleséged mond!

Miklós nevet. Jókora adag keserűség van ebben a nevetésben. Am az arca, mint valami különös lepél, kifejezetten vidám, felszabadult.

— Ugyan! Mit számít az, amit mond! Ma rossz kedve van, holnap jó kedve lesz. A telihold mindig ilyen hatással van rá...

Erzsi most a szoba közepére lép és élesen, keményen mondja:

— Gyűlöllek!

Miklós megrázza a fejét. A feleségét nézi; tekintete tompa, talán kissé közönyös, mintha egyszerűen képtelen lenne felfogni a szavak végső értelmét.

— Fokozatosan utáltalak meg. Először védekeztem az utálat ellen, mert nem éreztem becsületes dolognak. Hiszen végül is a feleséged vagyok!

— Én meg a férjed! Szeretjük egymást!

Erzsi áll a szoba közepén, hűvösen, tárgyilagosan mondja:

— Gyűlöllek!

— Jobban tennéd, ha befognád a szád...

— Felfordul a gyomrom, ha hozzám érsz!

Miklós arca megvonaglik, mintha ütés érné; aztán csak legyint. Rágyújt egy cigarettára; ugrál a kezében a tűz, képtelen uralkodni a remegésén.

— Utálok, ha jeleneteket rendezel. Ráadásul idegenek előtt...

— Bálint nem idegen! — mondja Erzsi.

— Nem vagyok idegen — jelenti ki Bálint.

— Persze, elismerem. Te vagy az egyetlen barátunk. A mi régi, jó, öreg haverunk. Nem vagy idegen, de mégis...

Bálint megrázza a fejét:

— Erzsi sokat mesélt arról, hogy mennyire utál téged. Meg kell tudnod az igazságot!

Miklós bizonytalanul néz a feleségére, aztán Bálindra.

— Miféle igazságot...

— Azt, hogy szeretjük egymást! — mondja Erzsi hevesen.

— Megszerettük egymást — mondja Bálint. — Ez az igazság!

Miklós arca eltorzul, tenyerével az asztalra csap, kiabál:

— Fejezzétek be ezt a hülye játékot! Fáradt vagyok!

— Ez nem játék — mondja Bálint csendesesen. — Meg kellett végre tudnod az igazat... Meg kellett mondanunk, ezt te is beláthatod! Örökké nem bújkálhatunk...

Miklós felugrik; most már minden önuralma és biztonsága elszállt. Büszkesége, méltóságérzete és cinizmusa vékony páncélnak bizonyult; a tények könnyedén összezúzták, mint egy tojáshéjat.

— Elég! Nem akarom ezt tovább hallgatni...

— Értelmes emberek vagyunk, meg kell beszélnünk a jövőt — mondja Bálint nyomatékosan.

Miklós a jégszekrényhez megy, inkább csak azért, hogy az időt húzza. Elővesz két üveg sört, gondosan tanulmányozza a címkéket. Aztán a palackok nagyot koppannak az asztal lapján.

— Miféle jövőt?

— Hármunk jövőjét — mondja Bálint.

— Mi köze ennek az értelemhez?

Bálint fáradtan sóhajt, Erzsi néz, aztán hitetlenkedve megrázza a fejét.

— Úgy látszik, te semmit sem értesz...

— Nem is akarok érteni semmit! — kiáltja Miklós. — Micsoda disznóság ez! Micsoda baromi hülye, aljas játék...

Erzsi némi szájalommal nézi a férjét.

— Ha kiabálsz, csak rontasz a helyzeteden — mondja csendesesen.

Miklós Bálindra mutat:

— Takarodj innen! Beszélni akarok a feleséggel!

— Nincs mit beszélünk egymással — mondja Erzszi hűvösen.
 — Hát még most sem érted? — kérdi Bálint. — Nem mehetek haza. Itt a helyem. Soha többé nem megyek haza!
 Miklós üvölt, veri a mellét:
 — Ez az én lakásom!
 — És az enyém — mondja Erzszi tüntető nyugalommal. — Rólam valahogy mindig megfelejtkezel. Bálint hozzám jött ma este.
 Miklós fáradtan az asztalra könyököl, a fejét fogja. Most először tűnik úgy, hogy feladta a harcot.
 — Ki az isten hallott már ilyen hülyeséget... — motyogja maga elé.
 Kis csend. Aztán Erzszi szólal meg, nagyon nyugodtan, halkán:
 — El akarok mindent mondani.
 Miklós riadtan felnéz:
 — Van még valami?
 — Szeretjük egymást. Régóta viszonyunk van.
 Bálint előrehajol, mosolyog, élénken mondja:
 — Pontosan három hete!
 — Nem az első dobásod — mondja Miklós a felesége felé fordulva.
 — Új életet kezdünk — jelenti ki Erzszi. — Kettőnkkel szemben gyenge vagy!
 — Honnan tudod?
 A kérdés megválaszolatlan marad. Erzszi leül Bálint mellé az ágy szélére. Elnéz Miklós feje felett, a lámpa fényébe bámul, mint mikor az álmait mesélte.
 — Megalázó volt melletted az életem. Mindent alárendeltél a céljaidnak. Csak eszköz voltam a kezében. Rabja lettél egy eszelős tervnek!
 Miklós kétségbeesetten széttárja a karját:
 — Házat akarok építeni! Mi ebben a rossz? Neked is tetszett a terv!
 — Persze — bólogat Erzszi. — Szép, napfényes társalgó, tetőtérbeépítés, garázs, zöld pázsit a kertben, függőágy a fák között, satöbbi... Hogyne tetszett volna!
 Miklós diadalmasan mosolyog:
 — Na ugye! Ezt nem tudod letagadni!
 — Két évvel ezelőtt persze más volt a terv. Akkor még csak egy egészen kicsi faházat akartunk építeni. Rajongtam azért a tervért! Aztán a ház egyre nagyobb lett. A kis faházból nagy kőház lett. Ahogy nőtt a ház, úgy utáltam egyre jobban az egészet.
 Miklós hallgat, lesüti a szemét. Sört iszik; arca szembetünően sápadt, tekintete fásult, elcsigázott.
 — Minden fillért a bankba raktál. Mint egy megszállott! Én meg itthon, ezzel a nyomorult varrással... Naphosszat hajtottam a gépet!
 — A ház fele jogilag téged illet — mondja Miklós. — Természetes, hogy dolgoznod kell. Egyedül nem tudok annyi pénzt összekaparni.
 — Csak a tervnek éltünk! Mindenről lemondtunk. Mikor csókoltál meg utoljára?
 — Nem értem, hogy jön ez ide...
 — Legalább egy éve, hogy utoljára megcsókoltál! De te az ilyesmit észre se veszed. Tudod egyáltalán, hogy mit veszítettünk?
 Miklós ingerülten legyint:
 — Ha a ház felépül, újra rendesen élünk majd!
 — Egy fenét! — mondja Erzszi nyugodtan. — Elválunk!
 — Ezt nem gondolhatod komolyan!
 — Talán még nincs minden veszve. Talán te is megváltozol!
 — Soha! — kiáltja Miklós szenvedélyesen. — A háznak fel kell épülnie! Hát nem érted? Itt akarsz megrohadni? Egy albérletben?
 Erzszi halványan elmosolyodik, megrázza a fejét. Bálint kezéhez ér; ujjaiak összekapcsolódnak.

— Nincs benned semmi kitartás — mondja Miklós. — Már majdnem elértünk mindent! Gondolkodj! Még nem késő...

— Normális életet akarok élni! Elég volt ebből az örületből! Szeretjük egymást. Gyereket akarunk!

Miklós fáradtan bólogat:

— Persze, gyereket... Rögtön gondoltam! Annyi eszed sincs, mint egy tyúknak! Csak a hormonok vezérlik az életed...

— Te soha nem akartad, hogy szüljek!

Miklós előrehajol, gúnyos fölénnyel nézi kettejüket. Vontatottan mondja:

— Ha nem tudnátok, a dolog nem ér véget azzal, hogy megszületik a kis trónörökös... Etetni kell! Nevelni kell! Orvost kell hívni, ha beteg! Gondoskodni kell a jövőjéről! Rengeteg pénzbe kerül az effajta szórakozás...

— Ahol két ember él, ott van mit enni a harmadiknak is — mondja Erzsi. — Nálunk szegényebb emberek is vállalkoznak rá!

Miklós az asztalra csap; megcsörrennek a sörösüvegek.

— Elárultál! Becsaptál! Te vagy a legszemetebb kurva, akit valaha láttam! Elárultad a legszentebb ügyeinket!

— Nem voltak szent ügyeink — mondja Erzsi halkán. — Szennyes ügyeink voltak! Holnap becsomagoljuk a holmijaid...

— Te megőrültél!

— El kell menned. Muszáj! Nem tudnám elviselni veled az éjszakát...

— És ha nem megyek?

— Nem maradhatsz itt velünk!

Miklós most már kétségbeesetten kérdezi:

— De hát hova menjek ilyenkor?

Erzsi magabiztosan elmosolyodik.

— Bálint albérletébe mész. Mindent elintéztünk.

A fiú szórakozottan turkál a zsebében.

— Ja, igen... — motyogja. — A kulcsok. Hova is tettem...

Feszült csend. Bálint turkál a zseibeiben.

— Hova tehettem... Az előbb még megvolt...

Végre megtalálja a kulcsomót. Felderül az arca:

— Jól elbújt... Tessék! Szóltunk a házban, hogy ezentúl te fogsz ott lakni.

Miklós felemeli az asztalról a kulcsokat, idegenkedve vizsgálgatja, hallgat. Aztán váratlanul felderül az arca; zsebrevégja a kulcsomót.

— Rendben van — mondja. — Elmegyek! De a pénzt elviszem.

— Minden pénzt elvihetsz — jelenti ki Erzsi.

— Azt is, ami a kasszában van?

— Azt is. Bár azt én kerestem a munkámmal...

— Tudom. A munkát viszont én szereztem neked.

Erzsi fáradtan bólogat.

— Aljas vagy — mondja.

— Te is. Biztam benned és elárultál. Szükségem van a pénzre!

— Vidd, ne is lássam! Úgyis hányok tőle...

Miklós felsóhajt, megdörzsöli a homlokát.

— Ebben az esetben örömmel elmegyek innen — mondja. — Csak előbb elszívok egy cigarettát.

Erzsi bólogat, Bálint hallgat. Miklós gyufát gyújt. Lassan, megfontoltan szívja a cigarettáját. Kis idő múlva megszólal:

— Ez életem legboldogabb pillanata! Nagy kő esett le a szívemről! Terhemre volt már ez a nőstény...

— Igen? — kérdi Bálint szórakozottan.

— Tudod, ennek csak zsigerei vannak, meg hormonjai és petefészke... Az egész nő egy nagy darab belsőség! Az ember egyedül a legerősebb. Soha nem szabad figyelmen kívül hagyni ezt a régi, nagy igazságot!

Hallgatnak. Miklós szívja a cigarettáját. Aztán:

— Még meleg az ágyam... Képes vagy belefeküdni?
 — Így alakultak a dolgok — mondja Bálint tárgyilagosan.
 — Töf, töf! Kis hülye taxisofőr! Behajtottál a zsákutcába!
 — Nem tudsz megsérteni.
 Miklós keserűen felnevet:
 — Sebezhetetlen vagy, mi?
 Bálint bólogat. Csend. Erzsi a rádióhoz lép, bekapcsolja, tekergeti a keresőgombot. Távoli, gyenge állomás; a rádió recseg, zene szól. Erzsi Bálinthoz simul, táncolnak a szoba közepén.
 Miklós dühösen elnyomja a cigarettáját.
 — Megyek a fenébe. Megfulladok itt!
 Felugrik, kitarja a szekrény ajtaját, elővesz egy fémdobozt. Idegesen feszegeti a doboz fedelét. Azok ketten nem figyelnek rá; táncolnak összeborulva, mint akik körül megszűnt létezni a világ. Miklós kiránt a dobozból egy nagy csomó, gondosan összehajtott papírpénzt és a táskájába gyűri. Körülnéz, mintha keresne valamit, aztán az ajtóhoz lép.
 — Dögöljetek meg! — mondja hangosan. — Holnap jövök a cuccaimért!
 Becsapja maga mögött az ajtót.
 A kertben sötét van, egyetlen lámpa sem ég. Miklós a bokrokhoz siet a ki-kövezett úton és megáll. Egyszerre kinyílik a lakás ajtaja, megjelenik Erzsi és Bálint.
 — Milyen hideg van! — mondja Erzsi. — Miklós! Hol vagy?
 — Ez még a végén tényleg elrohant — mondja Bálint nevetve.
 — Miklós! — kiáltja Erzsi. — Gyere már!
 Távolabbról, a bokrok közül hallatszik a fiú hangja:
 — Várjatok egy kicsit... Már alig bírtam tartani!
 Erzsi és Bálint nevetnek. Megjelenik Miklós, kezében a táskával.
 — Pokoli hideg van — mondja dideregve. — Az idén korán jön a tél.
 Bemennek a szobába. Miklós ledobja az ágyra a diplomatatáskát. A magnóhoz lép, lenyom egy gombot; az orsók sebesen pörögnek visszafelé.
 — Azt hiszem, elég jól ment — mondja. — Beszéltél Oszkárral?
 — Tegnap — mondja Bálint. — A jövő héten megkapjuk végre a próbatertmet. Már tervezik a dizleteket.
 — Ha a második felvonás is úgy menne, mint ez... — sóhajt Erzsi.
 Miklós átöleli a vállát:
 — Menni fog, ne félj!
 Erzsi a fiú mellére simul, lehunyja a szemét. Halkan duruzsolja:
 — Olyan fáradt vagyok...
 — Nem csoda. Mindent beleadtál.
 — Oszkár szerint nagyon jól állunk — mondja Bálint. — Hallotta a hétfői felvételt.
 — Ez sokkal jobb — mondja Miklós. — Elviszed, ugye?
 — Persze. Oszkár örülni fog.
 — Igyál egy teát. Percek alatt elkészül.
 Bálint megrázza a fejét:
 — Nem lehet. Rohannom kell, késő van.
 A szalagot tarisznyájába dobja, elindul kifelé. Miklós és Erzsi kikísérik.
 — Holnap jössz? — kérdi Miklós.
 — Persze — mondja Bálint. — Sziasztok.
 Kezet fognak. Aztán egyre távolodnak a fiú óvatos léptei a kerti úton. Megcsikordul és becsapódik az ócska vaskapu. Egy autó motorjának köhögése veri fel a környék csendjét; Bálint elindul hazafelé.
 Később, mikor már egymás mellett fekszenek az ágyban, Erzsi halkan megszólal:
 — Miklós! Alszol?
 — Majdnem — mondja a fiú.

— Mostanában állati hülyeségeket álmodom... Mindig a hegyről, meg a cé-
dulákról...

Kicsit késik a válasz, aztán Miklós rekedten mondja:

— Túlzottan beleéled magad a szerepedbe.

— Nem tehetek róla...

Közelebb húzódik a fiúhoz, szorosán átöleli, megsimogatja. Most szinte együtt lélegzenek néhány pillanatra. Miklós nem mozdul, csak csendesen motyogja:

— Hulla vagyok... Aludj te is, drágám... Valami baj van?

— Semmi — mondja Erzsi halkán.

Aztán hanyattfekve, kissé elhúzódva a fiú testétől még sokáig nyitott szemmel fekszik a sötétben és az ébresztőóra kíméletlen, fémesen csörömpölő ketyegését hallgatja.



Vadkacsák

1.

*Úgy tűntek el felbukva s elmerülve
hogy az egyszerre vízi s égi pára
főnt-lent fénylő mágikus szalagára
átnyomódtak tollaik – mintha tükre*

*lenne ez a fel- s leszálló ködökbe
burkolt csatorna, az est áradása
létüknek, melynek tompa tarkasága
most, itt áramlik át a szürkületbe.*

*A kék-zöld fej, a barnás tollazat
még megvillant a ködpárnák alatt,
de már hiába fordultunk utána*

*nem láttuk: a feltündöklő csoda
nyakuk meghajló szép káprázata
mely résen úszik át az éjszakába.*

2.

*Egy más elembe – amelyet, bezárva
látásunk félhomályos börtönébe
nem látunk, tudunk, de hideg szelére
megborzongunk, s a barlangi magányra,*

*a kútmély tóra, hol tollkoronája
a vadkacsáknak hőszok tejéke,
az ég redői közt a gyenge fényre
ráismerünk – ahogy az éjszakára,*

a földre, égre ráismer a lélek.

*Hallgatag folyó-létükben nem élnek
emlékek, vágy, jövő. Csak reszketés,*

*csak félelem vergődő szárnyaikban.
E kimondhatatlan, vad jajszavakban
a hálóba csalt néma létezés.*

3.

*Mégis az ékkő kemény ég alatt
a csöndet, mely behatolt a világba
nem a dolgok közé, de anyagába,
mely betöltötte a sejtfalakat,*

*a sejteket, susogó lombokat,
a múlt erdőibe, csontunkba zárva,
az üveges jég megpattanó hártya-
neszét, a ködbenúszó partokat –*

*a kö-csöndet mégis e vadkacsák
szárnya törte szét, a vízcsobbanás
zengő hullámain át a sötétben*

*ők gyűrűzték a földig, mely felett
pára kelt és a szív megreszketett
otthonának fölszálló melegében.*

KELEMEN LAJOS

Árnyjáték

*Derengés bontja ki testük
vonalát, egymás csendjében
zsugorodnak.
Megszületik újra a játék
céltalan összevisszasága,
ám mire
szétnyílna a sötétség, az
arcukra cirkált
körön nem jut be fény, csak
évődnek a fehéren
falra kent árnyképeik, halk
eső szögezi kint
a poros utakat, de ujjaik
beszéde nappal
is néma –
fuldokló visszhangokat
úsztat a város, tolakszik felőle
zúzos szárnyal
a megcsonkított muzsika.*

Provinciák

*Ami marad, az mind jelenidő.
A város alatt,
a hadiút mentén ropog a száraz homály a
föld alapzatán. Mi lesz? Gyűlnek az
elszigetelt részletek, ver rájuk a lassú
szél, míg összezárulnak minden
határ irányában egy korszak csápjai.*

A vers pályáján

Nagy László halálára

*Surrog fejünkben egy különös óra,
ha megfojtják
kaucsuk-arcú követei a halálnak,
kitörni nem tudunk a tél
sóbányáiból; szívünkön a rettenet
tüske-öveivel
a testi kudarc suta érvénye
egyszer beteljesül; –
de ki a mindenséget magára zárva
talált helyet, egyeznie lehetetlen,
nem lesz csöndes
lakó a végzet telepein, neki
az ásó csak ágyaz, való lénye a vers
pályáján, s reményünk: hogy
minket
néz onnan szakadatlanul.*

Lakmározás

A mennyezetig emelkedő vitrinekben üvegedények százai őrzik azoknak a veséjét, tüdejét, máját, szívét, akiknek élete a kórházi ágyon ért véget.

A kórboncnok professzor kezébe veszi az egyik üvegedényt, amelyben sárga zsírréteg fojtogatja az egykori „tulajdonos” szívét.

– Negyvenhat évet élt – mondja. – Azért halt meg, mert nagyon akart élni.

Az autóbusz ajtaján kilép az idegenvezető, nyomában a zsírszagú lakikonyhák felé törtetnek a kirándulók. Eközben az imént békés emberek átalakulnak dühös fogyasztóvá. Az elárusítók mérlegre hajítják a kolbászt, fáradhatatlanul szeletelik a kenyeret. A kirándulók sokat esznek.

Dehogy nézik a parkoló fölött magasodó várromokat, az alant pompázó Dunát, a túlsó part ligetjeit! Dolgoznak a rágóizmok; zsírgombócok, paprikás húsdarabok csúsznak a gyomorba. Sört, bort küldenek utána, aztán cigarettára gyújtanak, és leheverednek a rét fűvére. Arcukon az emésztő ember üdvözült mosolya.

– Az a baj – mondja a kardiológus –, hogy az emberek némelyike annyi önuralommal vagy egészséges ösztönnel sem rendelkezik, mint az állat. Mert a kutya nem eszik többet, mint amennyire szüksége van. Ha már jóllakott, elássa a csontot. A primitív ember viszont azt tartja: Az enyém pusztán az, amit megeszem.

– És idegesen dohányoznak – szól közbe a kórboncnok. – Nézzen körül a vendéglőkben. A fiatal lányok, amíg két fogás között várakoznak, türelmetlenül cigarettára gyújtanak.

– S ön – mondom, mert a szememet csípi a pipája füstje –, ön nem fél a dohányzás ártalmaitól?

A kórboncnok mosolyog.

– Három hónapja nem cigarettázom. A pipázás kevésbé árt.

– Fáj az magának, ha én eszem?! – zihál mérgesen V. P., amikor elhízása okát kérdezem. – Én ilyen fajta vagyok. Szédülök, ha nem eszem. Senki orvosa ne kívánja tőlem, hogy koplaljak. Nem tudok dolgozni, ha korog a gyomrom. Egyébként is, megkeresem bőven, amit magamba temetek.

– Kórházban kezelték emiatt – próbálom szavaimat beékelni mondatai áramlatába.

– Az volt a baj! – vágja el kurtán-furcsán a közbevetésemet. – Ha engem akkor békén hagynak, nem megyek tönkre. Miért? Kihordtak már lábon ilyen kis nyavalyát. Mit csináltak velem a doktorok? Gyakoroltak a testemen az orvoslányok. Pucéran feküdtem előttük, ők meg tüvel szúrkáltak. És koplaltattak. A kórteremben lettem igazán beteg. Mikor bevittek, százöt kiló voltam, amikor kijöttem, nyolcvan. Érti ezt?

– Látom, már „visszaette” azt a huszonöt kilót.

– Természetesen. Azután, hogy kiengedtek, el akartak küldeni a szanatóriumba, Füredre. De nekem elég volt. Az orvosokból is, a Balatonból is. Láttam nyáron azt a sok szemtelen, föstött körmű nőt pucérra vetkőzve, nem mondom kétszer se, hogy attól a látványtól lettem rosszul.

– De...

– Nézze, nem érdemes beszélni az ügyről. Felfűjták az orvosok. Én jó fajtából származom, nem félek a korai haláltól. Apám nyolcvannyolc évet élt, anyám nyolcvan esztendő, és még most is dolgozik a kertben.

– Láttam egy szívet a Kórbonctani Intézetben. Negyvenhat évet élt a gazdája. Nagy, erős férfi volt. Az apja nemrég halt meg. Az anyja még él. Az öccse is.

Emberem elsápad. Percekig szótlanul ülünk. Majd felugrik, kitarja az üvegezett veranda ajtaját, s az udvarra kiált.

– Sándor!? Hol vagy? Bort...!

A farakások mögül gyűrött Bocskai-sapkás férfi botladozik az udvarra. V. P. ismét ordít.

– Hol vagy...?! Bort...!

A gyűrött sapkás megfordul, és elcsoszog a nyári konyhába. Emberem a kézfejét dörzsölgeti. Rágyújtok, kínálom.

– Nem... Nem szívok. Azóta nem...

– Mégis...?!

– Mondtam már, hogy semmi se volt. De dohányozni nem kell. Az nem ad erőt.

Kaparászáshoz hasonló kopogtatás. Kinyílik az ajtó. A gyűrött sapkás lehajtott fejjel teszi a kancsót az asztalra. Ránézek, szomorú, hosszúkás arcú, zavaros szemű férfi. V. P. int: elmehet. Aztán megtölti a poharakat, és mohón felemeli a sajátját. Ismét tölt, iszik. Aztán a homlokára csap, felugrik és süteményes tálat hoz a konyhából.

– Együnk...!

– Igyunk...!

Háromnegyed óra múltán V. P. szederjes, elégült arccal pislog. „Ettél, ittál, mit adhatnék még neked?!”

Hirtelen a vállamra teszi a kezét.

– Tudja, ahogy így elnézegetem magát... Hogy is mondjam... Tudja, kire hasonlít maga...? Arra a rendőrré, aki ötvenben kilakoltatott bennünket. Ebből a házból. Nem maga volt az?!

– Örülök, hogy ismét láthatom.

– Nem magának köszönhetem.

– Hagyjuk a tréfát. Inkább arra feleljen, mikor halt meg a bátyja?

Hallgat. Az utcáról traktorpöfögés, vontatózörgés hallatszik. Az egyik szobában kongat a falióra. Az udvaron macskát kerget a kutya. Falusi idill?

V. P. sóhajt, és halkán megszólal.

– Most azt hiszi, ime, előttem a példa, és nem okulok...?

– Igen.

– Becsülöm, hogy őszinte volt. Én is az leszek. A szív, amit az intézetben látott, a bátyámé. Tanácselnök volt, én szövetkezeti vezető. Ebben a házban éltünk. De ne gondolja, hogy könnyű napokat adott nekünk a sors. Hajnalban keltünk, és este tizig talpaltunk. A kosztunk? Én inkább csak a háború alattira emlékszem, de előtte se lehetett sokkal jobb. A reggeli: rántott leves, főtt krumpli, hagyma. Délben, ha a mezőn ettünk: sza-

lonna, sült tojás. Ha otthon: bab- vagy krumplileves, avas csülökkel. A vacsora sült krumpli, hagyma, darab szalonna. A többit elvitték a Jurcsék, fene a pontrendszerüket.

- Mondja el a mai étrendjüket.

- Hétköznap a reggeli: szalonna, sonka, vaj vagy felvágott. Az ebéd: paprikás vagy pörkölt, ahogy jön. Ha sültet készítünk, előtte leves is van, de én azt nem nagyon szeretem. A vacsora: hurka, disznósajt, kolbász. Persze, nem mindig együtt. Vasárnap reggel sonkás tojásrántottát eszünk vagy baromfiaprólékot. Az ünnepi ebéd: leves, sült hús, utána valamilyen baromfiétel, kétféle sütemény. A vacsora: pörkölt vagy hideg sült, felvágott. És természetesen bor, már a reggelihez is. A sört én nem szeretem...

...Az előbb félbeszakított, valamit még nem mondtam el a múlttól. Tehát azt, hogy a földjeink huszonöt tagban heverték, négy-öt kilométernyire a házunktól. Talpon voltunk egész nap, kivéve azt a kis déli hunyát. Én ugyan nem számoltam, de az orvos szerint naponta tizenötezszer csavartuk meg a derekunkat kaszáláskor. Így éltünk.

Most? A tsz-központ nincs egy kilométerre a házhoz. Ha a zártkertbe megyek, ez két kilométer, „befog” a fiam. Fáradt vagyok, fulladok. Elnézem a televízióban a sportolókat. Kínózzák magukat azért az éremért meg a himnuszért. Hát nem bolondok? Kézszorításért odaadják a nyugalmukat. Elhiszem, hogy megfizetik őket másként is. De lehet az egészséget megfizetni? Most mondja! Nem lehet! Nincs annyi pénz a világon, amennyiért én bohóckodnék. Én, uram, tudom a sorsom. Tudom, hogy mi a szélessége, a hosszúság, a magasság és a mélység. Tehát, hogy mi a határ. Tudomásul veszem, hogy nem mehetek fejfel a falnak.

- Bölcselkedik, tehát elégedetlen.

- Lehet, bár úgy élek, mint azelőtt az uraság. Csakhogy...

- Csakhogy?

- Kimondom, maga is őszinte volt. Gondoljon egyébként, amit akar, ma már nem azt a világot éljük, hogy szavakért becsukják az embert. Szóval... Nekem hiányzik az önállóság. Most mindenki beleszól a dolgainkba. Megette így a fene az egészséget. Ne haragudjon, hogy ennyit fenézek, ez a legnagyobb káromkodásom. Tehát: nekem fáj, hogy nincs mászek világ, hogy...

Elakad a szava. Az ajtót figyel. Feláll, és felrántja az ajtót.

- Már megint hallgatództál?! Te...

Kinézek az ablakon. A gyűrött sapkás a présház felé ballag.

V. P. néhány percnyi hallgatás után nyugodtan folytatja.

- No, de hogy a szavamat ne felejtsem, ma olyan világot élünk, amikor igazán élni kell. Mert azt lehet. Érti?! Élni, amilyen jól csak lehet. Van nekem egy fiam, technikumot végzett, aztán nem akaródzott neki továbbtanulni. Mondtam, ezért ne félj, majd szerzünk helyet a műhelyben. Megtettük tehát gépcsoport vezetőnek. Került azóta már egyetemet végzett mérnök is a gazdaságba, és a fiam maradt a főnök. Nagyobb a tapasztalata, mármint a gyakorlata.

- Meg aztán, vezető az apja...

V. P. arca megmerevedik néhány pillanatra. Aztán megint felveszi az elégedett, fensőbbeséges magatartást, tokáját enyhén megereszti, és oktató hangon folytatja.

- A tsz-ben minden a haszonra megy. Akkor pedig első a tapasztalat, nem a papír. Mint Amerikában.

- A maguk számára a tsz Amerika?

Legyint, és újra tölti a poharakat.

- Félreért. Én azt mondom, akinek időben megjött az esze, megtalálta a helyét. És éppen ezért találhatta meg, mert volt hozzá tehetsége, esze. Ha pedig a helyét megtalálta, úgy értem, hogy jó pozíciót foglalt el, minden réndben van. Minden a beosztástól függ nálunk. Ezt magának jobban kell tudni.

- Én ezt nem egészen így vallom, de azt mondom, most mindegy. De maga... Befutott embernek számít, és most az a veszély fenyegeti, hogy megelégszik a sorsával. Negyvenhat éves, és nem tud mit kezdeni önmagával. Ne haragudjon, hogy így kimondom...! Eszik, iszik, meg mit tudom én...

Tiltakozik.

- Ne folytassa! Én tisztességes ember vagyok. Jól élünk a feleségemmel. Most is a növénytermelő brigáddal dolgozik valahol.

- S ki készíti azt a sok finom ételt, amit felsorolt?

V. P. csodálkozik.

- Csak az asszony főzhet? Majd meglátja, milyen gombás sültet készítek!

Nem vártam meg az ebédet. Elmenőben még betértem a körzeti orvoshoz, ahol a következő statisztikát állítottam össze.

K. községben (a lakosság száma 2800) 1970-ben tizenketten haltak meg. Közülük kilencen szív- és érrendszeri betegség miatt kerültek kórházba. 1971-ben tíz embert kísértek a temetőbe, akikből heten végezték életüket szívbántalmakban. 1972-ben tizennégyen kaptak fejfát, valamilyen halott férfi volt, és tizenketten szenvedtek szívkárosodásban.

Az orvos, akit megdöbbenett ez a körülmény, így beszélt erről a szomorú folyamatról.

- Nem az idős emberek tértek mellékvágányra, hanem a középkorúak. Az a generáció, amely ifjúságában élte át a nagy változásokat, és úgy érezte, vákuumba került, amelyből nem tud kiemelkedni. Mintha elvesztették volna önmagukat. Esznek, isznak, pincéznek, s félnek a fizikai erőfeszítésektől. Egyetlen gondjuk, hogy minél többet magukba tömjenek.

Gyerekeik már „józanabbak”, de sajnos, szüntelen nyomás alatt tartják őket. Egyik gazda azzal küldte hozzám általános iskolás fiát, hogy étvágytalan. Pedig láttam, a fiú egészséges. Beszélgettem vele, kiderült, hogy a három fogásos ebéd után a süteményt már nem tudta megenni. Hiába tiltakozott, hiába akart kiszökni az utcára, az apja rásütötte: Beteg vagy!

Elmentem a szüleikhez. Természetesen ennem-innom kellett, alighogy letelepedtem náluk. Próbáltam „meggyőzni” a szülőket. Felsorakoztattam az orvosi érveket, magyaráztam a gyerek jó szándékát, próbáltam bennük aggodalmat kelteni a jövője iránt. Tudja, mi volt a válaszuk? „Doktor úr! Ne fáradjon! Ezzel ámitottak bennünket az urak is. Papolták, hogy ne együnk húst, mert rövid életűek leszünk, ők meg tele szájjal zabáltak. A szegények? Elpusztultak tüdőbajban. Hát most mi vagyunk az urak. És eszünk. És erről ne próbáljon bennünket lebeszélni. Vegye tudomásul, mi nem kortesbeszédet várunk magától, hanem azt, hogy gyógyítsa meg a gyereket.”

Nem akaratgyengesség ez, hanem szemlélet, meggyőződés. Bosszú a múltért és belenyugvás a jelenbe. Hitük szerint bölcs felismerése annak, hogy bizonyos életnívó elérése után szinte kötelező minél nagyobb mér-

tékben hódolni az élvezeteknek. Az élvezeten nemcsak az evést, ivást értik. Találtam szivrohamban elhalt férfit elvált asszony hálószobájában, félig lezajlott pásztoróra után. Volt itt a faluban egy országra szóló lakodalom; hétszáz vendéget hívtak meg az örömszülők. A lakmározás úgy zajlott le, mint annak idején a rómaiaknál. Mikor jóllaktak az egyik fogással, kimentek a sátor mögé vagy az istállóba, lenyúltak a torkukba. Utána megittak egy korsó bort, és jöhetett a következő fogás. Ez a menyegző is szomorúan végződött. A vőlegény a nászágyban lett rosszul. Ma is kórházban kezelik, soká lesz még belőle ember. Persze, ők sem nekem adtak igazat. Azt mondták: a Feri szülei „gudvancosak” voltak; a gyerek ugyan kikupált, de még nem erősödött meg annyira, hogy bírná a házáséletet. Majd ha kijön a kórházból, az Ica megneveli...

Szóba hozom V. P. különös magatartását, a gyűrött sapkás férfit. Az orvos szomorúan legyint.

– A gazda öccse. A háború végén született. Szülei már idősök voltak, a bátyjai irigykedtek rá, hiszen újabb osztozótárs jelent meg a rondon. Amikor a családot kitelepítették, állami otthonba került. Onnan könyörögték ki V. P. tsz elnöksége idején. Azóta szolgának tartja, és ehhez törvényes jogot is szerzett, mert az öccse gyengeelméjű. V. P. felesége? Szelíd, béketűrő asszonyka. Igyekszik őrizni a család „egységét”, ami már régen a múlté.

Néhány hónap múlva ismét a faluban jártam. Kerestem V. P.-t, de a tornácon idegen arcok fogadtak.

– Elköltözött a felesége – mondta a fiatal férfi. – A fia bevonult katonának.

– És a gazda?

– Szintén elköltözött – szolt némi csönd után a fiatal ember.

A körzeti orvos: Június elején történt. Sok volt az eső, majd meleg, fülledt napok következtek. V. P. napszámost keresett, mert féltette a peronoszpórától a szőlőjét. Senki se ajánlkozott. Akkor kihajszolta az öcsét, de a nyomorult a második sor után felbukott. Jött az asszony, megpermetezte a szőlő felét, aztán sírógörccsöt kapott és elájult. A fia meg a városban volt, sorozáson. V. P. megdühödött. Felhajtott egy üveg bort, elkezdett ordítani, csak úgy visszhangzott a völgy: – Majd én megmutatom, a demokráciában is lehet dolgozni! – Aztán hátára vette a gépet, és mint az örült rohangált fel-alá a dombon. Csúszkált, hempergett a nedves földön, csupa maszat volt, de hajtotta magát, és kiabált: – Ide kell hozni a fényképezéket, hogy megörökítsék, hogyan dolgoztunk mi azelőtt?!

Másfél óra alatt befejezte a munkát. Megmosdott a ciszternában, ivott, hazafutott, hogy ebédet főzzön. A szomszédok hallották, hogy otthon is kiabált: Ripacsok vagytok valamennyien, műkedvelő parasztok. Ezért megy tönkre a demokrácia.

Megevett egy halom sütlhúst, felvedelte a bort, amit otthon talált, aztán lefeküdt. Délután kiment a szőlőbe, elgyönyörködött benne, este megint sokat ivott, lefeküdt az asszony mellé. A felesége, szokása szerint, hajnalban kelt. Férjét hagyta tovább pihenni, tudta, hogy milyen nehéz napja volt előtte. Délután ért haza a földről, és etetéshez készülődött. A konyhában minden úgy volt, ahogyan reggel hagyta, úgy látszik, a férje nem ért rá főzni. A szobában azonban nehéz szag terjengett. V. P. hajnal óta halott volt.

Levél önmagamhoz

*Hitted volna, hogy egyszer majd le-fől
járkálsz a piszkos falak közt, füstöt fújva, ahol
vizszagu szél tépázta a szederfát
és nagyfejű virágok hajbókoltak
örökké szomjasan? Allj a közönyös
vén tükrös szekrény elébe, hajolj közelebb „hozzá”,
nézz farkasszemet, csak nehogy vigyorogj,
mert még megrémülsz, mint amaz asztalkától,
melyet a korhadt padló táncoltat időnként.
Hol a lány, ki beszökött és ágyadba bújt,
míg te a lábnyomait kerested a vízparton?
Ugye, jól megijesztett? Hitted volna, hogy
feltedező útra indulhatsz visszafelé is?
Mondd az új hírt: itt folyik a Duna
– minden évszak egyszerre kavarog
a földgolyónak e viharos pontján.*

Régi rádió

*Messziről világít, messziről szól a zene,
de ha én hallom őket,
ők is hallanak engem.
Recseghet a vihar, úgymint lekapcsoljuk,
hogymint ide ér.
Míg a varázsszem világít,
nem mozdulhat el semmi a sötétben.
A roppantó hiába szeretne lopakodni,
tudom, hogy csak egy féreg,
és ha máshol roppan, az egy másik féreg.
Pókhálós teknőc, elgurult pénzdarab –
minden ott: a helyén marad,
míg a zöld szem világít.*

Sorskovácsok

VI.

– Ez rezszi munka. Erre nincs idő adva. Csak beírom, és a művezetőnek megmondom, hogy dolgoztam vele három órát. – G. János ezen a héten délutános. Egy nyers acélhengert fog a tokmány pofájába. Két órakor kezdte a műszakot, és este tizkor megy haza. Esztergagépe közvetlenül a bejárat mellett áll, szemben a fénnel. Korszerű, lengyel masina, egy éve vásárolta a szövetkezet.

– Ez az a híres tokmány, amit a szövetkezet gyártani akar? – kérdezem a fiatal, szőke esztergályostól.

– Az esztergapad szíve. Vannak három- meg négypofás tokmányok. Ennek három befogója van. Hogy a szövetkezet gyártson ilyeneket? Az ciki lesz. Célgépek kellene hozzá. Ha ad a Danuvia, akkor jó lesz, akkor meg lehet csinálni.

Megnyomja az indító gombokat, a gép elindul, a henger forogni kezd. Ahol a recéző kés a megmunkálendő felülethez ér, egy vékony csöből tejszerű folyadék csorog.

– A kést hűti – mondja G. János. – A folyadék nem vész kárba. Egy vezetéken visszakerül a gépbe.

A kés apró rovátkákat mar az acélhenger felületébe.

– Menetkaliber lesz – mondja. – Minta. Mérti lehet vele. Egy anyából és egy csavarból fog állni.

A gépet megállítja. Kést cserél.

– Minden művelethez másfajta kést kell használni – magyarázza. – A késtartó ugyanaz, bár ezek között is van különbség. Ez az olasz késtartó például hat kést tud befogni. A lényeg az, hogy egy felfogással minél több műveletet el lehessen végezni. Amíg a hagyományos esztergapadon hatszor kell kést cserélni, hatszor kell mérni, addig itt csak egyszer. A spéci melót persze az ilyen gépen is megméri az ember mind a hatszor.

A T-alakú kulccsal erőteljesen megszorítja a késtartó tok csavarjait. Az új kés hosszú angyalhaj-fürtöket hámoz a hengerről.

– Nem volna jó megsimogatni – mondja az esztergályos. – A forgács hét-nyolcszáz fokra fölmelegszik a súrlódástól.

Amikor a henger a kívánt vastagsághoz közeledik, ismét megállítja a gépet. A henger fölé hajol, átmérőjét vizsgálgatja.

– Ide a hagyományos tolómérő is megteszi. Vannak finomabb mérőink. Kíváncsi rá? Én vagyok a műszerszokrényes. Szívesen megmutatom.

Kulcsot keres.

– Ezen a japán mikrométeren például óramutató jelzi a távolságot. Egy kör öt milliméter. Ezzel a műszerrel a milliméter tized részét meg lehet mérni.

A Ismét elindítja a gépet.

– Az ilyen egyszerű munkadarab elkészítéséhez is nyolc-tíz műveletet kell végezni. Minden mozdulatnak megvan a szabályos rendje. Nem lehet fölcserélni, nem lehet kihagyni. A gépre és az anyagra egyszerre kell figyelni.

– Nem fárad el?

– Este tízig nem ülök le. Akkor érzem jól magamat, ha állok. Van, aki nyolc órát meg tud a seggén ülni. Nem értem. Ha elmegyek a moziba, a két órát alig bírom ki... Ebben a szakmában csak takarítani nem szeretek.

Kiveszi a munkadarabot a gépből.

– Gyuri bácsi, vágja le a darabolóval – szól az esztergagépek között söprögető segédmunkásnak.

Az anya után a csavar megmunkálásába fog.

– Az én munkám nagyon változatos. Itt ritka két egyforma munka... Vannak a hagyományos, és vannak a kényes témák. Például a házemelők. Sok alkatrész kell hozzá. A spéci munkákat mi csináljuk.

– Régi gépen is lehet termelékenyen dolgozni?

– Lehet. Attól függ, hogy milyen munkát kell elkészíteni. Nem biztos, hogy az újra minden jó. Van olyan régi gép, amelyiken öntöttvasat lehet jól esztergályozni. Ezt nem viszem új gépre.

– Ezzel a géppel hogy van megelégedve?

– Jó gép, modern gép. A baj az, hogy nincs mindig megfelelő munka hozzá. Finomabb munkák kellenének rá.

– Például amit most csinál? – heccellem.

– Ez a menetkaliber éppenséggel hagyományos munka. Nem kell hozzá nagy tudomány. De holnapra el kell készülni vele. És nincs más, aki megcsinálja.

– Régi vagy új gépen dolgozik szívesebben?

– Azelőtt kispadon dolgoztam. Lényegesen könnyebb volt. Azon a rongyos gépen ugyanazt megkerestem, amit most. Itt nehezebb munkát végzek, mégis ugyanannyi dohány van benne.

– Hogy lehet az?

– Darabbér helyett időbérben dolgozunk. Az előtt meg volt adva, hogy egy ilyen és ilyen munkáért ennyi és ennyi pénz jár. Ha elkészültem a munkadarabbal, tudtam, hogy mennyit kerestem. Most nem a forintot adják meg, hanem az időt. Lehet, hogy egy munkával elbabrálok két-három órát, és amikor beviszem a művezetőnek, akkor tudom meg, hogy kapok érte pár forintot.

– Ezért mennyit kap? – mutatok az anyára és a csavarra.

– Mondtam, ez rezi munka. Amikor elkészülök, átállok másik munkára.

Figyelem az esztergályos mozdulatait. Munka közben a gép egy sereg információja jut el hozzá.

– Látom, mielőtt bekapcsolja a gépet, a tokmány fölötti tetőt mindig lehajtja – mondom.

– Nem is indulna el az eszterga, ha a védőlemez fönn maradna... Így halt meg egyik osztálytársam. Első éves ipari tanulók voltunk. 69-ben történt, akkor kerültem az üzembe. Egy harmadéves inas dolgozott a gépen. A barátom ott állt, ahol maga. A főorsóból kilógott az anyag. Fejbeütötte. Szörnyethalt. Ez az eset örök életre megmarad az emlékezetemben. Az az igazság, hogy roppant veszélyes szakma a miénk.

– Az egyik műhelyben láttam egy présgépet. A gépet csak akkor lehet működésbe hozni, ha egyszerre két kart, két kézzel elfordítanak rajta. Aki

a gépen dolgozott, dróttal lekötözte a két kart. Mondja, gyorsabban lehet így dolgozni? – kérdezem.

– Én is láttam, hogy kiiktatják a gépeken a biztonsági berendezést. De látta a Robi három ujját is? Itt csapta le a présgép. Nem gyorsabb így se a munka. Lehet, hogy kényelmesebb? Azt mondják: „Megszoktam. Így jobb.” A baj az, hogy nincs, aki betartassa a szabályt. Reggel első dolog a féldeci. Még nem volt, hogy valakit leszondáztak volna. Nem mondom, részegen nem jött be senki. De egy forgó gép mellett féldecivel sem lehet viccelni... Szerintem nincs kellő gond fordítva a balesetvédelemre. Nézze meg, hogy ki köszörül védőszemüvegben. Pedig csúnyán meg tudja égetni a forgács az ember arcát, ha odapattan. Hiába van kiírva, hogy aki a köszörűgépen dolgozik, annak a védőszemüveg használata kötelező. Kinn a tábla, de a szemüveget senki se teszi föl. A szemüveget én is csak akkor veszem föl, ha köszörülök. A forgácsolásnál utálok benne dolgozni. Mást látok benne. Olyan, mintha magasabb lennék... Az én gépemen automata védőberendezés van a tokmány fölött. De azt is ki lehetne iktatni. Gondolja el, hogy egy héten legalább két órám rámeleg, hogy minden indítás előtt kinyitom, lecsukom, kinyitom, lecsukom... S azt nekem senki se fizeti meg. Mégse teszem... Akkor is előfordul a baj, ha vigyázunk. Az egyik kisép, ott jobbra elől, egyszer elindult magától. Aki mellette dolgozott, úgy belevágta a lábába, hogy csak úgy nyekkent. Ezek villamos cuccok, ha leég a mágneses kapcsoló, megesik ilyesmi. Ezt a főnökök nem tudják. Ilyen dolgokat csak magunk között beszélünk meg. Általában persze vigyázunk...

Forgó esztergapad mellett nem lehet sokat fecsegni. Abban állapotunk meg, hogy szombaton folytatjuk a beszélgetést. Autóval értem jön, és valahová beülünk. Vagy kimegyünk a Pécsi-tó partjára. – Nagy pecás vagyok. Minden hétvégét a víz mellett töltöm – mondta G. János.

Hiába vártam jelentkezését. Egy utcanévvel és egy házszámmal magam indultam el, hogy megkeressem. A sztálini, avas, álklasszicista stílusban épített meszesi bérházak mögött csinos családi házak sorakoznak. Kőlabazat, előkert, vaskerítés, az udvarban garázs, esetleg kettő is. A házak keletre néznek, esslingeni redőnyvel védett ablakaikat a nyári szombat délelőtt fényeibe mártják.

G. Jánost az udvaron találom kezes-lábas ruhában. Nincs különösképpen meglepődve, amikor emlékeztetem, hogy a megbeszélés ellenére nem jelentkezett. Nagy sebesen egy zömök férfit mutat be:

– A bátyám. Nagy fuserálásban vagyunk. Ennek a garázsajtónak holnapra el kell készülni. Most hozták meg a vasakat. Eddig nem lehetett kapni. Egy kis mellékes mindig kell. – Lábával a betonon heverő, félig kész vasajtó felé int.

Bemegyünk a házba. Meztelen felsőtestű, apró gyerekek, két különböző korú hölgy között vonulunk el. Az előszobában egy nagymosás nyomait számolják föl sietve. A szobában, ahol leülünk, a székekről különféle ruhadarabokat kapkodnak föl.

– Beteg voltam – mentegetőzik G. János. – Vén fejjel bárányhimlős lettem. Nem tudom, hogyan szedtem föl. Életemben eddig csak egyszer feküdtem. Volt egy balesetem. Motorral, száztizzel buktam. Gyorsasági verseny volt, Komló és Sikonda között, földúton. Nagyot estem, kaptam egy ütést a vesémre meg a hátamra. Három hétig feküdtem kórházban. Megszállott motoros voltam. Amikor a baleset után fölgögyultam, a következő évben megint elindultam a versenyen. Megnyertem. Persze a szüleim tudta nélkül.

Semmiféle káros szenvedélyem nincs, de a járművet szeretem... – Észreveszi, hogy elkanyarodott. – Ja, persze a bárányhimlő... Az esztergapadon a kulccsal elrángattam a csigolyámat. Megdagadt, fájt a hátam, lázas voltam. Elmentem az orvoshoz. Kiírt, aztán egy hetet dolgoztam, de nagyon fáradt voltam. Kimentem horgászni, nem ízlett a bot. Gondoltam, most már valami komoly bajom lehet. Az orvos elküldött vérvételre. Akkorra már az egész testemet kiütötte a himlő. Három hétig voltam táppénzen. Amióta dolgozom, összesen nem voltam itthon ennyit.

– Talán ott kezdjük...

– Nem kell messziről. Huszonkét éves vagyok. A bátyám a széntörösztnél esztergályos. Kis srác koromban sokszor elmentem hozzá. Ott tetszett meg a szakma. Próbaidővel lehetett a szövetkezetbe jönni. Keményen kellett dolgozni, hogy fölvegyenek. 69 óta vagyok itt. Az 500-asba jártam tanulni. A többiek tanműhelyben dolgoztak, én a gyakorlati foglalkozásra ide voltam beosztva. Az ég adta világon nem foglalkozott velünk senki. Könnyörögni kellett, hogy valamelyik gép közelébe engedjenek. Csak takarítás, műhelysöpítés az orrvérzésig. Így ment el az első év. Hogy bírok ki még két szten-dőt? – gondoltam. Aztán jött egy másik művezető, az már olyan dolgokat megcsinált, hogy kikérdezett, ezt-azt megmutatott, az már törődött velünk... 72-ben szabadultam... Részt vettem az Alkotó ifjúság pályázaton. Egy kockát esztergályoztam, amiben két másik kocka mozgott. Kockák a kockában. Egyetlen fémdarabból volt az egész. Beszúrásokkal lehetett megcsinálni. A legbelső kocka elkészítésével kellett kezdeni.

– Az elnök mesélte: egy munkáját kétszer kellett eldobni, amíg elkészült...

– Még az első időben történt. Fiatal szakmunkás voltam. A K. Ernő-féle présöntőgép készült. Egy négy bekezdésű laposmenetet kellett vágni. Nagyon nehéz munka volt. Mindenki félt tőle. Én elvállaltam. Az anya egyből sikerült, a csavarral volt a baj. Az utolsó bekezdésnél mindig elgörbült. Nem nagy öröm reggel hatkor valamit elkezdni, és fél kettőkor, amikor már majdnem kész, tönkremegy a munka a kezemben. Ott maradtam munkaidő után. Harmadszorra sikerült. Nagyon büszke voltam, amikor megcsináltam. A szakmában bizonyítani lehetett ezzel.

– A mostani fiatalok?

– Láthatta. Illetve nem nagyon látta... Be van osztva mellém egy tanuló, de nem szaladgálhatok mindig utána. Ha valamit elmagyarázok neki, másnap már nem emlékezik rá. Őszintén szólva nem is igen akarnak ezek a mostaniak. Amikor mi elkezdtük, kértük a művezetőt, hogy bent maradjunk munkaidő után, megcsinálhassunk ezt-azt... Piszokul letették a szakmát. Nincs becsülete az esztergályosnak. Sokan vagyunk. Meg olyan munkafolyamatok vannak, hogy akit behoznak az utcáról, az is meg tudja csinálni.

– „Gyűjtsd a vasat és a fémet, / ezzel is a békét véded!” Hallotta?

– Az stímt, hogy a „békét véded”. De az elejét máshogy tudom. Amikor gyerekek voltunk, ez nagy szöveg volt. Nagy disznóság az eleje... Nem akarom elmondani...

– Szocialista brigád van az üzemben?

– Zöldkoszorús. Nem a legfényesebben funkcionál. Tizenkét tagja van, az összes forgácsoló. A két műszak egy brigád. A fiatal srácokkal szót értek. De a másik műszakban idősebbek vannak, nagy piásak, velük nehéz banni... Sajnos nem törődik velünk senki. Nincs, aki patronálna bennünket. Szó volt

egyszer arról, hogy szakmai filmeket hozatnak. Először azt mondták, oké, aztán a filmek mégsem jöttek meg... Nagyon jó dolog lenne a brigád. De ha az emberek érzik, hogy a vezetőséget nem érdekli, akkor egy nagy kalap szart ér az egész... Volt egy üzemvezető. Állandóan morgott, mindenkit baszogatót, amikor idejött. Úgy is hívtuk, Vadállat. De mindenkire oda-ment, mindenkivel törődött, foglalkozott. Később annyira megszerettük, hogy valósággal fájt, amikor elment. Ez a mostani nem méltat arra, hogy szóba álljon velünk. Lehet, hogy irtó rendes ember, de két szót nem váltottam még vele.

- Véleménye szerint a napi munkaidőből hány órát dolgozik?

- Az emberek jobban szeretnek dolgozni, mint lógni, jobban szeretnek tevékenykedni, mint tétlenkedni, vagy a munkát imitálni. Munka közben röpül az idő. A látszatomunka órái viszont cammognak. Hogy milyen a munkaidő kihasználtsága? Nagyon sok idő elmegy a szerszámokért való futkosással. Nincs annyi szerszám, hogy minden géphez jusson. Vagy szar a szerszám, és az élesztéssel megy el az idő. Vagy nincs megfelelő anyag. Lógás? Ilyen is van. Minden ember kifog egy rossz napot. Ilyenkor hiába keperkedik nyolc órán át, minden tönkremegy a keze alatt. Igen, van sok lazaság. Hogy mi az oka? Például a hétfői napok. Meg az anyagi érdek hiánya. Ha az ember nem látja, hogy miért dolgozik. Bevezették az időbért. Azelőtt tudtam, hogy egy perselyért kapok ennyi forintot. Most csak akkor közlik a pénzt, amikor elkészül a munka. Aki keveselli a pénzt, legközelebb már nem hajt. Lehet, hogy jó dolog lesz az időbér. De ezt is egy közepes képességű szakmunkáshoz kellene szabni. Két egyforma ember nincs. Vannak jó szakmunkások, és vannak gyöngébbek. A baj az, hogy a lógók általában itt maradnak, a jó szakemberek meg elmennek. Mert nem a törzsgárdát tartják meg. Az lenne az igazi, hogy a jó szakemberek maradjanak meg. Mindenki ezt szavalja, de most is elment két testvér. Az üzemvezetőségnek köszönhető. Hogy én? Én szoktam dolgozni. Nemcsak akkor, ha összefutok egy főnökkel. Lehet, hogy nekem van önérzetem a munkához. De van olyan, aki ott marad ülve, vagy a gépet támasztja és cigarettázik akkor is, amikor bejön az elnök. Ha leülünk kajálni, másnak nem jut eszébe, hogy előbb fölkeljen, mint én. Én vagyok a brigádvezető, néznek. Olyan nincs, hogy valaki előbb fölálljon. De olyan már előfordult, hogy ha a fél óra lejárta előtt fölálltam, beszóltak: „Állítsd le magad. Eszünk.” Ez az igazság. Én nem mondok kampót. Így van. Akiktől én tanultam, másféle stílusban dolgoztak.

- Munkával el van látva?

- El. Munka van bőven.

- Kereset?

- Háromezernégy-háromezeröt. Koromhoz képest jó. Huszonkét éves vagyok. Ebben a szakmában ilyen korban be is kell futni... Ezért a pénzért sokat kellett bizonyítani. És most is kell... Olyan szakmunkással dolgozom, aki 59-ben szabadult. Nekem ugyanolyan melót kell letennem, mint neki. Együtt dolgozunk, két műszakban, ugyanazon a gépen. Mindketten ugyanazt a munkát végezzük. Ő azt folytatja, amit én abbahagytam. Ha valamiből húsz darabot kell elkészíteni, nem én kapok tízet, meg ő tízet. Hanem kapunk együtt húszat, elkezdünk az elsőn dolgozni, és a másik folytatja, amit az egyik elkezdett. Így nem kell állandóan átállítani a gépet, a munka folyamatos. A hónap végén aztán elfelezzük a pénzt. Mondom, ő akkor kezdte a szakmát, amikor én négy éves voltam. De nagyon jól megvagyunk. Fekete gyerek, Cigánynak hívjuk. Ő meg Tubinak nevez. Amikor idejött az új mű-

vezető, nagyot nézett, sehogy se értette, hogy mi megfelezzük a keresetet. Pedig ez nagyon jó módszer. Termelékenyebbé lehet tenni vele a munkát. De csak akkor, ha mind a két ember becsületesen dolgozik. Ahol az egyik lazsál, ott már kánya van.

– Volt már valamilyen ötlete, újítása? Mit kapott érte?

– Ujításom? Olyan, amit beadtam volna, nem volt. De nem is érdemes beadni. Csináltam a kardánkereszt fűrásához egy új szerszámot. Gyorsabban tudtam vele dolgozni, jól kerestem. Azt értem el, hogy levették a munkadarab normáját. S. Laci is csinált egy új szerszámot. Elvitte a prímét. S elérte, hogy tiz fillér helyett öt fillért kapott egy munkadarab után. Ez nem serkenti az embereket. Azt, hogy szerszámot csinál az ember, természetesnek veszik. Vannak olyan szerszámaim, amelyekkel termelékenyebbé tettem a munkát, de azért még nem kaptam pénzt. Azt mondták: „Jól van János, így tovább.”

Egy szőke, idősebb hölgy kávét és sört hoz a szobába.

– Édesanyám – mondja G. János.

– A fiatalabb hölgy, akit láttam, a felesége?

– Igen, a szüleimnél lakunk. Bátyám megnősült, lakást kapott, elköltöztek. Apám még dolgozik a Mohácsi úton, a régi gőzmalomban. Huszonöt évig a széntrösztnél villanymozdonyt vezetett. Egyszer nem volt munkája, elküldték udvart söpörni. Annyira a szívére vette, hogy otthagyta régi munkahelyét. Három hónapig valósággal beteg volt. Feleségemnek most járt le a gyermekgondozási szabadsága. Apósom bányász, anyósom takarítónő. A házat a szüleim építették. Mi ebben a szobában lakunk. Három éve vagyunk házások. Pénzt nem kaptunk senkitől. Szép, új bútort vettünk. Kocsit vettünk. Hároméves kisfiam van.

– Három éves?

– Tizenkilenc éves voltam, amikor a feleségem teherbe esett tőlem. Mondtam, hogy vetesse el a gyereket. Nem vetette. Otthagytam. Akkor sem vetette el. Rendben van, akkor elveszlek téged. Nem ellenezte senki. Nem mondom, hogy tetszett az öregeknek, különösen anyósomnak. De én nem szégyellem. Fiatalok, meggondolatlanok, türelmetlenek voltunk. Viszont nagyon jól megértjük egymást. Szeretjük egymást.

– A mérlegzáró közgyűlésen ott volt?

– A közgyűlésen igen, de a családi esten nem. Feleségem beteg volt. Illetlen dolognak tartottam volna, hogy ott legyek.

– A jelentéseket olvasta?

– Mindenki megkapta. Volt vita a műhelyben, de a közgyűlésen már nem mer senki hozzászólni.

– Miről vitakoztak?

– A munkaruháról. Tizennyolc hónapra kapjuk. Aki tizennyolc hónapig elhord egy munkaruhát, az fejj! Az nem dolgozik. Ennyi időre az egyik munkaruha elég. Amit bent adnak. A másikat én veszem... Itt minden el van maradva. Földszintes üzem vagyunk. Nem tudom, nézte-e, hol fürdünk? Nincs szappan, nincs meleg víz. A KISZÖV KISZ-bizottságának a sportfelelőse vagyok. Jártam a cipőipari szövetkezetben. Mondhatom, más szövetkezetnél is így van. Ez általános. Ha még nem rosszabb. Én megmondom őszintén. Nem félek senkitől. Mi bajom lehet?

– Csak akkor lehet segíteni, ha látjuk a hibát. – A közhelynél nem tudok okosabbat mondani. – És mi a bajok oka? – pislogok sűrűn.

– Az üzemben az elmúlt években több vezető megfordult, mint melós.

Nyolc éve vagyok a szövetkezetnél. Itt annyi üzemvezető meg művezető volt, hogy az nem igaz. És mindig az új emberek viszik a prímet.

– Volna még, amit el szeretne mondani?

– Azt, hogy a sok nehézség ellenére szeretek itt dolgozni. Pedig csábítottak már nagy cégekhez. Mondták: „Gyere Jancsi, kapsz két forinttal többet.” De nem megyek. Úgy érzem, munkatársaimhoz jó viszony fűz. Akkor se mennék el, ha valahol havonta háromszáz forinttal többet keresnék. Van, aki a pénzre megy rá. Öt fillérért megizélné az anyját. Vannak ilyen emberek.

Ezt akkor mondta, amikor beültünk az autóba, hogy hazahozzon:

– Egy bajom van csak. El kell menni katonának... Az MHSZ-nél nemcsak motoroztam, ejtőernyősnek is készültem. Amikor az első ugrás előtt anyám megtudta, két napig sírt. Visszaléptem. Amikor a motorral a baleset volt, otthagytam a szövetséget. Pedig akkor elvittek volna mindjárt katonának... Az az igazság, félek, hogy a két év kiesik. Szeretnék a honvédségnél is a szakmában maradni. Hogy utána visszajövök-e a szövetkezethez? Még nem tudom. Vannak, akik a katonaság után már nem jönnek vissza...

BENKE LÁSZLÓ

Parancs

*Kinyílni lélek! – Ültödben még holt
madárrá keringed önmagad.*

*Meddig vársz a röptetőre,
aki megbillenti szárnyadat.*

*Az ágreccsenés benned lapul
s te vadászt képzelsz. Na és ha az?
Megértselek? A félelem legyűr?
S ha képzelt röptőd is beléd rohad?*

Egykor

Vidékre estem – mondták a rettenetes szomszédok

*lugasos tornácukon a mustszag
megikrásodott a pohárban*

*éjszaka erős, barna lovak nyerítettek,
a főispánnak a feje fájt,
a patkányok a korzót sem kimélték*

így jöttünk mi egykor a világra

*aztán,
míg félkézzel a szoknyák alatt
a forróbb égővek csapásán –
mégis csak, akárhogyan is,
a háború lett a felejthetetlen*

Stargard, 1944

*Kopasz kis öreg,
töpörödötten ül a vasúti sinen*

*Lámpavason felnőtt hálóing,
alatta agyonlőtt kislány*

Szedi a sapkájáról a tetűt

Nem öli meg

Maga elé dobálja

*Hóna alá nyúl,
onnét is tetűt kapar elő*

Azt sem öli meg

*"A saját vérem van benne!
"Másodszor hadd éljen
"Háború van
"Az pedig így tökéletes*

Gyilkos

Kendőbe csavar vöröshagymát

*Megölöm – kiáltja,
s a térdére teszi,
rácsap,
besózza,
megeszi*

Aztán az ölébe vesz

*Többet nem tudok róla,
a nevét sem,
még azt sem*

*Rokon volt?
Idegen?*

*Nem vagyunk se jóban, se rosszban;
de már kiköltözni se hajlandó belőlem*

Istenem!

*amikor fölébred reggel,
mondja az Isten*

végigsétál az üres templomon

kilép a térre

*sehol az árusok,
forgalom is alig*

leül az utcasarkon

vár

rájön, hogy vasárnap lehet

Sírvers egy háborúból

*pedig úgy szerettem az életet: ahogy
kiszámíthatatlanul és visszavonhatatlanul
minden megtörtént velem: a tenger sós volt,
a nők adakozóak, a barátok megértőek;
huszonhat éves voltam, s a világot –
akár egy túlrejt narancsot – lehámoztam
a vérpiros, mélyizű tartalomig – –
s most itt fekszem mégis, kiterítve
és feledésbe hantolva: szemérmem éppúgy,
mint szégyenletesen feltörő szenvedélyem
örökre a föld fedi; s ha végetér a harc,
a győztesekről beszélnek majd, s azokról,
akik csak a halálban hittek: örömeim
nem méltók sem a nagyszerű csatákhoz,
sem a felnövekvő, megjelölt áldozatokhoz*

A vasbetonló

*szerettem kertedben a vasbetonlovat,
az építkezés hulladékaiból kreált,
szürkésfehér állatorzót: delente
átizzott július mennyei egétől,
pára helyett mégis szürkés por,
rosszul kötött kavics dőlt belőle –
a rozsdás acélváz már alig tartotta
a repedt betontömböket, a töredező,
ormótlanra formált idomokat –*

*ám egy éjjel, a padlásszobából jövet,
– amikor tested frissen megismert íze
még egyszer végigborzongott bennem –
meghallottam a betonló nyerítését:
úgy vágtázott a kihalt kertben,
a sápadtan csorgó holdsugarban,
mint magunkhoz láncolt örömnk
elszabadult, kettőnkre váró paripája*

DARVAS JÓZSEF HŰSÉGE

Ama ritka emberek közé tartozott maga is, akinek igazi alakját a hiánya rajzolja meg. Már távozása pillanatában — ha szabad Nagy László-i képpel szólunk — seb lett a hiánya. Életében is tiszteltük, becsültük és perlekedtünk vele, jó ügyek védőjének tudtuk, jelentősek közül, halálakor azonban rádöbentünk: egyetlen volt és pótolhatatlan; az ő posztját, az ő helyét már nem töltheti be senki. Úgy igaz, ahogy Mocsár Gábor írta nekrológiájában: Darvas József távozása — az előtte távozókkal együtt — „felér egy hadjárat elvesztésével”. Egy nemzedéknek kellett ráébredni — ezt meg Kovács Kálmán fogalmazta meg először —, hogy immár saját lábára kell állnia. Az apák, a nagyobbik testvérek szinte mind elmentek.

Darvas Józsefet képzős koromban láthattam először. Miniszter volt akkor, építésügyi miniszter, valamilyen nagygyűlésre jött Nyíregyházára. Traktoron jött az állomás felől, s tartott a Búza térre, parasztok, munkások, és diákok hullámozó menete kísérte. Tavasz vagy őszt volt, nem tudom már, minket falusi fiúkat — arra emlékszem — virágvasárnapos hangulat lebegtetett. Zöld ágakat ha nem is szeldeltünk, de odaképzeltük az ő útjára is. Vörös fényben láttuk akkor nagyon is a mezőket, hogy a traktor útja paradicsomi tájak felé vezet. Darvas Józsefekre mint igazi nagy emberre néztünk: képzős volt ő is, cselédek fia, harmincéves korára már tíz könyv fölött viritott a neve. Akkortájt főszerkesztője volt a Szabad Szónak, alelnöke a Nemzeti Parasztpártnak, képviselő, miniszter, — s még mindig csak a harmincötödik esztendejét járta...

S az elragadottság még egy ideig zavartalan maradt bennünk; újabb-újabb legendafényesítő dolgokat hallottunk felőle: száz tanítót vitt fel a minisztériumba, Nyíregyházáról például a lobogó szívű Váci Mihályt, iskolánk volt növendékét, Szalkáról meg Dobos Zoltán tanító urat, a népművelési felügyelőt, aki még a bokrait is ismeri a szatmári tájnak. Otthon, apáinktól és bátyáinktól is gyakorta hallottuk Darvas nevét, Veres Péter és Erdei Ferenc mellett emlegetni. Ha nagy volt az adó, ha rosszul ítélt a bíró, ha igazságtalanul vetették ki a beadást, s ha Veres Péter elhárította őket, s Erdeit nem érték el: megyünk Darvas Józsefhez, majd Darvas elintézi, majd Darvas Jóska segít, majd ő igazságot tesz. Akkortájt Darvas József Szabolcs képviselője volt, s a lázasabb szegényeknek különösen bizodalmas reménysége. Nekünk, szegénységből jött diákoknak is. A szabolcsi szegénység ébredő világát ő írta meg először a *Varjúlaposban*, egyik legszébb helyzetjelentésében.

Akkortájt nyiladoztak meg előttünk mindenféle iskolák és kollégiumok; egyszerre ott éreztük magunkat az idő kapujában, csakugyan a fényes szellők karján. Erősnek, biztosnak tudtuk magunkat, hittük, hogy holnapra csakugyan „megforgatjuk az egész világot”. Tudtuk, hogy milyen pártok és társadalmi erők állnak változó életünk mellett, de okkal, ok nélkül, nagy mértékben a Darvas nevéhez is kötöttük a szép rajzást, a csipkerózsika-sorsból való ébredés hajnali pillanatát. Már csak azért is, mert egy időben, épp mikor az eredmények már szembevetődtek, ő volt a közoktatásügyi minisztere. Olyanféle magasságban láttuk, mint Veres Pétert és Erdei Ferencet. De tekintettel munkája természetére — iskola, népművelés, irodalom —, vele, a nevével még többször lehetett találkozni. S mivel ő volt nemzedéke benjáminja — Erdei Ferencnél is fiatalabb volt két esztendővel —, a beszélgetések során, a művészetekbe és a közeletbe belenövő kollégisták szívében a miniszter elvtárs lassanként Jóska bácsivá vagy ép-

pen Jóskává lépett elő. Feltűnően nem barátkozott velünk, még pártfogó gesztusaiban is inkább hűvösen mértéktartó maradt — különben sem igen volt barátkozó természet —, de azért nagyobbik testvérként, családhoz tartozó jó ismerősként vigan tisztelhattük. Becsültük, szerettük. Azok is, akik csak messziről láthatták.

Erről a szép magasságról —, legalábbis a mi szemünkben — egy időre lejjebb esett Darvas József; szeretetünkön repedések is mutatkoztak. Nehéz évek jöttek, utak csavarodtak. S mintha Darvas József nemcsak az evangélikus egyháznak lett volna főgondnokává, hanem maga is evangélikus — ahogy mondani szokás: lutheránus — elvek szerint hangolta volna át az életét. Mintha a piros bársony székből, amelyben annyi jót is tett, el-elszundikált volna. Szépirodalmi művei ritkultak, referátumai szaporodtak. S változott a hangneme. S már nemcsak mérte, de ítélte is az irodalmat. Szabó Pált, az *Isten malmait* még értő szeretettel védte, de Juhász Ferenc új verseiről már kevés megértéssel szólt, s volt, hogy Simon Istvánt is pesszimiztának találta. S mintha embereket is hagyott volna elesni, lemaradni, illetve kiűzni a sorból. Ki ez az ember? — kezdtünk perlekedni magunkban véle. Felejtene, hogy honnan indult? Megölte volna magában az író? Népfrontos gondolkodásából szektás lett?

Most már szinte történelmietlen ideírni az egykori kérdőjeleket; egy részük akkor is indokolatlan volt, más részüket Darvas József maga oldotta fel szóval és tettel. Ha valaki, ő szembenézett életének ezzel a szakaszával is. Hivő indulattal végezte munkáját; tévedéseit a forradalmi lendület sodrában követte el. Láta, persze, a rossz tendenciákat is, hogyne látta volna, de azok ellen keveset tehetett. Elmondta, hány éjszakát vívódott át barátjával, eszmetársával, a rokon dilemmák közt őrlődő Erdei Ferencsel. Meggyőzte magát, mint mások is anynyian: úgy látszik, ennek így kell lennie. Minden forradalomnak vannak „üzemi költségei” ...

Ebbeli elgondolásait akkor még nem tudhattuk. Csak azt: Darvas József mindenképp fontos ember. Bármennyire ellenérzés is mocorgott bennük, azért szerettük; még a dalait is számon tartottuk. A summásdalt, a szép delikendős békési leányról, magam is, mint Darvas József nótáját tanultam meg, Illés Jenőtől, Eötvös-kollégista társamtól, s a *Jaj de nehéz egy párnan elaludni* ma is, mindenütt, mint Darvas József kedves dalát keseregjük. S mindig voltak a mocorgókkal szemben védői is — megírta Mocsár Gábor —, akik tudták: kellene az „ilyen lutheránusok”, akkor lesz majd igazán nagy baj, ha nem lesznek. Mert azért hozzá minden bajban s mindig bizodalommal lehetett fordulni, panaszokkal és észrevételekkel, s emberek ügyében. Segíteni nem mindig tudott, de önként semmin sem rontott. Csendes segítségét, „villámhárító” szerepét sokan érezhették. Varga Imre írt erről, szép emlékezésében.

Ehhez a népi indulású értelmiséghez Darvas József is erősen vonzódott. Jól érezte közöttük magát. Bennük egy kicsit a maga miniszteri munkájának az igazolását is látta. Többször megkérdezték tőle író—olvasó találkozókon: megérte-e a tíz esztendőt a bársonyszék? „Ahogy vesszük”, „is-is” — mondta olykor, felhúzza a vállát. Tíz esztendőt elveszített az írói létéből, de nyert is, rengeteg, művészileg is gyümölcsöztethető tapasztalatot. S ami biztos megérte: akkor áramlottak fel a népi tehetségek. Nem az ő érdeme, de neki is része volt benne. Úgy tekintett erre a fiatalásra, mint folytonosságra. Bevonta őket, amennyire tehetett, fontos, országos ügyekbe, vidéki lapok szerkesztőségébe, írószövetségi, s népfrontos csoportok munkájába. Szerzői estjein Tavaszai Ferkó történetét a *Részeg esőből* mindig felolvastatta. Nem szólt bele a műsor összeállításába, de ehhez az egy íráshoz ragaszkodott: Subás parasztleányke állít be a Stefánia úti népi kolégiumba, pulival, mert azt nem hagyhatta otthon, s ő szobrász akar lenni... A Sós Imrék jöttek így a Hortobágy széléről, meg a Szirtes Ádámok, a Horváth Terikék és a Berek Katik Pest megyéből, Szeged mellől, meg Sopron környékéről. E nagy indulás emléke maradt Darvas életében a tavaszi fényesség. Azt ki-

vánta, hogy Tavaszi Ferkó történetét lehetőleg Szirtes Ádám olvassa fel, vagy valaki más az egykori kollégisták közül.

Derűsnek, az *érdemes volt s érdemes* érzésével volt kollégisták társaságában láttam leginkább, egy-egy Móricz-ünnepség után Debrecenben, Veres Péter szobrának leleplezésekor Balmazújvárosban és Szárszón, a harmincéves évfordulón, a koszorúzás után, az ebédnél; egykori diákok, harcostársak, írók, mozgalmi emberek, s a reájuk tekintő fiatalabb nemzedék képviselői ültek körülötte. Csendes volt akkor is, csak a szemén és állán mozdult egy halk voltában is fényes mosoly. Énekelt maga is, halkán, belevegyülve a reá tekintők tetőt lebegtető kórusába. Már nem volt közte, s az egykori kollégisták között még fél hangnyi eltérés sem; a lehető legteljesebb volt iránta ismét a bizalom. Talán még teljesebb, mint a fényes szellők messze tűnt korában.

Messzire futottunk, időben előre.

Ezt a nagy, feltétlen bizalmat egy élet hűsége indokolta, vitathatatlanná azonban — a miniszterségben töltött esztendőök után — még a tamaskodók szemében is Darvas József utolsó évekbeli emberi, írói, erkölcsi továbbmagasodása tette. Hűségében, tisztaságában, igazában sohasem kételkedhattunk, de egyértelműen bizonyossá az 1956-os nagy megrendülés után lett: ugyanaz maradt Darvas a nagypolitikában eltöltött esztendőök után is, aki volt, mikor az orosházi faluvégről elindult: karácsonyt váró lélek. Író, aki tiz esztendei „kihagyás” után is azonnal a saját szintjén alkot. Habár még mindig erősen „lutheránus”. „Is-is”. Maga is mondta olykor a kérdezőknek: „is-is választ fogok adni”. A népi írókról volt ugyan teljesen önálló véleménye, de az állásfoglalás megjelenése idején — legalábbis írásban — inkább hallgatott. Sarkadi Imrénének jó barátja volt — ő hozta fel Debrecenből —, de a temetésén — pedig a hír szerint kérték — nem beszélt. Műveiben is mintha nem mindig lettek volna egyértelműek az igenek és a nemek.

Bennem is rezdültek ezek a kérdések, haloványan. De engem, mint annyi más barátomat, inkább Darvas József életének és művészetének a titka izgatott: hogyan tudott cselekvőleg végig jelen lenni a történelemben és az irodalomban, a népiek között kommunistiként, a kommunisták között népiként — akkor még nem volt ismeretes Darvas József régi keletű kommunista párttagsága —, hogyan tudott az irodalom munkásként is annyi gátló körülmény ellenére következetesen a munkásmozgalomhoz kapcsolódni, és meddő belső válságok nélkül alkotni. S mikor leginkább foglalkoztattak ezek a kérdések, akkor ért a szerencse: Diószegi András recenzíót kért tőlem Darvas egyik publicisztikai kötetéről. Az örömmel fogadott lehetőséget elég furcsán fogtam fel: nem a kötetbe gyűjtött régi cikkekről és riportokról írtam, hanem a fentebbi kérdéseken töprengtem.

De azért közölte a Kortárs; Tolnai Gábor jegyezte akkor felelős szerkesztőként, s váratlan örömmre nemsokára Darvas Józseftől is levelet kaptam: igen, ez az, jól látom én az ő életét... Ez az írás volt hozzá a belépő. Attól kezdve gyakrabban találkozhattam vele, az Írószövetségben, a Népfrontban, egyetemen, vidéki utakon, író—olvasó találkozásokon, ünnepségeken és baráti házakban.

Elmentem a falujába is: hadd lássam a házat, ahol felnőtt, ahol karácsonyváro szívvvel verte — harang nem lévén a háznál — a törött lapátot, s megismerni az édesanyját, aki korán özvegyen maradván négy fiát nevelte fel, mosásból, napszámból. A ház még mindig az utolsó előtti volt a faluvégen, minden úgy benne, mint egy rendes, kicsi parasztházban, Balmazújvárosban, vagy az én falumban, az asztal, a székek, az ágyak, de a szép szedettcsíkú törölköző már nem a kemencén, hanem a radiátorszerű fűtőtesten száradt: a nagyra nőtt fiak mindent, de mindent próbáltak megadni az édesanyjának. Darvas József édesanyja akkor már 90 körül járhatott — Adyval született egy esztendőben —, csendes boldogsággal vette tudomásul, hogy milyen emberek lettek a fiaiból, s hogy Jóska fia is hazajár, mindig jön, amikor csak teheti. Az édesanyját többet én nem láttam, pedig arról is szó volt, hogy egyszer Molnár Edit és én is lemegyünk Darvas

Józseffel Orosházára, helyszíni képeket csinál majd Molnár Edit az Arcok és vallomások sorozatba tervezett Darvas-portréhoz, ahogy Szabó Pált is megörökítette Ugrán a kedves földijeit között. Az utazásból már nem lett semmi, Darvas József hamarosan egyedül indult a maga utolsó útjára.

Bár viszonylag sokszor lehettem Darvas József közelében, kapcsolatunk sohasem színesedett igazán baráttá. Nem is színesedhetett — időben, munkában, eredményben, mindenben magasan fölöttem járt; ő mindig az asztalfőn elnökölt, én mindig az asztalvégen ülők között ügyelegettem —, de mindig teljes bizodalom volt. A rokon örökségű, a rokon célú emberek kapcsolata. Egyike voltam ama számosznak, akiket a maga elgondolásának az erősítése vagy szembesítése kedvéért némely dolgok kapcsán meg-megkérdezett. S akinek a sorsáról — nehezebb időkben — gyakorta érdeklődött. Velem legtöbbször a népi irodalomról, a szomszédos országok magyar kultúrájáról, az induló fiatalokról, a vidékről felfelé igyekvő, Pesten meg-megbotló emberekről beszélgetett; közülük többet az elsők között ajánlhattam figyelmébe.

A beszélgetés kicsit talán túlzás is, mert ő többnyire csak kérdezett és hallgatott. Még abban sem voltam mindig egész biztos, hogy mindent meghallott, amit mondtam. Amire nem lehetett egyértelműen felelni, amiben tehetetlen volt — azt olykor mintha hallatlanul engedte volna el a füle mellett. De nem így volt: a későbbi találkozások során szinte mindenre visszautalt, egy-egy mondatban: igaz a kérdés, de egyelőre nincs megoldása, vagy az én elgondolásom téves: azért azt ne higgyem, hogy igazam van.

A kérdései többnyire a népfrontban gondolkodó politikus kérdései voltak, de mindig emberi hangsúllyal és megközelítéssel. Atyáskodó gesztusai nem voltak, szerelemről, nőkről nem tartott oktatást. Nem elnökként beszélt, hanem emberként. Ha személyesek voltak a kérdéseink, személyesek voltak a válaszai is; bizalomra bizalommal felelt. Rokon volt a meggyőződése a Veres Péterével: szocialista szemlélettel minden kérdésre megfelelő választ lehet találni. Beszélgetéseiben különben töprengőbb volt, mint írásaiban. Írásaiban már a kiérlelt gondolatait fogalmazta, a beszélgetésekben olykor maga is csak hangosan gondolkodott. S ha nem volt biztos a dolgokban, jelezte: ezt most úgy mondja, hogy egyáltalán nem biztos, hogy igaza van. De fel kell vetni a kényes és nehéz kérdéseket is. Aki fél a farkastól, ne menjen az erdőbe.

A szembenézést különösen utolsó éveiben sürgette. Szorongatták a befejezetlen ügyek, s úgy tudta, mint a *Részeg eső* filmrendezője: a befejezetlen dolgok tudnak csak igazán fájni. Az 1970-es év a befejezetlenség érzését még inkább felerősítette benne.

A magyar szellemi élet átrendeződése, az irodalom átrétegződése, az ízlés változása már korábban kezdődött, a harmincas évek nagy nemzedékének a búcsúzása, „a korosztály behajózása” is, de az 1970-es „komisz és megpróbáló esztendő” — tőle valók ezek a szavak —, mint művelődésünk annyi munkását, őt is megrendítette. Áprilisban egy napon érkezett Veres Péter és Váci Mihály halálhíre, májusban Fábry Zoltán, a csehszlovákiai magyar író szíve mondta fel a szolgálatot, ősszel, októberben Szabó Pált temettük. S a következő év tavaszán Erdei Ferencet is befedte a föld. Szálfák dőltek ki, posztok maradtak üresen, épp a legnagyobb vajúadások idején.

Darvas József talán mindenkinél jobban érzékelte az idő sürgősségét és a megoldásra váró feladatok fontosságát. Úgy érezte, nemcsak a maga írói-emberi sorsának további alakulása dől el ezekben az esztendőkből, de a magyar irodalom fejlődésének az útja is, hosszabb időre. Érezte azt is, hogy a bizalom őt jelölte Veres Péter és Erdei Ferenc üresen maradt helyére, reá maradt az is, amit a nagy barátok végezetlenül hagytak. Veres Péter balmazújvárosi szobrának leleplezésekor már úgy szoltunk róla, mindenünnen összegyűltek, mint igazolt életről, nagy ügyek felelőséről; tőle várva számos tegnapi és mai kérdésben a tisztázást.

S Darvas József öregedőn, fáradtan, rendetlenkedő szívvel — mindent váltalt. A népfrontos erők ébresztését és összefogását, a realista hagyományok mélt-

tatását és továbbvitelét, a fiatalok ügyének az előremozdítását. Még felsorolni is sok volna, mi mindent csinált az utolsó esztendőkből. Ott volt az Írószövetségben, a parlamentben, a népfrontban, nemzetközi tanácskozásokon vett részt, s megjelent Debrecenben, ahol Móriczról vitáztak, Szolnokon, ahol Veres Péter-emlékkiállítás rendeztek; intézte még a fiatalabb társak lakásügyét is. Maga volt a szorongó igyekezet: mit tegyék, mit segíthetnek. Korábban olykor a vállát is vonta: mit lehet itt tenni, most még a lehetlent is próbálta lehetővé érlelni.

Vezető posztokon volt továbbra is — az Írószövetség elnöke, a Népfront elnöke, az Elnöki Tanács tagja —, de már nemcsak a nagy elvekre figyelt, nemcsak a nagy vonalakat tekintette, a lemaradó, lesántult egyeseket is gyámolította. A mások ügyének a rendezését már-már a maga írói terveinél is fontosabbnak tartotta. Az én életművemnek — mondta egyszer — úgyis vége. Ti boldoguljatok. A folytatást, az emberi élet folyamatosságát kereste.

Most, hogy utolsó évekbéli munkásságán tünődöm: az öregedő Móricz Zsigmondéval látom rokonnak az erőfeszítéseit. A Móricz által képviselt íróeszménynek — az író a körülményeket vállalva történész, publicista, a nemzet sorskérdéseinek a felvetője is egy személyben — ő volt az egyik utolsó megtestesítője. Móricz gyöttrődő lázával, de már marxista gondolkodással. Az utolsó évek Darvasáról lefoszlottak az olykor valóban „lutheránusnak” minősíthető, puhító „is-is”-ek, egyre inkább az „itt állok, másként nem tehetek” bizonyosságával írt és cselekedett. Íróilag meg is ifjodott, ifjúsága kenyerestársairól írott vallomásaiban iráskészsége is megelevenedett. Ezzel a keményebb látással és felfrissült stílussal talán a *Részeg esőt* is tovább tudta volna írni, s tovább folytatni s befejezni eredményesen. Ha időt adott volna hozzá a sors.

Darvas József lelkiismereti kérdésnek tartotta, hogy az eltávozott harcostársak örökségét őrizze és tisztán tovább adja. Szabó Pált még képzős korában kereste fel Ugrán, Veres Péterhez negyven esztendő barátság fűzte, s Erdei Ferencel még a miniszteri szolgálatot is rokon érzésekkel és tapasztalatokkal végezte. Vele még vitája sem igen volt. Ezért is állt magába süllyedve, fekete szemüveg mögé rejteztve a makói sírnál, azzal a tetézett fájdalommal, hogy őrá nem gondoltak a nagy halott búcsúztatásánál. Megrajzolta majd arcát egy beszédes írásban. S a Veres Péterét is, olyan tisztá és kemény vonalakkal, ahogy Erdei Ferenc vallott róla utolsó éveiben, ugyancsak irodalmi tanulmányban; vallón és vállalon. Szabó Pált, akinek a pörlekedéseit korábban annyiszor hallgatta türelmes félmosollyal, úgy írta meg Darvas József, ahogy fiatalságától kezdve benne élt; szálló egék alatt mutatta fel, amint perelt, ujjongott és zsoltárt énekelt. Veres Péterben az epikus embert és írórt rajzolta meg, akinek a konstruktívítás volt a hite. Darvasnak mély meggyőződése volt, hogy az ő jelentkezésük — és Sinka István jelentkezése — nélkül „nem alakulhatott volna ki a két világháború közti idő legjelentősebb írói, szellemi mozgalma, a népi írók mozgalma. A más úton, náluk jobb feltételekkel indult népfiakat, írókat, szellemi embereket az ő mágnességük vonzotta együvé.”

Neki magának, legalábbis ezekben az években, ugyanúgy, mint élete utolsó éveiben Erdei Ferencnek, Veres Péter volt erkölcsben és szuverénításban is példa. Emberi, erkölcsi példa. A népben-nemzetben-országban gondolkodás mértéke. Írói látásában, alkatában korábban is vele érezte leginkább rokonnak magát. Élete legnehezebb fordulójánál — mikor Hitlerék megtámadták a Szovjetuniót, s Horthyék is hadat üzentek, mikor reménytelennek tetszett a jövő, mikor feszült meg-et kiáltottak volna reá is talán — mindig Veres Péter házában, Veres Péter szavaiban keresett az elsők között erősítést. Bizakodást. S utolsó éveiben, ha Debrecenbe ment, ha tehetné, a Hortobágyon át vette az utat, hogy egy kis kerülővel bár, de Balmazújvárosba is benézhesen.

Tizenöt esztendővel volt fiatalabb Veres Péternél, évei szerint voltaképpen már egy másik korosztályhoz tartozott, de ezt a tizenöt esztendőt áthidalta az eszmék, a célok közössége. Több volt ez, valóban több a barátságnál, ahogy Darvas József mondta: „harc szövegség volt ez, testvéri szolidaritás”.

S nemcsak Darvas becsülte Veres Pétert mindvégig, Veres Péter is sokat várt Darvas Józseftől első kézfogásuktól kezdve; a közöttük lévő viták, egyet nem értékek nem zavarták a rokon élményeken és célokon nyugvó barátságot. Veres Péter még a népi mozgalom történetének megírását is Darvastól várta elsősorban. Nekem is mondta többször Veres Péter: Révai sok okosat mondott a népi mozgalomról, de nem mindent. Ő is megpróbálja tisztázni a dolgokat — ezért írta a Szárszót —, de már nem bizonyos, hogy be tudja fejezni, „vészesen” — így mondta — öregszik. Darvasnak kell majd megírni, ő a legfiatalabb köztük, okos, nagyon okos. Még halála előtt négy nappal is felhívta Darvas Józsefet: ne felejtse el, a mozgalom történetének a megírása is reá vár.

S ha a mozgalom egész történetének a megírására már nem is vállalkozhatott Darvas József, Szárszóról ritka következetességgel és tapintattal beszélt.

Akkor már csakugyan ő beszélhetett legilletékesebben — 1973-ban, Szárszó harmincadik évfordulóján —, emlékezőn és emlékeztetőn. Azok nevében is, akik már nem vitatkozhattak többé. Már nem lehetett jelen Erdei Ferenc, aki annak idején leghatározottabban képviselte a szocialista irányvételt, nem lehetett jelen Veres Péter sem, s hiányzott mindörökké, az egykori nagy ellenfél, Németh László is. Nagy István akkor még élt, de Kolozsvárt, s Jócsik Lajos már korábban a közélet és irodalom perifériájára szorult. Így Darvas József, az egykori „epizodista, ha nem is legjelentéktelenebb epizodista” — övé az idézett rész — volt abban a helyzetben, hogy érvennyel s messzehangzóan szólhatott. Vitázva a szektás torzítással, amely Szárszóban csak a negatívumokat látta, s az alakuló legendával, amely szerint Szárszón az igazi népi Magyarország készült, de az végzetesen el-sikkadt.

Mikor Darvas József a szárszói emlékünnepeken szólt, a történelem már az egykori viták és ellentétek jó részét feloldotta; feloldotta a párt 56 utáni népfreont politikája. Nem a rekrimináció szándékával beszélt Darvas az egykori vitákról, ellentétekről, nem bántani akarta azokat, akikkel együtt dolgozott az egész magyarság ügyét szolgáló szocializmus megvalósításáért. Nem is azt vitatta, hogy a történelem kit igazolt. Tudta, vallotta: „a történelem személyeket egyszer s mindenkorra soha — csak eszméket igazol. Végzi a maga dolgát, általunk vagy nélkülünk: esetleg ellenünk...” Akik akkor helyesen képviseltek egy eszmét, később éppúgy tévedhettek, mint ahogy az akkori tévedőknek is lehettek részgazságai, s változhattak jó irányban, jelenthetnek olyan szellemi értékeket, amelyek beleépültek már a szocialista nemzettudatba. Nem hallgatta el Szárszó ellentmondásait, retrográd vonásait sem, de „egészében véve progresszív megmozdulásnak”, „történelmi tettnek” minősítette a találkozózt. Amelyről ugyan a szellemi progresszió fontos irányzatai hiányoztak — így az urbánusok, s Szekfű hívei —, de mégis népfreont-jellegű tanácskozás volt, széles népi-nemzeti összefogás, a munkás-ság, a parasztság és értelmiség képviselőinek a részvételével. Az eszmék és tévedések csakugyan zsbvásárian összevisszák voltak, de ebben — mondta Darvas József — „Szárszó csak tükörképe volt az akkori országnak... És ebben az országban kellett népfreontpolitikát csinálni, függetlenségi mozgalmat, ellenállási mozgalmat szervezni.” S ha a felszabadulás után voltak erők — fejtegette ezt is Darvas József —, amelyek elindíthatták a kibontakozást, az jórészt a párt népfreontpolitikájának volt az érdeme. „S hogy voltak, lehetnek erők, része volt ebben Szárszónak is: sokan az itteni viták hatására, vagy ha nem voltak itt, az innen kisugárzó indíttatás hatására vettek részt március 19. után az ellenállásban, vettek részt a felszabadulás után a földosztásban, a kommunista vagy a parasztpártban, a forradalmi demokratikus átalakulás különböző posztjain. Olyanok is, nem kevesen, akik az 1943-as táboron még vitakoztak velünk.”

Nemcsak a történelmi igazságszolgáltatás szándéka munkált ebben a kérdésfelvetésben, hanem a személyes számvetés, az önmagával való szembenézés emberi igénye is. Vajon ők, akik Szárszó egykori résztvevői közül a felszabadulás után felelős posztra kerültek, Szárszónak csak a negatív tanulságait őrizték-e, vagy tettek valamit azért, hogy „az értelmiségnek ez a rétege is megtalálja he-

lyét az új rendben?” Nem felejtette el: ebben a vonatkozásban is volt „felelőségteljes, tiszta hang: okos és szép emberi mozdulat”. De azt is elmondta, mintegy a maga felelősségéért is: „a fordulat éve után ez a mozdulat elbizonytalanodott, elakadt”; a törvénytelen ségek idején már a szárszói népi baloldal is gyanúba került. S talán azt is érezhette a számvetés idején: maga sem tett meg mindent azokért, akikkel szemben erős volt a politika gyanakvása.

Szárszót, a múltat a jelennek és a jövőnek szóló tanulságokért is faggatta Darvas. Néhányat — részint a maga számára — beszédében meg is fogalmazott. Szó szerint idéznénk lehetőleg; akkori gondolkodását szinte summázzák: „Szocialista nemzet nem építhet reális nemzeti önismeret nélkül. Ehhez elengedhetetlen a leszámolás — akár a legkegyetlenebb — az illúziókkal. De a szigorú nemzeti önvizsgálat nem azonos a dezilluzionizmussal. S fordítva: a szocialista nemzeti öntudat nem nyer, csak veszít azon, ha történelmünket visszafelé korrigáljuk, megszépítjük.” El kell kerülni a szellemi progresszió belső meghasonlását. Viták lehetnek, de azoknak az egység kiküzdését kell szolgálniuk. „Nemzeti sorskérdéseink ma is vannak, nem is kicsik, ha mások is, mint a felszabadulás előtt voltak; ezekről szólni, ezeket nemzeti sorskérdésekként említeni, kezelni: nem nacionalizmus...” Megoldani őket a marxizmus—leninizmus alapján lehet, „engedményt nem téve sem a nacionalizmusnak, sem a nemzeti nihilizmusnak”. Őrizni kell az étosznak azt a forróságát, amelyet „legjobban Erdei Ferenc és Veres Péter képviseltek akkor”.

A népfrontban gondolkodó politikus író szavai ezek. Egyenes, tiszta beszéd; igazságai mára már beépültek a közgondolkodásba. Mikor elhangzottak, még nagyon is új volt a hangsúlyuk. Akik ott hallottuk először: szabadítónak és megnyugtatónak éreztük. Pontot tett valaminek a végére. Szorosabb kézfogást sugallt az összetartozó erőknél.

A progresszív erők összefogására személyében is ő adta talán a legjobb példát. A népfrontpolitika nála nem taktika volt, hanem meggyőződés. Ahogy a Gaál Gáboré volt a Korunkban, s a Bálint Györgyé a Gondolat idején. Embernek is közbeeső, összekötő jelenség volt. Indulása szerint is: a paraszti világ küldte, de íróvá a munkásmozgalommal való találkozás tette. A népiek között már fiatalon az osztályharcos szemléletet képviselte, a munkásmozgalomban a népi-nemzeti örökséget. Az egykori munkásírókhoz és a népiekhez, a derékhadhoz és a legfiatalabbakhoz egyformán szálak fűzték; néki az egymásra esetleg ferdén néző asztalok mindegyikénél vitathatatlan helye volt. Nem ismerte a főváros és a vidék közötti „művi” gyepekét; méltányos volt, minden értéket tisztelő, s türelmes, civódók között békességet szerző. S mindig eleven lelkiismerettel élt. Olykor közbönsnek látszott, valójában addig nem volt nyugta, míg nem tisztázta a kérdéseket. Megírta: az izgatta, ami még elintézetlen. Kommunista is úgy lett; az elintézetlen nemzeti és szociális problémákra keresett választ.

A szüntelen morajló lelkiismeret, a makacs visszatérése az el nem intézett kérdésekhez magyarázza műveiben a visszatérő motívumokat, s a „kérdés dramaturgiáját”, de a fiatalokra, az indulókra való következetes figyelését is. A fiatalok, mi tagadás, nem mindig szerették, többen közülük sokszor úgy vélték: felesleges a vele való beszélgetés, úgysem tesz semmit; nekik ad igazat, s másokkal szavaz. Ez sem így volt; a fiatalok útkereső realista szándékát nála jobban nehezen lehetett volna méltányolni. Ezért állt már a *Tiszta szívvel* sötétenlátásért elmarasztalt diákköltőinek — vagyis Bella Istvánéknak — a pártjára, igyekezett egyengetni a sokfelől értetlenséggel fogadott kilencek — Utassy, Kiss Benedek, Kovács István és a többiek — útját, hogy antológiájuk, az *Elérhetetlen föld* megjelenhessen, s amennyire lehet, jobb életlehetőségekhez jussanak. A realista szándékot, az igazságot pártfogolta akkor is, amikor Szabolcs-Szatmár megye akkori vezérkara és egy kezdő író Penészlek körül kitört perében a kezdő író, vagyis Végh Antal mellé állt. Erről bősséggel írt Végh Antal, Darvas Józsefről szólván. S nemcsak őt védte Darvas, védett másokat is, ha realista szándékuk miatt bajbakerültek. Mégpedig bölcsen, higgadtan. Így igazította többek között Mocsár

Gábor, Kiss Ferenc, Ratkó József ügyét. Olyanformán, ahogy Végh Antal megírta: Fejét követelik valakinek? Tessék. Lehet, hogy el kell ítélni, a szövetségből kizárni, de előbb lássuk a tényeket. A valóságot.

Az utolsó évek Darvasát az új, korszerű forradalmi írói magatartás kialakulásának a problémája erősen foglalkoztatta, különösen a fiatalok mozgólódásai-ban. Úgy vélte, ez csak akkor alakulhat ki, ha az író az adott kor ellentmondásai-val szenvedélyesen szembenéz, számolva természetesen „egy becsületes politika történelem adta dilemmáival”. Az írói újjászületés — vallotta — ott kezdődik, mikor az író mindenre való tekintet nélkül igazat mond. Ezt érezte a kommunista író első parancsának. Maga mindig ezt vallotta, de ezt az elvét nem mindig sikerült megvalósítania. A fiatalokat erre biztatta, a saját írói szuverénitását ki-küzdésére. Lillafüreden is, az emlékezetes tanácskozáson. A maga 1943-as szárszói előadásának gondolatát idézte: „... azt tartom etikai tisztességgnek, hogy az ember vállalja önmagát. Előadásomban körülbelül a következőket mondtam: az író élete mindig szenvedés. Nincs egyetlen párt, vagy mozgalom, amelyek az írók minden problémázását magáénak vallhatná. És nincs egyetlen író sem, aki bármely párt minden taktikai mozdulatát kötelezően a magáénak kell, hogy vallja. De ebben az összetettségben sincs számára más út, mint ott állni, vállalva a történelem szemetet is hömpölyögtető sodrát, ahol a haladást érezzük. Én próbáltam úgy élni, illetve s ezt tanácsként mondom: ha valahol vétettem, ott vétettem, hogy nem mindig úgy szenvedtem meg ezt az ellentmondást, hogy mindenképpen ki-küzdjem önmagamnak az írói szuverénitást. Ezt a vallomást tanácsnak mondom. Mindig egy hit alapján, egy világnézet alapján küzdjétek ki magatoknak a legtelje-sebb írói szuverénitást.”

Darvas József pontosan érzekelte az irodalomban érvényesülő tendenciákat. Láta nemcsak az előremutató, de a romló vonalakat is, például a polgári, öncélú áramlatok felerősödését, s a távolság növekedését a sznob előjelű, „ügynevezett elit irodalom és művészet” s a dolgozó osztályok valóságos életéről beszélő irodalom és művészet között. Ezeknek a szükségszerűen fellépő tendenciáknak a visz-szaszorítását várta részben az Olvasó Népért mozgalomtól, s a szocialista brigá-doktól, az utóbbiban remélve a realista irodalomnak és művészetnek hátvédet, társadalmi bázist, melegítő, tápláló közösséget. „Mert az irodalom és művészet problémái sem oldhatók meg csak önmagukban — mondta a szocialista brigá-dok országos tanácskozásán. — Mert egy realista, korszerű szocialista irodalom és művészet nem tud igazán fejlődni akkor, ha nincs mögötte egy érzékeny, ha úgy tetszik: követelő és emelő társadalmi bázis.” Olyanféle közösségeket képzelt az író mögé, mint régen a munkásírók, Benjámín Lászlóék körül volt. Hitte: ezek a közösségek megvannak, látens módon, többek között a szocialista brigá-dokban, csak író és közösség valahogy nem találja úgy egymást, ahogy kívánatos volna.

Ez is érdekes volt, ahogy ezt a gondolatot Darvas József fölvetette. A szocialista brigádok tanácskozásán nem az irodalom volt a legfontosabb kérdés, néhány író inkább csak barátságából hívhattak meg, de Darvas módot talált, hogy egy rövid üdvözlés keretében is fontos művelődési kérdést vessen fel. Ahova ő elment, ott csakugyan jelen volt; a Veres Péter-i „történelmi jelenlét” értelmében.

Utolsó éveiben különösen sokat foglalkoztatta egy kulturális tömeglap terve. A jó könyv mellett a megfelelő irodalmi-művészeti folyóiratot is szeretne volna minél több olvasó kezében látni. Ez a folyóirat volt talán akkoriban a legnagyobb becsvágya; mintha népfrontos irodalmi-művelődési elgondolásait abban remélte volna hatékonyabban megvalósítani. Sokáig, esztendőig tervezgette. (Nagy tervei voltak: többek között Illyésre, Benjámínra, Csanádi Imrére, Urbán Ernőre, Simon Istvánra, Nagy Lászlóra, Fekete Gyulára, Sánta Ferencre, Galgóczi Erzsébetre, Moldova Györgyre, Kamondy Tóth Lászlóra, Szabó Istvánra és a kilen-cekre, Utassyra, Kiss Benedekre, az induló Ördögh Szilveszterre szándékozott építeni. B. Nagy Lászlónak adta volna a filmrovatot, Kiss Ferencnek, Bata Imrének, Szabó B. Istvánnak az irodalmi részben gondolt rendszeres helyet; még nekem is

állandó jelenlétet szándékozott biztosítani.) Sajnos, míg élt, nem volt a folyóiratra se pénz, se papír, s már nagyon sokan hiányoznak azok közül, végleg, akiknek az ő hívó szava akkor talán még életet is jelenthetett volna.

Ebben az időben — hatvan éves kora tájt —, ahogy már jeleztük, szinte osztatlan volt iránta a bizalom. Ezt mutatták a születési évfordulója körül rendezett ünnepségek is. Ünnepezték az írószövetségben, a Kossuth Klubban, a szülővárosában, ünnepezték Szegeden és Vácott is.

Az utóbbi talán leginkább tükrözte az iránta való szeretetet. Semmi, de semmi protokoll ize nem volt, teljesen hivatalon kívül, önkéntesen, szívből rendezték a Híradástechnikai Anyagok Gyárában. Petővári Gyula szervezte, egy technikus-könyvtáros. Igaz, ebben a gyárban nagy hagyománya van az irodalmi esteknek, volt itt Veres Péter, Szabó Pál, Tamási Áron, Erdei Ferenc, Simon István, Sarkadi Imre, Nagy László és Juhász Ferenc ünnepség is; a Veres Péter-emlékesten többek között Németh László, a Darvas-esten Illyés Gyula is részt vett. A közreműködők között szerepelt Latinovits Zoltán, Szemes Mari, Berek Kati és több gyárbeli versmondó asszony, a váci európai hírű Vox Humana kórus Kodály-művekkel és a bazsi asszonykórus — Simon István egykori iskolatársai — dunántúli népdalokkal. Az estek voltaképpen munkás-paraszt-értelmiségi találkozók is voltak mindig: a gyár igazgatója és szakmunkásai, a váci tanács és pártbizottság dolgozói meg a környékbeli parasztok együttesen vettek rajta részt, gyakran országos nevű politikusokkal és írókkal. Kicsit otthonnak számít ez a hely, a fészekalj melegét, a közösség éltető jelenlétét adja, mint annak idején Tiszaladány és Fót a parasztság ügyeit feszegető íróknak.

A sok szép rendezvény között is a Darvas-est bizonyult az egyik legemlékezetesebbnek. Magyar—román meccs volt, de mégis vagy hatszáz ember szorongott a teremben. A szokásos gárda volt együtt: váciak, fótiak, mogyoródiak, ott volt Féja Géza, Németh Kálmán, Kónya Lajos, Lőrincze Lajos, Nánási László, S. Hegedüs László, Fábián Zoltán, Mikita István, s jött Illyés is, a feleségével. Mindjárt újra lehet alakítani a parasztpártot — mondta Illyés tréfásan. Ha arra nem is gondolt senki, de a Darvas József társaságot csakugyan meg lehetett volna ott helyben, azonnal alakítani. A könyvtár később valóban az ő nevét vette fel.

A műsor nem volt nagyon jó, hosszúra is sikerült, de a hangulat igazán virágosan alakult. Darvas kedvesen, tréfálkozó elégedettséggel beszélt: nem panaszkodhat, sok helyt, sokan ünneplik; jó volna elosztani a dicséreteket. Jó hatvanévesnek lenni? — kérdezte magától. Jó, mondta, ilyenkor sok jót mondanak az emberről. Dehát igazán nem panaszkodhatott az évfordulós ünnepségek lezajlása után sem. Mikor a Simon Istvánnak adott rádióinterjúban elmondta, hogy ő még mindig a régi fajta mártogatós tollal ír, tollszemmel, hegyes végűvel, s olyan fajtát már nem igen gyártanak, a rádióhallgatók pár napon belül egy boltra elég hegyes végű tollat küldtek neki az ország minden részéből.

S ezek után jött nem sokkal a halál. Majd olyan váratlanul és hihetetlenül, mint három esztendővel korábban a Veres Péteré. A mindig szigorú, szép fegyelemmel élő Veres Péter korai távozásának az igazi okát Darvas fejtette meg legteljesebben — „úgy látszik, mégis túl gyorsan égett, a szolgálat fegyelme is emészthet. Nem látványos lobogással, hanem a mélyben, mint a lápi tűz” — az ő szívének, az ő „elszánt”, „részánt” életének a váratlan kilobbanásáról Mocsár Gábor írt legpontosabban: „Az a szív nem a magánélet kis viharai, nem az írói munkával civil közfelfogás szerint vele járó mizériák, hanem negyven éves népi-nemzeti-közéleti szolgálat terhei miatt nem bírta ki a harmadik infarktust.”

1972. december 3-án halt meg, hatvanegy esztendősen. A Kerepesi temetőbe temették, Móricz Zsigmond és Veres Péter mellé. Sírja mellett okkal mondta Simon István: az édesanya — akkor még élt, 94 éves volt — fiát felnevelve egy népnek adta át. Darvas József temetésén, akárcsak nagy harcostársai búcsúztatásánál, ott volt az egész nemzet, munkások, parasztok, értelmiségiek, az ország különböző tájairól. Majdnem olyan volt a hangulat, mint Balla Géza temetésén, a *Részeg esőben*. Szinte

vártuk, hogy a munkásmozgalmi gyászinduló után a deres sírok közül is felzendül a zsoltár. Vagy inkább Darvas József valamelyik kedves dala.

Majd csak temetés után, a Szabadság Szálló nagytermében szólaltak meg énekek a barátok. Sarkadi Imre és Veres Péter temetése után is ide gyülekeztek a közeli összetartozók. Szomorú alkalommal voltak együtt megint azok, akik ennek a nemzedéknek a kezét fogva indultak el, valamikor, egy régi szeptemberben.



„MILY SZÉP DOLOG EMBERNEK LENNI”

- Devecseri Gábor utolsó éve -

„A költeményben... tulajdonképpen benne van az egész életem, és ennek az életnek az előtörténete... valahogy úgy, ahogyan Babits írta egyik versében, hogy: 'Magamnak látvány és csoda lett – Amint nehéz zászlókat gyenge kézzel emeltem'. Nem hiszem, hogy a *Bikasíratónál* a magam számára jelentősebb költeményt még valaha is írni tudnék. Valahogy úgy látom az egészet, hogy egész életemben akarva-akaratlanul erre készültem, legalábbis ezt mutatják saját régebbi verseimnek azok a foszlányai, felsoros és másfelsoros töredékei, amelyek önkéntelenül belekéredzkedtek ebbe a versbe, és csak később vettem észre, hogy már akkor azért írtam őket, hogy itt helyet foglaljanak”. Eörsi Istvánnal beszélgetve mondotta el ezeket a gondolatokat Devecseri. Már a betegágyon, a Kút-völgyi úti kórház különszobájában, amely hamarosan búcsújáró helyé változott. Szinte az egész művelt közvélemény szorongva várta az onnan érkező híreket. Magányos ember vívta harcát a rákkal. Az orvosok, elsősorban Sultheisz professzor, s az egész ápoló személyzet megtett mindent, hogy enyhítsék szenvedéseit. Ő pedig egyszerűen nem akarta tudomásul venni a halál közelségét. Napról napra engedelmesen bevette gyógyszereit, jajszó nélkül tűrte, hogy ronggyá lyuggassák testét az injekcióstűk. Látszólag nem foglalkozott az elmúlással. Remegő ujjakkal babrált a magnetofonnal, bekapcsolta, emlékezéseit, készülő műveit mondta szalagra, közben verseket írt, kijavította, lefordította Menandrosz *Ítéletkérők*-jét és szöveget írt Mozart *Thamosához*. Elképesztő vitalitása nem hagyta cserben. Még ilyen esett állapotban is megérintette szívét a szerelem, mintha sorsában akarta volna igazolni a végzet, hogy a tragikus mélypontok között azért vannak fel-fénylő, idilli pillanatok is.

Környezete, a szűkebb és tágabb is összefogott, hogy valamiképp megnyújtsa az idill perceit. Műveiért soha nem tolakodtak a kiadók és szerkesztőségek, de most minden megváltozott. A halál bélyege részvétet, érdeklődést keltett iránta. A *Magyar Nemzet* folytatásokban közölte *A versek alagútján*-t, az *Élet és Irodalom* *A hastelmetszés előnyeit*. Az *Ókortudományi Társaság* közgyűlése őt jutalmazta az *Ábel Jenő emlékéremmel*. Olyan kiváló ókortudósok mellett, mint Harmatta János, Szabó Árpád, személyében izig-vérig költő nyerte el a kitüntetést.

Mindig pénzsűkében volt, most nem tudott mit kezdeni honoráriumával. Terveket szőtt, hogyan lephetné meg Klárit és barátait. Ha elfogadhatjuk Somlyó György *Arnyjáték* című regénye főhősének alteregójául Devecserit – bár a regény a dolgok természete szerint sosem adekvát a valósággal –, elhithetjük azt is, hogy takarékkönyvet rejtegetett kórházi ágyában, melynek ellenértékeképp autót akart vásárolni. A kórházba már nem nagyon juthattak el azok, akik oly könnyen és felelőtlenül kérték tőle kis kölcsöneiket. A barátok azonban annál többször keresték fel, s újra meg újra eljátszották ágyánál a régi kedves játékokat, mintha ez az egész kezelés csak komédia volna, s hamarosan újra beköszöntenének az ifjúság napfényes időszakai.

Bizonyára izgalmas a kérdés: vajon tényleg sikerült-e meggyőzni arról, hogy betegsége múlóban van? Elhítte-e a kedves orvosbarátnak és az ágya körül sürgőforgó nővéreknek, hogy napról napra jobban van? Tervei és művei alapján – igen. Az utolsó versek azonban, s az a mód, ahogy naplószerű feljegyzéseiben költészetének halálhangulatát elemezte, arra engednek következtetni, sejtette, hogy a halál eljegyzettje.

Igaz, makacsul őrizte az öröm villanásait is. „A múlandóság cáfolatául” írta, mondta szalagra verseit, amelyek valóban azt bizonyítják, hogy a „törékeny öröm” érintetlenül marad meg a rá szomjas, őt befogadni kész szivben. Még akkor is, ha közben alapvetően megváltozik külső és belső világa, s egyre zihálóbb csapásokkal úszik a kiszámíthatatlanul közeledő végzet felé:

Hordókat gurítanak odalenn és harangszó a hangjuk.
Szélben kopasz fák hajlonganak és millió levél van rajtuk.
Kurjant egy-egy otromba emberhang és ez a szférák zenéje.
Másodperc-lábain jön a tipró idő, s én boldogan úszom eléje.
Átváltozik a világ, önmagává, éggé magasodik az én.
Ott ülsz a tetején.

(Átváltozik a világ)

Ebből az „éggé magasodik az én” gondolatkörből nő ki *A hastelmetszés előnyei*. A költő ráereszti sajkáját az „időtlenység vizére”, vagy – hogy a mű első fejezetének jellemző címét idézzük – „az idő árterületé”-re, hogy onnan szedje össze múltjának azokat az emlékeit, melyek költői kiteljesedésének szempontjából meghatározóak voltak, lehettek.

A hastelmetszés előnyei a múltidézésnek ugyanabban a szférájában kering, mint a *Budapest, tündérváros*, de kivált a *Lágymányosi istenek*. Néhol szó szerinti egyezések is vannak közöttük, ami magától értetődő, hiszen ahogy Devecseri napról napra, jobb állapotában szalagra mondta szeszélyesen csapongó emlékezéseit, nem maradt ideje és nem volt lehetősége arra, hogy meg is fésülje élő kéziratát. Egy merész, izgalmas kísérletet kezdett: „a megszűnt, azaz a felfüggesztett időt” akarta kiaknázni.

Proust lehetett a mintája a címadásnál, ő is az eltűnt idő nyomában indult el, de mintha egy pszichiáter tanácsára tenné ezt, s ez a lélekelemző nem más, mint ő maga. A múlt barlangjába indult, mely egyszerre kínált szenvedést és örömet. Erről vall a *Várakozva* című versben:

A szomjúság, a léleké,
bosszantó szomjúság:
mert lélekként a léleké,
de mindig húsba vág; ...

„Hát e felbukkanó és aláhulló, eltűnő gondolatok felett én lennék az Úr?” – kérdi szorongó csodálkozással, és hozzáteszi: „Igen, ez a jó ebben az időlegesen egy helyben lebegő időben. Azt írom, amit akarok. És szó sincs róla, mégsem. Mert mihelyt könyvet kezdek írni, mint ezt most, ebben a nincs-időben bár, valami fölém lép; ez pedig a szerkezet. Ha tudom, hogy könyvet írok, akkor az tüstént elkezdí szerkeszteni önmagát. Vázlatom róla nincs. De neki azért van vázlata, amit majd megismertem velem, lépésről lépésre, menet közben. De már előre hozzá kell igazodnom. Azt teszem; ez könnyű”.

A könnyűségnek, lebegésnek érzése épp úgy felvillan ebben az utolsó néhány hónapjában, mint a szorongatottságé. Az altatókkal és nyugtatókkal élő beteg ember egyszer súlytalanul könnyűnek, máskor kínzóan nehéznek érzi magát. Emlékei hol szinte maguk szaladnak a szalagra, hol elillannak a képzeletéből, azzal a „trapéz ugrással”, amiről – ezt az ellentétek között vibráló életérzést nagyszerűen kifejezve – az *Idő-játék*-ban írt. Nemcsak a gondolat és az üresség feszültségét ábrázolja ez a vers. Teste szenvedéseiről is árulkodik, már csak választott formájával is, mely csalhatatlanul idézi Kosztolányi *Száz sor a testi szenvedésről* című versének kérérlhetetlen kalapácsütéseit:

Együgyü dal
az én dalom,
ő fújja ezt:
a fájdalom.

És a Kosztolányi-vers furcsa paradoxája villan fel a „tűnő jelenlét” gondolatában is:

Nó és dagad,
ha csenevész,
s apad, tűnik,
sosem enyész.

Ugyanazon a „sötét, nem-járt úton” halad előbbre és előbbre Devecseri, amelyiken kedves Kosztolányija haladt. S ha *A hasfelmetszés előnyei* bizonyosága szerint ez az út voltaképp gondolati kísérlet is, a mellette születő versek világosan árulkodnak arról, hogy az út végén ott várakozik az alvilági révész.

„... ez, amit most alakítok, ugyan milyen műfaj?” – kérdi töprengve. „Nem valami 'Utazás a hasam körül' az 'Utazás a koponyám körül' mintájára; nem is napló, nem is emlékezés és a legkevésbé jóslat. Hanem mindez együtt, és talán a leginkább: jó tanács. Jó tanács az embertársaknak, körülbelül azzal a megszövegezéssel, amit egy röviddel a betegség kitörése előtt írt versembe foglaltam:

Siker: jó.
Kudarcc: rossz.
De ha érzed a sikerben a kudarcot,
mért nem próbálsz megfordítva is?
Míg lélegzel, addig vagy boldog;
próbálsz meg fuldokolva is.

Ami a fuldoklást illeti, én magam nem fuldokoltam. Testileg. Mert egy rövid lelki fuldoklásom azért volt. Nem is kicsi. De nem is tragikus, szinte nem is kellemtelen. Csak nagyon tárgyilagos, szakszerű, életszerű. Sultheisz Emil szobájában, vele kettesben maradvá, feltettem a kérdést:

– És ha tumor?

– Sosem titkoltam, hogy arra is gyanakodhatunk – felelte Emil.

Halásznak ilyen pillanatban talán nagy folyók jelentek volna meg lelki szemei előtt, indián főnöknek a prérík. Nekem két írásmű. Az egyik a Kosztolányi-vers:

Nem félek a haláltól, mert tudom, mi:
olyan, akár a többi földi holmi.
Nem egyszerű hullás, mint egykoron;
csak por és por és por: az én porom”.

De hogy mennyire foglalkoztatta a halál gondolata, esélye, arról azért híven vall *A hasfelmetszés előnyeiben*, hiszen jónéhány lapon keresztül igyekszik vissza-idézni múltjából: vajon hol, mikor kísértette meg először az elmúlás gondolata, s hogyan tükröződött ez verseiben.

Sultheisz Emillel való beszélgetését egy másik szalagon pergeti tovább. Amikor megtudta, hogy a tumor lehetősége sincs kizárva, néhány hónap haladékot kért, hogy „elrendezzen mindent, amit lehet”. Ez az „elrendezés” kifejezés alighanem me-

gint öntudatlanul sejlett föl tudata mélyéről, Karinthy Ferenc *Szellemidézésének* részlete nyomán. Ott Karinthy Frigyes a nógrádverőcei kis szigeten megtudja Kosztolányi szellemétől, hogy meg kell halnia. Haladékot kér, de a szellem nem adhatja meg. Devecseri megkapta. S módja volt még végigpergetni a filmet – igaz, maga is úgy érezte: „Gyorsan pereg a film”.

Még barátait is elképesztette azonban azzal, hogy napról napra súlyosbodó betegségével viaskodva, határidőre is tudott munkát teljesíteni. Mert *A hastelmezés előnyeit* és *A versek alagútjár-t* sürgették ugyan a folytatásokat közlő lapok, az egyes részletek elkészülte végső soron mégis tőle függött. Mint ahogy nagyjából tetszésére volt bízva az is, mikorra készül el a Menandrosz-fordítással. De Mozart *Thamos, Egyiptom királya* című, újjávarázsolt művének a bemutató előtt, tehát 1971 augusztusa előtt készen kellett állnia, hiszen a zenekarnak s az énekeseknek próbákra volt szükségük, s Huszár Klárának, a rendezőnek is idő kellett, hogy a hely adottságaihoz alkalmazza a darabot.

Mi sem volt természetesebb, mint hogy Devecserire esett a választás, amikor szóba került, hogy a *Thamos* csodálatos kísérőzenéjét meg kellene menteni, illetve új életre kellene kelteni. Gebler elvetélt drámája már születése pillanatában poros, elavult alkotás volt, s hiába komponált hozzá Mozart korai miséivel vetekedően szép zenét, a mű megbukott. Devecseri zeneisége, Huszár Klára hozzáértése és kettejük Mozart-rajongása azonban mégis új életet lehel a feledésre ítélt kísérőzenébe. Devecseri kezdettől készséggel állt az Iseumban rendezendő játékok gondolata mellé: a szombathelyi játékok sorát az ő Plautus-átköltése, az *Amphytrion* előadása nyitotta meg. „Sarasztro dallama”, a mozarti humanizmus eszménye egyébként fiatalágától elkísérte. Még egészségesen, a *Beszakad az idő* utolsó ciklusában újra verset írt *Mozart*-ról, a mozarti zene tündöklő édesességéről és derűjéről.

Hogyne lett volna megrendítő figyelni a költőt, amint halálos ágyán Mozarttal viaskodott, Mozarttal, aki ugyancsak halálos betegen írta a humanizmus egyik legszebb vallomását, a *Varázstuvolát*, s aki személyesen épp úgy nem lehetett tanúja operája hatalmas sikerének, mint Devecseri az iseuminak.

Huszár Klára a *Thamos* szövegkiadásának utószavában részletesen elmondja, hogyan született meg a mű feltámasztásának és kiegészítésének ötlete. A szövegtől független kísérőzenét a Petró György vezette Szombathelyi Szimfonikus Zenekar előadásában hallották, s a rendkívül szép zene rögtön vonzásába kerítette őket. „A Devecseri Gábor által újraformált szöveg három feladatot tűzött maga elé – írja Huszár Klára. – A szöveg színvonalát, minőségét, hangsúlyát a Mozartzenéhez közelíteni; a nem éneklő főszereplők – Thamos, Mizra és Pheron – jellemét megrajzolni; s a darabot a mai közönség számára is érdekessé tenni. A végig verses szöveg az antik jambikus trimetert, és egyéb antik versformákat, Shakespeare-i blankverset és a Racine-i francia alexandrinusok metrumát alkalmazza”.

A halálos ágyán fekvő költőnek sikerült a zenéhez adekvát szöveget teremtenie, sikerült emberfelettien nehéznek látszó hármass célkitűzését hibátlanul megvalósítania. A főszereplők úgy mondanak igent a létre („Ha kint, ha bent, örök gyönyör a lét”), hogy kiürítik a szenvedések kelyhét. De hisz Devecseri személyes létének, utolsó verseinek is központi motívuma ez a gondolat! Az élet értelmét járja körül újra és újra, az emberhez méltó lét módját tapogatja.

A *Thamos*-ban ő maga is jelen van. „... megtalálta a módját – írja Somlyó György – úgy kanyargatni . . . , hogy eljuthassanak nemcsak azokra a magaslatokra, ahol a Mozart-zene teljes szépségében szólalhat meg, hanem ahol ő maga, a zenének alázatosan szolgájává szegődött költő is előveheti a maga rejtett 'varázsfuvoláját'. Így történhetett, hogy minden erőltetés nélkül tudta beleépíteni a drámába és a zenébe három régi, mozarti-ihletésű szerelmes versét; s így került, szinte magától, Thamos ajkára, mint aminél odailöbben nem is fejezhetné be semmi a drámát s nem előzhetné meg a mozarti finálét, egyike legeslegutolsó verseinek.” Ez a vers *Fátyol* címmel került *A múltandóság cáfolatául*-ba. A teljes élet mellett tesz vallomást ebben is, s újra azt a magatartást idealizálja delejes erővel, mely a szenvedésben edzve is friss erővel tud vágyott boldogsága elé lépni, s azt köszönteni:

... „Ilyen vagyok s leszek; haladj merészen!
részesülj bennem, vagy légy puszta részem:
ha kint, ha bent, örök gyönyör a lét”.

Valóban hitte ott a kórházi ágyon, a halál árnyékában, hogy örök gyönyör a lét? Biztosak lehetünk: igen, hitte. Mindig is ebben a hitben élt, és úgy is élt, hogy e hitét igazolja. Legfeljebb ebben az utolsó kilenc hónapban még eufóriásabb állapotban, még gátlástalanabban vallott róla és benne önmagáról. Sokan emlegették, akik csodálkozva és megrökönyödve figyelték a Kútvölgyi úti kórházból szal longó híreket, hogy íme egy ember, aki legyőzte a halált. „Nem, ne áltassuk magunkat, nem győzte le a halált – írja nagyon szép és meggondolkoztató emlékezésében Abody Béla. – Nem is harcoltak. Sőt, a halál ajándékozta meg szokatlan bőkezűséggel. Feloldotta gátlásait, elárasztotta az ősi és nehezen megszerzett, sokszor megszenvedett felismeréssel, és minden sejtjét áthevítette: vallania kell.”

A *hasztelmetszés előnyei* igazolja is e hipotézist: „Mert gyönyörű, nyilvánvaló pihenés ez – írja egyhelyütt, a múltra emlékezve, de jelen helyzetére is célozva Devecseri. – És gyönyörű, rejtett munkálkodás egyben, öntudatlan készülődés a majdani írásra, erő- és eszközugyűjtés”.

Mik is hát azok az „eszközök”, melyeket oly szorgosan gyűjtögetett még utolsó napjaiban is, melyeknek külső és belső történéseit oly híven és fájdalmasan őrizték meg a magnó-szalagok? Mindenekelőtt az objektív „eltávolítás”-nak olyan módszere, melyet valóban csak teljesen önmagára figyelő, minden zavaró mellékkörülményt kikapcsoló szemlélet valósíthat meg. „Belülről figyelem” – mondja önmagáról és múltjáról a *Rend, rendetlenség, pontatlanság, pontosság, ihlet* című jegyzetében. A halálos betegség megnövesztette a világtól való távolságát, de csökkentette is azt, hisz talán soha nem jelent meg oly csalogató közelségben, kivehető élességgel a gyermekkor lelke vásznán, mint ezekben az utolsó hónapokban, napokban. Ő is a „lira regényét” akarta megírni, mint Vas István, és mint nemzedékéből mások is, amikor belévetette magát a múltba és az ihlet hajszalereit igyekezett felkutatni a rá-rakódott versrétegek alól. Egyáltalán nem volt könnyű dolga, hiszen többször is elmondja, hogy saját alkotásait, kivált költeményeit szinte önkínzó sietséggel vetette papírra, készen születtek meg, nem „várt ki” velük, mint fordításaival, melyeket igyekezett újra és újra átgondolva a végső tökéletességig csiszolni. Ugyanakkor azonban bámulatos emlékezőtehetsége ezekben az utolsó időkben is pontosan, megbízhatóan működött, s a versek, a sorok, a képek mögül az alkotás hajdani pillanatának motívumait is fel tudta idézni. Érezte, tudta, hogy ez az utolsó nagy esélye. A *hasztelmetszés előnyeinek* azok a legárulkodóbb, legmegrendítőbb lapjai, melyeken arról ír, hogy a magyar irodalom számtalan példáját mutatja, hogyan született a súlyos nagy betegségek szüneteiben jelentős alkotás. „Babits *Jónás könyve* tragikusan nagy betegség sok időt kívánó nyugalomban született – jegyzi föl a már idézett fejezetben. – Karinthynek a lábadozás szülte *Koponyájáról* nem is szólva. Anyám sem írta volna meg a *Bűvőpatakot*, ha nem betegsége alatt, mely minden idejét e visszatekintő idejéül engedte át”.

Sok kis feljegyzése, gondolata, ki nem fejtett, vagy csak részben kifejtett ötlete árulkodik arról, hogy részletesen el akarta magyarázni, miért épp ezt a formát választotta: az emlékezőt, hogy akárcsak a *Lágymányosi istenekben*, a *hasztelmetszés előnyeiben*, de töredékben maradt regényvázlatában is a gyermekkor forrásvidékére száll vissza. Nézete szerint az emlékek mintegy csillagközpontba tömörítik az egész életet, majd e megfelelő pillanatban kilövellve, művé szélesítve, meg is sokszorozzák, kiteljesítik azt.

E teremtő folyamat közben újra igazolva látja, hogy kedvelt régi, a *Bikasírató*-ban végérvényesen megfogalmazott alapelve, mely szerint az élet telve van kietlenséggel és tragédiával, de ezek között feszülnek az idill csodálatos percei, nemcsak a művészet szférájában válik valósággá, hanem az ő személyes sorsában is. A megtalált idill, a lélek békéjének csodálatos forrása az a sok gyermekkori emlék, amely most utoljára, végérvényes megfogalmazásban fakad fel belőle. Mint Alain-Fournier

hősei, napról napra megindul, hogy beutazza a lélek tájait és megtalálja „az ismeretlen birtok”-ot. És furcsa módon, éppen halálos ágyán találta meg igazán. Amikor fölidezhette hűvösvölgyi és nagymarosi nyaralásainak emlékét, s szemét behunyva visszaálmodhatta a kertben felvert sátrak békés nyárvégi hangulatát, s meghallhatta a messzi időből is érintetlenül szárnyaló dallamot: „Fel torreador, öld meg a bikát!” Rengeteget feküdt behunyt szemmel betegágyán, de míg a betegek nagy többsége a gyógyulásra vagy az otthonra gondol, ő hunyt pillái mögött a rég elveszített otthonra, a gyermekkorit találta meg ismét, és azt mutatta föl a megtalálás boldog örömeivel, abban a biztos tudatban, hogy ezzel a gesztusával a jelen kiterjedését is megsokszorozhatja. A halálos beteg Kosztolányi az éjbe bámulva ébred rá, hogy „az égbe bál van, minden este bál van”, „s a boldogságtól föl-fölkiabált”, Devecseri pedig a halál szorításában eszmél rá arra, ami a huszadik századi irodalomnak egyik nagy felismerése volt, hogy a gyermekkor rejti magában a nagy titkot, az élet és az alkotás titkát, s ezeket a titkokat ugyanúgy csak a magányos, emlékeit segítségül hívó ember figyelheti ki lopva, mint ahogy Kosztolányi a Logodi utcai ház ablakából kitekintve fedezte fel a mennybéli hintók előtt futó lovak felszikkázó lábnyomát.

Ezért is enged oly szívesen asszociációinak, melyek lelke vásznán türelmetlen sietséggel követték egymást. Aggodalmasan jegyzi föl, hogy „engedelmeskedik” az „odaugrás-sorozatnak”, azaz igyekszik úgy megformálni *A hastelmetszés előnyei* véglegesnek szánt részleteit, ahogy asszociációi követik egymást, de szeretné megfékezni is őket, „lemondva a többiről, jöllehet a többi is igen gazdag, de majd beugrik másutt, ahol szükség lesz rá”. Vajon valóban tudatos alkotáslélektani folyamat ez? Vagy egy agyongyógyszerezett, részben az orvostudomány bravúrja árán életben tartott, de még mindig nagyon tudatosan és világosan gondolkodó elme öntudatlan védekezése? Ki tudja. Tény, bármily lazán sorakoznak is egymás mellett ezek az utolsó fejezetek, azért mégis egységes élmény sugárzik belőlük, egy az irodalomért elkötelezett, abban felnőtt, és abból kilépni nem akaró költő vallomásai, idillkereső gesztusai.

Hogy ezt az idillt mily szomjú fogékonysággal kereste s tudta megtalálni, legutolsó versei is elárulják. Egyre nagyobb fáradtságot jelentett neki már az is, hogy felüljön. Mégis ki akart látni a kertre. Mert ennek a kertnek is volt üzenete számára: „Élet, élet’, ez nem únható.” (*Látni a lelket*). És az élet, a reménység képe akkor is kísértette, amikor már nem nézhetett ki a kertbe. A természet üzenetét ekkor azok a virágcsokok közvetítették számára, melyek éjjeliszekrényén fénylettek, illatoztak az áttetsző üvegvázában. A virágok üzenetét is lekottázta, abból is az élet híradását olvasta ki (*Növekszünk*). Így üzen neki egy iriszcsozor útján a végzet, mely oly sokszor és sokféle változatban bukkan fel Menandrosz töredékeiben is. Aligha lehet véletlen, hogy halálos ágyán oly sok egyéb munkája mellett épp Menandrosz *Ítéletkérők*-jének fordítását csiszolgatta. (A fordítás részletei először 1949-ben jelentek meg a *Magyarokban*.) Mert Menandrosz volt az, aki egy fennmaradt töredéke tanúsága szerint ezt írta: „Mily szép dolog embernek lenni, ha az ember igazán ember!” És ez a gondolat Devecserinek szinte egész életét kitöltötte. Ő is ember volt, de mindig igazán ember akart lenni, maradni, mert tudta, hogy embernek lenni felelős és szép dolog.

Öt olyan van legutolsó versei között, melyekben a kis asztalkán látható virágcsozor, a szegfűk és tulipánok mozgatták meg képzeletét. És ez az öt vers (*Szirmok, Csendélet I., Csendélet II., Flamingó-szegfű, Tulipán*) megdöbbenő erővel vall arról, hogy a lassan hanyatló, az Alvilág kapuja felé közeledő költőnek még mindig voltak reménykedő pillanatai. A virágok színe, illata, látványa, mind az életre emlékeztette, s mohó kézzel, görcsös szorítással kapaszkodott bele az utolsó reménységbe. Ezek a virágok kivétel nélkül megszólalnak. Beszélgető társaivá válnak, mint egy filozófiai traktátusban, melyben életről és halálról folyik a szó. A *Csendélet II.*-ben már nem is érzékelhető pontosan, vajon csak a szegfűkkel indul-e a himbálódzó hajó a túlvilág felé, vagy a költő is helyet kapott-e rajta.

A *Flamingó-szegfű*... még arra tanítja, hogy egyre mélyebb álmaiból van ébredés, hogy „érdemes” ébrednie. A *Tulipán* azonban már mindenestől az időből lassan

kilépő ember vallomása, kinek feje fölött megkezdte harcát lelke angyala és ördöge. És hogy az előbbi ekkor sem hagyta el, bizonyítja legutolsó verse, végső üzenete, az *Imátlan ima*:

Befejezni a napot szépen,
bizni az óra örömében,
az álom hajóján kívánni,
szeretteinknek jót kívánni,
élőnek, holtak, szeretteink
szeretteinek szép rend szerint,
örömet kívánni mindahánynak
(torló percek hullámot hánynak,
az órák az éjbe ömölnek),
örömet kívánni az örömnek.

1971. július 31-én nyílt meg előtte Hádész birodalma. Bár aligha merészség feltételezni éppen róla, aki legutolsó versében is az örömről dalolt, hogy Hermész kísérte fel az Olümposzra, kedvelt istenei, Aphrodité és Athéné oldalára.

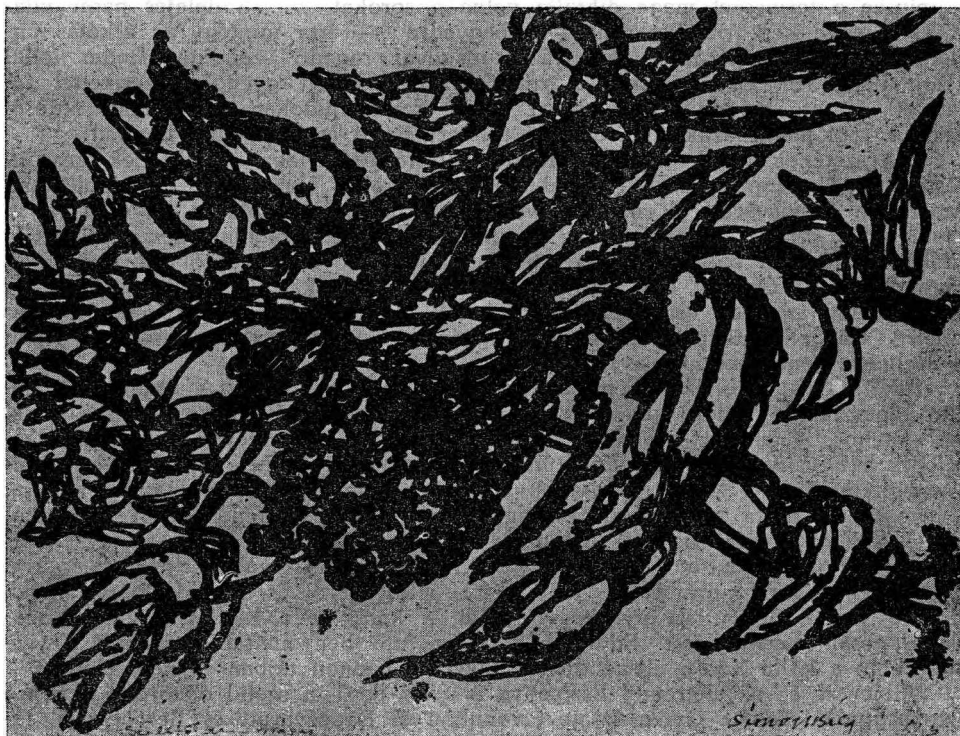

KÖLTŐ A TÁJBAN

– Takáts Gyula: *Fakutyán, fényben* –

Takáts Gyula otthonos a világban, kezéhez szelidülnek a tárgyak, egyforma biztonsággal tekint szét kertjében és az ég csillagai között. Biztonság és otthonosság lehetnének költészetének kulcsszavai. Nemcsak azért, mert örömeit a természet ajándékai között keresi. Bensőséges kapcsolatban él a környező tájjal, de meghitt viszonyban van a tájban élő emberrel is. Jól ismeri szülőföldje: a Dunántúl történelmét és népi hagyományait. Verseiből úgy lép elénk, mint a felvilágosodás korának tudós költői, Földi János vagy Diószegi Sámuel, akik naphosszat a természet titkait vallatták, egyszerre voltak poéták és botanikusok. Költészetéből egy nagymúltú táj természeti képe, klasszikus hagyományvilága és magyar népi műveltsége is kibontakozik.

A természet ihlető vonzásában született költészete. A somogyi dombok szelid geometriáját, a Balaton-vidék érett színeit idézte fel. Nemzedékéhez, a modern magyar líra harmadik generációjához: Radnóti Miklóshoz, Jékely Zoltánhoz, Dsida Jenőhöz és Jankovich Ferenchez hasonlóan kezdetben ő is az idill világában kereste otthonát. Széttéekintve maga körül a látványt azonmód versben írta le, mintha a természet maga diktálta volna a sorokat. „...a delejes papír világit és zizegve kész rímeket ránt a tollhegyedre” — írta mintegy az alkotás önfelelt természetességéről. A környezet magával ragadó szépségét finom tollal rajzolt képekben, egyszersmind a szülőföld iránt érzett gyengéd szeretettel fejezte ki. Láttató módon festette le az enyhe dombhajlatokat, a rejtelmes erdősegeket, a régi udvarházakat, a somogyi táj természeti és történelmi kincseit.

Költészetének egyik legfőbb értéke a festőiség. Maga is festőnek készült, mesterei között Egry Józsefet, a balatoni tájak költői ábrázolóját és Rippl-Rónai Józsefet, a Kaposvárott élt nagy művészt tartotta számon. Ma is szívesen ragad ecsetet vagy ceruzát, hogy néhány finom és lendületes vonallal idézze fel azt a vidéket, amelyet a balatongyöröki part felett magasló Becehegyről lát nyári délutánokon. Rónay György, értő kritikusa számlálta elő azokat a festői hatásokat vagy rokonságokat, amelyek verseiben felfedezhetők. A francia impresszionisták levegős színeire, Chagall szürrealisztikus álmvilágára és a távolkeleti: kínai és japán akvarellekre gondolhatunk eszerint.

Takáts Gyula költészetében részben a látvány uralkodik. A vidéki élet leszűrt tapasztalatai, valósággal apró csendelelei szerveződnek játékos rendbe. Más-kor sejtelmes sugárzást kapnak a képek, álomszerű és groteszk elemekkel gazdagodik a látvány, a valóság fölé tündéri játékot rajzol a képzelet. Ennek a költészetnek mégsem a tájrajz a legfőbb erénye, s nem a tájkép a legfőbb műfaja. A levegős és tiszta természetfestés mellett egy teljes életrend költői bemutatására és átlényegítésére kell figyelniünk. A környező táj arányait és fényeit kevesen fejezték ki oly láttató érzékletességgel, mint Takáts Gyula, a környezet lírai lefestésénél mégis fontosabb az, amit saját egyéniségéről és eszmevilágáról mond. Az első versek derűs látványfestészete után a költő és a környező világ viszonya alaposan megváltozott. Eddig a külvilág futó benyomásai formálták a verset, ezután a költő keresi életrendjének tükrét a pannon tájban és népi életben.

Milyen is ez az életrend? Eszménye a bölcs derű, a szelid életöröm, a benső biztonsgátudat. Takáts Gyula szinte elvonultan él Kaposvárott és Becehegyen, távol az irodalmi élet csatározásaitól. Belső biztonsgátát és derűjét gyakran a köznapok bukolikus örömeitől vagy a kétkezi munka egészséges erőfeszítéseitől kap-

ja. Mintha Horatius, a kétezeréves latin költő tanácsait fogadta volna meg: szereti a csendes örömeket, a jó társaságot, a bölcs derűt.

Ez az életrend mégsem epikureista, mégsem életélvező. Tágas, megalapozott és átélte kultúráról tanúskodik, amely a nagy európai és magyar hagyományokból ered. Antik és mediterrán nosztalgiák szövik át, a dunántúli történelem és művészet nemes emlékei: omlott várak, barokk présházak, roskadozó kápolnák, népi faragások vonzzák. Beléivódott a pannon táj művelődési öröksége: a latin auktorokat forgató művelt ősök hagyatéka csakúgy, mint a szülőföld irodalmának játékos kedélye és komoly bölcsellete. Csokonai „népi rokokójának” modern hangszerelését ugyanúgy megkísérli Takáts Gyula, mint Berzsenyi görögös klasszicizmusának korszerű felújítását. Tudatosan törekszik arra, hogy egyensúlyt teremtsen a hagyomány és az újítás között. Életében és költészetében mindenképpen arra törekedett, hogy összhangba fogja az érzés és a kifejezés gazdag változatait.

Az összhangteremtés mozdulata keltette életre szép versét: a *Fakutyán, tényben* című költeményt is. A vers 1946-ban született, és a *Se ég se föld* című, 1947-ben kiadott kötetben jelent meg, olyan hasonló tónusban hangzó darabok között, mint az *Aesculap*, a *Gyümölcsfáimhoz*, a *Vonzod és veted* vagy az *Angyali követ*. A véget ért háború után a költő feledést keresett: a sebek gyógyulását, a lélek egészségét. Így merült meg újra a természetben, a természetes élet örömeiben. A tájban az ismert csodákra talált, a nagy világgégés, a pusztító csaták után az évszakok örök rendje, a fák, füvek és virágok ősi békéje kínált feloldódást és vigasztalást.

A *Fakutyán, tényben* azokat a valóságban és a képzeletben született képeket festi, amelyeket a téli Balatonon „fakutyán” sikló költő lát maga körül. A havon és jégen szikrázó napsütés mintegy átalakítja a formákat és tárgyakat, akár a reggeli derengés, az esti szürkület vagy a nyári verőfény. Ebben a különös fényben válnak valóságossá azok a képzetek, amelyek különben a költő gazdag fantáziájának köszönhetik létüket. Először is a verskezdő kép: „Egy gitárnyakú, nagy barát / repült a malmos völgyön át, / mezitelen lábbal, hosszú karral. / Olyan volt, mint kopasztott angyal.” Ezt az álomszerű jelenetet a képzelet részletező ábrázolással kelti életre. Hitelesíti mintegy, kidolgozza és felékesíti a figurát, mintha testet adna neki: „A dermedt láb aranyló bolyhai / csillogtak, mint a kis kacsák / pihétől sárga könnyű tollai. / S kezében volt a száraz ág, / amelyre mint a vadgalamb / leszállhatott — ha kedve hozta volna —, / de ő csak szállt az égi porba.”

A völgyön át szálló barát képzeletbeli látványa még „valóságosabbá” válik a következő képsor után. A barát ugyanis nincs egyedül, a malom mellett molnár álldogál, és néz a tündöklő égre. Valószínűleg az égi jelenésben gyönyörködik: „A nagy kerék alatt a molnár / a pengő égre bámult. / Szeme kiállt a koponyából. / Piros száján a mosolya / világított...” Az egész kép együttesen: a lebegő barát és a bámuló molnár szürrealista festményekre emlékeztet: Marc Chagall festményeire. Vityebszk vagy Párizs fölött ugyanígy lebegnek az orosz—zsidó—francia festő alakjai, miközben az utca népe bámuló tekintettel követi csodás röpüket. Takáts Gyula képzeletben épülő vagy kiegészülő balatoni tájának mégisincs a szürrealisták és a párizsi mester álomvilágához igazán köze. Inkább kettejük közös forrásához: a népmesék tündérvilágához és a népi képzelet csodálatos teremtményeihez.

A képzelet szülte tündérvjáték, mint láttuk, fokozatosan a földi valóság közelébe kerül. A völgy fölött lebegő barát is valóságos testet kap, majd a völgyben álló molnár alakja még inkább a való világ szintjére szállítja le az álomszerű jelenetet. Ám nemcsak a földhöz közeledik a tündéri játék, nemcsak a látványhoz simul a képzelet szülte látomás. Hanem a költő személyéhez is. A barát és a molnár alakja után a táj rövid leírása következik. A rentház méhesét látjuk, majd a patakot, amely a malom kerekét forgatja, s végül a lassan szállingózó hőesét. S a kép előterében megjelenik a költő alakja, amint fakutyán siklik épp borért, s derűsen szemléli az előbbi jeleneteket.

E jeleneteket a valóság és a játékos fantázia szötte. A képzelet műve: a lebegő barát lassan testies valót kap, a valóságos képek azonban szinte mindig a képtelenség felé mozdulnak el. A valóság jellegzetes balatonparti tájat mutat, ennek a tájnak a népi életét. Takáts Gyula, aki földrajz-történelem szakos tanárként kezdte pályáját, majd a kaposvári múzeum: az egyik leggazdagabb hazai néprajzi gyűjtemény vezetőjeként dolgozott, kitűnően ismeri a somogyi part népi életét, ennek a tájnak szokásait és munkafolyamatait. Első nyomtatásba adott művében, *A somogyi Nagyberék* című doktori értekezésében a vidék gazdaság- és településtörténetét tekintette át. A téli kirándulásról írott versében is megjelennek a népi élet emlékei, akárha egy költői hasonlatban: „Piros száján a mosolya / világitott, akár a réten / a sás szokott a nádból, / mikor a könnyű nyárfacsónak / kendert szállít a békés tónak...”

Máskor groteszk fénytörést kapnak a valóságos emlékképek: „Lángolt a rendház méhese / s a fényes jégcsapokra szállt / tizenkét zümmögő család”. A nyári méhek nyilván nem röpjünek fagyos jégcsapokra: innen ered a látvány groteszk és tündéri képtelensége. Hasonló képtelenséget mutat a völgyön át siető patak zaja is. A kis patak megered: „s a kéklő nagy garat / örölni kezdte lassan a havat”. Ezek a tündéri képtelenségek, akár a Chagall-képekre emlékeztető előbbi jelenet, a folklór világát idézik, egy naiv és játékos poétikát. A mesében köznap emberek szállhatnak ismeretlen messzeségek felé, s ha a mesék fantáziája akarja, jégcsapra ülhetnek a méhek és havat örölhet a malom. A költői képzelet a tájat és a benne élő emberi világot a népmese csillogó köntösébe öltözteti. A népmesei látásnak és hangulatnak Takáts Gyula költészetében kivételes szerep jutott. Verses meséiben, így *Tündérhal és a háló* című balatoni halászhagyomány és életképeiben a somogyi folklór gyakran ihlető forrásként szerepel.

A mesék narratív előadásmódját szolgálja a költemény formája is. Takáts Gyula nem hívja fel különösebben figyelmünket a versformára, nem zenei, inkább festői megoldásokkal dolgozik. A *Fakutyán, tényben* ritmusa egyaránt tagolható az időmértékes és a hangsúlyos verselés szabályai szerint. (Ezt a ritmust nevezzük „szimultánnak”). Ha az első szerint tagoljuk, általában négyes, ötödféles és ötös jambikus sorokat kapunk, de találunk harmadfeles („Ki látott engem”) és hatodfeles („leszállhatott — ha kedve hozta volna”) sort is. A magyaros verselés szabályai szerint általában kettős és hármas osztású nyolcasokra, kilencesekekre és tízesekre akadunk. Rimelhelyezése szintén nélkülözi a merev szabályszerűséget, egyaránt lelünk páros és keresztrímeket, sőt visszatérő rímeket („Bámult — kocsonyából — ... — nádból”). Már ez a rimhármas jelzi, hogy Takáts Gyula asszonáncokat használ. Például: „karral — angyal”, „kis-kacsák — száraz ág”, „szállt — család”, „garat — havat”. A mesélő hang csupán az előadás folyamatosságára ügyel, és ezt a folyamatosságot megfelelő módon érzékeltetik a kevésbé feltűnő asszonáncok is.

A költeményben előmlő mesehangulat talán naiv költő művének tetszik, holott nem az. Takáts Gyula nagyon is tudatos költő, aki szántszándékkal él a tündérmesék lehetőségeivel. Mégpedig ezúttal, gondolom, azért, hogy a valóságos élményt és a valóságos látványt valamiképpen átemelje az időtlen dolgok közé. „Ilyen volt s az volt ám a tél!” — írja a télről, amelynek emlékét meg akarja örökíteni. A téli emlék időtlenné válik, örök mintává lényegül, szinte mitológikus fényben tündököl. Az állapot és a látvány időtlenségét sugallja a költemény képeinek különös groteszkje: a téli tájat sorra képtelennek tetsző nyári emlékek népesítik be. A kis kacsák, a vadgalamb, az égi por, a nádból kivilágoló sás, a kendert szállító nyárfacsónak, a békés tó, a nyüzsgő méhes, a serényen dolgozó malom — csupa nyári kép és jelenség. A fagyos télhez mindennek valójában semmi köze. A téli környezet és a nyári képek groteszk ellentéte sajátos feszültséget ad: szinte megszünteti a valóságos időt. Pontosabban az időn kívül helyezi a látványt és az emléket, a fakutyán való utazás tündéri, játékos élményeit.

Maga a költő is valamiképpen kívül áll a valóságos téren és időn. Először tárgyyszerű pontossággal jelöli meg utazásának célját és körülményeit: „A jégen át siklottam épp borért”. Aztán mégis mitikus fénybe emeli ezt az utazást: „Se

föld, se víz alattam. / Akár a fény, akként suhantam". A „se föld, se víz” per-
sze jeget jelent: a befagyott Balaton jegét. Mégis van benne valami különleges,
valami meseszerű. A fényre történő utalás is ezt a meseszerűséget emeli ki. Aki
borért utaztában olyan chagallian meseszerű figurákkal találkozik, mint a mal-
mos völgyön át repülő barát, és olyan groteszk látványban részesül, mint a jég-
csapra szálló méhek raja, az részben már a mesék birodalmában kalandozik. Fa-
kutyán, ami már magában is meseszerű tákolmány: furcsa, groteszk elnevezése
miatt.

Takáts Gyula verse mesés fénybe borítja a tájat, az időtlenség magasába
emeli az élményt. Mintha ezzel akarná jelezni, hogy a körötte élő vidéknek már
eleve költői jellege van, s hogy ő maga egészen különleges és személyes viszony-
ban áll ezzel a költői vidékkel. A szülőfölddel, hogy pontosabb szót használjak.
A szülőföld nemcsak a maga valóságában él, nemcsak a látvány révén hat. A köl-
tő emlékezetében és szívében van jelen. Megmozdítja képzeletét, bensőséges ihlet-
forrást nyit. Véget nem érő, mindig gazdagodó személyes értelmű mese tárgya,
sőt hőse. Az évszakok rendjén, a valóság törvényein is diadalmaskodik: már nem-
csak valóság, költészet is. A *Fakutyán, fényben*, Takáts Gyula tündér-mesés élet-
képe így lesz lírai vallomás: a szülőföld dicsérete.

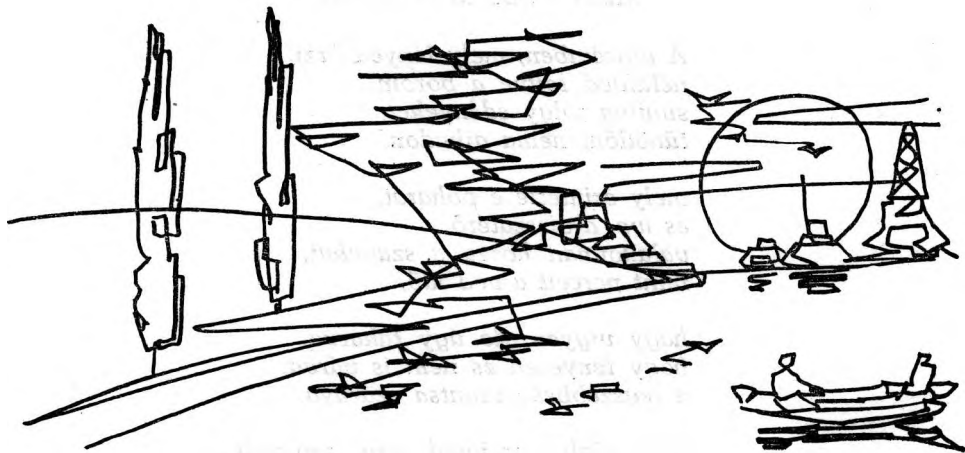

Öt szonett Loncinak

1.

AZT SZOKTATOM IDE

*Együtt suhanva, tollamat fogod
s e táj ölén a rózsá, szilva
testébe is de több van írva.
A szárny is más léghez szokott!*

*Viszel az évszakos világon át;
vakot, ki minél távolabbra lát,
annál hangyább ez a világ.*

*Azt lopva át, azt szoktatom ide,
melyről csak ritka pillanatba
csapódik egy-egy vágás síkja;
Mont Blank fölötti kontinens hire...*

*Tavasztól őszig így veled
együtt kószálva kerteden,
más csokrokat köt ez a szerelem.*

2.

MELY TÖBB MÁR JÓVAL

*A pincében, mely lényed örzi,
nélküled fejtve a borom,
simítva tölgy edényeket,
tünődöm néma ajkadon,*

*mely érintette e poharat,
és ive, a visszatérő,
valahonnan hozza a szavakat,
mint perceit a vad idő,*

*hogy vigyen, de úgy takarva,
hogy fényesen és nem is várva,
a legszebbet villantsa szárnya,*

*mely több már jóval, mint ami volt...
Igy kísért e szikla-bolt,
együtt veled pincébe zárva...*

3.

EGY VAD VONZÁS

*Az idő tiszta rétegébe
simul be lényed és veled
egyre fénylőbben és nem a mélybe...
A teljesebb leglényege*

*nő az anyag fölé és rajta
már túl áttetszőbb és arctalan
az évek és a test hatalma
e végtelen arányaiban.*

*Kutatlak így e kis szonett
végén kísértő tájba.
A szerkezet és dallam megett*

*egy vad vonzás izma emel,
mint vésőt a márványra,
aki az idővel perel.*

4.

MERT A KÉZZEL FOGHATÓNÁL

*A szó, mely szólít, egyetemesebb
és gazdagabb lett veled már a nap.
Valamit átadott közénk, veled,
a megszokottnál e szokatlanabb,*

*mert a kézzel foghatónál a világ
más rendjéből hozott nem foghatót,
melyről ritkán jeleznek hajók...
Új partokat... Új kontinenst hozott*

*nekem, hogy lássam és éppen veled,
ahogy e fényesebb, zöld szigetek
a hiányból teljesbe nőve át,*

*mint része bár, de nem a résznek,
jeleddel tagja egy olyan egésznek,
mely talán több is, mint ez a világ.*

VAGY NÉMÁN CSAK

*Naptól megfosztva és bezárva
milyen tőkély, amelyre
nevelt éveken át a zárda,
szíved Hozzá emelve?*

*Kegyetlen ez a rend, amelybe
minden belépve, máris hódol,
mert másik nincs... Csak egy és ebbe
parancs nélkül adózol.*

*Megszülve, ekkép... Soha máskép...
Az élet a halállal ajándék!
Vad zölddel s vadabb feketével*

*harcolsz, a tested osztva széjjel...
Vagy némán csak helyünkre állva,
újra Teljes leszünk a halálba?*

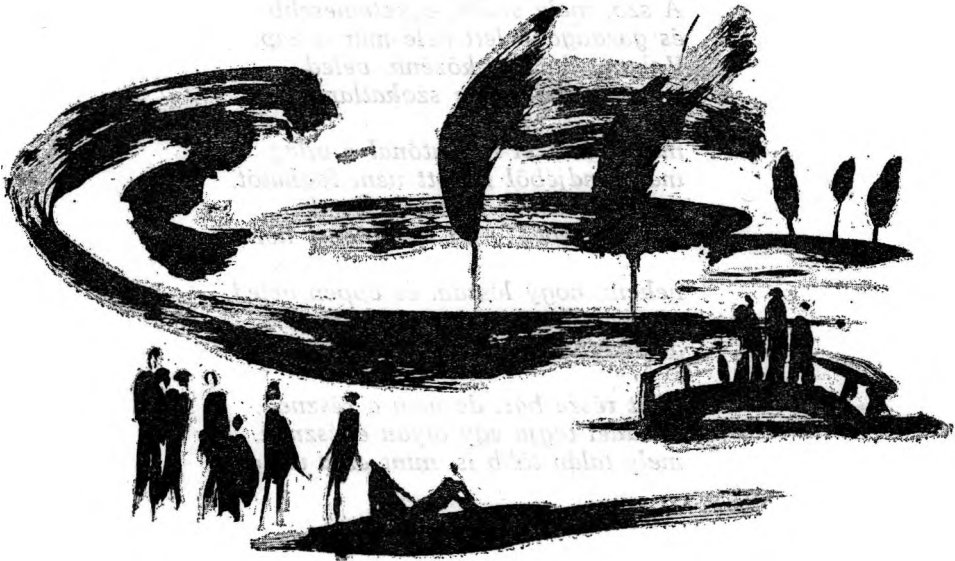

A taszári dombon

*Rég az erdőben volt Somogy.
Még van Somogyban erdő.*

*Társaim izgatottan készülnek,
visznek engem is, –
karjukon vékony pengéjü balaska.*

*Gyula félszeggel hunyorít:
– Meglátod olyanok leszünk
mint a betyárok...*

*Megyünk a dombtetőn, hajforgató,
rebegő szélben. Árpád,
az orvos, kit az iskolában
nyolc éven át uri-
gyereknek véltem, közös ősök,
vándor csizmadiák nyelvén
beszéli: ezt, meg azt,
hogyan csinýáták...*

*Tisztás: fű, szőlős-kert, gyümölcsfák.
Áramszedő küllős forgattyuja.
Bogarak, lepkék ide-odarángó
hálóiban lósóska, pipitér.
Meg gólyahír és nyír és nyár. Előttünk
méltóságos magányban: berkenye.*

*Gyula mindenkit ismer.
– Ez itt a Bális szomszéd háza,
az meg aki a pincéje előtt
áll kint: – a Cséplő.*

*Félkörben nyitja északon
a tág völgy legyezőjét:
– Erre van Büssü, Gölle, Nak,
az pedig ott – a hangja átmelegszik –
anyámék földje, Lápaő.*

*Aztán a baltanyéllal
körülbecézi Cséplő
kétszázéves présháza sarkát,
a szép amorf alakzatot.*

*- Beszél a régész! ... - somolyog a gazda,
s a búcsúzás okán
beinvítál, kóstoljuk meg borát.*

*Tölt és folytatja: Nem hisz a tudósok
bizonykodó szavában.
Mért épp harmincöt millió éve
keletkezett az univerzum?*

*No és ki robbantotta föl
az őszanyagot?*

*Én csak
kortyolgom a fanyar vöröset.
Az ismerős izektől
talán előnt az otthonosság,
oszlik a félelem, hisz én itt,
akárhogy nézem, idegen vagyok,
- a hű betyárok foglya - ...*

*Cséplő már fordul is felém,
megkérdi: - Honnét?*

*.....
Mérőből? - Hát az nincs a világ végén.*



IRODALOMTUDÓSAINK FÓRUMA

Rovatunkban a Magyar Rádió sorozatának szövegeit közöljük. A műsört Dénes István szerkeszti.

A Tóth Dezsővel folytatott beszélgetés a 3. műsorban hangzott el március 10-én.

XV.

TÓTH DEZSŐVEL BESZÉLGET BÉLÁDI MIKLÓS

BÉLÁDI MIKLÓS: Tóth Dezső a pesti egyetemen kezdte a pályát, az egyetem elvégzése után a felvilágosodás és reformkori tanszéken dolgozott, innen 1956-ban az Irodalomtörténeti Intézetbe került. A múlt század első felének irodalmát tanulmányozta, ekkortájt írta a marxista irodalomtörténet több monográfiát termő első korszakának egyik máig érvényes írói pályaképét Vörösmarty Mihályról, amely nemrégiben új kiadásban jelent meg. Később a Magvető Kiadónál, az Írószövetségben és a Pártközpontban dolgozott, jelenleg kulturális miniszterhelyettes. Irodalom- és tudományszervezői munkaköröket látott el, közben folytatta irodalomtörténeti stúdiumait, a reformkor kutatása mellett mind rendszeresebben foglalkozott a XX. század, s ezen belül az élő irodalom folyamataival, jelenségeivel, alkotóival. Egyidejűen publikált történeti tanulmányokat, és írt kritikákat — a kettő nem áll, állhat ellentétben egymással. A történeti áttekintő igény, jól tudjuk, szilárd alapot és távlatot ad a jelenkori irodalmat értékelő kritikákhoz — ezt könnyű belátni. Az irodalmat igazán az érti jól, aki nagyobb összefüggések részeként szemléli az egyes jelenségeket.

Tóth Dezső két kutatási területét az elméleti vonatkozások iránti érdeklődés, érzékenység kapcsolja össze. Nem elégszik meg a történeti leírással, a szűkebb körű elemzéssel, ezt csupán az értelmező-értékelő munka alapjának, kiindulópontjának tekinti. Az értelmező-értékelő gondolatmenetből bontakozik ki az a többlet, amely Tóth Dezső irodalomtudósi karakterét jellemzi és egyéníti. Tanulmányaiban, cikkeiben mindig elméleti általánosításokra törekszik. Témáiban elméleti problémákat fedez föl, és e szerint közeledik hozzájuk. Anélkül, hogy mintegy ürügynek tekintené, az alkotásokat és életműveket egy nagyobb rendszer, világnézeti, eszmetörténeti, esztétikai kérdéskör részeként taglalja. Akkor van igazán elemében, ha az elemzést, a műértelmezést az általánosítás síkjára emelheti. Tóth Dezső szemében az irodalom, a művészet mindenekelőtt történeti produktum, egy adott kor társadalmi mozgalmainak terméke és tükörképe, melyben osztályok, nagyobb érdekek küzdelmei, illúziói, eszméi, esztétikai kultúrájának eredményei öltenek alakot. Ezzel az irodalomértelmezéssel találkozunk *Élő hagyomány — élő irodalom* című kötetének tanulmányaiban is. A múlt, a hagyomány, az irodalmi örökség azonban nem önmagáért valóan érdekli, s ez természetes is: minden valamire való irodalomtörténész saját jelenidejéből visszatekintve magyarázza, sajátítja el a múlt értékeit.

Úgy látom — s ebben tanulmányköteted megerősít —, hogy nálad a *történetiség — elméleti általánosítás — jelenérdeklődés* összefonódását — kimondva, kimondatlanul — az irodalomtudomány alapjaira való rákérdezés teremti meg. Téged igazán az érdekel, hogy „mi az irodalom jövője”, „mire való a művészet” és „mi a feladata az irodalomtudománynak?”. Ezek *tudományos, egyszersmind emberi* kérdésfeltevések, tanulmányaidat épp ezért *történeti: antropológiai* szempontúaknak nevezném. Hogy úgy mondjam, ez a te írásaid „metafiziká”-ja is. Sőt, megkockáztatnám azt a véleményt is, hogy írásaidban felismerhetők a marxista ontológia irodalomra alkalmazásának a jelei is, s talán ennek tulajdonítható, hogy téged nem aggasztanak az irodalomtudománynak azok a dilemmái, melyek szakmánk köreit néhány esztendeje erősen foglalkoztatják.

TÓTH DEZSŐ: Azt kell mondjam, hogy a jellemzők, amelyekkel szerény tevékenységemet karakterizáltad, minden irodalomtörténészre, legalábbis az irodalomtörténészek igen nagy hányadára, köztük például a te tevékenységedre is jellemzőek. Minden alkotói tudat a jelen tudata, akkor is, ha a múltat vizsgálja. Történelmi „szerencsénk”, hogy a mi mai tudatunk természetes érdeke a tegnap objektív értelmezése. Nem akarok a szavakkal játszani, de azt hiszem, soha kedvezőbb történelmi alkalom, hogy a tegnapot a mából, a máat a tegnaptól ismerjük meg. Aki erre elszánta magát, tehát irodalomtörténész és kritikus, annak számára az elméleti kiindulás szükséges is, de úgy is mondhatnám: annak számára az elméleti tanulságoknak szüntelenül gyarapodniuk kell. Hogy nálam mennyire eredményes, nem tudom, de amit kérdésfeltevéseim „antropológiai” szempontjának nevezteél, az nem más, mint az a szent meggyőződés, hogy, mint minden művészet, az irodalom is az életből származott el és csak életbeli hatása révén, annak arányában létezik.

Egyébként, aki irodalomtörténettel, tehát a múlt valamely szakaszával foglalkozik, az feltétlenül kell hogy érzékelje a történelmi korszaknak azokat a mozzanatait, tendenciáit, irányultságait, amelyek máig hatóak. Ami annyit is jelent, hogy nemcsak a múltat kell ismernünk, de a máat is élni kell. A XIX. század első felével, különösképpen a reformkorral foglalkoztam, és meg kell mondanom, hogy minden különösebb „aktualizálási” törekvés nélkül, egyszerűen annak a kornak a benső tendenciáit figyelembe véve, és a mában élve, természetesen *adódtak* bizonyos analógiák a reformkor és a mi mai társadalmunk közt. Abban nevezetesen, hogy mind a kettőre jellemző egy általános progresszivitás; abban, hogy a progresszív eszmék jegyében szerveződik egy-egy — tartalmában persze eltérő — nemzeti egység, és abban, hogy ezek a progresszív eszmék a társadalmi élet minden szféráját, szektorát áthatják. Ezen túl már nem is mernék menni, mert ha konkrétan fogalmaznék, akkor már az analógiák abszurdumba torkollnának. De nem tartom véletlennek, hogy pl. a Pándi Pál irodalmunk „első aranykorának” nevezte a múlt század 30-as, 40-es éveit.

De érzek egy érdemlegesebb, közvetlenebb kapcsolatot is a reformkor és ma közt. Legalábbis abban az értelemben, hogy nagyon sok, még ma is élő kérdés teljes megközelítése, körülírása, elsajátítása többek közt éppen a reformkor felől lehetséges. Különös tekintettel arra, hogy a reformkor a mi nemzetté válásunk, nemzeti ideológiánk kialakulása szempontjából döntő, éppenséggel „reprezentatív” korszak volt. Meggyőződésem — ahogyan ezt meg is irtam —, hogy mai nemzettudatunk nemcsak erőt merít a reformkori szellemi-irodalmi hagyományokból, de mai teherétéleinek nagy része is abból származik, hogy a nemzeti ideológia kialakítója nálunk egy polgári szerepet betöltő feudális osztály volt. A döntő, az elsődleges persze e hagyomány progresszivitása.

BÉLADI MIKLÓS: Ennek példáját látom Vörösmarty Mihályról szóló tanulmányodban. Nem a könyvre gondolok, hanem arra az írásodra, amely 1975-ben jelent meg. Ez a tanulmány Vörösmarty Mihályt teljesen újszerű módon közelíti meg. Ebben a tanulmányban Vörösmarty Mihályt a magyar irodalom első nagy polgári költőjeként mutatod be. Úgy értelmezted Vörösmarty polgári mivoltát, hogy az ő műveiben jelenik meg először irodalmunkban az individuálisnak, a nemzetinek és az általános emberinek olyan kapcsolata, ellentéte és összhangja, ennek a három oldalnak helyenkénti polarizációja, amely korábban más írók művében nem valósult meg.

TÓTH DEZSŐ: Teljesen egyetértek azzal, ahogyan ezt az évfordulóra készült Vörösmarty-tanulmányt látod, és egy kis szívfájdalmam is van. Arra gondolok ugyanis, milyen jó lett volna, ha Vörösmarty pályájának ezt a kulcsát én annak idején meglelem. Nem mintha ez a tanulmány ellentétben lenne a monográfiámmal, de úgy érzem, hogy ebben a tanulmányban olyan szempontra találtam — olyan osztályszempontot adott a marxizmus —, amelyik minden rendelkezésre álló ismeretet organikusabban, hitelesebben és termékenyebben tud szervezni. Vörösmarty ti. jóformán a fellépésétől kezdve és *elsőként* reprezentálta, hogy ebben a polgári szentháromságban érzett, gondolkodott, öntudatlanul, esetenként tudatosan: individualizmusban, nemzetiségben és egy polgári értelemben vett nemzetköziségben. Pályáját

tulajdonképpen azon az alapon lehet felrajzolni, hogy amikor e három közül valamely korlátozottan, szorítottan érvényesült, akkor a másik kettővel mintegy kompenzálta ezt. Például a fiatalkori, tehát a 20-as évekbeli epikus korszakában, amikor még a rendi mentalitáson belül gondolkodott, amikor műveinek nemzeti érvénye rendileg erősen korlátozott volt, akkor ezt az individualizmus nagyrészt öntudatlan, legalábbis nem programmatikus hangsúlyával korrigálta. Gondoljunk arra, hogy mi az, ami máig élvezhető, mondjuk a *Zalán futásában*. Kétségtelenül a lírai övezetek, a személyesen átélt szubjektív hitellel formált lírai anyag, a filozófiai betétek, vagy sokszor csak jelzős szerkezetek. Ez az, ami élményt jelent ma is, és ennek a polgárián individuálisnak, másfelől a rendi — nemzetinek ez a gondolati — esztétikai viszonya, konfliktusa és korrelációja az, ami jelentőssé, korszerűvé, progresszívvé teszi a Zalánt. A polgárián individuális itt és ekkor többlet, nem pedig mínusz.

Vagy gondoljunk pályájának másik csomópontjára, a *Csongor és Tündére*, ami akkor született, amikor a nemzeti mozgalom visszaesett, amikor Széchenyi fellépése és annak a hatása előtt állt még a magyar társadalom. Itt az általános emberi és az individuális volt az, amivel kompenzálta a visszaszorult nemzetit, illetőleg itt a nemzeti csak esztétikai színező érvénnyel volt jelen.

Akkor, amikor Széchenyi és más egyéb tényezők nyomán a reformkor kibontakozás megindult, akkor ezzel a hazafisággal, ezzel a tartalmasabb nemzetivel már teljesen azonosulni tudott, és ez a társadalmi élet mozgásával való azonosulása nyilatkozott meg abban, hogy az epikától megvált, illetőleg hogy önkifejezésének fő formájává a 30-as évektől a líra lett. Ekkor és ezért született individuálisnak, nemzetinek és nemzetközinek viszonylag legharmonikusabb találkozása: a *Szózat*.

Amikor a 40-es évek közepén az a kérdés került előtérbe, amelyik a rendipolgári progresszió számára a legnehezebb volt, tehát *nem* a nemzeti függetlenség, hanem a belső társadalmi átalakulás — ami természetesen elválaszthatatlan volt a nemzeti függetlenségtől és általában a nemzetté válástól — akkor Vörösmarty lírája személyes, monológ formát ölt, és az osztálykérdéseket az egyetemes emberi oldaláról éli át.

BÉLÁDI MIKLÓS: Horváth János írja, hogy a *Csongor és Tünde* a magyar romantika legnagyobb remeke, Vörösmarty művei sorában is csúcspont. Hajlok arra, hogy egyetértsek ezzel az ítélettel.

TÓTH DEZSŐ: Meg kell mondanom, ne haragudj, ezzel nem nagyon értek egyet. A magyar drámairodalom — nem is merem drámának nevezni a szó szoros értelmében a *Csongor és Tündét* — tehát a magyar színirodalom történetében a *Csongor és Tündének* megvan a maga kiváló és máig érvényes helye, de nem értek egyet azzal, hogy ez volna Vörösmarty művének a csúcspontja. Meggyőződésem, hogy Vörösmarty a lírában általában nagyobbat alkotott, és a lírán belül is költészetének a csúcspontja éppen gondolati lírája, és pedig annak révén, hogy benne korának ellentmondásait a maguk totalitásában volt képes megragadni és művészi-egyenértékűen megfogalmazni. Ne felejtsük el, hogy Vörösmarty kortársai közül — a Petőfin „innen” nemzedékekre gondolok — többen, például Garay János is, a merő politikai tartalmat tekintve jóval tovább jutottak nála. De Vörösmarty éppen azzal haladta meg őket, hogy a hazai ellentmondásokat az emberiséghez és világhoz való fellebbezés révén, egyszerűsmind az emberiség fejlődésének ellentmondásaihoz kapcsolva, azokkal összefüggésben tudta megragadni.

BÉLÁDI MIKLÓS: Szó esett a magyar drámairodalomról. Tanulmánykötetében olvashatunk cikket az átigazított *Bánk bán*ról. Egyetértettél azzal, hogy Illyés Gyula hozzányúlt a magyar drámairodalom legnagyobb remekművéhez. Szerinted miért kellett a Bánk bánon igazítani?

TÓTH DEZSŐ: Én nem egészen azt mondtam, hogy Illyésnek feltétlenül igaza volt abban, hogy a *Bánk bán*hoz hozzányúlt, és változtatott rajta. Legjobb emlékezetem szerint azt mondtam, hogy Illyés a könyvtárra menő Katona-irodalomhoz egy sajátos módon szólt hozzá. Nevezetesen, hogy ő a felhalmozott tapasztalatról való véleményét egy átírásban, átdolgozásban fogalmazta meg. Hogy ez mennyire helyes,

azt az Illyés-féle változat bemutatónak, színpadra vitelének a tapasztalatai kell hogy eldöntések, és ezeket a tapasztalatokat is össze kell mérni azokkal az elemzésekkel, amelyek magára az eredeti Katona-drámára vonatkoznak. Maga Illyés is éppen erre az összevetésre, erre a vitára szólít fel. Abban érték egyet Illyés Gyulával, hogy közelebb akarja hozni ezt a nem könnyen apercipiálható, sok homályos, nehezen tisztázható részlettel, megoldással „terhelt” drámát a nézőhöz. Átdolgozásának a fő szempontja is azt hiszem az volt, hogy a dráma szövegének fő vonalait kiemeli, és ezáltal könnyebben játszhatóvá és főleg könnyebben befogadhatóvá teszi. Azt mondatnám, hogy egy műalkotás művészi értelmezésében juttatta kifejezésre azt az óhaját, hogy a *Bánk bán* kerüljön szélesebb tömegekkel kapcsolatba.

BÉLÁDI MIKLÓS: Eljutottunk ezzel a mai irodalom kérdésköréhez. A mai irodalomról számos kritikát írtál, könyvet is adtál ki a mai irodalom problémáiról, ezenkívül mint a kulturális élet egyik irányítója veszel részt napjaink irodalmi és művészeti életében. Nem a kulturális élet egyik irányítóját, hanem a tanulmányírót, a kritikust kérdezem. Megállapítod több írásodban, hogy irodalmunkban változatlanul középponti helyet foglal el a társadalmilag elkötelezett, szocialista világnézetű, realistának nevezhető irodalom. Erről az irányzatról, erről a realista elkötelezett irányzatról te bőven, részletesen, érvekkel dokumentáltan írsz. Több cikkedben szólsz arról, hogy ugyanakkor problematikusnak, megkérdőjelezhetőnek minősíthető jelenségekkel találkozunk a mai irodalom életében. Így nem tartod egyértelműen egészséges tünetnek, sőt inkább negatív jelenségnek minősítéd azt, hogy a személyiség elemzése, problematikája napjaink irodalmában előtérbe nyomult. Ezzel a véleménynyel a következőt tételt állítanám szembe: napjaink magyar irodalmában még mindig az az egyik legnagyobb kérdőjele, hogyan tud igazán korszerűsödni? Persze, nem divatokat követő módon, hanem adottságait, feladatait, kötelességeit szem előtt tartva.

TÓTH DEZSŐ: Némi félreértés lehet a dologban. Én a személyiség előtérbe kerülését társadalmunk fejlődése egyik eredményének tartom, és semmiképpen sem beszéltem erről aggodalmasan. Én csak azt kíséreltem meg jelezni, hogy erre a tényleges, társadalmi, a mindennapi életben is érzékelhető jelenségre a művészet, ezen belül az irodalom többféleképpen reagál.

Elsőnek Déry Tibor „*Ki vagyok én*”-jét és Örkény Istvánnak a „*Pisti a vérzivatarban*”-ját említettem, azért, mert szemléletben, áttekintő igényben van köztük rokonság, s azért is, mert véleményem szerint mindkettő létrejött a személyiség előtérbe kerülésével függ össze. Hangsúlyoztam, hogy ezeknek a műveknek a jelentése mennyire többértelmű. Egyrészt ezekben a művekben benne rejlik a korábban indokolatlanul megsértett személyiség rehabilitálása, s ezekben az ironikus, groteszk elemekkel átszőtt történeti áttekintésekben benne rejlik valahol a magyar társadalomnak a szocialista fejlődésre való relatív felkészültségének kritikája is, inkább szeretetteljes, mintsem szarkasztikus ironizálás formájában. De az is bizonyos, hogy bennük rejlik a személyiség megnövekedett szerepének egy individualista értelmezése is, ami végsősoron a történelmi folyamat szkeptikus megközelítésében érhető tetten.

Ugyanígy hoztam összefüggésbe a személyiség előtérbe kerülését a fiatal írók műveivel. Éspedig olyan konzekvenciával, hogy a fiatalok rendkívül érzékenyek általában az újszerű jelenségekre, ezen belül a személyiség megnövekedett szerepére. Innen adódnak erényeik, de innen adódik az is, hogy az átlagosnál jobban ki vannak téve — és ez tapasztalható is — olyan veszélyeknek, mint a személyiség individualista értelmezése, az egyén és társadalom közötti kölcsönkapcsolat megkérdőjelezése, vagy tagadása.

De általában azt igyekeztem kifejezésre juttatni, hogy a fejlődés révén a korábban a társadalmi-politikai élet közvetlen színterein zajló konfliktusok bensőségeesebbé váltak, azok terepei, közege egyre inkább az ember belső világa, pontosabban, hogy azok egyre nagyobb mértékben a személyiség belső világának erkölcsi-pszichikai zónában érhetőek művészileg tetten. Illusztrációként hadd említsem meg például a 60-as évek „*Rozsdametű*”-jének és a 70-es évek vele valamelyest párhuzamba

állítható „Makrá”-jának a viszonyát. Korántsem arra célzok, hogy az utóbbi „jobb” mint a korábbi, hanem arra, hogy az írói szemlélet, az ábrázolás szervezési módja hogyan módosult. A „Rozsdatemető”-nél a külső körülmények szinte determinisztikus övezete veszi körül a személyiséget, az egész előadásmód is ennek megfelelően krónikaszerű. A „Makrá”-ban viszont a „Rozsdatemető”-ével valamelyest párhuzamba állítható konfliktus túlnyomórészt egy személyiség belső világán keresztül kap ábrázolást. De ez a sokban újjászíneződött, újjáhangelődött helyzet más művészeti ágakban is újszerű válaszokat hív életre. Ha például a korábbi, közvetlenül társadalmi, politikai érdekű filmjeinkkel, mondjuk a „Vörös rekviem”-et vagy a „Herkulesfürdői emlék”-et vetjük össze, akkor — ahogyan arra Rényi Péter felhívta a figyelmet — rögtön látható, hogy a hangsúly mennyire a forradalmár belső világának ábrázolására helyeződik, illetve hogy a politikai tartalom mennyire sajátos, pszichikailag is próbára tevő helyzetének és közvetlen környezetéhez való viszonyának függvényében kap kifejezést.

Végül is csak azt szeretném jelezni, hogy a szocialista, realista alkotásokban megvan a folytonossága a társadalmi-politikai érdekelttségnek, de változik kifejezésre jutásuk közege, változnak ezzel összefüggésben kifejezési módjai és formái is. És mert erre irányult a kérdésed: igenis, a mi szocialista és realista irodalmunknak a korszerűsödése éppen azon múlik, hogy mennyire tudják ezt az új társadalmi situációt érzékelni és — többek között eszközeik, formáik mozgósításával is — mennyire képesek ennek a sok mindenben újjászíneződött valóságnak az egyenértékű ábrázolását kimunkálni. Viszont — és úgy érzem, kritikai gondolkodásunknak itt kell határozott cezúrát húznia — nem korszerűsödés az, ha ezekre az új jelenségekre a művészet, köztük az irodalom polgári válaszokat ad. A személyiség előtérbe kerülésére van polgári reflexió is (pl.: annak individualista értelmezése); ha a konfliktusok a mindennapi élet színterére, vagy a személyiség belső életébe húzódnak, akkor az egyúttal a periférikus témák gyarapodásával, a polgári pszichologizálás és moralizálás felelevenedésével is jár. Mint ahogyan a szükségképpen és tartalmasan új formák mellett — ugyancsak az új tartalmak ürügyén — a művészi formalizmus jelenségei is gyakrabban tapasztalhatók.

BÉLÁDI MIKLÓS: Arra akartam az előbb rákérdezni, hogy a minden támogatást megérdemlő realista irányzat mellett vajon nem érdemel több megbecsülő figyelmet az a tendencia, melyet nem sorolhatunk a társadalomábrázoló elkötelezettség kategóriájába? Gondolok például Weöres Sándor, Pilinszky János műveire, de említhetnék másokat is. Weöres Sándorról magad is elismerően írtál.

TÓTH DEZSŐ: Igen, de úgy emlékszem, hogy az elismerő, honoráló, vizsgáló passzusokat követően kifejezésre juttattam Weöres Sándor költészetének a háttérben meghúzódó irracionális világnézettel szembeni fenntartásaimat is. Hasonlóan vélekednék Pilinszky János költészetéről is. Különben meggyőződésemm, hogy a szocialista és a realista művészi tendenciák soha nem önmagukban, külön-külön fejlődnek. A művek maguk szüntelenül vitáznak más felfogású, szemléletű művekkel, és azt hiszem, a vita végkimenetelét illetően van egy alapvető garancia, ti. hogy ezek a különböző megközelítési tendenciák végül is egy társadalom, egy adott társadalom talaján születnek. Persze ez csak végsősoron garancia. A „garancia” szóval csak azt akarom érzékeltetni, hogy az igazi művész mindig a társadalmi valósággal van kapcsolatban és hogy annak minden igazi művész számára van valami elemi vonzása. És ha a szocialista-realista művészet mellett helye van a mi társadalmunk művészeti életében a polgári művészi ábrázolások ilyen vagy olyan variánsának, ezeknek a közös talaja egyszersmind vonzási központot is jelent.

Az ettől „meghatározott” mozgás ugyan harcban, szüntelen vitában, művek vitájában és teoretikus vitákban megy végbe, de ha az ember hosszú távon nézi ezt az összefüggést, szocialista-realista, illetőleg realista, másfelől nem realista tendenciák viszonyát illetően hosszú távon ezek nem divergensek, hanem (részben) egymásra termékenyen kölcsönhatóak, illetőleg épp a közös társadalmi talaj alapján konvergensek. Ezek között a különböző előjelű irányzatok között, tehát nemcsak konfrontáció van, hanem létezhet közöttük egy termékeny kölcsönkapcsolat is. Művé-

szetpolitikánk ehhez meg is adja a keretet, a lehetőséget; az irányzatoknak van bizonyos versenye. Kulcsszerepe itt mindenképpen az irodalomkritikának van. Annak a feladata, hogy a polgári értéket éppen a *bírálat* révén „elsajátítsa”. Ez azonban nem könnyű feladat. Az olvasó, illetve a kritikus elég gyakran kerül olyan dilemma elé, hogy mondjuk egy szocialista szándékú, de megvalósításában nem teljes értékű művet olvas, és olvas egy polgári szellemiségű alkotást, amelyik önmagát viszont maradéktalanul megvalósította. Ilyenkor a történelmi nagyságrend és az esztétikai érvény ellentmondásait kell feloldani, ami komoly elméleti-ideológiai próbatétel. De úgy érzem, hogy itt nemcsak elméleti kívánalmak vannak, hanem mindenekelőtt maga az irodalmi folyamat szolgál kellő bizonyítékkal ahhoz, hogy bár ezek a különböző tendenciák kölcsönhatásban, egymást provokálva fejlődnek, alakulnak, végsősoron a társadalomhoz való nagyobb kapcsolódási képesség révén a szocialista tendenciák, a realista tendenciák mindig potenciális előnnyel bírnak. Az jó, hogy nem kizárólagossági helyzetben, nem adminisztratív biztositott helyzetben élnek ezzel a lehetőséggel, mert az visszaesésükhöz vezetne, hanem más irányzatok, tendenciák konkurenciája mellett.

BÉLÁDI MIKLÓS: Irodalmi köreinkben általában nem övezi jó hangulat a kritikát, az írók újabban kiváltképpen nem kedvelik a kritikát mint műfajt. Hogy ennek mi az oka, nehéz volna megmondani. Egy dolgot azért lehet érteni. A mai kulturális politika a következő modellre épül: a könyvkiadók, alkotói műhelyek a leg szélesebb körből választják ki a publikálható, előadható, bemutatható alkotások sorát. Ezek a művek igen széles skálán helyezkednek el, mind tartalmi, mind esztétikai tekintetben. A kulturális politika tehát, amikor az alkotóműhelyekre tekint, nagyvonalú, bőkezű, nagylelkű. A művek megjelennek, nyilvánosság elé jutnak, és akkor a kritikán a sor, hogy...

TÓTH DEZSŐ: ...jön a kicsinyes és szűkkeblű kritika.

BÉLÁDI MIKLÓS: A kritikán a sor, hogy elmondja őszintén, kérlelhetetlen, olykor elmarasztaló véleményét a megjelent művekről. Így áll elő az a helyzet, hogy az írók, a művészek úgy érzik: lám, vannak helyek, ahol megbecsülik őket — a kiadóknak, stúdióknak, a dramaturgiáknak —, és aztán jönnek ezek az értetlen, netán goromba kritikusok és elverik rajtuk a port.

TÓTH DEZSŐ: Meggyőződésem szerint ez optikai csalódás. Természetesen tegyük zárójelbe azt, hogy a kritika goromba, mert szerintem egy kiadó is esetenként „gorombán” utasíthat vissza kéziratot. De ez a beállítás azon a félreértésen alapszik, hogy a mi *publikációs* politikánkat összekeverik az *irodalompolitikával*, illetőleg a kultúrpolitikával, holott a kettő nem azonosítható. Az irodalompolitika: az a kiadáspolitika, *plusz* az az elv, hogy támogatjuk a szocialista irodalmat, illetőleg bíráljuk (bírálat alatt a kritikai elsajátítást érve) a polgári-ideológiai minőségeket. A kettőt nem lehet és szabad szétválasztani. Márpedig amit mondtál, a szétválasztáson alapszik. Azon, hogy a tág — polgári értékeknek is helyet adó — publikációs politika „népszerű”, de ha az ettől elválaszthatatlan kritikai bírálatra kerül sor, akkor az már egyeseknek nem tetszik. Akinek irodalompolitikánk egyik oldala tetszik, kell, hogy tessen a másik oldala is.

BÉLÁDI MIKLÓS: A kritika nem kerül így abba a helyzetbe, hogy a kultúrpolitika szolgálóleánya, egyszerű kiszolgálója lesz?

TÓTH DEZSŐ: Aligha. Az irodalompolitika, ahogy a neve is mondja, nem azonos az irodalomkritikával. Rendkívül sok szempontból egybeesnek a kettő kritériumai, de nem azonosak. Mondok egy példát. Annak idején, Németh Lászlónak a *Széchenyijét* az ellenforradalmat közvetlen követő időkben a Katona József Színházban adták.

BÉLÁDI MIKLÓS: 1957-ben.

TÓTH DEZSŐ: Az adott politikai légkörben bizonyos jeleneteinél a közönség egy része az események szuggesztíója alatt beletapsolt, mégpedig politikailag nem

kivánatos, ellenséges hangoltságú módon. Az irodalompolitika ezért, nagyon helyesen, a darabot levette a műsorról. De ebből nem következett az, hogy egy marxista meggyőződésű kritikus fogja a tollat és leírja, hogy Németh László *Széchenyi*je ilyen, meg olyan rossz darab.

BÉLÁDI MIKLÓS: Jelent meg kritika akkor a *Széchenyiről*, amelyik azt mondta, hogy rossz darab, de súlyos kifogásokat emelt a bemutatása miatt is.

TÓTH DEZSŐ: Nézd, erre nem emlékszem, de ha úgy volt is, nem érték veled egyet. A példával azt akartam illusztrálni, hogy az irodalompolitikának kifejezetten politikai megfontolásai is lehetnek, olyanok, amelyek nem „kötelezőek” a marxista irodalomkritikára. Hosszú távon persze nincs eltérés, hosszú távon egybeesnek itt az érdekek, mert hiszen a darabnak a levétele politikai célt szolgált, a politikai konszolidáció előmozdítását szolgálta. A politikai konszolidáció, amely természetesen számos más tényezőnek köszönhető, viszont lehetővé tette azt, hogy utána nyugodt, kiegyensúlyozott körülmények közt visszahozzák a *Széchenyit*, és játsszák addig, ameddig csak igény volt rá. Időleges konfliktusok lehetségesek, hosszú távon azonban egybeesnek az érdekek és kritériumok. Egyébként: a példa szélsőséges. A mindennapi gyakorlatban marxista kritika és irodalomkritika értékkritériumai egybeesnek.

BÉLÁDI MIKLÓS: A kérdés úgy áll, mit kell a kritikának képviselnie? Egy helyen azt írod, hogy az olvasók érdekeit: a kritika közvetítő. A kritikának az a létjoga, értelme, hogy az olvasókat tájékoztatja, orientálja, mintegy továbbítja számukra az irodalmat. Úgy gondolom, a kritikának egy dolgot kell képviselnie, az irodalmat; elsősorban az irodalmat. Az irodalom érdekeit kell néznie.

TÓTH DEZSŐ: Nézd, ilyen kategorikus megfogalmazással nem érték egyet. Szerintem a kritika nem egyéb, irodalomról lévén szó, mint olvasói vélemény. Olyan olvasói vélemény, ahol is az a bizonyos olvasó esztétikailag, elméletileg kulturált, irodalmilag különösképpen tájékozott. De tulajdonképpen az olvasó képviselője, ha tetszik, az, aki az olvasó nevében reflektál az író művére.

BÉLÁDI MIKLÓS: Nem sokra becsüled a kritikát.

TÓTH DEZSŐ: Ellenkezőleg, szerintem ez adja meg az igazi társadalmi érvényét és szerepét. Vitatkozni persze lehet és kell erről. Az természetes, hogy a jó olvasó — mert most tételezzük fel, hogy jó kritikusról van szó, aki szerintem jó olvasó —, hogy a jó olvasó, azért könyörgöm, az írókat mindig érdekli. Az író végül is azért ír, hogy azt más elolvassa. Ha a kritika ezt az „olvasói képviselőt” tényleg magas színvonalon be tudja tölteni, akkor az írókat mindig érdekelné fogja, mint ahogyan az író — ha kritikát nem olvas is — de az bizonyos, hogy szívesen hallgatja meg egy olvasó spontán megjegyzéseit, véleményét is, elgondolkodik rajta. Egyszóval a kritika akkor jó, az irodalmat is akkor szolgálja, ha az olvasót képviseli. Azt persze hibának tartom, ha az irodalompolitika az irodalom sajátosságaihoz nem illeszthető szempontokat mesterségesen belekever ítéletalkotásaiba. Meggyőződésem az, hogy az a jó irodalompolitika — és úgy érzem, hogy ma ilyen jó feltételek alakultak ki —, amelyik az irodalom politikai szerepét — akár történelmi szuggesztíók okán sem — becsüli túl és természetesen nem becsüli alá. Azaz az irodalom akkor tudja a maga társadalmi, ideológiai, és csak végsősoron politikai szerepét hatékonyan kifejteni, ha a maga szerepe szerint, a maga sajátosságai szerint tudja kibontakoztatni önmagát. Úgy gondolom, az MSZMP irodalompolitikája — szoros összefüggésben politikájával — az irodalom belső szempontjait messzemenően figyelembe veszi. Ez az irodalom számára éppannyira lehetőséget, mint kötelezettséget jelent.

HÁROM ESSZÉKÖTET

AGH ATTILA: *Tudományos technikai forradalom és művelődés.* – HANKISS ELEMÉR: *Érték és társadalom.* – NÉMETH G. BÉLA: *Létharc és nemzetiség.*

Ugyan mi hozhatná össze egy recenzióba Németh G. Béla, Hankiss Elemér és Ágh Attila „Elvek és utak” sorozatban megjelent újabb tanulmányköteteit? No persze a szerkesztői „önkény”; s ezen túl nyilván csak – különbözőségük. Mert amennyire különböznek Ágh Attila frappánsan körülményes marxológiai diagnózisai Hankiss Elemér szikrázóan szellemes (– olykor szinte „frivol” –) értékszociológiai példázataitól, legalább annyira különböznek ezek Németh G. Béla szociológiával átszőtt szolid (itt-ott már „kvázihorváthjánosian” szolid) irodalomtörténeti elemzéseitől. A kötetek különféle kiválóságait és esetleges hiányosságait méltatták vagy méltatni fogják kellő módon és helyen a köteles kritikák; elmondván „egyfelől”, „hogyan nem csupán új megfogalmazásokkal lettünk gazdagabbak, hanem új felismerésekkel és kritikailag megmért gondolatokkal”, hogy ezek az írások nemcsak a tárgyalt időszak, illetve terület „szellemi térképét teszik teljesebbé, hanem művelődéstörténetünk egészére is megvilágító sugarakat vetnek”, „másfelől” pedig, hogy „Valahányszor tiszta elméletalkotás a tanulmányíró célja, foglyául esik saját elméletének”, amúgy azonban „tudományos prózánk legmagasabb szintjén jár”. Semmi szükség tehát, hogy – egyébként persze joggal és teljesen megérdemelten – „egyfelől-másfelől” szakszerűen egekbe „nemcsakhanememeljük” e három tanulmánykötetet; jelen recenzió csupán néhány szakszerűtlen megjegyzéssel kívánja kommentálni említett különbözőségeiket.

•

Ágh Attila úgyszólván indulásától fogva kitűnt filozófiai esszéivel. Igaz, hogy nem volt nehéz kitűnnie, hisz Magyarországon – ellentétben a szomszédos Romániával, ahol a tüneményes Bretter György körül a modern magyar nyelvű filozófiai esszé izgalmas eleven iránya növekedett föl – ezt a szép műfajt sokáig erősen elhanyagolták. Ágh Attila hatvanas években – főleg a *Valóságban* s a *Világosságban* – megjelent tanulmányai tehát szó szerint úttörőek voltak ezen a téren; az is előfordult – ellentétben Hankiss irodalomszociológiai esszéivel, amik még az elnyűtt közhelyeket is mindig tudták szellemesen „újrakódolni” –, hogy ez volt egyedüli érdemük. De azután csakhamar föltűnt írásaiban a szokatlanul széles körű és alapos tájékozottság, melyet nem sikerült sanda „dicsérettel” polihisztoriként érvényteleníteni, a marxi szövegek szigorú értelmezése, melyet nem lehetett „dogmatikusként” elmarasztalni, a józan kritikai szemlélet, mely az éppen ügyeletes eszmei „forradalommal” (kibernetika, informatika, strukturalizmus, matematikai nyelvészet, szemiológia, kommunikációpszichológia, „marxista” egzisztencializmus, rendszerelmélet és így tovább) szemben merte vállalni – és pedig akár a „maradíság” vádjáig – a tájékozódó – tehát érdeklődő – tartózkodás hálátlan álláspontját. S ezzel – persze csak felületesen és felelőtlenül – föl is soroltuk Ágh Attila esszéirői erényeit; az igazi nagy esszék azonban – szépen látható Németh László vagy Veres Péter esetében is – mindig akkor bukkannak felszínre, ha az erények a megfelelő témával találkoznak. Ez a találkozás vagy inkább ráatalálás Ágh Attila esszéisztikájában a tudományos-technikai forradalom

(TTF) ezerarcú tematikájánál érhető leginkább tetten. És ez az, ami a jelen kötet esszéit kiemeli napjaink igazán bőséges (nem merem írni, hogy „gazdag”, miután Hankiss e jelzőt oly ragyogóan „leértékelemzte”!) honi terméséből.

Nem mintha Ágh Attila régebbi, *A történelem kérdőjelei* című kötetében megjelent tanulmányok témáihoz nem illenének az említett erények, vagy adott esetben akár ne lennének elegendőek. Kiváló például ebben a régebbi kötetben „Az óászi termelési mód Mezopotámiában” című esszé; ezt legfeljebb Tőkei Ferenc tudta volna ilyen ügyesen kispekulálni ha időt-, és Sarkady János ilyen szépen megírni, ha szorgalmat szakít hozzá. Node éppen ez a „behelyettesíthetőség” mutatja, hogy a témát más feltételekből kiindulva is jól ki lehet dolgozni; kvázimatematikai nyelven szólva az ágh attilai esszé tulajdonságai tán elegendőek, de nem feltétlenül szükségesek hozzá. A TTF azonban – s mutatis mutandis ugyanez érvényes Hankiss kultúra-szemléletére s napjaink értékválságára – ezekből a feltételekből kiindulva érhető meg igazán és tárgyalható leginkább relevánsan.

Közhely, hogy a TTF jelenségei csakis több szaktudományból kiindulva, multidiszciplinárisan közelíthetők meg. Az is közismert, hogy ez a multidiszciplinaritás éppen ellentéte holmi enciklopédikus polihisztorságnak, mely utóbbi körünk dinamikus szövevényében tán még a teljes tudatlanságnál is veszedelmesebb gátja a tájékozódásnak. A polihisztorság statikus fogalmi skatulyásdíjával szemben a multidiszciplinaritás eleve folyamatokban gondolkodik. És így sok szakmából összetett enciklopédia vagy pláne lexikon helyett több tudományba vágó átlókhöz és keresztmetszetekhez vezet. Ezek a folytonosan változó és a körülményekhez alkalmazkodó „keresztmetszettudományok” (kommunikációkutatás, kulturális antropológia, közgazdaságszociológia, szociálpszichológia, szabályozásmélet és így tovább; s nem utolsó sorban az ember-megváltoztatta természet tudományaként fölfogott ökológia) a keret a TTF bonyolult jelenségeinek adekvát leírásához. Jelen kötetben „A fogyasztói társadalom természetrajza” című esszé demonstrálja tán legszebben a keresztmetszettudományok szellemének inkább mintsem eredményeinek alkalmazási lehetőségeit egy (önmagában is keresztmetszettudományokat alkalmazó) jellegzetes neokapitalista koncepció elemzésében s bírálatában; s ehhez csatlakozóan „Az ipari társadalom »határai«” bemutatja – D. Bell munkásságának kritikai értékelésével –, hogy a keresztmetszettudományok következetes – és tisztességes! – fölhasználásával még kifejezetten és bevallottan neokapitalista szemlélettel terhelten is milyen sokat föl lehet ismerni s le lehet írni a modern „posztindusztriális társadalom” saját korlátait túllépő s újból beléjükbotló, antinómiákkal gátolt fejlődéséből. De hangsúlyozzuk, hogy csak *leírni*, mert *megérteni* ezt a fejlődést neokapitalista alapon már nem lehet, még részleteiben sem; kivált azt nem, ami – mint például a TTF – túlmutat a tőkés gazdaság keretein. Mert a TTF – noha kezdeti kibontakozása és értelmezése a kapitalista világban zajlott le – lényege szerint a szocialista fejlődés tartozéka és egyes egyedül a marxi filozófia kereteiben értelmezhető érvényesen.

Világtörténelmi folyamatról lévén szó, nyilvánvaló, hogy a TTF számos vonása a fejlett tőkés gazdaság keretei között is kibontakozott, sőt a történelem konkrét terídő struktúrája miatt először ott jelent meg, s első elemzései is a neokapitalista közgazdaságtan kereteiben jelentkeztek. Ám ez semmiképp sem indokolja a szocialista közgazdászok és filozófusok kezdeti elutasító álláspontját. Ágh Attila ellenükben is visszajavítja a folyamatot a neokapitalista ideológiáktól, s a történelmi fejlődés viszonyításaival igazolja, hogy a TTF kapitalista körülmények közepette csak súlyos ellentétekkel terhelten fejlődhet. Klasszikus példája ennek az ökológiai világválság problematikája; „a környezet »termelésében« a tőkés termelési mód alapvető ellentmondása, a magánköltségek és társadalmi költségek, a magánvállalkozás üzemi racionalitása és a tőkés termelés egészének irracionalitása ütközik össze, ezt az ellentmondást akarják áthidalni az állam tovább növekvő beavatkozásával, társadalmi tervezésével. A környezet »termelése« tehát az a terület, melyben a TTF kapitalista kezdeti formáinak összes lényegi ellentmondásai összesűrűsödnek, s egyben az a terület is, ahol – szoros össze-

függésben az emberi termelőerők, életmód stb. fejlesztésével – a szocialista termelési módnak ki kell bontakoztatnia fölényét.” A tudományos-technikai forradalom tehát a szocialista fejlődésben is merőben új helyzetet produkál. Most már nem a fejlett ipari államok egyik vagy másik termelési eredményét kell utolérni vagy túlszárnyalni, itt a szocialista termelés és tervezés saját „predestinált” terepén valósíthatja meg – a marxi idő-ökonomia elméletben már pontosan megfogalmazott – fölényét. „Marx gondolataiban az, amit ma TTF-nek nevezünk, szervesen összefüggött a kommunizmus elképzelésével. Ez nála a kapitalista társadalmi forma forradalmi meghaladásának, a kommunizmus keletkezési folyamatának lényeges összetevőjét jelentette”.

Ágh Attila azonban nagyon jól tudja, hogy a történelemben semmi sem „automatikus”; „helytelen lenne a marxi elméletet bűvös »szezám nyilj meg« varázsigének tekinteni.” Az élet egészét átható nagy változás itt is roppant figyelmet, sok-sok törődést, szakértelmet, felelősségvállalást, emberséget igényel. S méghozzá az automatizálás előrehaladtával, illetve a „közvetett munkaidő” megnövekedésével egyre nagyobb. A radikálisan átalakuló foglalkozási struktúra (az ezredfordulóra a legfejlettebb országokban a „tudományiparban” foglalkoztatottak aránya elérheti a húsz százalékot) és az oktatás-művelődés ezzel összefüggő kvantitatív és kvalitatív változásai társadalmi méretekben átformálják az egyes emberek életét; „az életmód kérdése, ezen szoros összefüggésben a termeléssel, a munkamóddal így válik a különböző társadalmi rendszerek eltérő fejlődési vonalainak egyik súlyponti kérdésévé.” A termelés személyi-emberi tényezője, a társadalmilag termelő emberi pszichikum, melynek „valódi kiképződése csak az emberi világ létrehozásán és elsajátításán keresztül lehetséges, vagyis *tárgyi* közvetítéssel”, a gyorsan változó világban tehát a marxi értelmezés szerint rendkívüli figyelmet igényel. Mert „amennyiben az egyik ember kiterjedése a másik rovására mehet csak végbe, úgy az elidegenedés az emberek között, továbbfejlődésük, emberi fejlődésük feltételéért vívott harcban éri el tetőpontját. Ebben az esetben a külsőleges elsajátítás mint *birtoklás* a fő forma, amelyben az emberi tárgyak elsajátításának ez a kölcsönös akadályozása szembeötlően megmutatkozik. Csak akkor, ha az emberi tárgyak emberi tartalmának *valóságos, belső elsajátítása* válik dominánssá, jelenhet meg a másik ember szükséglete »emberi szükségletként«, s bontakozik ki valójában a »szükséglet emberi természete«.”

S éppen itt, a belső elsajátítás és a visszatükröződés mikéntjeinek kérdéseiben; „az emberi művelődés, az ember minden oldalú kiművelése jegyében” kapcsolódnak teljes természetességgel Ágh Attila megfontolásaihoz Hankiss Elemér jelen esszéikben összefoglalt vizsgálódásai. Hankiss Elemér egészen különleges jelenség a honi szellemi életben: közel s távol senki sem található, aki olyan közvetlen természetességgel mozogna a kultúra világában, mint ő. Illetve nem is jól fogalmazok; inkább tán azt mondhatná ő magáról, az ovidiuszi epigramma parafrazeálásával, hogy „bármit próbáltam mondani, kultúra lett”. Meg ne tévesszen hát senkit a jelen kötet szörnyen akadémikusan hangzó alcíme: „Tanulmányok az értékszociológia köréből”. Többnyire nem elvont axiológiai értekezéseket fog találni, hanem nagyonis konkrét, mindennapi életünkbe, munkánkba, szórakozásunkba, szépigényünkbe, igazságérzetünkbe, olvasmány- és színházi élményeinkbe vágó kérdéseket. Nem lehetne találóbban fogalmazni Fekete Sándornál: „A levezetések mindig elegánsak, az olykor túlélezett következtetések helyenként magának a szerzőnek a megállapításaival is kiigazíthatók, a legérdekesebb azonban az, hogy Hankiss az irodalmi vagy művészeti tárgy felől néha teljesen váratlanul, gondolatilag mégis meggyőzően mindennapi életünk legizgalmasabb ügyeihez tud elérkezni”. Elolvassunk Hankissal együtt egy verset vagy csak néhány verssort, csodálkozunk a szerteágazó lehetőségek kaleidoszkóp-szerűen megcsillogtatott bősé-

gén, tetszéssel követjük gondolatai játszi könnyedségét vagy olykor (mint, akiknek korántsem olyan természetes tulajdonságunk a műveltség) bosszankodhatunk miatta: büvkörébe vont. Úgylehet éppen ez a büvkör a kultúra csalhatatlan jele; innét Hankiss írásainak az a különös tulajdonsága, hogy az ember még leghevesebb ellenkezését se tudja a szokott „ezt a ...” (a pontok helyébe tetszőleges trágárság írható) reakcióval levezetni. Marad az érdemi vita vagy a lovagi kalaplengetés; siessünk mindjárt megjegyezni, hogy jelen recenzens (érdem és kalap hiányában) egyikre sem vállalkozik.

A recenzió szabályai szerint ismertetni, illetve „jelezni” kellene viszont a könyv „főbb témáit”, magyarul el kéne mondani, miről szól a könyv. Csakhogy ez teljességgel lehetetlen. Nem azért, mintha a tanulmányoknak nem lennének „témái”, mintha nem szólnának valamiről. Ellenkezőleg, mind nagyon is kézzelfogható, szabályos témákról szól: versekről, filmekről, színházról, regényekről, katarziszról, Shakespeare-ről, Platónról, tanárokról, tankönyvekről, segédmunkásokról, jövedelemről, rendszerelméletről, kommunikációról, jelelméletről – szóval csupa divatos dologról, amiről manapság mások is írnak, szép szabályos tanulmányokat. Csakhogy ez itt valahogy nem lényeges. Írhatna Hankiss a Herkópatér-ről – ki tudja, nem róla ír-e „valójában”? –, akkor is – de tekintsünk a könyvebb (félre?) érthetőség kedvéért egy szubjektív példát.

Jelen recenzens kimondhatatlanul utálja a közismert Gusztáv-filmeket. Hátborzongató az az ügyefogyottan sikeres agresszív világjobbítás, amit ezek a filmek az értékek „megszüntette-megőrzésével” propagálnak. Eleve elfogadhatatlan – sőt ellenszenves – tehát számára az analógia, amit Hankiss e filmek s a kedves cirkuszi bohócok önironikusán mélabús világa között fölfedezni vél. S következképpen gyanakodva és növekvő bosszúsággal olvassa mindazt, amit Hankiss a Gusztáv-filmek példáján és ürügyén a rajzfilmről mint „témáról” be akar néki magyarázni. Ám egy ponton, nem tudni bizonyosan hogy hol, talán ahol a szabadságról olvas vagy a halálról – ez éppen Hankiss retorikai rábeszélő művészete – észrevétlenül „körön belül” kerül, s gyönyörűséggel, a felismeres gyönyörűségével ért egyet a végkövetkeztetéssel, hogy a köznapi gondolkozásban „két véglét uralkodik: egyfelől az ok-okozati összefüggéseket figyelmen kívül hagyó, illetve csak a mindennapi élet ad hoc összefüggéseit figyelembevevő *esetlegesség-
elvlőség*, másfelől a valóságot szükségszerűen és megváltoztathatatlanul lepergő kauzális láncolatnak tekintő *vulgárdeterminizmus*. A rajzfilm – s ez minden bizonynal komikusan hangzik, de igaz – a különböző ok-okozati láncolatok véletlenszerű s játékos összekapcsolásával és szétválasztásával, akarva-akaratlan, azal a korszerűbb s hitelesebb filozófiai szemlélettel pendül egy húron, amely szerint a valóság nem egyetlen, determinált, kauzális sor szükségszerű megvalósulása, hanem véletlenek és szándékos emberi cselekvések által egybekapcsolt, illetve szétválasztott ok-okozati láncolatok sokaságából szövődő, nem eleve determinált folyamat kibontakozása.”

Miféle következtetlenség, mondhatná valaki. Gyanakvással fogadott vagy éppen érvénytelennek vélt érvelés alapján fontos végkövetkeztetést elfogadni? Csakhogy Hankiss érvelése nem logikai. Ő az erasmuszi retorika ma is modern eszközeivel dolgozik (aminek persze semmi köze a „modern retorika” nagyképű roland barth-i fogásaihoz): a nagy bázei humanistához hasonlóan fölülről és egyben látja a mindennapi világot, a magasból találó ötletekkel válogat ki s össze benne dolgokat, és nem az érvek létráján mászik föl a megismerés padlására. S tán még szemlélete sem teljesen idegen a balgaság filozófusától: a világ azért van, hogy megértsük és jól érezzük magunkat benne.

Ezzel a módszerrel és célkitűzéssel Hankiss Elemér egészen új utat nyitott a honi, jobbadán különféle létrákhoz szokott esszéírásban. Leginkább tán Hernádi Gyula – a maga módján úgyszintén erasmuszi – novellisztikájával rokoníthatnánk: ott jut még ekkora strukturális szerep – vagy tán még nagyobb – az ötleteknek. A strukturális elvként fölfogott és alkalmazott ötletek sztohasztikusán szövődő-szétváló hosszabb-rövidebb ok-okozati láncokba rendeződve ésszerűen szí-

mulálhatják a valóságot, amint Hernádi novellisztikájának s drámáinak „ötlet-realizmusában” ez az építkezési elv azonnal tettenérhető. Az esszé persze rejtőzködőbb szépirodalmi műfaj, de itt a szikrázóan szellemes ötletek még a fejezet-címekbe is behatolnak: „Donald kacsa és a szemiotika”, „Miért nem írhatt Shakespeare vagy O’Neill jobb tragédiákat, mint Szophoklész?”, „A halál és a happy ending”, „Remekművek terrora”, „Szentgyörgyök és sárkányok”. Az okosabb irodalmárok valószínűleg ötletes címeiért irigylik Hankisst leginkább. De ne feszítsük az analógiát, jelen recenzens nem tudná kultúráltnan eleve leszerelni a haragra gerjedőket.

Végy egy vagy legfeljebb két jókora kemény ötletet. Állíts reá egy jó hosszú létrát. Mássz föl – megfontoltan és látványosan! – a megismerés padlására, azután – ez lesz az egészben legbajosabb – piszkáld ki valahogy a létra alól az ötletet, vagy legalább rejtsd el jól: íme a pozitívista módszer receptje. Persze nem Németh G. Béla próbálja ilyen közönségesen lejáratni a pozitívizmust, ő ennél sokkal finomabban és irodalmibb eszközökkel dolgozik. Releváns adatok tömegét sorakoztatja fel rendkívüli irodalomtörténeti tudásának repertoárjából. Sorra megvilágítja ezeket a többnyire alig vagy egyáltalában nem ismert részleteket értelemzése reflektoraiival. S azután – mint valami elegáns idegenvezető – széles gesztussal körbemutat az értelmezés magosából: voila! Íme, a polgári liberális eszmeáramlatok, íme a pozitívizmus különféle szépirodalmi, filozófiai, filológiai, kritikai vetületei-árnyékai kicsiny honunk otthonosnak vélt tájain. Ugye, mennyire másként látszik innét a magosból? S a nézők seregéből azonnal hálásan válaszol néki a kritika: „Nemcsak a pozitívizmus különféle művészeti, filozófiai, szaktudományi, kritikai megnyilvánulásainak elemzésével találkozhatunk itt, hanem a pozitívista gondolkodásmód, illetve a magatartássá vált pozitívizmus művészi tükröződésének értelmezésével is.”

Igaza lehet a kritikának: Németh G. tanulmányai csakugyan az értelmezés remekei. Ahogyan Hankiss esszéit a racionális – és racionalizált – ötletek áradata, ahogyan Ágh Attiláéit a Marx-hermeneutika jövőt-tartó oszlopai, úgy emeli Németh G. tanulmányait az interpretáció állványzata. Meg ne tévesszen a tények sokasága, meg ne tévesszenek a hatalmas forrásismerettel föltárt és lekötözött eleganciával elébünk rakott részletek. Mert bizonyos, hogy soha senki ennyi érdekes és érvényes részletet el nem mondott – mondjuk – a kiegyezés utáni irodalomkritika történetéből, senki ennyire megfogható közelségbe nem hozta az „etatista nemzedék” három fő alakját, Toldy Istvánt, Arany Lászlót és Asbóth Jánost, senki a század második felének bőséges folyóirat-terméséből ki nem halászott ennyi jellegzetes és árulkodó cikket, de nem ez a lényeg. A lényeg az, ahogyan ezeket a fáradságosan kitermelt és szakszerűen lenagyolt eszmetörténeti gerendákat állványzattá ácsolják az interpretáció messziről észre se igen vehető vaskapcsai. Ahogyan Németh G. periodizálja a kiegyezés utáni korszakot s a politikai korszakolást szembesíteni a szellemivel. Ahogy időben s eszmékben jóval tágabb térben határolja el és be a vizsgált irodalomkritikát. Ahogyan „a kritika, az értelmiség s az ideológia viszonyáról” koncentrikus körökben konvergálva és divergálva közelíti meg a vizsgált jelenség szocio-kulturális paramétereit. Ahogyan a jelen- és hatalmon lévő „kiegyező nagy nemzedék” bátorítalan s bizonytalan belső ellenzékében rámutat egy új generáció egészen más értékek szerinti orientálódására. Ahogyan lépésről lépésre levezeti az új s végre lényegében európai orientáció szükségképpen befulladását az igen tisztelt és szeretve gyűlölt atyák – a nagy negyvennyolcas és kiegyező nemzedék – tabuvá emelt nemzeti gondolatának mocsarába. „S egyelőre nem volt közönség, mely kellő sugalmat adhatott volna egy másfajta társadalmi-nemzeti közösségről. Ezért lett a következő évtized a magányos kezdemények, kísérletek és csődök évtizede, melynek előjátékát éppen az a csoport testesítette meg, mely ezzel a „közösségi” szemlélettel szemben állt.” Az első mondat sejtelmes indulásából – „1871 világtörténelmi fordulópont” – eljutottunk a kiegyezés

konkrét honi tragédiájához. Darabig tán zsong még bennünk a széles látókörű indítás az 1871-es évszámmal, a francia vereségre, a kiegyezésével oly sok tekintetben rokon hatásaira gondolunk, de azután megnyugszunk Németh G. elmarasztaló ítéletében. És bámulhatjuk az értelmezés remekét, mely szemünk előtt építette föl s rakta össze a végzetes folyamat adekvát szellemi reakcióját, a kiegyezés mítoszát. És eszünkbe se jut a kétely, hogy ez a mítosz tán nem is csak a kortársak eszmévilágában épült, belejátszhatnak abba napjaink történész-interpretációi is. Bámuljuk Németh G.-t az értelmezés magosán, gyönyörködünk az érvelés logikájában, és ha keresnénk se tudnánk meglelni a kemény köveket, melyekre érvelése támaszkodik.

Ha tetszik, egyfajta „pozitivizmus” ez is. De a megismerésről az értelmezésre helyezve a súlyt Németh G. „wittgensteini fordulatot” produkált a tanulmányírásban, s az interpretáció képeit vetítve szemünkbe tudatosítja a jelentés meghatározottságait és korlátait. Hankiss mindig a lehetőségei felől közelít a jelentéshez, mondhatni a való helyzetek színes negatívjaival kápráztat el (azért is hatnak képei annyira meglepően); Németh G. fekete-fehér pozitívumban mutatja meg a jelentés korlátait. Ketten a mai magyar esszé két diametrálisan ellentétes esélyét – és erényét! – példázzák; írjuk csak le nyugodtan (*pace Hankiss*) „gazdagságát”. Mert ez a gazdagság a tulajdonképpeni közös tárgya a három recenzeált kötetnek.

A hatvanas évek második felében és a hetvenes évek elején ugyanis a harmincas évek óta először tűnt föl nálunk határozott arcélű „esszéíró generáció”, mely sokfélesége, ellentétei, vitái és veszekedései ellenére és általuk összetartozóan, újból valamiféle széthúzó és civódó tanulmányírói zenekarként próbált tájékozódni a kor, a hon, a világ aktuális kérdés-özönében. Nem újság ez különben, hiszen jórészt éppen az ő termésük begyűjtése végett indította a Magvető Kiadó (sajnos bürokratikus-egyformán csekély példányszámmal) az „Elvek és utak” sorozatot. Szembesíteni őket az utánuk és szükségképpen egyre másabb utakon járókkal folyóirataink (s a mozgékony „Gyorsuló idő” sorozat) egyik fő feladata: nehogy megismétlődhessék az „etaista nemzedék” hibája, akik – megtanultuk Németh G.-től – szeretve tisztelt „kiegyezéses atyáik” büvkörében rakoncátlanokodva és ellenkezve bár, de engedelmesen elzárták a szellemi utakat, a jövő elől. (*Magvető, 1977*)



HAGYOMÁNYOK, HATÁSOK ÉS EREDETISÉG

Szabolcsi Miklós: ÉRIK A FÉNY

Közhely, hogy egy művészetről írt monográfiában számba kell venni mind-azokat a tényezőket, amelyek műalkotásait meghatározzák. A marxista emberkép azt is egyértelművé teszi, hogy az ember minden tartalma — még saját, öröklött tulajdonságai is — más emberekhez való viszonyában fejeződik ki és realizálódik. Szabolcsi Miklós József Attila-monográfiájának második kötete, az *Érik a tény* bővelkedik a költő emberi és művészi kapcsolatainak bemutatásában. A költő és a vele kapcsolatba került emberek közötti viszonylatokban jelenik meg, ragadható meg a történelemben való beágyazódottság és a költőben megnyilvánuló mozgásirány éppúgy, mint az ő egyéni és költői sorsa. Ezt a két, nem mindig és szükségszerűen összefüggő sorsvonalat erősen érintik, befolyásolják környezetének objektív, kort kifejező magatartásai, valamint a legteltesebben egyéni, szubjektív indulatok, érdekek vagy épp segítőkézségek, megértések, barátságok.

Szabolcsi Miklós helyzetét nehezíti a ma már egyértelművé vált tény, hogy a 20. századnak olyan, világméretekben is nagyon jelentős költőjéről ír, akit míg élt, senki nem becsült jelentőségéhez mérten. A kötetből is kiderül: József Attila jelentőségét ebben a korban teljes mértékben csak József Attila tudta; tehát már ekkor, pályája elején, érlelődő szakaszában, mikor még alig bizonyított. Nem is titkolta a maga jelentőségéről való meggyőződését, félig tréfásan, öngúnyos felhangokkal igen gyakran tudtára adta környezetének. Sorsa ekkor még nem izzott fel oly iszonyatos perzselővé, mint a későbbi években. Aki nem ismerte ily részletesen az e korból való — 1923—27 — emberi, egyéni megnyilatkozásait, a legteltesebb mértékben megdöbben: ez a később annyira „megfáradt ember” és költő milyen „kölyökkutyaszzerűen” volt vidám, jókedvű, sorsát még könnyen viselő ember.

A kor, a történelem, az eszme- és stílusáramlatok problematikája csak részben tisztázódott mára annyira, hogy azokat premisszaként lehessen kezelni. Másokat Szabolcsi Miklósnak kellett megoldania, s ennek érdekében távolinak tűnő tényezőket is be kellett a monográfia-kötetbe építenie. Ilyenek: a korabeli Makó, Szeged, Bécs és Párizs viszonyai, az avantgarde magyar arculata, a konstruktivizmus kérdése, a szocialista költő és az avantgarde viszonya, kapcsolata stb. A könyv a 20. századi magyar irodalom egyik még teljesen megoldatlan problematikájához — Kassák Lajos emberi és művészi pályájához —, a „Kassák-kérdés” jónéhány vetületéhez is igen jól hasznosítható megállapításokat tartalmaz.

Tudvalevő, hogy e kötet írása közben jelentette meg Szabolcsi Miklós a „clownról” mint a művész önarcképéről és az avantgarde-ről, neoavantgarde-ről írott munkáját, a *Jel és kiáltást*. Nemcsak a monográfia megírásának módszeréhez tartozik, hogy e két problematikát már előzőleg részletesen feldolgozta. De a módszer a monográfia eredményeihez is hozzájárul annyiban, hogy e munkákkal a háttérben, főként az avantgarde problémakörét egészen rövid és tömör megfogalmazásban, mégis hitelesen kaphatjuk meg. Az avantgarde önmagában és József Attila viszonya hozzá, azért rögzíthető ily pontos és rövid megállapításokban, mert e komplikált kérdéskört már részletesen feldolgozta.

Az Érik a tény igen nagy érdeme tehát, hogy a költő ifjúkorának három-négy

évet egészen pontos viszonyrendszerbe helyezi. A költőt mint a valóságos élet-folyamatban benne élő embert láthatjuk, akinek viszonyrendszerébe beletartoznak az eszmeáramlatokhoz, a költő-elődökhöz és -kortársakhoz, a költői-művészi hagyományokhoz való vonatkozásai is. A költő-elődökhöz és -kortársakhoz való viszonyát differenciáltan veszi szemügyre, hiszen egy ifjú költő egészen másként viszonyul negyvenéves, mint húszéves kortársaihoz, s ezeken belül a vezéregyéniségekhez, illetve hangadókhöz, mint nemzedékbeli barátaikhoz.

Szabolcsi Miklós nagyon gyümölcsözően hasznosítja az irodalomelmélet egyik régi, de mostanában megújult módszerét, a motívumkutatót. Szól a „tisztaság”, a „torony-kémény”, a „békevágy-megpihenni vágyás”, a „víz”, a „segítségkérés”, az „apa” stb. motívumokról. Némelyek esetében jövendő útjukat is felvillantja, másokat — verselemzésekben — itt bont ki. A „társkereső” motívum azon esetekben, amikor az szerelmekkel, nőekkel kapcsolatos, az erotikát, a férfivágyat említ nagy hangsúllyal. A *Virágos* című versről írja: „A *tisztaság-patak víz*’ szerelmi-szexuális értelmezésre épül a vers, s ehhez társulva a *magasság-tény-zene*’ motívum is a szerelmi egyesülés hordozója lesz.” (516. o.) Am az, hogy „kinő a földből már a nyár, / feleségemmel vár a nyár. *Fényekkel ott a küszöbön / szívemmel ül, mint küszöbön*” egy később kibontakozó motívum csíraformájú megjelenése is. Már ebben a versben felbukkan, miként a „társkereső” motívum nőkre vonatkoztatott konkrécióiban igen-igen gyakran, hogy az igazi társat abban látja, aki a maga sorsának részévé teszi az ő emberi és költői sorsának kínzó tényezőit, aki a valóság más, rajta kívüli részeihez való viszonyában szünteti meg — mint villámhárító a földre vezet le — az ő ellene, József Attila ellen irányuló kínzó „vektorokat”, a „villámokat”. Tudjuk, hogy a *küszöb* mint motívum vagy szimbólum, milyen alapvető jelentéseket hordoz. A versben — két versszakon keresztül — beszélő asszony is említi a szívet — „*lakom szívedben, én uram*” —, amely a vers viszonyrendszerében szorosan kapcsolódik a „*szívemmel ül, mint küszöbön*” sorhoz. A társ akkor igazi társ, ha saját sorsába — saját szívébe — a másik sorsának sebeit hegeszti be, s nem az, aki a másikat meg akarja védeni a sebtől, különösen nem az, aki saját sebeit akarja e kapcsolat révén gyógyíttatni.

Minden monográfia egyik kulcskérdése, hogy mely műveket választ ki részletes elemzésre. A kiválasztásban nemcsak a monográfiát vezérlő objektív elvek érvényesülnek, hiszen nincs egyetlen költő sem, aki egy bizonyos korszakban bármilyen problémakörrel csak egyetlen verset írt. Így a monográfia írójának egyéni vonzalmái, ízlése stb. érvényre jut az elemzendő versek kiválasztásában. Ez persze egyáltalán nem baj, hiszen minden igazi irodalomtudósnak a világról, a valóságról is van mondanivalója, nemcsak közvetlen témájáról, tárgyáról.

Bizonyos, hogy József Attila tárgyalt korszakának monográfiájában mindenképpen elemezni kell a *Tiszta szívvel*. A verset már sokan elemezték, mégis sok kérdőjel maradt. Most Szabolcsi Miklós kitűnő elemzése épp azért oldja fel ezeket, mert kimutatja, mennyi de mennyi jelentésréteg épül egységgé a versben: „A rövid 16 sorban a legkülönbözőbb elemek egyesülnek elválaszthatatlan egyszerű egységbe: a régi magyar költészet — a magyar népballada és népdalok, az európai dal, Ady Endre és Villon, Erdélyi József és Tersánszky Józsi Jenő szavai, formái, indulatai, érzései”. A költő „Nem tagad — hiányt panaszol”, s ebben a vers csúcspontban egyesül „kényszerűség okozta legyintés, vagányság — a társadalmon kívüliek tiszta erkölcsébe vetett hit —, anarchista ízű lázadás”; sőt: „lélektani alapállásában van valami a kisgyermekéből”. (341, 343, 344. o.) A vers valódi jelentése nem egyik vagy másik jelentésszint, hanem azok teljessége.

Ugyanilyen kitűnő az *Ülni, állni, ölni, halni* elemzése is. A Bécsben keletkezett vers „Nyitvahagyott kérdés (...)” folytatandó töprengés. A „vagy”-ok a vers folyamatában és a „választató” a vers végén nem filozófiai értelemben vett választás kényszerűt emelik ki, inkább tétovaságot, útkeresést, sokféle lehetőség nyitvahagyott voltát. A fiatal költő ráébred, hogy önmagában mennyi ellentét, mennyi egymásnak feszülő indulat, mennyi kiegyensúlyozatlanság van.” (501. o.)

Persze a kritikus sem tagadhatja meg saját ízlését és vonzódását, de talán

ezen túlmenően is nagyobb jelentősége van a *Magyarország messzire van* című versnek annál, hogy csak ennyi álljon róla a monográfiában: „A *Magyarország messzire van* pedig — melyet már Bécsben, 1925 októberében egy kávéházi beszélgetés alkalmával írt bele Ternay Kálmán *Nem én kiáltok* példányába — valószínűleg nem egyéb rögtönzésnél”. (526. o.) Úgy érezzük, ez a rövid vers megszületését tekintve lehet rögtönzés, lényegét tekintve talán több ennél. A „Magyarország messzire van” és az „Uram, nem látta Magyarországot?” sorok nemcsak a földrajzi Magyarországot jelölik, s így nemcsak a honvágyat. A hont, a hazát, a népet, az itteni lét lényegének eltűnését, „messziségét” jelölik. Mintha abból a groteszk látásmódból, groteszk fintorból íródott volna, amelyet Szabolcsi Miklós kitűnően elemzett. „A groteszk — írja — (...) a világ megragadásának egy különleges módja, még pontosabban torzítás, mely akkor lép fel, ha nincs egységes világtértelemezés, ha a ‚világ kifordult sarkaiból’...” A groteszk formálásnak „van meghatódottság-, ellágyulás-, általában érzelmesség-ellenes szerepe is; itt érintkezik a ‚fekete humor’ szürrealista gyakorlatával (...) Az érzelemmel, humorral teli József Attila ezért játssza a hideg, érzelemmentes társadalmon kívülit”. (297—98. o.)

A könyvben ugyanilyen pontos, a lényegét kimetsző megállapításokat olvashatunk pl. Kassák Lajos általános és József Attilára gyakorolt hatásáról, a Villonés Apollinaire-hatásról, illetve más összefüggésben a dalról, dalszerüségről stb.

Végül még egy fontos kérdést említünk. A kötet oly terjedelmes, hogy a nemzetkambert talán meggondolásra készítheti, egyvégtében olvassa-e? Az olvasásban azonban eltűnik a messzinek látszó végcél; minden oldal érdekes, önmagát olvastató. A főszöveg különben nem olyan sok, mint ránézésre feltételeznénk. A terjedelmet a bőséges, szakmailag igen fontos, de az olvasó számára elhagyható jegyzetek, valamint az igen alapos bibliográfia növeli meg.

Az *Érik a fény* elsősorban természetesen József Attila pályaszakaszának megértése szempontjából igen fontos. Alaptanulása, hogy az „1924—27-es József Attila szocialista, sőt marxista—leninista felkészültsége, tudatossága magasabb fokú volt, mint azt eddig feltételeztük”. (733. o.) De a korszak egész magyar irodalmára, művészi életére, valóságára, sőt: lényeges világirodalmi összefüggésekre is rávilágító munka Szabolcsi Miklós most megjelent kötete.

Csuka Zoltán:

AZ IDŐ MÉRLEGÉN

A kisebb irodalmak gyakori jelensége, hogy nem válik szét a költői és a műfordítói szerep. S bár a világnyelvek irodalmában is előfordul, hogy egy jelentékeny szerző tehetségét, művészetét egy általa fontosnak tartott „idegen” költő vagy író szolgálatába állítja (Így fordította pl. Goethe Voltaire-t, Swinburne Baudelaire-t, stb.), a műfordítás „nemzeti irodalmi” funkciója csak a kisebb és ezeken belül, hangsúlyosan a kelet-európai irodalmak meghatározója. Egy egy kelet-európai irodalom műfordítás-története elválaszthatatlanul szerves része a nemzeti irodalom történetének. S még csak azt sem mondhatjuk, hogy csupán az an-

gol, a német, a francia vagy az olasz irodalom keltett számottevő visszhangot, talált színvonalas tolmácsolóra. E kelet-európai népek egymást is figyelték, Puskin Mickiewiczet és Mickiewicz Puskin, a szlovák romantikusok a magyar romantikusokat, a magyar romantika a szerb-horvát népköltészetet, és így tovább. A műfordítói készenlét és nyitottság a XX. század irodalmának fokozott jellemzője. Ki tudná elképzelni pl. Kosztolányi Dezső életművét „adaptációi” nélkül; ki választhatja szét Németh Lászlóban a regényíró és a Tolsztoj-fordítót, a drámaszerzőt és Ibsen tolmácsolóját. Az azonban ritkaság, hogy egy költő, egy tehetséges és szép reményekre jogosító szerkesztő a Csuka Zoltánéhoz példátlan alázattal közeledjen egy szomszéd nemzet irodalmi felé, és nevét a nemzeti irodalomba legalább olyan éles vonásokkal írja be fordítóként, mint költőként. Ugyanis Csuká-

nál — mint erre verseinek válogatása a bizonyíték — az történt, hogy életműve állandó metamorfózisok sorozata, a költészet és a fordítás között lebegés. A fordítót a költő éllette, és a költőt a fordító segítette át élete jónéhány válságos időszakán. Az induló Csuka az izmusok tengerén kormányozta hajóját, és szövetségesekre talált az izmusok szerb hajósaiban. Majd, amikor — Benedek Marcell szavaival szólva — „leveti magáról a szabad vers nyűgét”, és kibontakozhat „szeretetből fakadó realizmus”-a, amely „a szóképek nagy gazdagságába öltözik”, akkor talál rá a hozzá közel álló szerb és horvát poézisre, akkor kezd el rendszeresen foglalkozni a fordítással, a tolmácsolással, akkor kap új és új impulzusokat a délszláv költészetből is. Zsengeitől kezdve, amelyekben ott a korabeli költészet, a századvég, Ady, Kosztolányi hatása, az expresszionista töltésű és olykor a werfeli „emberirodalomtól” ihletett szabadverseken keresztül a kötött formájú költeményekig, és onnan ismét felívelve a lehiggadtabb, bölcsőbb, tömörebb kis-versekig, a jugoszláv tájaktól és kultúrától ösztönzést kapott verses úti beszámolóig (helyenként verses művelődéstörténeti mini-esszéig!): a humánus, a *kapcsolatkeresés*, az esendő ember(i)ség, a népek és nemzetek egymásra utaltsága a versek központi mondanivalója. S ez a mondanivaló a legsikerültebben a *dalszerű* formákban nyilatkozik meg, a dalban, illetve a *dalszerűség*ben van igazán otthon, a dal meghitt melege fűti legjobb verseit, maradandó antológia-darabjait, a közvetlen emberi mozdulatok e dalszerűségben a leghatásosabbak és a leghitelesebbek. S e dalszerűség olykor műfordításaira is átsugárzik. Ha jól megfigyeljük áradó, nem egyszer valóban zenei hatású és kompozíciójú szabadverseit, újra és újra rábukkanunk e dalszerűségre, e Csuka életén és költészetén (s ide számítjuk fordításait is!) végighúzódo *végtelen dallamra*. Az ő expresszionizmusa levette magáról a nyűgnek ugyan sosem érzett kötött formát, de csupán azért, hogy másféle, nehezebben kitapintható költöttségeket vállalhasson. E kötet a bizonyossága annak, hogy Csuka köznapi szavakból, a természetesnek hangzó mondat szerkezetekből építkezik. S bár költői horizontja tág, az egyszerű elemek — még megsokszorozódva is, még egymást

újabb energiával fűtve is — áttetszenek az expresszionista burkon, s e burkot finom kézzel lefejtve, előttünk a dal, az egyszerű elemek egyszerű (szinte lineáris) szerkezetben elhelyezkedő rendszere, felzeng a gyermekdal-egyszerűségű dalom, amelynek hitelt a költő őszinte csodálkozása, naívvul tiszta hite, a szenvedések tűzében edzett bölcsessége ad. Talán ez az oka, hogy Ivo Andrić és Meša Selimović prózája áll hozzá a legközelebb, valamint Krleža Petrica Kerempuh balladáái című versciklusa. Kelet-európai, délszláv és naív, bölcs és tudó, emberi és igaz e „jugoszláv” irodalmiság, amelynek tüzetes megismerése segítette Csuka Zoltánt ahhoz, hogy rátaláljon legigazibb műfajára, kibontakoztathassa költészetét. Már Szántó György, a „Mindent legyűró fiatalság” ürügyén, vall nemcsak Csuka költészetéről, hanem egész magatartásáról. Az expresszionista lobogás és az apró dolgokat felmutató realizmus együttes jelenlétét szemrevételezi: „A cseresznyefa virágaborulásának csodája fölött már ott berreg az aeroplán motorja, a felhők alkonyi zokogásának bíborában rádióhullámok világfolyama zuhog, a csillagok lemosolyognak az antennákra, egy új nap felissza majd a mi egész földi létünket, mint valami harmatcseppet, a szerelem örök csókban dalolja az évezredek múltán eljövendő költőt, aki újra fog csókolni a világok ormán.”

Csuka Zoltán következetes költő, mint ahogy fordítóként is következetes maradt. *A teletlenség költője*; számára az építés nem pusztán költői kép, hanem mélyen megélt valóság. A kisebbségi sorsba került magyarság humánuma, a fábryoltáni vox humana egyik alapigéje, Szántó György 1926-os történelmi regényének, a Babel tornyának zárómondata: Ide az építők hite kell. De ez kell a drinai híd építőinek és őrzőinek is. S a megváltozott körülmények között sem vesztette el ez az ige a jelentőségét, az építés nemcsak ismét élteti Csuka költészetét, hanem újlag megélt valóság, sem az emberi lelkek, sem a versek építése nem maradhat abba. Ez adott erőt költőnknek, hogy a megpróbáltatás éveiben formailag műves, tartalmilag e vox humana hagyományát folytató verseket írjon, ez tereli figyelmét a világ „tavaszi üzem”-ére (e nekem oly kedves versre), amelyben még a *világvirág* elcsépelet rimpárját is „funkcioná-

lis"-nak, sokatmondónak érezzük, s mélyen meghatódunk a költő mozdulatán, amellyel útra bocsájtja az „új gyümölcs"-öt, a bölcsre rimeltetve. S ezért rendülünk meg a Vujicsics Tihamér ravatalára helyezett négysoros olvastán, az értelmetlen halálnak paradox voltát még a szinte eltorzult rímek is példázzák, az önmagában való ellentmondás tételére épült vers a felfoghatatlannak, a magyarázhatatlannak adekvát kifejeződése.

Csuka Zoltán a szavadversektől jutott el a kötött versekig — hogy megtalálja a maga külön ösvényét. Van egy olyan hangja, van egy olyan tulajdonsága, amely csak az övé, mert a sokféle XX. századi (raffináltabb és tudatosan naiv, ösztönös és a népdal mélyrétegeiből táplálkozó, Petőfit követő és a primitív törzsek dalszerűségét imitáló, szerepjátszó és a magyar századoktól ihletett, esetleg „bolgár ritmusú") dalszerűség mellett kialakította a maga külön, senkiéhez sem hasonlítható és senkiével sem összetéveszthető dalszerűségét, amely — bár csak az övé — mégsem rokontalan, mégsem magányos, társtalan lírai életműve révén külön szint jelent a magyar irodalomban. S amelynek egyik jellemzője erős kapcsolódása a jugoszláv népek művelődéséhez, költőihez. Csuka Zoltánnak pályáiva tehát egyenesen meghúzható, s benne lényegesebb elágazások nemigen találhatók. Úgy költő, hogy korán rátalált egy dallamra, amelynek minden korban tudott csengést, szint adni. Természetesen, magától értetődően költő, aki a világban, az emberekben, az irodalomban, élete tanulságaiban fedezi föl a költészetet. S az irodalom nála a magyar, a szerb, a horvát, a szlovén, a macedon irodalmat jelenti, ezekre az irodalmakra figyelt mindig, nem a divatra, s ezért tudta mindvégig énekelni a maga dallamát. Mindezt Czine Mihály szépen vázolta föl az előszóként szolgáló pályaképben. A magunk részéről talán csak egy mozzanatot mondanánk ki hangsúlyosabban. Nemcsak a kultúráközvetítő és a költő alkot harmonikus egységet a csukazoltáni életműben, hanem a fordító és a költő is. Kedves Ivo Andrića, Selimovića, Hamza Humoja megerősíthette meggyőződésében: a humánus értelméről, az anyni szenvedés után is értelmes emberi élet gyötrelmesen és felemelően nagyszerű voltáról. Molter Károly valaha „Az energia- és kilométerfalás szé-

dületéből néha szívetfacsaró őszinteséggel, a gépforgás örületéből a boldogságkereső ember jajszavá"-t hallotta ki. Nem tévedett. Ezt a (jaj)szót halljuk mi is, erre figyelünk, e panaszos és keserű, más-kor diadalmas és fényes dallamra. Csuka Zoltánnak immár nincs mitől félnie. Megharcolta a maga harcát, megtartotta a maga hitét, és fordításaiban és verseiben zengő hite — minden bizonnal — megtartja őt. (*Magvető, 1977.*)

FRIED ISTVÁN

Dávid Antal:

ERDÉLY NAGY ROMLÁSA

(*Fordul az idő*)

Dávid Antal több sikeres ifjúsági regény (*Muzsikáló kút, Háromszék nem alkuszik, A kolozsvári futár*) után *Erdély nagy romlása* címen történelmi regény-trilógiát írt a „bajlító föld", Erdély legnehezebb időszakáról, a XVI—XVII. század török—német világról, a Báthoriak függetlenségi törekvéséről Bocskay István fejedelemségéig.

Dávid Antal nagyszabású korrajza mindvégig izgalmas, szélesívű és hiteles. Nemcsak a véres harcok, háborúk „hol német, hol török ellen" vagy a belső önpusztítás kap itt tisztázást, hanem a harcok mögött és fölött a néplélek sugárzása, élni-akarása mutatkozik meg egy erős lelkű, igaz író művészi munkájában. Az író alaposan ismeri Erdélyt, — maga is erdélyi származású — tájait, népeit, évszázados küzdelmekben folyó történelmét.

A trilógia kötetei: *A sárkány papja* (1974), *A boldogított ország* (1976) és (*Fordul az idő* (1977)). A két előző kötetben Báthori Zsigmond, a „véres kezű" fejedelem és Báthori András érsek-fejedelem kora, külső és belső küzdelmek, az érsek-fejedelem meggyilkolása a történelmi keret. Ez az időszak az, amikor a legszörnyűbb sötétség borul Erdélyre.

Helyszüke, de a regény újszerűsége miatt is, itt csak a befejező rész: *Fordul az idő* című kötetrel foglalkozunk. Ebben a kötetben még látjuk az idők viharait. A Habsburg császár és király — I. Rudolf —

Prágából irányítja a sok nemzetiségű birodalmat, melyet Mohács után hazánkban háromfelé szakított a történelem. Erdélyben az idegen származású Básta helytartó sanyargatta a népet. A havaselvi Mihály vajda és utóda állandóan betörnek Erdélybe. Az éhínség, az embertelen pusztítás, bitók, csonkítások, harcok és járványok előtt a havasokba menekül a nép, a gazdagabbja váraikban, városaikban várják a viharok elvonulását. A székely, az „ősfoglaló”, talán legtöbbet szenved a hosszú harcok folyamán. Aki nem pusztul el a csatákban, rabláncra fűzve idegen rabságba kerülnek: Törökországba, Velenébe.

Bocskay István kétévi prágai internált-ságából szabadulva itthon, Erdélyben látja a pusztítás iszonyatát, a nép széthullását, szegénységét. A „császári hűségből” kiábrándulva, hosszas tépelődés után áll a felkelés élére és Bethlen Gábor összefogásával — a törökökkel időleges békében — kibontja a felkelés zászlóját. Az addig rabló hajdúkkal szövetkezve — nekik birtokaiból földet ígérve és adva — megindul a szabadságharc.

Ebbe a történelmi keretbe ágyazza bele Dávid Antal a *Fordul az idő* mondani-valóját. Sok éren-ágon futnak az események, a főrészen Bocskay István harca és fejedelemsévé választása. De a harcok közben megismerjük a havasi pásztorok szegénységét, — iparosok, aranyművesek, képirók, kőfaragók — életét, szokásait, a vallási (katolikusok, kálvinisták, unitáriusok) ellentétét, végül a bekövetkezett békét, amely már Bethlen Gábor számára nyit lehetőséget.

A regény központi alakja Bocskay István, a hadvezér, patrióta és fejedelem, aki nemcsak karddal, de igazi felszabadult humanizmussal vezeti népét, szervezi a békés élet alapjait. Dávid Antal tolla felizzik, ahogy ezt a történelmi fordulatot felvázolja. Minden történelmi regénynek van mához szóló üzenete is. Bocskay István tette és a Kolozsváron írt *Testamentum*-a az a humanizmus, amely a népek közötti együttélés tanítását adja. Erre tanít népeket és vezetőket a történelem parancsa, Bocskay öröksége is. Dávid Antal igazi írástudói felelősséggel, nem vitézkedő hősködéssel vagy méla honfibúval, de

bölcs, türelmes és tudatos akarattal ezt a magatartást vetíti ki történelmi regényében.

Bocskay mellett élesen faragja ki az író Bethlen Gábor alakját is, aki a regény végén köthet frigyet Bocskay rokonával: Károlyi Zsuzsannával. Bethlen a nagy mozgató, aki Szentjobb-i otthonában kérte föl Bocskayt, hogy álljon a szabadság ügye mellé: verjék ki a németet Erdélyből. Kolozsvár, Brassó, Szamosújvár, Marosvásárhely, Medgyes, Temesvár, Nagyszében, Szatmár, Szászsebes képe villan föl az események fölött, távolabb Pozsony, Kassa, ahogy a történelem szálai összeszövődnek. S közben a városokban iparosok élte, a hatalomra spekuláló nemese (Ince Jánosok), prédikátorok, ferences barátok, vagy Budai János aranyműves családja és vője, Vásárhelyi Mózes tipográfus és hírhordó, székely arcok egész sora villannak elénk a regény mindig friss, egyenletes szintű lapjain.

Dávid Antal jó író, ismeri mestersége fogásait, tud szerkeszteni, emberei hús-vér alakok, természetesekek, izesekek, akárcsak Tamási Áron emberei. Ez a Vásárhelyi Mózes egy kicsit Ábel őse, magasabb látókörrel, de éppoly eredetiséggel, tiszta emberséggel, Vásárhelyi Mózes és felesége, a szép Rigó, és a nép környezetében a székelyek erkölcsét, házatáját látjuk egy-egy jó epizódban. Pompás a céhek életének képe, a céhlegények „sztrájkja” a reggeli és a mosópénz megadásáért, a lakodalmi és temetési szertartások, babonák, mondókák ősi zamata. Dávid Antalnak van nyelvi ereje, néha szinte költői ihletettséggel fogalmaz, jellemez, tömörít, mondataiban ilyen szépséggel: „Előveszi a rejtett kenyerét és csemegézni kezd”, „a malom odavan eprészni”, „Odakint már kék a világ” vagy „madárfüttyből a jókedve”, „asszonyok kardja a sírás” stb.

A *Fordul az idő* színvonalas, szép regény, mint ahogy az egész trilógia: *Erdély nagy romlása* komoly írói vállalkozás. Érdemes Dávid Antalra ráfigyelni és az „ifjúsági író” megszűkítő címkéje mellett mostani teljesítményének megfelelően látni, tudni irodalmi köztudatunkban.

(*Móra Ferenc Könyvkiadó*)

BÁRDOSI NÉMETH JÁNOS

Dunatáj címmel tudományos és művészeti antológia-sorozatot indított a Tolna megyei Tanács. Az antológia felelős szerkesztője Csányi László, folyóiratunknak is régi munkatársa.

A *Dunatáj* első számának élén *Illyés Gyula*: Babits visszhangjaként c. versciklusát olvashatjuk. Ehhez kapcsolódik *Gál István* „A fiatal házaspár Babits versei feleségéhez” c. közleménye. Ebben négy, eddig ismeretlen Babits-verset találunk. „Az első itteni vers a világirodalom egyik ritka szép műfajának, az ún. nászéneknek modern magyar mesterműve. A második és harmadik háború és az ellenforradalom nyomorúságaiból ocsúdó költőnek bizakodó helyzetjelentése, a negyedik pedig 1922 nyarán német földre tett utazásuk emlékeit idézi” — írja *Gál István*.

A további közlemények közül figyelmet érdemel *Csányi László* tanulmánya *Illyés Gyula* prózájáról, *Csuka Zoltán* beszámolója a sztrugai költői esték tizenhatodik ünnepeiről, valamint *Szilágyi Miklós* és *Ujvári Lajos* népművészeti tárgyú írásai.

Levéltári kutatásokat hasznosít *Kisasszony Éva*: Bezerédy István példája c. közleménye, s két riport zárja a számot, *Fejes István*: Györköny 1977 őszén és *Pálkovics Jenő*: Paksi riport c. írása.

A *Dunatáj* kiválóan szerkesztett, értékes első száma szép sorozatot ígér. Köszöntjük az új Tolna megyei periodikát.

*

Gál István és *Kende Sándor* szerzői estjét rendezték meg Pécsen május 7-én a Doktor Sándor Művelődési Központban. Bevezetőt mondott: *Csányi László*. Közreműködött *Bánky József* zongoraművész, valamint ifj. *Körmives Sándor*, *Petényi Ilona*, *N. Szabó Sándor* és *Unger Pálma*, a Pécsi Nemzeti Színház művészei.

*

Április 25-én szerkesztőségünkbe látogattott *Czente Gyula*, Pécs megyei város Tanácsának elnöke és várospolitikai kérdésekről tartott tájékoztatót az írócsoport tagjainak.

*

A Pécsi Nemzeti Színházban április 21-én mutatták be *Lorca*: *Bernarda Alba háza c. drámáját Gál László rendezésében*. A címszerepet *Pásztor Erzsébet*, a főbb szerepeket *Takács Margit*, *Sólyom Katalin*, *Petényi Ilona*, *Vári Éva*, *Miklósy Judit*, *Markovits Bori* és *Labancz Borbála* játszotta. — Május 17-én *Shakespeare*: *Titus Andronicus c. drámáját mutatta be az együttes Sik Ferenc rendezésében*. A címszerepet *Győry Emil* alakította.

*

A *Sarló-mozgalom* indulásának 50. évfordulója alkalmából irodalmi estet rendeztek a pécsi Ifjúsági Házban április 17-én *Dobossy László*, *Horváth Ferenc* és *Sándor László* részvételével. Az est vendégei szerkesztőségünkbe is ellátogattak.

*

A Somogy megyei Tanács kiadásában megjelent *Szirmai Endre*: *Maroknyi sors c. második vers- és műtordításkötete*. Első verseskötetét is Kaposváron adták ki 1971-ben *Arány és mérték* címen. — Az új kötettel sorozat indul, melyet a Somogy c. periodika szerkesztő bizottsága gondoz.

*

Megjelent a pécsi *Janus Pannonius Múzeum* 1975—76-os évkönyve. A kiadvány művészettörténeti anyaga a következő írásokat tartalmazza: *Mendöl Zsuzsa*: XIX. századi pécsi asztalosok, *Aknai Tamás*: A képző- és építőművészeti szintézis problémája, *Tóth Antal*: A művészeti élet szervezeti keretei 1919—1945, *Dénes Zsófia*: Réth Alfréd, *Tüskés Tibor*: Adatok Fülep Lajos zengővárkonyi éveire, *Romváry Ferenc*: Csontváry szénrajzai, *Keserü Katalin*: Korniss Dezső: Kántálók) képelemzés), *Hegyí Lóránd*: Korniss Dezső: Tücsöklakodalom (képelemzés).

*

Zsolnay Vilmos születésének 150. évfordulója alkalmából a nagy kerámikus kevésbé ismert festményeit mutatták be Pécsen április 19-től május 28-ig. — A *Zsolnay-gyár* a jubileum alkalmából államosításának 30. évfordulójáról is megemlékezett.

JELENKOR

IRODALMI ÉS MŰVÉSZETI FOLYÓIRAT—1978

A TARTALOMBÓL:

ARATÓ KÁROLY
BEKESI GYULA
BIHARI SANDOR
DEDINSZKY ERIKA
GALAMBOSI LASZLÓ
KALASZ MARTON
ORAVECZ IMRE
VERSEI

★

BERTHA BULCSU:
A FURDÓIGAZGATÓ

JEKELY ZOLTAN
KISS DÉNES
TANDORI DEZSŐ
SZEPPROZAI

★

BÉLADI MIKLÓS:
TANDORI DEZSŐRŐL

MANDY IVANNAL
BESZÉLGET
MEZEI ANDRÁS

POMOGATS BÉLA:
JUHÁSZ FERENC RŐL

RABA GYÖRGY:
FUST MILAN RŐL

ROMVÁRY FERENC:
CSONTVÁRY GRAFIKAI

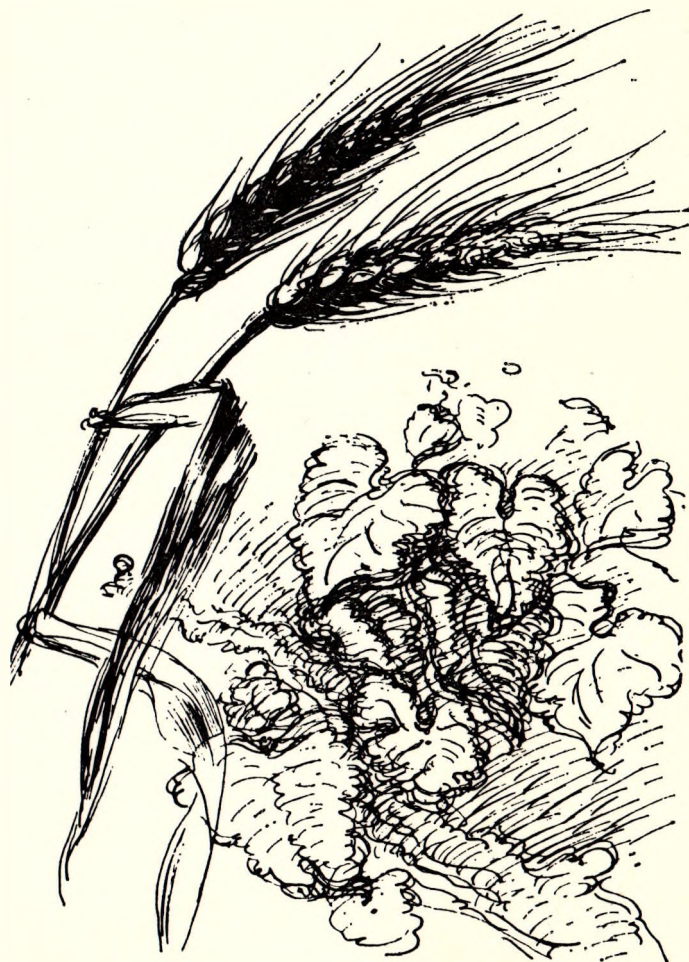

7-8

SZAMUNK SZERZŐI:

ARATÓ KÁROLY
BALASSA PÉTER
BARDOSI NÉMETH JÁNOS
BERTHA BULCSU
BÉCSY TAMÁS
BÉKESI GYULA
BÉLADI MIKLÓS
BIHARI SÁNDOR
CZÉRE BÉLA
CSORDAS GÁBOR
DEDINSZKY ERIKA
DEVECSERI ZOLTÁN
FUTAKY HAJNA
GALAMBOSI LÁSZLÓ
IMRE LÁSZLÓ
JÉKELY ZOLTÁN
JULOW VIKTOR
KALASZ MÁRTON
KISS DÉNES
LANCZ SÁNDOR
LÁSZLÓ GYULA
LEINO, EINO
MARAFKÓ LÁSZLÓ
MANDY IVÁN
MATYÁS ISTVÁN
MELCZER TIBOR
MEZEI ANDRÁS
ORAVECZ IMRE
ORSÓVAI EMIL
PAPP ISTVÁN
POMOGÁTS BÉLA
RÁBA GYÓRGY
ROMVÁRY FERENC
SZEKERES LÁSZLÓ
SZÓPÓRI N. LAJOS
SZÓDY SZILÁRD
TÁNDORI DEZSÓ
THIÉRY ÁRPÁD

KÉPEK:

BREUER MARCELL
BORSÓS MIKLÓS
CSÁGOLY KLÁRA
CSONTVÁRY
KOSZTKA TIVADAR
M. KEMÉNY JUDIT
MARTYN FERENC







JELENKOR

IRODALMI ÉS MŰVÉSZETI FOLYÓIRAT

XXI. ÉVFOLYAM 7-8. SZÁM

1978. JÚLIUS-AUGUSZTUS

TARTALOM

JÉKELY ZOLTÁN: Édes teher (elbeszélés)	— — — — —	579
BIHARI SÁNDOR versei	— — — — —	597
KALÁSZ MÁRTON versei	— — — — —	598
BERTHA BULCSU: A fürdőigazgató (dráma)	— — — — —	599
GALAMBOSI LÁSZLÓ versei	— — — — —	640
DEVECSERI ZOLTÁN versei	— — — — —	643
KISS DÉNES: Visszatérés (elbeszélés)	— — — — —	644
DEDINSZKY ERIKA verse	— — — — —	655
TANDORI DEZSŐ: A hitelesség kedve (elbeszélés)	— — — — —	657
BALASSA PÉTER: A felnőtt D'Oré szenvedései	— — — — —	669
BÉLÁDI MIKLÓS: Az elbeszélés hitelessége	— — — — —	672
EINO LEINO versei (<i>Szopori N. Lajos fordításai és jegyzete</i>)	— — — — —	677

*

Írószobám

MÁNDY IVÁNNAL beszélget MEZEI ANDRÁS	— — — — —	679
--------------------------------------	-----------	-----

*

ARATÓ KÁROLY verse	— — — — —	689
ORAVECZ IMRE verse	— — — — —	691
ORSOVAI EMIL: A Csontváry-kiállításon (vers)	— — — — —	692
ROMVÁRY FERENC: Csontváry grafikái	— — — — —	693
LÁNCZ SÁNDOR: Képzőművészeti krónika	— — — — —	699
CSORDÁS GÁBOR versei	— — — — —	704
BÉCSY TAMÁS: Színházi előadások Budapesten	— — — — —	706
FUTAKY HAJNA: Pécsi színházi esték	— — — — —	712
BÉKÉSI GYULA versei	— — — — —	719

*

POMOGÁTS BÉLA: Otthon a világban (<i>Juhász Ferenc: Szerelmes hazatántorgás</i>)	— — — — —	721
RÁBA GYÖRGY: Füst Milán lírája, mint az Ezeregyéjszaka utóhangja	— — — — —	726

MELCZER TIBOR: Babits Mihály: Jónás könyve (<i>Borsos Miklós albumához</i>) — — — — —	735
SZEKERES LÁSZLÓ: Jókai a Balaton-vidéken — — — — —	742

*
Irodalomtudósaink fóruma

JULOW VIKTORRAL beszélget IMRE LÁSZLÓ — — — —	748
---	-----

LÁSZLÓ GYULA: Sors és történelem (<i>Varga Lajos: Keserű örökség</i>)	755
BÁRDOSI NÉMETH JÁNOS: Dallos Sándor: Fújt a szél — —	759
SZÓDY SZILÁRD: Boldizsár Iván: A félelem iskolája — — —	760
MÁTYÁS ISTVÁN: Jókai Anna: A feladat — — — — —	762
MARAFKÓ LÁSZLÓ: László Lajos: Judit — — — — —	764
CZÉRE BÉLA: Hallama Erzsébet: Mongóliai napló — — —	765
THIERY ÁRPÁD: Tamás Menyhért: Kűszöbök — — — —	765
PAPP ISTVÁN: Benke László: Csordítok nyírvizet — — — —	767

K É P E K

BORSOS MIKLÓS rajzai 596, 639, 654, 668, 676, 698, 703, 718, 725, 741, 754, 768
--

Műmellékleten

- 1—2. CSONTVÁRY: Öregasszony, Werthmüller Mihály portréja
(*Nádor Katalin fotói*)
- 3—4. BREUER MARCELL: Székek
- 5—6. CSÁGOLY KLÁRA: Nagykapu, Találkozások ünnepe
(*Makky György fotói*)

A borítón

- 1., 4. MARTYN FERENC: Napló XIII—XIV.
(*Nádor Katalin fotói*)
- 2—3. M. KEMÉNY JUDIT: Sárkányrepülő
(*Vinkler Attila fotói*)

J E L E N K O R
IRODALMI ÉS MŰVÉSZETI FOLYÓIRAT

Megjelenik havonta
Főszerkesztő: SZEDERKÉNYI ERVIN
Szerkesztő: PÁKOLITZ ISTVÁN

Kiadja a Baranya megyei Lapkiadó V. 7625 Pécs, Hunyadi János út 11. Telefon: 15-000. F. k.: Braun Károly
Szerkesztőség: 7621 Pécs, Széchenyi tér 17. I. emelet. Telefon: 10-673.

Kéziratot nem őrzünk meg és nem küldünk vissza.

Terjeszti a Magyar Posta. Előfizethető bármely postahivatalnál és a Posta Központi Hírlap Irodánál
(1900 Budapest, József Nádor tér 1.) közvetlenül, vagy átutalással a KHI MNB 215-96162 pénzforgalmi
jelzőszámára. Evi előfizetési díj 72 Ft.

78-2739 Pécsi Szikra Nyomda — F. v.: Szendrői György Igazgató
Index: 25-906, ISSN 0447-6425

Édes teher

1.

ÉJFÉL, ISMERETLEN ALLOMÁSON

A vonat lassított; a szegényes világítású kupében mozgolódás, cihelődés volt észlelhető. De az idegen, aki trench-coatját félig arcára borítva bóbiskolt ablak melletti ülőhelyén, utastársai tájszólásából vajmi keveset értett; mintha nem is olaszul beszéltek volna. A füleddt, különböző, izzadtság- és élelmiszer illatokkal telt fülkében az arcok elmosódtak – mintha egytől egyig kicserélődtek volna, amióta a hosszú szerelvény Messina pályaudvaráról recsegve-ropogva, keserves rugaszkodásokkal kidohogott.

A vonat megállt; az utasok nyomakodva, ordítózza kiszálltak. Az idegen egyedül maradt. Most aztán nyugodtan bóbiskolhat tovább – gondolta, s köpenyét arcára borította. Várt, várt a sípszóra, talán öt percig is, de a vonat nem indult tovább. Előbújt; hát a fülke sötét, a lámpák kialudtak. Kikémlt a nyitott ablakon.

– AGRI, vagy AORI – silabizálta a sárga, egyemeletes állomásépület ütött-kopott homlokzatán az esők-mosta, vagy nap tüzétől lepattogzott, csonka feliratot, azt is egy távoli ivlámpa világánál.

A századelejei Baedekerből, melyet halott nagybátyja használt volt az olasz fronton, s a roncsolás tanúsága szerint medencecsontlövéstől védte meg – ilyen városnévre nem emlékezett, pedig a nápolyi albergóban tanulmányozta, le is rajzolta a tervezett szicíliai útvonalat... Agrigento volna, lekopva? De akkor rossz vonatra szállt, s a hosszú utat átaludta... Tehát holmiját sebbel-lobbal összekapkodva kirángatta a rozoga Pullmann-kocsi ajtaját, s leszállt.

Szemben a kopottas, táskás-vakolatú sárga indóház – holmi múlt századi szabvány-épület; egyik földszinti helyiségben talán mécsvilág. Háta mögött mindössze három vagon, alacsony kéményű mozdony az élén, mely még páráll, gőzölög. Amikor felszállt, a szerelvény oly hosszú volt, hogy nem láthatta az elejét. Válogatni nem volt ideje, mert sípszó, füttyszó, s az utasok rohama azonnali felszállásra készítette, csak úgy taláломra – egy harmadosztályú kocsiába, ahol minden hely gazdára talált. De most sehol senki. Órájára nézett. Néhány perc, s itt éri az éjfél, a kihalt pályaudvaron. Akad-e hordár, fiáker, taxi, hogy jókora bőröndjével valami szállodába vitesse magát?...

Egyenest a forgalmi iroda felé botorkált, a síneken keresztül. Még a peronra sem ért, amikor nagyon közelről, szinte a feje fölül, nagy recsegés-ropogás hallatszott, láncok csörgése, kattogása. Mi szakad mindjárt a nyaka közé? – állt meg hökkenten. De máris megszégyellte magát: egy láthatatlan torony láthatatlan harang-órája ütötte el az éjfelet. Oly szép, bársonyos hangzat volt, hogy szívébe nyugalom, hála, szinte boldogság költözött. Hát hogynel! Számára ez a város, – a szicíliai görög városok egyike, ahová gimnazista kora óta vágyakozott, hogy láthassa, tapinthassa a kollégium folyosó-

falára függesztett oszlopos templomokat – méltóbb fogadtatást, méltóbb pillanatban nem is rendezhetett! – Csak azt nem tudta, hogyan került ilyen hamar e városba.

Érthető kis szorongással kopogott a forgalmi iroda ajtaján. Egy fiatal, borzas, egyenruhás ember csoszogott elő, mezitláb, s a félig nyitott ajtón ki-szólt: – Chi e? Che vuole?

Az utas eldadogta, mi járatban van; és tanácsot kért, hol szállhatna meg vágyai városában, Agrigentóban – melyet Girgentinek is neveznek –, ha már, sajnos, ilyen későn érkezett.

– Agrigento? – reccsentette szeme közé az álmából felriasztott. – Nagyon sajnálom, de az úr, aki bizonyára külföldi, Nacriba érkezett!... És egy hosszú városnevet mondott, ahol tíz órakor kellett volna Agrigento felé átszállnia. – Miért nem nézte meg, milyen kocsiba száll fel? Ott ezt a három kocsit lekapcsolták... Ez végállomás. De sebjaj, holnap reggel nyolckor, ugyanezzel a szerelvényvel visszamehet, s kap csatlakozást Agrigento felé. Egyébként akad itt is elég látnivaló... A szálloda nem messze, a Piazza Garibaldin, csak hivatkozzék reá, ne féljen, nem hagyják künn az utcán...

Az utas megköszönte a szíves útbaigazítást, s hogy a jó embert meg ne sértse, még örömet is mutatott, afelett, hogy eredeti úticélját eltévesztve, ebbe az ismeretlen városba vezérelte a Gondviselés...

2.

ÉJSZAKA AZ ALBERGO SOLE-BAN

ALBERGO SOLE – hirdette egy ákombák nagybetűkkel mázolt bádoggal tábla a háromemeletes, toronyszerűen szűk épület bejárata fölött. Mire az utas odaért, karja, válla a cipeléstől majd leszakadt; alaposan megizzadt. Fáradságtól reszkető kézzel, bátortalanul rángatta meg a kéz-alakú rézfogantyút. A csilingelés életteljes, és biztató volt, csupa optimizmus! És valóban, nemsokára élénk beszédfoszlányok, ajtócsapkodások követték – s egy zömök, karikalábú, nagybajszú, kopasz, javakorabeli férfi ajtót nyitott. Ráncos, napégette arcáról olyan öröm sugárzott, mintha régvárt kedves vendéget pillantott volna meg, szinte hogy a nyakába nem borult. – Biagi a nevem, Papà Biagi vagyok! – harsogta. – Uraságod nem bánja meg, hogy ide jött, meglátja, szíve még száz éves korában is ide húzza vissza, akárhonnan is érkezett!...

S több effélet galagolyt, erős borszag árasztása közben, míg a bőröndöt vállára kapva, előtte slattyogott felfelé a piros kókusz-szőnyeg borította, keskeny, meredek falépcsőn, mely, mellesleg, úgy recsegett, csikorgott, akár a toronyóra rozsdás acél szerkezete az imént... Papà Biagi egy téglalap alakú, katonásan egyszerű szobáskába vezette, az ágyat két mozdulattal megvetettnek nyilvánította, az ablakot, szellőztetés végett kitérte, a kis mosdófülkét, s a folyosón a „gabinettót” megmutatta, szép álmokat kívánt – és klaffogó slattyogó papucsában elviharzott.

Az idegen, e fogadtatás túlárado szívélyességétől megilletődve s egyszersmind megnyugtatta, a legszívesebben ágyba rogyott volna. Azonban a kis tér látványa már idejövet annyira lenyűgözte, hogy most, a magasból, alaposan el akart benne gyönyörködni. Fecskefészek módján, szabálytalan ritmusban, húsz-harminc ház tapadt egymáshoz, rombusz-alakú, legmagasab-

bik oldalán templommal büszkélkedő téren. A házak alatt gótivű árkádsor. Hála a közvilágításnak, három sikátor vagy utca nyílása is felfedezhető volt, a tér három oldalán . . . És vele szemben, a házak fölé magasodva, aránytalanul széles homlokzatával, négy emeletnyi, kupolás tornyával a templom! A Chiaramonti-stílus remekének látszik, állapította meg boldogan, s már egyáltalán nem bánta, hogy Szicília szívébe vetődött; akad itt is bőven látnivaló, a borzas forgalmistából nem csak a lokálpatrióta beszélt.

Ágya fölött, a kis virrasztólámpa glóriájában majdnem életnagyságú Madonna-mellkép; liliomkezét keresztbe téve keblére szorítja; feje körül, aranybarna haján liliom-koszorú . . . Nincs egyedül, vette tudomásul, némi zavarban, a kívánatos-szépre festett, bizonyára a művész múzsáját örökítő, 19. századközépi olajnyomat előtt . . . Vetkőzése, pizsamát-öltése, ehhez képest – az egyenesen öt figyelő szempár elől elrejtőzve, – a sarokban történt, ahová a Madonna tekintete el nem hatolhatott . . . A zsalugátért, az ablakot becsukta, lefeküdt, s a szobácska négy sarkát megszámlálva, eloltotta a lámpát.

A meg-megnyikorduló rézágyban olyan kimerültnek érezte magát, hogy joggal remélte: azonnal álomba merül.

Nem így történt azonban.

Utazásának előzményei, a házasságból való egyoldalú kiválás, majd tíz hónap múlva, a közös beleegyezéses válás hivatalos kimondása, immár elvált feleségétől való illedelmes, de feszült, mindenképpen fájdalmas búcsúzkodás éppen úgy támadt fel minden részletével, mint odahaza, az albérleti szobában, ahová a közös lakásból nem egészen tiszta lelkiismerettel, de észkokokat bőven találva (melyek azonban időhaladtával zuhanásszerűen devalválódtak) – ugyanezzel a bőrönddel, idestova egy esztendeje, elvonult . . . Mi lehet Aloéval? Hol, kivel tölti a nyárelői éjszakát? S nem érik-e utol, *itt* is, a könnyei, az átkai? . . .

Azzal próbálta megnyugtatni magát, amivel Aloét is békíteni igyekezett annakidején: soha többé meg nem házasodik, dehogyan vesz a nyakába olyan súlyos terhet – bármily édes legyen is – mint egy szép és erőszakos fiatal nővel való együttélésnek önála erősebb testi- és lelkialkatú férfiakat is összeroppantó gondjai. Sőt, mélységes meggyőződésből, esküvel is megfogadta ezt, a végső búcsú pilanatában . . . Voltaképp azóta is erkölcsi hullának érezte magát; Aloysiát pedig az ő áldozatának, mint akit rosszindulatú pletykák, csúfolkodások, kárörvendezések céltáblájául, s egyszersmind fogukat fenő, koncleső barátai, vagy ezeridegen kalandorok prédájául hagyott . . . Az itáliai utazásra azért szánta el magát, mert naiv fejével azt hitte, hogy mennél messzebb kerül szenvedései színterétől, annál biztosabb a feledés. –

Már-már elszenderedett, amikor az ismerős klaffogó-csoszogó lépések verték ki szeméből az álmot, majd halk kopogtatás, háromszor is, az ajtón. – *Avanti!* – kiáltotta bosszúsán, s a lámpát felkattintotta.

Fejének-arcának előljárójában, Biagi gácsérbajsa bukkant fel a befelé nyíló ajtó mögül. Bocsánatot kért, belépett, s elhadarta, mi járatban van: szigorú rendelet ugyanis a vendéget az érkezés pillanatában bejelenteni, s ezt az aktust sajnós, elmulasztották.

A vendég felkelt, zakójából elővette, s morcosan a szállodás kezébe nyomta útlevelét. Biagi elkapta; orrán drótszemüveggel, ujját sűrűn nyálazva belelapozott. – *Ecco!* – kiáltott fel, s arcán üdvözült mosoly áradt szét, bajszát kétfelé sodorta. – *Ungherese, eh?* – *Micsoda meglepetés!* Már megbocsásson, de franciának néztem . . . Az első magyar vendégem! – ordította az

arcába, hogy borgőzös lehellete betöltötte a szobát. – Micsoda öröml... Ő ugyanis triestino, vagyis austriaco, származása szerint, s 1914-ig, a háború kitöréséig pincér volt a Hotel Adriában; mint tengerész, olasz fogságba esett, s idehozták, Szicíliaba sokezer osztrák-magyar fogollyal, az isten háta mögé... Aztán? Házasság révén, e szállodácska tulajdonosának lányát feleségül véve, *sikerült* ittmaradnia, lévén e környéken, férfiakban a szokottnál is nagyobb hiány. Házasságukból hat sikerült leánygyermek született – de fiút nemznie, sajnos, neki sem *sikerült*... Dehát ezen már nem lehet változtatni... Ecco! – kiáltott fel újra, ahogy útlevelében tovább lapozott. – Il signore e divorzato, eh? – kérdezte, s a vendég néma bólintására olyasmit mondott, hogy jobb helyre nem is jöhetett volna, mint ebbe a városba, Biagi-papa albergójába. Meglátja, neki is *sikerülni fog*, csak bízzék öbenne: mindenben kész segítőtársa lesz...

A *riuscito*-szó sűrű előfordulása az erősen kapatos kiszolgált osztrák-magyar matróz fecsegésében olyan egyszerű, kedélyes, jólelkű ember jelleméről árulkodott, aki talán nagyon mélyről, viszonylag igen magasra, jólétre s gazdagságra kapaszkodott, s ebből másoknak is juttatni szeretne, kivált, ha felöntött a garatra. . . Még egyszer kifejezte a „honfitárssal” való megismerkedés örömét, jóéjszakát kívánt, s kezében az útlevéllel, elviharzott.

„Papà Riuscito” látogatása – a vendég már csak így nevezte magában az őrmester bajszú házigazdát –, alaposan kiverte az álmot a szeméből. Nem annyira a rövid és velős életrajzocskák részletei, mint inkább az értelmezhetetlen célzások foglalkoztatták. Hogy „*neki is sikerülni fog*”, – s akárhogy is lesz, de szíve, amíg él, ide húzza vissza – s hogy Biagiban még egyetlen vendég sem csalódott, mert ő mint szállodás is elsősorban a vendég érdekeit szolgálja, s több ilyesmi. Valószínű, az öregecske is álmatlanságban szenved – gondolta –, de ellene nem altatót, hanem jóféle szicíliai bort használ; és most inkább a kíváncsiság hozta fel, semmint az azonnali bejelentésre vonatkozó rendelet. Hogy franciának nézte – lehetett őszinte is. Vagy csak hízelegni akart vele?... Rosszul nem esett, az bizonyos.

3.

LÁTOGATÁS A „BOLOND NÉMET GRÓF” ÖZVEGYÉNÉL

Az első nap vagy talán a második is, bágyadt, minden aktivitásra képtelen révedezésben telt el; alig merészkedett ki kétszer-háromszor a szállodából; a közelbe fagyaltért, vagy az újságosbódéig – mely egyszersmind trafik –, valami képeslapért, cigarettáért. Talán a harmadik nap kezdett magához térni abból a különös, letargikus állapotból, melyet a kétezer kilométeres utazásnak tulajdonított, valamint az orvos által is oly melegen ajánlott levegőváltásnak... Megpróbált ismerkedni a furcsa kisváros épületeivel, lakóival, szokásaival... Az épületek közül a San Giorgió-ról elnevezett templom ragadta meg a legjobban; nem kellett ahhoz archeológusnak, vagy művészettörténésznek lenni, hogy az ember a Chiaramonti stílusú homlokzatban felfedezze egy görög kultikus hely maradványait: négy hatalmas, dór oszlop, félkörívesen beépítve, majdnem ép oszlopfőkkel, talpzatokkal, tartotta sziklaszilárdan. Ablakai fehér számárhát-ívű márványkeretesek; belsejében, a falba mélyítve, a padlóba süllyesztve, számtalan középkori síremlék... De ha teljesen üres, kupolás hodály lett volna, akkor is jól érezné

magát az altemplom odvaiból és folyosóiból, a sekrestye zugaiból áradó, liom-illattal vegyes nyirkos hűvösben az ember...

Lézengései során meg-megállt; figyelte a járókelőket, vagy az óriás-kerekű, tarkára festett taligák imbolygását a gűbbenős kövezeten; s különös szánalommal bámulta az elébük fogott hatalmas termetű, sovány, szürkés-barna öszvéreket, amint búsan s látszólag oly fáradtan cammogtak, mintha a világ végéről indultak volna; fejükön a szalmakalap, melyből a fülük kilógott s jobbra-balra kalimpált, szánalmát irántuk csak fokozta.

Ebben a városkában olykor hallható volt a csend, a mozdulatlanság csendje, kivált déli verőfényben, és olyasmit sejtetett, mintha az idő valamikor a múlt század végén, mint megfáradt, elcsigázott öszvér, örökre megállapodott volna.

A cukrásszal *sikerült* közelebbi ismeretségbe kerülnie. Ez a közlékeny, barátságos hájtömeg figyelmeztette a város egyik fő nevezetességére, ami, szerinte, nem egy idegent vonz e városba – vagyis a „*Bolond Német gróf*” palazzinájára, a templomsor legszélén; ebben valóságos múzeum rejlik, szép szobrokkal, képekkel teli. De még vonzóbb a kapuja, melyet a helybeliek *La Porta de Sospiri*-nak neveznek! Ha szerencsés, a gróf özvegyét kint találja a rendkívüli kapu előtt; abból él, hogy a *Sóhajok kapuját*, egy líra ellenében, bárkinek működésbe hozza...

Valami azonban visszatartotta, hogy azonnal odainduljon. Talán a nap heve, talán a sóhajtó kaputól való borzongás, mely már a szó hallatára végigfutott a hátán: a Velencében látott Sóhajok Hidjára emlékeztetett. Majd, később, talán még a délután – határozta el, s visszament, már csak azért is, mert ebédidő volt, a szállodába.

Papà Riuscito viselkedése már az első napon csalódást keltett: mintha nem is lett volna azonos azzal az osztrák–magyar hadastyánnal, aki az első éjszaka borgőzősen meglátogatta, s fűt-fát ígért, széles jókedvében, a szállodájába vetődött „honfitársnak”. Zsvivajgó, botrányos veszekedésektől, női sikoltásoktól, férfi káromkodástól visszhangzó családi életében vélte megtalálni a furcsa ridegség okát, valamint az albergo vezetésével, az étterem el látásával, vendégei kiszolgálásával járó gondokban. Amikor útlevelet visszatadta, csak annyit mondott, s azt is összevont szemöldökkel, katonásan, hogy jó lesz minden lépésére vigyáznia: a város ősi törvényeibe ütközhetnek esetleges meggondolatlan cselekedetei! És magára vessen, ha célját *nem sikerül* elérnie... Különösen attól óvakodjék, hogy a Vico delle Monache Oscureba akár csak bekukkantson; ezt egyetlen helybeli szülő sem fogja neki megbocsátani... Ha azonban tiszta szándék vezérli, s *valóban nősülni akar*, a legnagyobb tisztelettel nézzen fel a nyitott ablakokra! S ha valamelyik lány megtetszik, jegyezze fel a házszámot, ő majd vállalja a közvetítést.

A vendég elszörnyedve hallgatta a szállodás fenyegetőzésekkel tüzelt intelmeit és ajánkozásait. Hogyan vallhatta volna be, ezek után, hogy nősülni esze ágában sincs, de bezzeg örömet ellátogatna abba a tiltott sikátorba, melynek már a nevéből is – a *Sötét Apácák Sikátorai* – kellemes bizsergéssel járta át minden porcikáját...

Kora délután újra kimerészkedett a Piazzára, és kétszer-háromszor is körbejárta; közben hátra sandítgatott: nem követi-e Biagi, vagy valami megbízottja. Aztán, csakugyan véletlenszerűen, bekémlt a csábító nevű, tilalmas uccáskába. Nőket azonban nem látott; de ha látott volna, se mert volna betérni, mert túl sok volt körülötte a járókelő. Majd este – határozta el – s pulzusa meggyorsult már a látogatás gondolatára.

Tovább lődörgött; kirakatokat, vásáros, batyus falusi asszonyokat, kergetőző kutyákat, kétkerekű tarka fogatokat bámult. S hogy-hogy nem, egyszer csak a Palazzina előtt találta magát. Az épületet messziről egyszer látta már. De a *Porta dei Sospirival* történő közelebbi megismerkedésétől valami visszatartotta. Most azonban elkerülhetetlen volt: a fal mellett kis karosszékben fekete csipkébe burkolózott, főkötös anyóka kuporgott, s mihelyt az idegen külsejű fiatalembert megpillantotta, hívogató mosollyal biccentett felé. Menekülésről szó sem lehetett. A mélyen-ülő, szurokfeketén csillogó szem, a kiugró sasorr, a horgolótűt tartó, madárláb formájú kéz, rajta két-három antik gyűrűvel, az alacsony vadászszék formájú, háromlábú himzőasztalka fölött – megállást parancsolt.

A matrónát – kalapemelintve, a lehető legilletelmesebben, méghozzá, a férjére való tekintettel németül – a jó, magyaros „kisztihanddal” köszöntötte. – Signorino e tedesco? – kérdezte a nagyszőnyeg, majd, tagadó válaszára, megkönnyebbülve sóhajtott fel: – Hálistennek!... Boldogult férjem ugyanis németre tanításon egy idő után tökéletesen elhanyagolta... Minden idejét elfoglalták archeológiai kutatásai...

A látogató sietett közölni, hogy már hallotta hírét a professzornak, s nagyon hálás volna, ha a múzeumot megtekinthetné... Meghajolt s háláját máris egy ötlírásnak a gyöngyházberakásos asztalkára való illedelmes lepengetésével előlegezte.

– Con molto piacere! – mosolygott a bagoly-orca, és csörszerű orra alól, a megszámlálhatatlan ránc-kerítette szájuéből elősárgállott két épen maradt szemfoga. – De sajnálnám, ha a Sójok ajtajával való megismerkedést elmulasztaná! – mondta, szinte sértődötten, s ültében hátrafordult, megnyomott egy falba foglalt gombot, mire az ajtó, egy másodperc múlva, hosszú, sóhajszerű nyikorgással fordult egyet a tengelye körül. – *Die Seutzer-Tür* – mondta a matróna komoran, talán a férje hangján, s szeme, szinte a gombnyomásra reagálva, automatikusan könnybelábadt.

A látogató viszont alig leplezhető megkönnyebbüléssel állapította meg, hogy a nyikorgó, vinnyogó hang sokkal inkább macskanyávogáshoz, mint emberi sóhajtáshoz hasonlít; s az a kaján gondolata támadt, hogy gombnyomásra valami elrejtett macska farkát húzigálja a leleményes gépezet... – Szabadna kérem, esetleg még egyszer? – biztatta az özvegyet, s egy újabb ötlírást illesztett a másik mellé, az asztalkára. – Ó, uram! – nézett rá csodálkozva az özvegy. – Akár ötször is, ha tetszik!... – És újra megnyomta azt a gombot. A vendég figyelt. Az ajtó most lassabban forgott; a hang elnyújtottabb volt, moduláltabb, siránkozóbb, s talán, már a ház belsejéből ekhözva, mintegy az özvegy meghatottságának adott kifejezést... A vendég megborzongott, talán el is sápadt. A hang mindenképp fájdalmas volt, szinte emberi. – S amikor újra csend lett, s az özvegy, a hatást észlelve, felkelt, hozzátípegett, s megfogta a kezét. – Venga, venga, signorino! – ő le akart hajolni, hogy a száraz, barna, kékeres kezet megcsókolja. De ezt az özvegy, másik kezének erélyes mozdulatával, elhárította. – Un vero gentiluomo, lei – mondta, s aztán, felnézve, könnybarázdálta arccal: – Látja, ide jutottam! Huszonhat éve, hogy özvegy vagyok; teljesen egyedül élek; a sok rosszindulatú, irigy embernek valóságos száka a szemében...

A látogató, alig palástolható zavarában maga is könnyekkel küzdve engedelmeskedett; kemény, hideg szorítással fogta csuklóját az a csontos, sokgyűrűs kéz!

Az ajtó, ha csak úgy benyomták mint a kávéházi forgóajtókat, nem só-

hajtott, nem sírt, csak éppen csikordult egy rövidet . . . A látogató szűk, antik sirkövekkel, szobortöredékekkel, urnákkal és vázákkal zsúfolt előcsarnokban találta magát. Két, magasan vágott ablaknyílás bocsátott be némi világosságot a tér vakító, koradélutáni ragyogásából; balra kisebb szárnyas ajtó, szemben fehér márvány-darabokból épült csigalépcső látszott.

– S'accomodi! – tessékelte egy kis ripszbevonatú, empire kerevet felé a professzorné, maga pedig szerényen a helyiség egyetlen székére ült, mely a jobbkarban maradt kerevet megviselt fiacskájának látszott, – s minden magyarázat nélkül franciára fordította a szót. – Amint már mondtam, boldogult férjem hazája nyelvére nem tanított meg, sőt, az olaszt csak törve beszélvén, ragaszkodott hozzá, hogy franciául társalogjunk. Ennek nemcsak a palermói zárda-iskolából magammal hozott francia-tudásom volt az oka! . . . Ha érdekelné, elmondanék egyetmást ezzel kapcsolatban, már csak azért is, mert nem szeretném, hogy a férjemről terjesztett mendemondáknak hitelt adjon! „*Il filosofo pazzo!*” és „*Il conte tedesco stravagante*”, s több ilyesmit hallok még mostanában is, úgyszólván naponta, a járókelők, s az idegenvezetők szájából. . .

A látogató, azzal a halvány gyanúval, hogy valamiért újra franciának nézik, a házfalnál kuporgó, töpörödött öreganyóból háza belsejében egycsapóra átlényegült, előkelő, kihúzott derékkal ülő nagyasszonyt biztosította rendkívüli érdeklődéséről. S valóban, fülét hegyezve figyelt.

– Mon feu mari, le comte *Arturo* . . . (még legalább egy keresztnév s két valószínűleg kötőjellel írt, félrevezető-olaszosan kiejtett családnév következett, az elmaradhatatlan *von*-nal, de a *zu* nélkül, ez esetben) régészeti és művészettörténeti tanulmányait Párizsban végezte; a francia kultúrába, irodalomba annyira beleszeretett, hogy amikor 1870-ben a háború, Elzász-Lotharingiáért kitört, egyszerűen megtagadta a csapatához való bevonulást. Elhátározását nemcsak atyjával, hanem a porosz hadügyminiszterrel is közölte, hosszú, egybehangzó tartalmú levélben. Ennek mottójául kedves írója, Jean Paul néhány sorát választotta: „A holtak égre kiáltanak, s a városok füstölgő romjai fogják tetemre hívni a háborús bűnösöket!” . . . Nietzsche, aki a legszűkebb baráti köréhez tartozott, a behívásnak viszont eleget tett, szívéből kivetette! . . . Anyai örökségének egy részét svájci bankba mentve, örökre elhagyta Poroszországot. Előbb Észak-Afrikában, majd Kisázsziában végzett ásatásokat. Onnan végül Szicíliába jött; ebben a városban találta meg legizgalmasabb kutatási területét; *s miután engem, az itteni ősi szokásnak alávetve magát, feleségül vett*, sehová sem kíváncsozott többé . . . Ez a szüleim háza . . . Elhalálkozásuk után férjem, saját tervei szerint, kis múzeummá alakította át . . .

A látogató behatóbb pillantást szentelt az imént futólag észlelt régiségeknek. A falba beépítve, vagy kisebb-nagyobb niche-ekben görög szobortöredékek, női- és férfi fejek, egy-egy torzó, vagy márvány feliratos sírkömaradvány; elérhetetlenül magas polcokon karcsú vagy öblös urnák, korsók sorai . . .

– No de valóban nem untatom? – kérdezte a matróna. – Utóvégre egy ilyen fiatalember nem azért jön hozzánk, messze földről, hogy régészeti előadásokat hallgasson, méghozzá egy csúf öregasszonytól – hanem, hogy magához való feleséget találjon . . .

A látogató talán elengedi a füle mellett ezt a kerítőnői felhanggal, kis kacarászás kíséretében kiejtett félmondatot – ha nem esett volna egybe Biagi-Riuscitónak egy-két hasonló célzásával; de így is őszintén biztosította

a nagyasszonyt az archeológia iránti vonzalmáról, sőt, férje személyére és kutatásaira vonatkozó érdeklődését is hangsúlyozta.

– Ennek szívből örvendek! – hangzott a válasz. – Manapság egyre ritkább az ilyen tudományos érdeklődésű vendég... A világ háborúra készül! Így volt, szakasztott így, huszonhat évvel ennekelőtte, 1914-ben is... Akkor a férjem, – aki számtalan külföldi tudóssal levelezett, – biztos értesülései alapján, ismét súlyos lépésre szánta magát: levelet írt a német császárnak! Megjósolta a németek vereségét, s a határtalan szenvedést, ami majd nemzetükre, s az egész emberiségre zúdul. Levelét válaszra se méltatták! De lehet, sohasem jutott őfelsége kacska kezébe... Nos, férjem akkoriban – éppen június lehetett – inasával, aki szenvedélyes elektrotechnikus volt, együttműködve, a házba különleges, múzeális céloknak megfelelő világítást szerelt – *saját tervei szerint konstruáltatta ezt az ajtót. Azért, hogy mindenkit, aki belép, figyelmeztessen, emlékeztessen az emberiség elkövetkező szenvedéseire!*... Szent volt, valóságos szent, és nagyon boldogtalan...

Ahogy ezt kimondta, és patakzó könnyei alá gyűrött kis fehér zsebkendőt emelt, vékony, fájdalmas jajveszékelés hangzott fel az ajtó felől, s visszhangosan járta be a palazzina látható és láthatatlan helyiségeit. A vendég összeborzadt. – Hátha valami macska, mégis?... próbálta elhessenteni rémületét. Erre ugyanis a hallban észlelhető jellegzetes kandúrrillat némi gyanút szolgáltatott.

– Mamma mia! – sóhajtott fel a matróna is, és keresztet vetett. – Ez mostanában mind gyakrabban fordul elő! Eleinte azt hittem, nevetlen kölykök élnek vissza az őrizetlen hagyott automatikus kapcsolóval, és seprőt ragadva ki-kiszaladtam. De soha, soha, egy lelket se láttam az ajtó körül. Már nem tudom, mit gondoljak. Néha éjjel is erre riadok fel...

– Talán a szerkezet romlott el – próbálta egyszersmind magamagát is megnyugtatni a vendég. De valójában egészen másra gondolt.

– Nemrég volt férjem halálának huszonhatodik évfordulója! – fokozta borzongását, nyilván akaratlanul, az özvegy közlékenysége. – A német hadüzenet hírére szívrohamot kapott... Ne üljön fel a mendemondának! Veronált használt ugyan, de nem, nem lett öngyilkos! Ez inszINUÁCIÓ!...

A látogatónak erre nem volt mit válaszolnia. Hallgatott. És kezdett elviselhetetlenné válni a némaság – melybe bármely pillanatban belehasíthat az a jajveszékelés. Egy-két perc is eltelt, így; szótlanul, moccanás nélkül ültek, és vártak. Végül is a vendég alkalomhoz illő halk részvétnyilvánítással igyekezett változtatni a nyomasztó helyzeten, s éppen akadozva-dadogva a búcsúzás sablonjára tért volna át, amikor a matróna, mintha erre nem látta volna elérkezettnek az időt, maradásra intette, s megkérdezte, nem fogyasztana el a társaságában egy pohárka Marsalát? – Válaszát meg sem várva, fürgén kelt fel s apró, tipegő-bicegő léptekkel tűnt el a benyilóban.

A vendég a professzor megidézett szellemének látható formában való felbukkanásától tartva, szorongásos pillanatokat élt át. Erősen gyanús volt neki a hatalmas, barna-vörös urna, az ajtó fölött: ha nem éppenséggel a sóhajtó-jajgató szerkezetet, a professzor hamvait rejtheti. Mert annyit ő is konyított a régészethez, hogy egy ilyen méretű és alakú edényben felismerje az ókor egyes halott-égető néptörzseinek másodlagosan is felhasználható kerámia-remekét... Gyanúját csak fokozta, hogy az urna fülkéjének párkányán, mely árchitráv-szerűen másfél méter hosszúságban épült be a Söhajok ajtaja fölé, mélyen vésett, antikva-betűs feliratot fedezett fel: ET NUNC REGES

INTELLIGITE, ERUDIMINI QUI JUDICATIS TERRAM. Az urnán pedig, talán frissen ráborított gyászszalag . . .

Mikor a professzor özvegye – reszkető kezében keskeny tálcával, melyen két talpas pohár s egy üvegkorsó csőrömpölt –, visszatért, vendégének tekintete szinte elrélvülten meredt még az ajtó fölé: az idézet súlyát átérezte; ismerősen csengett, de nem tudta, honnan.

– Az Ő kívánsága volt – szolgált magyarázattal, s maga is az ajtó fölé emelte tekintetét. – Szegény ember, pusztába kiáltott! Nem értették meg a világ urai! . . . Kutatásainak eredményét is – mely a sicanusokkal szemben kisázsiai eredetű sicul nép elsőbbségét perdöntően bizonyította, a hivatalos régészek, a különféle akadémiák és egyetemek tekintélyei, nemcsak hogy kétségbe vonták, hanem neveltségessé is igyekeztek tenni. Ellenfelei a félszigeten, és magában Sziciliában is, leletei és publikációi számával egyenes arányban szaporodtak . . . De jöjjön, hadd mutassam meg a dolgozószobáját! Ott igyunk egy pohárral az ő emlékezetére . . .

4.

KILÁTÁS A DOLGOZÓSZOBÁBÓL

A vendég tágas, túlsúfolt teremben találta magát; közepében hatalmas dolgozóasztal, rajta könyvhalmoz, kisebb-nagyobb szobrok, egy-két talán hamutartóul szolgáló kráter-formájú edény. A mennyezetig érő könyvespolc csak úgy roskadozott – a portól is, nemcsak a vaskos, szépkötésű könyvek súlya alatt. Egy jókora, téplalap alakú nyílás, a közepén, majdnem élelnagyságú férfi képmásának adott helyet. Csontos, enyhén napbarnított arc, angol bajusz, végtelen szomorú, a spanyol vizslákéra emlékeztető, megtört tekintetű, szürke szempár . . . Fehér burnusz-szerű porköpenyeg vagy micsoda rajta, jobbkezeiben trópusi sisak, balkeze hüvelykujja a burnusz övébe akasztva.

– Harminchat éves! Ez az élethű festmény egy világjáró festővel való barátságának emléke, házasságunk első évéből – szolgált magyarázattal az özvegy. – S hozzátette: – Amint látja, nem volt éppen atléta termetű férfiú, de szívós, kitartó, minden vállalkozásában. Emberfeletti lelkierővel volt megáldva!

A vendég valóságos megkönnyebbülést érzett, hogy a professzorral így, majdnem fizikai mivolta szerint, s nem az imént fenyegető szellem-alakjában találkozik. – Igen, valóban – motyogta – az a festő értette a dolgát! De mintha ezen a képen a lelkierő bizonyos melankóliával párosulna . . .

Az özvegy a képre sem nézve, a két pohár megtöltésével foglalatoskodott. Majd vendégére nézett, bólogatva, végtelen nyájas arckifejezéssel:

– Ugye nem sértem meg, mon cher, ha azt mondom, hogy erősen hasonlít öhozzá?

A vendég, futó megrökönyödését palástolva, habozás nélkül jelentette ki, hogy nem is érthette volna nagyobb kitüntetés . . .

– A professzor úr emlékére! – követte a háziasszony mozdulatát, aki a poharát már reszketeg kezében tartotta. – És az ő képe alatt, úgyszólván az ő jelenlétében fogadom meg, hogy soha sem fogom elfelejteni özvegyének irántam tanúsított jóindulatát!

– Köszönöm, kedvesem – emelte poharát az özvegy. – És a maga egészségére! Adja Isten, hogy vállalkozását városunkban teljes siker koronázza! . . .

De ugye ajándékoz még néhány percet egy magányos öregasszonynak? Anál is inkább, mert amit férjem munkásságáról még elmondani szeretnék, vállalkozásában minden bizonnyal hasznát veheti...

A vendég, miután a néhai tudós földi alakjával is közeli ismeretségbe került, – és még az összehasonlítás hatása alatt – nem titkolt izgalommal köszönte meg a nagyasszony iránta való bizalmát. S a kikívánczoló mondani-valót várva, mindössze arra kért engedelmet, hogy cigarettára gyújthasson: a délelőtt vásárolt enyhén aromás, könnyű Macedonia Esportazione már régóta fészkelődött a zsebében.

– Nyugodtan, kedvesem, csak éppen ablakot nyitok! A nap úgylis lemenőben; hadd áradjon be egy kis hűvösebb levegő.

A függőnyt félrehúzta, s kinyitotta az egyik ablakot. A vendég belépte pillanatában a majdnem szembesütő naptól elvakítva a külvilágból semmit sem láthatott: most azonban szakadékos sziklás hegyek látványa kápráztatta el, úgyszólván a város határában, s mögöttük, szinte az égben, az Aetna kupolája. A világfájdalmas tudós mindennapos látványa!... Ez gondolkodóba ejtette. Az égbenyúló vulkán első csalódott filozófus-öngyilkosa, Empedoklész, s a „Filosofo Pazzo” tüntetésnek szánt tragikus tette közt nincs-e szoros összefüggés? De mielőtt tapintatosan szóvá tehetné volna, az özvegy beszélni kezdett. És a vendég mind döbbenetben hallgatott; pedig fel kellett volna kiáltson, fejéhez kapdosson a hallottaktól! Soha se gondolta, hogy ilyen felzaklató hatást teheszenek rá bármilyen korral foglalkozó régészeti kutatás eredményei – s hogy ennyire magára vonatkoztassa őket. Elfogadta, ellenőrzésükre, cáfolatukra képtelenül; rémületbe ejtette, egyszersmind lenyűgözte, a felsorolt tények fantasztikumának logikus rendszere. Ősztönei azonban nem hagyták cserben: érezte, tudta, hogy mihelyt lehet, menekülnie kell – nemcsak e házból, hanem magából a városból is!

Az a föniciai eredetű ősnép – melynek elsőbbsége bizonyításával a professzor annyi tudományos ellenfelet szerzett –, e városban, azon a magaslaton, ahol a dóm áll, Molochnak, a Napistennek templomot állított. A 90-es években költséget és fáradságot nem kímélő ásatások során, közvetlen a Dóm mögötti mély szakadékból, számtalan női csontváz került elő. Egytől egyig fiatal nők voltak, a Napisten oltárán vérüket hagyó áldozatok... A görög hódítók, később, ugyanazon a helyen, Apollónak építettek templomot, de a leány-áldozat ősi, kegyetlen formáját többé nem gyakorolták. Valami azonban tovább élt a szörnyű, s az írországi druida papok ceremóniáira emlékeztető kultuszból: itt avatták őket asszonnyá, beérve szüzességük vércseppjeivel... És így tovább, az ókoron, a középkoron át, az egymást váltó népek, a normannok, az arabok: saját törvényeikhez és szokásaikhoz szelidítve, vagy vadítva, mind-mind tovább-plántálták valamilyen formában ezt a szokást. A professzornak, errenézve, már számos bizonyítéka volt; csak azt nem tudta még, mi kényszerítette az egymást követő népeket és társadalmakat e szokás szívós átörökítésére, évezredekken át... Egyszer azonban meghívást kapott a helyi iskolába, 12–14 éves gyermekeknek tudományát, a régészetet népszerűsítő előadást tartani. Vagy negyven csillogó szempár fogadta, üdvrigalgással, éljenzéssel. A dobogóról barátságosan integetett, megköszönte érdeklődésüket – s közben feltűnt neki, hogy fiúgyermeket közöttük alig lát. Ezt szóvá tette a mellette pöffeszkedő igazgatónak, azt hívén, hogy a fiúk elcsavarogtak... A válasz elképesztette: a lányok létszáma minden évben háromszorosa a fiúk létszámának! Emberemlékezet óta így van, az egyházi anyakönyvek születési adatai három évszázadra

visszamenőleg kétséget kizáróan bizonyítják... A professzort olyan izgalmom fogta el, mint talán Newtont, attól a lepottyanó almától. S a gyermek-sereg csak azt látta, hogy az igazgatójukat keblére öleli, felugrik, s *heuré-ka, heuréka!* kiáltásokkal kirohan az osztályból... Megtalálta hát a magyarázatot, de csak a szokás továbbélésére: a nők aránytalan szaporodása a férfiak rovására, minden bizonnyal évezredekken át... Arra a kérdésre pedig, hogy ennek mi lehet az oka, már nem embertani, sem társadalmi, hanem geológiai adottságokban keresett magyarázatot. S ezt a környékbeli vizek, források magas kén tartalmában vélte megtalálni. Hypotézisét közölte egy-két itáliai és külföldi gynecológiai klinikával – de csak udvarias köszönő leveleket, megerősítést nem kapott. Dehát ez nem is volt már fontos. Amit eddig is tudott, annak most már az okát is tudta... Talán az első ember-pár felbukkanása óta olcsóbb volt itt a nő, mint a férfi. Úgy szabadultak meg tőlük, ahogy tudtak. A szülők felesleges lányait, egy IX. századbeli adat szerint csoportosan, mint a juhokat, akár szerezsen kalóznak is eladhatták. És csak a 13. században alakult ki a mai szokásnak közvetlen előzménye, mely a vállalkozó kedvű férfiakat is próbára tette: nem csak pénzt, aranyat-ezüstöt kellett a szülőknek felajánlaniuk, hanem – s mikor ezt mondta, az özvegy felállt, s vendége vállát, felső karját két kézzel megmarkolta –, hanem testi erővel is bizonyítaniuk kellett, hogy méltók a lányukra. Ez minden valószínűség szerint a normann hódítók törvényeiből következett, s egybeesett a férfivá avatás némely erőpróbájával... Tehát egyáltalán nem volt kockázatmentes vállalkozás! Aki e próbán elbukott, a hóhér taligáján vitetett ki a városból, a messzi kikötőig, nyakában szégyentáblával, útközben sárral dobálva, megköpdösve... És természetesen a szerencsétlen leány is szegyenben maradt, rossz híre kelt, s előbb-utóbb kolostorba vonult a csúfokodók elől... Vagy, ami még rosszabb, beköltözött a Sötét Apácák Sikátorába!...

A vendég, Newtonéhoz fogható izgalmában kihúzta magát, szinte del-táját mutogatta, hogy csak úgy feszült rajta a vászonzakó. – Miben állt ez a próba? – szegezte a kérdést a nagyasszonynak. – A mélyen ülő, szűros fekete szem ravaszul villant reá: – Hogy-hogy? Hát nem tudja? Vagy csak azért kérdezi, mert az én szavaimmal akarja hallani?...

Kínos, rendkívül zavart pillanatok! Ha őszinte vallomást tesz, elmondván, hogy rossz vonatra szállt, stb., stb. – háziasszonya bizalmát gyorsabban veszíti el, mint ahogy megnyerte. Sőt, az özvegy afeletti bosszúságában, hogy illetéktelen avatott be fájdalmas emlékeibe, aki férje kutatásainak egyelőre publikálatlan eredményeivel is visszaélhet, semmiségekre tereli a szót, vagy azonnal ajtót mutat neki – még hozzá milyen ajtót!

– Tulajdonképpen, azaz hogyismondjam – kezdte bizonytalanul, majd a francia kifejezéseket pontosabbnak vélt olaszokkal váltogatta. – Orvosom tanácsára... súlyos lelki válságban... miután örökre elveszítettem Aloysiát... akit...

– Na látja! Tudtam én, az első pillantásra!... Kímélje magát az emlékektől!... Persze, azt is megértem, hogy a magára váró próba sikerében bizonytalanul, vannak még habozó pillanatai. De énhozzám őszinte lehet. A férjem is hasonló lelkiállapotban vetődött e városba, miután az évek óta nyakán ülő francia kalandornőtől Cyprus szigetén sikerült elszakadnia... Higgye el, sohasem bánta meg!... A múlt század nyolcvanas éveire már szinte szimbolikus aktussá lényegült át az ősi szokás. Ha több pár gyűlt össze, egy-egy vasárnap valóságos népünnepély jellegét öltötte, s maga az

aktus nem sokban különbözött a lepényevés, vagy a zsákbanfutás közkedvelt multságától... A jobb ízlésű, igényesebb idegeneknek persze jogukban állt a próbatétel magányos, lehetőleg csődületmentes formáját választani... Boldogult férjem, amikor velem megismerkedett, valósággal élvezte, hogy az asszonyszerzés ez ősi próbájának alávetheti magát, annál is inkább, mert – nem dicsekvés – a város legszebb lánya voltam!... Maradék svájci tőkéje lehetővé tette, hogy tekintélyes összeg ellenében – melyet a Podestának felajánlott – polgárjogot nyerjen, ellentétben azokkal a vadidegen kalandorokkal, akiknek némely esetben még a szülők fizették útiköltségüket... A maga szállodása, az a részeges *austriaco* is így maradhatott a városban; de, rossznyelvek szerint, a Podesta érdeke volt, mert a leányzó a szeretője volt... S van még itt egy svéd botanikus...

A vendég, bármily lázas figyelemmel kísérte is a saját ékesszólásától megittasult, pergő nyelvű matrónt, a férfi-próba mibenlétére valló motívumot – a lepényevés és zsákbanfutás említésén kívül – még nem tudta felfedezni. Valami sugallat reményében sandítgatott fel a fehérburnuszos tudósra, akivel, mint férfi a férfival, érdeklődésében közvetlenebb, nyitabb lehetne, mint a pletykás hajlamú nagyasszonnyal...

– Nem csodálom, hogy boldogult férje kiállta a próbát! – mondta hízelegve. – Asszonyom szépsége, műveltsége bizonyára olyan erőt kölcsönzött...

– Köszönöm a bókot, kedvesem... Valóban így volt!... Csakugyan, elsősorban annak az extatikus, szinte emberfeletti lelkierőnek köszönhető – amint ő maga mondta később –, hogy össze nem rogyott közben. A porosz hadseregben az ulánusoknál szolgált, az igaz, s a sok lovaglástól igen fejlettek, rugalmasak voltak a lábizmai... No, de nála sokkal erőteljesebb férfiak is lerogytak a teher alatt, kivált a húsz és harminc év közöttiek; némelyek már a tizedik, tizenötödik lépcsőfokon! A férjem bezeg valósággal felszaladt velem, végig, mint a huszonnégyen! Ah!... És közben, ne felejtjük el, egyensúlyoznia kellett, s hallgatnia a bámélszkodó csöcselék biztató, vagy rosszindulatú, olykor éppenséggel nyomdafestéket nem tűrő kurjantásait...

A vendég hűledezve tapogatta meg a néhai ulánus tisztéhez aligha hasonlítható, meglehetősen cingár combjait... „Egyensúlyoznia kellett?” „Huszonnégy lépcsőfokon?” „A csöcselék kurjongatásai közben?”... Őrült volt, extravagáns, megszállott, mániákus tudós, vagy éppenséggel exhibicionista, ha ilyesmire vállalkozott!

Mielőtt valamilyen újabb puhatolódzó kérdést fogalmazhatott volna, a professzorné, mintegy megnyugtatóként, így folytatta:

– Azóta, a XX. század elején, a tartományi kormány és az egyház egybehangzó határozatára, lényeges könnyítések történtek. Napjainkban már két vőfély kíséri fel a lépcsőn a párt; a leányzót is azok ültetik a próbára álló nyakába, kellő tapintattal, rúdakra szerelt, hordozható paraván mögött, hogy a legkritikusabb pillanatban rejtve legyen a mohón kándikáló férfiszemek elől. És – nem vénasszonyos prudéria mondatja velem – a lányok sem olyan szemérmesek manapság, mint az én időmben... Anzi! Hanno le mutande di seta pura – proprio un fazzoletto!...

És görbe madárujaival a levegőbe rajzolta, a vendég szeme elé, a háromszög alakú, zsebkendő nagyságú női ruhadarabot...

A vendéget a férfi-próba némely részletének érzékletes leírásától rendkívül kellemes bizsergés járta át. Lélegzete, pulzusa meggyorsult, s zavará-

ban a mélabús, világfájdalmas professzor arckifejezését bámulta, hogy kerülje az özvegy kerítőnői túlbuzgóságtól élénkülő egérszemét. Ez pedig boszorkányos kis kaccantással nyugtázta a várt s elért eredményt, s egy újabb pohárka Marsalával kedveskedett neki. Ezt a vendég most már szemét behunyva, egyetlen hajtásra öblítette le.

– Vállalkozása sikerére! – bólogatott az özvegy, de ő maga csak belenyalintott a pohárba.

„Nincs az a hatalom, mely erre az örületségre ragadtatna!” – gondolta a vendég, de nem mondta ki. S úgy érezve, hogy a búcsú-pillanat elérkezett, felállt, egy pillantást áldozott még az Aetnának, mely lilás fellegek „uranus-gyűrűi” közt, alkonyati fényben tündökölt, s így szólt:

– Nem tudom, hogyan fejezzem ki mélységes hálámat, drága asszonyom! Csak annyit mondhatok, hogy lelkemben egész életemre kiható él-ménnyel, meggazdagodva távozom...

– Magam is csak hálás lehetek – ríposztzott az özvegy. – Higgye el, ritka becses ajándék nekem, hogy méltó ember társaságában áldozhattam boldogult férjem emlékének! És maga, kedvesem, a legméltóbbak közül való! Éppen ezért fogadja meg tanácsomat: menjen végig a *Via del Solén*. A lányok nemsokára kiülnek ablakukba, kelengyéiket varrják, himezik. Ne álljon szóba semelyikkel! *Apollóniát keresse!* Az unokahúgom... Szülei igazi gentiluomini. Jobbra az utolsó ház az övék... Köszöntse illedelmesen, s ha lejön, és megáll a kapuban, csak ennyit mondjon: „*Benedetta le mamma, che ti ha fatto!*” Apollónia tudni fogja, hogy én küldtem. Imádkozom, hogy legyen erős. Bízom magában! És meglátja, sikerül!

5.

APOLLÓNIA, AVAGY ALDOZAT NAPISTENNEK

Szegett fővel, lesütött szemét óvatosan a lépcsők élére, csorbáira meresztve haladt fölfelé. Mielőtt elindult volna, jóideig szinte önkívületi állapotban leledzett; ugyanaz, vagy hasonló „*stato d'animo estatico, quasi sovrumano*”, mely a professzornak a próbához valósággal szárnyakat adott: őt is gátlástalanul, mintegy részegen segítette át a megelőző formaságokon. Két-három középkorú nő- és férfialak, a lány szülei vagy hozzátartozói, az elébe tett s olvasatlanul aláírt szerződés-formulák, a régimódi lakás, majd a hivatali helyiség intérierjei – mindez álmokképpé foszladozott a tudatából. Csak Apollónia arca, szeme, szája, karcsú, rugalmas teste, rövidszoknyás, szűk ruhája, a haját leszorító mirtuszkoszorú – ahogy az állványra szerelt, hordozható paraván mögött egy pillanatra láthatta – s hosszú, erőteljes, barnabőrű lábszára, finom kis lábfeje, a pántos, magassarkú lakkcipőben – csak Apollónia lebegett a szeme előtt, vagyis az édes teher, mely alatt *nem roskadozott!* Majdnem futva vitte fölfelé...

Most azonban, a lépcső közepe táján, hirtelen szédülés fogta el. Nem is volt kellemetlen; álmombeli repüléshez hasonlított. De megingott s már rémülten nézett körül – először nézett körül amióta elindult.

Kétfelől, a széles, fölfelé szűkülő lépcső babérsövénykorlátjánál kimeredt szemű, vigyori, bámész sokaság. Nők, férfiak, minden korosztályból. Ruhájuk koromfekete régesrégispanyolos ünneplő; mellükön keményített csipkefodor. Kalapjuk széles karimájú, magastetejű, pirosszalagos. Háta

mögött, – ahogy szeme sarkából látta – egy deszka emelvényről, melyen elindulása előtti percekben a *Giovinezát* harsogta a feketekucsmás uniformisba bújtatott bombardonos réztányéros, dobos zenekar, már csak ütemes dobszó hallszik, mint valami kiszámolás, majd hirtelen pergéssé vadul, s fenyegetően idézi a cirkuszi halállengések borzongató pillanatait... Előtte, fönt, a lépcső tetején, a dóm bronzkapujának moszatszinű zöldjéből kiválva, hatalmas, lilataláros, süveges óriás: a püspök, aki majd, ha a próba sikerül, Apollóniával felbonthatatlanul összeesketi...

A teljes kijózanodás áramütésként érte, vagy mint az ébresztőóra kegyetlen berregése a szépet álmódót. Tanácstalanság, majd rémület fogta el. Mi vitte rá erre az örült vállalkozásra? – kérdezte magától. Micsoda szuggesztió? Vagy az özvegnél túl sokat, talán a Marsalába keverten bájitalt ivott? Mert az öregasszonyt bódult, mámoros fővel hagyta ott, s mint ha mágnes vonzotta volna, indult Apollóniát megtalálni... Mikor a Nap uccájába befordult, egy rendkívül furcsa, sivatagi arab építményhez hasonló sarokház előtt kövér, varangyos képű, tarkaruhás, sánta asszony állta útját. – Signorino, tudom, mi járatban van – vigyorgott rá –, de egy lépést se tovább, míg a Hóhér Háza előtt meg nem áll! – s a két fargatlan szikla-szerű kapu-köre mutatott, mely voltaképp az épületet tartotta, s olyanok voltak, mint az ormótlan menhir-oszlopok. Mindkettőben fülkeszerű bemélyedés: az egyikben, megtört tekintetű, töviskoronás Krisztusfő, alatta jókora acélpersely: „*Donazioni per il Redentore*”; a másikban láncon lógó rozsdás vasbilincs, alatta másik persely s azon: „*Donazioni per il Boia*” felirat... Miután minden ötlírását az özvegnél hagyta, már-már nyomott be egy tizlírást a nyíláson a Megváltó perselyébe – mikor a varangy-asszony csuklójánál fogva visszarántotta. – Ne abba! A Megváltó segít anélkül is! A *Másikba* tegye, a saját érdekében!... Irtózáttal engedelmeskedett. És búcsú nélkül, szinte futva hagyta ott a némbert, de még a harmadik háznál is hallotta áldásait vagy átkait... Ez a kínos közjáték csak megtorpantotta, de meg nem törte vállalkozó kedvét. Egyébként is, innen-onnan már női énekszó hallatszott – *Finestra chiusa, senza luce senza sole* – áradt ki az elnyújtott sirató-szerű dallam, a Nap uccájában!... És egy sovány, nagyorrú leányzót pillantott meg a feje fölött, az ablakban; himző rámája fölé görnyedve ült, s mihelyt észrevette, hogy nézik, csábmosolynak szánt foghíjas grimásszal kacshintott le reá... Visszamosolygott, hogy meg ne sértse, de tovább loholt onnan. Egy másik ablakból Toselli Szerenádja áradt rádióból vagy gramafonlemezről, Gigli rajongó, melizmás üveghangján... Az uccán most feküdt végig a Nap – megejtő pillanat volt! – de a lány, aki a gramafonos ablakban üldögélt, nagydarab, díjbirkózó külsejű normann szőkeség, márcsak mázsás teste miatt sem lehetett az özvegy-ajánlotta Apollónia... Három-négy ház volt hátra még; két-három lány vetett rá könyörgő, vagy kacér pillantásokat – egy harmincév körüli, pártában maradt, erősen kifestett, a kebleit is kecsegtetően mutogatta! – dehát ezekről sem tételezhette fel, hogy valamelyikük Apollónia. S egyszercsak, az utolsó házból, mely a többitől formájában, színében alig különbözött; halk zongoraszó! S az ablakban egy álló barnavörös hajú, napbanéző lányalak. Keble ujjatlan, kék blúzból domborul, gyönyörű karjával az ablakpárkányra feszül, úgy bámul a Napba, mely most készül eltűnni a sziklák mögött... – Apollónia! – sóhajtotta feléje. A lány lenézett, egy ujját felemelve olyasmit jelzett, hogy ne zavarják, s tovább bámult a Napba. De mihelyt az ucca árnyékba borult, ismét letekintett,

mondhatni biztató érdeklődéssel. – *Benedetta la Mamma che ti ha fatto!* – kiáltotta fel, karját széttárva, s térdre vetette magát az ablakkeret Madonnája előtt.

Ami ezután történt, oly gyorsan, magától értetődően, mondhatni olajozottan pergett, mint a gyorsított filmszalagok. Mindenki a „helyén volt”, minden kis jelenetben, mintha születésük percétől tudták, naponta gyakorolták volna. Ő csak egyszerűen sodortatta magát: hagyta, etessék, itassák, karonfogják, homlokon csókolják Apollónia szülei, családtagjai; s a Podestà hivatalában habozás nélkül mutatta be „útiokmányait”... A formaságokon átesve, megengedték, sőt biztatták is, hogy Apollóniától gyöngéd csókkal és öleléssel búcsúzzék – a másnapi találkozásig, melyet reggel kilenc órára tűztek ki, a Dóm-kapu lépcsője előtt. Apollónia testének érintésétől átforrósodva, boldogan loholt vissza az albergóba – egyenest Biagi-Riuscito karjaiba. Az valahonnan értesült már a fejleményekről: pityókos üdvrivalgással fogadta, s olyan kijelentéseket tett, mintha eddigi sikereit az ő honfitársi közbenjárásának és tanácsainak köszönhetné. Asztalhoz ültette, s a testi kondíció javítása érdekében hat tojásból óriási pizzát készíttetett s rakott elé, hozzá egy teli Chiantis üveget, s míg vendége evett, s ő vele ivott, elmondta, hogy annakidején ugyanerre a próbára készülében, neki is ezt ajánlották – és *sikerült!* Végül lelkére kötötte, hogy lefekvés előtt el ne mulasszon bizonyos testgyakorlatokat – fekvőtámaszt, békaügetést, bukfencezést –, mert, ahogy elnézi, izomzata, testalkata nem a legalkalmasabb egy testvérek közt is 50–55 kilós teher nyakban való felcipelésére – *ha mégoly édes teher is az!*... De ő ezt a jótanácsot bolond fejével nevetségesnek tartotta. Esze ágában sem volt kételkedni amaz „extatikus, úgyszólván emberfeletti” lelkierőben, melynek hála, a hozzá hasonló fizikumú professzor vállalkozását is siker koronázta... De *most*, mámoros loholásában megtorpanva, s éppen józanságában szédelegve kell tapasztalnia, hogy a lélek lehet bármily erős, ha a test nincs kellő erővel megáldva... Ott állt imbolyogva a lépcső kellős közepén. Szemben vele az óriástermetű, lilataláros püspök, két kezét talárja bő ujjába dugva, mozdulatlanul. Kétoldalt a bámészkodó rokonság, hivatalos személyek, a nyüzsgő, ordító, parázna jeleket mutogató tömeg. Szörnyű dobpergés vagy szívdobogás a fülében, az agyában, nyakán, vállán az egyre *édesebb* teher: forrón, perzselőn. És Apollónia combja bolondítón vad testszagával az arcára, fülére tapad, lüktet bennük a vér... Egyek ők már, vagy minden pillanatban egyé válhatnak, nő-férfivá, férfi-nővé, a szerelem mythikus szörnyévé – avagy nem ezt célozta a gyakorlottságra valló mozdulat, mellyel a két vőfélyszerű, ünneplőruhás férfi, Apollóniát a lábánál fogva, ott, az alkalmi függönyök mögött, a nyakába lóditotta?... Akadozó lélegzettel indult tovább. A zenekar tam-tam ritmusa gyorsabb, nyugtalanítóbb lett, a kurjantások élesedtek, fokozódtak. Szemét *most* már behunyta, hisz a lépcsőfokok méretével már megismerkedett; minden erejét összeszedve sikerült még vagy hat lépcsőfokon felhágnia. Meg-megingott, arcáról, hátáról patakozott a verejték, szeme előtt vörös-sárga foltok táncoltak, s közben nyakszirtjét valósággal perzselte a lány ama testrésze, mellyel közvetlen érintkezésbe került, hála a selyemből való kis ruhadarabnak, melyről az özvegy megbotráncozva tett említést – de lehetséges, hogy Apollónia továbbment, s az ősi szokást vakmerően a jövő évtizedek követelményeihez igazította...

Amikor a húszadik lépcsőfokhoz ért, agyán, szívéen, minden szervein

a gyönyör olyan vörös villáma cikázott át, hogy térde megcsuklott, hanyatt-dőlt, és ha a két kísérő nincs résen, s a lányt meg nem ragadja, végigzuhan vele, hanyatt, az éles lépcsőfokokon. Így csak egyszerűen oldalt dőlt, s a lány, még egy pillanatig, rajta, vele, hogy végtagjaik összegabalyodtak. Földi üdvözülésének rövid, isteni pillanata, megszegyenülésének végeérhetetlen néhány perce volt. Apollóniát durván lerángatták róla, elszakították tőle, őt pedig otthagyták, arcával az éles lépcsőfokra borulva – mint egy tisztátalan rongycsomót.

6.

A HÓHÉR HINTAJÁN

Ki tudja, meddig feküdt volna ott, erkölcsi, fizikai megsemmisülés állapotában félig alétan, a tűző naptól parázsló kómáglyán? De hamarosan trappolás, kemény csizmakopogás s valami csörömpölés riasztotta fel. Durva kéz ragadta vállon, s megrázta. – *Sul! Sul! Non sei riuscito, basta. Alzati!*

A vendég félszeggel felnézett. Fekete, régimódi ünneplőben, fehér kesztyűben, vastag rézláncon csuklóbilincessel a nyakában: a szállodás állt fölötte. Hogy nem mozdult, hóna alá nyúlt és valami kaszárnyai káromkodást csikorgatva, talpra állította. – *Accidenti! Lei è macchiato di sangue?* – kérdezte döbbenet, tüzetesen megvizsgálta, de kielégítő választ nem találván – az ügyet egy cirkalmas káromkodással intézte el. Támolygó védencét vállon ragadta, megrázta, s egy magával hozott zsákvászón-lepedőt dobott rá, hogy vérfoltos ingét eltakarja a kíváncsi szemek elől. Túlzó tapintat volt, vagy a szertartáshoz tartozott? Nem tudta eldönteni. A téren ugyanis már csak két fehér-egyenruhás carabinieri ácsorgott, azok is egy barokk pestis-szobor árnyékában; messzebb, az árnyékos soron három-négy öszvérfogat zörgött-kocogott tova; csak a szemben lévő hársor ablakaiból kandikáltak és integettek feléjük jobbára gyermekek. – *Avanti!* – parancsolt rá előre bökött mutatóujjal a szállodás, megalázón, s még lökött is egyet rajta. Mihelyt azonban a carabinieriék látószögéből kikanyarodtak, a csupaszív Papà Biagi hangján szólalt meg s locsogta végig az albergóig vezető utat.

– Hogy félreértés ne essék – rázta meg a furcsa, súlyos nyakláncot – s amint ez a jelvény is mutatja, *a város hóhéra is én vagyok!* – mondta, és hogy megnyugtassa, nagyot kacagott. – Ez a hivatal persze manapság csak amolyan szimbolikus...

A vendég, teljes közönyéből magához térőben, mely már-már a személység elvesztését súrolta, nemhogy megijedt volna, de ő maga is felkacagott. Biagi azonban szükségét érezte bővebb magyarázattal szolgálni másodállásának természete felől. – Amikor apósa örökébe lépett, ő sem térhetett ki e megbízatás elől, – magyarázta – márcsak azért sem, mert így szolgálhatja a legelőnyösebben a próbára állók érdekeit... – *Tutto e sistemattizzato così!* És közös érdek ez! Ebben az esetben is ő járt közben a Podestánál avégett, hogy a városból való kisuppolás a legtapintatosabb körülmények közt hajtassék végre – s ebbe, márcsak a virágzó magyarolasz barátságra való tekintettel is – a Podestà kegyesen beleegyezett. Azt azonban, hogy tovább időzzék a városban, az ősi törvényre hivatkozva, megtiltotta; a vonat két óra múlva indul, a legnagyobb sajnálatára neki

kell őt kikísérnie az állomásra; de, szintén a főhatóság jóindulatából, nem megbilincselve, s nem a hagyományos kétkerekű öszvértaligán, hanem zárt, lófogatú hintóban...

Az albergo előtt a zsákvászont, mellyel közben a fejét is beborította – talán a tűző nap, talán a fenyegető járókelők köpködése elől – lekapta róla, jelezve, hogy engedményes területre érkezett.

– Fáradjon fel a szobájában! Öltözzék át! Tisztálkodjék – utasította Biagi. Előre engedte, s figyelte minden mozdulatát. Még ebédelnie is kell! – siettette már a szobában. A vendég körülnézett, hova dobja szennyeseit, hogy aztán valami újságpapírban, a böröndjébe rakja. – A sarokba velük! – parancsolta Biagi, megint a hóhér hangján. – Törvény, hogy az *ilyen* ruhadarabok az én tulajdonomba mennek át... Most egyedül hagyom, de nehogy valamilyen meggondolatlan lépésre szánja magát!... 11-kor feljövök, s avanti, a vasútállomásra! – Azzal eltrappolt. A vendég pedig, a vezényszavaktól gyermeki engedelmisségben, meztelenül lépett be a mosdófülkébe, fejét, arcát, vállát az eleinte langyos, majd hűvös, végül jéghideg vizet szörcsögtető, zubogtató csap alá tartotta, s tetőtől talpig lemosta testéről – a gyalázatot. A Nápolyban vásárolt fűszeres szappan a fülkét is kellemes illattal töltve be, a helyszín poklától messze, Vergilius sírjának közelébe repítette, kudarcának emlékétől azonban nem tisztithatta meg.

Amikor a három vagonból álló szerelvény, ugyanaz, amely idehozta – végeérhetetlennek tetsző várakozás után sípolva, zötyögve, kattogva, dohogva elindult, a fülke sarkából, ahová rögtön, beszállás után behúzódott, s a helybeliek esetleges csúfolkodása elől trench-coatját a fejére borítva – megemberelte magát, felkelt s kinézett az ablakon. Biagi várhatta ezt, futva indult a vagon után: – Arrivederla! – üvöltötte át a zakatolást. – Aztán írjon! És ne felejtse el, hogy egy év múlva megismételheti! Meglátja, *sikerül!* – széles karimájú fekete kalapját lengetve intett búcsút. Ő is intett. – Azt lesheti, hogy visszajöjtek! – gondolta, s még mosolygott is barátságosan, hisz a jóindulatú, ügyeskedő emberkét voltaképp szívébe zárta, még hálás is volt neki. – Azt lesheted! – mondta hangosan, magyarul – Soha! Soha!... Egyáltalán, akadt-e olyan szívós örült, amióta e szokás dívik, aki ekkora gyalázatnak másodszer is kiszolgáltatta volna magát?...

Biagit a kanyarodó vonat eltakarta szeme elől... Egyedül, az elsőosztályú fülke ablakában állva, már csak az eltűnő tájat, a hátrafelé rohanó telegráfpóznákat láthatta. De egy nagyobb kanyar után a vonat lassított, nyöszörögve valami domboldalra kapaszkodott. És a városka képe, mint egy levelezőlapon, madártávlatból tűnt hirtelen a szeme elé. A dóm kupolás tornya a felhőkig látszott kiemelkedni a zsúfolt, áttekinthetetlen alaprajzú házsorok közül. – Melyik lehet az a ház, az az ablak, ahol azt a lányt, aki miatta esztévesztve e purgatóriumba illő mutatóvanyra ragadtatta magát, megpillantotta?... Lehetséges, hogy saját megszegényülését már kiheverte, s újra ott ül az ablakban, kelengyéjét hímezi, és szeme sarkából – jaj, az a zöld, lila árnyalatú szem, amelynek mélyén valami földöntúli, titokzatos, bűvölő hatalom rejlik! – egy új, vadidegen kalandor felbukkanását lesi?... Az, hogy ő is, s mind a többi lány, aki e szörnyű ceremóniának aláveti magát voltaképp szintén áldozat – már a professzorné tájékoztatásából kitűnt. Azonban Apollónia az *ő áldozata*, ügyefogyottságának, felelőtlen vakmerőségének áldozata, és ez a felismerés a saját gyalázatánál sokkalta jobban égett a lelkén... Most már bánta, hogy a

foltos inget, vagy akár csak egy darabját, nem váltotta meg a hóhér-mí-
nőségben buzgolkodó Biagitól: ereklyeként őrizné, százéves korában is!

Újabb kanyar, aztán lejtő, majd ércesen dübörgő, zengő viadukt, alata sás és buja vizinövények, sárgás-zöld sziklák közt bukdácsoló tiszta vizű patak: csábító kis zuhatagokkal kelletti magát a déli hőségben izzadó utasnak... A patak mentén, sziklába vajt ösvényen öszvér kaptat, hátán tarisznyás paraszt... A sovány, szürkés-barna állat szegett fővel, nyakát előre nyújtva, remegő lábbal botorkál, meg-megáll, fejét rázza, a vízre mered, liheg. Körülöttük, merőlegesen tűző napon, minden kénes-sárga parázs. Messzebb, a szélesedő völgyet bezáró hegy oldalán romladékos, tornyos épület. Talán odatartanak?...

Útjukat, sorsukat nem figyelhette tovább; hirtelen minden elsötétült, s mennydörgő, visszhangos robaj jelezte, hogy a vonat alagútba fúrta magát.

És ebben a sötétségben, bármerre fordult, akár behunyta, akár nyitva tartotta szemét, a terhe alatt roskadozó állat képe helyén már maga-magát látta, kivetítve a térben, amint a templomlépcső izzó máglyáján kapaszkodik; vállára forró test tapad, nyakát combok kulcsolják, fojtogatják, bordáit pántos cipő csiklandozza, sarkantyúzza... Bódulata teljes volt, titkos, zavartalan – Apollónia, édes Apollónia! – sóhajtotta kitárt karral, kapkodni, nyúlkálni kezdett az érezten-érezett, de foghatatlan teher után a sötétben. Már tudta, hogy jövőre visszajön, s ha élete is az ára, újra próbára áll.

Babits Mihály
Jónás Könyve



Leírta és rajzolta
Borsosmihály

Szépírdalmi Könyvkiadó
Budapest

Metszet

*Isten, nem gondolsz madaraidra.
Kivándoroltatod, hova, a fáidat.
Az évszakokat a kártyalapokra írod.
Fáról le, tára föl hajszolod arcmásaidat.*

*Fiad a kereszt szélmalom-lapátjaira tűzöd.
Teremtmennyel a teremtményt zabáltatod.
Kiüzöd az időből. A történelemkönyv
piszkozatát húsából fogalmazod.*

*Az én internálótábor-idegeimnek
a legemberebbik lányod kiszolgáltatod.
Az egyetlen Kormos Istvánt kezünkre hagyod.*

*Az egyenlőségi jel lábtörlőjén topogva,
félni kezd tőlünk az egyenlet kétfele.
Túrja az isten-húst a verssor légzőgyökere.*

Jelenések Könyve

*Egymást majd megeszi, az embe-
riség fele megfeleződik.
Negyedét a hiányok négyelik föl,
vér szerint vadállatok temetik.
A Jelenések Könyve folyton lapozódik,
csontok levegő-rajza visít.*

*A félelem tükrében habog
mástél milliárd Iksz Ipszilon.
Kívül a történelmen lengedez a vér s hús,
az órából kimászik az idő.
Eltröccsennek a mondatszerkezetek,
és nem kezdődik el az Isten.*

Elszalasztott nyarainkért

*Ha felhőtlen felhő leszek
verselők ílyet sugdoshatunk
ha felhőtlen felhő leszek
jól fényeskedem nyaraink felett*

*Egy csomóban összes nyarunk
s ott lesz ajándék-szigetem
rajta ülsz igaz nem szólalunk
igaz kissé gyanúsán mereven*

*Am feketére sülsz elég a fény
humusz-feketére időtlenül
ha sötét jön járhatsz elevenen*

*Sétálj de inkább háttal nekem
hadd nézzem lopva az örökkévalóság
titkos fehér foltját tenekeden*

Kis ámitás

*Ez a kis ámitás is
érezteteti
érzékenységünk a világban –*

*itt e sokat próbált pohár,
nem üresen,
bár nincs egyéb tervem vele,
mint hogy megpördítsem: úgy, hogy a víz
ki ne lötyöghessen belőle –*

*s ha megállapodott, s beállt
könnyen a nyugalom,
vagyis e próbát is kiálltam –*

*úgy tűnik, helyre tehetem,
mit a gyerek
az udvarról hozott,
a megsibbadt libavirágot.*

A fürdőigazgató

Szatirikus játék két részben

I. FELVONÁS

1. jelenet

Sivár vasúti resti egy kisebb csomóponton. A szárnyvonalakról itt szállnak át az emberek a megyeszékhelyre és a fővárosba induló vonatokra, és viszont. Az asztalokon rég mosott, mintás abroszok. A konyhába nyíló kopott lengőajtó mellett kis pult, presszógéppel, a gép mellett üvegszekrényben ősi szendvicsek. A pult mögött a falon, elferdült polc, néhány üveg konyakkal, pálinkával, egyik rekeszben rendetlen cigaretta-halmok. A presszós nő alvatlan, szőke, vastagarcú. A semmibe néz és kávét gőzöl. A lengőajtó mellett öreg, sovány pincér áll, hangedlival a karján. Néha nyílik az ajtó és megjelenik a kenyeres lány, ügyetlenül. Ajtó nyílik a váróterembe és a peronra is. Időnként emberek jönnek be és pálinkát isznak, vagy csak körülnéznek és kérdeznek valamit. Az egyik asztalon sörösüvegek között a karjára borulva, svájcisapkás atyafi alszik, horkol. Másik asztalnál szabadságos katona üldögél egy terhes nővel. Sört isznak és fogják egymás kezét.

A középső asztalnál jelentéktelen külsejű városi ember ül. Sápadt, állandóan cigarettázik. Társa ötven körüli vadőr, erdészeti egyenruhában, tokbazárt puskával a lába mellett. Fröccsöznek. A pult előtt vasutasok állnak, kocsimesterek zászlóval, lakatosok hosszúnyelű kalapáccsal. Az asztalok felett bekeretezett plakátok: „CSEB”, „Megvette már az e hetit?”, „Igyon Márkát”. Fent egy villanyóra, ami jár, de hiányzik a kismutatója.

MEGAFON: Az ügyeletes rendőr elvartsat kérjük a forgalmi irodába!

VADÓR: Az apám idejében két vonat járt ezen a vonalon, egy reggel kifelé, egy meg este befelé. Most hat szerel-

vény ide-oda. Tíz éve mondogatják, hogy a Margit-majornál megszűnik a megálló. Hát lehet, hogy a vasút itt megszűnik, de a sínek maradnak. A sínek, meg egy vonat, ami kihozza a Margit majorhoz a pesti vadászokat. Nem is major az már, hanem ilyen vadászház. Villany, vízvezeték, angol klozett, minden van ott. Kávégép, két cicomás nő, de egyetlen rendes kutyájuk sincs. Farkaskutyát hoztak valahonnan hármat. Az udvaron ugattatják őket, mert az erdőbe szegyenlik ezeket beengedni. Kérdeztem a gondnokot, hogy miért nem szóltak nekem? Mindenki tudja erre felé, hogy vizslákat tenyésztetek... De csak kummogott. Maga meddig megy?

BÓDIS: A fürdőig.

VADÓR: Akkor maga a másik vonalon utazik tovább, mert én meg a járáshoz megyek a vadászgyűlésre.

BÓDIS: A másikon.

VADÓR: Ott ellenőriz?

BÓDIS: *(megriadva körülpillant, suttog)* Nem ott. *(felemeli a poharat)*

VADÓR: *(poharat emel)* Isten, isten. *(iszik)* Tudom már, hová megy... Az ELEKTROTEX-hez... Láttam én magán ezt a pesti vonatban is. A kezén, ahogy fogta a villát és belebökte a tojásos sonkába. A vadászokat is a kezükről ítélem meg... Ahogy leemeltem reggeli után a puskákat a fogasról, ahogy hajtás után töltényt ürítettek. Nézem a kezüket. Uram Jézus, micsoda kezek... Magunk között szólva, jó helyre megy. Ez a Fröhlich senkinek sem tetszik itt.

BÓDIS: Ismeri?

VADÓR: Személyesen nem, de mindent tudok róla. Mifelénk még rendes vidéki élet folyik. Fejébe vette, hogy falusi gyerekekből NB II-es futballcsapatot csinál. Itt. Érti?

BÓDIS: Miért? Mi van itt?

VADÓR: Még ha Pestről, vagy valahonnan hozna futballistákat... De csak egy edzőt hozott, meg a Takács II-t. A falusi gyerekekből akar futballistát csinálni. Lakásokat ad tizennyolc éves gyerekeknek, negyvenéves emberek meg ötödmagukkal laknak egy szobában. De nem lehet ellene tenni. Elkeseredett ember. A gyárral együtt kitelepítették Pestről. Nagy kutya, akár a Pap Gedeon. *(Bódis figyelmesebb lesz)* Az meg világhírű fürdőt akar itt a semmiben csinálni. Két erdő között egy világfürdő. Ki akarja vágatni az agácást, pedig az a mi területünkbe esik. Honnan jut ilyen marhaság az eszükbe, az isten sem érti. De most emberére akadt. Majd a vadászgyűlés intézkedik. Azt mondják, a megye már kétszer is figyelmeztette őket, de hiába. Törik a fejüket tovább... Ezek szerint maga az ELEKTROTEX-hez megy ellenőrizni?

BÓDIS: *(idegesen körülpillant)* Nem az számít, hogy hová, a buli számít. Az ember ledarálja a hivatalos részt, aztán jön az élet. Élet lesz ma öreg, nagy élet. Anyuci innen kétszáz kilométerre ül a televízió előtt és nézi az Ódor Emiliát. Bódis úr pedig megizleli a szabadságot. Átnézem a könyveket, aztán irány a város. Beülök a bárba, jön a konyak, felcsipek egy cicát. Tudja, mit csinálunk?

Az öreg pincér és a presszós nő összenéznek.

VADÓR: Cincognak.

BÓDIS: *(nevet)* Nem egeret csipek fel, öreg, hanem cicát. Vernyákolunk.

VADÓR: *(hirtelen izgatott lesz)* Ma este adják az Ódor Emiliát?

BÓDIS: *(megütközve)* Ezt tőlem kérdi?

VADÓR: Most mondta, hogy a kedves felesége ül a tévé előtt és az Ódor Emiliát...

BÓDIS: Ez részemről csak feltételezés. Valami ilyen adnak. Ha nem az Ódor Emiliát, akkor Arsène Lupint, ha azt sem, valami mást.

VADÓR: Honnan veszi maga ezeket? Nekünk is van tévénk... A műsort előre kitervelik. Vagy ilyen műsor van, vagy olyan...

BÓDIS: De mindenképpen olyan, ami egy főkönyvelő feleségének tetszik.

VADÓR: Nekünk is tetszik a műsor.

BÓDIS: Mindenkinek megvan a maga műsora. Nekem is. Atszállás, ellenőrzés, be a városba, aztán következik az élet... Élet lesz ma. Nagy élet.

MEGAFON: Kérjük a kocsimester elvtársat a forgalmi irodába.

BÓDIS: *(eltűnődik)* Tudja, nekem még soha nem sikerült egy rendes vidéki megbízást kapnom. Ez az első... Csak hallgattam a többieket... Az nem igaz, milyen jó sztorikat meséltek egy-egy vidéki kiszállás után. Pincszer, nők... *(Bódis int a pincérnek)* Főúr! Még két fröccsöt!

VADÓR: Hát... A fiatal báró idejében, annál még főleg apám szolgált, itt sem volt vadászat pesti táncosnők nélkül. Megfogadott belőlük ötöt-hatot, zenészeket is hozatott. Az öreg báró idejében az ilyesmi nem volt szokás, később is haragudni érte.

Megérkezik a pincér, leteszi a poharakat, leszedi a virslis tányérokat, végigcsap az asztalon a hangedlivel. Közben fülel, s úgy húzza az időt, hogy a történet végét is hallja. Hangtalanul nevet, a hangedlivel még egyszer végigcsap az asztalon, elmegy.

VADÓR: A fiatal báró titokban lehozott a Konti utcából huszonhárom kurvát. Külön pulmankocsit bérelt nekik, és a szánok éjszaka csempészték be őket a kastélyba. Vacsoránál bevágott a mennykő. Amikor a zenészek cifrázni kezdtek, hirtelen ostorpattogás hallatszott. Süle, a kanász behajtotta a lányokat. Alig volt rajtuk valami. Felugráltak az asztalra, a nagyságák és nemzetes asszonyok orra elé, s ott azt is lerúgták magukról, ami még rajtuk volt. A zenészek rázendítettek a kánkánra. Az urak már italosak voltak és odakapdostak a lányokhoz. Több körvadászat itt aztán nem volt. El is szaporodott a vad annyira, hogy az orrvadászok sem győzték, pedig akkor már jegyrendszer volt.

BÓDIS: Egészségünkre. *(koccintanak, isznak)* Mi lett ezzel a báróval?

VADÓR: Itt húzta meg magát a Margit majorban. Csomagokat kapott nyugatról, abból élt. 56-ban aztán elment. Nagyúr lett megint. Azt mondják, Bécsben lakik.

BÓDIS: *(telélénkül)* Bécsben? Na, ezt hallgassa meg. Van nálunk egy Léman nevezetű ellenőr. Nagyon jó számszaki ember, s ráadásul politikailag is biznak benne. Érdemei vannak. Valakije ennek le volt csukva a háború alatt. Az apja, vagy a nagybátyja. Ezt a Lémant még Bécsbe is kiküldik. Van ott egy közös vállalatunk. Lémannak nyakába akaszkodott Bécsben egy szép szőke nő. Az az elvtárs, aki a főhatóságtól vele ment, figyelmeztette, hogy legyen óvatos, mert a szőke nő biztosan kém. De Léman nem volt óvatos, ott aludt a nő lakásán. Másnap reggel felelősségre vonta a főhatósági pasi. Léman álmos volt és piás. Csak ennyit mondott neki: „Eltársam, hagyjon nekem békemet. Ez a nő nem kém, ha mégis az, akkor legfeljebb jelenti, hogy itt járt egy magyar, és jó alaposan...” Itthon aztán megijedt, beleírta a nőt a jelentésébe. Tudja, mi történt? Kitüntették, és amikor nyugdíjba ment a főnök, ő lett a csoportvezető-helyettes. Tud maga ilyen történetet mesélni?

VADÓR: *(hosszú tünődés után)* Tudni éppen tudnék, de nem mesélek, mert ez már mostanában történt.

BÓDIS: *(kárörvendően nevet)* Ez annyi, mintha nem tudna.

VADÓR: Nem annyi. Tudom a történetet, de nem beszélek róla. Nem beszélek, mert én megbízható ember vagyok. Ezért becsülnék meg a fölötteseim... Jövőre a fiam már állatorvos lesz, a lányom a járásnál dolgozik. Engem is megbecsülnek, állatokat tarthatok, szabadon termelek takarmányt, legeltetési jogom van.

BÓDIS: *(megütközve nézi a vadórt. Félig kijózanodva, rezignáltan szólal meg)* Én is megbízható ember vagyok. Ha nem lennék az, nem küldtek volna ide. Tudja ki vagyok én? *(az asztal fölé hajol)* Kontroll ember. Én ellenőrzöm az ellenőroket. Érti?

VADÓR: *(talányosan)* Háát...

BÓDIS: Na várjon csak, megmagyarázom. Ki ellenőrzi az admirálist?... A tengernagy. És a tengernagy ellenőrzését ki ellenőrzi? Az ellentengernagy... Ha a Léman, aki átnézte

ezeknek a könyveit, tengernagy, mi vagyok én akkor?

VADÓR: Ellenkontrollnagy.

BÓDIS: *(megütközik, majd bólogat)* Ért maga engem.

VADÓR: *(meggyőződés nélkül)* Én aztán értem... Így van, ahogy mondja. *(zsebórát húz elő, rápillant, majd a faliórára)* Indul a vonatom, be kell szállnom. *(a pincér felé int)*

BÓDIS: Hagyja csak, a vendégem volt. *(a pincér felúton megtorpan, visszafordul)*

VADÓR: *(feláll, a puskával akadozik)* Hát akkor isten áldja, jó mulatást. *(cinkosan hunyorít)* Ha mifelénk jár, keressen meg, kíváncsi vagyok, mire vitte.

BÓDIS: Jó utat.

VADÓR: *(megfordulva)* Szívesen látom vaddisznókolbászra, borom is van. *(újra hunyorít, majd el)*

Megszólal a hangosbeszélő: „Kérjük a szolgálatos rendőr elvtársat, hogy táradjon be a torg...” A hang rezeg, recseg, eltullad. Csak a készülék morog. Bódis a nyakát tekergetve a hangszórót keresi, közben lapos cigarettás dobozt húz elő a zsebéből. Tapogatózva keresgél benne, de üres. Feláll, odamegy a presszós pulthoz. Közben morogva, recsegve újra megszólal a hangszóró: „Mikrofonpróba egy, kettő, három...” Morgásba tullad. Bódis a presszósnehöz fordul.

BÓDIS: Kérek egy szimfóniát.

PRESSZÓSNŐ: *(a pultra dobja)* Hat-húsz.

Bódis felnyitja a dobozt, szájába tesz egy cigarettát.

BÓDIS: Gyufát is legyen szíves.

PRESSZÓSNŐ: *(odadobja)* Hathatvan.

BÓDIS: *(a belső zsebéből körülményesen előhúzza a tárcáját)* Elromlott a mikrofonjuk?

PRESSZÓSNŐ: El. Újat kellett beszerezni.

BÓDIS: Ez most jó?

PRESSZÓSNŐ: Jó, csak délre begerjed.

BÓDIS: Még nincs dél.

A főpincér odalép és tüzet ad Bódisnak. Fiatal nő lép a terembe, finom szatyorral, esernyővel. Körülpillant, s mivel Bódis asztalát üresnek véli, leül melléje.

FŐPINCÉR: Kóboráram keletkezik, ettől gerjed be a mikrofon. Azt mondják, a kivezetéseknél.

BÓDIS: *(tízest tesz a pultra)* Ilyent még nem hallottam.

PRESSZÓSNÓ: *(visszaadni készül)* Hat-hatvan.

BÓDIS: Köszönöm *(megtordul)*

Bódis visszaindul, de félúton megtorpan, mert megpillantja a lányt, aki az asztalnál ül, s éppen egy apró tükörben nézi magát, a haját igazgatja.

BÓDIS: *(nagyot sziv a cigarettából, aztán az asztalhoz lép)* Kezétcsókolom...

Leül a helyére, érdeklődve nézi a lányt. Az szóra sem méltatja. Konokul nézi magát a tükörben, a száján igazít, majd az orrán is. Vicsorog. A lány szája, szájmozgása olyan, mintha cukrot szopogatna, vagy műfogsora lenne, amit nem szokott meg.

BÓDIS: Árpacukor?

A lány hallgat, gondterhelten nézi magát a tükörben.

BÓDIS: Savanyúcukor?

A lány elteszi a tükrét, de Bódisról nem vesz tudomást.

BÓDIS: *(tőprengve)* Nem árpa, nem savanyú... Milyen cukorka van még?

FŐPINCÉR: Pehely, menthol...

BÓDIS: Menthol?

ANCSA: Azt hiszi az erdőben vagyunk? Talán szabad, kisasszony? Vagy megengedi, elvtársnő?

BÓDIS: *(szippant egyet, majd értetlenül)* Mit megenged?

ANCSA: *(az első szót karikírozva)* Kezéetcsókolom, megengedi, hogy az asztalához üljek?

BÓDIS: Bocsánat, ez az én asztalom.

Bódis felemeli a fröccsöspoharát és kiissza a maradékot.

ANCSA: Itt senki sem ült, amikor bejöttem.

BÓDIS: Elmentem cigarettáért. Megkínálhatom? *(eléje tartja a szimfóniás dobozt)*

A lány rá sem pillant, ingerülten feláll, körülnéz, de sem szabad asztalt, sem rokonszenvesebb asztaltársaságot nem lát. Leül, a cigarettás dobozra pillant, majd Bódisra.

ANCSA: Na ne vicceljünk.

BÓDIS: Bocsánat, azt hittem dohányzik.
ANCSA: Persze, hogy dohányzom, de ilyen szemetet nem szívok, csak Kentet.

Ancsa ügyetlenül szájába illeszt egy cigarettát. Bódis sietve tüzet ad.

BÓDIS: Maga nemcsak szép, de az ízlése is kifinomult...

ANCSA: Mind ezzel jönnek. Van énnekem elég bajom, hagyjon békemet.

BÓDIS: Bocsásson meg, a belső szépségére gondoltam.

ANCSA: *(ügyetlenül pőfékelve)* Mi...?

BÓDIS: A lélek szépségére, mert már a régi rómaiak is megmondták, hogy az arc a lélek tükre.

ANCSA: *(érdeklődőbb lesz)* Miféle csodabogár maga?

BÓDIS: *(feláll, kicsit meghajol)* Bódis Imre.

ANCSA: Na, és akkor mi van?

BÓDIS: *(leül, kétszínű képet vág, a lány dekoltázsára pillant, elnyomja a cigarettáját)* Tudja, engem csak a régi latinok érdekelnek, a latin költők. Vergilius, a latin idők ritmusa.

ANCSA: *(egyre nagyobb érdeklődéssel)* Tud latinul?

BÓDIS: Hát persze. Latintanárn akartam lenni. Akar néhány sort Vergiliustól?

ANCSA: Tőlem... *(bólint, csillog a szemé)*

BÓDIS: *(hangsúlyozva)* Ante, apud, ad adversus, circum, circā, citrā cis... Vagy a másik halhatatlan költeménye: Abszkrve, a, ab, abs és dē, coram, clam, cum, ex és é, sine, tenus, pro és prae... A szavak zenéjére figyeljen, a latin kultúra izenete.

ANCSA: Csodálatos. És sikerült?

BÓDIS: *(őntelelten)* Sikerült. *(majd gyanakodva)* Mi sikerült?

ANCSA: Latintanárnak lenni.

BÓDIS: Nem egészen. Közbeszólt a történelem. Fontosabb megbízásokat kaptam. A klasszikusok, a régi latin versek vasárnapra maradtak. Ünnepekre.

ANCSA: És, ha nem latintanárn, akkor most micsoda?

BÓDIS: Bocsásson meg, hogyan szólíthatom?

ANCSA: Ancsa vagyok.

A főpincér megáll az asztal mellett.

FŐPINCÉR: *(a lányhoz fordulva)* Tettyezik valamit parancsolni?

BÓDIS: (*közbevág*) Igen... Igen...
 Ancsi, javasolhatnék valami finomab-
 bat... Talán egy... egy...
 ANCSA: Ancsa vagyok.
 BÓDIS: Igen, akkor legyen szíves ne-
 künk valami... Mit is, hogyan is...?
 ANCSA: Konyakjuk van?
 FŐPINCÉR: Van.
 ANCSA: Akkor talán egy konyakot, és...
 BÓDIS: Igen, kérünk egy konyakot és
 talán valami jobb...
 ANCSA: És egy sört kísérőnek.
 FŐPINCÉR: Értettem, a szokásosat.
 BÓDIS: (*előkelősködve*) Ugyanezt ide
 is, vagyis kétszer, és majd én termé-
 szetesen...
 FŐPINCÉR: Természetesen. Tehát két
 konyak kísérővel.
 Főpincér el.
 BÓDIS: (*a lányhoz fordulva*) Nincs is
 a szájában semmi.
 ANCSA: A számban? Mi lenne?
 BÓDIS: Olyan különös szája van. Elő-
 szőr azt hittem, cukrot szopogat, de
 most már látom, hogy a szájában csak
 a nyelve van.
 ANCSA: (*kicsit gyanakodva*) A nyelv-
 vem? Hol a fenében lenne a nyelvem?
 Persze, hogy a számban van.
 BÓDIS: Én is éppen ezt mondom. A
 nyelve a szájában van. A szája szép,
 nagyon szép és a nyelve a szájában
 van.
 ANCSA: Jaa, maga nyelvész?
 BÓDIS: Eredetileg. A latin költők jelen-
 tették a fiatalságomat, de jött a tör-
 ténelem, a fontos megbízatások.
 ANCSA: Maga egy fontos elvtárs most?
 BÓDIS: Vannak fontosabbak is. Sokkal
 fontosabbak is.
 ANCSA: De ugye maga országos elv-
 társ?
 BÓDIS: Országos.
 ANCSA: És amit most csinál, az össze-
 függ a latin izékkal...?
 BÓDIS: Mikkel?
 ANCSA: Költők, meg ilyesmi...
 BÓDIS: Költőkkel nem. Esetleg Titusz
 Liviuszal.
 ANCSA: Jaj de izgi... Mit csinált ez
 a Titusz...?
 BÓDIS: Nem mondhatom meg. Ez saj-
 nos... Nem, ezt nem mondhatom
 meg. Titok.

ANCSA: (*érdeklődve, csodálkozva*) Ma-
 ga akkor egy ilyen országos... tít-
 kos... elvtárs...?
 BÓDIS: (*átélve a kialakult helyzetet,
 komoly arccal*) Nem mondhatok mást.
 Én egy országos titkos elvtárs vagyok.
 Felbukkan a főpincér, abroszt cserél,
 asztalra rakja a rendelést.
 FŐPINCÉR: Két konyak kísérővel...
 Nem vesznek róla tudomást, elmegy.
 Bódis a lány elé igazítja a poharat, ki-
 tölti neki a sört.
 BÓDIS: (*poharat emelve*) Milyen sze-
 rencse, hogy várakozni kell a vona-
 tokra... Egészségünkre.
 A lány mosolyog, isznak.
 ANCSA: Tudja, én nagyon szeretem az
 értelmiségi embereket. Nagy dolog
 értelmiséginek lenni.
 BÓDIS: A legnagyobb dolog persze
 munkásnak lenni. A munkásosztály
 ugye... (*ásít*)
 ANCSA: Az én vőlegényem is értelmi-
 ségi.
 BÓDIS: Itt dolgozik a környéken?
 ANCSA: Itt, az ELEKTROTEX-nél.
 BÓDIS: (*idegesen*) Mérnök?
 ANCSA: Na, hát azért annál különb. De
 vannak ott mérnökök is... Meg a pe-
 reputtyuk... A feleségeik. Borzalmas
 népség. Miért telepítették ezeket ide,
 csak a jó isten tudja...
 BÓDIS: És a kedves vőlegénye, az...?
 ANCSA: (*főlényesen*) Futballista.
 BÓDIS: Nagyszerű, gratulálok. És me-
 lyik osztályon... vagyis hogy...?
 ANCSA: (*a poharából szopogatja a sört,
 a nyelvét is beledugja a pohárba*) A
 műszaki osztályon van... De elkép-
 zelheti... Nem ereszkedik le közé-
 jük...
 BÓDIS: (*kortyol a söréből*) Milyen fi-
 nom lélek magácska... Feltételezem,
 hogy szintén valamilyen jobb he-
 lyen...
 ANCSA: (*a konyakba kortyolva, sze-
 mezve*) Csak annyit mondok, fehér
 köpeny.
 BÓDIS: (*csodálkozó arcot vágva hátra-
 dől*) Orvos?
 ANCSA: Na, nem. Asszisztens vagyok.
 Orvosi, félig kutatási vonalon.
 BÓDIS: (*hazudozik, de lassanként bele-
 éli magát a helyzetbe, s azonosul a
 mondataival*) Éreztem, hogy maga egy
 finom lélek. Ahogy jöttem ide és néz-

te magát a tükörben. Hogyan tud maga nézni...

Ancsa élvezzi a dicséretet, szendén pislog Bódisra.

BÓDIS: *(óvatosan kinyújtja a kezét és az asztalon megsimogatja a lány kezét)* Még a küldetéséről is megfelejtkezik az ember. Különös nézése van magának. Kár, hogy a vőlegénye várja a városban.

Ancsa elhúzza a kezét.

ANCSA: Maga is a városba jön?

BÓDIS: Kis kerülővel, de a városba.

ANCSA: Kerülővel?

BÓDIS: *(az asztal tetején motozva utoléri a lány kezét és megfogja. Ancsa úgy csinál, mint aki nem veszi észre)* Kis kerülővel, néhány óra az egész.

ANCSA: Kár...

BÓDIS: De hiszen magát a vőlegénye várja az állomáson... Vagy talán ma, kivételesen... *(reménykedve)* Ma...

ANCSA: *(kiszabadítja a kezét)* Ma kivételesen nem vár. Edzése van. Meg öszsze is veszünk.

BÓDIS: *(diadalmasan)* Összevesztek? Hát ez nagyszerű, akarom mondani ez sajnálatos, ahogy a latinok mondják: Sic erat in fatis.

ANCSA: Csak kicsit veszünk össze. Szinte egyáltalán nem.

BÓDIS: *(precízen összegzi a helyzetet, mint egy hivatali ügyet)* Értem. Lehet, hogy összevesztek, lehet, hogy nem, de semmiképpen nem várja magát az állomáson.

ANCSA: *(iszik, majd álmódóva Bódis mögé néz a semmibe)* Nem is szeretem, ha kijön elé az állomásra. *Bódis hátrapillantva ellenőrzi, hogy hová néz a lány, de nem lát semmi érdemlegeset.*

ANCSA: A városba szeretek egyedül megérkezni. Tudja, annyi finom dolgot tapasztal az ember, az utcák, a kirakatok. Majdnem olyan szépek, mint Pesten. Csak Pesten minden nagyobb. Olyan idegesítően szélesek...

BÓDIS: *(értetlenül)* Micsodák?

ANCSA: A dolgok, az utca is.

BÓDIS: *(megütközve)* Szélesek az utcák?

ANCSA: Tudja, én szeretem a finom dolgokat. Bemenni egy üzletbe, ahol mindenféle színű selymet árulnak. Sárgát, pirosat, narancssárgát, először

csak nézni a selymeket, aztán bele-túrni. Két kézzel. *(telemeli a kezét és mutatja)* Meg a brokátot is szeretem, de csak a sárgát.

BÓDIS: *(igyekszik követni a lány gondolatmenetét)* Igen, igen, a sárga nagyon szép szín. Illik is magához Ancsi. Költői szín.

ANCSA: Ancsa. *(iszik)* Bár ismerek olyan illetőt, aki a bordó brokátot is szereti. Van nálunk például egy lány, az Ibolya. Négy darab brokátpaplan van a staférunghájában. Mind a négy bordó, képzelheti. Alig birtam visszatartani a nevetésemet, amikor megmutatta a paplanjait.

BÓDIS: Szintén asszisztens?

ANCSA: Az Ibolya? Na ne nevetessen. Kabinoslány a gyógyrészlegnél.

BÓDIS: *(gyanakodva)* Kabinoslány?

ANCSA: Úgy értem, hogy volt... Mielőtt odakerült hozzánk átképzősnek. De hát tudja, ezeket képezhetik. Brokátpaplan kell neki, elmegy érte Pestre, aztán megvesz négy darab bordó paplant. Amikor meghívott magukhoz, biztos voltam benn, hogy a vacak staférunghájával akar dicsekedni. Mutatta ezeket a bordó paplanokat, és várta, hogy dicsérem. „Mi ez? — kérdeztem tőle — miseruha?” — „Brokátpaplan” — mondta és nézett rám várakozva, mint egy csökött tehén. Mindene megvan neki rendesen, de olyan semmilyen mégis.

BÓDIS: Alacsony?

ANCSA: Nem alacsony, csökött.

BÓDIS: *(a saját melle előtt mutogatva)* Úgy érti, hogy nem fejlődött ki egészen a nőiessége? Szóval nincs rendesen...

ANCSA: *(lehajta a maradék sört, majd gyűlölettel)* Mint egy tehénnek. Meg lehetne fejni. Csak csökött. Érte? Csökött és brokátpaplant vesz Pesten. Meghallotta, hogy nekem brokátpaplanom van, erre neki is brokátpaplan kellett. Egy csökött, irigy tehén. A vőlegényemet is irigyli. A vőlegényemet, meg a paplanjaimat.

BÓDIS: *(int a pincérnek, és két ujjával jelzi, hogy még egyszer ugyanez, majd a lányhoz fordul)* Magácska brokátpaplanja, persze sárga...

ANCSA: *(ingerültből visszavált a finomkodó kislány modorába)* Az én bro-

- kátjaim sárgák. De olyan, finom sárgák, tudja... Nem is magyarok. Ilyen sárgákat itt nem látni.
- BÓDIS: (*bóloqat*) Külföldi sárgák.
- ANCSA: Külföldiek, és a fogásuk, álom. Nem tudja elképzelni.
- BÓDIS: Elképzelni talán el tudom, csak...
- ANCSA: (*ingatja a fejét*) Én sem tudtam. Meg kellene simogatni magának azt a paplant. Akkor megértene engem.
- Az öreg pincér hozza az újabb rendelést. Lepakol.*
- BÓDIS: Igaza van, meg kellene simogatnom. Akkor megérteném.
- FŐPINCÉR: Tessék parancsolni, két brandy. (*kinyitja a söröket, elmenőben jelentőségteljesen Bódisra pillant*)
- ANCSA: (*felemeli a konyakospoharat, koccint Bódissal, lehajtja*) Olyan, mintha csiklandozná a hátamat.
- BÓDIS: (*már sört öntögetve*) Kellemsen erős. Én inkább a gyomromban érzem.
- ANCSA: (*turcsállva*) A gyomrában?
- BÓDIS: (*mentegetőzve*) Biológiai énünk is van. Ha konyakot iszunk, először az a gyomrunkba kerül, s majd csak áttételesen hat az idegrendszerünkre, hangulatunkra.
- ANCSA: (*elneveti magát, belenyúl a sörébe, csupa hab lesz a szája*) Én a paplanomról beszélek. Ha végigsimítok a sárga brokáton, csiklandik a hátam. Magának nem?
- BÓDIS: (*óvatosan megtogja a lány kezét*) Még nem próbáltam, de azt hiszem, nekem már így is futkosik a hátamon a hideg.
- ANCSA: (*igézően nézi Bódist*) Miért, hideg a kezem?
- BÓDIS: Dehogy... Kedves... Ancsa, inkább meleg. Meleg futkosik a hátamon. (*a lány sörhabos száját nézve*) A szája olyan vonzó. A maga egész finom lénye vonz engem. A maga finom személye mellett mindenféle tervek keletkeznek a szivemben. Vágy egy szép élet után.
- ANCSA: (*a pohár szélét szopogatva, álmatagon*) Tudja, én már kislánykoromban is a szép, finom élet után vágytam. Finom lakás, halk muzsika.
- Szeretet, megértés. A sarokban lenne egy nagy színes lámpa, beburkolva.
- BÓDIS: Hangulatlámpa.
- ANCSA: Hangulatlámpa... Rekamié, fölötte nagy tájkép. Egy gyönyörű erdő, melynek a szélén patak folyik, és a patakból éppen szarvasok isznak.
- BÓDIS: És süt a hold.
- ANCSA: (*kicsit kizökkenve a hangulatból*) És süt a hold! Honnan tudja?
- BÓDIS: Csak gondolom. Ha az erdő szélén patak folyik, általában világít felette a hold.
- ANCSA: (*játékosan ingatja a fejét*) No, no... Maga ismerte valahonnan az öreg jegyzőnet.
- BÓDIS: A jegyzőnet, én? Honnan ismeretem volna?
- ANCSA: Akkor honnan tudja, hogy a rekamiéja felett milyen kép volt?
- BÓDIS: Maga mondta.
- ANCSA: De a holdat nem mondtam.
- BÓDIS: Megéreztem. Kiolvastam a szemből.
- ANCSA: (*melankólikusan*) A szememben látta? Isten bizony?
- Bódis idegesen körülpillant.*
- BÓDIS: Isten bizony.
- ANCSA: (*játékosan, álmodozva*) Tudja, ez a gyönyörű festmény volt az én nagy álmom. Már kislánykoromban. A szarvasok úgy vannak lefestve, hogy éppen isznak a patakból. Amikor aztán az öreg jegyzőné meghalt, édesanyám megvette nekem a képet. (*kizökkenve az álmodozásból, elhúzza a kezét*) Magának izzad a keze?
- BÓDIS: (*mentegetőzve*) Biztosan az izgalomtól. Az ember, mégha Budapesten lakik is, ritkán találkozik ilyen finom érzésű lánnyal.
- ANCSA: (*belekortyol a sörébe*) Ezt mások is mondták.
- BÓDIS: (*gyanakodva*) Szívesen beszélget máskor is?
- ANCSA: Hová gondol? Agyonütne a vőlegényem. És lehet, hogy az illetőt pedig megölné. Nagyon erős.
- Bódis idegesen körülpillant.*
- BÓDIS: De ugye tud a vőlegénye disztüingválni?
- ANCSA: (*határozottan*) Tud. Azt tud.
- BÓDIS: Ez szerencse. (*megnyugodva sört iszik*)

ANCSA: *(ott folytatja, ahol abbahagyta)* És finom párnák lennének a rekamién. A parkettán meg vastag, puha szőnyeg, amibe belesüpped az ember. A jegyzőnének volt egy nagy vitrinje is, tele porcelánnal, finom nippekkal, ólomkristály tálakkal. Vitrinem nekem nem lesz. Nem való az a modern lakásba. Ki a fene győzi azt a sok finom üveget, porcelánt letörölgetni. Az ilyen nagy üvegszekrények hűtik a lakást. Az a sok nehéz ólomkristály, a porcelánok magukba szívják a hideget, s az ember hiába tüzel, nem melegszik fel a lakás. Tudja mi való inkább egy szép modern lakásba? Tapéta. Attól olyan otthonos lesz.

BÓDIS: *(megrebben)* Úgy gondolja, hogy a falra?

ANCSA: Hát persze. Azt mondják, Pesten angol tapétát is lehet kapni. Igaz ez?

BÓDIS: Van angol, svéd, nyugatnémet, csak drága.

ANCSA: Mennyibe kerül?

BÓDIS: Talán már megvan a lakás?

ANCSA: Meg.

BÓDIS: *(ravaszul, kombinálva)* Ha lát-nám, körülbelül meg tudnám mondani, mennyibe kerülhet.

ANCSA: *(elmélázva)* Meg van ígérvé.

BÓDIS: Ahá. És mekkora lesz?

ANCSA: Másfél szobás.

BÓDIS: Angol tapétával az úgy körülbelül tízezer forint.

ANCSA: *(elszomorodva)* Az tényleg drága. Pedig én úgy szeretem a modern dolgokat. Tudja én a staféringomat sem úgy válogattam össze, mint a többiek. Hat lepedő, hat párnahuzat, hat csiha. Minek az a sok lepedő, nem győzi az ember mosni, meg vasalni. Vettem inkább négy gyönyörű hálógarnitúrát. Finom nylonhálóingek, nadrággal. Hát az valami gyönyörű.

BÓDIS: Gondolom, sárgák.

ANCSA: Nem. hogy lennének sárgák? Ezekből kettő lila, kettő pedig rózsaszín. A brokátaplanjaim sárgák. Van ezen kívül minden másom is. Melléke-sen párnahuzatom is van, de csak kettő. Elég az, nem?

BÓDIS: *(meggyőződés nélkül)* Elég...

ANCSA: Miért, magának hány van?

BÓDIS: *(megdöbben)* Nekem? Nézze, hát én országos ügyekben utazom, aki ugye...

ANCSA: *(kicsit gonoszkodva)* De azért maga is alszik, nem?

BÓDIS: Persze, hogy alszom. Ez manapság természetes.

ANCSA: *(élvezve a férji zavarát)* És vánkoston alszik?

BÓDIS: Vánkoston.

ANCSA: Hány vánkoshuzatja van?

BÓDIS: *(szenved, feszeng)* Hát nézzük csak, ugye tárgyunk most a vánkoshuzat... Hány vánkoshuzat van? Nem tudom. *(megadóan)* Sajnos, nem tudom.

ANCSA: *(talányos szomorúsággal, félrehajtott fejjel)* Ezek szerint maga nős.

BÓDIS: Én...?

ANCSA: Maga, maga. Ha nem lenne nős, tudná, hány vánkosciha van odahaza. De maga nem tudja. *(Ancsa belekortyol a sörébe, és a pohár mögül élvezettel figyel a Bódis szenvedését)*

BÓDIS: Kedves Ancsi, ne is haragudjon, de nem értem, hogy függ össze a vánkosciha a nősüléssel.

ANCSA: Ancsának hívnak.

BÓDIS: Bocsánat. Többet nem tévesztem el.

ANCSA: A vánkosciha mindennel összefügg. Rajtacíptem a hazugságon.

BÓDIS: *(lemondóan kiissza poharából a sört, hátradől a széken)* Mondtam én magának, hogy nőtlen vagyok?

ANCSA: Fogadok, hogy gyerekei is vannak.

BÓDIS: Vannak.

ANCSA: *(mint egy kiszámíthatatlan macska)* Hány gyereke van, három? Négy?

BÓDIS: Kettő.

ANCSA: *(érdeklődőbb lesz)* Csak kettő? Az nem is olyan sok. Persze egyik fiú, a másik lány?

BÓDIS: *(ingerülten)* Nem, mind a kettő fiú. Egyik tizenkét éves, a másik tizenhat. A feleségem szőke, harmincnyolcas cipőt visel, és utálja a paradicsomot.

ANCSA: *(Bódisra meregeti a szemét, szomorúan büvöli)* Ilyen művelt ember és megnősül.

BÓDIS: *(megnyugodva, megadva magát a sorsnak)* Ebben igaza van.

ANCSA: *(álnokul)* Úgy értem, ilyen korán.

BÓDIS: *(nem érti, mit akar a lány)* Korán...?

ANCSA: Olvasta azt a sok latin izét, és mégis. Én meg még azt hittem, tényleg tetszem magának. Milyen buta lány vagyok én... Igaza is van Takács II.-nek.

BÓDIS: Ki az a Takács II.?

ANCSA: A futballistám.

BÓDIS: *(halkan, lemondóan)* A futballistám, a brokátpaplanom, a vitrinem...

ANCSA: Ha igazán tetszenék magának, jobban figyelte volna, mit mondok. Nincs is vitrinem.

BÓDIS: Majd lesz.

ANCSA: Azt mondta, hogy különös nézése van, vágyakozik, és fogja magát, közben megnőszül.

BÓDIS: *(értetlenül)* Közben? Húsz éve.

ANCSA: *(összecsapja a kezét)* Húsz éve?! Akkor én még nem is éltem.

BÓDIS: *(érdeklődve megtekinti a lányt)* Szerintem élt, és már egészen szépen tudott beszélni.

ANCSA: *(duzzogva, álmatagon pillantgatva)* Milyen gonosz tud lenni. Én meg még azt gondoltam, bejön velem a városba, együtt megnézünk egy matiné, aztán beülünk a Fehér Hajóba zenét hallgatni. Megvigasztal engem. Ilyen buta lány vagyok én.

BÓDIS: *(újra reménykedve)* Ancsa kedves. *(előrehajol, meglógja a lány kezét)* Én szépségre szomjazom, megértésre, az érzések szabadságára. Maga nekem most a reménység. Találkozunk a Fehér Hajóban. Zenét hallgatunk, iszunk valamit, utána egy kis séta...

ANCSA: *(kiszabadítja a kezét és szomorúsan, cinkosan ujjával fenyegeti a férfit)* Csak ne gondoljon maga olyasmire...

BÓDIS: Miért gondolnék? Ugyan...

ANCSA: Mert szoktak.

BÓDIS: Kicsodák?

ANCSA: Hát például a vőlegényem.

BÓDIS: *(megnyugodva)* Ancsa kedves, ígérje meg ezt a találkozózt. Fehér Hajó, finom zene, fogyasztunk valamit... *Hirtelen megszólal a hangszóró: Figyelem... Személyvonat indul (reagálni kezd, majd morajlásba fullad*

a szöveg) a második vágányról Ráágos, Szőölöce (begerjed a hangszóró, csak morajlik).

ANCSA: *(telugrik, igazít a haján)* Ez az én vonatom.

BÓDIS: *(izgatottan)* Ancsa kedves, akkor az étteremben, vagy a presszóban?

ANCSA: Jöjjön most velem. Jó?

BÓDIS: *(feláll, segít, leakasztja a fogásról az esernyőt)* Még nem mehetek. Van egy kis dolgom itt a szomszédban. Semmi az egész. Egy óra. Délután várom a Fehér Hajóban, jó...?

ANCSA: Nem tudom... Talán... Viszontlátásra...

Bódis kezét csókol. A lány talányos mosollyal néz le felülről a fejére. Siet, kihúzza a kezét, elmegy. Bódis leül. Meglógja a poharát, de az üres. A lány üvegjéből őnt egy keveset, iszik, aztán int a pincérnek. Az öreg pincér ugrásra készen áll a sarokban, azonnal ott terem.

BÓDIS: Legyen szíves számolni. Zusammen.

FŐPINCÉR: Igenis uram. *A főpincér számol, amikor elkészül, újra összeadja, és az asztalra teszi a számlát.*

FŐPINCÉR: Százhetvennyolc forint, tíz fillér. *Bódis meghökken, a pincérre pillant, majd a számlára.*

BÓDIS: *(előhúzza a tárcáját, hosszan keresgél benn, belekukkant az oldalrekeszekbe is, végül előhalász egy százast és két darab ötvenest. Az asztal sarkára teszi)* Tudja, mennyi az én napidíjam?

FŐPINCÉR: *(kasszíroz, kelleetlenül viszszaadni készül)* Tudom uram.

BÓDIS: Hagyja csak, rendben van.

FŐPINCÉR: *(megnyugszik, mosolyog)* Köszönöm. Tudja uram, a nagy bulihoz... *Bódis rosszállóan rápillant.*

FŐPINCÉR: Úgy értem a kiszállásokhoz nem elég a körülményeket megteremtteni, még egy dolog kell hozzá.

BÓDIS: *(kedvetlenül nézi az öreg pincért)* Micsoda?

FŐPINCÉR: Pénz uram. Sok pénz. Nekem elhiheti. Valamikor ez a resti az enyém volt.

BÓDIS: *(a lány után)* Viszontlátásra! *Megszólal a hangszóró: Kérjük a szolgálatos rendőr elvtársat, hogy sür-*

gösen fáradjon be a forgalmi irodába. Amíg a szöveg elhangzik, közben lemegy a függöny.

2. jelenet

Vidéki tüdő tágas előcsarnoka. A tereket balról áttetsző üvegtal határolja, melyből lengőajtó nyílik a medencéhez. A jobb oldali fal mentén, a színpad előterében büfépult áll, kicsit hátrább a bejárati ajtó látható. A színpadi tér hátsó faláról nyílik az iroda ajtaja, mellette a folyosó, mely a pénztárhoz és a kabinokhoz kanyarodik. Fent galéria van, régies fakorláttal, innen nyílik a vendégszobák ajtaja. Az üvegtalon túlról bizonytalan zene szivárog be. Reggel van. A büfépult mögött Brigitta hajlong, rendbe rakja a percekkel korábban érkezett sörösládákat, aztán egy ronggyal a pultot törölgeti. Brigitta ötven körüli nő, mozdulatai férfiasak, elszántak, pontosak. Arcvonásai egy régi úriasszony és parasztasszony jellegzetességeiből állnak össze. Gesztusai, hangja az egyenjogú, modern nőé, de még átüt rajt a hajdani apáca vallásos meggyőződése, fegyelme. Komoran dúdolgat, majd derűsebben egy sort énekel.

BRIGITTA: Ha egy rokkendrollert kaphatnék, egész nap rollereznék...

A folyosóról rövid, fehér köpenyben csinos, fiatal nő érkezik és szomorúan a pultra könyököl.

BRIGITTA: (a fiatal nőre pillant, majd törölget tovább és énekel) De a rokkendroller nagyon drága...

GYÖNGYI, A PÉNZTÁROSLÁNY: Brigitta drága...

Brigitta abbahagyja a törölgetést és a lányra néz.

GYÖNGYI: Adjál nekem egy pepszit.

BRIGITTA: Simát?

GYÖNGYI: Ááá... Szöröset...

Brigitta kinyit egy pepszit és pohárba tölti, aztán a konyakos üvegért nyúl.

BRIGITTA: Kicsit szöröset?

GYÖNGYI: Nagyon szöröset.

BRIGITTA: (két stampedli konyakot önt a pepszikolába és érdeklődve fordul a nőhöz) Roszul aludtál?

GYÖNGYI: Áááá... (az italért nyúl, és letargikusan beleiszik)

BRIGITTA: Csak nincs valami baj?

GYÖNGYI: (a poharat masszírozva) Nincs...

BRIGITTA: Hála a jóistennek.

GYÖNGYI: El akar válni az uram.

BRIGITTA: Elválni? Egy ilyen aranyos teremestől?

Gyöngyi szomorúan bólogat, majd belekortyol az italába.

BRIGITTA: Mi lesz veled nélküled?

Gyöngyi csodálkozva az apáca néz.

BRIGITTA: (poharat mos) Add oda neki Beauvoir-t... Csak úgy hagyd ott az asztalon... Kíváncsiak.

GYÖNGYI: (bólint) Jó, otthagynom. (elbizonytalanodva) De nem hiszem, hogy van otthon...

BRIGITTA: Na, akkor majd kölcsönadom az enyémet.

GYÖNGYI: Köszi, drága. (belekortyol a pepszibe, majd gyanakodva felnéz) Elég lesz egy?

BRIGITTA: Hányat akarsz? Ebben pontosan körülírja Beauvoir, hogy milyen hely illeti meg az emancipált nőt a modern társadalomban.

GYÖNGYI: Ez egy könyv?

BRIGITTA: Beauvoir, mondtam.

GYÖNGYI: (csalódottan) Azt hittem, ez egy olyan micsoda, ami begerjeszti...

BRIGITTA: (elképedve) Begerjeszti, hogyan?

GYÖNGYI: Ha megissza.

BRIGITTA: (döbben) Beauvoir-t? Miért inná meg?

GYÖNGYI: (kortyol) Mert belekeverem a sörébe. (lemondóan) De ha ez csak egy könyv...

BRIGITTA: Mondtam, Beauvoir.

GYÖNGYI: Bovojár nekem már nem használ.

BRIGITTA: (kíváncsian és segítőkészen) Nagyobb a baj?

GYÖNGYI: Hétszázhusz forint hiányom van a pénztárban.

BRIGITTA: Hogyan lehet ennyi hiányod?

GYÖNGYI: Nem tudom... Már a múlt hónapban is volt nyolcvankét forint, most meg hétszázhusz... De nem ezért akar elválni.

A folyosón felbukkan egy pillanatra az öregedő takarítónő. Vödört tart a kezében és felmosórongyot. Bekiált az előcsarnokba.

BÖSKE NÉNI: Gyöngyi! Nyolcan vár-
nak a pénztár előtt...

GYÖNGYI (*hátrapillantva*) Megyek már.

BRIGITTA: (*izgatottan kávét csinál ma-
gának*) Nem tudta meg?

GYÖNGYI: Nem mertem megmondani.

BRIGITTA: A hazugság is bűn. A zár-
dában nekünk még úgy tanították,
hogy a hét főbűn egyike a hazugság.
De ezért elválni, mostanában...

GYÖNGYI: Mind piszok. Ez a sofőr
is...

BRIGITTA: (*egyre kíváncsibban*) Sofőr?
Miféle sofőr?

GYÖNGYI: (*a poharat forgatva*) Hát az
a barna srác, aki a cementet hordta
az új medencéhez.

BRIGITTA: (*felcsillan a szeme*) Jaa, a
Gyuri. Hát az egy aranyos gyerek,
örökké nevet, viccelődik. Ha áru érke-
zett, még a ládákat is segített elrakni,
pedig csak egy kávéra ugrott be.

GYÖNGYI: Nekem is azt mondta, hogy
segít.

BRIGITTA: (*belehörpői a kávéjába*) Ne-
ked? Miben?

GYÖNGYI: Láttá, hogy szomorú vagyok,
kérdetzte, mi bajom. Elmondtam neki.
Semmi az, mondta, úgyszólván ő szállítja a
bontásanyagot a főkönyvelő házához.
Elintézi vele... Csak egy szavába ke-
rül... Nevetett, aztán hívott, hogy
menjek fel hozzá délután és részlete-
sen mondjam el, hogyan keletkezett
a hiány?

BRIGITTA: (*reménykedve, kicsit iri-
gyen*) De te megsejtetted, hogy mit
akar és nem mentél fel.

GYÖNGYI: (*leteszi az üres poharat*) Fel-
mentem.

BRIGITTA: (*mint aki nem hisz a fülé-
nek, elképedve és letargikusan*) Fel-
mentél?

GYÖNGYI: (*dacosan*) Fel... (*majd le-
hajtja a fejét és szégyenlősen*) Elérte,
amit akart. De nem intézett semmit.
A férjem pedig megtudta az egészet.
El akar válni.
*Gizi, a szőke kabinoslány a folyosó
végéről odakiált a pulthoz.*

GIZI: Gyöngyi! Egy csomó ember áll
a pénztár előtt.

GYÖNGYI: (*hátra sem nézve*) Megyek
már.

BRIGITTA: Buta vagy te kislányom.
Gyöngyi érdeklődve felnéz.

BRIGITTA: Isten bocsássa meg nekem,
hogy ezt mondom, de... (*keresztet
vet*) ha már egyszer ilyent teszel, nem
a sofőrrel kellett volna lefeküdnöd,
hanem a főkönyvelővel.

GYÖNGYI: Puffj, tokás... A bűdös ci-
garettáktól sárga a bajsza.
*Buzsáki lép az előcsarnokba, amolyan
mindenes, gondnok és szerelő egy-
személyben. Öregember, villáskulcs
áll ki a köpenye zsebéből. A sarokból
felemel egy nagyobb csapszerkezetet,
kifelé indul vele, majd megáll és a
villáskulccsal igazít rajt, belenéz, tü-
nődik.*

BRIGITTA: (*csodálkozva a tényen*) To-
kás? (*elmélázva, nosztalgikusan*) Ná-
lunk a zárdában a húsvéti lelkigyakor-
latot az apát úr szokta tartani, tokás,
testes ember volt. A fogadalomtétel
utáni évben aztán az apát úr helyett
egy fiatal káplán jött. Gyönyörűen tu-
dott beszélni a szentcsaládról, a fiatal
Jézusról, amikor először ment Jeru-
zsálembe és vitába szállt a papokkal.
Egészen összezavarodtunk. (*merengve
a messzibe néz*) Én aztán meggyón-
tam neki mindent. A rácson át is lát-
tam, hogy elpirult.

*Mustos Géza főkönyvelő a tüdő fe-
lől, a lengőajtón át hirtelen az elő-
csarnokba lép. Vizes lábnyomok ma-
radnak utána. Rosszul öltözött, vasa-
latlan, falusias hivatalnok típus. Ma-
gának kaparó, gyűjtögető, sunyi em-
ber. Kialudt cigarettacsikk billeg a
szája szélén. Ideges, türelmetlen. Meg-
áll, körülnéz.*

MUSTOS: Pap Gedeon megérkezett
már?

GYÖNGYI: Még nem láttuk.

MUSTOS: Maga miért nincs a helyén?
*(választ sem várva a félig nyitott iro-
daajtóhoz lép és beszél rajt)* Klárka,
az igazgató elvtárs nem telefonált?
*Az ajtó nyílásában megjelenik Klári,
a titkárnő. Szép, fiatal lány. Hizásra
hajlamos.*

KLÁRI: Még nem. Tegnap azt mondta,
hogy beugrik a járáshoz.

MUSTOS: *(Buzsákihoz)* Most már lehet. Nem lesz itt akácfairtás. Majd én rendet csinállok ebben a fürdőben.

Buzsáki bólogat. Mustos bemegy az irodába. Klári gyűlölettel néz Mustos után, majd követi.

BRIGITTA: *(rongyot tart a csap alá, ki-mossa, lassan kicsavarja)* A toka... Az egész világ egy nagy toka...

Gyöngyi undorral a főkönyvelő után néz.

GYÖNGYI: Ezek is bent vannak a kemencében. Hamarosan megsülnek, aztán megeszik egymást.

BRIGITTA: Meddig tart még ez a vizsgálat?

GYÖNGYI: Két napja elutaztak már az ellenőrök, de az eredményről semmi hír. Azt mondják, leváltják ezt az igazgatót.

BRIGITTA: Miért váltanak le? Fellen-dítette a fürdőt.

GYÖNGYI: Azt mondják, mást épített a pénzből, mint amire adták. Az emberekkel is rondán bánik.

Buzsáki a pulthoz lép és várakozik.

BRIGITTA: *(pálinkát önt egy pohárba és az öregember elé teszi)* Felemelte a fizetéseteket.

GYÖNGYI: A fizetéseket kétszer is fel-emelte, de nem érti meg az embereket. Hajszolódik...

BUZSÁKI: *(pénzt kotor elő a zsebéből, forintonként a pultra olvassa)* Mustos elvtárs, a főkönyvelő *(tejével az iro-da felé int)* találkozott egy illetővel, aki régről ismeri Pap Gedeont és az apját. Malmuk volt ezeknek a Kőrösön.

BRIGITTA: *(besöpri a pénzt)* Na, és ha malmuk volt? Mi van akkor?

BUZSÁKI: *(a pálinkáját kortyolgatva)* Nem érti maga ezt Brigitta, nem is értheti.

BRIGITTA: Mit nem lehet ezen érteni? Jött egy ember, és csinált egy nagy fürdőt.

BUZSÁKI: A Pap Gedeon, nem egy igazi elvtárs. Az igazi elvtársaknak nem volt malmuk.

BRIGITTA: Hát mijük volt?

Gyöngyi unottan nézi Buzsákit.

BUZSÁKI: Negyvenötben, amikor a báro-i birtokon levertem az első cöveket, éreztem, nagyot cselekszünk. Tele volt

a szívem boldogsággal. Adjon még egy féldecit Brigitta... *(eltűnődik, átveszi a poharat, de nem iszik bele)* Később is, amikor községi prättitkár voltam, éreztem, hogy megyünk előre. *(lehaj-tja a pálinkát)* Megyünk előre és énekelünk.

BRIGITTA: Így történt, drága Buzsáki bácsi. Előre mentünk. És most is.

BUZSÁKI: *(gyanakodva)* Mit most is?

BRIGITTA: Megyünk előre. Visszafelé nem lehet élni.

BUZSÁKI: *(pénzt számol fillérenként a pultra)* Megyünk, megyünk, de csendben.

BRIGITTA: *(besöpri a pénzt)* Az a jó.

BUZSÁKI: Régen énekeltünk.

BRIGITTA: Hát énekeljen Buzsáki bácsi.

BUZSÁKI: Egyedül?

Az előcsarnokba lép Gizi, a kabinos-lány. Gyanakodva az irodaajtóra pillant, majd a pulthoz lép.

GIZI: *(Gyöngyihez)* Gyöngyi, egy tanárforma ember háborog a pénztár előtt. Panaszt akar tenni az igazgató-nál.

GYÖNGYI: Biztos, hogy tanár?

GIZI: Gyerekekkel van.

GYÖNGYI: Szőke?

GIZI: Nem, lila a méregtől.

GYÖNGYI: *(érdeklődve, kíváncsian)* Lila? *(papírpénzt tesz a pultra)* Me-gyek... *(kelletlenül elindul a folyosó felé)*

BUZSÁKI: *(tűnődve)* Nem tudom mi lehet ezzel az új medencével...

A nők nem figyelnek rá.

GIZI: Adj nekem, édes, egy feketét. Bé-lelve.

BRIGITTA: Adom aranyom. Mi újság? *(sürgölődik)*

GIZI: Azt mondják, *(gyanakodva hátra-pillant)* a Toka lesz az új igazgató.

BRIGITTA: *(kávét gőzölve)* A Mustos elvtárs?

GIZI: *(előrehajol, mintha a gőz sziszegésétől nem hallaná jól)* Igen, a Toka elvtárs.

BRIGITTA: És mi lesz szegény Pap elvtárssal? *(konyakot tölt a kávéba és a lány elé teszi)*

GIZI: Bekerül majd a járáshoz, mint a régebbiek. Volt, aki egyenesen a me-gyénél kötött ki.

BUZSÁKI: Mind bekerült. Addig rendezték itt a vadászmulatságokat, vendégszobáztatták a járásikat, míg aztán akadt nekik egy jó kis íróasztal a városban. Ez is bekerül.

BRIGITTA: Amióta Pap Gedeon az igazgató, ritkán fordulnak meg itt a vadászok.

BUZSÁKI: Annál többször az ELEKTROTEX igazgatója, a Fröhlich, meg a futballistái. Ez aztán az isten átka a községen. Amióta kitelepítették ezeket Pestről, nincs nyugalom.

GIZI: De van munka.

BUZSÁKI: Az van.

Észreveszik, hogy az irodából kijön a titkárnő. Elhallgatnak. Klári a pult-hoz lép, nézegeti a süteményeket, aztán rábök egy indiánerre.

KLÁRI: Ezt kérném.

Brigitta kiemeli a süteményt és se-lyempapírra teszi.

KLÁRI: *(hirtelen engedve a merevségéből)* Vagy egyik meg mégegyget?

BRIGITTA: Egyél.

KLÁRI: *(mint aki kegyet gyakorol)* Jó, nem bánom, legyen kettő.

BRIGITTA: Nem bánod? Nem nekem eszed meg ezt lányom, hanem magadnak. A te feneked nő meg aranyom, nem az enyém. Mindjárt jönnek a fürdőzők és felfalják az egészet. Na, egyet kérsz, vagy kettőt?

KLÁRI: *(megadóan)* Hármat.

Bálgúnár férfi érkezik a lengőajtón át egy fiatal lánnyal. Fürdőköpenyben vannak és mezitláb. Vizes nyomokat hagynak maguk után. A férfi fogja a lány kezét, a tülébe suttog. A lány kuncog. Konyakot rendel a lánynak és süteményt. A következő jelenet alatt végig színen vannak.

A galériát éppen az öreg takarítónő tisztogatja. Megpillantja a titkárnőt, leteszi a vödröt és ronggyal a kezében a korlátra könyököl.

BÖSKE NÉNI: Az egyest már kitakarítottam. Mi legyen a kettessel?

KLÁRI: Ki kell takarítani.

BÖSKE NÉNI: Ha nem alszik benn senki, akkor ráérnék kitakarítani holnap.

KLÁRI: A vendégszobákkal az igazgató elvtárs rendelkezik.

BÖSKE NÉNI: Jön vendég, vagy nem jön?... Maga csak tudja...?

MUSTOS: *(kilép az irodából, szigorúan)* A szobákat ki kell takarítani.

Klári vállat von, elmegy.

BÖSKE NÉNI: A férfi mosdóban csö-repedés van. Nem győzöm a vizet feltörölgetni, meg itt is takarítani.

MUSTOS: *(körülnéz, Buzsákihoz fordul)* Csináljon valamit Buzsáki.

BUZSÁKI: Megyek mindjárt, csak előtte a medence ügyét akarom elrendezni az igazgatóval.

Mustos és Klári bemegy az irodába. Buzsáki utánuk pillant, majd maga elé dörög.

BUZSÁKI: Egyedül énekelni...?

A kanyarodó folyosóról Gyöngyi lép az előcsarnokba, majd a pulthoz.

GYÖNGYI: Lehet, hogy átmegyek az ELEKTROTEX-hez dolgozni. Ott még lakást is adnak.

BRIGITTA: *(poharat tesz a lány elé, rezignált)* Csakhogy, azokat a lakásokat a fürdő brigádja építi.

GYÖNGYI: *(belekortyol a pepszibe)* Az Ibolya tegnap bent járt a városban, úgy hallotta egy illetőtől, hogy az ellenőrök százezer forintos hiányt találtak.

BRIGITTA: Százezer forint semmi. Pap Gedeon ennyit a mellényzsebéből kifizet.

A fürdőköpenyes férfi idegesen rájukpillant, pénzt tesz a pultra és a lányt kézentogva elvezeti.

BUZSÁKI: Egyedül énekelni...

GYÖNGYI: Az Ibolya szerint Mustost leváltják, Pap Gedeon pedig börtönbe kerül.

A pulton túl nyílik a bejárati ajtó és beviharzik rajt Pap Gedeon. Gyöngyi ijedten elkapja a szájától a poharat és a pultra teszi, a süteményes vitrin mögé. Pap Gedeon közléptermetű, ötvenes férfi. Elegáns, menedzser típus. Az az ember, aki az álmait meg szokta valósítani. Látszik rajt, hogy sportol, küzd a testesedés ellen. Arca most izgatott, boldog, felszabadult.

BRIGITTA: Jó napot kívánok igazgató úr.

GYÖNGYI: *(a folyosó felé hátrálva)* Jó napot kívánok.

BUZSÁKI: Jó, hogy megjött igazgató elvtárs. Az a helyzet, hogy az új medence...

PAP GEDEON: Hogy van Buzsáki? Jól?

Na, ennek nagyon örülök.

BUZSÁKI: Az a helyzet, hogy a medence...

PAP GEDEON: Mustos elvtárs bent van?!

Mustos kilép az irodából, nyomában Klárika, a titkárnő és egy sovány könyvelőlány. Arcukon feszült érdeklődés, jó és rossz sejtelem. Pap Geleon komoran rájuk mered, majd derűs hangon megszólal.

PAP GEDEON: Lezárult a vizsgálat. A központ már tegnap délután megtelefonálta a járásnak. Mindent rendben találtak.

A takarítónő tent áll a galérián, kezében vizes felmosórongy. A rongyból időnként víz cseppen a földönnyelőkön. Az odakapdos, dörzsöli. A takarítónő letargikusan nézi a társaságot. Ásít, néha mozdul egy keveset. Lassan a kabinos lányok is beszívárognak és tenyer mögül sugdossák egymásnak: „Lezárult a vizsgálat.” Gyöngyi is belopakodik, s a pulthoz ódalogva, az igazgató háta mögött issza a pepszikoláját.

MUSTOS: *(csalódott, alázatos hangon)* Rendben?

PAP GEDEON: *(leplezett kajánsággal)* Tökéletes rendben. A zárójelentés külön kiemeli, hogy a könyvelés és a bizonylati fegyelem mintaszerű.

MUSTOS: És a G épület?

PAP GEDEON: A beruházást volumenben vizsgálták. Nagyon elégedettek voltak a százalékos költségmegoszlással.

MUSTOS: A sportmedence megépítését sem észrevételezték?

PAP GEDEON: Nem... De úgy tudom, az építkezések előrehozásáért külön kitüntetést kapunk. Én személyesen terjesztelek fel téged Mustos elvtárs a munka érdemrend bronz fokozatára. *(odalép, megrázza Mustos kezét)* Nagyon köszönöm, amit a fürdővállalattunkért tettél.

MUSTOS: *(meghunyázkodva, csalódottan)* Bronz fokozatra?

PAP GEDEON: Jó, legyen ezüst. Nem én adom, csak javaslatot teszek.

MIND: Éljen, éljen! *(taps)*

BUZSÁKI: Igazgató elvtárs...

PAP GEDEON: Ha a központból megérkezik a dicsérő leirat, külön prémiomot és díszoklevelet adunk a legjobb dolgozóinknak. Utána bál a fürdőben, mindenki elhozhatja a vőlegényét, udvarlóját, férjét, gyerekeit. Az étel és az ital ingyencs. Mustos elvtárs majd kigazdálkodik a szociális alapból.

MUSTOS: Én? A szociális alapból?

PAP GEDEON: Abból, vagy a kulturális alapból. Van itt alap, meg keret... Ezek a barátaink, munkatársaink a fürdő felvirágoztatásáért dolgoznak. Velünk vannak a munkában, velünk lesznek az ünnepeken is, a siker napjaiban.

A medence felől nyílik a lengőajtó és egy fürdőruhás férfi lép az előcsarnokba. Mérgesen körülnéz.

TANÁR: Az irodát keresem. Hol az iroda?

Senki sem figyel rá.

BUZSÁKI: A medence ügyében kellene beszélünk, ha az igazgató elvtárs...

TANÁR: *(az igazgató szóra felkapja a fejét, előre tolakszik)* Az igazgatót keresem. Hol az igazgató? *(megpillantja a jólvasalt Pap Geleont, hozzá fordul)* Maga az igazgató?

PAP GEDEON: Igen, de itt az első ember nem az igazgató, hanem a kedves vendég, akiért megépítettük az új sportmedencét, ússz az egészségéért!

TANÁR: Panasz akarok tenni. Fél óráig álltam a pénztár előtt húsz gyerekkel, mert be volt zárva. A pénztáros elment valahová.

Gyöngyi félre nyeli a pepszit és köhögni kezd.

TANÁR: A tantestületben én vagyok kérem a közösségi nevelés felelőse. És tessék, bezárják az orrom előtt a pénztárt.

PAP GEDEON: *(mosolyogva előrelép és megrázza a tanár kezét)* Gratulálok tanár úr. Maga a százezredik vendég az új medencében. Örülök, hogy bejött, bár már kiküldtem önért két kabinoslányt.

TANÁR: *(megütközve, gyanakodva)* Kérem, az én panaszom...

PAP GEDEON: Tudom, de amíg az összesítés és a sorszámok egyeztetése tartott, kis időre szüneteltetnünk kellett a jegyek kiadását. Hányan álltak maga előtt?

TANÁR: Kilencen.

PAP GEDEON: Na látja, Aki maga előtt állt, az volt a kilencvenkilencezer-kilencszázkilencvenkilencedik. Most már érti?

TANÁR: *(megenyhülten)* Aha.

Gyöngyi felváltva bámul az igazgatóra és a tanárra.

PAP GEDEON: Brigitta, legyen szives a százezredik vendégünk számára behűtött pezsgőt becsomagolni. Fotót.

Klári fényképez.

Brigitta értetlenül az igazgatóra néz, majd észbekap. A hűtőből gyorsan kiemeli egy üveg pezsgőt és becsomagolja. Az igazgató odalép, gyors mozdulattal kiemeli a vázából a szekfűket és az üveg mellé fogja.

PAP GEDEON: Így, köszönöm Brigitta, és most kérem még azt a húsz csomag zizit, amit a gyermekek számára félretettünk.

Brigitta zizi-csomagokat halmoz a pultra, majd halkan az igazgatóhoz fordul.

BRIGITTA: Csak tizenkilenc van.

PAP GEDEON: Tibi csoki is jó lesz.

Az igazgató a fürdőruhás tanárhoz lép.

PAP GEDEON: A százezredik vendég ünnepi pillanatot jelent vállalatunk életében. Még egyszer gratulálok. A pezsgő és a virág az öné, a Tibi csokoládé a legjobb úszóé, tizenkilenc tanuló pedig zizi jutalomban részesül. *(a zizit és a csokoládét Gyöngyi a tanár meztelen karjára halmozza)* Érezzek magukat jól, a viszontlátásra. Jó mellűzást!

TANÁR: Köszönjük, de ezt nem személyes megbecsülésnek, hanem közösségi megnyilvánulásnak tekintem. *(karjából leesik egy zizis csomag. Gyöngyi lehajol és felveszi)*

PAP GEDEON: Jó. *(mosolyog, bólint, búcsút int)*

A tanár bizonytalankodik, akar még valamit mondani, de újra leejt két zacskót. Gyöngyi újra felveszi. Az igazgató közben finoman int, hogy tuszkolják ki.

GIZI: *(a tanár mellé lép)* Segitünk a tanár úrnak. Ez a sok zacskó ugye... Gyöngyi és Gizi mosolyogva kituszkolják a tanárt. A manővernek min-

denki a hatása alá kerül. Amikor becsukódik az ajtó, felszabadultan mosolyognak, nevetgélnek, sugdosnak.

PAP GEDEON *(Gyöngyihez)* Nyitáskor legközelebb üljön a pénztárban.

GYÖNGYI: *(zavartan, hebegve)* Igazgató elvtárs, én...

PAP GEDEON: Tudom, mindent tudok. *(elhárítóan feltartja a tenyerét)* Csukják be a medencére nyiló ajtót. Úgy, köszönöm. *(közelebb lép a pulthoz)* Most pedig Brigitta, nekünk is nyisson ki öt üveg pezsgőt. Orosz pezsgőt, és hozzá két üveg villányi vörösbort. Az én számlámra az egészet, a tanárt is írja hozzá a gyerekekkel.

Brigitta sűrög-forog, durrannak a pezsgős dugók. A lányok segítenek. Poharakat készítenek a pultra, törölgetnek, töltenek. Buzsáki az igazgatóhoz lép.

BUZSÁKI: Igazgató elvtárs, ezzel az új medencével...

Pap Gedeon feltartja a kezét.

PAP GEDEON: Majd Buzsáki, majd. Segítsen most a lányoknak.

BUZSÁKI: Egyedül énekelni...

Pap megoldja a nyakkendőjét, kigombolja az ingjét. Leveti a zakóját, az iroda felé lép, de Klári, a titkárnő ott terem.

KLÁRI: Majd én beviszem, igazgató elvtárs.

PAP GEDEON: *(átadja a zakóját)* Köszönöm Klári. *(körülpillant, leül egy fotelba. Maga elé beszél, álmodozva)* Befejezem a sportmedence mellett az új épületet, aztán jön a G épület. De már előbb, talán már jövőre meghívom a balneológiai társaságot. Vándorgyűlést szervezek itt. Balneológiai szimpoziumot. Európai szaktekintélyekkel. A balneológiai vándorgyűléssel kezdünk, aztán jön a szimpozium. Akkor pofázzanak majd. Kérni fogom a felvételemet a balneológiai társaságba.

A kis dohányzóasztalt telerakják a lányok poharakkal, üvegekkel. Brigitta is sürgölgődik, még Buzsáki is. A lányok titkon belekortyolgatnak a poharakba. Mustos Géza leül az asztal túloldalára, melléje a könyvelő lány. Pap Gedeon megrag egy poharat, megemeli. Közben a galérián észreveszi az öreg takarítónőt.

- PAP GEDEON: Böske néni... Hát maga mit csinál ott?
- BÖSKE NÉNI: A vendég egyest már kitakarítottam. Most várom, hogy valaki döntsön a vendég kettéről.
- PAP GEDEON: Mit kell arról dönteni?
- KLÁRI: *(ingerülten)* Mondtam már magának Böske *(kis szünetet tart)* néni, hogy takarítsa ki.
- BÖSKE NÉNI: A férfi mosdóban csőrepedés van, nem tudok ott is törülgetni, meg ezt is cseszítőni, amikor az éjjel úgysem alszik benn senki.
- KLÁRI: *(tekintélyét védve)* Nem is kell magának cseszítőlni. Én azt mondtam, hogy takarítson ki, de csak áll ott a korlátnál már fél órája.
- BÖSKE NÉNI: Várom, hogy döntsenek.
- PAP GEDEON: Miben, Böske néni?
- BÖSKE NÉNI: Abban, hogy a vendég kettést cseszítőljem, vagy menjek a férfi mosdóba feltörülgetni a vizet.
- PAP GEDEON: Mielőtt döntenénk, csoszotoljon onnan le, és igyon velünk egy pohár pezsgőt.
- BÖSKE NÉNI: Pezsgőt?! Azt nem. *(kis pálinkásüveget vesz elő és belekortyol)* Az igazgató feláll, magasra emeli a poharát.
- PAP GEDEON: Igyunk a mi nagyszerűnek álmódott fürdőnkre, ami a szemünk láttára, a munkánk által valósul meg. A fürdőnkre, ahol sok ember talál felüdülést és gyógyulást napjainkban, és még többen a közeli jövőben.
- MINDENKI: Éljen a fürdőkombinát!
Pap Gedeon sorra koccint mindenki-vel, aztán kiissza a villányival színezett pezsgőt és leül. Elégedetten csetint, aztán a körülállókhöz intézi szavait.
- BUZSÁKI: Igazgató elvtárs!
- PAP GEDEON: Ez ital. Orosz pezsgő, villányival. Igyon Buzsáki. *(felemeli az egyik vörösboros üveget, s a cím-két mustrálgatva csóválja a fejét)* Ilyen itt, a homokon nem terem... De nekünk is vannak kincseink. Másfajta kincsek. A mi kincsünk nem a bor, hanem a víz. A hőforrások, itt alattunk. *(a fotel alá mutat)* Igyunk a melegvízre, amit én drágábban adok el, mint az arab sejkek az olajat.
Mindenki poharat emel, koccintgatnak, isznak.
- MUSTOS: *(elégedetten nyelegetve az italt)* Jó ital, a fene sem gondolná, hogy a vörösborot össze lehet önteni a pezsgővel.
- PAP GEDEON: *(egy pillanatra a főkönyvelő karjára teszi a kezét)* Na, öregfiú, megnyugodtál?
- MUSTOS: Keserves hét volt.
- PAP GEDEON: Mondtam, hogy nyugalom.
- MUSTOS: Nyugalom, persze, de a G épületnek már el kellett volna készülni... Helyette van egy sportmedencénk.
- BUZSÁKI: Igazgató elvtárs, a sportmedence...
- PAP GEDEON: Majd Buzsáki, majd...
- MUSTOS: És ez a karbantartó részleg... Több kőműves dolgozik nálunk, mint az építő KTSZ-nél...
- PAP GEDEON: Két évig könyörögtünk a vállalatoknak és a KTSZ-eknek. Vállalták a kivitelezést?
- MUSTOS: *(vállat von)* Nem... De itt ez a létszámstop...
- PAP GEDEON: Ha minden rendeletet betartasz, nem épül fel semmi, megáll az élet.
- MUSTOS: Megáll, vagy nem áll, azt nem tudom, de annyi biztos, hogy mielőtt idekerültél hozzánk, nyugodtabban éltünk. Ne haragudj meg az őszinteségért.
- PAP GEDEON: Nyugodtan éltetek? Ráfizetéses volt a fürdő... Év elején felveszték az állami dotációt, aztán nyugodtan könyvelgették a pénzt egyik rubrikából a másikba. Olyan volt ez a fürdő, mint egy kacsászató. Néhány kehes öregasszony lubickolt a fedettben.
- MUSTOS: És tíz bányász. Turnusonként.
- PAP GEDEON: Most húszat fogadunk turnusonként *(feláll, gesztikulál)*, mert Pap Gedeon építtetett egy toldalékot a régi épülethez. Megnyitottam a fürdőt a nagyközönség előtt. Eredmény?
- MUSTOS: Feljelentettek bennünket a reumás betegek.
- PAP GEDEON: Fel, de eltartotta magát a fürdő.
- MUSTOS: Az orvos is felmondott.
- PAP GEDEON: Hoztunk egy orvosnőt. Ez nem mond fel.
- MUSTOS: Ez nem. Imádja a reumás betegeket.

PAP GEDEON: A második évben száz-ezer forint volt a nyereség. Tavaly kétszáztizzenhat, az idén meglesz az ötszázezer. Még néhány év, és milliókat adunk az országnak, és a milliók mellé egészséges embereket. De ez csak a kezdet. Felépítjük az új öltözőt a napozóterasszal. A bejáratnál leánder zöldül ládákban, mint a régi úriházak teraszán. A pálmák beljebb következnek majd a nyugágyak között. Telehintem nyugágyakkal és napernyőkkel a teraszt. A vendégeknek mozgóárusok kínálják a behűtött italokat, szendvicseket, a gőzölgő, erős feketét, a dohányárut.

Mindenki Pap Gedeont hallgatja, csodálkoznak, bizakodóak. Brigitta, amikor a mozgóárusokról hall, lecsapja a mosogatórongyot, s nekilát poharat mosni. Pap Gedeon észreveszi, és tordít egy keveset a monológján.

PAP GEDEON: A büfét természetesen, és az egész vendéglátást saját kezelésbe vesszük, hogy az üdülőkombinát egyetlen elszámolási egységet képezzen. Szolgáltatásaink ugyanis kiegészítik egymást, a jó kabin, a gyógyvíz és a masszázis éppen úgy beletartozik a kerek egészbe, mint a hűtött italok és a friss szendvics. Szendvics. (*legyint*) Csak kosárból. A lebontott régi épület mellett az akácost is kivágatom.

MUSTOS: (*megütközve*) Megint az agácás! Miért van neked utadban az a kis erdő?

PAP GEDEON: Mert tujafákat ültetek helyette és nyírfákat. Külön megbízunk egy kerttervező mérnököt. Az majd pontosan kijelöli a fák helyét, hogy az árnyék mindig alkalmas, esztétikus szögben terüljön el a pázsiton. Pázsit is lesz.

MUSTOS: A vadászok nagyon szeretik ezt az agácást. Nem lehetne meghagyni?

PAP GEDEON: (*türelmetlenül*) Nem.

MUSTOS: Nem, nem... De miért nem?

PAP GEDEON: Mert az akácfa tüskés. A szél letör egy ágat, és oda a fürdő jóhíre.

MUSTOS: (*gyanakodva, de alázatosan*) Miért lenne oda?

PAP GEDEON: Rálép valamelyik vendég, meztláb.

MUSTOS: Vakokat is üdültetünk ezután?

PAP GEDEON: Ha pénzük van... (*óvatosan Brigittára pillant*) A tuja és nyírfaliget mellett építjük fel a fürdő szórakoztató centrumát. Középen lesz az étterem, egy szolid bárral. Halk zene, drága italok. Brigitta, maga lesz a vezetője.

BRIGITTA: (*meglepetten felnéz, abba-hagyja a törölgetést*) Én...?

PAP GEDEON: Remélem, vállalja?

BRIGITTA: Egy büfét nem mondom, elvezetek, de eredetileg én...

PAP GEDEON: Nem tud számolni?

BRIGITTA: (*öntudatosan, sértetten*) Dehogynem. Kulcsos nővér is voltam a zárdában. Én rendeltem meg az üzletekben és a piacon, ami kellett...

PAP GEDEON: Brigitta, maga főnyeremény. Ugyanezt kell csinálni itt is. Megrendeli a májat, számla ellenében kifizeti, szemmel tartja a szakácsokat, a pincéreket, és persze a vendégeket is.

BRIGITTA: (*értetlenül*) Májat? Milyen májat?

PAP GEDEON: A sertésmájat, marhamájat, a borjúhúst és ami csak kell, mert a mi vendéglőnk nemcsak az udvarias kiszolgálásról és a tisztaságáról lesz híres, hanem jóízű ételeiről is.

BRIGITTA: Ezt értem. (*tűnődve*) De hol rendelem meg a májat és a borjúhúst?

PAP GEDEON: Kedves Brigitta, nem kell minden apróságon fentakadni. A környékbeli téeszekkel kötünk egy szocialista szerződést és lesz máj. Érti? Máj, halk zene, finom emberek. Maga lesz az étterem vezetője. A bort is átvesszük a téesztől, de csak akkor, ha májat is adnak melléje.

BRIGITTA: Az előbb azt tetszett mondani, hogy drága italok...

PAP GEDEON: Drágán adjuk majd, akárcsak a pálinkát. Új nevet adunk a bornak és a pálinkának. (*elmerengve*) Tíz éve, talán tizenegy... Gradizskában gabonapálinkát ittam kokálával. Az volt a neve, hogy „Fantáziakoktél”. Mindent el lehet adni,

- csak oda kell tenni az asztalra. A mozdulat számít, az elnevezés, ami emlékeztet valamire. A fiatalságra, régi tájakra...
- MUSTOS: *(makacsul)* A faluban ott az a kocsmá, Bor és pálinka mindig van bent, szombaton sör is. Mégsem vágják ki az agácfákat, sem előtte, sem az udvaron, a kuglizó mellett.
- PAP GEDEON: Képzeld el a vendéget. Kézenfogva sétál egy lánnyal. Leülnek, nézik a Holdat.
A kabinos lányok átszellemülten hallgatják, Brigitta lebiggyeszti a szája szélét.
- PAP GEDEON: Megcsókolják egymást. Ólelkeznek. Aztán tovább mennek, és a medence közelében...
- BUZSÁKI: *(előrelép az üres poharával)* Igazgató elvtárs...
- PAP GEDEON: *(int az egyik lánynak, hogy töltsön italt az öregnek, de egyébként nem vesz róla tudomást)* Levetkőznek. *(szünetet tart)* A cipőt is levetik. Beugranak a medencébe. Úszkálnak, sőt a Hold. Emelkedett hangulatban indulnak vissza a fák alá, ahol a ruhájukat hagyták. *(felemeli a hangját, gesztikulál, majd ugrál)* Rálépnek egy letört akácágra. Belemegy a túske a talpukba.
- MUSTOS: Az agácástól nagyon messze van a medence. Ha fürdőzni akarnak, nem ott vetik le a cipőjüket, hanem itt *(fejével a tejüveg irányába int)*
- PAP GEDEON: De én nem erről a medencéről beszélek.
Buzsáki lehajtja a pezsgőt és izgatottan előre lép.
- MUSTOS: Nem erről beszélsz? *(mutogatva)* Az agácás ott van kétszáz méternyire, a medence meg itt.
- PAP GEDEON: *(talányos arccal)* Ez itt. De én a fürdőkombinát egészét látom magam előtt. *(szünetet tart, gondolkodva rágyújt)*
A szünetet hirtelen kiharználja Buzsáki. Megszólal.
- BUZSÁKI: *(sietősen, hogy végre elmondhassa, amit akar)* Igazgató elvtárs, alighanem megrepedt az új medence.
- PAP GEDEON: *(gondolataiból kiköppenve)* Hogy? Mit mond?
- BUZSÁKI: Megrepedt az új medence.
- PAP GEDEON: Honnan veszi ezt a marhaságot?
- BUZSÁKI: Fogy belőle a víz.
- PAP GEDEON: *(nagy slukkot szippant a cigarettájából)* Az kizárt dolog. Miből gondolja, hogy fogy belőle a víz?
- BUZSÁKI: Látom. Minden két órában megnézem, akárhogyan nézem, fogy belőle a víz.
- PAP GEDEON: Rosszul látja, káprázik a szeme. Vagy egyszerűen téved. Emberi dolog. Az érzékszerveink az évek múlásával kopnak. Gyarló az emberi test.
- BUZSÁKI: Igazgató elvtárs, én a vízmértéken látom, hogy fogy a víz.
- PAP GEDEON: Akkor rossz a vízmérték.
- BUZSÁKI: A vízmérték? Hogyan lenne rossz? Mérnökök állították a helyére.
- PAP GEDEON: Akkor rosszak a mérnökök.
- BUZSÁKI: Én is úgy gondolom, mert az új medencéből fogy a víz.
- PAP GEDEON: Talán megisszák a fürdőzők.
- BUZSÁKI: Nem hinném... Ahogy a gusztusukat ismerem. Inkább hozzátesznek valamennyit, ha rájuk érik.
A főkönyvelő gyanakodva figyel, egyik emberről a másikra néz, Brigitta is oda-oda néz a beszélgetőkre. A lányok alig vesznek tudomást a párbeszédéről.
- PAP GEDEON: És arra nem gondolt, hogy sőt a nap?
- BUZSÁKI: Én most a medencéről beszélek. Alighanem megrepedt, mert fogy belőle a víz. Külön jelet is tettem a mérce mellé, de akárhogyan nézem, fogy a víz.
- PAP GEDEON: Napos, szeles időben a mi éghajlatunkon a nyílt vízfelületekről száz négyzetméterenként két köbméter párolog el. A mi medencénk esetében ez nyolc köbméternek felel meg. Érti már? Nyolc köbméter víz naponta, tehát körülbelül két centit süllyed a vízszint. Érti?
- BUZSÁKI: Értem...
- PAP GEDEON: Na végre. Köszönöm, hogy szólt. Ha a dicsérő leirat megérkezik a központból, maga is jutalmat kap, és persze oklevelet, mert szereti a munkáját, éber, azonosul a fürdőkombinát ügyével.

BUZSÁKI: Nagyon szépen köszönöm...
Az igazgató elégedetten odább lép, az asztalról felemel egy üveget, tölt Buzsákinak, a főkönyvelőnek, majd magának.

BUZSÁKI: De van még két baj.
PAP GEDEON: *(ingerülten)* Baj? Milyen baj? Letárgyaltuk, nem?

BUZSÁKI: Éjjel is fogy a víz, és éjjel nem süt a nap. Ez az egyik baj. A másik a centivel van.

PAP GEDEON: Milyen centivel?

BUZSÁKI: A két centivel. Az a helyzet, hogy az új medencében naponta tizenkét centit apad a víz.

PAP GEDEON: *(türelmét vesztve)* Mit akar tulajdonképpen?

BUZSÁKI: Döntést. Mi legyen most.

PAP GEDEON: *(ingerülten)* Engedjenek utána vizet.

BUZSÁKI: A csapat már egy hete nyitva tartjuk, de így is fogy.

PAP GEDEON: *(az ingerültségéből keserű humorba váltva)* És ez olyan nagy ügy? Mustos elvtárs státuszba vesz két bűvárt. A bűvárok majd megállapítják, hol szivároog a medence, és befogják a lyukat.

BUZSÁKI: *(értetlenül)* Reggeltől estig?

PAP GEDEON: Tud jobbat?
Nagy nevetés támad. Pap Gedeon gyorsan kihasználja a változó hangulatot.

PAP GEDEON: Igyunk a bűvárok egészségére.

Mindenki iszik, jó a hangulat, csak Buzsáki kedvetlen. Iszik, aztán megszólal.

BUZSÁKI: Egyedül énekelni...

PAP GEDEON: Hogy?

BUZSÁKI: A Gyöngyinek mondom, hogy egyedül...

Pap Gedeon elfordul, leteszi a pohárát, majd Mustoshoz, aki az egyik lány köpenyét igazgatja. Kezd becsipni.

PAP GEDEON: A cipőt nem itt vetik le a vendégek.

MUSTOS: Milyen cipőt?

PAP GEDEON: Ami a lábukon van. Mert ez a régi medence.

MUSTOS: Ez? Egy éve készült el. Ez az új medence.

PAP GEDEON: Most. De amikor a vendég az akácérdő helyén létesített

parkban, tujafák között sétál, ez a régi medence lesz, mert közben elkészül az ötvenméteres sportuszoda, ahol majd országos versenyeket is lehet rendezni, és a park szélén a harmadik medence, ahol az éjszakai fürdőzés zajlik.

MUSTOS: *(iszik, majd letargikusan)* Ez az éjszakai medence, nem?

PAP GEDEON: Most. Nappali, éjszakai, minden. De mire felépítjük Brigittának a szórakoztató kombinátot, addigra a harmadik medence lesz az éjszakai. Világos, nem?

MUSTOS: *(lemondóan)* Világos. *(iszik)* Pap Gedeon is belekortyol a poharába, majd tűnődve körüljárja a főkönyvelőt. Hümmögget, bólogat. Mustos felnéz, nem érti.

PAP GEDEON: A te alkatod... Elgondolkodtató... Belőled igazgatót kellene csinálni. *(nézi a főkönyvelőt, lépeget körülötte, mustrálgatja)* Mondd Mustos elvtárs, akarsz igazgató lenni?

MUSTOS: *(meghökken, de felcsillan a szeme)* Igazgató? Nem értelek.

PAP GEDEON: Akarsz igazgató lenni, vagy nem?

MUSTOS: *(zavartan)* Kérlek, Pap elvtárs, örüljünk, hogy az átmeneti idegesség után...

PAP GEDEON: Érzél magadban annyi erőt, hogy irányíts, vezess egy fontos intézményt?

MUSTOS: Hát... Erőt éppen érzek. De a kérdések nem így sorjádzanak.

PAP GEDEON: Ki vagy nevezve. Te leszel a motel, és a körülötte kialakított kemping igazgatója.

MUSTOS: Hol van itt motel?

PAP GEDEON: Már épül.

MUSTOS: Hol?

PAP GEDEON: *(a fejére mutat)* Itt, a fejemben. Két év múlva kész. A fürdőkombinát része lesz. A jövő héten kitűzetjük a mérnökökkel. Kapsz egy irodát, külön titkárnővel, és persze a teljes személyzet is a te gondod lesz.

MUSTOS: *(bizonytalanul, de reménykedve)* Motelről nem volt szó.

PAP GEDEON: Kétszer is beszéltünk róla, de elfelejtetted.

MUSTOS: *(kezd emlékezni)* A kocsi-ban, Pestről hazafelé?

- PAP GEDEON: Na látod... *(eltűnődik)* Kláríka! Hirdetéseket kellene feladnunk nyugati lapokban: „Töltsön két hetet Magyarországon a... a... fürdőben...” De milyen fürdőben? Neve sincs ennek a fürdőnek. Kellene egy jó fantáziánév, valami olyan, mint a Napsugár. „Napsugár fürdő”.
- GYÖNGYI: „Gyöngyvirág fürdő” szép lenne.
- Klári megbotránkozva rápillant.*
- PAP GEDEON: Szép, de valami fénynek kellene a fogalomban lenni.
- BÖSKE NÉNI: Kék fény...
- PAP GEDEON: Majd kiírunk egy pályázatot. Rászánunk ötezer forintot. Egy jó név tízet is megér. Név kell: „Töltsön két hetet Magyarországon, a Napsugár fürdőben. Öt medence éjjelnappal. Regeneráló gyógyvizek. Teljes ellátással egy hétre száz, két hétre kedvezményesen száznyolcvankilenc dollár.” Föladunk egy sor hirdetést a Süddeutsche Zeitung, a Times, a Die Presse hasábjain, és áradnak a közvényes németek, angolok, északiak. Be kell venni a szövegbe a fiatalító kúrákat is.
- MUSTOS: Fiatalító kúrák? Itt?
- PAP GEDEON: Persze. Jó szöveg kell. Bemegy a vízbe egy ötvennégy éves férfi, és kilép belőle egy negyvenéves. A balneológusokkal és a vegyészekkel készítettünk egy új vegyelemzést. Ha ez beindul, nem úszszuk meg a munka érdemrend arany fokozata nélkül. Ömlik hozzánk a dollár.
- MUSTOS: *(szokatlan érdeklődéssel)* Ez a mi vízünk, ami csak úgy jön a földből, fiatalít?
- PAP GEDEON: Persze.
- MUSTOS: Honan lehet ezt tudni?
- PAP GEDEON: Onnan, hogy én mondom. A vegyelemzést majd elkészítetjük. Kláríka, hogyan áll a dollár a forinthez?
- KLÁRI: Azonnal megnézem igazgató elvtárs.
- Berohan az irodába, majd egy táblával bukkan elő.*
- KLÁRI: Száz dollár 2082 forint 92 fillér.
- PAP GEDEON: És a nyugatnémet márka?
- KLÁRI: Száz márka 810 forint 47 fillér.
- PAP GEDEON: *(izlelgetve a hirdetés szövegét)* Tölts szabadságát a Napsugár fürdőkombinátban. Motel, magyaros ételek... Játékkaszinó, éjszakai fürdőprogram. Egy hétre kétszáznegyven márka, két hétre négyszáz... *(Mustoshoz)* Nem kérünk sokat?
- MUSTOS: *(értetlenül, gyanakodva)* Hát...
- PAP GEDEON: Majd konzultálni kell a Nemzeti Bankkal. Egy jó kis ruletterem kell ide, ahol csak a kemény valuta játszik. Egybeépítjük a szórakoztató kombináttal, de külön bejárata lesz.
- MUSTOS: *(ijedten, idegesen)* Pap elvtárs, azért nem szabadna elfelejtened, hogy ez egy gyógyfürdő.
- PAP GEDEON: Nyugalom, két év múlva itt rendezzük meg a balneológiai szimpoziumot. *(telemeli a poharát, iszik. Megakad a szeme Buzsákin, és Gyöngyin. Gyöngyire mutat)* Akar tanulni?
- GYÖNGYI: *(zavartan)* Igazgató elvtárs, én...
- PAP GEDEON: Magát beiskolázzuk. Kell ide valaki, aki pötyörésszik angolul, németül.
- GYÖNGYI: Köszönöm szépen igazgató elvtárs. De... De... Itt kell tanulni, vagy el lehet utazni valahová?
- PAP GEDEON: Itt? Mit lehet itt tanulni? Utazik Pestre.
- GYÖNGYI: *(telderül az arca)* Igazgató elvtárs, nagyon szépen köszönöm. *Pap Gedeon már Buzsákit vizsgálgatja. Az irodában cseng a telefon. Klári az igazgatóra pillant, aztán elindul betelé.*
- PAP GEDEON: Tud ultizni?
- BUZSÁKI: Tudok.
- PAP GEDEON: Átveszi a rulett termet.
- BUZSÁKI: Mit kell ott csinálni?
- PAP GEDEON: Amit itt. Figyel. Nehogy valamilyen lyukon elszivárognon a pénzünk.
- BUZSÁKI: A pénz? Milyen lyukon?
- PAP GEDEON: A pénz halmazállapota nagyon hasonlít a vízéhez. Elszivárog a legkisebb lyukon, repedésen. Maga majd ügyel rá, hogy ott maradjon a játékkeremben. Legalább addig, amíg kasszát csinálunk.

- Klári kilép az irodából, sápadt. Ölében a hosszú zsinóron mozgatható készülék, kezében a befogott telefonkagyló.*
- KLÁRI: Igazgató elvtárs kérem...
- Pap Gedeon észre sem veszi.*
- BUZSÁKI: Vizmérce van ott?
- PAP GEDEON: *(csodálkozva)* Vizmérce?
- BUZSÁKI: Mérce, amin látható az apadás.
- PAP GEDEON: Mérce, nincs. Ennyivel nehezebb.
- KLÁRI: Igazgató elvtárs, a központból keresi Sotonyi.
- PAP GEDEON: *(megütközve)* Sotonyi? Mit akar?
- Pap Gedeon átveszi a telefonkagylót.*
- PAP GEDEON: *(határozottan)* Pap Gedeon... Ez csak valami félreértés lehet... Most jövök a járástól, azt mondták lezárult. Beszéltek a központtal és lezárult... Névtelen bejelentés?... Érthetetlen...
- Lassan kinyílik az oldalajtó és az előcsarnokba lép Bódis. Leveszi a kalapját és zavartan körülnéz. Klári megpillantja, jeleket ad Pap Gedeonnak.*
- PAP GEDEON: ... A G épület ügyét?...
- KLÁRI: *(közbeszól)* Megint itt van az a tanár.
- PAP GEDEON: *(befogja a telefont, hátrapillant)* Mit akar? Küldjék ki innen. *(telefonba tolytatja)* Nem, nem vagyok ideges. Ketten nézték egy hétfig... Nem vagyunk szűkmarkúak. Léman jön?... Török?... Török sem? Hát akkor ki?
- Klári Bódishoz lép, igyekszik kiteszkolni. Az ünneplők arca fokozatosan elkomorodik. A lányok leteszik poharaikat és kiszivárognak az előcsarnokból. Brigitta törölget, fülel, rendezkedik.*
- PAP GEDEON: Bódis Imre? Ki az?... Nem tudod? Hát akkor ki tudja?... Értem...
- BÓDIS: Kérem szépen én...
- KLÁRI: *(kiteszkolja)* Tudjuk, maga a közösségi nevelés felelőse...
- Pap Gedeon abbahagyja a beszélgetést, egy pillanatig csüggedten áll a néma telefonkagylóval a kezében, majd átadja a visszasiető Klárinak. Az bizonytalanul körülnéz, és a kagylót a készülékre teszi.*
- PAP GEDEON: *(Buzsákihoz)* Takarítsa ki a vendég kettést.
- Buzsáki elmegy. Pap Gedeon Klárirra pillant, aki azonnal bemegy az irodába.*
- PAP GEDEON: *(Mustoshoz)* Jön egy új ellenőr. A G épület miatt. Most kapaszkodhatunk!
- MUSTOS: *(alattomosan felcsillan a szemé)* Mikor jön?
- PAP GEDEON: *(idegesen járkálva)* Már elindult.
- Brigitta óvatosan körülnéz, konyakot tölt magának és lehajtja. Majd törölget, dudorászik.*
- MUSTOS: *(derüsen)* Rég át kellett volna mennem egy csendes, nyugodt helyre.
- PAP GEDEON: *(maliciózan)* De te építkezni kezdted. *(fenyegetően)* Remélem, egyetlen percre sem felejtet el, hogy az a bontástégla, amit a fürdőből jutányosan megvettél, vadonatúj, s a vagonból szállítottuk egyenesen a kertedbe.
- MUSTOS: *(meghökken, gondolkodik, mustrálgatja az igazgatót)* Kit küldenek?
- PAP GEDEON: Valami Bódis. Senki sem ismeri.
- MUSTOS: Bódis? Ki a fene lehet ez a Bódis?
- Az oldalajtón ismét belép Bódis, leveszi a kalapját.*
- BÓDIS: Én vagyok kérem.
- Az igazgató és Mustos döbbenetben állnak. Pap Gedeon is elveszti biztonságát, nem tud megszólalni. Fügöny.*

II. FELVONÁS

1. jelenet

Vidéki fürdő tágas előcsarnoka (azonos az I. felvonás második jelenetének helyszínével). A színpadi tér hátsó talá-

ból nyíló irodaajtó mellett most egy nagy íróasztal áll, körülötte székek. Az íróasztalon dossziék, iratok, számlák sokasága. Az íróasztal mögött Bódis Imre kontrollellenőr tevékenykedik. Ül, áll,

mozog, papirokkal a kezében tűnődik. Klárika, a titkárnő iratokat ad kézre, majd visszahúzódik az irodába, ahol Mustos és Pap Gedeon gondterhelten várakozik. Alakjuk időnként megjelenik az ajtóban. A bülépult mögött Brigitta lát-szólag egykedvűen tevékenykedik, de mindenre reagál, ami körülötte történik. BÓDIS: (iratot lebegtetve) Fehér hajó ...

Fehér hajó ...

KLÁRI: (előlép) Parancsol?

BÓDIS: Meleg van.

PAP GEDEON: (előlép) Nagyon meleg van itt. Fülledt a levegő.

MUSTOS: Eső lesz.

KLÁRI: Kitámasztom a lengőajtót, jó?

BÓDIS: Nem szükséges.

PAP GEDEON: (hirtelen megáll az íróasztal közelében) Bódis elvtárs... Nem akarom kizökkenteni, de úgy vélem, helyes lenne, ha körvonaloznám önnek, hogy itt miről van szó... Ez itt ugye egy fürdőkombinát, a járólékos, kiegészítő tartozékokkal, szolgáltatásokkal. Aligha ígérhetem, hogy az európai hírű autókempingünkhöz még ebben az ötéves tervben elkészül a szervizállomás is, de... Mustos döbbsent arccal megmozdul, szájából kiesik a kialudt cigaretta.

BÓDIS: (iratok között böngészve, fel sem néz) Itt kemping is van?

PAP GEDEON: Nincs.

BÓDIS: Akkor jól van.

PAP GEDEON: A fürdőkombinát nagyon sok részlege még nem funkcionál, de a mi képzeletünkben, tervrajzainkban, dolgozóink szocialista odaadásában már él. Ha az állami hozzájárulás felhasználását nemcsak a költségvetési év, hanem a tervidőszak beruházási volumenében vizsgálják, meg lesznek elégedve. Jól haladunk. Ezt egyébként már az első vizsgálat is megállapította. Nagyon örülnék, ha bemutathatnám önnek Bódis elvtárs a mi fürdőkombinátunkat.

BÓDIS: (ridegen) Nem szükséges.

PAP GEDEON: Legalább a gyógyrészlegünkbe hadd kalauzoljam el, ami nekünk a legfontosabb... Tudja, hogy a múlt évben kiegészítő pavilont építettünk a régi gyógyépülethez, és most kétszer annyi bányászt fogadunk turnusonként, mint korábban?

BÓDIS: (egy iratot vizsgálgatva, pillanatra felnéz) Turnusonként hány bányászt fogadtak két évvel ezelőtt?

PAP GEDEON: Tízet.

BÓDIS: És most?

PAP GEDEON: Húszat.

BÓDIS: (közönyösen) Igaza van, akkor száz százalékos a javulás.

PAP GEDEON: Számunkra persze az a legfontosabb, hogy a beutaltak jól érezzék magukat, s ne csak a víz gyógyító hatását élvezzék, hanem az egész környezetet, amit mi itt teremtünk.

BÓDIS: És élvezik?

PAP GEDEON: (nem érti, hogy Bódis mire céloz) Feltételezem, bár konkrétan még nem hallottunk róla véleményeket.

BÓDIS: Én viszont már olvastam is.

PAP GEDEON: (gyanakodva) Olvasta Léman jelentését?

BÓDIS: Nem arra gondoltam.

MUSTOS: Hanem?

BÓDIS: (a titkárnőhöz) Ez mi?

KLÁRI: Az előző havi zárlat.

Nyílik az ajtó, egy svájcisapkás térli lép az előcsarnokba.

PAP GEDEON: Nem arra gondolt? Hát akkor mire?

SVÁJCISAPKÁS: Igazgató elvtárs, a Böröcz kartárs leállította a vasúton a rakodást. De mire kiért, mi már meg-rakodtunk. Mi legyen most a téglával?

PAP GEDEON: (idegesen Bódisról a svájcisapkásra pillant) Böröczcel beszéljenek. Ne zavarjanak semmivel, fontos tárgyalásunk van.

SVÁJCISAPKÁS: A Böröcz kartárs azt mondta, hogy neki csak arra van utasítása, hogy állítsa le a rakodást. Másra nincs. Otet utólag ne okolják semmiért.

PAP GEDEON: (ingerülten, kifelé tuszkolja a svájcisapkást) Keresse meg Böröczöt, és mondja meg neki, azt üzenem, ideje, hogy önállóbban gondolkodjon.

Pap Gedeon a svájcisapkás után behúzza az ajtót. Csóválja a fejét, majd Mustoshoz fordul.

PAP GEDEON: (hunyorít) Megáll az ember esze... Mi történt ezzel a Böröczcel?

MUSTOS: *(vállat von)* Ami szokott.
Bódis kérdően felpillant a papírok közül.

MUSTOS: *(zavartan)* Berúghatott az este.

Pap Gedeon fehér zsebkendővel a homlokát törölgeti.

PAP GEDEON: Fülledt odakint az idő...

KLÁRI: *(szolgálatkészen ugrik)* Kitámasztom a lengőajtót...

PAP GEDEON: Nem szükséges, inkább talán... *(vizsgálódva Brigitta pultja felé pillant, majd újra Klárirra, és három ujját feltartva jelzi, hogy három pohár italt kér)*

KLÁRI: Igenis, igazgató elvtárs.

Klári a pulthoz siet, de még mielőtt megszólalhatna, Brigitta, aki a titkár-nőhöz hasonlóan pillantásokból és félmozdulatokból is ért, már töltögeti a poharakba a konyakot, majd gyors mozdulattal hideg ásványvizet is önt. A tálcával Klári elindul az asztal felé. Amíg Klári és Brigitta szervíroznak, megszólal Mustos.

MUSTOS: Eső lesz.

Pap Gedeon döbbsen rápillant, de még mielőtt reagálhatna, odaérkezik a tálcával Klári.

PAP GEDEON: Egy korty hideg ital biztosan jól tesz most. Klárrika, a Bódis elvtársat kínálja először.

Mustos kilép az irodaajtóból és félig kinyújtja a kezét az egyik pohár felé. Klári alig észrevehetően elhúzza előre és Bódishoz fordul.

KLÁRI: Tessék parancsolni Bódis elvtárs.

Bódis felpillant a tálcára, aztán meg-rázza a fejét.

BÓDIS: Munka közben nem iszom szeszt.

PAP GEDEON: Teljesen igaza van. Ez a mi gyakorlatunk is. Munka közben egyetlen kortyot sem. Jól mondom Mustos elvtárs?

MUSTOS: *(csalódottan leengedi a kezét)* Jól. Szeszt nem.

PAP GEDEON: *(Bódishez)* De egy feketekávéval csak megkínálhatjuk?

BÓDIS: Köszönöm, azt elfogadom.

Alig tejezi be a mondatot, Brigitta presszógépe már sistereg, magasra csap a gőz. Mire Klári odaér a tálcá-

val és a pultra teszi, már csészében gőzölög a három kávé.

PAP GEDEON: Legalább mi is iszunk egy jó forró kávé. Brigitta remekül ért a presszógéphez.

Brigitta eközben Pap Gedeon és Mustos kávéjába beleönti a konyakot. Bódisét a tálcá szélére tolja, az mellé csak kanalat és cukrot tesz. Amikor Klári visszaindul a tálcával, Brigitta a harmadik pohár konyakot, ami a pulton maradt, telemeli és lehajtja.

KLÁRI: *(Bódis elé tartja a tálcát, de még mielőtt az mozdulhatna, sietve leemeli az üres kávé és az asztal szélére teszi)* Tessék Bódis elvtárs, a kávé. *(majd az igazgatóhoz lép)* Tessék parancsolni, igazgató elvtárs.

Mustos is odalép, leemeli a kávéját, cukrot tesz bele. Mindketten kavargatják. Belekóstolnak. Mustos arca elégedettre változik.

PAP GEDEON: Brigitta, a maga keze aranyat ér. Hiába, mindenhez szakértelem kell, és az emberek odaadó ügyszeretete. *(Bódishez)* Egyébként ez a mi vezérelvünk a fürdőkombinát építése, üzemeltetése és irányítása ügyében is. Mit szól Brigitta kávéjához?

BÓDIS: *(a csészére pillant, beleejt egy szem cukrot)* Köszönöm, nekem még forró.

Harminc év körüli, falusi viszonylatban csinosnak tartott menyecske ront a fürdő előcsarnokába. Pap Gedeon elé perdül és kihevülten megszólal.

MENYECSKE: Én vagyok a bába asszony lánya.

Pap Gedeon megretten, nem érti mit akar a nő. Int a titkár-nőnek, hogy tuszkolja ki.

KLÁRI: *(ott terem, belekarol a nőbe és az ajtó felé húzza)* Holnap asszonyom, holnap... Itt most fontos tárgyalás van.

A menyecske nem hagyja magát kituszkolni. Kirántja a kezét, visszaperdül Pap Gedeon elé.

MENYECSKE: Fröhlich elvtárs azt üzenté, hogy csak annyit mondjak, én vagyok a bába asszony lánya.

A titkár-nő újra belekarol.

KLÁRI: Asszonyom, itt most fontos elvtársak, fontos ügyekről tanácskoznak.

- PAP GEDEON: *(kicsit telemeli a kezét)* Várjunk csak, Fröhlich? Kooperációs ügy?
- MENYECSKE: Csak annyit kell mondanom, hogy én vagyok a bába asszony lánya.
Mustos letargikusan szívja a cigaret-táját, füstbe burkolózik. Bódis abba-hagyja a munkát, leáll, elindul télé-jük.
- BÓDIS: *(jóindulatúan)* Szociális ügyről van szó?
A nő rápillant, majd az igazgatóra, de nem válaszol.
- PAP GEDEON: *(töri a fejét, keresi az összetüggéseket)* Bába asszony...? Gyerek... Valamilyen gyerek ügy? Gyereke született valakinek?
- MENYECSKE: Nem gyerek, téglá.
- PAP GEDEON: *(a fejéhez kap, hirtelen elmosolyodik)* Megvan... Hogy nekem ez kiment a fejemből... *(Bódis-hoz fordulva)* Az elvtársnő a ki mit tud megyei győztese. Szólót énekelt a menyecskekórusban. A gálaesten kérdeztem Fröhlich elvtársat, hogy ki ez a menyecske, mert olyan ismerős nekem? Fröhlich elvtárs aztán mondta, hogy falunkbeli, a bába asszony lánya.
A történetet hallgatva a menyecske megrökönyödik, állandóan közbe akar szólni. Félig telemeli a kezét, száját is kinyitja, de nem jut szóhoz.
- PAP GEDEON: *(a menyecskéhez fordulva)* Mi a baj a téglákkal, kedves elvtársnő?
- MENYECSKE: *(zavartan, nem is tudja hirtelen mit mondjon)* Ami a menyecskekórust illeti...
- PAP GEDEON: A téglákról beszéljen. Most az a fontosabb, nem?
- MENYECSKE: Igen, most az... A téglákkal az a helyzet, hogy nem hozzák. Azt mondják, hogy le van állítva.
- PAP GEDEON: Ahol a fürdőkombinát szocialista brigádjai segítenek, továbbra is adunk kölcsöntéglát, a tűzép szállítmányok megérkezéséig. Keresse meg Böröcz kartársat és minden rendben lesz.
- MENYECSKE: *(összezavarodva, rosszat sejtve)* Miért tetszik most mondani, hogy kölcsöntéglát?
- PAP GEDEON: Nyugodjon meg, minden úgy lesz, ahogy a szocialista szerződésben azt a felek kölcsönösen aláírták. Keresse meg Böröcz kartársat, de előtte énekelje el nekünk a menyecskekórus híres dalát.
- MENYECSKE: De hát én... Én...
- PAP GEDEON: *(halkan rákezd, hogy segítsen)* Megismerni a kanászt... Megismerni a kanászt...
- MENYECSKE: *(ijedten, hamisan folytatja)* Igenis. Megismerni a kanászt... cifra járásáról... *(Klári és Brigitta, hogy mentse a helyzetet, csatlakoznak a menyecskéhez)* Úzótt-fúzótt bocskoráról, tarisznyaszijáról; Búzába ment a disznó, csak a füle látszik, árok parton a kanász menyecskével játszik. *Pap Gedeon diszkrétan tapsol.*
- PAP GEDEON: *(Bódishoz)* Zavarban van szegény, ön miatt... Ugye egy fővárosi elvtárs, egyenesen a központból...
- BÓDIS: *(megfogja a menyecske karját, jóságosan)* Nagyon szép volt... Nyugodjon meg. Keresse meg a... *(kérően Pap Gedeonra réz)*
- PAP GEDEON: Böröcz kartársat.
- BÓDIS: Igen, a Böröcz kartársat.
- MENYECSKE: *(zavarodott ijedtséggel)* Köszönöm szépen... Köszönöm szépen... *(sietve kihátrál az előcsarnokból)*
Bódis az órájára pillant, majd idegesen visszatér az íróasztalhoz. Felkap egy papírt, nézi, ledobja.
- BÓDIS: *(Klárihoz)* Az állóeszközlístát legyen szíves, két évre, új beszerzéseket is. *(újra az órájára pillant, kapkodva rágyújt)*
- PAP GEDEON: Nálunk ez most már hagyomány...
- BÓDIS: *(dekoncentráltan)* Énekelnek...
- PAP GEDEON: Nem csak énekelünk, hanem jelen vagyunk. Ahol tudunk segítnünk, a nagyközségben is. A fürdőkombinát valójában egy szocialista jelenlét. Most nemcsak a kommunista szombatokra gondolok, melyek létrehozták a község első óvodájának pénz-alapjait, hanem a szociális okokból indokolt segítségnyújtásokra is. Mindkettőben együtt dolgozunk az ELEKT-ROTEX kihelyezett gyáregységével, s meg kell mondanom, eredményesen.

*Klári sietve érkezik az irodából, dosz-
szíekat, iratokat tesz Bódis asztalára.*
KLÁRI: Jesszusom, magának kihült a
feketéje. Megmelegítsük?
BÓDIS: *(belenéz az iratokba)* Nem szük-
séges, hidegen szeretem.
KLÁRI: Már egészen hideg.
BÓDIS: *(unja az okvetetlenkedést)* Egy
kávé soha nem lehet elég hideg.
KLÁRI: Bocsásson meg, nem tudtuk,
hogy hidegen szereti.
BÓDIS: *(ingerülten)* Jegesen.
KLÁRI: Értettem, jegesen. Azonnal be-
tesszük a mélyhűtőbe. *(felkapja a fe-
ketét és Brigitta pultjára teszi, aki be-
rakja a hűtőgépbé)* Elnézést kérek, de
először tetszik nálunk járni.
BÓDIS: *(az irathalmazból kiemel egy
negyedíves cédulát)* Ki az a Csutorás
József?
PAP GEDEON: Mustos elvtárs, légy
szíves...
Mustos közelebb lép.
MUSTOS: *(töprengve)* Csutorás, Csuto-
rás? Miért, mi van vele?
BÓDIS: *(olvas)* „Egy, azaz egy darab
fürdőkádat, az értékcsökkenését tudomá-
sául véve 84, azaz nyolcvannégy fo-
rintért, a mai napon átvettem...”
KLÁRI: Jaj, hát az egy leselejtezett kád
volt. Lement a zománc róla, vagy ki-
lyukadt, már nem is tudom. Mi is
lett vele Mustos elvtárs?
MUSTOS: Ez egy rossz kád volt.
BÓDIS: De ennyire? Nyolcvannégy fo-
rintért egy kádat?
PAP GEDEON: *(közbevág)* Többet ér,
ezt mi is tudjuk. Be lehetne vinni a
műszaki bizományiba, vagy a BÁV-
hoz, de akkor a többletet felemésztené
a szállítási költség. Így inkább odaad-
tuk egyik dolgozónknak, hogy a szo-
ciális helyzetén így is javítsunk.
BÓDIS: És... Ki ez a Csutorás Jó-
zsef?
PAP GEDEON: Mustos elvtárs, légy szí-
ves!
MUSTOS: Kőműves a karbantartó rész-
legünknel.
BÓDIS: *(a cédulát beteszi a dossziéba,
s az egészét becsukja)* Rendszerben van,
ezt el lehet vinni... *(órájára pillant)*
Hüha, kifutunk az időből. Felpörget-
jük egy kicsit az ügymenetet, jó?
*Klári az iratcsomóval eltűnik, majd
újra előbukkan és szolgálatkészen vár.*

PAP GEDEON: Teljesen egyetértek ön-
nel, az aprólékos bogarászást Léman
már ügyis elvégezte.

BÓDIS: *(Pap Gedeonra mutat)* Tudja
mit csinálunk most? Kipróbáljuk a
minisztériumi munkastilust. A lényegre
összpontosítunk, csak a lényegre. *(a
titkárnőhöz fordulva)* Kérem, legyen
szíves előkeresni a G épület dosszié-
ját.

*Pap Gedeon, Mustos és Klári megder-
mednek, leplezni sem tudják rémüle-
tüket. Mustos aztán nagy keservesen
cigarettára gyújt, Klári bemegy az
irodába, Pap Gedeon pedig szólásra
nyitja a száját, de lehengerlő modora
most csődöt mond.*

PAP GEDEON: A fürdőkombinátot mi a
kollektív...

Klári előbukkan az irodából.

KLÁRI: *(mentegetőzve)* Nem találom a
G épület dossziéját. *(segélyt kérően
Pap Gedeonra néz)* Talán elkevered-
tett.

PAP GEDEON: *(kezd magához térni)*
Nem, az kizárt dolog Klárika. Nálunk
nem keveredik el semmi. A fürdő-
kombinátban rend van. *(Bódishoz)* Ez-
zel a dossziéval az a helyzet, hogy
nincs külön ilyen dossziénk. Az admi-
nisztrációs ügykezelés alkalmazkodik
a beruházási koncepciókhoz. A terv-
időszakban elkészülő összes létesít-
ményt együtt szemléljük. Nem eme-
lünk ki erőszakosan egyetlen épületet,
vagy fürdőmedencét sem. Ahogy a
műszaki lehetőségek, az anyagellátás,
és munkaerőkapacitás lehetővé teszik,
úgy haladunk a tervek teljesítésével.

BÓDIS: Úgy tudom a G épülethez, mi-
vel az a gyógyfürdő jelleget erősíti,
külön állami dotációt kaptak.

PAP GEDEON: *(nagyon nyel)* Ez kérem
pontosan így van, éppen ezért a G
épület ügyét lelkiismereti kérdésnek
tekintjük és minden értekezletünkön a
leghangsúlyosabb téma, de nem nyi-
tottunk neki külön dossziét, mivel a
tervidőszak teljes ügykezelésének a
része.

BÓDIS: De az építési folyamatnak van
azért dokumentációja, remélem?

PAP GEDEON: Természetesen. Klárika,
legyen szíves hozza ki a „Tervidő-
szak I., II., III-at.

Klári berohan az irodába, majd vilámgyorsan az asztalra rakja a dossziékat.

KLÁRI: Tessék parancsolni, a tervidőszak teljes.

Bódis az órájára pillant, aztán gyors mozdulattal lapozni kezd az iratok között. Láthatóan kapkod, de aztán váratlanul megakad a pillantása egy iraton. Kiemeli a dossziéből, csóválja a fejét.

Pap Gedeon és Mustos kérdően egymásra néznek, majd a titkárnőre. Klári Bódis mögött beleles az iratba és a levegőbe írja, hogy: „CEMENT”. Suttogja is, úgy, hogy a közönség is hallja. Pap Gedeon és Mustos idegesen reagál, Brigitta is követi az eseményeket.

BÓDIS: *(gonoszul, diadalmasan elneveti magát)* Hajjaj elvtársak... Hét páratlan szám összege maguknál páros szám? Nem tudják, hogy a páratlan számú páratlan számok összege mindig páratlan szám?

PAP GEDEON: *(meglazítja a nyakkenőjét)* Kérem, a cementtel az a helyzet, hogy...

BÓDIS: *(feláll, sétálni kezd, figyelmeztetően felemeli az ujját)* Jegyezzék meg, csak a páros számú páratlan szám összege lehet páros szám. Ezen a fokon ennyit tudni kellene.

MUSTOS: Ahogy az igazgató elvtárs az előbb már jelezte, a cementtel az a helyzet, hogy amikor hirtelen...

BÓDIS: *(diadalmasan leinti)* Hagyjuk a részleteket barátom, hagyjuk. Maga a főkönyvelő ugye?

MUSTOS: Én vagyok kérem.

BÓDIS: Na, akkor mondja meg nekem, hogy miből gondolta maga, hogy $6217 + 3213 + 4821 + 2243 + 4869 + 5217 + 4833$ egyenlő $31\,414$ -gyel? Ez egy matematikai abszurdum. Ha $31\,413$ helyett 11 -et vagy 17 -et írnak, nem veszem észre.

MUSTOS: Az a helyzet kérem, hogy egyszerre jöttek a szállítmányok, és ez a sok cement ugye, nem állhatott a szabad ég alatt...

BÓDIS: *(a cédulával az orruk alatt hadonászik)* Jó, tegyük fel, hogy a szállítmányok egyszerre érkeztek, váratlanul. De hát kérem akkor is ilyent csinálni?

PAP GEDEON: Mustos elvtárs mentségére meg kell mondanom, hogy a dologért nem egyedül felelős.

BÓDIS: Hogy-hogy nem egyedül? Ő a főkönyvelő, nem? Ő a számszaki ember. Ha már vállalta, annyit illik tudni, hogy csak a páros számú páratlan számok összege lehet páros szám. Csodálom, hogy Léman ezt nem vette észre.

Pap Gedeon, Mustos és Klári rémülten összenéznek. Brigitta leejt egy poharat, csörömpölés.

BÓDIS: *(odapillant, legyint)* Nem baj. *(a vezetőkhöz fordulva)* Na, akkor vegyünk egy másik számkombinációt. Felírok ennek *(felmutatja az iratot)* a papírnak a hátára egy számot, ennek kell kijönni, ha jól számolnak. *(az asztalhoz lép, vastag ceruzával nagy betűkkel felírja, hogy 10 000, aztán megfordítja a papírt, hogy ne lehessen látni. A vezetők elé lép, Klárirra mutat)* Gondoljon egy számot.

KLÁRI: 618.

BÓDIS: Én is adok hozzá ugyanennyit. Megvan?

KLÁRI: Meg.

Bódis odáblép, Mustosra mutat.

BÓDIS: Maga is gondoljon egy számot.

MUSTOS: Mondjam meg, hogy mennyit?

BÓDIS: Nem kell. Én is adok hozzá ugyanannyit. Megvan?

MUSTOS: Adjam össze?

BÓDIS: Legyen szíves.

MUSTOS: Fejben?

BÓDIS: Tőlem használhatja a számológépet is. *(leemeli az asztalról és Mustos kezébe nyomja)*

Mustos leül egy székre, tekeri a számológépet. A háttérben Brigitta ti-gyel, ő is számol.

BÓDIS: Megvan?

MUSTOS: Megvan kérem.

BÓDIS: Az igazgató elvtárs ad hozzá húszszet.

Klári és Brigitta fejben, a főkönyvelő a géppel számolnak.

PAP GEDEON: Húszszet? Boldogan, de ha kívánja, egy részletes igazoló jelentést is írhatunk.

BÓDIS: *(leinti)* Várjon, várjon... *(a számológéphez)* Megvan? Akkor felezzék el.

MUSTOS: Úgy érti, hogy kétfelé?

BÓDIS: Kétfelé, s ha megvannak én (*Mustosra és Klárirra mutat*) visszadom magának is, meg magának is, amennyit gondolt. Mennyi maradt nekem?

Bódis az asztalhoz lép, felemeli az iratot.

KLÁRI: (*diadalmasan*) Tízezer.

MUSTOS: (*megrökönyödve*) Számításaim szerint tízezer.

Bódis felmutatja az iratot, amin nagy betűkkel látható a tízezeres számjegy. A háttérben Brigitta a fejét csóválja, majd a mosogatórongyot undorral belevágja a mosogatóba.

BÓDIS: (*tanárosan*) Ezt nevezzük kérem számkombinációnak. (*visszaíndul az asztalhoz*) Valamikor tanár akartam lenni, de ugye közbeszólt a történelem. (*csóválja a fejét, miközben az iratokba merül*) Hét páratlan szám és tessék... Még Léman sem vette észre.

KLÁRI: (*hízelegve*) Csodálatosnak tetszett lenni. Én egészen zavarban vagyok. Szólíthatnám tanár úrnak?

BÓDIS: (*rápillant*) Tanár úrnak? Nem... Szólitson csak Bódis elvtársnak... Így alakult...

Pap Gedeon integet, jeleket ad Mustosnak, hogy jöjjön előbbre. Mustos zavarodottan közeledik a színpad széléhez.

KLÁRI: (*kedveskedve*) Talán most már egy konyakot...

BÓDIS: (*rázza a fejét*) Nem, szeszt nem.

KLÁRI: Talán egy feketét. Persze, a fekete. Azonnal hozom a feketét. Már biztosan meghűlt.

Klári rohan a feketéért.

PAP GEDEON: (*Mustosnak*) Tízezeret akar. Mit csináljunk?

MUSTOS: Sok pénz. Jönnek majd a lányok.

PAP GEDEON: Nem elég. Húszat is kérhetett volna.

MUSTOS: Ez igaz.

PAP GEDEON: Húszat is kérhetett volna, de csak tizet kér. Megtakarítjuk a pénz ötven százalékát.

MUSTOS: Ha így nézzük...

PAP GEDEON: Ha így nézzük, szinte olcsó.

MUSTOS: Az, egész olcsó...

PAP GEDEON: Még szerencse, hogy ezt küldték. Ha másikat küldenek, az ta-

lán még huszonötöt is elkért volna. Bár ilyen esetben az sem drága.

MUSTOS: Nem.

PAP GEDEON: Ezért jó, hogy vannak a központban embereink. Elintézték, hogy olcsó embert küldjenek. Mindenki jól jár, a népgazdaság is, a fürdőző közönség is. Megtakarítunk azáltal, hogy tizenötöt forintot.

MUSTOS: Meg.

PAP GEDEON: Akkor légy szíves készítsd össze a paklit.

Mustos hátranéz, aztán elindul az iroda felé.

Tárgyalásuk alatt a titkárnő Brigittával előveteti a hűtőszekrényből Bódis feketéjét. Lassan megy a dolog, mert Brigitta a két vezető halk tárgyalására fülel. Klári csak akkor jut a feketéhez, amikor Mustos már az iroda közelében jár. Klári sietve viszi a poharat, kis tálcán.

KLÁRI: Tessék parancsolni, Bódis elvtárs, a jegelt fekete.

BÓDIS: Köszönöm. (*fel sem néz, lapozgat a dossziében*)

Mustos előbukkan a meztelen ötszázasokkal és tanácstalanul néz Pap Gedeonra. Pap Gedeon a levegőbe borítékot rajzol.

PAP GEDEON: (*suttogva, mutogatva*) Borítékba... Borítékba...

Bódis felnéz, de addigra Mustos behúzódik az ajtó mögé. Pap Gedeon gondterhelten járkal. A titkárnő Bódis mögött az iratsomóba aggódó pillantásokat vet. Bódis kiemel újra egy papírlapot, és fejcsóválva nézi. Közben szórakozottan a kávéjához nyúl, meg akarja keverni, de merev az egész anyag, megfagyasztották. Ki akarja venni a kanalat, de a kanállal az egész jéggé fagyott kávé tömböt kiemeli. Ebben a pillanatban előbukkan Mustos a pénzes borítékkal. Pap Gedeon int neki, hogy adja oda. Mustos a borítékkal Bódis asztala felé lép, de megtorpan, mert Bódis kezében megpillantja a kanál köré fagyott kávét. Segélyt kérően Pap Gedeonra pillant. Az erőlyesen int. Mustos határozottan az asztal elé lép. Bódis későn veszi észre, nem tudja mit csináljon a kanál köré fagyott kávéval, ezért zavarában megnyalja, majd beleharap a szélébe.

BÓDIS: Kitünő...

Pap Gedeon dermedten nézi az elképesztő jelenetet.

MUSTOS: *(előre nyújtja a boritékot)*
Bódis elvtárs, én csak az elismerés hangján...

BÓDIS: *(a jéggé fagyott kávé miatt zavarodottan)* Ugyanez a helyzet, én is csak az elismerés hangján szólhatok a kávésnő, vagyis a... *(feláll, ségélykérően körülnéz)*

PAP GEDEON: Brigitta.

BÓDIS: Brigitta elvtársnő szakértelméről. Ilyen kávé én még nem ittam. Vagyis ettem. *(beleharap, majd a pult-hoz megy)* Köszönöm, elvtársnő, nem tudtam, hogy itt ilyen kitünő... *(megnyalja a kávé)* Nem akarok hízelegni, de pesti színvonal. A törzskávéházamban sem csinálják jobban.

BRIGITTA: *(ijedten)* Megtesszük, ami tőlünk telik.

BÓDIS: *(sietve visszatér asztalához, közben)* Meg, ez biztos.

Bódis visszadobja a jeget a kávéspoharába, majd az órájára pillant és idegesen beletúr a papírokba, és újra kiemeli a cédulát, ami korábban a kezében volt.

KLÁRI: *(Bódis karjára teszi a kezét)*
Jaj, úgy örülünk, hogy a kávénk is izlik... Tessék fogyasztani, mert megmelegszik.

BÓDIS: Beosztom. *(nézi a cédulát)*

Mustos ügyetlenül áll a fal mellett a boritékkal, és kérdően Pap Gedeonra néz. Pap Gedeon némajátékkal jelzi neki, hogy elmúlt az alkalmas pillanat, a boritékot egyelőre tegye zsebre. Mustos félreérti. Bólint, és Bódis mellé lép, a zsebébe akarja csúsztatni a boritékot. Pap Gedeon rémülten intetet neki, hogy rossz, nem oda. Brigitta is intetet, Klári elhúzza onnan. Pap Gedeon újra int neki, hogy tegye zsebre. Mustos nem érti. Pap Gedeon, hogy érthetővé tegye, saját magára és zsebjére mutogat, a zsebredugás mozgását illusztrálva. Mustos bólint, óvatosan odasomfordál melléje, körülnéz, hogy senki ne lássa, és ügyesen Pap Gedeon zsebébe csúsztatja a boritékot. Pap Gedeon sem veszi észre. Mustos távolodik. Pap Gedeon kérdően ránéz. Mustos bólint. Klári és Brigitta látják, hogy baj van. Integ-

nek, mutogatnak. De ezt már sem Pap Gedeon, sem Mustos nem érti.

BÓDIS: Ki az a Koller Alajos?

PAP GEDEON: Mustos elvtárs, légy szíves.

MUSTOS: A Koller egy munkás, nálunk dolgozik.

BÓDIS: Sejtettem. *(idézni kezd az iratból)* „Egy, azaz egy darab fürdőkádat, az értékcsökkenését tudomásulvéve 84, azaz nyolcvannégy forintért...” *(Bódis abbahagyja az olvasást és kérdően Pap Gedeonra néz)*

PAP GEDEON: Mi a probléma?

BÓDIS: Hány fürdőkádat értékelték le?

PAP GEDEON: Úgy tudom tizenhetet, de ez a szám állandóan változik. Lepattogzik a zománc, új kádat jönnek, kilyukad a vagonban... Nézze, ez nem egy falusi fűszerüzlet. Egy-két kád ide vagy oda...

Lassan kinyílik a medencéhez vezető csapóajtó és békatalpakon, görnyedten bejön egy bűvár. Motozva topogat a fal mentén, bemelegy Brigitta pultja mögé, majd előbukkan a túloldalon. A padlót tapogatja. Rosszul lát a védősisakban az üvegen át. Előhúzza egy vizhallan térképet és tanulmányozni kezdi. Kis idő múlva egy iránytűt is elővesz és a térkép alapján igyekszik betájolni magát. Először Klári veszi észre, aztán Pap Gedeon. Döbbenet nézik, de nem tudnak megszólalni. Utóljára pillantja meg Mustos, eltorzul az arca, fel akar kiáltani, de Pap Gedeon int neki és tiltóan a szájára teszi a kezét.

BÓDIS: Ez a Koller mit csinál maguknál?

Lassan újra kinyílik a csapóajtó és újabb bűvár indul el a csarnokban, a fal mentén tapogatózva. Pap Gedeon dermedten figyel, a többiek is, csak Bódis és Brigitta nem veszik észre.

BÓDIS: Nem tudják?

PAP GEDEON: *(nézi a bűvárt, amelyik éppen eltűnik Brigitta hűtőpultja mögött)* Mit nem tudunk?

BÓDIS: Hogy ki ez a Koller Alajos?

PAP GEDEON: Kőműves.

BÓDIS: Gondolhattam volna.

Brigitta váratlanul felsikolt. Nagyot ugrik, feldönt egy üveget, aminek a tartalma a padlóra ömlik. A pult túlsó

- végén előbukkan a bűvár, kezében vil-
lanylámpa és térkép.
- BRIGITTA: Huligán!!
- Bódís megfordul a széken, majd ami-
kor a bűvárokat észreveszi, leteszi a
papírt és feláll. Újra nyílik a lengő-
ajtó és belép Buzsáki.
- BUZSÁKI: *(teszesen, diadalmas arccal
megáll Pap Gedeon előtt)* Igazgató
elvtárs, a bűvárok, akiket ígérni tet-
szett, megérkeztek.
- PAP GEDEON: *(letargikusan)* Látom.
- BUZSÁKI: Éppen a vízmércénél vol-
tam, hogy felírjam az apadást, amikor
előbukkantak a medencéből és partra
másztak.
- PAP GEDEON: *(rángatózik az arca)* A
medencéből?
- BUZSÁKI: A vízből jöttek igazgató elv-
társ, egészen letről.
- Pap Gedeon értetlenül a bűvárokra
pillant, akik tevékenykednek, felméri
a helyiséget.*
- BUZSÁKI: Mi legyen most?
- PAP GEDEON: Maga menjen vissza a
medencéhez és figyeljen. Minden gya-
nús dolgot jelentsen. Ha el kell távoz-
nia, állítson oda helyettest.
- BUZSÁKI: Értettem.
- Buzsáki elmegy, Bódís megcsóválja a
fejét, aztán szórakozottan hátranyúl,
felemeli a poharat, meg akarja kever-
ni a kávé. Ingerülten kiemeli a jeget
és megnyalja. Mérgeesen leül, beletor-
gat az iratokba.*
- Az első bűvár beszélőrest nyit a si-
sakján és Pap Gedeonhoz lép.*
- BŰVÁR: Van engedélye itt tartózkodni?
A hely életveszélyes.
- PAP GEDEON: Veszem észre.
- BŰVÁR: Kutatási engedélyük is van,
vagy csak egyszeri leszálló?
- PAP GEDEON: Én vagyok itt az igaz-
gató.
- BŰVÁR: Mutassa az engedélyét.
- BÓDIS: Én igazolhatom, ő itt az igaz-
gató.
- PAP GEDEON: Ember, térjen észre, ez
egy fürdőkombinát.
- BŰVÁR: Barlang, nem?
- BÓDIS: Ez egy fürdőkombinát.
- PAP GEDEON: A fürdő előcsarnoka,
amit nem a természet, hanem mi épí-
tettünk. Drágán. Tudja, itt drágaság
van. Maguknál mi a helyzet?
- BŰVÁR: Ez egy valódi fürdő?
- PAP GEDEON: *(Mustoshoz fordul)*
Mustos elvtárs, magyarázd meg neki,
te értesz a számkombinációkhoz.
- MUSTOS: *(közelebb lép, úszó és pan-
csoló mozdulatokat végez)* Ez lenni
agyin fürdő.
- PAP GEDEON: Na, na, semmi agyin,
balsoj fürdő, balsoj, harasó fürdő!
- MUSTOS: *(Pap Gedeonhoz)* Ez orosz?
- PAP GEDEON: Tőlem kérded? Te
mondtdad neki, hogy agyin...
- Klári közéjük lép.*
- KLÁRI *(a bűvárhoz)* Vegye le a fejről
ezt a vacakot.
- A bűvár lehúzza, és hátracsapja a
szerelését.*
- KLÁRI: Ért magyarul?
- BŰVÁR: Hogy az istenbe ne értenék.
Négy órája sincs, hogy leszálltunk a
szifonokba.
- PAP GEDEON: *(magyarázólag Mustos-
hoz)* Belementek a szódásüvegbe.
- KLÁRI: Hogyan kerülnek maguk ide?
- BŰVÁR: A víz útját követtük.
- A másik bűvár a fal alját kopogtatja,
majd a padlót, s a fülét újra és újra a
földre illesztve hallgatózik. Így halad
át a csarnokon. Bódís íróasztala előtt
sem torpan meg, átmászik alatta, csak-
nem feldönti Bódist. Bódís idegesen
felnéz, felkapja a kanál köré fagyasz-
tott kávé és megnyalja, majd a papi-
rok közé túr.*
- Buzsáki lép a csarnokba.*
- BUZSÁKI: *(diadalmasan)* Igazgató elv-
társ, a medencében megállt az apa-
dás.
- PAP GEDEON: *(az eseményektől elgyö-
törten)* Persze, hogy megállt. Mond-
tam én magának. Amit Pap Gedeon
megmond...
- BUZSÁKI: Visszamegyek figyelni.
- PAP GEDEON: *(a bűvárokat figyelni
közben)* Menjen csak.
- Buzsáki elindul, majd megáll.*
- BUZSÁKI: Mit figyeljek inkább, a víz-
mérécét, vagy a lukat?
- PAP GEDEON: Lukat? Milyen lukat?
- BUZSÁKI: Ahol előbújtak a bűvárok,
most van egy luk.
- PAP GEDEON: Figyelje mind a kettőt.
Buzsáki elmegy.
- Klári a beszélgetés alatt a bűvár ruhá-
ját tapogatja, meg akar győződni a va-
lóságukról.*
- KLÁRI: Kicsodák maguk?

BÚVÁR: Lent vagyunk a Kartográfiával.
KLÁRI: Hol lent?
BÚVÁR: Lent a barlangban.
Pap Gedeon érdeklődése feltámad, közelebb lép.
KLÁRI: Maguk a Kartográfiánál dolgoznak?
BÚVÁR: Nem, mi az akadémia kihelyezett intézeténél vagyunk, csak kölcsönadtak bennünket a Kartográfiának, mert a barlangot előtötte a víz, és a térképészek nem tudtak tovább dolgozni.
PAP GEDEON: Térképészek?
KLÁRI: Miféle térképészek?
BÚVÁR: Hát a térképészek, akik a karsztos járatok, átmenő térképét készítik.
PAP GEDEON: Azt akarja mondani, hogy itt alattunk barlang van?
BÚVÁR: Barlangjáratok, de a felső csapadékszivárgás annyira megerősödött, hogy kisebb szifonok keletkeztek. Tegnap reggelre pedig, az egész barlangrész megtelt vízzel. Minket adott kölcsön az intézet, hogy megkeressük, honnan jön a víz.
PAP GEDEON: *(felvillanyozva)* Barlang van alattunk?
BÚVÁR: *(a térképre pillant)* Kelet-nyugati irányban húzódik.
PAP GEDEON: *(lelkesen)* Óriási! *(hirtelen megcsókolja a bűvárt)* Barlangfürdőt csinálunk! Itt egyenesen lefúrunk a föld alá. Liftet építünk. Villámliftet. Villámliftet szállítjuk a vendégeket a barlangfürdőbe.
A kutató bűvár félrevonja társát, suttogva mond neki valamit, mire az ijére húzza a szerelését, és a másik nyomában oldalt elindul. Hallgatóznak, nézik a térképet, s amíg Pap Gedeon lelkesedik, egyik ajtón észrevétlenül eltűnnek.
MUSTOS: Nem lesz ebből baj?
PAP GEDEON: Baj? Milyen baj? Csodálatos fürdőkombinátot építünk. Kétszintes. Nagy táblát teszünk a bejárat fölé. Szolgáltatásaink: „Napfürdő, sportmedencék, gyógyfürdő fiatalító kúrákkal, mélyfürdő barlangi környezetben, a dolomit kamrákban orvosi felügyelettel depressziósoknak lelki analízis”.

MUSTOS: Nem is a tábla, azt irunk rá, amit akarunk. De ha ott egyenesen lefúrunk, nem lesz abból baj?
PAP GEDEON: Miért lenne abból baj? A haszon a népgazdaságé lesz.
Buzsáki ismét megjelenik. Futva érkezik, liheg.
BUZSÁKI: Igazgató elvtárs kérem! Igazgató elvtárs...
PAP GEDEON: *(kelletlenül)* Na, na... Mi történt magával ember?
BUZSÁKI: *(lihegve)* Igazgató elvtárs kérem, a medencében elkezdett emelkedni a víz.
PAP GEDEON: Hát persze, hogy elkezdett. Mostantól a víz emelkedni fog. Ezt már délelőtt is megmondtam magának. A jövőben ne káromgjanak, hanem tartsák tiszteletben a vezetés tudományosan megalapozott elgondolásait.
BUZSÁKI: *(elindul, majd megáll, visszanez)* Most, hogy emelkedik a víz, mit figyeljek, a lukat, vagy a vízmércét?
PAP GEDEON: A vízmércét.
BUZSÁKI: *(katonásan)* Értettem. *(elmegy)*
MUSTOS: Nem tetszik nekem ez a dolog. Idáig csak egy hajszálrepedés volt a medencén, mégis fogyott belőle a víz. Most egy nagy luk van rajt és ennek ellenére egyre több lesz bent.
PAP GEDEON: Mustos elvtárs, tudod, hogy csak a végeredmény számít. Idáig pechesek voltunk és fogyott a víz. Úgy látszik átfordultak a dolgok. Most lesz vízünk elég...
Bódis az órájára pillant, majd mutatóujjával a titkárnőre mutat, aki már újra az asztal közelében áll.
BÓDIS: Ezeket elviheti. És hozza ide nekem a bérgezáldokadás teljes anyagát.
Pap Gedeon idegesen ránéz. Klári sietve érkezik. Bódis belemerül az iratokba.
A tolyosón lenge öltözetű lányok jelennek meg, kezükben tálca, szendviccsel, italokkal, poharakkal. Pap Gedeonra várakozva néznek. Az igazgató némán int, hogy még várjanak. Bódis nem láthatja őket.
MUSTOS: Én ezt a lukat nem értem. A lukon ki szokott folyni a víz...
PAP GEDEON: Általában ki. De az is előfordulhat, hogy befolyik a víz.

- Olyan ez, mint a népgazdaság. (*gesztikulál, mutatja*) Ha bent van egy ilyen betonmedencében, mi történik?
- MUSTOS: Mi?
- PAP GEDEON: Semmi. Bent van és kész. De ha lyuk támad valahol! A léből valmennyi elfolyik. De a lyukon nemcsak kifelé megy a lé, befelé is jön, ha kívül nagyobb a nyomás.
Buzsáki gondterhelt arccal besomfordál. Nem mer megszólalni.
- PAP GEDEON: Mi történt Buzsáki, újra apad?
- BUZSÁKI: Rosszabb igazgató elvtárs. Árad. Még tíz centi és kiönt a medence.
- PAP GEDEON: Isten adná. Lesz elég vizünk.
- BUZSÁKI: Akkor én most visszamegyek...
- Buzsáki vár egy kicsit, aztán elindul.*
- PAP GEDEON: Várjon csak. A csapat, amit tegnap megnyitottak, elzárták?
- BUZSÁKI: Nem mondta senki.
- PAP GEDEON: Magyar kánaán. Zárják el.
Buzsáki elmegy.
- MUSTOS: Ezt a lukat én nem értem.
- PAP GEDEON: Nem baj. Klárrika! Az a lényeg, hogy a hirdetések idejében feladjuk. Már most ki kell dolgozni a barlangfürdő hirdetéseit és egész propagandaanyagát. Erre persze fel kell vennünk egy embert. Szükségünk lenne egy jó reklámszakemberre. Egy fiatal pasira, valamilyen torzonborz srácra, aki kellő pénzért ontja az ötleteket... Mi?... A plakátra is rányomtathatnánk. Egy torzonborz srác karonfogva jön egy nagymamával. Na... Na... Érzed? Ez valami.
- BÓDIS: Mondják, ki az a Molnár József, akinek májusban átadtak 84, az az nyolcvannégy forintért egy fürdőkádat? Ez is kőműves?
- PAP GEDEON: Mustos elvtárs, légy szíves!
- MUSTOS: A Molnár? Naná, hogy kőműves. Ez a legjobb kőműves az egész környéken. Nekem is dolgozott.
- BÓDIS: Ismét egy fürdőkád és egy kőműves.
- PAP GEDEON: Barlangokat tártunk fel a mélyben. Az előbb jelentették a bűvárok. Csodálatos barlangfürdőt építünk, meggyógyítjuk az országot, és maga ezekkel a kőművesekkel lacafacázik?
- BÓDIS: Mégiscsak furcsa, hogy maguknak minden fürdőkádroz van egy kőművesük... És azt sem értem, hogy ezek a fürdőkádas bizonylatok miért a bérgezállkodás dossziéjában vannak ilyen tömegével.
- PAP GEDEON: Tömegével?
- BÓDIS: Van itt még legalább huszonöt darab.
Pap Gedeon megbotránkozva körülnéz, majd a pillantása megáll Mustoson.
- MUSTOS: Engem nézöl? Te is tudtad, hogy prémiumban leselejtezett kádat osztottunk nekik, amikor itt akarták hagyni a fürdőt?
- PAP GEDEON: Ááá... Emlékszem, arányítva. Amelyik kevesebbet kapott, azoknál kiegészítettük egy fürdőkáddal.
- BÓDIS: Maguk fürdőkáddal fizetik a dolgozóikat?
- PAP GEDEON: Dehogy. Csak jutalmul adtunk egy-egy kádat.
- BÓDIS: Pénz helyett?
- PAP GEDEON: Jobban örültek neki, mint a pénznek. A fürdőkád hiánycikk... És utgye, építkeznek ezek az emberek. Otthonteremtés, családprogram, az ismerősök is építkeznek, szóval érti...?
- BÓDIS: Csak azt nem értem, honnan volt ennyi leselejtezett fürdőkádjuk?
- KABINOS LÁNY: (*bután*) Jöhettünk Pap elvtárs?
- PAP GEDEON (*a lányhoz*): Később. (*tűrelmét veszítve Bódishoz*) Hol él maga kedves elvtársam? Mit gondol, hogyan építék én itt egy fürdőkombinátot?
- BÓDIS: Ennyi kádról lepattogzik a zománc?
- PAP GEDEON: Le. Ha nem, az anyja hétszentségit, fogok egy kalapácsot a saját igazgatói kezembe, és úgy oldalba vágom, hogy ki is lyukad. Most már érti?
- Bódis tűnődik egy pillanatig, aztán egy lista fölé hajlik és ceruzával a kézben hangosan számolni kezd.*
- BÓDIS: Kettő, négy, hat, nyolc, tíz (*mormog, majd felnéz*) Maguk huszonhét kőművesnek fizetnek bért?

MUSTOS: Hajaj...

BÓDIS: Egy karbantartó részlegben huzsonhét kőműves?

Pap Gedeon ideges lesz. Integet Mustosnak, hogy adja oda a pénzt. Mustos visszainteget, Pap Gedeon zsebére mutogat.

PAP GEDEON: Ezek a kőművesek szocialista brigádokban dolgoznak. *(odalát Mustosnak)* Boríték... *(Bódishoz)* Csupa kitűnő ember. Éppen most szervezzük számukra a közművelődési estétet...

BÓDIS: Még az a szerencse, hogy a létszámstopp előtt vették fel őket...

PAP GEDEON: Hát... Még ez a szerencse.

BÓDIS: *(gyanút fog)* Csak nem fordult elő, hogy...?

PAP GEDEON: Kis mértékben.

BÓDIS: *(elkeseredetten)* Hányat?

PAP GEDEON: Kilencet. Két részletben, a kilépők helyére. De elkerülhetetlen volt. Valahogyan fel kell építenünk a kombinátot. Vállalkozó nincs. Saját erőből csináljuk. És ugye a gyógyrészleg, a G épület, emberbaráti okokból sem várhat.

Pap Gedeon Mustosnak integet, hogy a pénzt adja át. Az mutogat vissza. Klári is mutogat, Brigitta is mutogat.

BÓDIS: Ez a mentségük. Igen, a G épület. Manőverük a páratlan számokkal, persze elképesztő... Lémant sem érttem.

A lányok a tálcákkal elindulnak befelé.

PAP GEDEON: *(kicsit feltartja a kezét)* Még ne.

MUSTOS: Én őszintén elmondom, hogy mi volt a helyzet a cementtel...

PAP GEDEON: *(közbeváág, előbbre lép)* Ezt rendezzük. A barátokat mi megbecsüljük. *(Klári mutogat a zsebjére, végre megérti és belenyúl, előhúzza a borítékot, megdöbben, majd elindul Bódis felé)* Azt hiszem elérkezett az ideje, hogy kifejezzük köszönetünket...

BÓDIS: Tulajdonképpen merre van ez a G épület?

PAP GEDEON: *(megtorpan, a borítékkal hadonászva)* Ha itt kimegyünk, akkor nyugatra. Ugye nyugatra Mustos elvtárs?

MUSTOS: *(előrelép, teszesen az égtájához igyekszik igazodni)* Ha úgy vesszük, hogy észak most mögöttem van, akkor inkább délre.

BÓDIS: Messze van?

PAP GEDEON: Nincs, csak át kell itt menni, megkerülni a medencét, meg az épületeket, át az agácáson...

BÓDIS: Szóval messze. De hát mégis, így errefelé?

KLÁRI: Délnyugatra Bódis elvtárs, délnyugatra, ha így állunk...

BÓDIS: Meg kellene nézmem.

Valamennyien megrökönyödnek, dermedten állnak.

PAP GEDEON: *(a pénzes borítékot óvatosan előre nyújtja)* Én elkísérem a Bódis elvtársat.

Bódis az órájára pillant és töpreng. Pap Gedeon mozdulata az előrenyújtott borítékkal félbemarad. Bódis határozatlanságát látva, a borítékkal hirtelen int a lányoknak, hogy jöjjenek be. Megszólal a zene. Koncz Zsuzsa éneklí az I love You című számot, a Fonográf együttes kíséri. A lányok libasorban elindulnak betelé és körülveszik Bódist. Klári is előlép, szinte mint házigazda.

KLÁRI: Remélem a tanár úr most már megiszik velünk egy pohár italt *(közben mosolyogva leemel a tálcáról két konyakos poharat, egyiket Bódis kezébe nyomja, másikat megtartja magának)* Egészségünkre.

BÓDIS: *(idegesen az órájára pillant, majd a lányokra)* Még nem végeztünk. A G épületet feltétlenül meg kell nézmem.

PAP GEDEON: *(izzad, a pénzes borítékkal legyezgeti magát)* Személyesen kísérem el Bódis elvtársat az épülethez. Csak nem gondolja, hogy elengednék anélkül, hogy látta volna? De előbb igyunk egy kortyot. *(leemel egy poharat a tálcáról, Bódis poharához kocintja)*

BÓDIS: Egyszerűbb lenne, ha most rögtön megnézném, nekem ugyanis az időm kevés.

PAP GEDEON: Amelyik pillanatban akarja, indulhatunk. Ezt hajtsuk le, ha már kitöltötték.

Mustos is odalép, kocintanak, isznak.

BÓDIS: Na, akkor...

PAP GEDEON: Indulhatunk. Néhány perces séta az egész. Útközben szívesen mesélnék az építkezés emberi vonatkozásairól. A mi jelszónk az ember. Nálunk minden az emberért történik, és az ember által.

KABINOS LÁNY: *(közéjük tolakszik, mosolyog)* Velem is tessék inni egy konyakot. *(Bódís kezébe nyom egy újabb poharat és a sajátját hozzákocintja)*

BÓDIS: *(tiltakozni készül, de aztán a lány elővillanó meztelenségeire pillant, és zavartan lehajtja a konyakot)* Milyen finom megjelenése van magának, egészen édeni.

KABINOS LÁNY: Ilyen szépet még soha nem mondott nekem senki. Tessék fogyasztani a szendvicsből. *(tálcáról kínálja)* Én is eszem egyet.

IBOLYA: Ibolya vagyok.

BÓDIS: Köszönöm, jó lesz egy falatot enni. *(beleharap)* Ó, hát ez kaviár.

KABINOS LÁNY: Tetszik szeretni?

BÓDIS: Kitűnő dolog, egészen kitűnő.

KABINOS LÁNY: Tessék még az enyémből is harapni.

BÓDIS: *(mohón elnyeli a szendvicset)* Még egyet akkor... *(elveszi)* Nagyon köszönöm. Hiába, a kaviár... *(Egyik lány pohárban pezsgőt hoz, körben kínálja.)*

BÓDIS: Sok lesz... Nekünk még a Pap elvtárssal van egy kis dolgunk, s az időm is rövid.

PAP GEDEON: Egy kortyot még nyugodtan. A kaviárra jól megy a pezsgő.

BÓDIS: *(leemel egy poharat)* A G épületet nekünk még meg kell néznünk.

PAP GEDEON: *(koccint)* Egészségére. *(isznak)* Reggel megnézzük.

IBOLYA: Hová sietne? Van itt vendégszobánk, kettő is.

BÓDIS: Be kell mennem a városba. Vár valaki a Fehér Hajóban, egy elvtárs.

MIND: Ne menjen!

(Amíg beszél, az egyik lány teleönti poharát pezsgővel.)

PAP GEDEON: Szívesen bevisszük a városba a fürdő kocsijával.

GIZI: Minek menne be?

IBOLYA: Mi van a Fehér Hajóban, ami itt nincs? Nézzen körül. Ez színvonal! *(Bódís a lányok lábára pillant és spiccesen mosolyog.)*

GYÖNGYI: Pezsgőt!

GIZI: Igyunk, mert megmelegszik!

IBOLYA: A pezsgő pedig csak hidegen jó.

(Isznak, Közben végig szól valamilyen hangulatos zene. Most Gounod Faustjából a Metiszto ária szólal meg, de csak zenekari átdolgozásban, vagy nem magyar szöveggel. („Eladó az egész világ”))

BÓDIS: Kellemes itt. Van valami, ami már kiveszett a világból.

KLÁRI: A hangulat, tanár úr, a hangulat!

PAP GEDEON: Mit érne egy fürdő hangulat nélkül?

BÓDIS: De reggel, ugye a G épületet megnézzük?!

PAP GEDEON: Az lesz az első. Nem engedhetem el anélkül. Látnia kell. *(Mustos idegesen lökődi Pap Gedeont, hogy ne igérgessen ilyeneket.)*

BÓDIS: *(újra tele a pohara, egyik lány fogja a vállát, másik a haját igazgatja)* Becsületes emberek között, ahol minden rendben van, öröm az ellenőrzés... Csak a páratlan számokkal volt egy kis baj.

KLÁRI: *(hirtelen odalép, Pap Gedeon és Mustos távolodnak)* Élmény volt tanár úr, élmény, ahogy egyetlen pillantással észrevette. De megtanultuk: *(a lányok körben mind skandálják)* A páratlan számú páratlan számok összege mindig páratlan szám.

(A lányok újabb italokat hoznak Brigitta pultjáról, majd egyenként a térképekkel dolgozva a bűvárok is megjelennek. A lányok a bűvárokat is itallal kínálják, azok isznak velük.)

MUSTOS: *(Pap Gedeonhoz)* Kár volt megígérni a G épületet. Mi lesz, ha meg akarja nézni?

PAP GEDEON: *(legyint)* Ez...? *(majd könnyedén magához inti az egyik bűvárt)*

(Bódís a háttérben a lányok között iszik, nevetgél.)

PAP GEDEON: *(a bűvárhoz)* Mennyit kapnak maguk az intézetnél?

BŰVÁR: Háromezerkettőt.

PAP GEDEON: Én adok maguknak négyezret, speciális munkáról lenne szó.

BŰVÁR: Mit kellene csinálni?

PAP GEDEON: Elfalaznak nekünk ebből a barlangból egy darabot.

BÚVÁR: Nem értünk a téglához, uram.
PAP GEDEON: Betonnal dolgozunk, speciális, víz alatt szilárduló betonnal leválasztjuk a mi barlangrészünket... Veszélyességi pótlékot kapnak, és pénzt mindenféle címen. Innen mehetnek nyugdíjba... Na?

BÚVÁR: Megbeszélem a társammal. *(elmegy)*

MUSTOS: Kár volt megígérni neki, hogy reggel megnézheti a G épületet.

A háttérből a lányok és Bódis hangja hallatszik.

BÓDIS: *(kórusban)* Csak a páros számú páratlan számok összege páros...

PAP GEDEON: *(előhúzza a zsebéből a pénzes borítékot és legyezgeti magát vele)* Hallod... A páros számú páratlan számok... Ettől féltünk...

MUSTOS: És ha reggel mégis meg akarja nézni a G épületet?

PAP GEDEON: Nem akarja. Ez örül, hogy él.

Pap Gedeon a lányokhoz lép, a tálcáról leemel egy pezsgős poharat.

Zene, zaj, nevetés, torog a színpad. Függöny.

2. jelenet

Vidéki fürdő vendégszobája. Az ablak előtt függöny, az ajtó az emeleti galériára nyílik, ahonnan az előcsarnokba látni. A bútorzat szolid, csak a legszükségesebb. Egy heverő ágyneművel, pokróccal letakarva. Kis társalgóasztal, két székekkel, egy szekrény, függöny mögött mosdó, a sarokban fogas. A heverő vagy az asztal felett valamilyen plakát látható. Kintről váltakozó hangerővel zene hallatszik be, időnként nevetés, vagy hangosabb szó. Bódis Imre főhatósági ellenőr csüggedten ül a heverő szélén. A pokróc már elcsúszott, és előteherlik a paplan és a lepedő. Amikor felmegy a függöny, Bódis meztláb, spiccesen ül a heverő szélén. Előregörnyed és szagolgatja a zokniját.

BÓDIS: Lekésették velem ezt a rohadt vonatot. *(megszagolja a zokniját)* Különös, egészen különös. *(elneveti magát, vigyorog, körülnéz)* Ez nem a Fehér Hajó. Nincs is Fehér Hajó. Lehet, hogy volt, de elsüllyedt *(zoknijával*

körbeint) Ez van, addig a falig tart az élet. Ezek a fürdősök azért kedves emberek. Hét páratlan szám összege ezeknek páros. *(nevet)* De van kaviárjuk. És a lányok, ez igen. Maga az éden. *(megszagolja a zoknit)* Reggel húztam fel... Nem lehet egész nap cipőben lenni. *(újra megszagolja)* Ki kellene mosni, vagy venni egy újat. *(csüggedten nézi a kezében lógó zoknit)* Mennyibe kerülhet egy új zokni? *Kopognak, lassan kinyílik az ajtó. Bódis zoknival a kezében ül, és értetlenül odapillant. Ancsa jelenik meg az ajtó nyílásában. Rövid, fekete köpenyt visel, sárga kombinéja elővillog. Kezében tálca, rajta sültcsirke, bor, kenyér, pohár, evőeszközök. A tálcára figyel, nehogy leboruljon.*

ANCSA: *(még az ajtó nyílásában)* Jó estét kívánok, a vacsorát hozom. Az igazgató elvtárs megkért, hogy kívánjak jó étvágyat kedves vendégünknek. *Ancsa beteszi maga mögött az ajtót, s amikor megpillantja Bódist, csaknem kiejti a tálcat a kezéből. Elcsúszik a tányér és a poharak. Bódis összerезzen, nem tudja, mit csináljon. Keserősége hirtelen fokozódik.*

BÓDIS: *(zoknit tartó kezével a lányra mutat és elneveti magát)* Fogadni mernék, hogy valahol már találkoztunk.

ANCSA: Jól tetszik emlékezni, délelőtt beszélgettünk a restiben.

BÓDIS: *(letargikusan)* Maga is emlékszik? Akkor ez egy szerencsés nap.

ANCSA: Nem tudhattam, hogy éppen ide tetszik jönni. *(előbbre lép a tálcával)* Tessék a csirke.

Bódis a csirkéről egyáltalán nem vesz tudomást. Zoknijára pillant, megszagolja.

BÓDIS: Különös.

ANCSA: Bort is hoztam.

BÓDIS: *(a lány lábára néz)* Magának persze nem izzad a lába. *Ancsa hallgat.*

BÓDIS: Mondjon már valamit, izzad, vagy nem izzad?

ANCSA: Kérem szépen, én azt nem tudom.

BÓDIS: Szóval nem izzad. Gondolhattam volna.

ANCSA: *(mentegetőzve)* Én azt nem mondtam, hogy nem izzad.

- BÓDIS:** *(megszagolja a zokniját)* Iszonyú élet az enyém.
- ANCSA:** Kérem szépen, én szívesen kimosom azokat a zoknikat. Majd kiterítjük az ablakpárkányra, és reggelre megszáradnak.
- BÓDIS:** Nem, nem erről van szó *(hanyagul, undorral ledobja a zoknit)*, én is kimoshatnám. Néhány perc az egész. Csak nem értem. A test... Milyen a mi testünk? Néhány óra alatt a zokni... Érthetetlen... Olyan ideiglenes minden, az arcunk, a kezünk, a testünk. Először a gondolataink esnek szét, aztán a mozdulataink lesznek bizonytalanok, és végül...
- ANCSA:** Kérem, ahogy az igazgató elvtárs kívánta, behoztam a csirkét. Én egyébként igazság szerint szabadnapos lennék.
- BÓDIS:** *(a lány arcára pillant, majd a lábára)* Fogadni mernék, hogy a maga lába nem izzad.
- ANCSA:** Lehet, hogy izzad, de nekem soha nem jut eszembe ilyesmi.
- BÓDIS:** *(mereven nézi a lány lábát)* Lenne szíves odaadni nekem azt a harisnyát?
- ANCSA:** Vessem le?
- BÓDIS:** Néhány mozdulat az egész.
Ancsa kényszeredetten leteszi a tálcát az asztalra, aztán tanácstalanul megáll.
- ANCSA:** A harisnyámat vessem le?
- BÓDIS:** Csak, ha nem okoz kellemetlenséget.
Ancsa elszántan felemeli a lábát, és fél lábon egyensúlyozva le akarja vetni a harisnyát, de ez nem megy. Egyensúlyát veszítve leül Bódis mellé, a heverő végére. Zavartan Bódisra pillant, aki figyel minden mozdulatát. Nekiát és sietve, ügyetlenkedve lehúzza a harisnyát és Bódisnak nyújtja. Bódis átveszi, nézi egy ideig, majd megszagolja. Elégedetlenül csóválja a fejét, majd a lányhoz fordul.
- BÓDIS:** Magának nem izzad a lába. (lassan a földre ejti a harisnyát)
- ANCSA:** *(mentegetőzve)* Higgye el, én ezt nem tudtam.
- BÓDIS:** *(szemrehányóan bólogatva)* A végeredmény szempontjából mindegy. A maga lába nem izzad.
- ANCSA:** *(mentegetőzve)* Tessék nekem elhinni, nem tehetek róla.
- BÓDIS:** Semmiről sem tehetünk. Megszületünk, élünk egy ideig, közben vagy izzad a lábunk, vagy nem. Pedig szebben is lehetne élni.
- ANCSA:** *(közelebb húzódik Bódishoz, a harisnyáját szeretné visszaszerezni)* Én mindig egy szép élet után vágytam.
- BÓDIS:** *(a lány meztelen lábászárára pillant)* Mondja, hisz maga a reinkarnációban?
- ANCSA:** *(nem érti)* Én... Én hiszek.
- BÓDIS:** *(óvatosan a lány térdére teszi a kezét, melléje ül)* Tudja Ancsa, amikor délelőtt megpillantottam magát a restiben, hirtelen úgy éreztem, hogy zebrává változtam.
- ANCSA:** *(kuncog, csiklandik a lába)* Zebrává?
- BÓDIS:** Bányalóból fiatal, szerelmes zebrává. *(fél karral átöleli a lányt, másik kezével is szorgalmasan működik)* És vágatok a szabad mezőkön.
- ANCSA:** *(egyre engedékenyebben)* Én is szeretek kirándulni.
- BÓDIS:** Nagyon közel érzem magát, lelkeleg. *(meg akarja csókolni, a lány behunyja a szemét)*
Nyikorogva kinyílik az ajtó és bekúszik rajt az egyik bűvár térképpel, iránytűvel, villanylámpával, s valamilyen nyílás, vagy lejárát után kezd kutatni a szobában. A bűvárral együtt betör a kinti zaj. Ancsa és Bódis szétrebbennek. Ancsa felugrik és felkapja a tálcát. Bódis ingerülten a bűvárra támad.
- BÓDIS:** Mit akar itt jóember?!
- BŰVÁR:** Ez itt barlang vagy szifon?
- BÓDIS:** Barlang. A szifon az ott van kint.
Bódis kituszkolja, közben zsörtölődik.
- BÓDIS:** Barlangok, átjárók, szifonok, ez a fürdő az örültek gyülekező helye. *(ingerülten beteszi a bűvár után az ajtót)*
- ANCSA:** Szifonunk nincs, de van borunk meg csirkénk, tessék fogyasztani.
- BÓDIS:** *(letargikusan)* Barlangi csirke. Bódis leül a heverő szélére.
- ANCSA:** Kérem szépen, ez grillcsirke, Brigitta jól átsütötte. Odavigyem az ágyhoz?

- BÓDIS:** Ne, semmi esetre se. Tegye inkább oda az asztalra. Majd később talán...
- ANCSA:** *(leteszi a tálcát)* Menjek el?
- BÓDIS:** El tudna menni, most, amikor kezdek visszaválni? Ha nem tudok megkapaszkodni egy mosolyban, biztató szóban, a maga közelségében, akkor... akkor...
- ANCSA:** *(tanácstalanul)* Bányaló lesz.
- BÓDIS:** Öreg bányaló.
Ancsa tétován eléje lép, és két kézzel megsimogatja Bódis fejét.
- ANCSA:** Szegénykém... Nem is értem, miért félték magától annyira.
- BÓDIS:** *(lassan maga mellé húzza Ancsát az ágyra)* Csodálatos kezek. A lélek és a finom ujjak cirmos érintése egyetlen pillanat alatt. Mondja Ancsi, maga mi volt az előző életében, valamilyen cirmosféle?
- ANCSA:** Csak otthon voltam. Segítettem az anyukámnak, de nem vagyok Ancsi. Ancsa, olyan nehéz ezt megjegyezni?
- BÓDIS:** *(simogatja a lányt)* Csak a lénye miatt. Azt hittem, előző életében cica volt. Vadmacska, cirmoscica, esetleg tigris, hiúz, vagy talán oroszlán?
- ANCSA:** *(álmatagon)* Milyen furcsákat tud maga mondani. Nem is igen értem, mégis olyan ez az egész, mintha... mintha régen... valami szép...
Bódis a nyakához hajol, megcsókolja, átölelik egymást. Ekkor a folyosóról női sikítás, majd nevetés hallatszik. Hirtelen kivágódik az ajtó és a szobába ugrik egy hiányos öltözetű, vizes nő. Vele együtt beárad a kinti zaj. Becsukja maga után az ajtót és tülel. Hallani, hogy valakik elfutnak az ajtó előtt. A nő húsz és harminc között van, városi jellegű, szépsége pikáns. Magyarázólag Ancsához fordul.
- ANCI:** Ezek a hülyék beledobtak a vízbe.
A hiányos öltözetű nő a folyosó felé figyel. Kint ládbogás hallatszik.
- ANCSA:** *(gyűlölködve, vadmacskává változva)* Fojtottak volna bele, te áltami gyöngytyúk. Idejössz sárlani, és elveszed a tisztességes lányok völegényét!
- ANCI:** *(gúnyosan)* Cö-cö, a tisztességet vegyük le a műsorról. Takács II. belémszeretett. Megérezte rajtam, hogy...
- ANCSA:** Mit érzett meg rajtad?! Olyan részeg volt, mint a segg! Itattátok!
Bódis meghökken.
- BÓDIS:** Kérem, hát ez...
- ANCI:** Nem kellett itatni. Amikor megtudta, hogy repi kurva vagy, ivott magától is.
- BÓDIS:** Kérem, azt hiszem a kisasszony azon a határon...
- ANCI:** Kuss! Papa maga vegye szépen a lélekmelegítőjét és hajcsikázzon.
- ANCSA:** Hazudsz! Te világ szajhája, minden szavad hazugság!
- ANCI:** Ennek is te hoztad be a csirkét.
Ancsa hirtelen telkap valamit és hozzávágja a nőhöz. Ancsi kiurgik az ajtón és elszalad.
- ANCSA:** *(elsírja magát)* Ez kellett neki, ez a vacak nő.
- BÓDIS:** Ki volt ez?
- ANCSA:** *(szípotgva ül az ágyon)* Láthatta, egy szajha. Az Ancsi! A Fröhlich hozta magával Pestről. Kiszagolta a zúrt és bevetette magát. Mindenről az a dög Ibolya tehet.
- BÓDIS:** Aki megmutatta magának a staférungját?
- ANCSA:** *(gyűlölködve):* A staférunggal kezdte. Aztán megirigyelte a völegényemet. Úgy intézte, hogy kettesben maradjanak, de hiába, a völegényem látta, hogy nem igazi nő, inkább egy csökkent tehén. Erre bosszúból megmondta a völegényemnek, hogy én szoktam behozni a vendégeknek a csirkét, és itt maradok a vendégekkel a szobában.
- BÓDIS:** *(reménykedve)* Ez persze nem igaz.
- ANCSA:** *(sírva, dühösen)* Nem érti?! Én hozom be a csirkét és itt maradok! Ez az egyetlen dolog, amin csodálkozik? G épület sincs, csak a papírokon.
Bódis megrökönyödik.
- BÓDIS:** Én meg azt hittem ezekről az emberekről, hogy tisztességesek, csak nem tudnak számolni. *(Ancsára néz)* Egy finom, kedves lány így él. Ez képtelenség.
- ANCSA:** *(nehezen szólal meg)* Ha az Ibolya nem mondja meg a völegényemnek, soha nem tudja meg senki.
- BÓDIS:** *(kétségbeesetten)* De hát maga egy finom lélek... Egy szép lány... Nem értem. Ilyesmire senkit sem lehet kényszeríteni.

- ANCSA: *(feljebb ül, talnak veti a hátát, lábát maga alá húzza)* Nem kényszerítették.
- BÓDIS: Nem tudom elhinni, hogy magának érzelme nélkül ilyesmi eszébe juthatna. Lehetetlen. Ennyire nem ismerhetek félre egy embert. Egy lányt, akiben ilyen finom szépség van.
- ANCSA: Engem nem kényszerítettek. Az igazgató elvtárs csak azt mondta, ha lehet, legyek kedves a vendégekhez, ez a fürdő érdeke.
- BÓDIS: *(csalódottan)* És maga, a fürdő érdekében képes volt...
- ANCSA: Az igazgató elvtárs azt ígérte, hogy lakást kapok majd az ELEKTROTEX egyik épületében.
- BÓDIS: Nem értem. Mi köze van Pap Gedeonnak az ELEKTROTEX házához?
- ANCSA: Sok... Azokat a házakat a fürdő kőművesei építik. Ennyit sem vett észre? Mi a fenét csinált itt egész nap?
- BÓDIS: Úgy értem, hogy a fürdőkombinát karbantartó részlege valójában egy építési vállalkozás?
- ANCSA: Nem értek én az ilyesmihez. A mi kőműveseink Fröhlichnek házakat építenek, az ELEKTROTEX lakatosai pedig nálunk végzik a szerelési munkákat. Hogy ez most vállalkozás, vagy nem, azt mi itt nem tudjuk.
- BÓDIS: *(izgatottan járkál)* Hát ez fantasztikus! Jó, hogy lekéstem a vonatot. Egész nap éreztem, hogy itt valami nem stimmel. *(keserűen felnevet)* Hét páratlan szám összege ezeknél páros szám. Léman sem vette észre, fantasztikus. *(hirtelen megáll, a lányhoz beszél)* Tudja, én azért vagyok itt, hogy néhány dolognak utánanézzek. Már lezárult a vizsgálat, de a gyógyszerészből beírtak hozzánk egy levelet.
- ANCSA: Állati.
- BÓDIS: Hallott róla?
- ANCSA: Nem, erről a levélről itt senki sem hallott. *(elsírja magát)* Ez a piszok Ibolya, ez a korcs tehén tönkretette az életemet.
- BÓDIS: *(zavartan megsimogatja a hátát)* Ne sirjon kislány, az ügysem segít. Majd én, holnap, holnap...
- ANCSA: *(Bódishoz bújik, a mellén sír)* Szabadítson ki innen, nem bírom tovább ezt az életet.
- BÓDIS: Holnap, kislány, holnap valamit kitalálunk, és...
- ANCSA: *(váratlanul megcsókolja Bódist)* Vigyen el innen magával.
- BÓDIS: *(a lány haját simogatja, majd hirtelen felriad)* Vigyem el magammal? *(elengedi a lányt)* Hová vigyem el?
- ANCSA: Pestre.
- BÓDIS: Hogyhogy Pestre? Pest egy idegen város magának. Valahol lakni kell, aludni, dolgozni.
- ANCSA: *(hízelve Bódishoz bújik)* Olyan szépen beszélt a latinokról, én magára bízom a sorsomat.
- BÓDIS: *(igyekszik a lánytól eltávolodni, de nem sikerül)* Rám bizza? Hogyhogy rám? Vigyem haza és mutassam be a feleségemnek?
- ANCSA: Nem bánom, mutasson, csak előbb vigyen el innen.
- BÓDIS: Eredeti. *(hirtelen otthagyja a lányt, és egy széles mozdulatot végez)* Drágám, engedd meg, hogy bemutassam neked Ancsit, a kontroll-reviziónál találtam két kartoték között, remélem jól meglesztek majd... Így képzeli?
- ANCSA: *(duzzogva)* Drágámnak szólítja a feleségét?
- BÓDIS: Hogyan kellene szólitanom?
- ANCSA: Nem tudtam, hogy ennyire szereti.
- BÓDIS: Én, a feleségemet?
- ANCSA: Szólíthatná a nevéen is. Irma kérem, vagy Gizella kérem...
- BÓDIS: *(ironikusan, ingerülten)* Hát persze, vagy elvtársnőnek, szaktársnőnek. A kartárs sem rossz. Figyeljen ide Bódisné kartárs! Így képzeli?
- ANCSA: *(hízelve újra odabújik Bódishoz)* Nekem mindegy, szólíthatja a feleségét drágámnak is, csak vigyen el innen. Maga olyan kedves, finom ember. Nem is tudja, mennyire vártam ebéd után a Fehér Hajóban, de nem jött. Gondoltam, ha eljön, tényleg megszeretett, és akkor elmondok magának mindent őszintén. Az egész rohadt életemet.
- Hirtelen belökik az ajtót. Takács II. nevetve megáll az ajtóban.*

TAKÁCS II.: Mi van nyuszi?! Bonyolódik a bábolnai csirkeprogram?
 BÓDIS: Micsoda?
 TAKÁCS II.: A bábolnai csirkeprogram.
Takács II. a választ meg sem várja, beteszi maga után az ajtót, majd hirtelen kinyitja és újra bedugja a fejét.
 TAKÁCS II.: Nem láttad az Ancit?
 ANCSA: *(mérgeesen)* Nem. *(kidugja utána a nyelvét)*
Takács II. elviharzik, az ajtót be sem teszi maga után. Mozgatja a huzat. Majd újra megjelenik.
 TAKÁCS II.: Apuskám, koncentráljon a püspökfalatra!
 Bódis elengedi Ancsát és becsukja az ajtót.
 BÓDIS: Ki volt ez a megfontolt elvtárs?
 ANCSA: *(elsírja magát)* A Takács II.
 BÓDIS: *(maliciózusan)* Kitűnő férfiú.
Ancsa szipog, a szemét törölgeti, de közben Bódisra leseget.
 BÓDIS: *(járkál, keserűen mondogalódik)* A csirke. Mai tárgyunk kérem a csirke. A tudomány két fő csoportra osztja a csirkét, úgymint közönséges csirkére és parlagi csirkére. A parlagi csirkének három alcsoportja van, a grillcsirke, a barlangi csirke és a közéleti csirke. *(Ancsához fordulva)* Mi az ördögnek sír? Felesleges.
 ANCSA *(szipogva)*: Nem sírok.
 BÓDIS: Látom. Mondja, a közéleti csirkének mindene megvan? Úgy értem, hogy mája, szíve, zúzája?
 ANCSA: *(a sült csirke felé mutat)* Hogyan lenne ennek szíve, meg zúzája... Ez kérem szépen tisztított csirke. Mi már belsőség nélkül kapjuk.
 BÓDIS: De azért ezeknek a csirkéknek is volt valamikor szívük, meg zúzájuk, nem?
 ANCSA: Talán régebben, amikor még éltek.
 BÓDIS: Én is így gondolom. Mondja Ancsa... Mindenkinek maga hozza be a csirkét, aki itt alszik?
 ANCSA: *(önérzetesen)* Hová tetszik gondolni? Csak az országos elvtársaknak.
 BÓDIS: És ha jön egy fontos, de nem nem országos elvtárs, az nem kap csirkét?

ANCSA: Nálunk minden fontos elvtárs kap csirkét... Hát, aki ugye igényli... Az a rend, hogy a megyei elvtársaknak Pötyi, a járási elvtársaknak meg az Ibolya hozza be.
 BÓDIS: És a helyi elvtársaknak?
 ANCSA: Azok hoznak magukkal.
 BÓDIS: Csirkét?
 ANCSA: *(kicsit ironikusan)* Van úgy, hogy tyúkot. Tetszik tudni, hogy van...
 BÓDIS: Értem... Az országos elvtársaknak maga, a megyeieknek Pötyi... Pötyi...? Hogyan néz ki ez a Pötyi?
 ANCSA: Szőke csaj.
 BÓDIS: Szőke... Nem láttam. És a járásiaknak az Ibolya. *(Töpreng, idegesen járkál, majd megáll és merően Ancsára néz)* Mondja, amikor Léman itt volt, akkor...? Úgy értem, Léman kapott csirkét?
 ANCSA: Léman mindig kap.
 BÓDIS: *(idegesen nyomoz)* Mindig... És ki vitte be neki a csirkét?
 ANCSA: *(vállat von)* Léman országos elvtárs.
 BÓDIS: *(megáll, hitetlenkedve néz Ancsára)* Borzasztó! Borzasztó az én életem. Ez a fürdő...
 ANCSA: *(hosszú csend után)* Most haragszik rám?
 BÓDIS *(keserűen nézi a lányt, majd elmozdul)* Soha az életben nem eszem többet csirkét! *(nosztalgikusan, járkálva, meg-megállva)* Pedig a grillcsirke az ételek királya. Sültcsirke vörösborral. Délben, időnként vacsorára. Ez egy életforma volt, valamikor...
 ANCSA: *(a bor felé int)* Ez sajnos fehér, de ha akarja, azonnal kicserélem vörösborra. *(elindul az asztal felé)*
 BÓDIS: Nem a borról van szó. *(legyint)* A bor mindegy. De az élet... Tudja, hogy magát én tényleg megkedveltem? Úgy értem, hogy lelkileg bizonyos közelségbe kerültem... Azt hittem, hogy maga naiv, tiszta álmodozó... És kiderül, hogy...
 ANCSA: *(értetlenül)* Mi derül ki?
 BÓDIS: *(letargikusan)* A csirke.
 ANCSA: *(megsértődik)* Ha nem akar magával vinni, nyugodtan megmondhatja. Nem kell itt ilyen sóhajtozást

- csapni. Szerettem volna elmenni magával Pestre, de ha nem visz el, úgy is jó. Nem olyan nagy szám az a Pest. Volt nekem egyszer egy finom udvarlóm, az Velencébe akart magával vinni. Már az otthonunkat is eltervez-tük. Szép terítő lett volna az asztalon, vágott virág, és az ablakból beelát-tunk volna esténként abba a kanális-ba, amibe maga a tenger folyik.
- BÓDIS: És elvitte magát Velencébe?
- ANCSA: Nem. Közbejött valami. Áthe-lyezték és nem kapott útlevelet az új helyen.
- BÓDIS: Fogadni mernék, hogy ezzel a velenceivel itt ismerkedett meg a für-dőben...
- ANCSA: És ha itt? Mi van abban? Ne legyen ilyen maradi.
- BÓDIS: *(keserűen)* Maradi? ... Nem ér-ti, hogy én magát tényleg megszeret-tem? Olyan volt az egész, mint egy álom. Találkozik az ember valakivel, aki szép életről álmodik, finom érzé-sei vannak, csak egy kicsit még... Aztán kiderül, hogy nem igaz a szép finom élet, nem igaz a vőlegénye, nem igaz, hogy asszisztens egy intézetben, semmi sem igaz. Mondja, a paplanja legalább sárga?
- Kint növekszik a zaj. Zene, nevetés, sikítás.*
- ANCSA: Képzeld, sárga. *(leül a heverő szélére, kitér belőle a sírás, felnéz)* És az a kép is igaz, az erdő, a kanyargó patak, a szarvasok. Vigyen el magá-val!
- A zaj fokozódik a fürdőben. Bódist idegesíti a lány sírása, a zaj és a hely-zet, amibe keveredett.*
- BÓDIS: Mi a fene van ebben a nyava-lyás fürdőben?
- Ancsa lassan felnéz, zsebkendőjével megtörölgeti a szemét, arcát.*
- ANCSA: Szerda van...
- BÓDIS: Szerda? Na és, ha szerda van?
- ANCSA: Pap Gedeon és Fröhlich szer-dán állítják össze a futballcsapatot. A játékosok is bejönnek.
- BÓDIS: Azok is beleszólnak?
- ANCSA: Nem, azok csak ülnek a vízben.
- BÓDIS: Ülnek?
- ANCSA: Ülnek és isznak. *(melléje lép, karját simogatja)* Tudom, hogy most nem vihet magával, de talán egy hó-nap múlva... Írna nekem egy levelet.
- És én akkor elutaznék innen. Vala-hogyan szeretnék elmenni, de nem tu-dom, hogyan kell. Még soha nem mentem el véglegesen.
- Bódis együttérezően rápillant, bólint. Kintről női kiáltás hallatszik be.*
- NŐI HANG: Itt vannak a vadászok! Itt vannak a vadászok!
- Ancsa határozottabb biztatást vár Bó-distól. Elsírja magát. Bódis a kinti za-jokra figyel. Csörömpölés hallatszik, majd hangoskodás.*
- BÓDIS: *(ingerülten az ajtó felé lép)* Ho-vá kerültem? Ebben a gyógyfürdőben csak megőrülni lehet!
- Feltépi az ajtót, indul kifelé. Az ajtó nyílásában ott áll az igazgató.*
- PAP GEDEON: *(sápadtan)* Azért jövök, hogy elnézését kérem. Ma itt egy ki-csít nagy a zaj. Nem értem, mi tör-tént.
- Csörömpölés, zörgés hallatszik a fo-lyosóról.*
- VADÓR: *(hangja kintről)* Világfür-dő!... Hol az a híres Pap Gedeon?
- PAP GEDEON: *(Bódishoz)* Ilyenekkel vagyok körülvéve. *(kitelé kiabál)* Mit akar?!
- Ancsa hangosan felzokog, Bódis és Pap Gedeon között kiszalad a szobá-ból. Pap Gedeon utánalép, elkapja a karját.*
- PAP GEDEON: *(szeliden)* Menj vissza kislányom.
- ANCSA: Nem megyek.
- PAP GEDEON: *(szigorúan)* Menj vissza hozzá!
- ANCSA: Nem! Elegem van ebből az életből! *(kitépi magát és hangos zo-kogással elszalad)*
- VADÓR: *(hangja kintről)* Hol van Pap Gedeon? Bujkál előlünk?
- PAP GEDEON: *(kitelé)* Mit óhajt?
- VADÓR: *(kintről)* Adják vissza az agá-cásunkat!
- Pap Gedeon, hogy lezárja a hangos-kodást, erőlyesen becsapja az ajtót.*
- PAP GEDEON: *(Bódishoz)* Láthatja, ré-szegek mind!
- BÓDIS: Ezek részegek, de itt a fürdő-ben néhány csaló és tolvaj is akad.
- PAP GEDEON: Kizárt dolog. A belső ellenőrzés már rég elkapta volna őket.
- BÓDIS: Tegnapelőtt névtelen feljelentést kaptunk a fürdőből.

PAP GEDEON: *(sápadtan)* Érthetetlen, itt mindenki megőrült. Nem tudják, hol vannak.

BÓDIS: Így van, megőrültek. Nem tudják hol vannak és azt sem, hogy már 1976 van.

PAP GEDEON: Mondja, próbált már maga felépíteni egy üzemet?

BÓDIS: Nem értem, mit akar.

PAP GEDEON: Akkor házat... Mondjuk, egy egészen kicsi nyaralót, vikendházat csak felépített már?

BÓDIS: Semmit sem építettem. De hogy jön ez ide?

PAP GEDEON: Akkor maga nem fog megérteni minket. Csak az ütközik a szabályokba, aki csinál valamit. Csak annak fáj, hogy nincs elég cement és téglá, aki épít valamit, aki minden zsák cementért felárat fizet. Aki nem épít semmit, annak mindegy, hogy a ház 1976-ban vagy 86-ban épül fel. Aki nem épít üzemet, házat, annak mindegy, hogy a kőművesek bérét mi-ből fizetik. Aki nálunk nem akar semmit, nyugodtan él, mint maga!

BÓDIS: De én akarok!

PAP GEDEON: Mit akar maga? Egy szelet vajás kenyeret és húsz cigarettát. Ezt nálunk már nem kell akarni. Adják.

BÓDIS: Én a rendet akarom. A tisztaságot!

PAP GEDEON: Rokonszenves gondolat...

Bódis hirtelen felemeli a tálcát és a bontatlan csirkével, borral az igazgató kezébe nyomja.

BÓDIS: A G épületet, ha ugyan van ilyen, holnap megnézem. A szemle után újra átvizsgálom a könyveiket, az összes dokumentációt, bizonylatokat, mindent.

PAP GEDEON: *(dühödten áll a tálcával a kezében)* Maga nem tudja, hogy én ki vagyok! Én úgy kirúgatom a főhatóságtól, hogy a szakszervezet sivatagi rókának álcázva, hasoncsúszva, titokban viszi maga után a gyorssegélyt!

BÓDIS: *(hidegen, nyugodtan)* Az lehet. De előbb én gondosan átnézem a tervidőszak egész dokumentációját, és megírom a jelentésemet négy helyre, négy példányban.

Kint lövések hallatszanak. Pap Gedeon rémülten az ajtó felé ugrik. Színpad tordul.

BÓDIS: *(fáradtan, keserűen)* Kirúgat?... Nem rúgathat ki egy becsületes embert... Nem hinném.

Forog a színpad, előtűnik a fürdő előcsarnoka. A vadászt Mustos és Buzsáki lefogják. Puszkáját elveszik tőle.

VADÓR: Világfürdő?! Hol az a híres Pap Gedeon? Bujkál előlünk?

A forgószínpad megáll.

PAP GEDEON: Mit akar itt? Óhajt valamit?

VADÓR: Az agácásunkat óhajtom! Az agácásban szokott végződni a nyúlstráf. Amióta a báró elment, ez a mi területünk. Az öreg vadászok itt már levetették a csizmájukat és belógatták a lábukat a kifolyó árok meleg vizébe. Órákig elüldögéltek itt. Kis tüzeket raktunk, a nyulpaprikás hamar elkészült. A demizsonok is kifogytak. Alig daloltunk. Bűn ez? Tilos énekelni? A fürdőbe csak néha mentünk be melegedni.

PAP GEDEON: Ledobálták a döglött nyulakat meg a fácat a pult elé. Csupa vér lett a kövezet.

VADÓR: Ledobáltuk, ha gyűlés volt! Régen itt közösen határoztunk. De maga kitiltotta innen a népet. Az agácást meg elkezdte pusztítani. Mondták, hogy messzire ér a keze, de azt nem gondoltam, hogy a vadászgyűlésig el-ér! Ráijesztettek az emberekre, a többit megvették! Kicsoda maga? Mit akar minálunk?

Bódis megjelenik az ajtóban.

PAP GEDEON: Fürdőt! Világszínvonalat! Valamit, ami... *(legyint, Bódis-hoz)* Részegek. *(a vadórhöz)* Mit óhajt?

VADÓR: Adják vissza az agácásunkat!

PAP GEDEON: Kivágatom! Arra terjeszkedik a fürdő. Azért nem fogunk lemondani az idegenforgalmi bevételekről, mert maguk hajdan a fürdő kifolyó árkában áztatgatták a bütykös lábukat.

BÓDIS *(bizonytalanul)* Ha a kölcsönös bizalom alapján megvizsgálánk, akkor talán...

VADÓR: Maga ne vernyákoljon itt. Megszolgált már a jutalmát. A cica-baba este bent lesz az ágyában. A nép meg keresheti az igazságot.

BÓDIS: A népet hagyjuk ki a dologból. Maga állatokat tarthat, legeltetési joga van és a fia állatorvos lesz.

VADÓR: A munkám által!

BÓDIS: És a hallgatása által. (Pap Ge-deonhoz) Telekkönyvileg kié az erdő?

VADÓR: Az erdészeté!

PAP GEDEON: Ne vegye komolyan, ez csak formalitás.

VADÓR: Formalitás? A mi erdők magának formalitás? (a puskájáért ro-

han, lefogják) Rendet csinálok itt! Rendet csinálok az emberek nevében! A színpad végső forgásba kezd.

PAP GEDEON: Rendet csinál? Magának itt nem kell rendet csinálni. Magának aztán nem. Ebben a fürdőben rend van.

VADÓR: Rend van?

A színpad teljesen elfordul. Bódis az előszínpadra lépett, csak rajta van fény. A színpad forog hátul, a zaj és éneklés erősödik.

BÓDIS: (magának és a közönségnek ironikusán) Nem kell itt rendet csinálni... Nálunk rend van.

Függöny

Előő néjz

mondta az Úr Jónásnak: „Kétféle és megúj
Ni mi nébe, kiáltja a Város ellen!
Naggyatt a baj, megárcsult a gonokság,
se nagy es halgyai seut la barmat moflak?
szólt, és föltrele Jónás, hogy haladna,
De nem hová a mennybeli akarta,
mi vel ri helle a prófétaság,
fél a várostól, sivatagba vágyott,
ahol magány és beledés orvere,
sem hogy a földet népség megkövesse.
Kerültem anint Jafó kisköztbe
hajóra szállott, mely elnimis őtel
Társi: felé, s megadta a hajóbent,
fuhám an Úr, miint lobog a köhid!

Dünnögő

*Regéket dünnögtem madárfejjel
díszített bölcsők előtt.
Arcomba csapott a betlehemi
pásztor király szegénység-szaga,
Heródes hóhér-büze.
Bukdácsoltam vállakra kényszerített
keresztek, lándzsákkal-kisért
koporsók után,
fekete városok háborút dicsőítő
címere alatt.
Mivégre lettem?
Lezuhantam a szerelem
aranylemezekből kalapált erkélyéről.
Búcsúztattak félszárnyú mosolyok,
kihunyni készülő lobogások.
Hal vesztett pikkelye, annyit ért életem.
Virágból szószéket építettem.
Bekerítettek. A szószéket ledöntötték
iszaposszügyű szörnyek:
öklelő támadások,
tetvesbundájú marakodások.
Kardom vércsatornájába
kis vakondtúrásokat rakott a rozsdá.
Pajzsomon kígyók és pókok alszanak.
Neki kellene vágnom újra a világnak.*

Az eget lobbantó asszony

*Suhog a menny, a madár-virággal
hímzett fátyol. Eljött a nyár-hívó,
az eget lobbantó asszony.
Hajoljatok rá rigó-szerelmet
rejtő fák; forrás csókolja ujjait,
pitypangtól hamvas tű. Ölel
a fény lepkéket himbáló sűrűjében,*

*hátán, lombokkal cirókált mellén
pipacsok szája ég. Ime a nyár-hívó,
ki a földmagasztalódásban enyém,
röptét őrzésre-méltó csillagok védik.
Galaxis-ligetek lánya Ő. Munkálkodik
a szerelem ágyásaiban. Neveli az
öröm kegyelem-dús növényeit,
a jóság üdvösség-szaporító
gyümölcsseit. Ime a nyár-hívó,
feje okosság arany kápolnája,
tenyere bizalom babáját csalogató rózsza,
szelídség-búzának fénybe csorgatója.
A magasság kapuja küszöbén állva,
nem érhet bennünket békétlenség
szélvert havazása.
Jég-kardok, jég-lándzsák nem ütik
szívünket jégdzirom-fehérbe.
Boldogan simul vigyázó ölünkbe
kalász-tejéjú fiúnk, a Béke.
Ime a nyár-hívó, ki kibontja
a termékenység meleggel borított
kosarát. Ezüstbe árad
a liliom-nyakú libák népe.
Piros kislány-ruhákba,
bimbókból szőtt ingecskekbe
öltöznek a játékhoz készülő ágak,
a méhekkal bujálkodó bokrok.
Szívünkre nem sújthat
márvány-fejszével a Tél. A szív
nem törhet, mint tollak bíborából
botokkal köre dúlt fészek.*

Csillagtól csillagig

*Jó apám mormolta: „Nyíljon a tavacska,
békalencse-házból szökjön a halacska.”
Szél-sámán boruljon víztaraj-csikóra,
lonc-ingben borulok mesemondó lóra.
Száguldok, az ösvény lángoktól sőrényes,
térdelek az égi rózsafák tövéhez.*

*Rózsafák tövéből nő sastollas dárda,
sugaras vasának harcos kondulása
csillagtól csillagig hőmpölyög az Űrből.
Holdfia, Napfia vándorolva kürtől.*

*Zsongató kölyökkor, zsongató Vasárnap,
fordít az örömnék szikla-verte hátat.
Szikla-verte háttal vánszorog a férfi.
Parázs-bakancsokban hányat lehet lépni?
Hátra vagy előre? Csontomat megtörve
havazó országból behavazott földre.*

*Fojtó havazásból lobogok-e újra,
ha apám a flótát anyám előtt tűjja?
Muzsikás madárként röpködök utána:
tölgyről ezüst tölgyre, gyolcspuha akácra.
Éjfélnélkor gyöngy-ajtós kemencék hevülnek.
Éjfélnélkor a mennyben kenyereket sütnék.
Lisztetek a malmok, lomhán zakatolnak.
Gyémántfejű kutyák kakasra csaholnak.
Ölelném apámat. Ő a mélybe, én föl.
Nyár piros kéménye lombok mögött füstöl.*

*Sirályhangú hajnal csöndem ostromolja.
Fejem fölött fecske, bársony-nyakú gólya.
Tehenek fülében rétek hallgatóznak.
Folyóparti rönktől oldalaz a csónak.
Sarlókon, kaszákon ébrednek az öklök.
Búzatáblák arany ablakain zörgők.
Menyecskényi kéve lendül a szekérre,
süveges kazlaknak szaporább a fénye.
Csűrében énekel a megváltó gazda,
kévéről kévére lépked a magasba.*

GALAMBOSI LÁSZLÓ júliusban tölti be ötvenedik évét. Szeretettel köszöntjük és további sikeres alkotó tevékenységet kívánunk Pécssett élő munkatársunknak. (A szerk.)

Ébredjünk fényesen

*Kenyér meg kés igazat mond.
Vizünk-borunk is ráhagyja:
testünk meleg ringásától
marad az elmúlás holnapra.*

*Egyszeri itt-létünk bokoralja
füvet marasztal,
- ne aludjunk el disztelen,
ne ébredjünk föl fénytelen -
s csillagot tüzdel
lesütött szemmel a kormos ég
tarajló gyerek-hajunkba -*

Kettős dallam

*Lengyel az ének,
a sírás magyar:
mentősziréna
útszélre zavar,
körtáncot járnak
kubikostalicskák -*

*szavak könyörgését
zene fekteti ágyra
- várjatok rám,
reggel dörömbölök csak,
megkergetem a Holdat:*

*- Ébresztő:
Nézzük meg, fiúk,
hová akasztják hálóingjüket
az éneket-síró lányok,
mielőtt szemünkbe hemperednek!*

Visszatérés

1.

Keringek apám sírja körül, a nemrég még idegennek ható városban és érik bennem a düh. Apró kezdeményei, mint finom vegyi hatás, mocorognak és sötét amöbaként növekednek. Átitatják a sejteket, a tudatalattit s lassan átszivárognak a tudat fehér mezejére is. Zavarják a látást, a mozdulatot. Keringek a városban, mind közelebb járok a temetőhöz, de ki nem szállnék sárga pléh-dobozomból. S ahogy így megnyilvánul silányságom és nem vagyok képes ellene tenni, még ingerültebb leszek.

– Végül is miért volt az apám? – mondom a műszerfalnak. – Nem tudott az apám lenni! . . . Nem tudott! – ezt már kiáltom. A nyitott kocsiablakból bizonyára kihallatszott, mert a piros lámpánál valaki rám bámul. Hosszsan néz be az ablakon. Talán ismerős vagyok neki? . . . Dehogy! . . . Azt nézte, hogy kivel beszélgetek? Kivel kiabálok? . . . Hát magammal! Egészen természetes dolog, hogy az ember önmagával kiabál.

El kéne menni a temetőbe. Barátaimmal jöttünk Zalába, Cs. és L. riportot írnak. Én találkozóra megyek, s talán magam is írok valamit. Többet kéne tudnom arról a megyéről, ahol születtem! Többet kéne írnom az itteni emberekről. M. barátom „szerzett” egy erdészt, aki gyönyörű szobrokat farag. „Kicsiben michelangeloi formák! Majd meglátod” – mondta nagy lelkesedéssel. Talán igaza volt. Bár csodáltam a fafaragó erdészt, rám nem volt olyan nagy hatással. De azért megírom.

A temetőbe kellene menni! Számolok magamban. Csaknem egy éve annak, hogy meghalt az apám, de nem voltam a sírjánál. Mi ez? Lustaság? Vagy megnevezhetetlen félelem? Azt hiszem, mind a kettő.

Hirtelen elhatározással arra kanyarodok, amerre a temetőt sejtem. Először túlhajtok azon az utcán, ahol be kéne fordulni a kapuhoz. Lassítok, melegen van és sajátos rossz érzés lüktet szét bennem. Talán mégse kéne elmenni a temetőbe? De igen! Hányszor jártam ebben a városban a temetés óta? Háromszor vagy négyszer? És egyszer se mertem elmenni a temetőbe! Nem jutok el ide gyakran. Most elmegyek, akármi lesz is!

Lassan visszafordulok, s eszembe jut apám csúfondáros megszólítása: „a fiatalúr”, igen, a fiatalúr finnyás, elegáns kocsiján szégyell elmenni az örök kerékpáros, országcsavargó apja gondozatlan sírjához! Mert persze röstelli is a dolgot a „fiatalúr”! Hirtelen dühhel rántok a kormányon. Fékcsikorgás mögöttem. Kiabálnak, integetnek . . . Igen, igazuk van. Kiintek, hogy elnézést. Későn ismertem meg az utcát, ahol be kell fordulni a temetőhöz. Ez az integetés megnyugtat. Higgadtan, lassan hajtok az új lakótelep peremén. Nemsokára itt lesz a temető. Már felismerem az utcát, a házakat, amiket a sír kiválasztásakor, majd a temetés alkalmával láttam. Fölhajtok a temető előtti kis térségre és megállok. Meleg van. A temetőben alig van mozgás. Hirtelen eszembe jut, hogy a délelőtti találkozózn több csokrot is

kaptam a gyerekektől. Budapestre csak holnap megyek vissza, a virágok elhervadnának. Fogom a csokrokat és a csomagtartóból műanyag palackot emelek ki. Megörülök a gondolatnak. Valahogyan beleásom a sírba, a palackba vizet teszek, így egy darabig nem hervadnak el a virágok... Hallod, Kisferkó, lesz virág a te sírodon is!

Viszem a palackot, a három csokrot és még egy kis lapátot is, amit még a télen tettem a kocsiba, hátha valahol elakadok a hóban. Nézegetem a kis szénlapátot és mosolygok. Ezzel ugyan fagyos havat nem lehetett volna lapátolni. Maroknyi csak az egész! Ez is afféle homokba dugott fejű önmegnyugtató! Afféle kisferkói okoskodás!... Hiába, ez így van. Hasonlítok apámra. Vajon milyen lehet az arca ott a földben? Vagy már csak a csontja van? Újra számolok: igen, egy hónap híján egy éve volt a temetés. Nincs már arca. Ettől a gondolattól mintha megemelkednék, mintha álomban történe, úgy keresem apám sírját.

Izzadok és szégyenkezek. Ha valaki lát, bizony nem tudja, mire gondoljon. Kis töprengés után rájövök, hogy merre kell keresnem a sírt. A kerítés mellé gondoltam én, a nyírfák alá, hogy majd könyebben megtaláljuk. De anyám mást akart. Nem vitatkoztam. Tehát valamivel időbb lehet, de melyik sorban? Lassan baktatok s nézegetem az új, friss sírokat. Feltűnően sok van. Az alsó részen gyerekek sírjai. Néhány hónapot éltek, néhány évet... Testvéreim hármas sírja, már sehol se található hármas keresztje jut eszembe. De rég láttam ezt is a pacsai temetőben! Mikor is? Lehet annak tizenöt-húsz éve, vagy még több. Mindegyikük csak néhány napot élt. Vajon anyám tudja-e még, hogy hol volt a sírjuk? Aztán ott van Dobos Katalin nagyanyámé, a szigorú nevelőmé és Kiss János nagyapámé... Egymás mellett nyugszanak. Ott se voltam, legalább tíz éve, pedig Pacsára többször eljutottam. Veri a fejemet a nap, arcom ég a szégyentől, a gondolat nyomán. Hirtelen megborzongok, kisfiam kérdezte meg a minap: „Apa, a pacsai nagyapa is hatvankilenc éves volt, amikor meghalt, meg a te nagyapád is?” „Igen” – mondtam neki. Kissé eltűnődött és azt mondta: „Mondd, akkor te is hatvankilenc éves korodban fogsz meghalni, meg én is?” „Butaság” – mondtam neki. De talán nem is olyan nagy butaság!

Megvan a sír. És jól sejtettem, hiába adtunk pénzt, nem magasították föl. Megsüppedt, alig emelkedik dombja a talaj fölé. Gazos, gondozatlan. A fejfán csak a volt-koszorú drótja rozsdállik és a lila szalag maradt meg. Miféle papírból készülhetett? Próbálom elolvasni a feliratot, de nem tudom. Mit is írtunk rá? Nem jut eszembe. Az annál inkább, olyan ez a sír, amilyen Kisferkó volt! Pontosan olyan!

Kicsit toporgok a melegben, aztán letérdelek és megpróbálok a kőkemény földre a keresztnél egy kis lyukat kaparni a lapáttal. Nehezen megy. Dühhel kaparom-ásom a sír földjét, de alig van eredménye. A kis lapát is elgörbül.

– Az istenit! – káromkodok hangosan. Majd óvatosan kiegyenesítem a lapátot, féltő, hogy eltörik. Már óvatosabban kaparom, mélyítem a lyukat a műanyag palacknak. Már közben is éreztem, mintha valaki figyelne. Felállok, hogy a korábban észrevett vízcsaphoz menjek vízért, amikor látom, hogy a harmadik sírnál áll egy zömök, kopottruhás, félszemével hunyorgó, siltes sapkás ember és engem néz.

– Jó napot – köszönök oda önkéntelenül.

– Aggyisten – köszön vissza és kissé bicegve közelebb lép. Jobban

megnézem. Igen, a jobb szemével valami lehet, csak résre van nyitva. De ez nem hunyorítás, hanem testi hiba vagy talán betegség maradványa.

– Hát ezt se gondozták – jegyzi meg, miközben körülfürkészi a sirt.

– Nem... Messze lakunk. Budapesten. Annakidején hiába fizettem a sírásóknak, nem csinálták meg. Nem magasították föl. Pedig megígérték.

– Háát, ilyenek ma az emberek – mondja és cigarettát vesz elő, lassan matatva találja meg, de arra már eléje mutatom az enyémet.

– Tessék ebből.

– Köszönöm, az talán jobb – mondja s vesz az enyémből.

– Nem jó ez egyik se – jegyzem meg, hogy mondjak valamit, mert közben kitaláltam, hogy az öregember miféle is lehet. Na, talán segít a sors és lesz, aki rendbetegye a sirt.

– Hátiszen... – elhallgat, rágyújtunk. – Az apja talán? – bök a sír felé.

– Igen... Az volt.

– Na, szegény.

– Elvitte az alkohol – esik ki belőlem akaratlanul is a szó, de gyorsan enyhíteni akarom. – Szóval igen legyöngült, mert a bor, tudja, a zalai lőrék... És akkor a szíve... (Ekkor villan belém, fogalmam sincs, mi volt apám halálának közvetlen oka. Valami jegyzőkönyvet talán anyám alá is írt annál az orvosnál, aki bizonyos vétkességet érezhetett, amikor elment a Balatonra vasárnap délután. Haldoklót hagyott magára!...)

– Haj, az a szív!... Aztán hány éves volt?

– Hatvankilenc.

– Élhetett volna, kérem – mondja és ümmög. Szerszámhoz szokott, vas-tag ujjai közt furcsán áll a cigaretta. Talán be kéne mutatkozni, gondolom. Meg is teszem. Ő is.

– Pinczés József, kérem. Örvendek.

– Én is.. – Allunk, szívjuk a cigarettát. – A bácsi, Józsi bácsi, ugye mondhatom így...

– Hogyne, hogyne kérem.

– Mert hát én is zalai vagyok, voltam... Apám pacsai, de ide hozta a mentő és nem vitettük haza.

– Még jó, hogy itt kaptak helyet, ebben a temetőben. Betelt ez már, nem nagyon engedélyezik ide a temetkezést.

– Dehát nagyon sok új sír van itt a közelben is.

– Háát, vanni van... Pedig a főnökség nem akarja. Már megvan az új temető. Ez nem is jó helyen van, de nem ám. Az új lakótelep, meg a város közepén!... Ki látott ilyet, kérem?

Óvatosan próbálkozni kezdtem.

– Szintén sirt tetszik gondozni?

– Azt csinálom – mondta lassan, majd kis szünet után hozzátette –, de nem az én hozzátartozómé. Van ilyen több is. Mer hogy nyugdíjas vagyok.

– Nyugdíjas?... És... és hol tetszett dolgozni?

– Háát sokfelé. Utóljára itt, a temetőben. Mikor beköltöztünk a gyerekekkel a városba, éppen itt volt hely... Aztán maradtam.

– Tehát amolyan nyugdíjas munka ez?

– Nem éppen, magándolgozok ezek. Van egynéhány sírom, azokat gondozgatom. Engem kérem meg lehet találni itt minden nap. Tudja, köll a pénz. Mert a gyerekekkel sincs minden rendben. Az egyik onokám mindétig beteg. Még egy fagyaltot se ehét meg szegénkém, mert rögtön begyullad a torka. A nagyobbak is voltak bajok, de hálaistennek, az meggyógyult.

- Igen, a gyerekekkel sok a gond... - próbálok közbeszólni, mert az öregember ugyancsak fölalta a sapkáját a feje tetejére s láttam, az életét készül elmondani. Együttal el is szégyelltem magam. Van időm, hadd beszéljen az öregúr.

- Meg ezek a mai fiatalok - néz rám, hogy folytathatja-e vajon? Figyelmesen nézek vissza. Úgy döntött, folytatja. - Tudja, nem azért mondom, de fáj. Nagyon fáj az embernek. A vöm, meg a lányom szét akartak menni. Valahogyan összegyűjtöttük a pénzt (összgyűjtöttük) és autót vettek. Gondoltuk az asszonnyal, talán így együtt maradnak. Háát, nem tudom. Nem tudom.

- De talán...

- Talán. Most mintha nem veszekednének annyit. Elmennek együtt és velünk maradnak a madárkaím. Na, nem baj. Szeretjük őket. A kisebbet én hordtam orvoshoz. Szereti is a nappapát. Így mondja, tetszik tudni, nappapa.

- Mindig van valami az életben... - mondom, de már rá szeretnék térni a kérésre. Tapogatóznék. - Aztán sok munkát adnak a sírok?

- Háá... - igazítja a sapkáját, majd leveszi, zsebkendővel megtörli a homlokát. - Istentelen meleg van... Szóval sokat, bizony sokat. Dehát köll a pénz. Csak legalább ne hiába köllene!... Mondtam is az asszonynak, nekünk már semmire se köne, mi meglennénk anélkül is. Dehát a gyerekek! A mi sorsunkat nyomja az ő gondjuk is. Az ember nem lehet elég öreg ahhoz, hogy hiányozzon! Így van ez, én mondom. A múltkor is, hát nem éjszaka lett rosszul a gyerekek! Köhögött, köhögött szegénkém, majd megfulladt. Azok meg, tuggya, a szülei, elváltak valahova az autóval. No, nekem köllött az éccaka kellős közepén elszalannom a doktorhoz. Persze privat. Tuggya, hogyan van az. Ha privat is megyünk hozzá, jobban odanézi a kórházban is. Így is vót!... Mert aztán kórházba is került a gyerek...

- És most jól van? - szólok közbe, mert nagyon belelendült az öreg.

- Hálístennek, jól van. Már sétáltunk is együtt. Haj, mi is lenne ezekkel a gyerekekkel, ha az öregek nem lennének!

- Bizony, nagy könnyebbség, ahol vannak öregsülők... Én is tudom, hogy a nagymamától meg a nagypapától sok olyat megtanul a gyerek, amire a szülő nem érne rá... Meg, ha rá is ér... - legyintek.

- Hátiszen, úgy van, ahogy mondja.

Újra lehajolok a sírhoz, a kis lapáttal próbálok kaparni a száraz, kemény földet.

- Segíthetek valamit? - Még közelebb lép.

- Köszönöm, ezt a lyukat... Ide akarom beletenni ezt a műanyagot, a virággal.

- Na, azzal a kis lapáttal aligha megy, csak eltörik.

- Igen, úgy látom én is.

- Na várjon, - odalép a sírhoz, megnézi, majd elbiceg egy távolabbi sírhoz, szerszámért. Én addig a vízcsaphoz szaladok, teleengedem a műanyag palackot vízzel. Amire visszaérek, már készen van a lyuk.

- Köszönöm.

- Nincs mit. - Az ásóra támaszkodva áll, aztán amint belehelyeztem a palackot a lyukba, kis földet kapar köréje, nehogy eldüljön. - Így a, jó lesz egy darabig. - Elhallgatott, nagyot szívott a cigarettából, s mintha csak az én erős rá gondolatomat mondta volna ki, hozzátette: - Ámbár az egész sír állapota... - Itt közbevágtam:

- Kedves Józsi bácsi, a lelkiismeretemen könnyítene, ha még ezt a sírt elvállalná. Pestről idejárni, gondozni, lehetetlen.
- Hátiszen... - sapkáját megint feltolta s akkor már sejtettem, hogy elvállalja.
- Vállalná még ezt a kis sírt? (Miért mondtam, hogy „kis” sírt? Egyformák ezek. Igazából „szegény” sírt akartam mondani... Miért?)
- Háát...
- Természetesen megfizetném. Ahogy tetszik gondolni. Én mindent...
- Magasítani kéne ám, földet hozni.
- Igen, igen - bólogattam buzgón.
- Meg virág is kéne, magot venni - vakargatta a fejét.
- Nem sajnálom én a pénzt, apám sírja - mondtam nagyvonalúan, és már el is szégyelltem magam.
- De azt nem lehet most elültetni. Először földet köll hozni, nem is keveset. Nagyon lesüppedt ez - döfögette az ásóval.
- Igen, alaposan lesüllyedt... - mondtam és újra arra gondoltam kínzó belső kényszer hatására, hogy milyen lehet vajon apám arca. Ráismernék-e, ha most kibontanák? Mennyire nőtt meg ősz haja? Megismerném-e az esküvői ruhámat, amiben eltemették?
- Aztán öntözni is kéne - hallottam a hangját. - Sok, igen sok víz kell hozzá.
- Igen, víz.. - bólogattam, de alig tudtam szólni. Csúfondáros és szégyenletes a helyzet, erre gondoltam. Alkudozok azon, hogy apám sírját gondozzák. De nem, nem is alkudozok, akármennyit kér, megadom, határoztam el. Csak már túl legyünk rajta. Csak vállalja! A meleg is elviselhetetlen volt. Délután két óra körül lehetett.
- Hát nem bánom - mondta végül.
- Természetesen előre fizetek - kapaszkodtam bele szavaiba. - Menynyit... Szóval, mit tetszik kérni?
- Háát... Az én eredeti szakmám a kőművesség, de ugye itt is dolgoztam már néhány évet a nyugdíj előtt.
- Igen - mondtam és a pénztárcám után kotorásztam.
- Mennyi falat fölraktam én! Állnak is azok. Mind meg lehet nézni!
- Tehát hogyan tetszik gondolni, Józsi bácsi? - Kinyitottam, majd megint becsuktam a pénztárcámat. Közben kis ijedtség is motoszkált bennem. Nem emlékeztem, mennyi pénz van nálam. A szállodát is ki kell fizetni, és egy napot még a városban leszek... Mennyit kérhet? Öt vagy hatszáz forintot? Egyszerre megéreztem, hogy nedves rajtam az alsónadrág, az ing. Szorongva vártam a válaszát.
- Hát a föld ugye, meg a virágmagok, mert körbe kell ültetni, aztán naponta locsolni köll majd... Ugye... - föltolta a sapkáját, a cigarettát a szája sarkába csúsztatta, mellette beszélt és jobb szemét időnként teljesen lehunyta.
- Tudom, tudom - türelmetlenkedtem -, van itt elég tennivaló. - El is határoztam, akármennyit kér, kifizetem. Majd csak szerzek valahol pénzt, ha szükséges. M. barátom itt lakik, tőle is kérhetek.
- Hát aszongya, hogy ha ad háromszáz forintot, abban benne lesz a föld, a virágmagok, meg a gondozás is nyáron.
- Jó, nagyon jó - mondtam megkönnyebbülve, és máris odaadtam a pénzt. - És nagyon köszönöm, kedves Józsi bácsi. Igazán köszönöm. Anyám, bár Pacsán lakik, de rossz a szeme. Az egyikkel semmit se lát, a másik is

nagyon gyöngé. Vastag üvege van és... – hirtelen elszakadt a gondolat, elfulladt a szó. Minek is beszélek annyit? Az ég mintha világosabbá vált volna s egy kis szél borzolt bele a temetői fűbe, virágokba, falombokba. Az egyik közeli házra árnyék vetült, emeletnyi. Olyan volt, mint valami roppant óramutató. Talán nem is fa árnyéka, hanem egy kiszögellés? A nagy, sápadt falon állt az idő. Ez már apám ideje, gondoltam. Majd az enyém is áll. S talán a fiam töpreng a maga ügyetlenségével, feszélyezetten egyszer egy sírnál...

– Ne féljen ám, minden rendben lesz. Meg lehet azt nézni!... – Közben az öregember egyfolytában beszélt és már „gazdaként” járogatta körül a sírt. – Mert vannak ám olyanok, akik csak megkérnek, de az istennek se akarnak előkerülni, hogy fizessenek. De én azokat is megcsináltam. Majd csak megkeresnek. Mert énbennem meg lehet bízni!

– Ó, megbízok én, nem is kell erről beszélni.

– Hát csak azért mondom, mert ugye, Pest messze van, de ne tessék félni, én megcsinálom. Talán egy kicsit várnék, amíg esik és jó földet talállok. Olyan lesz ez a sír, hogy meg lehet nézni! Körbe virágokat ültetek. Tudja, az se mindegy, hogy mikor ültetem el a virágokat, meg az se (asse), hogy milyent választok. De van nekem egy jó emberem, majd az szerez jó magokat. Meglássa, minden rendben lesz.

– Nem félek én. Látom, hogy Józsi bácsiban meg lehet bízni. Csak rá kell nézni az emberre és látható, hogy... – Miket is beszélek? Már el kéne mennem.

– No, nem azért mondom, de majd meglássák... Fölírhatná a címet is. Megadom én, mert én becsületes ember vagyok.

– Nem, nem kell... – bizonytalankodtam.

– Dehogynem, ha jönni tetszik, csak földob egy lapot, hogy tudjam. Bár itt vagyok én mindig. De sose lehessen tudni. Írja csak föl.

– Jó, fölírom. – Elővettem a füzetemet és verssorok ákom-bákoma közé fölírtam a címet.

Elkísért a temetőkapuig. Rendes kis öregember, gondoltam. Kissé bige-gve baktatott mögöttem a sárga kocsiig.

– Új ez, látom én – mondta. – Szép autó.

– Igen, még újnak mondható. Enélkül nem tudnék anyámhoz se eljutni Pestről – mondtam. – Meg a gyerekekkel se tudnék kimozdulni. Tetszik tudni, mi gangos, szóval körfolyosós, öreg házban lakunk, és még csak a közelben sincs park, zöld, virág... S ezzel akármikor elindulhatunk, ki a városból. A rétre, zöldet látni... (De miért fecsegek én erről ennyit?)

– Hát a várost én se tudtam (tuttam) megszokni máig se. Dehát így adódott. Gyünni köllött.

– Így van ez... – mondtam a közhelyet, mert hirtelen fáradtság tört rám és szerettem volna mielőbb a hátam mögött tudni a temetőt, a sírt, az öregembert, mint a vétkemet. Közélről az emeletes ház fala se látszott óralapnak. A felhőtlen égen fehér, vattás csikot húzott egy repülőgép. A hangja finom zümmögésként ért hozzám.

– Szóval ne tessék tartani semmitől, minden rendben lesz a sírral – mondta búcsúzól.

– Igen, igen, a viszontlátásra! – Kezet fogtunk. – Ha jövünk, gondolom a nyáron, a nyár végén, majd írok.

– Tessék csak nyugodtan, itt leszek.

A visszapillantó tükörből láttam, ott áll a temetőkapuban, az ásóra tá-

maszkodik és néz a kocsi után. Hirtelen megsajnálta, talán jobban ki kellett volna faggatnom az életéről. Talán van valami különös oka, hogy a temetőben tölti a napjait. Eszembe jutott az a hibbant, sovány lány a temetésnél. Ezúttal nem láttam a sírok között. Pedig az se véletlenül ólálkodik a temetések körül, a sírok, halottak közelében jobban érzi magát, mint az élők között.

2.

– Aztán biztosan ott lesz az az ember? – kérdezte később a feleségem, amikor lecsillapodtunk mind a ketten, egy száguldó fiatalemberrel történt eset után.

– Azt mondta, hogy mindig ott van.

– De holnap vasárnap. Vasárnap is ott lesz?

– Írtam neki már vagy tíz napja, talán ott lesz. De nem is az a fontos, hanem hogy anya végre láthatja a sírt. Őt is elvisszük.

– Neki is írtál?

– Igen.

A nyaralási időre esett az a vasárnap. Úgy gondoltam, a Balatontól közelebb Pacsára, majd Zalaegerszegre eljutni. Vajon milyen lehet a sír? Biztosan megcsinálta, rendbehozta az öregember.

Lassítani kellett, vége volt az autópályának. Már újra élveztem a vezetést s olyankor nem is éreztem semmiféle szégyent. Önfeledten gyönyörködtem a nyári tájban, mintha az élet fölött suhannék, olyan ez. A különleges készenlét izgalma úgy hatott rám, mint a muzsika. Igen, kár lett volna ezt kihagyni, hirtelen hálát éreztem barátaim iránt, akik csaknem rákényszerítettek a kocsitulajdonosságra. (Egyébként az is lehetséges, hogy e gondolatom is kibúvó csupán? Titokban szerettem volna kocsit, de gyáva voltam bevalani? Gyáva voltam vagy lusta, hogy tegyek is érte valamit? Inkább a könnyebb megoldást, a gépkocsi-gyűlöletet erősítettem magamban mesterségesen? . . .)

A nyári ég magasán volt s úgy éreztem, tisztasága felszippant autóstól, mindenestől. Érezte-e valaha is mindezt apám, aki még olyan teherkocsikat vezetett, amelyeken kívül, a motorház mellett volt a fék? Mert akármit terveztek az egyetlen gyerekkel nagyanyámék, ő iparosember akart lenni. Valahogyan elvégzett két polgárit, de utána Pestre szökött s hónapokig azt sem tudták róla, hogy hol van. Végül is ismerősökkel izent, és nagyapám utazott el érte a fővárosba, ahol már az albérletét sem tudta kifizetni, a zakóját pedig kocsmái zálogban hagyta . . .) Már nem emlékszem, ki mesélte el mindezt és mikor, de amikor hallottam, még tetszett is a történet.

– Már megint azt hittem, hogy nem jöttök, (mámeginn aszíttem, ho nem gyűttök) – ezzel fogadott anyám. Valóban, tizenegy óra körül járt, amikor bebotorkáltunk a kis házhoz. Meg is rezzentem, hiszen ugyanúgy elkéstünk, mint apám halálának napján . . .

– Nem kell sietni – mondtam. A gyerekek szétszéledtek az udvaron. Ancsi malacokat keresett az ólban, de nem talált. Dani a padlásra akart fölmenni, a létra tetejéről kellett leparancsolni. Én alig mertem ezúttal is körülnézni. Sehol se találtam a gyerekkori álmodozások paradicsomi udvarát. A kert végében kis málna-dzsungel látszott, s körben mindent fölvert a győztes gaz. Az akácfák szerethették az udvar talaját, mert mindenütt suttyóakácok ágaskodtak diadalmasan, a gyümölcsfák viszont kopottan, csökött-

görnyedt tartással koldultak alattuk fény után. Beteges tartásuk megborzon-
gatott.

– Hát akkor mehetünk – mondta anyám. – Pakoltam egy kis húst –
vártam is, hogy ezt mondja. S tudtam, egyikünk se eszik abból a húsból.
– Rántott csirke – tette hozzá biztatóan, és átláthatatlan szemüveglencséje
mögül fürkészett egyetlen valamit látó szemével.

– Minek az! – mormogtam ingerülten, mert tudtam, újra összevissza
kell hazudni, hogy miért nem esszük meg, miért nem fogadjuk el. – Inkább
adta volna el a csirkét!... Ilyen melegben hamar megromlik.

– Nédda, az ember készül, ez meg... – anyám elhallgatott. Csak állt,
kezében a gyanús-fehér színű ruhával, amibe belekötötte a tányért.

– Hát jó, tegyük be hátra, aztán gyerünk – mondtam.

– Gyerünk, gyerünk!... Ez is, mint az apja!... Ollan vagy, mint az
apád!

– Böö... – Nem is tudom, mit akartam mondani. Talán káromkodni,
talán sírni? Épp ő, s éppen engem hasonlít az apámhoz?! Ez mindennél job-
ban célba talált... Lehet, hogy anyám is tudta-sejtette ezt, s ezért mondta?
Neki elég volt, hogy én következetesen visszautasítom, amit süt, ami főz?...
Lehet. Nem szabad lebecsülni az anyámat, az anyáinkat! (Mindezt csak most
utólag gondolom végig, akkor az indulattól fuldokoltam.)

– Hát mi lesz? – Anyámon látszott, hogy elvesztette a türelmét.

– Megyünk!

Alig telt el háromnegyed óra, már megláttam azt a négyszintes házat
a temető mellett, aminek nagy, sima falán megálltak az árnyékok óramutatói.
Az indulat fölszivódott s elbujtatta gonosz erejét a sejteken. Majd összefut
újra s eltömi a szemem világát. Majd magával ragad s olyan érzéseket indu-
kál, amiket azután megalázó szégyen követ.

– Itt vagyunk – mondtam. Megint meleg volt. Ilyen a sors. Azt hiszem,
ezen a szeszélyes időjárású nyáron éppen e napon volt a legnagyobb hőség.

– Hol a sír? – Feleségem idegenül állt a temető kapujában. – Egyál-
talan ez az a temető?

– Anya, maga megtalálná? – a kérdés gonoszkodás volt.

– Háát... – igazgatta a szemüvegét és a vakok bizonytalanságával nyúlt
maga elé a levegőbe. – Hát...

– Én tudom hol van. Mehetünk.

A gyerekek vidáman előre szaladtak és már el is tűntek a sírok között.
Kiabálni támadt kedvem. Mégse tettem. Temetőben vagyunk, s elfogott a
szokott szorongás. Már a legszívesebben visszafordultam volna! Még az is
eszembe jutott egy pillanatra, talán az öregember nem csinálta meg a sírt?
Talán elfeledte, talán közbejött valami... Talán... Talán meg is halt azóta?

Botorkáltunk a sírok között.

Most a feleségem veszi észre az egymás melletti gyereksírokat.

– Nézd csak – mondja –, mennyi gyereksír... Istenem, néhány hónap,
néhány év... – teszi hozzá s hirtelen körülnéz. Dani és Anikó is csatlakozik
a gyereksírok névbetűzgetéséhez. Anyám némán áll. Mi juthatott eszébe?
Nem! Ezt nem akarom újra végiggondolni!

– Gyerünk innen! – mondom csaknem durván.

– Megyünk, de nem kell azért kiabálni – szól vissza a feleségem és to-
vább áll a gyereksíroknál. Titokban én is megszámolom a közelebbieket. Leg-
alább egy tucat, köztük több friss sír. (Az utóbbi években mindent megszámo-
lok, az ablakok üvegnégyzeteit, a bútorok sarkait, lábait, a cemenlappokat

a folyosókon... Mire észbekapok, az agyam számol. Égőket a csillárban, a csillár ágait, a falak vonaltöréseit...)

- Nem kiabálok - válaszolok ingerülten, bár vissza akarom szorítani a feltoluló indulatot. - De nem azért jöttünk. Lehet, hogy a bácsi már vár bennünket - mondtam még, pedig én már végignéztem azon a soron, ahol apám sírját sejtettem. Még a közelben sem láttam a bácsit, mindössze egy öregasszony kendője feketéllett nem messze.

- Menjünk, anya. - Karonfogtam, mert elég nehezen igazodott el a lába az egyenetlen temetői talajon.

Viszonylag gyorsan megtaláltuk a sírt.

- Megcsinálta - mondtam kis büszkeséggel. - Rendes kis öreg.

- De nincs sehol - mondta a feleségem.

- Majd jön... Biztosan jön, ha csak nem beteg, vagy nem utazott el.

Allunk a sír előtt. Anca most van itt először. Figyelem, fölfog-e valamit az egészből. Aligha. Máris lepkét hajkurász a sírok között. Dani valamelyest megszótlanodott.

- Hát ez az - mondja anyám.

- Ez... Elég jól megcsinálta a bácsi - mondom.

- Aztán biztosan eljön? - Anyám keres a tekintetével, csak késve talál meg.

- Írtam neki. Ha tud, biztosan eljön.

- Száraz - mondja a feleségem. - Öntözni kéne.

- Igen, lehet... - Az öregember szögletesre fölmagasította a sírt. Jónéhány talicska földet kellett idehoznia. Teleültette virággal is, bár elég kicsik és satnyák a virágok. Körülnézek, egy közeli sírnál imádkozik a fekete kendős öregasszony, mellette öntözőkanna. Odamegyek hozzá.

- Jó napot kívánok!

- Jó napot - fölnéz, ujjai közt az olvasó sötét szemeit morzsolgatja.

- Ne tessék haragudni, ha nem kellene a kanna, elképném néhány fordulóra... Tetszik tudni, mi Pestről... - közbeszól.

- Vigye csak kedvesem, én már végeztem. Ez a temető kannája, mindenki használhatja.

- Köszönöm. - Fogom a kannát, és loholok a csaphoz. Nem is figyelek arra, hogy a harmadik fordulónál csupa víz az ingem. Miért sietek? Megint gyorsan magam mögött akarom tudni a temetőt?!... Igen, ez az igazság. Már azt se bánám, ha nem jönne az öregember. A sírről bőven folyik le a víz, viszi a földet is.

- Vigyázz, ne olyan gyorsan! - Feleségem szólt rám, lassítom az öntözést.

- Vigyázok - felegyenesedek és látom ám, hogy a kapun bekerékpározik valaki. Felismerem a testtartásáról. - Jön az öreg - mondom, s megint megyek egy kanna vízért. Ezúttal lassan. Amire visszaérek, már ott van az öreg.

- Jó napot kívánok - köszönök, aztán bemutatom a családot.

- Megcsináltam én, kérem... Öntöztem volna is, de csak később. Most még nagyon meleg van, nem ér annyit az öntözés.

- Ne haragudjon, hogy vasárnap jöttünk és a vasárnapját zavartuk meg.

- Nem számít az, kérem, nem számít. Én itt vagyok mindig. Most csak azért késtem, mert a sógor borotvapengét hozott Pozsonyból. Aztán izentek, hogy menjek át. Nem nagyon köll nekem a penge, dehát átmegek, mondom, mert még meg találnak sértődni. Hát ezért késtem egy kicsit.

– Dehogy késett, nem tetszett késni . . . (Mintha kívülről látnám magam, ahogy tátogok: „Dehogy késett . . . Dehogy késett . . . Dehogy késett.” Buzgólkodok, magyarázok . . . Bután fontoskodok. Nézem ezt az alakot, igen, ez a „fiatalúr”! Hát mégiscsak él bennem egy „fiatalúr”? Aki kívülről néz, annak ellenszenves is lehet? Ettől a gondolattól megijedek és elkezdek kerin-geni a sír körül, majd fogom a vödört, hogy hozzak még vizet.)

– Nem köll már több, majd én később . . . – az öreg próbál visszatartani, de én loholok a csaphoz.

Elég sokáig elvackolok a csapnál. Már többen vannak a temetőben. Egy fiatalasszony kocsiban tolja a gyereket, ő is a csapra vár. Körben gyerekek játszanak, nevetgélve kergetik egymást a sírok körül. A nap erősen süt, me-leg van, csak bennem felhősödik be az ég. Menekülni, futni szeretnék. Vezetni az autót valami ismeretlen cél felé és nem megállni!

Amire visszaérek, anyám már nagy beszélgetésben van az öregemberrel. Csatlakozott hozzájuk a fekete kendős öregasszony is. Anyám éppen azt ma-gyarázza, hogy nem gondoltuk meg eléggé a dolgot, neki nem hagyunk he-lyet apám mellett. Pedig milyen jó lenne . . . Mi lenne jó? Kiáltani akarom ezt, de minek? Gyorsan elöntözöm a vizet, aztán visszaadom a kannát. El innen! Minél előbb!

– Még időben vissza kell érnünk – mondom nyomatékkal.

– Értem én – mondja az öreg és vár.

– Ja, igen, mivel tartozunk?

– Háát . . . – várok és nézem. – Ugye, jól megcsináltam?

– Igen, jól . . . Szép.

– Majd megerősödnek ám a virágok! Meglássák, megerősödnek.

– Nem nagyon tudunk jönni előbb, csak ősszel . . . Valamikor az ősz-szel – mondom. – Szeretném rendezni a tartozást . . . Mit tetszik gondolni? (Ez is butaság! Mit tetszik gondolni? Biztosan tudja ő. Tudja is, mert azon-nal mondja.)

– Szóval, sok a dolog, tetszik tudni, van nekem huszonhat sírom, ezek gondozását, öntözését, mert ugye, csaknem mindennap köll ám öntözni, ha csak nincs eső, szóval ezért én havonta ötven forintot kérek. (Gyorsan szá-molok magamban, huszonhatször ötven, az annyi mint . . .)

– Ó, igen, de én mivel tartozom? (Huszonötször ötven, az . . . Tízszer ötven, az ötszáz, hússzor, az ezer . . . Tehát ezerháromszáz havonta! . . . Hm.)

– Ha tetszik adni háromszázat, akkor októberig rendben is lesz minden.

– Igen, igen – veszem elő a pénzt, átadom és azt érzem, szél fúj. Külö-nös szél fúj a temetőben. Nem csökken a meleg, de ez a szél átjár, átluggat. Egészen megsemmisít. Már nem is látszom, áttetsző vagyok, mint apám emléke. Átlátszanak rajtam a házak, a fák . . . Megint látom az „óramutatót” az emeletes ház falán. Szél fúj és mindenfélét söpör, hoz magával . . . Apám kezét fogom Sümegen, vagy talán másutt és megyünk és boldog vagyok. Ka-paszkodok bele önfeledten. Majd sziréna süvölt föl. Ijedten bújok apám ár-nyékába. Már kishúgom is ott szaladgál köröttünk. Apró és dundi, hajában szalag. „De szép ez a lányka, de szép!” Ki hajol a képbe? Férfi, nő? Kocs-mába ballagunk, vagy csak sétálunk? Sétálunk apámmal Türijén, nyár van, forró a por. Mezítláb vagyok, gatyában. Apámon fehér ing . . . Igen, talán fehér ing. De hol van anyám? Egy fénykép kerül elő valahonnét . . . – Hová lett? – Türijei utca, kertés ház, a kertben virágok. Előtte, a járdán, a „kisúton” fiatalember áll és egy fiatalasszony. A fiatalasszony karján pólyás cse-csemő . . . „Ez te voltál” – mondja valaki. „Azok meg apád és anyád”. Az

égen repülök zúgnak, számolják őket, egy, kettő... tizenhat... huszonnégy. „Tapolcát bombázzák.” Hirtelen, közvetlen a házak fölött új gépek jelennek meg és húznak fülsiketítő bögéssel fölfelé. Tompa kattogással telik meg az ég kékje. Félek, a napbanézéstől könnyes a szemem. „Ezek magyar gépek!... Tapolcáról szálltak föl.” „Légi harc”... Én egy ház tövébe futok, kiszakítottam a kezem az apáméból. Ő ott áll az utca közepén, a többi emberrel, onnét néznek az égre. Ne!... Ne... – mondanám nekik. Hiszen ott eltalálja őket valami... Én jó helyen vagyok, én idehúzódtam a ház fala mellé. Talán nyolc éves vagyok és mustrálgatom, hogy milyen vastag a házfal... Ha onnét lőnek, ekkora falon aligha jön át a golyó...

Szél fúj, nesztelen szél, az idő szele. Elkoptat, érzem, ahogy tovaszáguld porommal. Közelemben csoportkép, anyám, az öregasszony, az öregember, meg a feleségem kedélyesen beszélgetnek az időjárásról, a nyárról.

Csak én nem tudtam igazában a sírhoz visszatérni!

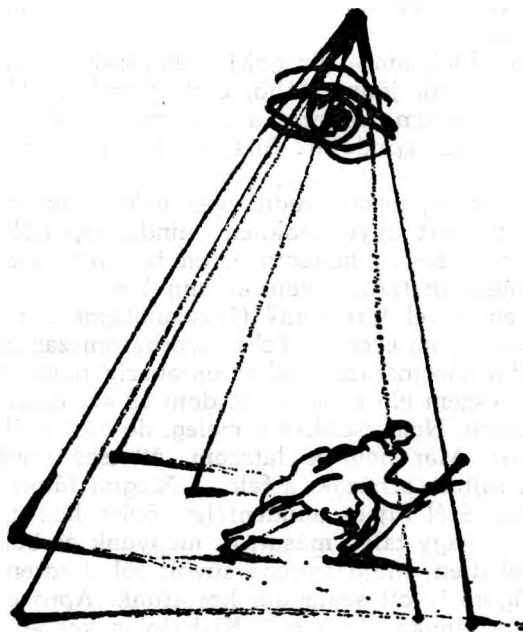

Házavatás

1.

*a bokros test és a villámhárító tej
nem itt van*

*itt csak a kabát a cipő az ernyő is esetleg
ha beborul*

*halkan szólítsátok
mert messze ment*

*ne gyújtsatok lámpát
mert alkonyodik*

ne keressétek

majd visszatér ha csönd lesz

2.

*a zápor elállt rozsdásodik az orgona
rög-hullám fölött pondró-periszkóp inog
az ágakat lassú hernyók ketélik
borotválnál később a szőrös pázsitot*

*horgolt asztalt terít a pók és csettint
szolga szél hoz tüstént zúgó legyet
kő alól puha féreg-bomba robban
vadmacska rózsák hosszú körme remeg*

*de füttyent a szél s a fák foga összekoccan
nagyon hideg van éles és józan a kor
a pontos égen hibátlan nap világít
kóc-rigót ringat a drótváz-bokor*

*csak épp a szomszédék halálragázolt kutyája
bőgő autók közt bennem még soká csaholt
sövény mögött az ikrek kirakat-bamba arca – –
este van, kigyúl a görbe hold*

3.

vágtat a ház bűdös autók ropogó sora mentén
ha ritkul a zaj hat után este lelassít
(ismét szól a rigó kutya fut nyúl nyikkan)
s éjszaka vár fűjtat amíg alszunk

hajnaltájt aztán újra indul az úttest
a szem szokja előbb: rángó pingpong-ingere tompul
sűrű függöny virág hírlap mögé menekitem az undort:
te bádog világ boldog ki korán süketül

4.

átnézek arcod kulcslyukán
füstölgő zajok fala omlik
vér dől a rádióból
szelid szilkék ügetnek

hangyák és tülbemászók
csupa féreg az éjszaka
nappal a legyek pókok
csiga nyálas pöresége fehérlik

a keresztény fák köszönnek
ha csattan a kertikapu

testem tégláit a repkény szétteszíti
veremmé lett a pince
csontmalommá a forgó kozmosz

lelkesen ég a kiáltvány
mohazöld hátadon állok
éles vakutényben legyezőfejű gnóm
ketyeg bal mellemben a pokolgép

odázzátok végső időmet
még messze a hibátlan üvöltés

(Hollandia)

A hitelesség kedve

A D'Array álnevű lény ott ült egy Bulmárium nevű szekrény előtt és gépelt.

Az ablak csukva volt, így is jól hallotta a rigót, és egy pillanatra abba hagyta a gépelést; felvett az asztalról egy kis cserepet, s most egy darabig a Legújabb Szerzeményt nézegette.

A kaktusz hét és fél órája volt náluk, és Bulmáréknak eszébe sem jutott, hogy Legújabb Szerzeménynek nevezzék. Egyrészt, mert Bulmár *közvetlenül* sosem kezdeményezett; másrészt azért volt a kaktusz földjébe szúrva az Állat- és Növénykert üvegházi kertészetének fehér műanyaglapocskája a névvel. Brahi, így hívhatták volna – legfeljebb – Bulmárék; mert a műanyaglapon az állt, hogy *Brachycalycium tilcarensis*. Végül pedig Bulmárék csendben voltak, mert talán tudták, hogy barátjuk ezúttal is felügyel.

Nem, gondolta D'Array felügyelő, a Kis Eminenciásnak ebből nem lehet nevet csinálni.

A Kis Eminenciást, akit viszont ő nem hívott így, sőt, név híján nem hívott sehogy, körülbelül hét és háromnegyed órája engedte át tenyeréből egy másik, egy *szaktenyérnek*, nem messze attól a helytől, ahonnan azután Brahi származott.

Az átadásra a Madárház mosókonyha-fürdőszoba-tálaló-szerű melléke-sebb, nyilván fontos helyisége előtt került sor; Madame D'Array akkor, pár pillanattal előbb, még hiába nézett be az ajtaján, nem volt bent senki, csak az asztalon hevert egy halott veréb.

Bár nem biztos az se, hogy veréb, gondolta D'Array felügyelő, hiszen mint kiderült ott nyomban, a Kis Eminenciás se veréb volt. A verebeket, mondta aztán a szaktenyér, *így* nem lehet fölnevelni.

Kicsavarta a gépből a papírt.

Elővette Bulmárék füzetét, beírta a dátumot, az ablakhoz lépett, a három levéltenyérnyi magán-gesztenyefájából lecsippentett egy levélnyit, aztán meggondolta magát, kiválasztotta a legkisebb, egészen apró levéltenyeret, azt vitte oda a Füzethez, celluxot vett elő az íróasztal fiókjából, vágott egy csíkot, beragasztotta az ötujjast, a csík a felső részét takarta csupán, újabb csíkot vágott, az öt zöld levél most már jó helyen volt. A Füzetbe nem írta be, amit ezzel kapcsolatban gondolt.

Ezt majd a fotóművésznek, gondolta; a levélbe.

Írt; egy sárga tollal. Szintén új szerzemény volt. Örömeben vette; az öröm oka most egyáltalán nem tartozott ide.

A kaktuszt... Nem említette egyelőre azt sem a Füzetben. A fotóművésznek? Majd meglátja.

A hitelesség kedvéért, írta a zöld levéltenyér mellé. Ha ezt valaki, majd, ha már... ezt ugyanúgy nem tudta, mint a Kis Eminenciás nevét... csak erre is volt már szokásos szó, ahogy a Kis Eminenciást is mintha hirtelen

megszokta volna; ha már nem vezetem ezt a Füzetet, gondolta, valaki megnézi épp ezt itt, nem fogja tudni, mi hitelesít micsodát. És a levél meddig marad zöld a cellux alatt.

Néhány levél így nagyon régóta zöld volt; néhány virágszirom hosszasan őrizte ekképp az eredeti szint. A hiteleset.

„Kedves Barátom, leveled megkaptam”, írta most már. „És érteni fogod, ha azt mondom: azért írok ma, mert... akár két hét is beletelhetne, amíg írok, ha... és lehet, hogy a kért könyvet, Bulmárékról, valóban csak hetek múlva küldöm... addig ki kell derülnie valaminek... nem írnék tehát ilyen hamar, bár soraidnak igen megörültem, ha válaszom hitelességéhez... nem jött volna össze egy s más... amit, tudom érteni fogsz, és – nem, téged nem – mindez nem fog megbántani.”

Úgy; ez volt a bevezetés. Felemelte Brahi cserepét; szárazabb volt már. Frissen öntözhatték. Egy hete, amikor még csak úgy egészen mellesleg jártak az Állatkertben, vagyis azért, mert... Ezen elgondolkozott. Állatkertbe mentünk egy hete. Persze, *ma* is az Állatkertbe mentünk, csak... Egy hete fedezték fel, hogy működik az a kaktuszárusító; vagyis a levelezőlapos és jelvényes pavilonban kaktuszokat is árulnak. A pavilon nem volt messze a Madárháztól, és közel volt a Pálmaházhoz is, amelyet évekkal ezelőtt bezártak, mert – az eladásra szánt kaktuszokat szállító kertészettel együtt – süllyedt. Egy hete, amikor csak Állatkertben voltak – („Egy hete, amikor csak...” Gondolatban még nagy Á-val volt a Kert, de... „állatkertben voltunk”, írta a Füzetbe, „ugyanezeket a kaktuszokat láttam; nem nagyon kapkodták őket; és a Lánynak igaza van, hogy aki kaktuszt akar vásárolni, nem megy *évek óta süllyedő pálmaházakhoz*... A Lány jóval szigorúbb nálam; én örülök, ha valaminek örülhetek, és vagyok olyan naiv, hogy hamar boldog akarjak lenni; hanem ez talán nem is naivság, hiszen máskor azt mondom: akár erőnek erejével is boldog leszek; erőnek erejével, persze, nem lehet; én ezért örülök meg, ha azt látom”, írta a Füzetbe, „hogy legalább egy ilyen Kertészet működik... Jó ötlet az árusítás is. Brahival kellemesen *egészítettem* egyet a gyűjteményemen. Talán itt is marad az asztalon...”)

A rigó most már, ahogy rohamosan esteledett, egészen kis időközönként füttyült. Nem is fütty volt ez; ahogy azt se tudta volna megmondani, minek nevezi azt a mézfreccsentés-féle fehérséget, ami a fa odvából az ötágú levéltenyerek „kézfejére” csorgott. Nem erről jött rá, hogy az odúban fészek van; villamosra várt, a villamos nem jött; átment a fák alá, látta, ahogy elröpül a közelből egy rigó, át arra az oldalra, ahol ő állt az imént. Felpillantott, és egy fióka dugta ki a fejét az odú nyílásán; és ahogy a – jóval szerényebb méretű – Kis Eminenciást tartotta aztán a két kezében, főleg a jobb tenyerében, és a Kis Eminenciás kinézegetett (talán) a taxi ablakán, ahogy az Állat- és Növénykert felé közeledtek, eszébe jutott ez a rigófióka.

A magáncesztenyefája az ablakban, az is innen valahonnét került. Egy fa törzséről. A fák törzsén, afféle vadhajtásként, levelek zöldelltek. Persze, csak annyiban voltak vadhajtások, hogy a fák *vadgesztenyék* voltak. A levelek, gondolta D'Array felügyelő, a fa bármely részén *természetes* hajtások; ha ez a jó szó.

A Kis Eminenciás, ezt úgy tizenegy óra tájban Madame D'Array-val azonnal megállapították, nem volt természetes jelenség annak a házuktól mintegy hatszáz méternyire levő vadgesztenyefának a törzsén.

„A Lány vette észre”, írta még gyorsan a Füzetbe. Mert ilyen bejegyzést nem talált. Igen, Madame D’Array vette észre, ő pedig azonnal odaugrott. Kettejükön kívül az egész közelebbi környéken senki sem mozgott. Csak a madár, persze; és akkor majdnem egy félóra hosszat volt egy...

„A könyvet Bulmárékról, ez leglényegesebb közlendőm, küldöm. A boltból – mint te is írod – elfogyott; szereted gondolataimat, írod, bármilyen költőnek tartsanak is, és írod, így lehetnek ezzel azok is, akik a polcot, a *polcaimat*...

Nem tudom.

Most még hagyományos géppel dolgozom, de Tasmaniából jön egy Villany; ezt Ok írják nagygal, mert ez a koalák ajándéka lesz, Bulmáréké, és remélem, előnyösen hat, mint írod, beteg vállamra.

A röntgensugarakkal annakidején jól megijesztettél. Egyébként gondoltam rád, ahogy mentem le tőletek a hegyről; elhaladtam egy sportpálya mellett, a gyerekek épp karlengetést vagy karkörzést végeztek. Túl jó volt, túl nagy poén, az a helyzet. Azokat a filmeket, amelyekbe én illettem volna ott, a rácson kívül állva, szinte mocanthatatlan vállal, évtizede-másfele megcsinálták már; ennek semmi köze ahhoz, hogy – bizonyos módon – nem vagyok jól fényképezhető; mindazonáltal megkérlek, bármilyen vagyok is, próbáljuk meg legközelebb valamelyest... majd ezt elmondom, akkor... tehát: *foto*, de-csak-úgy, mintha nem is... vagy mondd ki végre, hogy tényleg rosszul fényképezhető vagyok. Hiszen azok nem egészen a természetes arcaim; engem ritkán kapnak el fényképezéssel. De akkor igen. Ahogy mind többször gondolom: a hitelességnek nincs hozzám mindig kedve.

Nem tudhattad, amikor a röntgen-besugárzástól való félelmeiddel ráijesztettél, tavaly ősszel, mit hallottam én erről abban a kórházban, ahol anyám meghalt. Az emberek, persze, sok badarságot beszélnek; hanem ott tényleg volt valaki (állítólag), akit ezzel a kobaltágyúval (ha azzal) *megégettek*, hát ezt úgy értsd, hogy túl nagy adagot kapott, vagy mi; ám korántsem merem azt mondani, hogy értsd jelképesen. Az nem volt jelkép, az, állítólag, valóban valaki volt, és így.

Hogy a könyvet jobban értsd, a következőket jegyzem meg, találomra. (A könyvet eléggé pontosan értik némelyek; valakinek így ajánlottam: XY-nak, akitől sokat tanultam 7-8 éves koromban, amikor nekem így máris annyira *volt* a világ, hogy – nekem is egy külön világ kellett. És másutt, egy könyvembe, ezt írtam: Rájöttem, én arra vagyok, hogy dicsérjem a dolgokat. Akkor pedig – ehhez – nem élhetek egészen az emberek közelében. Távobbb kell lennem, hogy elhitethessem magammal: boldog vagyok. Ezt nem a röntgen-ijesztésre mondtam. Utánad számosan említették. Azt. Csak ma, úgy érzem, több minden összejön.

A madarak is. Emlékszel, azt kérdezted – és ezt mind zárójelben mondom; a könyvhöz –, mi volt akkor ősszel valami összefüggő élményem. Jó, nem úgy hangzott ez, hogy „a vállam lemerevedésén kívül, valami érdekes is”, nem! mégis *összetüggött* az az egész, mert ha nincs a szeptemberi hideg, ha a ház nem sugározza ott a nyirkot – mondhatom így, ugye –, ha nem menekülünk el onét, amikor csak tehetjük, ha van velem meleg holmi, ha nem fúj át a tihanyi révhajón a szél, ha azon az úton, ahol a három halott madarat találtuk, nem kapom szintén a jobb vállamra a szelet... és így tovább, ha mindez nincs, nincs a váll-ügyem, nem féltem volna legálább egy hétig, visszamenőleg is, a kobalt-hatástól, és így tovább.)

Viszont, egy pillanatra nem a könyvről mondom ezt, leveled ma is – s hogy így, expressz és mal – nagyon »bejött«.

Ha már kívül kerültem – átmenetileg; mert a könyvről, úgy látom, még semmit se mondtam, pedig kellene – a zárójelen, hadd mondjam azt: *Egyetlen* dolgot félreértettél akkor, vagyis ha továbblépünk, ha én is lépek, ha nem akarok – rémületemben talán – mielőbb hazaérni, ha azt mondom neked: De hát olyan nincs, hogy minket – a feleségemet és engem, ahogy ott jártunk Tihanyban – *megkerestek* a halott madarak; és mi se kerestük őket, nem azért temettük el azt a hármat a kövek alá, nádak közé, nem azért késtük le miattuk kis híján az egyetlen délutáni buszt, mert beleavatkozni kívántunk a természet *természetes* rendjébe, amely szerint az élettelen anyag kerüljön vissza minden teketória nélkül a körforgásba – no, de az élő anyag is körforgásban van, nem? –, nem a *halott* madarak vonzottak minket, hanem... *ezt* nem mondtam meg neked ilyen világosan; talán mert még ma sem vagyok eléggé felkészülve rá, ahogy pedig a tapasztalatok alapján lehetnék, hogy magyarázni *kell* magamat, hogy még ezekkel a kényszerfordulatokkal is megszégyenít valami... hanem tehát hogy mi az élő madarakat annyira kedveljük, hogy *ezt* tesszük még a halott madarakkal is. Ha úgy adódik.

(Talán a könyvemmel is ez lesz a baj. A könyvem helyett is ilyesmit kellett volna, némelyeknek, mondanom. Akkor... Majd meglátjuk, persze, te mit szölsz hozzá; tudom, hamar írsz majd; kevesen írnak, eddig kevesen írtak az *olvasásáról*; így a jobb, kell hozzá idő.

Most itt ülök egy Bulmárium nevű szekrény előtt, amelynek tetejéről nem néz senki, nem fényképez senki, igaz, lentről sem; és van itt egy *Brachycalycium tilcarensense* nevű kaktusz, ma hoztuk feleségemmel az Állatkertből, és megnéztük a kaktuszkönyvemben, és ott az áll, hogy: lásd... egy *Gymnocalycium-fajnál*, mert ez azzal azonos, ám olyan nevű gymnót meg a könyv nem említi, szóval itt tartanánk az én könyvemmel is? De hát a kaktuszlexikonban meg, melyet most már csak azért is leszedek a magaspolcra, megvan; így, hogy *brachyeyzmegaz*, és a *tilcarensense* az egyetlen faj vagy fajta.

Körülnézek inkább, hol is vagyok.

Mögöttem a Bulmárium. Bulmárról, a nehéz sorsú medvéről kapta a nevét. Bulmár annak az utcának a sarkán élt egy trafikban, amelyik utcában a kórház állt; azonosítom: amelyik kórházban anyám meghalt. Bulmárt nehezen azonosítottam; mindmáig – soha – sem biztos, sosem lesz biztos, hogy ő hitelesen ő-e; bár most ő már annyira ő, amennyire más, helyette, nem lehetne. De az a nagy mackó, aki ott ült a sarki trafik kirkatában, és mindig nézett minket, ahogy a beteg látogatására mentünk, egyszer, épp ahogy végre elszántam magam, hogy hazahozom, bekerült a kirkatból, állítólag valaki bekérte, hanem aztán nem vitte el, így mesélte a trafikos, és biztatott, vegyem meg. A raktárból hozta elő. Meg kellett vizsgálnom. Bulmár Fején – az igazán; ő már alszik, nem hallja ezt, és különben sem kíváncsi, ebben is eltér a koaláktól; meg hát ő, önmagának, persze, hogy ő – sok hamu volt, por, minden ilyesmi; valahogy a nekem följajánlott mackón ezt a szürke »glóriát« keveselltem. Nem azt mondom ezzel, hogy Bulmár afféle Nagy Szürke Eminenciás; mégis, valami ilyet mondhatnék. Idekerült; eleinte titokban élt nálunk, egy nagy, porosító előszobapolcon. Ez is a nehéz sorához tartozott. Majdnem egy évet töltött aztán egy hall ruhásszekrényében. Akkor leporoltuk; hitelességkétes-

ségének korszaka lezárult. A nevét úgy kapta, mint ezt már többször írtam – ne haragudj! –, hogy egy délvidéki városban, azon az őszön, amikor ott egy kisebb medvét egy trafik kirakatában hagytunk – aludt a napfényben; aztán elsötétült az ég; majd megint kisütött a nap; így váltakozott ez aznap, amíg a mackóra rá nem húzták a trafik redőnyét; és aludt, nem tudott rólvuk –, akkor tehát az ottani Nagy Körutak egyikén, melyet *Bulvar Ez-Meg-Aznak* neveznek, ám a *bulvár* szót úgy ejtik, hogy az minden csak nem boulevard, továbbá az a bulvár ott: sugárút, nekünk tehát, mondjuk, bulvár, meg azért is valami *más*, mert nekünk az a város valami más volt, ott szólt, például, egy Dömi nevű medve *komonátja*, a komonát, csak hogy tudd, mert ilyeneket is *szóltak* kérdezni, kitalált hangszer; ezzel megsértem a medvéimet, mert... de látod, ez van mindjárt, ha azoknak az embereknek a kedvére tennék – ó, nem a tiédre! csak ezt is neked mesélem –, akik képtelenek annyit kitalálni, hogy a komonát az ki van találva, ám már úgy van, hogy *van*; szólt a komonát, és hazahívott minket, tulajdonképpen az a dallam szólt, amelyet reggel – hajnalban! – a város előtt hosszan veszteglő vonatban egy vadidegen dúdolt, egy klasszikus magyar zenetöredék; és akkor a *Hajdan-Majdan*ban, amit egyébként normálisan Tasmajdan parknak hívunk azért, megszületett ez a komonátszólo; ugyanaz a dallam – komonáton; és a bulváron – a bulváron – láttunk egy hatalmas medvét, ahogy egy teherautó sofőrfülkéjére kötve – hogy le ne essen – délcegen vonult, magasan; és este, amikor már bármihez kevés lett volna az időnk, mert hamarosan indult a vonat, haza, bementünk egy élelmiszeráruházba; alkonyodott, az áruház előtt a keramitkockás téren virágpiac volt, égtek az ernyőtlen, erős villanykörtek, és bent, mindjárt a bejáratnál, ott ült a Hét Medve. Ezek nem jelképek; ez így csupa olyan dolog, ami volt, ami van, aminek összefüggése van. Összefüggő élmény számtalan akad. Tegnap még ilyen "irodalmias" összefüggőt is találtam; vagyis akkor még nem tudtam, hogy össze fog függeni; és azt ne hidd, hogy itt tréfálkozom".

D'Array felügyelő most felállt az asztaltól, a polchoz ment és leemelte az *Entrópiát*.

„Most már nem tudom, mit mondok a *könyvemről* és mit csak úgy egyáltalán; és az akasztott verebet meg a halott verebet nem is merném elmesélni neked, kedves barátom... valamiféle *pálya* rajzolódna ki a... szemedben; az én állítólagos bolygópályám, amelyen kikökkenthetetlenül haladok, s amelyről egy váratlan vendégünk azt mondta: Mi lenne, kedves stb., stb., ha téged egyszer valami úgy jól kikökkentene erről a... Látod, fotóművészem, a röntgensugaras dolog milyen apróság, és én pontosan *érem*, és van mi *egyébhez* hasonlítanom, mert a váratlan vendég mintha be-kívánta volna nekünk a kikökkenést itt.

Olvasd el Thomas Pynchon *Entrópia* című novelláját, a *Chicago ostroma* című kötetben van meg magyarul; szívesebben küldeném azt, az én könyvem helyett; Amerikában írták az *Entrópiát*, és döbbenet láttam, hogy legalább tizenegy éve. Óriási dobás; nem lehet rá azt mondani, amit rám, hogy mintha *váratlanul* behallatszó idegen telefonbeszélgetés fültanúi lennénk, mert az a képlet már megoldódott, általánosabb érvennyel. És milyen érvennyel mondhatok én bármit, így, ha magyarázkodás a látszat? Hogyan bizonyíthatom, hogy a kapcsolatokat – ha *vannak!* –, nem bizonytalannak, de az egyetlen bizonyosságnak érzem; a nyelvben – ha újra meg újra el *kell* olvasnom valamit, hogy a titokzatosságát ne megfejteni, de

vele együtt-örizni akarjam –, igen, mégiscsak hiszek valahogy; csak utólag elolvasni, amit magam írtam, sose lehetne aztán!”

Kinyitotta a Chicagót az Entrópiánál. Nem akarta feszegetni ezeket a kérdéseket; D’Array felügyelőnek volt egy olyan pedagógiai-forma kényszerképzete, hogy minden helyzetben *van* jó megoldás és minden véleménykülönbség közös nevezőre hozható: átütő erővel. Majd, egyszer, ez nekem is sikerül, gondolta a heves boldogságvágy egyre fanyarabb mellékízét érezve közben: hogy a dolog cseppet sem fontos. Hogy azonban Pynchonnak, a legigazságosabban hódoljon, úgy, ahogyan írónak még ildomos, a novella mottóját olvasta el újra. Hogy „az idő továbbra is rossz lesz. További zürzavarok, halálesetek és katasztrófák várhatók. Semmi jele a változásnak... Nincs menekvés... az időjárásban.”

Ezt egy kicsit – a szelidség kedvéért – átalakította. Éjszaka néha felébredt, és szintén *átalakította* volna a műveit. Még szelidebbre, pontosabbra... így határozottabbra... vagy legalább efféle dolgok kedvéért. Hogy ő mitől jár még mesze... többnyire... azt, akkor már, úgy *igazán* szeretne volna megtudni; hogy részletesen beszélgetni is lehessen róla. Tudta, mennyire... itt D’Array felügyelő elmosolyodott... hiszen ezt éppenséggel nem tudhatta, *mennyire alszik el*, de hogy ilyen dolgoktól függetlenül igen vagy nem, azt, ezt *még*, tudta.

Nevetett. Nem, hát nem így alszunk el, tényleg, mondta, ébren. „Ma este, kedves barátom, soká nem fogok tudni...” Ezt nem tudhatta. Eldobta a papírt. Mit is akartam, gondolta. Igen, hogy olvassa el az Entrópiát, amelyet tulajdonképpen én még nem is olvastam el! Csak átolvastam; ahogy egy novellát tulajdonképpen nem lehet; de a Dagi-Mulligan bulija nem érdekelt, a jellegzetesen New York-i világállapot nem érdekelt, hanem azt mindjárt éreztem, hogy ez a Pynchon egy olyan *jó* író, és még valamivel több, hogy *be kell* jönnie nála az ellenjátéknak. Bejött; valami Callisto és az élettársa, Aubade személyében, akik mintha egy emelettel följebb laktak volna, és felverte őket a bulizaj. És valami kis madarat volt, aki haldoklott, vagy csak... és Callisto a tenyerében fogta a madarat, és le volt vezetve a novella, mint valami egyenlet két fele, a dolgok összefüggéstelenek voltak, mégis nagyon egybetartoztak, már csak azért is, mert ugyanabban az időjárási közegben zajlottak és csendesültek el. „Egy emelettel följebb”, olvasta most; igen, tehát egy emelettel csakugyan följebb, „a magatehetetlen heverő Callistot annyira elborította a múlt, hogy észre sem vette, amikor lassan lankadni kezdett s már ki-kimaradt a madárkában dobogó ritmus.” Megnézte: Bart István fordítása. Pompás fordítás volt. Mintha egy másik emeleten történe minden, úgy szűrődtek be hozzá szakmájának eseményei. A rigót se hallotta már. Az elcsöndesülő utcát figyelte. Újabb autók jöttek. A házuk előtt ért véget egy aszfaltos utcacérezs, ez váltott át kockakőre, és mindig kellemetlenül felerősítette az autók zaját. Az alsó rakparton most már évek óta valami csöveket próbáltak lerakni, és az egész teherautóforgalom feljött ide alájuk.

Most megint csend lett.

„Aubade az ablaknál állt, egyszemélyes világa hülő hamvait bámulta merengve; a hőmérséklet nem változott”, olvasta D’Array felügyelő, és már szeretett volna megint ő írni valamit, ezúttal a Füzetbe; nem tudta, fogalma se volt róla, mi az az egyszemélyes világ, ki ez az Aubade, miért bánatos; azt legalább tudta, hogy a másik szobában – így mondhatta; mert Bulmárék is ott voltak – a Lány most, hogy ő ezt írja, nem bánatos, le-

köti ez, hogy ő ezt írja, nem gondol arra a dologra, ami a jóslásnak megfelelően úgy kikökkentette őket a bolygópályáról. Nincs, ütött rá az írógép vasburkolatára, nincs ez a bolygópálya! Csak azok vannak, akik kikökkentének... amikor nincs is honnan. Észbe kapott. Le kell szoknom erről is, gondolta; ha a villanyírógép megjön Taszániából, a géppüfölnék vége.

És a Lány vajon nem gondol-e mégis *arra*, töprengett D'Array felügyelő; mert tudta magáról, hogy túl könnyen képzelné a harmóniát.

„Az akasztott veréb”, folytatta a levelet, „érdekes, hogy ragtapasszal volt a fára erősítve. Valamivel a... egy taszáni barátunk jövelele előtt; ennek, persze, semmi köze egymáshoz. Akkor is villamosra vártam, és nem jött. Hallottam valamit. Csippogást; furcsán rendszeres időközönként; és néha elhalóan; mintha valaki nekirugaszkodna, aztán... hiába megint. Ott lógott, jó öt méter magasan. Odaakasztották? Lehetetlen. Legalábbis nehezen képzelhető. *Ráragasztották* a lábára azt a tapaszt, a tapasszal a zsineret? Azon függött. Leszedték. Csak már arra nem emlékszem, a zsinertől végleg megszabadították-e a gyerekek; akik bicikliről kapaszkodtak föl érte.

„...a hőmérséklet nem változott”, olvasta tovább, „az ég egyneműs egyre sötétebb szürkére vált. Ekkor odalentről valami hang – egy lány sikolya, felboruló szék lármája, elejtett pohár, Callisto sohasem fogja megtudni, mit hallott valóban – átdőfte időszelvénye falát; és Callisto hirtelen megérezte a kezében tartott test ernyedését, a kis izmok görcsét, a fejcske apró rándulásait; és rögvest hevesebben lüktetett Callisto pulzusa, hogy mintegy ellensúlyozza a kihagyó szívdobogást. – Aubade – szólította halk, reszkető hangon a lányt –, haldoklik. – A lány suhanó léptekkel, magába merülten Callistóhoz ment, s a madárkára pillantott. Egy percig, kettőig mozdulatlanul nézték, mígnem”, olvasta most már fennhangon a másik szobában üdögélő feleségének D'Array felügyelő, „a kis szíve dobogásának finom diminuendója végleg elhalt. Callisto lassan felemelte lehorgasztott fejét. – Pedig a tenyeremben tartottam – tiltakozott tehetetlen álmélkodásában –, hogy átadjam neki testem melegét. Hogy életerőt áramoltassak belé. Mi történt? Megállt volna a hő áramlása? Többé nem... – Nem fejezte be a mondatot.”

Látod, mondta a feleségének D'Array felügyelő, ez egy óriási novella, amilyen, szerintem, nálunk sosem volt és sosem lesz. Mégis, *hog*y eltelt azóta tíz-tizenkét év! Mennyi tarthatatlan dolog. A reszkető hang, a suhanó léptek, a kis szíve dobogása... bár ezt nehéz másképp, ha egyszer már *ezt* kell megírni... az egész helyzete túlzott kirajzolódása... épp ami nagyszerű benne, az avul, mondta D'Array; persze, *lényegtelenül*, tette hozzá; ilyen hőhalál nincs, ezek a novellák nem...

Nem fejezte be a mondatot. Talán, mondta akkor a másik szobából a felesége, azért van minimális létjogosultsága legalább minden eseménynek, amely velünk újra-történik. Hiszen a fotóművész is azt mesélte, hogy hozzájuk ott fenn a hegyen sorra repültek be a – mint kiderült – meghalni érkező madarak...

Nem, nem, ezt talán nem is a fotóművész mesélte, hanem a taszáni barátjuk tavaly jegyezte meg D'Array felügyelő; amikor a halott verebet mondták neki. A halott veréb „egyszerű” eset volt; sérülten szedték össze egy eső után a parkban. De az akasztott madár is akkoriban volt; aztán egészen különböző dolgok jöttek. „Kedves barátom, az a váratlan ven-

dégünk, oda-vissza jól elkívánt minket..." Írtam a fotóművésznek egyáltalán a váratlan vendégről? Váratlan azért volt csak, gondolta D'Array, mert a tasmániai barátunkat vártuk, és minden időnket „hozzá akartuk igazítani”: jöhessen, amikor kedve van, Billék nagy barátja és útnak indítója. Bill és társai ott ültek Bulmárnál; nem is látszottak a sötétben; „vannak-e valójában”, ezt szokták kérdezni néha az olvasók. Jöttek a dolgok, sorra; az ő válla, Tihany, megint a válla, a röntgensugarak ellenére; azt hitték, megvan a baj, a kikökenés; és közben lassan harmadik hónapja ott volt, „mindenek ellenére”, valami más; erről nem akart írni. Az orvosnak, aki a hasfájásaival hirtelen „felszívódott”, megígérte, néhány évtizedig hallgat róla, nem lesz belőle „irodalmi mű”; ezt már akkor kérdezte, amikor nagyjából *nyugodt orvos* lehetett, törvényes műtét előtt álltak... csak be volt szarva, mert, az ő jóvoltából is, egy kicsit nagyon későn. D'Array visszagondolt azokra a hetekre, amikor egy hét már csak egy nap lehetett volna; és egy nap is örjítően részletes volt, és neki – a csodálatos gyógyszerek egyikének jóvoltából – mindent meg kellett tennie, hogy törvényesen elérjen valamit, amiért saját magának se lehetett hálás, pontosabban, gondolta D'Array felügyelő, és mintha megint ott állt volna egy idegen garázsban, egy igazi, vagyis egyáltalán nem igaz Philip Harlow-jelenetben, amiért saját magam se voltam hálás magamnak, és mégis úgy kellett lennie, ezt bizonyította a szakvizsgálat; és valakinek a jóvoltából csaknem ott tartottunk, hogy hiába bizonyított bármi bármit. Már nem érdekelt az orvos, már rég nem... pedig az egész mikor volt, pár hónapja se. Bulmárék tizenhét napot rejtekhelyen töltöttek, ma jöttek elő; D'Array bizonyosra vette, hogy a rejtekhelyen Bulmár meg Dömi *vitték a dolgokat*, a legszükségesebbeket; irányítottak; és a Lány azt is mondta: *Bulmár mindent tud, csak nem szól*, én, gondolta a felügyelő, ennyit se tudtam mondani éppen. Rossz az ilyesmiben a fáziseltolódás is. Én akkor voltam benne a leginkább a gödörben, jegyezte fel D'Array, amikor Madame D'Array fizikailag megkönnyebült. Először írta a Füzetbe így a Lány nevét; áthúzta, odaírta másképp is; mindegy volt. Most mintha fordítva lenne: folytatnom kell mindent, és az nem hagyhat nyugodni, egyáltalán, sehogy... az, hogy most ő van, és maradandóbban, mélyen a gödörben. És ilyenkor soha senki sem segít, bizonyára, eléggé hathatósan, *kimászni*.

D'Array most a jegyzeteit nézegette. A Lány, ahogy az előbb itt járt, mintha belelapozott volna a papírokba; és, ami megint szokatlan volt, jegyzeteket hozott ő is. D'Array azt hitte, hogy az előbb megbántotta valamivel, és a jegyzetek – a Kis Eminenciás ügyéről kért *valami kevés* feljegyzést; hogyan látta a felesége; ez közös volt, nem írhatta csak a magáét; és mintha a Lány akkor azt mondta volna, hogy *ez... hogy ez igen, vagyis... A felügyelő egy kicsit kivárt. Itt voltak mégis a jegyzetek. Megpróbálta elhinni, hogy úgy egyáltalán is lehet mindig csak arról szó, ami az írásban következik, ami a szerkezet szerint helyén való. Megpróbálta elhítenni magával. „El kellett vinnünk a fától”, olvasta a felesége írását, „hiszen ott lett volna biztos a pusztulása. Még ha felmászunk is, ha találunk is valami fészket, kettőt-hármat... hol, persze... de ha találunk, melyikbe tettük volna vissza azt a fatörzsön kapaszkodó cinkét... akit kis verébnek hittünk... mindegy... ki hitelesíti nekünk ott a dolgot, az anyamadar, ha bevárna minket, akkor se mondhatná meg, az övé-e vagy nem az övé. Egyre távolodunk”, olvasta D'Array, „a fától. Állunk egy sarkon, még a Duna-part sarkán, taxit lesünk. Amilyen nyugodtan ül a ke-*

zedben...! Tekintget. Fekete a szeme, kis pihék vannak a feje búbján... teljesen nyugodt a kezében. Aztán az autóbuszon is. Felszálláskor hogy féltünk! Az Alagút, egyszer oda, a taxiállomáshoz, vissza, taxival. Emlékszel arra az esős estére, amikor... rosszul lettem a Horvát-kertnél, és még mindig volt az orvosig negyedóránk. Akkor is ott ültünk be. Ez a mai taxis nagyon blazirt volt. Helytelenített minket? És a kis trónörökös, vagy nem tudom, hogy hívod most már, meg se nyikkant. Tekintgetett. Kicsit lejjebb csúszott a jobb tenyeredben, de a bal kezéd is ott volt alatta. Mondtad, jó melegnek érzed a helyet... a helyét, vagyis akkor még Őt. Talán megírdhatod, hogy ez is milyen furcsa: hogy mi egy vasárnap délelőtt kimegyünk az Állatkertbe, amikor annyian vannak! Vágtatnánk-e különben, így, a tömegén át, nem nézve se jobbra, se balra; különben... S vajon a saját fáján meglenné-e a madárka nekünk; bár ez már túlzás; mégis, talán felhasználhatod valami hasonlathoz; esetleg hogy nem szégyen tudni a közhelyeket: hogy a *művek* már mind kipottyant fiókák, amelyeket valami *kivetett* a fészekből; igen, a statisztikai átlag így teljes; és számunkra is élmény ez, de... Hogy a művek élménye, az íróké *ez*, ha egy bizonyos módon nézzük, talán..."

El kellett vinni a fától, gondolta a D'Array álnévű lény, el, hogy jó helyen lehessen. Hozzánk nem kerülhetett. Ebben is egyetértettünk. A talvái halott veréb után... nem volt önbizalmunk. Meg egyébként is. Nem, gondolta, és kicsavarta a fotóművésznek írt – és félbehagyott – levél utolsó lapját a gépből. Nem, madarat *hazahozni* csakugyan nem fogok soha. A kaktuszok... csendben megvannak. A *medvetéleségek* eleinte egy kicsit *féltékenyek* voltak rájuk, de aztán épp azért, mert olyan töménytelen kaktusz van már a lakásban, birtokuknak tekintik az egészet, vigaszomnak Kaktuszka halálán... mit tudhatom, gondolta. Majdnem levélpapírt rántott, aztán meggondolta magát. Más jutott az eszébe. Kaktuszka, az egykori egyetlen kaktusz halála... vagyis átalakulása, az is most volt, január közepétől; és azt hittük, csak miatta van rendkívüli állapot; a szertartásos ide-oda költözgetések, a gőzölések, a sápadtsága, a kísérete, Bulmárék kabala-gondoskodása és *gondoskodása*... És tasmániai barátunk nem tudom, nem tulajdonítana-e *jelentőséget* ezeknek az egybeeséseknek, ösztönös jelentőséget (van-e ilyen?), hogy Kaktuszka épp ezekben a hónapokban engedélyezte a tömérdek új kaktuszt, hogy *javasolta* a magoncok ültetését... ami aztán befulladt... a magoncok kizöldültek egy kicsit, aztán visszafehéredett mind, a bakelittörmelékkal rekeszelt földet, a ládákat romokként dobtuk ki... egyszerűen az állaguk is elenyészett. Persze, az se igaz, hogy csak *kész* dolgokkal boldogulunk... A *féleségek* se voltak készek; hiába voltak meg a fényképek, a varratok, a... minden hiába lett volna, ha nem jön hozzá valami több, ha nem szólal meg Dömi komonátja a belgrádi Hasmann-parkban, ahogy most épp mondták, a Lány szerint, aki belenézett a kéziratba, ha nem... és így tovább. És mégis, gondolta a D'Array álnévű lény, a Kis Eminenciásnak itt nem lett volna jó helye. Húsevő madár, cinke; még ha magevővel bajlódna hozzá nem értők, hagyján. De *így* – ? El *kell* vinni az Állatkertbe, és mindketten így gondoltuk, nem az lett, amit valamelyikünk – öngúnnal elmosolyodott, meggyőződés nélkül – akart. Rendjén van így.

Örült, hogy nem a fotóművésznek írta ezt. Hátha tényleg hozzá mentek azok a halni készülő madarak, gondolta hirtelen. És akkor még ebben a témában is otthonosabb; ahogy az én témámban is nagyobb az áttekin-

tése: áttekint engem, lát D'Array felügyelő ezért nem volt híve az olyan elszórt találkozásoknak, amikor a jelenlévők azt hiszik, látják egymást; sőt, segíteni kell a másikat, hogy lásson minket. Mint a rossz írások, gondolta. Persze, a Füzetbe, valami leendő írás kedvéért, oda sem írhatunk mindent, mondta a feleségének. Például ezt itt. Jó viszont, hogy a kis gesztenyefánk leveleiből beragasztottam párat. Ezt se tudhatjuk soha. Meddig legyen száron a növény... amíg elsárgulnak a levelei? S csak az elsárgultat kezdjük őrizni; viszont ha nem, ha már zölden letépjük, akkor megfosztottuk az élet *valamiféle* lehetőségétől... még élne, mi azonban máris őrizzük.

D'Array épp úgy érezte: nincs itt hitelesítve semmiféle mérték; és akkor a Lány mintha olyan furcsán nézett volna; és ő abbahagyta.

Az egészben ugyanaz a jó mindig, ami a rossz, gondolta; és kezdődik az egész, mondjuk, velem. A felügyelő megpróbált inkább boldog lenni. Nem, mondta, hát vasárnap délelőtt csakugyan nem mentünk volna soha állatkertbe. Ezt is abbahagyta.

A bolygópályát most már csak magában mondta. Szeretett volna ráverni a gépre, de meg kellett szoknia azt a tudatot, hogy a villanymasinára nem lehet majd. A bolygópályám az lett volna, hogy hazajövünk a vasárnapi újságokkal – újságért voltak lent, amikor a felesége észrevette a fa törzsén vergődő, kapaszkodó kismadarat, és akkor már ő is látta; a madár nem és nem bírt följebb vergődni; akkor ő a tenyerébe vette, és a madár azonnal elcsöndesült. D'Array álnevű lény büszke volt, hogy az ő tenyerét egy ilyen kismadár fészeknek, trónusnak, mit-tudni-minek érzi; és ahogy a Madárházban átadták egy látásból ismert ápoló-nőnek, aki sánta rigót, amputált szárnyú hollót vagy varjút is gondozott, a Kis Eminenciás hirtelen megvadult; csapkodni kezdett, és az ápoló kiejtette a kezéből. Az ápoló, gondolta D'Array felügyelő, olyan volt, mint a szak-felügyelők. Elkövetnek valami baklövést, aztán... mi dühbe jövünk... hiszen ők a *szak*-értők... és mi egykor biztunk bennük, mindenki egy darabig bizik egy-egyfajta *értőben*... és túl hirtelen a csalódás... kiszalad a szánkon, hogy „az én kezemben ez a madár egy félórán át olyan nyugodt volt”... vagy az orvossal, már a dolgok után... udvariasan, persze, nagyon is udvariasan... és örültünk, hogy utaink elváltak. Kölcsönös öröm ez mindig. D'Array felügyelő száján kiszaladt ez a „pedig az én kezemben...”, de akkor nyomban rájött arra is, hogy valami célszerűbbet kell mondania, hiszen ebben a szak-kézben van a madárka *általános* élete. Valaki odahajolt, ahogy D'Array már szintén eléggé keservesen fölshedte a Madárház előterének kőpadlójáról a kis madarat, egy látogató volt az, és fejcsóválva állapította meg, hogy nem veréb ez, hanem... cinke... ezt már az ápoló-nő mondta, cinke... mert színesedik a tolla. Örültek. Nem veréb, verebet, mondta az ápoló-nő, nem is lehet így fölnevelni. Szakszerűen fogta már a Kis Eminenciást, két lábát hátra, az apró ujjak kilógtak az ujjai közül; és a D'Array álnevű lény ekkor megérezte, hogy a dolog véget ért. Még majd eljönnek, megnézik a Kis Emit, a Kis Emirt, ahogy lassan ez az új neve lett; vagy nevezhette, ahogy akarta; az Állatkert fiókaneveléssel is foglalkozik, hallhatta, hát, ha egy mód van rá, fölnevelve föl lesz, fog kapni naponta ennyi és ennyi ezt és ezt... és... D'Array felügyelő elszégyellte magát. Sajnálatos a rosszhiszeműségem, gondolta; máskor is; hiszen az előbb, ahogy benézett a mosókonyha-szerűségben és a halott verebet látta, rosszat sejtett; *akkor* mégis hazavisszük, határozta el; mikor volt az az

akkor? A Lány, aki körülnézett egy kicsit a ház körül, az ápoló-nővel tért vissza. Megbízhatónak látszott ez a szak-kéz. Nem is búcsúztam el, gondolta D'Array, a Kis Eminenciás nevű lénytől. Éljen a Kis Emir, mondta. Már a sülyvedező Pálmaháznál jártak, az Állat- és Növénykert növénykert-részénél. Aztán ismét a tömeg; a levelezőlapos és jelvényes pavilon... és ott volt a múlt héten kinézett kaktusz. D'Array már valahogy nem akart *túl sok* kaktuszt, de az alkalom most olyan rendkívüli volt, hogy rendkívülivé tett mindent; őket is. A Kis Emir emlékére, mondta a felügyelő nem túl meggyőzően. Nem voltak ilyen jelképesek ezek a dolgok. Az Entrópia, gondolta a D'Array álnevű lény, az is azért olyan tiz-tizenegy évvel *ezelőtti* remekmű most már, mert olyan jelképesre, utalósra veszi a...

„Nem fejezte be a mondatot.

– Épp az ablaktól jövök – mondta Aubade. Callisto a rémülettől hálálra váltan hanyatlott vissza...”

Ez rémes, gondolta D'Array. De hát ha stilizációnak fogadom el, már nem is az. Mindenünk így avul. Ahogy hazafelé tartottunk a taxival, kezdte írni a Füzetbe, *ahonnét* talán egyszer még *csinál* valamit ebből, „ahogy vitt minket hazafelé a taxi, és ültem ott kaktusszal a kezemben, úgy éreztem, sokkal kevesebbem maradt. Talán még egyszer sem éreztem kaktuszt, vagy bármit, ilyen kevésnek. Talán még sosem volt semmi ennyire kevés, *valamihez képest*. Ép, egészséges kaktusz volt, az most is, *Brachyalcium* tilcarenze. Mégis... Más volt ez, mint ahogy Kaktuszkával metróztam haza a város túlsó szegélyéről, a Kaktuszostól, aki azt mondta: nem lehet segíteni rajta. De hát csak akkor volnék elememben, ha az állapotok ilyen rendkívüli fordulatokra fordulnak? Ha rendkívüli mód vághatok át a tömegen, a kis madárral a kezemben; ha egyszerre úgy érezhetem, valami kihat a *közegből*, s nekem már nem is kell külön semmit se tennem, megvagyok, egy műfaj szabályai gondoskodnak rólam... viszonzásul talán, hogy én is felügyelek valami élőbb dologra... Túlságosan jelképes volna ez is? Minden avul, a természetes események is. Most már ez a madár-dolog, lassan, egy lesz csupán a milliányi ember-és-madár dolog közt; és másoknak – a fotóművészeknek, tasmániai barátomnak, bárkinek, talán még a bolygópályás jósnak is – több *ilyen esete* volt. Ülök a taxiban”, írta tovább, lapozva egyet, a Füzetbe, „és érzem, avulok. Mintha a hitelesség hirtelen a kedvét veszítette volna... Én nem szegtem kedvét! Mégis, azzal, hogy elmúlt fél óra... pedig nem várhattunk volna soká, hiszen a Kis Emir gyomrában is elavult volna, egész szervezetében elévült volna a jóllakottság... a jóllakottság érzése... és követelni kezdte volna a kukacot, vagy mit tudom én, mit; amiből most az Állatkert fiókanevelőjében napi tizet kap. Elmosolyodom”, írta D'Array, és a fotelhoz lépett, barátaikhoz, letakarta a *féleségeket* és aznapra végképp letette a felügyelői címet. A Lány aludt. A takaró alatt barátaik talán épp most kezdtek igazán velük foglalkozni. D'Array nem akart senkit és semmit *összekeverni*. Álnevét is letette. Rendet rakott. Szellőztetett. Hűvös levegő áradt be. Az Entrópia című novella valahogy úgy végződik, gondolta, hogy Világukra Döbbennek... Callisto és Aubade a hőmérsékletre *döbben*... és Aubade bezúzza az ablakot, s mert az az övék, úgy, csak egy légkondicionált lombik-világ volt, most a hőmérsékletek kicserélődnek... a hőmérsékletek kiegyenlítődnek, gondolta szakszerűbben... bár nem szeretett az lenni; szakszerű; fáradtabb volt már, hogy a Kis Emir az eszébe jusson, hogy érezze, amit nem fog érezni soha

többé... de ha minden avult is fokozatosan, ez a levegő friss volt, ahogy beáradt, friss és jelképtelen. Vagyok, gondolta. Ez is jelképes volt. Bulmár feje, rosszul takarta le, egy kicsit *elősárgállott*.

– Madárház?... Azóta... annyi minden történt... erre a telefonra is csak most... talán nem is tetszik emlékezni... a név nem mond semmit... három hónapja bevittünk a feleségemmel egy... igen, igen, hát tetszik emlékezni? Nem cinke...? Volt...? Zöldike, értem... magevő... Három nap múlva... És vajon... de nem akarom feltartani... ennyi idő után... mégis.... értem... értem... Sok kérdés volna azért... nem, nem, nem... mindegy... hát úgyis... Mi azóta felneveltünk három verebet... igen, úgy, ahogy mondom... Hogy maga nem... még egyet se... egyáltalán... fiókát nem... hogyhogy egyáltalán, állatkertileg tetszik érteni vagy... úgy... magánemberként... hát, az igazság az, hogy egy nálunk is... az első... három nap múlva meghalt... igen... itt, itt, ezen a kezemen, amelyikkel a kagylót fogom... a harmadikat valaki elengedte, míg nyaraltunk... most jöttünk meg, igen, és... ha már ez úgyis mind együtt... nem, nem, hát mi most már nagyon sokat tudunk róluk, figyeljen ide... tojással, sárgájával főleg először, a kis madarat... répával, zölddel... amelyik meghalt?... ébredezett éppen, vagyis fordítva... azt hittem, ébredszik egy kosárban, és nem, amit végighallgattam, az volt a haláltus –

A vonal itt mintha megszakadt volna. Letette a kagylót. A jobb karjáról átröppent a bal karjára a madár.

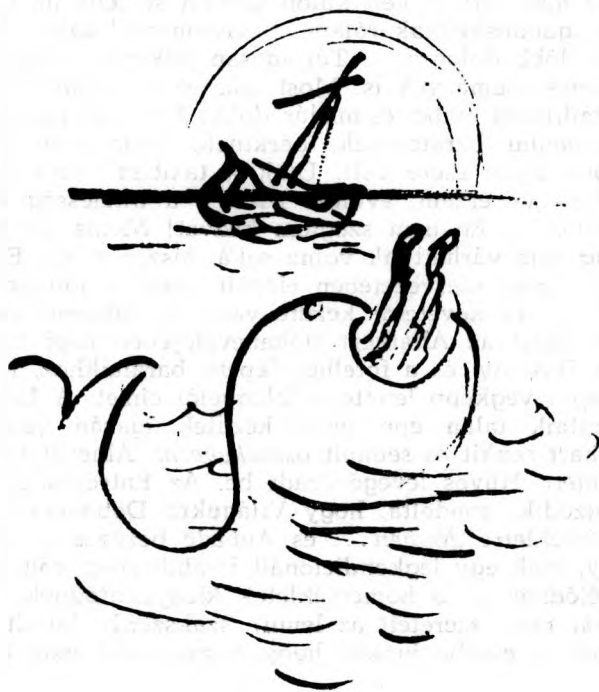

A FELNŐTT D'ORÉ SZENVEDÉSEI

Tandori Dezső: Miért élnél örökké?

A koaláktól az érettkorig, sőt, a végjátékig, és vissza: a koalata (per analogiam: eleata) élet-filozófia kristályos megformálásáig. Mindez úgynevezett „írói gondok” közé bujtatva. A *Miért élnél örökké?* személyes keservek könyve, önélet-rajz, persze következetesen és rafináltan: nem beszélve „arról”, „róla”, azaz amiről szó van — önmagáról. Így hát a könyv műfaja semmiféle fejtörést nem okozhat annak, aki valóban olvassa, hiszen a mottóul elért La Fayette-idézet a fejezet-fölépitések, és a könyvzárlat is nyilvánvalóvá teszi, hogy a műfaj kiválasztása mindig a világlátás egy módja, a keretek kijelölése meghatározott jelentést szuggerál. Mik ezek a keretek Tandori művében? Levélregény, memoár, énkettőző-harmadoló-négyelő vallomás. Ha e műfajtypus újkori forrásvidékére gondolunk, a 17. és a 18. századra, akkori szóhasználatlall mondva *nem* romance (kalandos történet, fikatív sztori), hanem novel (igaz történeten alapuló elbeszélés, „nemfikatív” történet). Pontosabban szólva, nála a romance kalandossága és fantasztkuma a novel személyes hitelességén belül érvényesül, a „vrai histoire” (igaz történet) kalandja ez. *Hallatlanul személyes, egyenesen konfesszionális művel állunk szemben.*

Ha viszont így fogjuk fel, márpedig, azt gondolom, másképp nem cselekedhetünk, akkor egycsapásra világossá válik számos, Tandorinak tulajdonított, illetve ráaggatott homály és rejtély. Könyvében azok a híres nevezetes technikái és fogásai, mint nem-technikák és egyáltalán nem-fogások jelennek meg, mivel — ha eddig a kritika nem vette volna észre —, itt aztán szinte szájbarágósan *nyíltak* maradnak, szinte föltépve, és kopáran merednek ránk, s még meg is csikordítja őket a szemünk láttára; önmagában már ez a formáló gesztus is — önéletrajzi, vallomásos. Amikor technikáit és fogásait „körbementogatja” és fölfedi, akkor *leleplezi* őket, ezzel önkéntelenül is saját, eddigi kritikai fogadattására utalva *visz-sza*, amely mindig vagy legalábbis nagyrészt a tandoris technikák és trükkök elemzésének szintjén rekedt meg, és kemény diónak érezvén, úgy próbálta föltörni, hogy nem ment „tovább”, arrafelé, amerre a valódi, tandoris *mondást, szólást* meghallhatta volna. A kritika kissé úgy kezelte — sűrű főhajtásai ellenére is — ezt a művészetet, mintha elhinné, Tandori ezt a „technikai” kezelést sugallja, és várja tőle, hiszen „napnál világosabb”, hogy a szerző elsősorban és mindennek felett: játékos, valamiféle medvész, babrász, szintaktikai szintaktikus. Márpedig a *Miért élnél örökké?*, ha már jóval előbb, *A mennyezet és a padló* nem tette volna világossá, akkor most meg kell győzze a kritikát a maga konfessziójával az ellenkezőjéről, arról, hogy Tandori *nem* ezt a „technikai” kezelést várja és érdemli. Hiszen untig körbeelemzett technikái és fogásai — becsapások, álarok, vagyis a művészet legeredetibb és legáltalánosabb *elemei*. Tandori egész művészete ebben az Elemben, ősi gesztusban fogant, az „álság” formáló hatalma pedig ugyanaz a műalkotásban, mint életünk legelemibb elemeié, mondjuk a levegőé. A kritikának, ha az akar maradni, akkor az *álarok tudományának kellene lennie*, a mögébújás művészetének, a beelátás artista-mutatványának. Kritika és mű viszonya, jó esetben, s erre maga a Tandori-művészet hív föl, lovagi torna, az egymás sisakrostélyá mögé hatolás tusája, nem pedig bujóccka — sik terepen. Ha így járunk el, így olvassuk, akkor látnivaló, hogy a technikai fogások fölfedése és „körbementogatása” *nem játék többé* (eddig se volt az, akárcsak a könyv egyik irodalmi *ősében*, az *Alice csodaországban* című különös „mesében” sem! Itt *nem*

az írás lehetetlenségének untig agyontrükkölt kifejezéséről van szó, hanem valódi sebek álcákkal mimelt fölfedéséről. Könyvéből egyetlen pillanatra sem vonul ki (lásd a műfajválasztás kényszere, sőt, didaktikus hangsúlyozása) a legrégebb értelembe vett *költői* személyesség, de folyton úgy tesz, mintha... Az itt fölmutatott technikák végképp nem-technikai intencióból születtek. De mik ezek?

1. Szójáték; 2. Előre és hátra utalás, sőt, a prózaelemek cirkuláltatása, egyfajta látens strófikus komponálása a mondatoknak, fejezeteknek, és ami ezzel jár: motivikus, gondolati, zenei rim és prózaritmus, tehát valamiféle *mélyebb ismétléselv, illetve kényszer*; 3. Személy (szereplő, én stb.) kettőzés-harmadolás, négyelés, áldramatizálás, látszólag dialogizált monológok, zenei kifejezéssel élve, egy-szólamúság, Kvázifugált formában; 4. Végül a motívumok arzenálja, ime: macskák, mindennapi élet (beszerzések, ápisz, rádiózás, a gépekkel, illetve a gépek útján való „közlekedés”), munka és írás, elgondolt és valódi gondok, gondoktól tekergő, önmaguk körül forgó, *ismétlő*-gondolatok, memóriagyakorlatok (szintén ismétlés), betegség és halál, öregség, nagyfiú- és pubertáskor, barátság (barátkozás), F., L. (nők), végül utazás, sport, „tolmácsolás”, mint uram bocsá' emberi viszonyok.

Az ezekkel a motívumokkal határolható nyersanyag, fabula, megformálva, vagyis szüzsévé tagolva-alakítva, egy személyiségképet mutat föl nekünk. A *Miért élnél örökké?* sztorija: egy lélek utazása önmagában, önmagához, az elutazás szorongásának csillagzata alatt. Egy léleké, aki elhatározta: létezése a *megismerésben* áll. Öndefiníciója a tudáson — ha nem a *mindentudáson* — múlik, mérődik. Ez a szinte fausti omnipotencia-igény azonban, mely Tandorinál a lélek elemi részecske-fizikáján át akar a „végsőkhöz” eljutni, egyszersmind mélységes önbizalmatlansággal terhelt; a memóriazavarok hangsúlyozása, a dolgok és események behelyettesíthetősége stb. mind az omnipotencia, a mindentudás örökké ismétlődő, reménytelen programjáról tudósítanak, illetve tudósítják a lélek utazását író embert. A fausti mindentudás és a mélységes ön- és ember- vagy világbizalmatlanság mélyén paradoxon lappang. D'Oré (vagy nem ő, hanem a másik, a harmadik...) ember- és világigénye ugyanis — hisz *erre* kell a technika és a fogás leplet borítani! — *vakmerően és elképesztően nagy és teljes*. Aki ír, vagy akiről ír, gögősen és elzárkózóan. *álarcosan emberigényes*. A paradoxon az összeegyeztethetetlen dolgok megformált együtt-tartása, egybefogalmazása — műalkotása a javából. A mindentudás, az emberigény vakmerősége és ugyanakkor ennek reális képzelensége: két, egymásba tekeredő, harapó kigyó, ám egyszersmind az ismétlődő élet és az ismétlődő ember műalkotássá formálásának, a csakis a műben lehetséges koincidienciának és szólásmód mellett tehát a mélyebb, a legigazibb fanatizmus dolgozik: valaminek-valakinek (minek is, kinek is...) a megélése, netán — megmunkálása.

De épp ezért, meg sok mindenért, erről a legmélyebbről *nem beszél, csupán róla — szól*. Elhallgatva rámutatni, ez Tandori művészete. A *Miért élnél örökké?* világának szereplője (szereplői) nem tudják, nem akarják tudni, vagy legalábbis kezükkel elfedik szemüket ama „látvány” elől, hogy a mindent megismerés abszurd börtönfalai mögé *hit* van bezárva. A lehetetlenség örök-ismétlődő bizonygatása: a lehetőség kínosan precíz bizonyításához vezet, csupán a mindenáron akart *visszajáról*. Hogy ez a lehetőség „micsoda”, még ne mondjuk ki talán, mert minden bizonyosságnál beszédesebb elhallgatásában közmegegyezésre, egyezményre törekszünk az íróval. Ha már rostélya mögé manővereztük tollunkat, ne kiáltjuk világgá a „legyőzött”, a „leleplezett” amúgyis kívánt-sugallt kapitulációját. Ezt követeli az említett lovagi torna (sport?) szertartása...

A *Miért élnél örökké?* képtelen — emberhez-művészhez egyedül méltó — törekvésről számol be, hogy egy ember arra az egyetlen lapra tette föl életét, hogy a háta közepét bármikor, és minden nehézség nélkül tapinthassa, sőt, láthassa, tehát birtokba vegye egész önmagát, az *övé* legyen. A játszma pedig azért szomorúan vagy szellemesen heroikus, mert ez az ember eleve tudja, szándékolja,

hogy tévedésből indul ki, hiszen úgy tesz, mintha a háta közepe a mellkasa közepe lenne; *horribile dictu* annak is a balfele...

Nos, Tandori könyvében minden világos (csupán megnevezésüktől tartózkodik a kritikus, a mű szellemében igyekezve eljágni), sőt *arról is szól, hogy nincs mit félreérteni*. Tandori esetében a félreértésre utalva nem egyszerűen a szűzies kritikai félreolvasásra gondolok, hanem arra, amikor „homályára”, „életidegenségére”, „öncélú játszadozására”, és egyéb *homályos* kritikai érvekre hivatkozva elutasítják. Holott olyan egyszerű, világos, lehetőség-központú (vagyis lenyűgözően bonyolult és világszerű), *akár csak egy ember*. Vas István-féle kérdés köröz, gyűrűzik a mű lapjain: „Mit akar ez az egy ember?” Az *egynek* olyan súlya és vigasztalansága árad ebből a könyvből, mint a magyar irodalomban is ritkán. És tudnunk kell, jól tudjuk, *minek is a visszája a vigasztalanság*. Súlya pedig, akár a jelentős művészetben általában, hallatlan nyelvi, intonációs, atmoszférikus eleganciával álcázott. Márpedig a „könnyed” elegancia a művészi formálásban gyakran éppen a formátum, a súly öltözete, csalhatatlan jele. A vigasztalanság súlya a felnőtt, érett fiatalemberé, aki túlélte (nem túl nagy kedvvel, tenné hozzá) 1772-es válságát, amikor is kék kabátban, sárga mellényben és barna pantallóban, Wert herként pontot tett szenvedéseire. Ez a túlélés a felnőttiség magányával, az „egygyel” járt, de nem utolsósorban azzal is, hogy ennek az életállapotnak a megvallása révén tévedhetetlenül rögzített egy magyar társadalmi és történelmi pillanatot. Nagyonis *világian*, „viccen kívül”.

Problémát, netán töprengést, ha van, nem az értése, és nem az értéke okoz. Hiszen mindkettő egyértelmű: Tandori költészetét, művészetét az utóbbi tíz év egyetlen olyan „új dalának” tartom, amely a magyar irodalom régebbi áttöréseirez méltó, vagy legalábbis emlékeztet azokra. Ám *ez az értésre és az értékre föl-tett élet, és személyiség, meghozza lírai személyiség (tehát nem a privát!) nem engedi meg magának és másoknak sem, hogy közel legyen (legyenek hozzá, mű-vén keresztül, művében*. Ha azt irtam az imént, hogy ebben a könyvében egy személyiségkép történetét kapjuk, akkor a „kép” tökéletesen megformált, átélhe-tő, a „személyiség” viszont — számomra legalább — idegen marad, vagy kéte-lyeket ébreszt (személyiségen szigorúan a műben lévőt értve). S talán nem húzó-dik-e végig az eddigi Tandori-pályán az a vonás, hogy maradjon is ott, a távol-ban, a „nem szeretem”-ben? Vajon a lírai és most már a prózai szubjektum is, nem éppen ugyanígy távolítja önmagát önmagától, mint az olvasóját? A *mű*-kritikus gondja ilyenkor az, hogy a műben megnyilatkozó személyiséggel szem-beni idegenségét megfogalmazhatja-e, miközben maga a mű személyes-esztétikai élménye, nem-idegen tőle. Miközben megformálódik a *Miért élnél örökké?* sze-mélyisége, mégis a műben lakozó szubjektum rejtélyesen hallgatag, nem köze-lítő, de távolító marad. Jelszava: „ne érints!” Valahol itt vannak azok a határok, amelyekbe ütközve mindig föl kell tenni a kérdést, eldöntendő: kimondhatjuk-e mindazt, amiben a *műkritika* nem illetékes, amiben azonban a *kritika*, — ha élet, ember és önmaga kritikája — nagyonis illetékes?! Ha az előbbieken már azt sem „mertük” leírni, hogy micsoda az a hit és lehetőség (tudniillik: *a szeretet-képesség*), amit a visszájáról mutat Tandori, akkor leírhatjuk-e, hogy e konfes-zzió egész megformáltsága és a vallomásteve elégikus hitele (ne feledjük: Tandori legerősebb-legszebb hangja az elégikus!) ellenére *távoli* a konfesszióknak ez az ádáz palástolása; a palástolásnak nem a módja, de a világképe?? A műtétel lehet-e életitétel? Szólhat-e a kritika a műről úgy, hogy „Róla” is szól? Ebbe a „róla—nem róla” dilemmába vagy logikai cirkulusba persze csak az igazán jelentős mű-vek — mint amilyen a Tandorié —, sodorják a bírálót, csak a fontos, a sikerült veti fel egyáltalán a kérdést. Problémám tehát nem Tandori művében van, hanem azzal kapcsolatos, *aki* (még egyszer: nem a magánszemély!) nem akar, vagy leg-alábbis úgy tesz, mintha nem akarna ott lenni a műben, holott: róla szól. A gon-dot az okozza, hogy a „nem beszélve róla” gesztusában válik Tandori monológ-füzére a legszemélyesebbé és távolítóvá. A távolító, idegenítő vonás pedig nem más ebben a remek könyvben, mint a személyiség önellentmondó, önmagát *wert-*

heri (lásd 1772.) kárhozatra ítélt *gögös* embervágya, a mindentudás fanatizmusával lepezett, takart-megtekert életszeretete. A „kárhozatot” pedig éppen az esztétikai remeklésből, a teljesen eredeti, egyszeri megformálásból érzem meg, ami az *élet- és önisméltés passiójára épül*, szerkezetileg, nyelvileg, motivikusan egyaránt tökéletes egységben. A gyengébbek, és nem a koalák kedvéért: *nem műve önisméltés, hanem művének életproblémája*. Hiszen a mű-tét — nagyonis sikerült.

De mivel ez utóbbi gondolatmenetben a kritikus, mint *műkritikus*, lesz-ami-lesz, durván átlépte illetékességét (miközben úgy véli, talán betölti ezzel mélyebb értelemben vett illetékességét), az új Tandori-könyvnek szóló és valóban őszinte elismerések sűrű ismételtetése közben, mégiscsak jobbnak véli, ha sietve elillan, elhallgat, vagy a lovagi torna szabályai szerint ismét arcára rántja sisakrosztélyát.

BÉLÁDI MIKLÓS

AZ ELBESZÉLÉS HITELESSÉGE

„Kicsavarta a gépből a papírt” — közli velünk az író kézírata első oldalának utolsó sorában, éppen azon a helyen tehát, amikor az esemény valóságosan megtörténhetett. Teljesen mellékes, vélhetné az olvasó; nem érdekel, tehetné hozzá szigorúbb hangon. Annyira jelentéktelen a dolog, hogy kár szót vesztegetni rá. Egyáltalán nem „esemény”, legfeljebb Tandori látja annak. S miért fontos tudnunk, hogy pontosan hét és fél órája volt náluk a frissen vásárolt kaktusz, aminek *Brachycalycium tilcarensis* a neve? Vagy azt, hogy a Madárházban, ahol a Kis Eminenciást átadta egy szaktenyérnek, az asztalon egy halott veréb hevert? S így lehetne sorakoztatni tovább a kérdőmondatokat, ám oly soká érnénk a végére, hogy le kell mondanunk róla. Tandorinak ezt a novelláját is a *Miért élnél örökké?* című kötetéből, meg a verseiből jól ismert apró tények, motívumok, utalások töltik meg, szövik át; közöttük rajzolódnak ki azok a kapcsolatok, összefüggések, melyek azzal együtt, hogy jelentésrendszerbe állítják a szekrényt, írógépet, játékmackót, gesztenyefalevelet, rigófiókat, cinkét, verebet — egyszersmind fontosságot is kölcsönöznek az érdektelen tényeknek és a kevéssé érdekes lényeknek. A *hitelesség* kedvében ismét azt kísérli meg Tandori, hogy bebizonyítsa: a szűkkörű magánélet tárgyaiból, emlékeiből, intim utalásaiból is teljes értékű világ építhető fel, mivel nem a tárgy a fontos, hanem az érzékelő-értékelő tudat, mely az írói munkához — és, figyeljünk, nem alkotáshoz! — úgy-ahogy még kinnél elégséges önbizalmat.

A *Miért élnél örökké?* írásai is ebből a lélekállapotból és intellektuális megfontolásból születtek; ezt a tavaly megjelent könyvet a bizonyítás eltökélt akaratára, a különbözős jogának konokul szerény követelése és az írói munka lényegére irányuló hitetlen-hívő kérdések hatották át, illetve határozták meg. Mindez persze így röviden és együtt: paradoxonok halmozása, de ha valamelyest is közelebb akarunk férkőzni *A hitelesség* kedve világához, innen, vagyis a kötet írásaitól, ettől a regényre hasonlító novella-füzértől kell elindulnunk, melyet valószínűleg jegyzeteknek, képzelt és valódi napló-töredéknek, kommentárnak, téma-vázlatok sorának tekinthetünk.

A könyvnek egyetlen szereplője van, D'Oré; könnyen kitalálhatjuk, hogy maga az író ez a személy, aki önmagával bonyolódik végeérhetetlen párbeszédbe,

illetve olyan monológokba, amelyek látszólag intéződnek valakihez, valójában önmagának címezi őket, mint ahogy minden őhozzá tér vissza. Persze, rajta kívül több szereplő bukkan fel a leírásokban, ezek egy része nevet is kap, de többjüket csak betűk jelölik; hogy ki kicsoda, arról alig tudunk meg valamit, vagy épp semmit. Épp ez az író egyik célja: a rejtőzés, a történetek álcázása. Beavat emlékeibe; helyzeteket, városokat, utcákat ímez, leveleket ír, megjegyzéseket szöközbe, önmagát helyesbíti, ide-oda utal. Mindezt abban a körben cselekszi, amit egyedül ő lát, érez, él át — semmi egyebet nem hajlandó papírra vetni, csak azt, amit személyesen megélt. Ez a programja, ehhez görcsösen, megszállottan tartja magát, ebből nem enged. Ez az írói létmódja; ha másképpen kellene, megszólalni se tudna. „Magamat mutatom be, mindennel” — írja, majd nyomatékmal ezt mondja: „saját magunk egyedüli társai vagyunk”.

Ez a durva váz, amire ráépülnek Tandori prózái. Olyan világon vezet át, amelynek ő minden apró részletét, rezdületét érti, s egyúttal lényegbevágónak tartja, melynek egyetlen árnyalatáról, hangulat-töredékéről, szójátékáról le nem mondana. Elmerül ebben a világban, aprólékos türelemmel idézi emlékeit, ismereti tárgyait, játékait, játékmackóit, említést tesz lemezeiről, könyveiről, hangulatairól, a véget nem érő munkáról, az „ívekről”, az írógépről és így tovább, még sorolhatnánk. Ez a környezet egyúttal a tárgya, témája Tandori prózáinak.

A perdöntő az lenne, hogyan avat be az író bennünket ebbe a világba. A beavatás, ez az epikánál nélkülözhetetlen követelmény, nagyobb gondot nem okoz neki, mivel magára nézve nem tartja kötelezőnek. Azon kívül, ami benne vagy vele történt, történik, — nem ad tájékoztatást, merthogy arról nem tudhatunk, ilyenformán ítéletet sem alkothatunk róla. Mert minden bizonytalan, megragadhatatlan; szavakkal, mondatokkal, novellákkal, irodalommal alig rögzíthető, vagy rögzíthetetlen.

Ezt az élményt — de nevezhetjük világtudatnak is — Tandori könyve lenyűgöző, elkábító következetességgel szólaltatja meg. Nincs egyetlen lapja prózáinak, ahol idegen anyag jelenlétét észlelnénk. Mindig úgy bonyolítja idézőjelbe tett történeteit, hogy azokat igazában, belülről egyedül ő érti. A kívülálló is felfogja a szavak, mondatok értelmét, illetve érteni véli őket; a motívumokat is követni tudja nagyjából, az ide-oda, előre-hátra utaló jelekből szintén kihámoz valamit — egyáltalán nyomozni próbál a növekvő homályban és nem eredménytelenül. De mégis egyre reménytelenebbül, ami az *egészet* illeti; oly kevés irányjelző van előtte, hogy végül kénytelen belátni: eltévedt, tájékozatlanul teng-leng az utalások labirintusában. Így aztán hiába gyanítja, hogy érti a mondatokat, rá kell ébrednie, hogy nem egyszer önámítás áldozata lett: a mondatokból nem mindig tud tovább lépni, mert bezárultak előtte az utak. Úgy mondhatnánk, hogy lexikailag, grammatikailag érthető a szöveg; a kontextus viszont nehezen áthatolható, vagy épp áthatolhatatlan, érthetetlen. Ami röviden annyit jelent, hogy Tandori prózáinak a szókészlete, nyelvtani rendje és szövegeinek kisebb egységei nagyobb gond nélkül élvezhetők, érthetők; ellenben a közölnivalója gyakran megközelíthetetlen. A *Miért élnél örökké?* nagyobb egységei homályba, rejtjelekbe burkolóznak, nem adják ki titkukat; nincs is szándékukban, hogy elárulják azokat.

Igaz, amit a kritikák mondanak Tandoriról, hogy külön nyelve van, ám tegyük hozzá, neki igazában nem a nyelv építőelemeivel, alkatrészeivel: a szavakkal, mondatokkal van baja, hanem az emberek közötti viszonyokkal és ezzel együtt a tágabban értelmezett emberi kommunikációval, aminek a nyelv csupán közvetítője lehet. Hogy így van, azt épp nagyon gondosan poentírozott, kiemelt mondatokkal tudatja velünk, — a többi között, mert egyébként erről szól a kötet minden betűje, kiváltképp pedig a koalákkal, játékmackókkal folyó túlbonyolított játék. Az emberi kapcsolatok értelmében vagy megteremthetőségében nem mer, vagy nem akar bizakodni. A *Miért élnél örökké?* ezt az egy ítéletet különös nyomatékmal hangsúlyozza. Innen ered, hogy a kötet tele van a bizonytalanság hangulatával. Tört mondatok, zárójel, idézőjelek, jegyzetek, utalások azt a

képzetet próbálják keltetni, hogy az író tétován áll a világban, nem találja a helyét. Ez azonban, mihamar kiderül, látszat; Tandori mindenről igen határozott véleményét alkot.

Keresi hogyan lehetne emberekhez kötődve létezni, de úgy véli, erre nem nyílik mód. „Nekem szavaim vannak, nekünk...szavaink vannak — írja — annyira így, hogy mással...nem akarunk igazán beszélgetni...”, mert a másikat szeretnénk megóvni magunktól”. Innen, ebből a gondolati-érzelmi-etikai közép-pontból lehet — annyira-amennyire — értelmezni Tandori művét. Ebből a vállalt önkorlátozó helyzetből. Régebben alkalmazkodott — mondja egy helyütt —, most inkább eleget tesz mindenkinek; miközben — tegyük hozzá — megépíti a maga külön világát. Virtuóz módján kezeli jelrendszerét, valóban nem lép át a *többieknek* a területére. Dolgozik rendkívüli munkatempót diktálva magának; levelet vagy naplót ír, a mackóival társalog; emlékek, tárgyak, helyek bonyolult motívum-hálózatában rögzíti a neki legtöbbet mondó jeleket. Ezek a jelek, motívumok úgy halmozódnak, vegyülnek, bogozódnak, hogy mind idegenebbnek érezzük magunkat közegükben. Betolakodónak, aki hiába igyekszik az írot nyomon követni, jelrendszerét nem képes a saját gyarló nyelvére átfordítani.

Itt érkeztünk ahhoz a paradoxonhoz, amely a *Miért élnél örökké?* nagy tá-lánya. Tandori úgy gondolja, hogy nem tudjuk önmagunkat másokkal közölni, erre külön jelrendszert hoz létre, amely az emberek közötti kapcsolatteremtés gond-jait nemhogy eltörölné, inkább tovább növeli azokat, megteretzi újabbakkal.

Mind e mögött az áll, hogy az író az irodalom erejében sem igen bízik. Úgy véli, az irodalom konvenciókon alapuló egyezmény, de arra képtelen, hogy az emberek közötti egyetemes közvetítő szerepét magára vállalhassa. Az a félreért-hetlenség, ami a zenében, táncban vagy a technikában megvan, az irodalomból hiányzik. Tandori a maga gondolatmenetén aggályos logikával halad végig: amint az életébe, napjaiba „beleszóló világ”-ot ellöki magától, ugyanúgy elhárítja a ha-gyományokba merevült irodalom elkoptatott jeleit. A „tisza jelek”-et keresi, el-tökélten, a legmagasabb eszmények parancsára hallgatva. Osztozik e törekvés-ben a század sok írójával. De átérzi helyzete abszurd voltát: „hol másutt élhet-nénk, mint a világban” — mondja, de láttuk, nem kér a világ tolatkodó bonyo-dalmaiból. Ugyanígy van az irodalommal is: elkoptatott egyezményeit elveti, he-lyükbe olyan jeleket hoz, amelyek neki mondják a legtöbbet.

A *hitelesség kedve*, a *Miért élnél örökké?*, *Néhány megjegyzés II.*, *Üreslap VI.*, *„A Nap két...”* (Folyt.) című fejezeteihez képest üditően könnyű olvasmány. A D'Array szerepébe bújt D'Oré most ismét azon elmélkedik, hogy mit lehet megírni hitelesen: mikor van hozzá kedve a hitelességnek. Úgy látszik, a koalák és a játékmackók helyét madarak, talán épp az igénytelen, szürke, nem-kedves verebek foglalják el. Persze, édesmindegy, hogy ausztráliai koalák, vagy budai verebek; a belátható kör ebben a novellában sem más vagy tágabb, mint Tandori egyéb írásaiban. Az intimitásnak ugyanazok a megszokott tárgyai, helyszínei és szertartásai tűnnek föl itt is, csak talán a madár-történetbe beleszótt reflexiók az eddigieknél sűrűbbek, nyíltabbak és súlyosabbak valamivel. Nem először természetesen, Tandori ismét arra kényszerült, hogy magyarázatot adjon külön világá-ról, elsősorban arról a háttérrel vagy alapról, arról a világfelfogásról, melynek legfőbb jellegetessége a mellékes dolgok kultuszában ölt formát. Mert ki merné állítani, hogy Tandori műveiben nem komoly szereplők a játékmackók? Ebben a novellában újfent értesülünk például Bulmár történetéről; arról, hogy a nehéz sorsú medve hogyan került hozzájuk, miként vándorolt a lakásban, míg mai he-lyét elfoglalta. De ki merné föltételezni, hogy a novellák, versek egyedüli vagy tulajdonképpeni főszereplői is ők, csak ők? Nem egy visszatérő motívum — mint például a levél, a levelezés, vagy az utazás — jelzi, hogy Tandori játéka nem játékvilágot népesítenek be. Semmi kétség, valóságos világot rajzolnak novellái, nagyon is valóságosat. Nem hagyhatjuk említetlenül a novellában található egyik motívumkapcsolat magyarázatát: „Bulmár annak az utcának a sarkán élt egy tra-fikban, amelyik utcában a kórház állt, azonosítom: amelyik kórházban anyám meg-

halt." Írásaiban mindig bonyolult emlékezésfolyamat-elemzés és rendkívül aprólékos emlék-azonosítás folyik — a mackók, a tárgyak, a környezet ennek elindítói, néma tanúi, gyakori szereplői.

A jelek, jelzések, utalások tehát összefüggenek egymással, ám nem mindig ilyen nyíltan, közvetlen formában — és tragikus jelentéstől súlyosan — hanem a legszemélyesebb gondolatmenet, főként pedig észjárás, hangulat- és érzéshullámozás belső törvényeire igazodva. A *hitelesség kedve* nem is másért, hanem épp azért készült, hogy féhéren-feketén bebizonyítsa: számtalan összefüggő, valamint ugyancsak számtalan összefüggéstelen élmény akad az ember életében. Nem sugárzóan új felfedezés, ha a mondat tartalmát bölcséleti vonatkozásai oldaláról vesszük szemügyre; sokat jelent viszont, amint a mai magyar szépprózairás eszményei, gyakorlati megoldásai felől tekintünk rá.

Az összefüggések hálózata végtelenül bonyolult rendszert hoz létre az emlékek és a jelen, a tárgyak és az ember, a környezet és a hangulat között — végül is az a kérdés, ki mit emel ki belőle, mit tart érdemesnek, jelentősnek; mi az, ami tartósan foglalkoztatja, igazán érdekli. Az a főltűnő, ahogy az intim apróságokat, egy otthon sokat ülő ember egyhangú szertartásait és a tárgyak — vagy madarak, egyremegy — iránti különös vonzalmait hangsúlyozza. A „dolgok dicsérete” éppúgy értékranzsorot fejez ki, mint az a nem kevésbé meglepő állítás, hogy „minden véleménykülönbség közös nevezőre hozható”. A kettő együtt pedig azt jelenti, hogy nincs véglegesen hitelesített mérték annak eldöntésére, hogy mi az érvényes az irodalomban.

A hitelességet, a megbízhatóságot szerinte úgy érheti el az író, ha belátja korlátait és józanul tudomásul veszi, hogy nem akarhat mindent. Az epikai hitel alapja és mértéke ezért csak a személyesség, az egyénien megélt élmény felidézése lehet és egyesegyedül abban a formában, ahogyan azt az érzékelő és emlékező tudat adott pillanatban felszínre hozza. Az írással foglalkozó tudat ilyenformán csak önmagához alkalmazkodhatik, vagyis önmagát fogadhatja el mértékül: más viszonyítási pont fennhatóságát nem ismerheti el. Ha nem így tenne, megszakítaná a személyes közvetlenség művön belüli folyamatosságát és nem oda való elemet keverne az elbeszélésbe. De továbbmenően, Tandori műveire az az igazán jellemző, hogy a személyesen igazolt hitelességet összekapcsolja az apró történésekkel. Tártyai és történetei szándékoltan redukált kis-mitológiává szerveződnek és a mini-mitológia azt fejezi ki, hogy a kis dolgok *is lehetnek* jelentősek; ám azt is, hogy a kis dolgok *az igazán* jelentősek. A kettőt együtt; hol erre, hol meg amarra téve a hangsúlyt.

A szubjektivitás mértékké avatásából fakad, hogy az elbeszélés naplószerű, jegyzetszerű formát ölt. A *hitelesség kedvében* is meditációk fogják közre az elbeszélés-szilánkokat, levelek szakítják meg vagy viszik tovább a történetet; irodalmi idézetek, utalások ékelődnek a szövegbe. Az író azt a benyomást igyekszik fölébresztetni, hogy olvasóját magánhasználatú napló vagy levél intimitásaival ismerteti meg; mindenesetre olyan írásművel, mely nem végleges eredményt — kész műalkotást — foglal magába, hanem az alkotásra készülődés egyik pillanatát rögzíti. Egy „most éppen ilyen” pillanatot, az úton levés állapotát, a készenléteket és a nyitottságot. Ha szükségképpen nem következik is belőle, az apró történések védettséget élvező világával jól megfér a mindent-megértés és az az illúzió, vagy utópia, hogy a véleménykülönbségek közös nevezőre hozhatók. A véleménykülönbség is egy szem abban a szeszélyes és szakadozott láncolatban, abban a bonyolultan rétegzett hálózatban, amely apró történetekből, jelenségekből áll egybe. Elfér közöttük, mint a sok között egy tény, adalék vagy motívum. Ezért nem vitázik például Kenyeres Zoltánnal az Új Tükörben megjelent kritikájával sem, noha nyilvánvaló, hogy nem érthetett vele egyet („nem lehet rá azt mondani, amit rám, hogy mintha *váratlanul* behallatszó idegen telefonbeszélgetés fölűtanú lennénk, mert az a képlet már megoldódott, általánosabb érvénnyel”... stb.). De részint ez is, a vita kikerülése, a fölébe emelkedés a véleménykülönbségnek, csak látszat, mint ahogy sok egyéb: a napló-és levélforma, a töredékesség, a vi-

lág jelenszintjének dicsérete is az. *Mintha* úgy lenne — de nincs úgy, nem úgy van. Tandori végül és igazán a jelenségekből és a jelenségeken átszűr, mélyebben fekvő élményrétegek anyagából — olyanokból mint az idő múlása, a búcsúzás és elvesztés, a megtartás és alkotássá formálás gyötrelme, boldogsága — próbál érvényes, hiteles műveket létrehozni. A *mintha-tudat* csak egyik motivuma, ösztönzője és hangulat-meghatározója írásainak.

Tandori műveinek maga az irodalom is tárgya, — irodalom az irodalomról, —; prózái — szövegei, novellái — gondolatok arról, mi az irodalom, mit bír a nyelv, hol húzódnak a közlés határai, mik a hitelesség feltételei, ismérvei. Ha Bulmárjaival, Kis Emirjeivel, komonátjaival nem is tudunk ugyan sokat kezdeni, s az asztalán álló cserép kaktusz neki alighanem többet mond, mint az olvasónak — töprengéseit, a prózáírás érvényességi, hitelességi köreit tapogató műveleteit, játékait fokozott érdeklődéssel figyeljük. A *hitelesség kedve* megengedi a föltételezést is, hogy azt gondoljuk, az író közlékenyebb idejébe jutott, s várható talán, hogy mind többet fölfed abból, amit eddig az intimitások, apró történések szövevényébe burkolt.

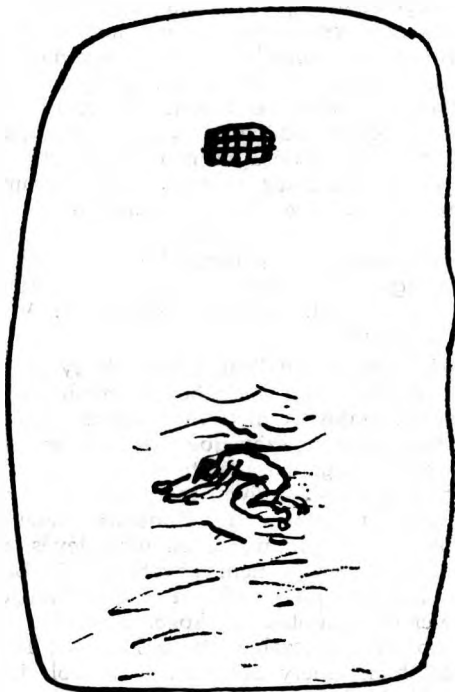

Istenek hintája

*Kit a hatalmas istenek egyszer a hintájukba emeltek,
nincs annak többé egy helyben maradása,
ott lóbálják
ég és föld között,
míg csak el nem vész értelme fénye.*

*És aki hirdetője világok nagyságának,
ma még a felhők peremén jár,
s holnap már oly mélyen
tekszik a földben,
mint szakadékok
habféhér zuhogója.*

*Kit a hatalmas istenek hintáztatnak,
nem része annak a hosszú élet.
Hagyják: lássa meg csúcsait
bűnnek és ártatlanságnak,
s aztán jöhet a szigorú éj.*

Lemminkäinen anyja

*Zúg a vihar, gomolyognak a felhők,
csattog a tenger, a szél dühösen bög,
ám az öböl vize nem moccan.
Hol van az én sasom, ó hol van?*

*Gyere haza végre, ne szállj egek útján!
Vagy visz a víz már, hordoz a hullám,
kistiam, ölbeli csöpp gyermek?
Öblünk őrzi a kék csendet.*

*Hagyd oda végre a héja-csatákat.
Méltó párra te úgyse találhatsz,
nagy fiam, izmos, szép gyermek.
Öblünk őrzi a kék csendet.*

*Fecskefiakra ne csapj le, ha szállnak.
Hazajön a gyász hír onnan anyádnak,
rossz fiam, ördögi, vad gyermek.
Öblünk őrzi a kék csendet.*

Mind, aki ismer, csak szapul, átkoz.

*Hajlasz a rosszra, de jó vagy anyádhoz
hű tiam, angyali-jó gyermek.*

Öblünk örzi a kék csendet.

*Bőg odakinn a vihar fenekekedve,
itt meleg árad, a lég olyan enyhe.*

Kék az öböl vize, nem moccan.

Ez kikötőd, ide szállj gyorsan!

Július 6-án ünnepli Finnország mindmáig legnagyobb költőtehetségének 100. születésnapját. A finn irodalomtörténet a hazai lírának Adyhoz hasonló megújítójaként tartja számon Leinót, ezért sem véletlen, hogy ünneplését már a múlt évi Ady-évfordulós események során megkezdték, párhuzamba állítva liráját az Adyéval, amelyet most kezdtek mélyebben megismerni.

Mint minden párhuzam, ez is csak fenntartásokkal állja meg a helyét. Több ponton (szimbolista voltak, nyelvi-ritmikai újításaik jelentősége, öntudatoságuk és szorongásaik) valóban kétségtelen a rokonságuk, sőt olyan meglepően hasonló tartalmú és képvilágú verseik is akadnak, mint az *Istenek hintája* és *Az Illés szekerén*. Ám az Ady-típusú ostorozó-haragvó közéletiség már nem jellemző Leino lirájára — jellemző viszont az a fajta vonzódás az ősi hitvilághoz, amely nálunk Arany sajátja volt, s ugyancsak hozzá hasonlít abban, ahogy érzéseit objektiválja a balladákban és legendákban. És eszünkbe juttathatják Heine-hatást is mutató dalai a sejtelmekkel tele Vajda-dalokat, andalító verszenéje Kosztolányit. E sok párhuzam azonban végső soron csak arra jó, hogy kiderüljön: Leino nagy költőegyeniség, akit épp azért hasonlíthatunk ennyi más költőhöz, mert igazában egyikhez sem hasonlít.

A finn *újromantika* vezető egyénisége volt ő egy olyan társadalmi-történelmi szituációban, amikor az ismételten megerősödő finn nemzeti tudat konfliktusba került a keményebbé való cári politikával. A költők és művészek harca azonban most már nem a XIX. századi harcoshangos mozgósítással folyt, hanem — a kor áramlataiból is táplálkozva — a nép csöndesebb, lelki fölkészítésével, a finn-ség közvetett tudatosításával. A Kalevala-program ideje ez: most születnek Sibéliusnak és Akseli Gallen-Kallelának az eposzból táplálkozó művei — s innen kapja indítatását a leinói líra is.

Dalokkal kezdi pályáját 18 évesen: ezekkel teszi könnyeddé a finn költészet nyelvét, hogy aztán majd nehézkesség nélkül hordozhassa a súlyos gondolatokat is. Népköltészeti, kalevalai anyagú és versformájú balladákkal és legendákkal ér föl költészete csúcsára, s ezek filozofikusságát, mélységét viszi tovább későbbi, egyre elégikusabb hangulatúvá váló verseiben.

Szintetizáló és teremtő költő volt. A szimbolistáktól tanult érzékenységgel szállt le a Kalevala, a népdalok és a népmesék világába, s mélyen megértett anyagukat nemcsak áttemelte költeményeibe, hanem gazdag képzeletével újra is teremtette: alkalmassá tette arra, hogy kifejezze az emberi lét gondjait, s hogy választ adjon arra a kérdésre is, mit jelent finn-nek lenni. Ő szüntette meg a finn lírában Runeberg óta uralkodó ún. „eszmevers” (patetikus, néha már terjedős ódaköltészet) uralmát, s ezzel párhuzamosan a nyugat-európai versformáét is: ezt azonban beolvastva a hangsúlyos, tagoló finn verselésbe, elsősorban úgy, hogy az ereszkedő verslábakat alkalmazta, és a daktiluszt esetenként négy szótagúvá bővítve keltette a hangsúlyos ritmus érzését. (*Lemminkäinen anyja*).

Nemcsak költő volt: több regényt és nagy drámasorozatot is írt, s mennyiségére nézve is hatalmas életművet hagyott hátra korai (1926) halála ellenére. E kerek évfordulón végre a magyar olvasók is kézbe vehetik verseinek egy részét önálló kötetben is.

SZOPORI N. LAJOS fordítása és jegyzete

Írószobám

MÁNDY IVÁNNAL BESZÉLGET MEZEI ANDRÁS

(Elhangzott a Magyar Rádió műsorában 1978. február 21-én.
A sorozatot Albert Zsuzsa szerkeszti.)

— *Mező Imre út 25., negyedik emelet. Mándy Iván dolgozószobája, az ablakok az egykori Teleky téri piacra néznek, az árusok terére. Mi mindenre lehetett innen kilátni valamikor! Pavilonok, bódék rengetege, a ponyván, szőnyegen árusítók kettős sora a komótosan gomolygó tömegben, micsoda láрма és milyen illatok szálltak a lacikonyhákból. Innen, de már csakis innen, ebből az ablakból látni az egykori Teleky teret. Minden más ablak unalmas parkot mutat, azt hiszem, ezért hívom ide Mándy Ivánt az ablakhoz, hogy megkérdezzem, mikor nézett ki életében először ezen az ablakon?*

— Bizony, jóval több, mint harminc éve néztem ki először. Akkor kicsit meg-rázónak tűnt ez a kép, vad kép. Azt hiszem a kelet-ázsiai piacokat képzelhettem el így olvasmányaim alapján, mint amilyen a Teleky tér volt. Árusok kavargása, bódék. Hát hogy komótosan hömpölyögtek volna? A komótos jelzőt én nem merném használni. Vadul egymásban gomolyogva, verekedve, lökdösődve, mégis ugyanakkor valami ragacos humort is lehetett érezni ebből a légkörből ezen a téren.

— *Huszonhárom éves voltál, mikor először kinéztél az árusok terére, és nyilván akkor már irtál, de hol néztél ki először az ablakon, mint kisgyerek?*

— Hát az egy meglehetősen jobb ablak, úgynevezett polgári ablak volt. Egy Gyár utcai ablak, mai Jókai utcai, ott születtem. A VI. kerület, onnan szivárogtam át aztán, jóval később csak, a Tisza Kálmán terre. De még előtte Kőbánya is volt.

— *A Mátyás téren is laktál?*

— Hogyne, valóban ilyen terek háromszögébe beszorítva: Tisza Kálmán tér, Teleky tér, Mátyás tér. Előtte a Tisza Kálmán térnek egy mellékutcájában, a Kenyérmező utcában laktam, abban a bizonyos Hotel Adriában.

— *Ha álmodban újra kistiú lennél, és arra riadnál, hogy valaki megkérdezi, hol laksz fiam, mit felelnél a hangnak?*

— Furcsa módon töretlenül azt felelném a hangnak, a Teleky téri zsidvására.

— *Aki első regényedet, A franciakulcsot olvassa, azt gondolja magában, hogy milyen jó dolga lehet annak a kistiúnak, aki nem lakásban, hanem szállodában lakhat, és annyit járhat moziba, amennyit csak akar, mert az apja egy bohém újságíró. Igaz ez? És, mondd, kiköltöztél te egyáltalán abból a szállodából?*

— Talán némiképpen hurcolom magammal a lakásaimat és a szobáimat, tehát tulajdonképpen még ma sem költöztem ki a szállodából, egyik lakásomból se költöztem ki. A lakás szót nem használom büszke hangsúllyal, de valamiképpen most is bennük vagyok. Amit a gyerekkorról kérdeztél, az valóban szép volt. Vagy inkább élménydús, nagyon érdekes. De, azt hiszem, mind a ketten ezt tartjuk szép gyerekkornak. Mozik, szállodák, terek világát.

— *A franciakulcs keletkezéstörténete azért is érdekes, mert mintha elvesztettél volna belőle valamit, nem tudom, érzed-e, hogy mire gondolsz?*

— Egyfajta érzékenységet, ami ezekhez a tájakhoz kapcsolt? Nem, nem tudom egészen pontosan, én bevallom, úgy érzem, hogy nem.

— *Tartalmilag talán nem, nem is tartalmi dologra gondoltam. De A franciakulcsot valamiképpen másként írtad meg, mint a későbbi, többi regényeidet vagy novelláidat.*

— Tulajdonképpen teljesen igazad van. Mondjuk így, több hit, több optimizmus volt benne. Akkor még bizonyos derüt lehetett érezni ebben a könyvben.

— *Mondanál néhány szót A franciakulcs keletkezéstörténetéről?*

— *Hogyne.* Kis szálloda címen írtam, ez volt az első címe, és folytatásokban meg is jelent régebben egy napilapban, a Reggeli Magyarországon. Miután cselekménye nem volt — ennyiben hasonlít későbbi írásaimhoz —, az olvasók, akik folytatásról folytatásra várták a cselekményt, nem is lassan, meglehetősen gyorsan elcsüggedtek és fenyegető leveleket írtak a szerkesztőségbe, hogy lemondják a lapot, ha ez a regény sokáig folytatódik. A szerkesztőség becsületére legyen mondva, nem szüntették be a regényt. Úgysem tartott sokáig, mert tulajdonképpen kisregény volt. Apám mondta, hogy no fiam — persze jóval később, akkor már nem a szállodában laktunk, hanem itt a Teleky téren, úgy 40 táján —, itt van az a nagyon érdekes Hotel Adria, gyerekkorod; egy írónak legalább egy élményszerű munkát kell írni. Ezt nagyon határozottan, sőt fenyegetően mondta — fiam, ha nem tudod megírni a gyerekkorodat, akkor ne is írd. Ez kötelessége egy írónak. Én nagyon szófogadó gyerek voltam, ilyen szempontból legalábbis, és hozzáálltam ennek a kis könyvnek a megírásához.

— *Hány éves voltál akkor?*

— Amikor ezt elkezdtem írni, nem sokkal több, mint húszéves.

— *És akkor mivel foglalkoztál, tanultál vagy dolgoztál valahol?*

— Semmivel, e regény írásával foglalkoztam, és egyéb, meglehetősen eredménytelen sorsú novellát írtam. Rengeteg novellát írtam, minden héten kettőt. Már régen nem tanultam, és még mindig nem dolgoztam.

— *Úgy érzem, hogy valami itt indult el, ami aztán később a Mi van öregben, az Egy ember álmában visszatér, mint egy önmagába visszatérő görbe, a kör. De hát mi indult el ebben A franciakulcsban?*

— Bármilyen furcsa, itt jöttem rá, hogy van önéletrajzom, és aztán később, hogy ez borzasztó dús anyag, önmagából bomlik tovább. Újabb és újabb rétegeket fölfejtve. Tényleg dús anyag, a szállodák, de nemcsak a szállodák, (vigyük vissza az emberekre) egész gyerekkorom világa, ami rendkívül kusza volt, iskolákból kimaradva, lényegében teljesen magamra maradván és a térre kivette, ahol csak a mozik jelentettek némi enyhülést, bizonyos álomvilágot. Azt hiszem, azért is szerettem olyan nagyon a mozikat, mert apámmal együtt oda húzódtunk, az volt az egyetlen olyan hely, ahová el tudtunk bújni, ahová el tudtunk menekülni. Igen, az apa alakja, akiről még most sem tudom pontosan, hogy mit csinált. Rengeteg mindenre vállalkozott, irodalomtól kezdve, lapokat alapított, telket hozott össze, majd mindezek eltűntek, és újakezdett. És egyáltalán mindig mindent újakezdett, a háttérbe szorított anyám, majd az a nő, akit feleségül vett, és végül is az is eltűnt mellőlünk, egyébként egy nagyon derék, nagyon szerencsétlen sorsú nő volt. És aztán annak a családjá is kibomlott a későbbiek során. Tehát újabb és újabb rétegek merültek fel mindig és bomlottak tovább, és adtak újabb és újabb anyagot.

— *Ez A franciakulcs életrajzi anyaga. Most nem az életrajzra kérdezek rá, hanem arra a látásmódra, amit ebből az anyagból alkottál.*

— Ott már valamiképpen rájöttem arra, hogy nem kell mindent agyonrészelemezni, ha az ember meg akarja írni. Tulajdonképpen elég lenne egy-két vonással is. Dehát ez így igazán csak később történt meg, későbbi novellákban, ott

azért egy kicsit még tovább vezettem, tovább írtam a mondatot, mint később. Mindenesetre az a szokványos regényírói, nevezzük a könnyebbség kedvéért, regényírói részletezés már elmaradt. Tehát ilyen vágott stílusban dolgoztam, azt hiszem, már A franciakulcsban is.

— *Már ebben a művedben is azt érzi az olvasó, mintha elevenek, egyenértékűek lennének a sötét szobasarkok vagy egy mozi kietlen látképe előadás után. Egyenértékű lenne egy-egy emberi tartalommal vagy nem?*

— Nemcsak egyenértékű, hanem néha több, és mindig onnan húzom ki, nyugodtan mondhatom, onnan húzom ki az embert is. Most is pontosan látom azt a spenótzöld terítőt a szállodaszobában, a hamutatót, azt a nagyon picinyke mosdót a még picinykébb szappannal, azokat a lehetetlen törölközőket, a szoba hangulatát, és egyben az emberek hangulatát, alaphelyzetét, és alaptartását mindig ezek adták meg. Nekem borzasztó fontosak a tárgyak, akár egy kilincs, akár egy lavór, akár egy gang, akár egy hátsó lépcsőház. Annyira fontosak, hogy lényegében ma is a tájaim és a tárgyaim világát írom, és valamiképpen innen fejtem meg az embert. Így történt ez már A franciakulcsnál is, akkor még kevésbé tudatosan.

— *De most már bevallom, amire csak céloztam először, hogy én A franciakulcsot a legcselekményesebb regényednek tartom.*

— A franciakulcs meglehetősen cselekménytelen regény volt, de ha lehetséges, ez a cselekménytelenség később még fokozódott. Na azért nem mindig, mert voltak novellák, amelyeknek cselekménye van, így pl. az Egyérintőnek, ahol a két bérgyilkos megöli a mosodást, de azt hiszem, nem elsősorban erről van szó. Ez nálam a hangulat, a légkör miatt valószínűleg egy kicsit háttérbe szorul.

— *Nyilván rájöttél arra, mint annyian rájöttek már a világirodalomban, hogy a cselekmény önmagában semmit sem mond.*

— Nem, égvilágon semmit sem mond. Eerre nagyon jellemző az Egyszerű tag című novellám. Az esetet hallottam, hogy valaki beköltözik egy lakásba, és örököl a lakással együtt egy ottmaradt öregasszonyt, és azt szisztematikusan naponta pofozza, hogy kikergesse a lakásból. Ezt hallottam, ez önmagában nagyon jó eset, akár ott helyben leírhattam volna, de három évig vártam, amíg hozzá tudtam tenni azt, amiért a novellát megírtam, hogy mégis az öregasszony viszi az arcát ehhez az emberhez, és várja a pofont, hiszen ez az egyetlen emberi kapcsolat a számára.

— *Az emberek általában nagyon egyszerűen képzelik el az írói műhelyeket: egy íróasztal, egy toll, egy szoba meg az író, ez a műhely. Valójában az írói műhely tulajdonképpen láthatatlan, bonyolult dolog, egy olyan, nem is térben lévő komplexumnak képelem el, melyben az író bent is van, meg kívül is van. Kívülről is látja önmagát. Nagyon finom, nagyon érzékeny műhely ez, és minden műhely más; kulcsa az író kezében van, és az írónak kell megérezni, hogy mikor érett meg egy téma; mikor következik be az a pillanat, amikor megírhatja.*

— Hiszen ha nem abban az időben ül le hozzá, amikor megérett benne, akkor megtörténhet, hogy örökre elhal az anyaga. Ha pedig valamilyen furcsa makacssággal előbb próbálja elkezdni, az is megtörténik, és az is rettenetes állapot. Természetesen mindig rólam van szó, amikor ezekről a módszerekről és esetlegességekről beszélek. Nálam olykor megtörténik, hogy írom, írom, és tudom, hogy már régen abba kellett volna hagyni, mert egyszerűen nem megy. Valamitől nem megy a dolog, és akkor egy bulldog makacsságával dolgozom rajta, hát ez megint rettenetes.

— *Az olvasó csak azokat a termékeket, műveket látja, amelyek elkészültek, de hevernek-e írói műhelyedben, hogy is mondjam, meg nem írt történetek hullái?*

— Egy bolt történetét akartam egyszer megírni, egy edénybolt történetét,

a boltosnővel együtt, természetesen, a bele rejtett boltosnővel együtt, de ez valamiképpen nem ment. Nagyon érdekelték a lábasok abban az időben. A lábasokban éreztem valami furcsa agresszivitást.

— *Milyen színűek voltak?*

— Kékek és pirosak.

— *És épek, egészségesek, vagy pedig ütött-kopott lábasok?*

— Azt hiszem, az volt a baj, hogy ép és egészséges lábasokkal próbálkoztam, holott hozzám az utóbbiak, az ütött-kopott lábasok sokkal közelebb álltak. Ezek olyan furcsán és rondán terpeszkedtek a pulton és ennek az asszonynak is a lábasok adtak valamilyen elviselhetetlen gögöt és pökhendiséget.

— *Tudom, hogy az egykori Tisza Kálmán térre gyakran kijártál. Vagányok, markecolók, zsbárusok népesítik be novelláidat. Az első novellás kötetedben a téri alvilág lép színre hitelesen. De megkérdezném, honnan vetted az élményt, a környezetismeretet, hiszen te mégse voltál amolyan alvilági kisfiú?*

— Hát nem nagyon tudtam volna őket kikerülni. Akkor a Hotel Adriában laktunk, a Kenyérmező utcában és a Bezerédi utcai negyedik elemít látogattam könyvekkel és rajztablával a hónom alatt, és mellőlem vittek el javítóba gyerekeket, csak úgy csöndesen, óra közben, néhány hét vagy hónap múlva visszajöttek ugyan, mintha mi sem történt volna, de valami azért mégiscsak történt. És ilyenek voltak a Tisza Kálmán téri ismerőseim is. Legtöbb ismerősöm. Ezek megszállták a teret. Három kör volt, a nagy kör és két kis kör, most aszerint, hogy ki hova járt, nevezte az egyik kis kört első kis körnek, és a másikat hátsó kis körnek. És tele voltak ilyen alvilági figurákkal ezek a körök. Velünk meglehetősen enyhén bántak, de ismertük őket. Vak Karcsit, Vaputát, mindezeket meglehetősen jól ismertük. Engem később Műveltnek hívtak, köztük talán művelt is voltam.

— *Az az érzésem, hogy a téri galerikban azért te nem voltál az első sorokban.*

— Egyáltalán ott se voltam, amikor hadba vonultak, vagy valamilyen akcióba, mondjuk egy ékszerbolt kirablására. Elöttem nem tárták fel a dolgaikat, de a padok körül csellengve megtűrték. Nem, nem vettem részt természetesen semmiben. Ennél sokkal gyávább voltam, nekik meg sokkal jobb emberismeretük volt, mint hogy a legcsekélyebb feladatot is rám bízták volna.

— *Mégis mi vonzott ehhez a világhoz?*

— Azt hiszem — persze most így visszatekintve tudom csak ezt, akkor még nyilvánvalóan nem tudtam megfogalmazni — a valódiságuk, hogy azok, amik. Lopnak, csalnak, betörnek, olykor késelnek, elveszik egymás nőit, olykor nőkből élnek, ez azonban meglehetősen leplezetlenül történik, vállalják. Sorsuk van, és azt a sorsot vállalják. Valami igazi léghőre volt ennek a térnek és a tér mellékutcainak. Mondjuk főként a Vay Ádám utcának.

— *És a Teleky térnek?*

— Az más. Az a furcsa, hogy három tér fut itt szinte egymásra, a Teleky tér, Mátyás tér, Tisza Kálmán tér. Egészen más világ. Nem mintha innen, mondjuk a Tisza Kálmán térről nem lehetne átmenni a Teleky térre, meg a Mátyás térre, de egészen más világ. A Teleky tér, az már a bódésok és az árusok tere. Ott, amikor én először elkezdtem csellengeni, ödöngeni — sokáig ödöngeni nem is mertem, csak éppen kiszagoltam —, valósággal megfélemlítettek a bódésok, alvilági lényeknek éreztem őket. Mindjárt megéreztem valami ragacsos derüt, de azért ebből aránylag kevesebbet, sokkal többet a vadságukból. Egy pillanat alatt valami félelmetes indulatba tudtak zuhanni, üvöltöttek egymással, üvöltöztek a vevővel, beráncigálták a bódéikba, és el se tudtam képzelni, majd aztán később nagyon is elképzeltem, hogy mi játszódhatott le abban a bódében. Így például

ami megvalósult elképzelésem után a Kulikabát novellában, ahol a Blúzok ugye hát Irénkét végül is eltüntetik. A vásárló Irénkét, aki kulikabátot megy vásárolni, feldobják egy rúdra és kinyújtják, eltüntetik. Ezt éreztem én a bódésok és a vevő kapcsolatának. Döntő kapcsolatának.

— *Tehát nem valóságos figurákat írtál meg, hanem újra kitaláltad ezeket a figurákat?*

— Kitaláltam a párbeszédeiket, sokmindent kitaláltam róluk, azért kicsit körülszaglásztam és ahogy ez nálam szokott lenni, valami pici élményalapja a valóságból, mégiscsak volt. Ha nem más, ha nem több: egy arc, egy kalap, egy vad kézmozdulat, valaki, aki a jojóját előre dobja és visszarántja, és ezzel együtt a vevőjét is előre dobja és visszarántja, ahogy később mondjuk a Sperber figurája.

— *Hol végződik a riportázs és hol kezdődik az irodalom?*

— Azt hiszem, ott fejeződik be a legjobb riport is, ha az író önmagából nem tud semmit se hozzátenni az anyaghoz. Nagyszerűen elkaphatja az anyagot, kitűnően ábrázolhat mindenkit, de ha egy kicsit nem tudja megemelni, nem tudja önmagát belecsempészni, ezt mi azonnal megérezzük. A jó olvasók is megérik. Nem szeretek én így megfogalmazni valamit, de amikor talán nincs lelke.

— *Azt hiszem, hogy nagyon sok félreértés van a mai magyar irodalomban is akörül, hogy mi az irodalom, és mi a riportázs. Ha az egykori árusok tere itt lenne alattunk és lemennénk egy magnetofonnal, rengeteg párbeszédet, zsidongást, esetleg izgalmas történeteket tudnánk rögzíteni, és ezek rendkívül hatásosak lennének. Miért magasabb rendű mégis az alkotás?*

— Mert benne van egy író világa, szemlélete, egyénisége. Ha csakugyan le tudunk volna menni egy magnóval, ha lett volna, vagy egy jegyzetkönyvvel, nagyon érdekes, nagyon kitűnő párbeszédeket tudunk volna lejegyezni, valószínűleg sokkal érdekesebbeket, mint amiket én róluk írtam. Csak éppen egy maradt volna ki: én. Aki egy kicsit, azt hiszem, mégis meg tudtam emelni ezt a helyet, ezt a teret, ezeket az embereket, és be tudtam őket húzni az én saját világomba. Úgy érzem, ettől a plusztól válik valami mégiscsak irodalomná, és az alkotók személyiségei adják meg azt, amit általában irodalomnak szoktunk nevezni.

— *Ezek szerint az író egy nagy tengeri emlőshöz, a bálnához hasonlít abban, hogy rengeteg mennyiségű tengervizet kell átszűrnie a fogai között ahhoz, hogy némi táplálékhoz jusson. Mikor alakult ki véglegesen a te vadászterületed, mik a határai, ha vannak határai, és mivel táplálkozol legszívesebben?*

— Most éppen téged figyelek, és veled. Mindig a beszüremelő élményanyaggal, a környezettel, ami körülvesz; ebben van ismerősebb és távolibb környezet. Ahogy, mondjuk, eljutottam a Tisza Kálmán tér, általában a terek világától az írókig és az átírókig, amit általában intellektuális világnak szokás nevezni, de ezt is kicsit a peremre csúszott figurákon át közelítettem meg, nyilván azért, mert ezek közelebb álltak az én világomhoz. Nem tehetségükben, hanem külső egzisztenciájukban peremre csúszott figurákat értek ez alatt.

— *Megint egy lényeges kérdés. A lumpen csak a proletárookra vonatkozik, vagy pedig lehetnek esetleg értelmiségi lumpenek is?*

— Hogy egy ember milyen, ezt a kitűnő Böll egyszer nagyszerűen megírta, éppen velem kapcsolatban. Nem az dönti el, hogy milyen helyet foglal el a világban. Nincs kis ember és nagy ember, így kívülről megítélve. Mindig az a döntő, hogy milyen a lelke.

— *Az előadók és társszerzők elbeszélései azért érdekesek a számomra, mert mintha dokumentumértékük is volna. Mit mondanak a sorok, és mit mondanak a sorközök ebben a kötetben, vagyis, mi van mögöttesen, kik azok, és ha már az 50-es évek figuráinál tartunk, hadd kérdezzem meg, vannak kulcsfiguráid? Már úgy értem, ismert személyeket is ki szoktál szerkeszteni?*

— Elég életveszélyes vagyok, mert azokat, hát kiszerkeszteni nem tudom,

mondjuk megírni, elkapni egy-egy vonásukat hogylene, legjobb barátaim érezhetik magukat igazán fenyegetve. Természetesen a papíron egészen más alakok lesznek, más lesz a sorsuk, mint a valóságban, de kiindulópontnak — ronda kifejezés, és talán ronda érzés — fel szoktam őket használni. Magam is átérzem, hogy ez milyen csúnya, de hát egy prózairó, akit a valóság mégiscsak megérintett, nem lehet túlságosan kiméletes, nem lehet túlságosan tapintatos.

— *Melyik művedre gondolsz?*

— Az Előadók és társszerzőkre, és a Fabulya feleségeire. Szerettem ezeket a figurákat. Hogy elsősorban nem a szeretet vevődik talán észre, az azért van, mert elérzékenyülni nem lehet. Nagyon tartott hangon, nagyon visszafogtam ezt a szeretetet. Néha úgy tűnik még az én számomra is, hogy talán túlságosan is visszafogtam.

— *A jó író — mondják, mint ahogy te is mondtad — sose lágyul el, a jó író látszólag kegyetlenül ábrázolja a hőseit. Az olvasóban azonban mégis megváltozik, szánalmat, inkább részvétet, együttérzést ébreszt a kegyetlen ábrázolás. Ezt ösztönösen tudtad mindjárt, a pályád elején, vagy pedig meg kellett tanulnod?*

— A pályám elején biztos, hogy nem tudtam. Hogy az ember ezt hogyan tanulja meg? Lassan érlelődik meg benne. Megtanulni az ilyesmit nem lehet. Az ember később keserűbb lesz, fanyarabb, főként belső dolgok és történetek miatt. Később érlelődött meg bennem, hogy csak egy bizonyos távlatban lehet megírni alakokat és helyzeteket is, és hogy a szeretettel és a meghatottsággal borzasztóan kell vigyázni. Rettenetes, ha egy próza ellágyul, és érzelgőssé válik.

— *De nem mesterségbeli kérdés ez tulajdonképpen, hogy szeretjük, szánjuk a hőseinket, kénytelenek vagyunk mégis, mint írók, egy bizonyos távolság-tartással ellenpontozni, úgy ábrázolni őket, hogy a közönségben, az olvasókban ébredjen fel a szánalom?*

— Természetesen mesterségbeli kérdés. Egyébként, azt hiszem, minden írásomnak alapja a részvét.

— *Talán nem banalitás azt mondani, hogy életünk legnagyobb élménye az a megrázkódtatás, hogy megszületünk, és nem mindegy, hogy hova születünk, miért pont oda, ahova megszülettünk, mondjuk a Tisza Kálmán terre. Ez aztán adott dolog, minden determinált. De hogy vagy te a történelemmel, a hitleri időkre gondolkodok, melyeket már felnőtt fejjel éltél át, de átélted-e, vagy pedig annyira elfordítottad a fejed tőle, undorral, hogy mélyebben nem is érintett?*

— Hogylene érintett volna! Ha elfordítottam volna a fejemet, a kor gondoskodott volna róla, hogy visszafordítsa. Benne voltam, benne kellett legyek, persze, hogy megérintett. Mit tud az ember erről mondani? Néhány novellámban, a Polgárokban, a Besúgóban megpróbáltam onnan megközelíteni, ahonnan én ismerem ezt a világot, ezt az anyagot. Iszonyú volt. Iszonyúak voltak a bűjkálások. Én főként a katonaság elől bújkáltam, apám segítségével, hála a jó Istennek, meglehetősen sikeresen. Kórházból kórházba vándorolva, a végén már romok között botladozva, egy ócska botba kapaszkodva, sántitást imitálva, ügyetlenül, apám vezényszavaitól és a légitámadás robajaitól kísérvé. A légitámadástól félttem a legkevésbé. Ami a földön volt, sokkal rettenetesebb volt, mint a légitámadás. Egy-egy kegyetlen emberi arctól félttem, egy mozdulattól, egy ütéstől. Pokol volt.

— *Néhány novelládat ismerjük, amik erről szólnak.*

— Az előbb említett Polgárok és a Besúgó már a 44-es légkörből robbant ki. Hogy egy besúgónót maga a ház hogyan bosszul meg. Mert ezekben az emberekben, akármennyire is félrecsúszott figuráknak nevezték őket, volt annyi emberség, annyi emberi tisztesség, hogy bosszút álltak azokért, akiket a besúgás nyomán elhurcoltak a házból.

— *Beszélgetésünk elején szó volt azokról a művekről, amik soha nem születnek meg, tehát a hulláidról, írói műhelyedben heverő meg nem született figurákról. Az az érzésem, hogy a háború, úgy ahogy van, egészében, egy kicsit az*

írói műhelyed sarkában hever, mintha sohase fognád megírni. Talán azért nem, mert nagyon sok az olyan figura ebben, akik iránt már nem érezhetsz szánalmat.

— Érdekes módon éppen most gondolkozom, hogy ezt a korszakot megírom. Már a címe is megvan: A tudósító. Sporttudósító voltam egy időben, éppen 43—44-ben, mert a sportrovat vezetőjét, aki egyébként jóval, évtizedekkel idősebb volt nálam, behívták szegényt katonának. Ő ismert engem nagyon régről, apámnak jóbarátja volt, és én helyettesíttem feketén, ahogy mondani szokták, én voltam ott a néger. Ebben az irtózatos világban, embereket hurcoltak el, és a bombázások során házsorok tűntek el, és nekem azt a kérdést kellett fölvetnem, hogy klasszis csapat-e még a Ferencváros? Ültem a mélyben, egy pincében, mellettem az utolsó írógép, és ilyen döntő kérdéseken tünődtem. Dehogy ezen tünődtem! Persze, hogy egészen máson tünődtem. Tehát ebből a rettenetes groteszk helyzetből próbálom majd kibontani azt a világot, ami akkor körülvett. Vagy: 1944. március 15. Jövök egy mérkőzésről, akkor éppen a szerkesztő bent volt a szerkesztőségben, szabadságot kapott, és csak mint kiküldött tudósító tudósítottam egy labdarúgó-mérkőzést. Jövök be az eredménnyel, azt hiszem Újpest—Gamma 3:1, ezt a hírt hozom, és velem szemben özönlenek a páncélsisakos német katonák. Én hozom a hírt, ők elsöpörnek engem hírrel, szerkesztőséggel, lappal, mindennel együtt. Valahogy ezt a rettenetes szorító prést, ezt szeretném majd kibontani, és ugyanakkor azoknak a sorsát, akik így elmentek, akiket elvittek a házból, elvittek mellőlem. Aztán később egy kislány visszajött, és mindazokhoz becsöngetett, akik rendesek voltak. Hozzám is becsöngetett, nagyon kedvesen, hiszen ismertem a családot, és amit tudtam, megtettem értük, de lelekiismeretem nem jó, nagyon keveset tettem értük.

— *És miért van az, hogy ilyen későn kerül csak sor arra, hogy mindezeket megírd? Van ennek valami mélyebb, lélektani oka?*

— Egészen biztosan, de már nem tudnám kibányászni. Most jutottam el ideig. Furcsa módon, ha most nézek vissza a pályaudvarra — engem különben nem hurcoltak el, nem raktak vagonba, ez föl se merült, de ha most nézek a pályaudvar felé, most érzem ott olykor ezeket a vagonokat, nem tudnám megmondani, hogy miért. És most érzem úgy, hogy ezen a kislányon keresztül, és a sporttudósítói pályámon és sorsomon keresztül — ez egy kicsit talán frivólnak hangzik — most kéne elkapni ezt az anyagot.

— *Mindez nagyon érdekes számomra is, hiszen az volt az érzésem, és talán az olvasónak is az az érzése, hogy te sose jöttél ki önszántadból a gyerekkorod mozijából, csak néha-néha egy-egy légiriadó tartamára lettél hűtlen, de ha a történelem engedte, rögtön ott ültél a legelső sorban a moziban, mert az az igazi, a Régi idők mozija. De mitől, mi a keletkezéstörténete?*

— Ott ültem a régi idők mozijában, de hát Andris, nagyon sokszor volt légiriadó. Hogy mi ennek a keletkezéstörténete? Hát amiről már szó volt, tudat alatt nyilván valamilyen menekülés, meg az álomvilág, a felengedettségek, hogy otthon voltam, senki sem szólt rám, nem mondta, hogy tanulni kell, nem mondta, hogy iskolába kell menni. Ezt egyébként apám sose mondta, ezek máshonnan hangzottak el, magából az iskolából. Nem dobtak ki a szállodából, nem ült ott a portás mellettünk. Szóval nem éreztem semmi fenyegetettséget. Otthon volt, az igazi otthon. És aztán nekem minden film egy csoda volt. Nagyon szerettem magát a mozit. Igen, én külön szerettem a mozit. A moziban külön az előcsarnokot, a nézőteret és a vásznat. De külön szerettem a filmet és külön a mozit. Mind a kettő külön nagy élményem volt. Együtt pedig maga a csoda. Lényegében ez mind a mai napig így van. Ez volt a menekülésünk, és a másik a futballmeccs.

— *Mégis íróilag mi áll közelebb hozzád? Mintha inkább az álomvilág...*

— Az álomvilág, igen, de ez, egy... hát persze az álomvilág mindig ilyen, nagyon is a hétköznapiaktól és a realitásoktól telítődött álomvilág. Igen, én ott otthonosan tudok közlekedni, akármilyen borzalmas álmok között is.

— *Ha meg kellene fogalmazni, hogy mi a te világod, azt mondanám, apa, anya, elmúlás, részvét. Ez a láthatatlan négyező, négy oldala, amely behatárolja életművedet. Valóban?*

— Könnyen lehetséges. Tudnék, mint az előbb említett írói és átírói pálya, sors, talán efelé tudtam tágítani, és nyilván tudok most is, már kifejezetten a tárgyak, a gangok, és a lavórok felé tágítani, de valószínűleg az alapvilágom és az alap élményanyagom ez. Ezt a szűk világot nagyon gyakran szokták hangoztatni, én erről nem is akarok beszélni, nem azon múlik egy író tehetsége, hogy a világa szűk vagy tág, ez különben sem irodalmi mérték, a mélység a döntő.

— *Nem tudom, hogy van ez? Tulajdonképpen szeretsz a pálya szélén állókról írni, mozijárókról írni, s a hiedelem, hogy csak a primitív emberek szeretnek ócska mozikba járni, meg meccsre járni, a nyomorult bunkók, akik hét végén legalább kiordíthatják magukat. Ide süllyeszted le a művelt olvasóidat, oda állítod őket a pálya szélére?*

— Itt legalább ötféle tévedésről van szó. Ezek a tévedések természetesen kívülről betáplált tévedések voltak. Szó sincs róla, hogy csak műveletlen bunkók járnának futballmeccsre. Nagyon kitűnő emberekről tudok. Én is rengeteget jártam, teljesen bunkó azért én sem vagyok, és mi sem vagyunk, mi is régi drukkerek vagyunk, és ez nagyon helyes is. De nálam sokkal értelmesebb, műveltebb emberek járnak meccsre. Kitűnő költőkről tudok, akik nagyszerű drukkerek voltak, hogy csak egy nevet említsek, lehet, hogy téged meg fog lepni. Talán mikor először elhangzott a név, engem is meglepett: Rónay György. Nyilván nem ő volt az, aki oly módon drukkolt, hogy ki kellett a pályáról vinni, mint túl heves drukker, de szorgalmasan járt mérkőzésre.

— *Néha én is elszégyellem magam, mert én is szeretek meccsre járni, és mégis szembe kell szállni ezzel a hiedelemmel.*

— Szembeszállunk, mint ahogy sok egyéb hiedelemmel is szembeszállunk. Se a mozi, se a foci az irodalomban valahogyan nem voltak szalonképes témák, hogy úgy mondjam. Kicsit nagyképű volt a mi irodalmi világunk, ezt tényleg félreszorított úgynek érezték, nem tudom miért. Most úgy tűnik, ez felengedett. Valahogy jobban befogadják ezeket az írásokat. Az, hogy a pálya szélén, az isten szerelmére mit jelent ez... hol a pálya, és hol a pálya széle? Ez azt hiszem, egy szédületes kritikusi tévedés volt akkoriban. A kis ember és nagy ember! Mert akkor azonnal megfogalmazódott, hogy én mindig csak kisemberekről írok, és hát a nagyember, az valami egészen más. Az minden esetre nagy ember, jobban van öltözködve — így érezték. Meg, hogy állandóan az élet középpontjában, az élet sűrűjében áll. Hogy hol az élet sűrűje, azt nem tudom, de a nagy ember biztosan ott áll és örökké harcol. Na ez a Pálya szélén fő alakja, központi alakja, mondjuk ez a bizonyos Csempe Pempe, hát ez egy drukker. Tehát én azért írtam a Pálya szélén címet a regény fölé, mert hogy drukkol. Én egy lerögződött agyú realista író vagyok. A drukker általában nem a pálya közepén áll, mert akkor játékos lenne, de mert csak néző, hát mégis a pálya szélén a helye. Azonnal főtálaták azt a csodálatos találmányt a kritikusok — no nem mindegyik, néhány azért a helyére tudta tenni a drukkert is, meg engem is —, hogy minden figurám a pálya szélén áll, és természetesen én is pálya szélén állok. Hiszen ha egyszer rájönnek ők egy szimbólumra, akkor aztán abból igazi szimbólum válik. Igen, én is a pálya szélén állok, az írói pálya szélén. Nem, én egyszerű valóságként fogalmaztam ezt, hogy a drukker a pálya szélén áll és onnan figyeli azt a meccset. Azt a tréning meccset, ami az egész regénynek az alapanyaga. Szenvedéllyel áll a pálya szélén, olyan szenvedéllyel, hogy el akar lopni, el akar ragadni onnan egy kapust, az ő kedvenc csapata részére. A csapata részére, amelyre föltette egész életét.

— *Itt íródott, ebben a lakásban a Mi van öreg, apádat, anyádat támasztotad föl tulajdonképpen, a halálukkal a gyerekkorodat, gyerekkoroddal a halálukat. Itt is kegyetlenül, mégis szépséggel tetted elviselhetővé, hogy bizony nyo-*

morultul halunk meg. Ide tartozik ehhez a körhöz a Mi van Verával, talán az a regény is, Az egy ember álma. De mintha a kör, amit a gyerek kezdett el rajzolni, az az önmagába visszatérő görbe vonal, melynek minden egyes pontja azonos távolságra van a középponttól, ezzel vissza is tért volna önmagába. Így van ez valóban? Mi lesz ezután? De hát erre már azt hiszem, válaszoltál.

— Azt hiszem én is, de most mondjuk kicsit pontosabban. Éppen most a Tájak, az én tájaim című lazán összefüggő novellasorozaton dolgozom, ebből már megjelent kettő, A Lift és a Mosoda, most a Trafikok világán dolgozom.

— *Az ötlet ötletszinten merül-e fel, vagy valami mélyebb dolog hozza?*

— Rábámulok egy ajtóra, egy lehúzott redőnyre, a trafikoknál így volt. Egy trafik lehúzott redőnyét néztem, és a rajta lógó, Isten tudja miért, én még olyan ronda spárgát nem láttam. Valóságos hóhérvótél volt, ami arról a redőnyről, vagyis a redőnybe bedugott kulcsról lelógott. Akkor, jöttem rá, hogy én a trafikokról már nagyon régóta akarok írni.

— *Itt gomolyog a tárgyokban is Mándy Iván világa, a te világod egy önálló kozmosz, mint minden író életműve, de ha ennek az epicentrumát kéne megjelölni, egyetlen művedet, én tudom, hogy mire gondolk, majd később elárulom, te melyiket jelölnéd meg?*

— Hát nézd ezt elsősorban az olvasó, valóban az olvasó tudja eldönteni, én így talán a Mi az öreget tudnám mondani.

— *Egyre gondoltunk. A Mi az öreg című kötetedben írtad meg édesanyád halálát, módszereidben ugyanazokkal dolgoztál tulajdonképpen, amelyeket kikísérleteztél, mégis ennek olyan drámai besűrűsödése, olyan drámai hangulata van, amelyek talán a legeslegjobb írásaid közé emelik. Szeretném magamban is megélni, hogy mitől lettek ezek ennyire jó írások, hogy még talán az életművednek is a csúcán vannak. Nyilvánvaló a gyász, a döbbenet, a szülők elvesztése, de talán még többet is megérezted, talán velük együtt elvesztetted önmagadat is, egyféle önmagadat. Hiszen itt ülünk abban a lakásban, ahol te együtt éltél édesapáddal, édesanyáddal. Most vagyok itt először ebben a lakásban. Amikor ide jöttem, arra gondoltam, hogy ismerem minden zegét, zugát. A bútorait, az ócska, régi bútorokat, azokat a tárgyakat, azokat a szánalmas szegény tárgyakat, amelyeket leírtál. És bejöttem egy modernül berendezett lakásba, ahol nem látom már ezeket a bútorokat, modern bútorokat látok, nagyon kellemes, nagyon szép a környezet, de hát hol van a Mándy Iván, az egykori Mándy Iván, hol van az a világ? Lehet, hogy a Mi az öreg című kötetteddel mindez a világ is letűnt?*

— Nem, nem, a bútorok és mindaz, ami így a... hát azért ezek külső jegyek. Fontos jegyek, de külső jegyek, amik az embert körülveszik. De ahogy egy lakásból nem tűnhet el senki, aki valaha abban a lakásban élt, úgy nem tűnhetnek el még azok a bútorok sem. Minden széknak pontosan tudom a helyét, a régi székeknek, az asztaloknak, az üveges szekrénynek. Igen, mindennek pontosan tudom a helyét ma is. Tudom a helyét a szobában, és ami ezerszer fontosabb, tudom a helyét önmagamban. Nem hinném, hogy valamit is elvesztettem volna magamból. Itt kétségtelenül lezártam egy élményanyagot. Hogy ezt érzed a legjobb írásomnak, annak nagyon örülök. Én csak onnan tudom ezt megközelíteni, hogyan sűrűsödhetett össze minden a Mi az öreg című kötetben, novellafüzérben. Azt hiszem, ez az anyag volt számomra mindig a legdöntőbb, a legfontosabb. És mindennek a kulcsa, tulajdonképpen akármerre nyitottam ajtókat, akármilyen írói anyag, élményanyag felé, tudatosan, vagy tudatlanul, a kulcsa mindig az apa volt. És ez itt kapott döntő fontosságot, vezérszólamot, ebben a kötetben.

— *Arról a folyamatról szeretnék még valamit megtudni, ami az alkotást, tehát az írást megelőzi. Hogy jut el oda, odáig az író, hogy leüljön írni, mivel kezdődik?*

— Amivel maga a reggel. Én korareggel egy ilyen tépett mondat-, gondolatfoszlánnyal ébredek, amiből aztán novellát szeretnék kihúzni. Amikor ezzel a szeren-

csétlen és rettenetes foszlánnyal ébrednek fel, teljesen reménytelennek érzem az egészet. Az egész novellát, amit írni fogok. Ugyanakkor tudom, hogy nem hagyom abba. De nemcsak a novellát érzem reménytelennek, az egész írói pályát abban a pillanatban. Hogy ez kétségbeejtő, ez borzasztóan esetleges. Én az esetlegest utálok különben is mindenben a legjobban. Az egész rettenetesen esetleges, becsaptam másokat azzal, hogy író vagyok, és ami a legrémesebb, önmagamat is. Ennek ellenére aztán órák múlva mégis csak leülök az asztalhoz, és elkezdem azt, ami hát az írás.

— *Mihez hasonlít ez az állapot? Egy színésznek azonosulnia a figurájával, tehát már nem ő maga, hanem valaki más, akit megtestesít. Mit testesít meg az író, hogy kerül abba az állapotba? Félálomszerű állapot ez?*

— Inkább valami tébolyodott, legalábbis csöndesen tébolyodott állapot. Van álomszerűsége is, de ugyanakkor valami rettenetes valóságos is van, aztán még sokminden egyéb mozzanat, a reggelnek és a napnak sokminden egyéb mozzanata, megelőzi ugyan az írást, de minden, akármilyen is történik, minden az írás köré kapcsolódik.

— *Ez a belső történés, de ha egy kamera végigkísérné Mándy Ivánt, hogy mi történik, mit csinál addig, amíg az ébredéstől leül az íróasztalához dolgozni, mit mutatna az a kamera?*

— Nem lenne teljesen érdektelen, bár hétköznapi, de a hétköznapi dolgok, mint tudjuk, nem mindig érdektelenek. Lerohanok a szemetes vödörrel, elkezdek borotválkozni gondosan, de ugyanakkor lázas izgalommal, és megint csak abba a mondat-, abba a gondolatfoszlányba kapaszkodva. Majd a fürdés után esetleg különféle útjaim vannak, a Patyolattól a Közértig, vagy még más boltokba is. De mindig csak az a foszlány, az az egyetlen tépett gondolat- és mondatfoszlány, amivel később leülök, és amivel később minden boltok és minden egyéb utak és kísérőjelenségek mellett és ellenére is valóban odaülök az asztalhoz írni.

— *Egyik legnagyobb novellád édesanyád haláláról szól. Hallatlanul nehéz feladat az író számára, aki a saját személyes sorsából kell hogy vegye a történetet, a megírnivalót. Hogy tudad édesanyád halálát objektíválni?*

— Egyáltalán nem tudtam, miért kellett volna objektíválni. Nem, nem tudtam objektíválni, ez más, ahogy az ember megír valamit, akkor sem objektiváltam, csak valamiképpen megközelítettem úgy, hogy meg tudjam írni, ez milyen érzésvonulata az embernek. Ez az, ami az író talán. Ami akár tetszik, nem tetszik, de ezt a szót kell használnom, hogy mesterség.

— *A líraiság, a kegyetlenség és a dráma, ahogy sűrűsödik?*

— Az összesűrűsödik. A mesterség sose külső dolog, azért az mindig belülről lép ki az emberből, hát bizonyos távlatot kell tartani. Hogy most aztán a líra és a dráma hogy keveredik, hát minden líra tele van drámával. Én néha azt hiszem, hogy a versek a legtökéletesebb drámák. Ott kapok én igazán olyan emberi drámákat és olyan emberi kapcsolatokat és vallomásokat, amit, legalábbis én, színpadról nagyon ritkán érzek és nagyon ritkán kapok.

— *Mire kell figyelni?*

— Hát mindig csak arra, hogy az ember hogyan... Igenis arra kell figyelni, hogy a legtisztábban és a legjobban tegyük le azt, amit meg akarunk — ezt a ronda kifejezést kell használnom — csinálni.

— *Ahhoz, hogy ne az író legyen önfeledt, boldog...*

— ... vagy önfeledt boldogtalan, hanem a nyomorult olvasója.

Hol a dallam?

*Négy fal között, öklömmel tartva állam,
emlékezem kimeszelt magányban.*

*Negyedórákat ütő falióra
tikk-takkol: „Tér-jél nyu-go-vó-ra!”*

*Tenyerem nyomom fülemre:
időm múlását ne jelezze!*

*Hisz vagyok ismét visszhangzó folyóparton túl:
Lámur!... Lámur!... – Marival első randevún.*

*Égig-érő lépcsőn, egymást ölelve,
tününk fölfelé, fellegekbe.*

*Hadonászó szülőket látok odalenn,
míg kóborolva kettőnk csillagát keresem,*

*de ily temérdek között nem találok.
Sugárhúrjaikon bánatom elciterázom.*

*Hol a dallam? ... Akár a Duna deltájához,
jutok ágazó valósághoz.*

*Ki az űr ketrecében vársz most,
az illúziókért ne átkozz!*

*Hol a dallam? ... Mered üvegszilánkos téglafal,
átröpülök rajta virradati kakassal,*

*nyakában ülve – négy-ég-tájba
nélküled-ébredésem elkukorikálja.*

*Bajuszkötős atyád dörzsöli szemét,
ugrasztja ágyból a ranét:*

*himbáló ágon egymáshoz koccanva
cseng-bong fáin az aranyalma.*

*„Nézhetne háta mögé!...” – ordítom neki
sehonmai-valahonnai Becskereki.*

*Lábnymai fölött a csend
metronómként ide-oda leng.*

*Hegedűt, cimbalmot nem hallottam
voltam valahányszor lakodalomban:*

*forgattam menyasszonyt néma-zenére,
hullongtak képzelt százasaim éléje.*

*Hol a dallam? ... Maszkosok közül hangtalan
kilépek, vállon elviszem magam -*

*előttem láb-eresztő annyi út!
Látok végükön szivárványkaput.*

*Hol a dallam? ... Keresem, annyian keresik
azt a libabőröztető beethovenit!*

*Merre? ... Hol? ... Szóljon, apóka!
Válaszolatlan kétkerekűjét továbbtolja.*

*Kérdésem minek? ... Úgysem gyötri!
A csikket, újságfoslányt összesöpri.*

*Csámborgásaimban fölemelek
minden földbe süppedt követ:*

*hátha alattuk? ... De hiába!
Medvésedve érek a lépcsőházba*

*- miért nekem ilyen átváltozásra?!
Bujok barlangomba: szobámba.*

*Belépve dörmögőből emberré, fülelővé
- mert itt van végre! - leszek rezdülővé.*

*Ömlik csipkés függönyök, csempék,
a tied-enyém-naplementék,*

*dzsungel-reggelek, rengeteg-délutánok
(nem is sejtetted: bennük merre járok!)*

*a bögrék, csuprok, sulykolók
- mindegyik „Tóth Júlcsáé vót!” -*

*porlepett, antik bútorok
mögül - látható rajtuk ujjnyomod! -*

*plafonból, padlóból, belőled árad
dallama az Örömódának:*

*ELYSIUM LÁNYA, TE! ... - kórus zengi.
Mig velünk bujnak mindenek egymáshoz melegedni.*

Trakl utóljára Budapesten

*jódos kezében katonaládával,
kialvatlanul, szalmásan,
hadnagyi rangban lelép
az iparvágányon álló vonatról*

*és remegő orrcimpákkal elindul
a Richter Gedeon Gyógyszergyár irányába*

*végigmegy egy úton,
befordul egy sarkon,
átugrik egy kerítésen,
és máris az udvarban van*

*elhalad a létfontosságú alapanyagokat rejtő raktárak mellett,
képzeletét megragadják a földolgozásra váró porok, levek, kenőcsök,
de a kiömlő szennyekkel szemben sem marad közömbös*

*láthatatlanul átvág egy emeletes épületen,
az irodákban megnyerik tetszését a grafikonok,
s magában elismeréssel adózik a gyártmányfejlesztésnek*

*és belső sugallatnak engedelmeskedve
egy vaslépcsőn leereszkedik az alkaloidarészlegbe*

*téblából egy darabig a fényes üstök, tartályok, csövek közt,
majd egy folyadék útját követve,
de a termelést nem veszélyeztetve
belép egy vegyi folyamatba*

*szabad gyököt fejleszt,
leköt egy hidrogénatomot,
jótékonyan hat az erjesztőbaktériumokra,
részlet vesz egy pára-képzésben,
elidőzik egy ismerős összetételben
s kicsapja a kristályokat*

*aztán egy csapóajtón át megittasultan s fűtőréssze
átsétál a csomagolóba,
és ráérősen tele gyömöszöli a zsebét
a helyi érzéstelenítésre szánt,
nélkülözhetetlen kokainnal*

*és többé semmibe sem avatkozva,
fizetségképpen a Sebastian im Traum
egy dedikált példányát hátra hagyva
az önkényesen megválasztott útvonalon az I. világháborúba siet*

ORSOVAI EMIL

A Csontváry-kiállításon

*Kis csaták zaja alig hallható
itt, s harsogó tény zúdul homlokodnak.
Sapkád a fátyolszürke-árnyú hó
és egyetlen szomszédod már a holnap.*

*A távolságok gyáva, elfutó
csalódásai rendre, jól becsaptak.
S a szüntelen, soha el nem múló,
bóklászó szél szegődött sóhajodnak.*

*Mikor a derű csöndje volna jó,
kő-csontig akkor tép a vad vihar, fagy,
s mihelyt tavasz ölelne, áradó:
kicsavart fákon látod, mily magad vagy.*

*Mohos szádon nem nyílik már a szó,
beszédes szikláid csupán morognak
ha messzi villám gyúl föl lobbanón.
Magányos csúcs, az idő majd lekoptat.*

De útjaid a tájhoz eljutottak.

CSONTVÁRY GRAFIKÁI

Csontváry életművében sajátos szerepet játszik grafikai munkássága. Keletkezésük idejét tekintve a grafikákat kétfelé választhatjuk. A szénrajzok első csoportja a felkészülés idejéből származik, némelyikük jelzett és datált is és jórészt Münchenben, 1894-ben Hollósy szabadiskolájában készülhettek. Fontosságukat aláhúzza az a tény, hogy döntő bizonyítékaul szolgálnak biztos rajzi tudásának, manuális felkészültségének. A grafikák másik csoportja a tízes évek termése, soha meg nem valósult álmok, meg nem festett képek torzóban maradt dokumentumai, összeomló belső világának utolsó fellobbanásai, képi koncentráció-kísérletei. Közülük egy sem szignált vagy datált.

Csontváry életének, művészetének alakulásáról elsősorban saját írásai adnak útbaigazítást. Két önéletrajza ismert. Az egyik az ún. „kis önéletírás” 1908-ban íródott, Csontváry az Iparcsarnokban rendezett kiállításának katalógusában publikálta. A másik az ún. „nagy önéletírás” a hagyatékkaal együtt került Gerlóczy Geleon tulajdonába. A tízes években íródott.

A 27 éves „jogot végzett, okleveles gyógyszerész” Kosztka Mihály Tivadar a hallucinációs élményt követően szabad ideje nagy részét kezdetben — az önéletírás szerint — szorgalmas másolgatással töltötte. „...a principálisom jólelkű, idősebb ember volt... hozott egy csomó Hermes féle füzetet másolás céljából, amelyeket oly hüen másoltam le, hogy az eredetitől meg sem lehetett különböztetni. Ezt azonban hamar megelégettem és a természetbe vágyódtam.” Kelety Gusztávnak írt levelében azt állította, hogy „...életemben múlt hó 13-ig, amikor az első karcollal a papirost elpiszkolni mertem, kezemben soha semmiféle rajz nem volt; de még az iskolában akkor 60—70-ig nem tanítottak erre, így tehát azon eszme, hogy én rajzolóhoz kezdék, pusztán a véletlenségen alapszik; s hogy rövid idő alatt már annyira vittem, miszerint kivéve a nyári fákat, olyan készséget érek magamban, hogy nem képzelhetek el olyan monumentális épületet, amelyet lemásolni képes nem volnék.” Leveléhez néhány rajzot is mellékelte mutatóba, köztük egy *téli tájképet*. Jelezte továbbá azt is, hogy szándékában áll a téli tájat a rajz alapján olajos festékkel négyszeres méretben megfesteni. „Ha ez megtörtént — az ecsetet félredobtam addig, míg a rajzolás minden ízében kellő gyakorlatra szert nem teszek.” Kelety válaszlevelében kijózanító elutasítással ítékezett. Szerinte a rajzok egy 10—12 éves gyermek első kísérleténél nem álltak magasabb fokon. Később azonban azt tanácsolta, hogy másolás helyett a természet után rajzoljon egy *téli tájképet*. Másolás helyett önálló látásra ösztönözte.

Tanulságos a természet után készült szénvázlat további sorsát nyomon követni. Csontváry eleget tett Kelety felszólításának és elkészült a Tátra téma első önálló megfogalmazódása. „Ezen első rajzomon a Tátra délután 1-től 3 1/2-ig készült, — s mivel sötétedni készült az ég, el sem készülhetett, legközelebb azonban szeretném a Kárpátok hosszú láncát papírra tenni, de úgy, hogy ragyogjon a hó s minden sziklafolt határozott kifejezéssel bírjon, mint ez a reggeli órákban, nap-sugarak általi megvilágításnál látható; s ha már az ecset is oly hűséggel szolgálna, mint a rajzón a kezemben, akkor talán első teendőimnek ismerném a Magas Tátrát virradatkor, mikor is néha-néha gyönyörű rózsaszínbe tűnnek el s ilyenkor a sziklacsoport valóban disze hazánknaak — ezt lefesteni.” A világitási effektusok és a színek problematikája foglalkoztatta már ezidőtájt. Keletynek írt 5. levelében pedig megfogalmazódott későbbi alkotómódszere is: „... sikerült a múlt szerdán — Poprádon — rátekinthetni a remek Kárpátcsoporra; s ekkor határoztam el magamban, hogy e sziklacsoportot első olajfestményemben használom fel

s festem is azóta e tájképet, de csak elmémben.” „Nagy önéletírásában” egy helyen utalást találunk arra vonatkozóan, hogy a későbbiekben előzetes szénvázlatot is készített a lassan érlelődő Tátra-képhez. 1902-ben a nyarat a Magas Tátrában töltötte, a Tarajkáról csodálta a nagytarpataki vízesést és a lomnici csúcsot, ahol a sziklák világítása és a mélységnek kifejezhetetlen távlata nyugözte le. „Nem rajzoltam, nem festettem, hanem csak figyeltem és bámultam a természet monumentális szépségét, a hangulat csendes ütemét, a gyönyörnek a legszebb természet zenéjét.” 1903 nyarán a Tátrában újabb szénvázlattal próbálkozott: „... kiszépittem az első rajzot a Tarajkáról nézve a nagy vízesést. Háttérben az összes ormokkal, a kilátó sziklakkal, de az egyméteres rajz ki nem elégített.”

Az 1881. februárjának koradélutánján Poprádon készült első Tátra vázlata óta eltelt több, mint 23 év, amikor a képet 1904 telén szinte együltében megfestette. A hosszú ideig tartó szemlélődés során a szinte beléivódott természeti élményt, a választott nagy motívumot előbb bensőjében formázta meg, alakította képpé. Ennek a gyötrelmes alkotómódszernek, fokozott szellemi koncentrációnak, évtizedekig tartó érési folyamatnak eredménye a *Nagy Tarpataki Vízesés a Tátrában*, melyet hosszas vívódás után vállalt csak megfesteni.

A kezdeti siker, a rajzolás terén való szemmel látható gyors előrehaladás megnyugtatta és felkészült az újabb próbatételre. 1881-ben Rómába utazott, hogy Raffael műveivel találkozzék.

1884-ben gyógyszerészeti jogositványt szerzett és Gácson gyógyszerterát nyitott. Nincs adat arra vonatkozólag, hogy 1884 és 1894 között Gácson rajztanulmányokat folytatott volna, a müncheni rajzok érettsége azonban annak feltételezését valószínűsíti. „... amikor a szűkös jövedelem a napi négy koronát már elérte, vállalkoztam a festői terv keresztülvitelére és Münchenben a Hollósy féle festőiskolába léptem be. Az első rajzom koponyarajz volt, amihez a híres Werthmüller Mihály állta a modellt, aki a rajz befejezése után magából kikelve mondá: ‚Sie lieber Herr, ich stehe 17 Jahre Modell, aber so kräftig hat mich noch niemand gemacht, wie Sie’. Ez volt az első nagy meglepetés, amit a kinyilatkoztató ígéretnek tulajdonítottam és az eredménnyel az egész iskolát felvillanyoztam, mert napról napra, mint fa, fejlődésnek indultam. De nemcsak a rajzban, hanem a szín-elemzés terén is nagyot haladtam, mert Münchenben nyáron már a napszíneket kerestem és elemeztem oly nagy arányban, hogy az Hollósynak is feltűnt. Komolyan Hollósy a festőiskoláját kezembe adta, nemcsak szellemi, hanem anyagilag is obmanja voltam az iskolának (én válogattam ki a modelleket festéshez, rajzolásához, mert rajzolni rendkívül szerettem.) Úgyhogy, amikor Münchenből Liezen-Mayer Sándor barátom tanácsára Karlsruheba utaztam, az iskolát tőlem Hollósy a legszebb virágzásban vehette át. Karlsruheban Kallmorgen tanár festővel ismerkedtem meg, aki később Berlinben azzal fogadott: ‚Haben Sie noch die wunder-schöne Farben?’. Háromhavi otlétem után Zárában kötöttem ki, ahol télen a hűvös színek ki nem elégítettek. Visszavágytam a modellekhez s Düsseldorfban kétheti utánjárással sem tehettem szert modellekre (Elmentem Jansen igazgatóval megbeszélni a dolgaimat, aki meglepetésemre kijelentette, hogy a tájképfestészetben nagyon előrehaladtam, úgy, hogy akadémiaira szükségem nincsen, de alakfestésre magához vesz, ez azonban modellek hiányában nem valósulhatott meg). Párisban a Julien Akadémiába iratkoztam be, de vesztémre, mert az akadémián a nagyarányú rajzolás nem volt megengedve (rendszeres sablonszerű kis aktok rajzolásánál egyéb szabadsága nem volt a festőnövéndéknél, s ha valamelyik ki akart emelkedni s nagyobb arányban rajzolni, azt nemcsak durván leintették, hanem durva módon meg is akadályozták a munkában, úgy, hogy nekem sem maradt egyéb hátra, mint az akadémiától elbúcsúzni s a szabad természetben keresni a motívumot további fejlődésre nézve). E kényszer kényszer Páris elhagyására s az akadémiákkal való teljes szakításra”. Az iskolák viszonylag gyors váltogatásából bizonyos türelmetlenségre, nyugtalanságra is következtethetünk, de arra a szándékra is, hogy minél több helyen nyერjen kiképzést.

S hogy Csontváry e korai tanulmányrajzokat fontosnak tartotta, bizonyítja az is, hogy kiállította őket.

Werthmüllert profilban ábrázolta. Az arc plasztikája, egyben karakterének hordozója így érvényesül a legmarkánsabban. Magas, prémes gallér keretezi az öregember nyakát, a kabát ujj- és hátrarrata hangsúlyosan tagolta a ruházatot. E foltszerű sommázással a rövidülést is bravúrosan megoldotta. A szövet a ráeső fényben a fekete gazdag színárnyalatával színeződik. A kócos haj és a hosszan lenyúló barkó között az ivelt rajzolatú fül uralkodik. Az arcél jellemzője a hátracsúszó magas homlok, s az erőteljes, duzzadt orr nyergének egybefutó ívelése, és a dús szemöldök, mely a mélyenülő apró szemet majdnem takarja, és a homlokot az orrhoz ízeli egyúttal. A száj keskeny, pengemetszetű, az alsóajak kissé hátracsúszott, az áll markáns. E fáradt, réveteg tekintetű arcot szarkalábak barázdálják, a ráncok az ornyeregből sugarasan futnak szét. A fénynek a plasztikai megjelenítésében nagy szerepet szán, árnyékkal és a fény csillogásával modellál.

Hasonló beállítottságú *Georg Tretter* kissé lehajtott fejű, szakállas portréja is. *Otto Handert* háromnegyed profilban ábrázolja, míg a kalapos *Hans* figuráját ismét oldalnézetből láttatja. Szembetűnő, hogy ezen a képen a fénynek milyen nagy szerepe van, a világos-sötét ellentétje a plasztikai kifejezés fő eszközéül szolgál. Árnyalatokban oly gazdag a kép, hogy ezáltal szinte színes benyomást tud kelteni. A kalap hátsó karimáján és a hátrészen a szénrajzot spriccelt, ráfűvásos technika váltja fel.

E korai tanulmányrajzok közül azonban kétségtelenül a legfestőibb az *Öreg-asszony* portréja. Fekete kendő keretezi az őszhajú, derékig ábrázolt idős asszony táskás, megfáradt arcát. Az áll alatt szorosan megkötött kendő rojtja hosszan lenyúlik az inget alig láttató ruhára. A fekete finom fokozatait széles skálán játssza végig. E képen a háttér semleges fehérje helyett sötét hátteret alkalmaz, mely a fej mellett háromszöget metsz ki a kép sarkából. A homlok és az ezüstösen csillogó ősz haj erőteljes megvilágításának halványuló továbbcsengése az arcon, majd egyre csendesülve a váll ruharedőin suhan tova. A fekete bársonyos melegsége gazdagon árnyalt színhatást ébreszt, melyet a háttér komponált, semleges feketéje még erőteljesebben kiemel.

Amalie félaktja átlósan szeli ketté a képet. Nyugágyban ül, fejét megtámasztja és kissé a néző felé fordítja. Karja mereven, élettelenül csüng alá. A tanulmány értéke kétségtelen a diagonális beállításban, a tudatos komponálásban rejlik. A fül kissé szervetlenül kapcsolódik a fejhez. A fül rajzolata egyébként több tanulmányrajzon hangsúlyos, itt azonban túl nagy feladatot jelenthetett a helyes megoldás. A *Szakállas tértialak* esetében a hosszú haj takarja a fület és a nyakat, ezzel mintegy megkerülte a fej és a törzs kapcsolásának problémáját. Az elnyűtt test pontos, realiztikus ábrázolása köti le a figyelmét. Az arcból most jószerivel csak a homlok egy darabja és az orr látszik. Nagy gondot fordít viszont a nadrág és tartozékai bemutatására, az összekulcsolt kéz ábrázolására.

A Csontváry-hagyatékban egy különös rajz is fennmaradt. Rajta Csontvárytól származik a satírozott háttérből kibontakozó fiatal lány feje. Kissé előrebiccent, szemét lesüti. Haja koszorúba fonott. Ugyanennek a fejnek kissé frontálisabb változata szembefordítva, tükörképben látszik a rajz alsó felében. A kétségtelenül Csontváry kézjegyét magánviselő kettős leányfej mellett a lap bal alsó és jobb felső sarkában egy-egy festőállvány előtt álló, baljában palettát, jobbában ecsetet tartó férfi áll. A fiatal festő kalapot, mellényt és öltönyt visel. A profilban ábrázolt szakállas férfialak minden bizonnyal maga Csontváry. Fiatalkori fényképfelvételekkel, valamint Ónarcképével egybevetve a hasonlóság feltétlenül megállapítható. A felső sarokban lévő festő feje felett lebegő, sugarakkal ékített ötágú csillag tréfás utalás a zsenire, az elhivatottságot égi szózattal hírül vevő Csontváryra. Balra lent Lakos Alfréd festő kézjegye olvasható a 894-es dátummal. Tanulmányútjának egyik állomáshelyén találkozhattak.

Az 1895—1910 közötti évekből, az életmű létrejöttének időben szűkreszabott

másfél évtizedéből nem maradt fenn hiteles rajz vagy vázlat. Utalás is csak a már fentebb említett Tátra képhez készült vázlatról történik.

Csontváry 1910 és 1913 között — legalábbis bizonyíthatóan — nem dolgozott. Valószínűleg ez időre datálhatók írásművei.

Az ezt követő időből számos — főként nagyméretű — karton maradt fenn. Allegorikus, szimbolikus jelentésűk írásainak gondolatvilágát, annak bonyolult, áttételes világát tükrözik. Írásban és képben kifejezett gondolatai, érzései a széttört lélek színes kaleidoszkópjára emlékeztetnek.

1913-ra datált az *Allegorikus jelenet*. Pertorini Rezső kitűnő elemzése a következő: „Ez a kép sűrítve tartalmazza mindazokat a hasonlatokat, példákat, amelyeket a kor szinte biblikus hangú ostorozásakor a festő leír. Az emberiséget jelképezi valószínűleg az a férfi, aki szarkofágban fekszik és aki mellett felsorakoznak az összes »negatívumok«. Az első az elszáradt, életet szimbolizáló fa, amelynek nincs egyetlen életképes hajtása sem. Szinte ellentétet képez a cédrusokkal, amelyeknek bár van tört oldaláguk, de van koronájuk, jövőjük, fejlődési lehetőségük is. Míg a cédrus lombjai között a sasmadár ül, amely az intuíción, a zsenit, az irigylendő legszelesebb látókört jelképezi a festőnél, addig az elszáradt ágakon egy kismadár látható, arra szegezi megtört tekintetét a szarkofágban fekvő férfi. Majd egy gertya tűnik fel, az a fényforrás, amely a legkisebb, legsilányabb, szinte ellentéte az igazi fényforrásnak, a napnak. Egyben jelképe az éjszakának, az éjszakai életnek, amely züllésbe torkollik és a tiszta látást akadályozza. Mellette áll az erotika szimbóluma, a meztelen női szobortorzó. Az éjszakát jelképezik a baglyok is, azok az élőlények, amelyek soha napba nem néznek, kerülnek a napvilágot, mert szemük, látásuk az éjszakától teljesen elkorcsosult. Ezután egy szobanövény következik, az a fajt megcsúfoló, nemesített élőlény, amely teljesen elszakadt a természettől és a természetellenes légkörben nevelve, elvesztette ellenálló erejét, szaporodóképességét, »fajtatulajdonosságát«. A cserép alatt a szarkofágban két kisgyermek látható. Ők is olyanok, mint a szobanövény, üvegházban nevelődtek, életképtelenek, talán az éjszakai élet, a szűk látókör miatt degeneráltakká váltak, vagy már egyenesen olyanok, mint a baglyok, nem lesznek alkalmasak a tiszta látással, a természetben való gyönyörködéssel és alkotásokkal istentől megszabott emberi fajtatulajdonosságra. A szarkofág mellett is szobanövények sorakoznak, mert minden mesterséges a modern ember világában, minden mesterkelt, elszakadt a természettől. A kép jobb sarkában egy másik férfialak görnyed, kezei deformáltak, egy nála kisebb, ördögfülekkel ellátott törpe alak előtt térdel. Ez az alak lehet maga az ördög, vagy a sokat emlegetett kereskedő, aki kapzsiságra, az anyagiak hajszolására tanítja az embereket. Jobboldalt a rossznak, az elfajultnak. Állványa alatt tükör, talán ebbe kell tekinteni, hogy legalább önmagát meglássa, hogy hibáit felismerje az ember. Mintha erre intene a tükör mellett oszlopon álló mellszobor, mely Csontváry is lehetne szakállas arcával, számonkérő szemével. A kép egésze mintha figyelmeztetésül szolgálna, borzalmakra hívna föl a figyelmet. Az elemzés asszociáció sorát valószínűleg a kép bal oldalán kell elkezdeni, ekkor az írásokban is felhasznált metaforák, képek szinte törvényszerű egymásutánját tudjuk megtalálni”. Németh Lajos véleménye szerint az Allegorikus jelenet tulajdonképpen a „Kultúrember tévedése” pamfletje, mondanóinak allegóriája.

Az ugyancsak 1913-ra datált, pauszpapír mindkét oldalán, tehát tükörképbe fordíthatóan megmunkált, közel azonos méretű két rajz, a *Róka és a hattyú*, valamint az *Őnarckép rigóval* ugyancsak különös kompozíció. Az elsőn a fejét hátrafordító madár nyakának íve, testének kerekded vonala szinte körformát ír le. Téglányforma oszlop mögött ülő róka figyel. A téma feloldása sokféleképp megközelíthető. A feltevések egyike lehet az állatok vélt, vagy csak nekik tulajdonított jellemvonásainak párhuzamba állítása. A mesék birodalmában a róka a ravaszság, az állhatatosság, az eszeség, a hattyú pedig a hivalkodás, az ostobaság és az ösztönöség tulajdonságaival ruházódik fel. A másik lapon a tükörbe néző (vagy ablakon benéző) önportréval szemben pihenő-lépő állásban fekete rigó és lefelé lépő női







lábak. A festő átható tekintete a néző felé irányul. A múltba nézés-jövőbe látás kettőssége, az emberi lélek bölcsessége, az élet hívságaival való bátor szembe fordulás, melynek pedig mindennapiságát, állandó meglevőségét a közelítő, lépő nőalak jelképezi és a merészen kihívó tartású, sárgacsőrű fekete madár közvetíti.

A fenti két, szimbolikus mondanivalót hordozó lappal mutat tartalmi és formai rokonságot a *Kompozícióterv figurákkal* és a *Kompozícióterv figurákkal, állatokkal*. A két töredék ma már nem illeszthető össze pontosan, de bizonyos, hogy összefüggöttek és egy nagyobb mű részletének tekinthetők. A hiányosan fennmaradt, töredékes kompozíció vizsgálatakor jószerivel csak a látható figurák számbavételére vállalkozhatunk. A kisebb kartonon balról jobbra csőrös figura mellett két karját felemelő, háttal ábrázolt dekoltált nőalak látható, körötte kuporgó-fetregő figura. A kép alján kontyos női fej néz maga elé mereven. Jobbra gyermekét féltőn magához szorító anya riadtan szemléli a hosszúcsőrű, kígyózó nyakú flamingók csoportját. A hármaskompozíció átnyúlik a másik kartonra is. Azon kanyargó úton három fatörzs, földhöz kötődésük állatlábbhoz hasonlatos. A fejét oldalra fordító madár mellett tátottcsőrű, karcsúnyakú flamingó. Középen körökkel, párhuzamos vonalakkal jelzett szekérsaroglyából egy róka pislant hátrafelé, ahol egy férfialak látszik halvány-áttetszően. A kocsi elején előrenyújtott karú férfi, a kocsi előtt ló. A hátsó, magasra nyúló keréklépcsőn fekete madár gubbaszt. Az előtérben sündisznószerű gömböcformák.

1914-ben két nagyméretű, plakátszerű szénrajzot készített Ferenc Józsefről a „mindent megfontoltam, mindent meggondoltam” közismert szállóigévé lett ferencjózsefi mondás pillanata örökítődik meg e rajzokon. E császári póz képeslapokon és plakátokon keresztül vált közismertté és ezt a sztereotip képet Csontváry ugyan némileg módosítva felfokozta és felnagyította. A két változat közül az egyik kontúrrajzos, az egyes felületeket fehéren hagyta. A másikon telítette a formát, festőileg is modellálta, a fény-árnyékot hangsúlyozta.

A legnagyobb méretű Csontváry grafika a *Tanulmány* több, mint 12 négyzetméteres. A szélek felé magasodó hegyek, a közéjük zárt lankás táj síkszerűen kiterített, szinte teljesen nélkülözi a mélységet. Számos figurája így az előtérben zsúfolódik. A kép alsó szegélyén jobbról-balra katonasípkás, profilban ábrázolt lovas figura, mellette puskás ember, majd kucsmás és tányérsapkás fejek sorjázanak. Szembenéznek, csak egynémelyikük fordul oldalt. A lovast derékig ábrázolta, balra a fejek egyre inkább elenyésznek, a kép sarkában már teljesen eltűnnek, szinte „alámerülnek”. A fejek mögött vízszintes, talán utat, netán kerítést, vagy horizontvonalat jelző csík húzódik. Bal oldalt álló lovak csoportja, hátrább velünk szembe haladó lovasok alakja tűnik fel. Középen pedig ránszögezett ágyú csöve meredezik. Jobboldalt a kép széle felé kardjukat előrántó lovasok vágatnak kifelé a képből. A jobb alsó sarokban kissé előrehajló nőalak, ülő, kutya-szerű állattal. Rendkívül rossz állapotban, helyenként csak árnyékszerű foltokban maradt meg e rajz. A grafit erősen elhalványult, lekopott, így teljességében ma már nem értelmezhető a kompozíció. Az alsó rétegben lévő figurák feltehetően fogságba esett katonák, akiket fegyveres, kucsmás, hegyesbajuszú férfiak őriznek. A hátsóbb képrétegben mozgalmas lovascsoportok hadi eseményeket jelképeznek. Erre utal a középtérbe állított magányos ágyú is. A légtérben, mely a teljes felület több, mint kétharmadát teszi ki, csóvaszerű folt úszik, talán üstökös, vagy az első világháborúban használatos léghajó?

A *Kompozíción* függőleges ritmusban szorosan egymáshoz tapadó árnyak, csuklyás figurák látszanak. Középen, mintha a Panaszfal véneit vélnék felismerni, balról pedig női figurát, fallikus jeleket. Itt egyébként a zárt rendszer térben kinyílik, kettéválk. A háttérben levő rajzolat a kompozíció jobboldalának ritmusát idézi.

Az ún. *Csarnokterv* háttérében három nyeregtetővel fedett épület oromfala rajzolódik ki. A középső épület három ajtónyílással tagolt. Balra félgömbtetős, karcsú oszlopos, nyitott, kóralaprajzú kis épület látszik.

A *Magyarok bejövételének* szimbolikus kartonja, mely jelenleg lappang, tu-

lajdonképpen Csontváry apoteozisa. Az új hazát kereső Árpád helyett önmagát ábrázolja zsakettesen, teveháton ülve, fenségesen.

Csontváry szénrajzai 1973-ban a pécsi múzeumba kerültek megőrzésre. Állandó kiállításon való részleges bemutatásukat megelőzte a rendkívül elhanyagolt állapotban lévő grafikák szakszerű konzerválása, restaurálása.

A Csontváry grafikák kedvezőtlen megítélésében minden bizonnyal közrejátszott az a tény is, hogy jórészt fotókópiáról, vagy éppen csak cím szerint voltak ismereteseek. Még a szakemberek számára is csak alig voltak hozzáférhetőek. Így aztán az is némileg magyarázható, hogy a szakirodalom miért bánt ilyen mostohán velük. Genthon István például 1935-ben megjelent könyvében emígy tett említést a Csontváry rajzokról: „Első munkái száraz, akadémikus jellegű tanulmányok, melyekhez későbbi műveinek semmi köze sincsen”. Pogány Ö. Gábor szerint (1948): „mindegyik képe szörnyű kínlódás a gyarló készültsége és eltökélt szándéka között”. Csontváry festészetének az ötvenes, hatvanas évek fordulóján a brüsszeli, majd a székesfehérvári kiállítás átütő sikerével az életmű teljes rehabilitálásával egyidőben került sor Németh Lajos monográfiájának kiadására, perdöntő megállapításaira. Elismeréssel ír a müncheni rajzokról is: „A szabadiskolai próbálkozások közül megmaradt néhány... Jól konstruált, megbízható felkészültségről valló tanulmányfejek és félaktok. A feladatnak megfelelően aprólékos, a részleteket is figyelembe vevő tanulmányok, ám a részletezés mögött érződik az anatómiai váz.” Foglalkozik Németh Lajos a késői vázlatok szimbolikájának feldolgozásával is. Pertorini Rezső könyvében elsősorban a tízes évekbeli szimbolikus kartonokat elemzi a grafikák közül. 1970-ben látott napvilágot Márffy Albin tanulmánya, mely hét müncheni tanulmányrajzot ismertet. Ez idáig tulajdonképpen ez volt az egyetlen olyan tanulmány, mely kizárólag a grafikákkal foglalkozott, ha nem is a teljesség igényével.



KÉPZŐMŰVÉSZETI KRÓNIKA

Érdekes és szokatlan kiállítással hívta fel magára a közelmúltban a figyelmet a Józsefvárosi Kiállítóterem. Híven korábbi programjához, ezúttal is a vizuális esztétikai nevelést kívánta szolgálni, a modern művészet útjának és eredményeinek bemutatásával. Ezért vágta fejszéjét egy igen nagy fába: A *szék* címmel rendezett kiállítást. Mint a katalógusban Blazsek Gyöngyvér írja, „kiállításunkon táblázatot adunk közre közel 100 év keresztmetszetéből... vizsgálva... 16 építész véleményét... Alkotásaik — házaik és néhányuk ma is gyártott egyedi vagy széria székei — határkövek a környezetalakításban.” A mérce tehát igen magasra emelt: a tárlat azonban ezt a magasságot nem tudta „megugrani”. Hely és anyag szűkében a vállalkozás erősen körülhatároltnak bizonyult: sem a szék valódi történetét nem tudták — nyilván objektív okokból — bemutatni, sem a modern építészet és környezetalakítás történetét: mindkettő jóval nagyobb apparátust, helyet igényelt volna.

A szék történetében valóban megtalálhatók a modern művészet némely törekvései; mégsem azonosítható a kettő, mert széket nem csupán építésszek — még hozzá, a kiállítás példái szerint, a világ legjobb, úttörő munkásságot kifejtő építésszek — terveztek, s az építésszek tevékenységét csupán ebből aligha lehet megérteni; még akkor is nehezen, ha a katalógus választott szempontok alapján közli (mert nem vizsgálja, csupán publikálja) véleményüket.

Megpróbálom tehát — legalább vázlatosan — megrajzolni a szék valódi történetét az utolsó 100 évben. Ehhez persze igen sok negatív példa is tartozna, elsősorban a túlélő eklektikus törekvések miatt — ezekkel azonban itt nem foglalkozhatom. A sort a Thonet-székek nyitották meg; e valóban forradalmi változást jelentő bútorok. Feltalálójuk nem építész volt, hanem német asztalosmester, aki Bécsben dolgozott, mert a hajlított technika osztrák szabadalmának értékesítésére Metternich rábeszélésére a császárvárosba költözött. Vele kezdődött meg a modern, géppel gyártott, tömegigényt kielégíteni képes sorozatban gyártott bútor. Thonet bútorai voltak a korszerű tömegbútor első, máig nehezen felülmúlható példái. A többnyire gőzölt bükkfából készült, lemezekből készített székei 1851-ben, az első londoni világkiállításon nagy bronzérmert nyertek. Hamarosan nagy tömegben gyártották őket. Pestre már 1850-ben eljutottak: az egykori „Angol királynő” szálló 400 darabot rendelt belőle.

A kiállítás egy típust mutatott be, mintegy jelzéseként — Thonet azonban számos változatot készített: előbb még bonyolult rajzú, tekervényes darabokat, majd mind egyszerűbbeket. A tömör fából készített olcsó széria-áru hamarosan meghódította az európai piacot. S amikor 1869-ben megszűnt a szabadalmi védetség, sok bútorgyár tért át a Thonet-székek gyártására. Hatásuk is nagy volt: jól-lehet a 20. századi stílus-keresés idején elfordultak tőle, később nagy becsülete támadt puritán formáinak, mert jól illeszkedtek a funkcionista építészeti által alkotott terekbe. A hajlított bútoreszemekkel Thonet iskolát csinált: A. G. Schneck, a német „Windsor-modellel”, új hintaszékével fejlesztette tovább, majd nyomában mások is, míg végül Alvaar Aalto, a világhírű finn építész újította meg. A Thonet-ösök szerkezeti alapelvéből indult el, a faanyagot furnirszeletekből ragasztotta össze rétegesen és hajlította a kívánt formára; az ülés és a támlafelület szintén rugalmasan feszített falemezből készült. Ez az elv érvényesült Breuer Marcel hajlított csövázás székeiben, Mies van der Rohe „MR”-székeiben és később „Barcelona-székein” is. Ők azonban csupán az elvet vették át: munkásságuk már a

Bauhaus és a konstruktivista bútorok kategóriájába sorolható, s ezek már a húszas évek történetéhez tartoznak. A holland (és nem német, mint a katalógus jelzi) Rietveld, az 1917-ben alakult „De Stijl” csoport tagja még ugyanabban az évben megszerkesztette a konstruktivizmus eszméinek jegyében az „ülészhez való eszközt”, amit ma a művészettörténet „konstruktivista” karosszék néven ismer. A Bauhausban pedig Breuer Marcel, még 1922-ben, tanuló korában, Rietveldtől függetlenül, hozzá hasonló konstrukciót hozott létre, majd 1925-ben alakította ki első — már említett — acélcső foteljét.

A kiállítás erre a vonulatra helyezte a hangsúlyt: s joggal büszkélkedett a magyar származású Breuer Marcel alkotásaival. A szék története azonban ezzel megközelítőleg sem teljes: nem lehet nem említeni a századforduló idején MacKintosh és Riemerschmid, továbbá Henry van der Velde székeit, majd Le Corbusier nagyszerű pihenőszékét, a dán Jacobsent, a svédek, a finnek modern székeit. S a Bauhaus mellett a két világháború közti időben virágzott a Bécsi Bútoriskola, melyben a haladó hagyomány és a modern szellem nagyobb mértéktartással egyesült; igaz, hogy az iskola hatása Közép-Európán kívül alig terjedt. A „Wiener Werkstätte” és a „Haus und Garten” tevékenységében az angol bútor nagy és nemes hagyományaihoz kapcsolódott: szerénység, puritánság, jó arányok jellemzik a többnyire szép faanyagokból készült alkotásokat.

A modern szék történetéhez — ha már e bemutató Budapesten van — nem csupán Breuer Marcel, de Kozma Lajos, Kovács Zsuzsa, Juhász László, Kaesz Gyula, majd Borz Kovács Sándor neve és munkássága is hozzátartozik. Miután azonban ez a méltatás semmiképpen sem pótolhatja a kézikönyvet, meg kell szakitonom a felsorolást. Még csupán annyit, hogy a már említett előzményekre alapozva, a század közepétől fogva világszerte fellendült a design-művészet, amely jeles alkotókat és — többek közt — kiváló bútorokat produkált, s munkásságukban már maradéktalanul érvényesült a Thonet-elv: a tömeggyártásé, egyesülve a tipizálással. S e művészek között nem csupán a finn származású amerikai építész, Eero Saarinen érdemelt volna említést — építésze a plasztikus elemeken és a modern héjszerkezeteken alapul —, hanem az ugyancsak amerikai Ch. Eames csövázás, lebegő lemezfelületű székeivel, az olasz Carlo Bartoli „Mito” székei, az ugyancsak olasz Gian Carlo Piretti krómozott acélcső keretből és átlátszó színezett műanyag ülőkéből és támlából készített egymásba állítható székei, nem is szólva a japán Isamo Noguchiról, Hans J. Wegnerről és másokról. Ez azonban már túl messzire vezetne — már design-történet inkább, bár nem választható külön tőle a szék története.

A kiállítás tehát inkább felkeltette az érdeklődést a téma iránt — s jószereivel inkább annak az elvnek az igazolása kívánt lenni, hogy „formakutató festészet nélkül nincs építészet, nincs alkalmazott művészet, nincs ipari tervezés”, mint Fajó János írta a katalógusban. Kétségtelen, hogy a nélkül az alapforma-kutatás nélkül, amit Mondrian, Malevics, van Doesburg végzett, nem lenne modern design —, de legalább ennyire ide tartozik Arp, Brançusi és Max Bill szobrászi forma-rombolása-építése is. A szék című kiállítás tehát felvetette az igényt az iránt, hogy valóban láthassuk a szék történetét bemutató kiállítást: valószínű, hogy anyag hiányában ez a kiállítás nálunk nem igen lesz megrendezhető. Még azt sem mentjük meg, ami megmenthető lenne: így pusztult el Kozma Lajos Főris-cukrárszda-beli berendezése, ment tönkre a Rózsavölgyi berendezés és megy tönkre ma is — az IKV „rekonstrukciói” nyomán — egy sor pótolhatatlan értéket jelentő belső berendezés.

Az előbbi kiállításához kapcsolódik — jóllehet korábban, attól függetlenül keletkezett — az Iparművészeti Múzeum szép kiállítása, mely a *magyar design* eredményeit, helyzetét veszi számba. A design fogalmáról, módszeréről rendkívül tömören tájékoztat: „A 20. században a harmonikus emberi környezet tömegigény. Az igényeket, az előállítás és a forgalmazás lehetőségeit alapos kutatásokkal mé-

rik fel szociológusok, közgazdászok, mérnökök, piackutatók és formatervezők. Az adatok alapján készül el a termékeny termékrendszer terve, a mérnök, a konstruktor és a formatervező közös alkotása. A formatervező feladata a felhasználó ember igényeinek érvényesítése. A terv sorozatgyártásban valósul meg. A megsokszorozódott igényeket csak így lehet kielégíteni.

Nem szükségszerű, hogy a sorozatgyártás uniformizálódáshoz vezessen, mert a kereskedelem gazdag választékot tárhat a vásárló elé."

Maga a kiállítás szellemes ötlettel indul: a világítás különböző módjait mutatja be. Elsőül egy csupasz villanykörtét, amelyről megjegyzi, hogy olcsó ugyan, de látványa sivár, fénye kápráztat és nem irányítható; ezután Kanyák Zsófia pompás lámpáját látjuk, amely 1971-ben készült Muranóban — ez kézműves módon készült, s jöllehet formája és világítástechnikai jellemzői minden igényt kielégítenek, de csupán kis példányszámban és drágán állítható elő. Végül nagyipari, formatervezett lámpa következik: ez megfelel rendeltetésének, nagy sorozatban gyártható, széles vásárlóréteg számára elérhető.

A kiállítás (talán inkább megfelel a bemutató szó) anyagi-szellemi használatra készített, formatervezett gyáripari termékek sorát tárja elénk. Ezek kielégítik az igényeket, nevezetesen: a tárgy jól használható, jó minőségű anyagból, tartós eljárással készül, elfogadható áron kapható és más tárgyak együttesében harmonikusan jelenik meg. Jóformán életünk minden területét felölelik a bemutatott „művek”: bútorok, még hozzá gyerekbútorok, ülőbútorok, munkaszékek; lakástextilek; világítótestek; híradástechnikai és elektronikus készülékek; egészségügyi berendezések és készülékek; edények, háztartási eszközök és gépek; kéziszerszámok és kisgépek; játékok, írószerek és sportfelszerelés; órák; kelmék, öltözetek és kiegészítők; végül pedig a Fabulon-csomagolás és írószer-csomagolás látható a teremben.

Nem tartunk még ott, hogy azt bíráljuk, ami a bemutatón látható; ez is jelzi, mennyire az elején tartunk még hazánkban a design-tevékenység elterjedésének. A gondok nem elsősorban esztétikaiak, hanem ipartervezési-szervezési és szociológiai jellegűek. A termékek zöme ma is formatervezés nélkül kerül a piacra, mert sem az ipar, sem a kereskedelem érdekeltsége nincs biztosítva. A másik gondot jól szemléltette a közelmúltban a szomszédos teremben lezajlott nagyszerű kiállítás, *Karmazsin László* gépipari formatervező művészi munkássága. Karmazsin sokoldalú, eredményes tevékenysége nyomán új, szépvonalú hajó közlekedik a Dunán, elektromos berendezések öltöttek nagyszerű, korszerű formát; keze alól került ki az Unimeric 700 elnevezésű automatikus vezérlőberendezés; hipermodern gépek nagyszerű plasztikai megoldású realizálója ő. Mégis, például a tévé-tervezés során megalkuvásra kényszerült: hiába készült el a jó minőségű modell, a sorozatgyártáskor az ipar „igénye” más kávéat készített, mint amit a tervező elképzelt.

S a harmadik, talán legnagyobb gondról épp e sorok írásával egyidőben jelent meg egy szívszorító írás a Valóság májusi számában: mi a *közönség* igénye? Nem szaporítom a szót e sokat és sokszor emlegetett szociológiai kérdés taglalásával, meg is haladja az én hatáskörömet; hozzátenni nem tudok sokat, ismételtetni nincs értelme. Sok hasonló kiállításra, az ipar és a kereskedelem szemléletének a megváltozására van szükség az előrelépéshez.

A korszerű lakáskultúrában fontos szerepük van a lakástextileknek: a bútorszövetek, a függönyök, a szőnyegek és a textilfaliképek tömegükkel, színükkel, mintájukkal és anyagukkal befolyásolják a lakás karakterét, meghatározó szerepük van a lakás összképének kialakításában. *Cságoty Klára* művészi tevékenységének egyik részét alkotja ez a tevékenység, a gépi textilre való tervezés. A szériagyártás lehetősége, s az ennek következtében kialakult elérhető árak a nagyközönség részére ezzel a gyártási eljárással készült alkotásokat tették hozzáfér-

hetővé. A soproni, kőszegi, tatai, szombathelyi gyárakban készült sorozatok kis alapterületű otthonok részére készülnek; ezekben egy-egy helyiség több funkciót is betölt: dolgozószoba, ebédlő, hálószoba, s nem egyszer még gyerekszoba is. Ezek más mintázatú, más színösszetételű textileket igényelnek, mint a nagyméretű közösségi helyiségek részére készült művek; Cságoly Klára esetében például a Duna Intercontinental szálló kongresszusi termébe készült tizenkét négyzetméteres darabokból álló, néhány egymáshoz közeli színből, illetve tónusból kialakított, négyzetek, téglalapok, körök és körcikkék ritmusára épülő mintázatú négyszáz négyzetméteres földi szőnyeg. A funkció eltérései mellett a gépi sorozatgyártás esetén sem hagyhatók figyelmen kívül a gépi termelés speciális adottságai, a technikai és technológiai problémák.

Ezek mellett egyedi darabokat is alkot: ezekkel szerepelt az utóbbi években a szombathelyi Fal- és Tértextil Biennálékon. Ezzel ő is részesesé vált annak a textilreneszánsznak, mely a magyar képzőművészetben — nem függetlenül az egyetemes művésztől, a szomszédos országok művészetétől — a hatvanas évek óta kibontakozott. Ez Ferenczy Noéminak a képi hatást az anyagszerűséggel egyeztető nagyszerű művészetét tekintve előzménynek, Hincz Gyula grafikusabb, Dománovszky Endre festőibb hangvétele nyomán bontakozott ki, előbb figurális művekben, majd az anyagból magából felépülő, a szövés módok hagyományos és új formáit alkalmazó eljárásokkal kifejeződő alkotásokban. Ez utóbbiak közé sorolhatjuk Cságoly Klárát is, aki gyapjú- és kenderszálból alkot autonóm alkotásokat. Ezeket mutatta be legutóbb a Kulturális Kapcsolatok Intézete intim kiállítótermében. Kétféle művet mutatott be: hagyományos eljárással készült falikárpitokat és tértextileket. Ez utóbbiban eszköze tisztán a szál, mert még színvilágában is monochróm: fehérből épít, s csak legutóbb vezette be egy-két alkotásán a pirosat. Így előadásmódjában a fehér anyag plaszticitását használta fel; művei nagyméretű reliefekhez válnak hasonlóvá. Ritka puritanizmus jellemzi őket, a plasztikus forma és a ritmus azok az elemek, melyekre ezeket komponálja.

A kiállítás 1970-től ad áttekintést munkájáról. Kritikusai megegyeznek abban, hogy Cságoly Klára pályáján az 1970-ben készült „Teljesség” című kárpit kiemelkedő jelentőségű. A zárt körforma a mindenséget szimbolizálja: a kontúrton belül sávonként változó plasztikai ritmusra épülő, a sík alaplóból hengerszerűen erőteljesebben és kevésbé hangsúlyosan felmagasodó formák — a népművészetből ismert darázsolási eljáráshoz hasonló módon formáltak — gazdag változatosága kontrapunktikus szerkesztéssel, egymásra felelő hangsúly-váltásokkal teremti meg az egyensúly nyugodt, harmonikus állapotát. Az „Ösölekezés” vastag, sodort fehér gyapjúszálból készített, gyűrűkből épülő kettős köre egybefonódik — ez a teljesség érzete mellett a megújulás, a keletkezés, a születés gondolatát is jelképezi. E két mű formai ellenpontja a „Megismerés”, amelyen a köralakú, a „Teljesség”-hez hasonló formavilágra applikált anyagot „betépi”, mintegy feltárja vele az alatta levő réteget, megnyitja, hogy általa így nyíljon meg a felszín alatt a lényeg, a látható mögött a rejtett, de valós összefüggések világa. A „Tavaszi” két ölelkező elemből álló szimmetrikus kompozíció, amelyben azonos ölelkező elemekből álló páros formák sorakoznak egymás mellett és alatt, a kultikus 7 sorban, s közepén szétnyílnak, hogy hasítékot formázzanak. Az idő múlását érzékelteti a homokórát formázó „Folyamat”: a homokszemeket a korábbi művekről ismert elemek alkotják. Cságoly Klárának ezek a művei erős rokonságot mutatnak fel a lengyel textilművészet bizonyos alkotásaival, elsősorban Magdalena Abakanowicz műveivel.

Új elemként lépett be textiljei világába a fehérhez kapcsolódó, arra felelő piros szín: ünnepélyessége találó a „Zászló” és a „Zászlók találkozása” című kompozíciókon. Ez a téma sem ritka az egyetemes művészetben: legutóbb éppen Pesten láthattuk a lengyel Wladyslaw Hasior hasonló nemű alkotásait. Cságoly Klára azonban más értelmezésben használja a zászlót: nála ennek dekoratív és demonstratív jellege kap hangsúlyt.

Cságoty Klára rendkívül tudatosan építi fel képi világát. Gondolatai az emberiség nagy kérdései, a szabadság, a természet és ember együttélése, a keletkezés kérdései körül forognak. Ezeket formálja — mindig a választott anyag, a textil törvényei szerint — szemet gyönyörködtető alkotásokká. Művei szükségvűak, szinte egy-egy rövid zenei tételhez hasonlíthatnám őket: mégis önmagukban is teljeseek, együttesük pedig nagyszerű művé formálódik.



Levél

*Kedves Feri most kihallgatom a macska gondolatait
a ház lábánál szikrázik elégedetten honnan
kinyílik előttem a világ Felső-Gyükestől Rácvárosig
megyei jogú kiterjedésben de csak a macskára figyelek
ez a macska nem küldött táviratot Nixonnak
ez a macska nem idegeskedte el az első kefélést
ez a macska nem gyűjtött gitárra
ez a macska unalmas azt mondom ég veled
Michigan ég veled*

Amur ég veled

Harlem krétarajzai ég veled

Nabatija beomlott házai ég veled

Angela Davis szerelmem ég veled

Rudi Dutschke ég veled

Lumumba ég veled

Camilo Cienfuegos ég veled

ég velem minden halottad

1962

63

64

65

66

67

68

69

hazamegyek

ülünk a vasárnapi műszak gépei közt mind sztereó

apa és anya a parasztpárt tánccsoportjából

meg két fiuk az egyik én

ég veled Csapájev távcsöves puskán

ujjad fehérlik Manhattan tornyai közt

Kedves Feri rengeteg szilva termett az idén

mindig tervezem hogy pálinkát főzök belőle

ez is elmarad

csak Buddha sárga bohócai emelgetik a rituálét

s hogy láncon a kutya macskák napoznak a kertben

mi újság még szánkra kiülnek a mesterlövészek

Gyuri lakást kapott Sztálint felejtse el

lefűjjük a keserű habot

a lottó-törzs sahemjei kiikszelik az ötödfeles jambust

Anna O. idén megveszi legszebb ruháját

vendégek voltak mikor Baader fejbe lőtte magát

azt mondtam fáj a fejem nem akartam vitatkozni

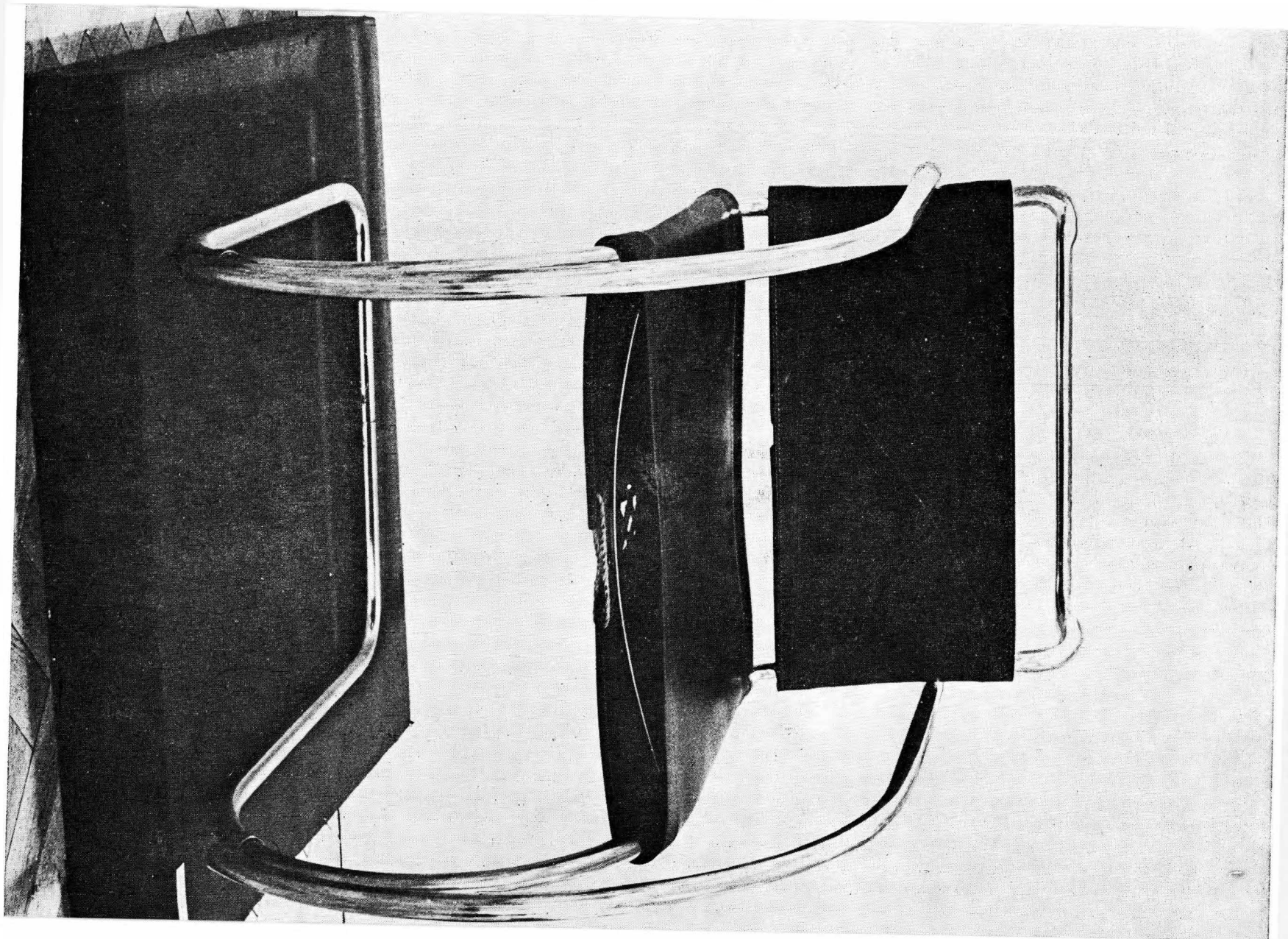

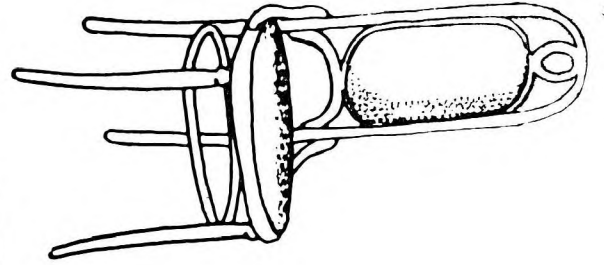
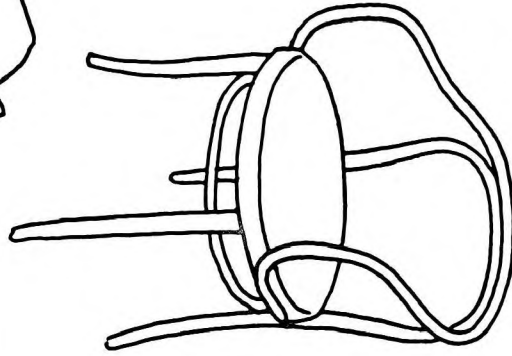
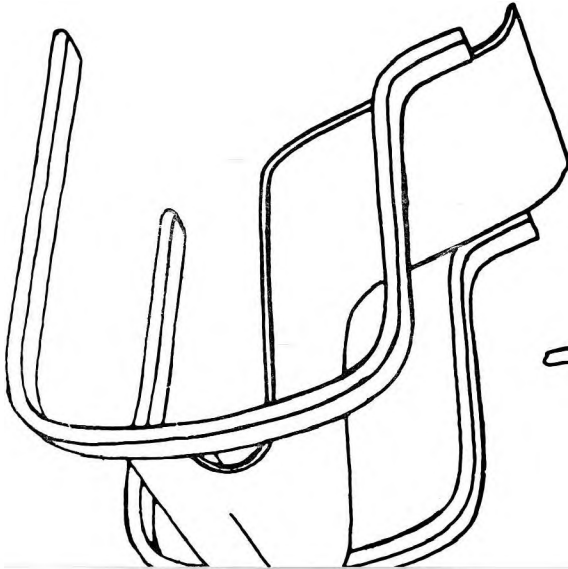
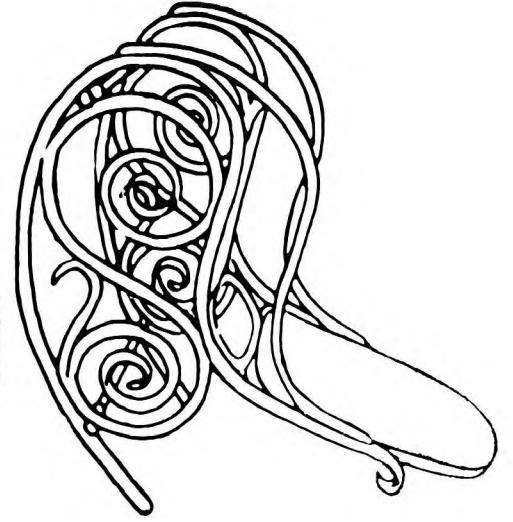
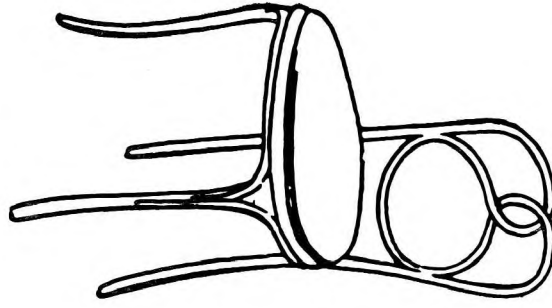
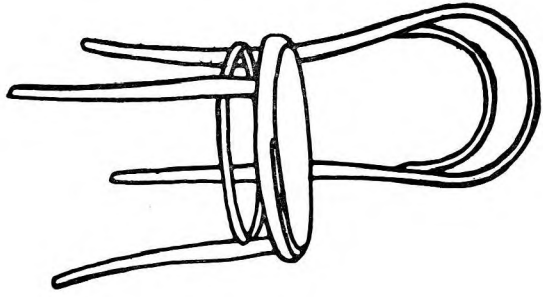

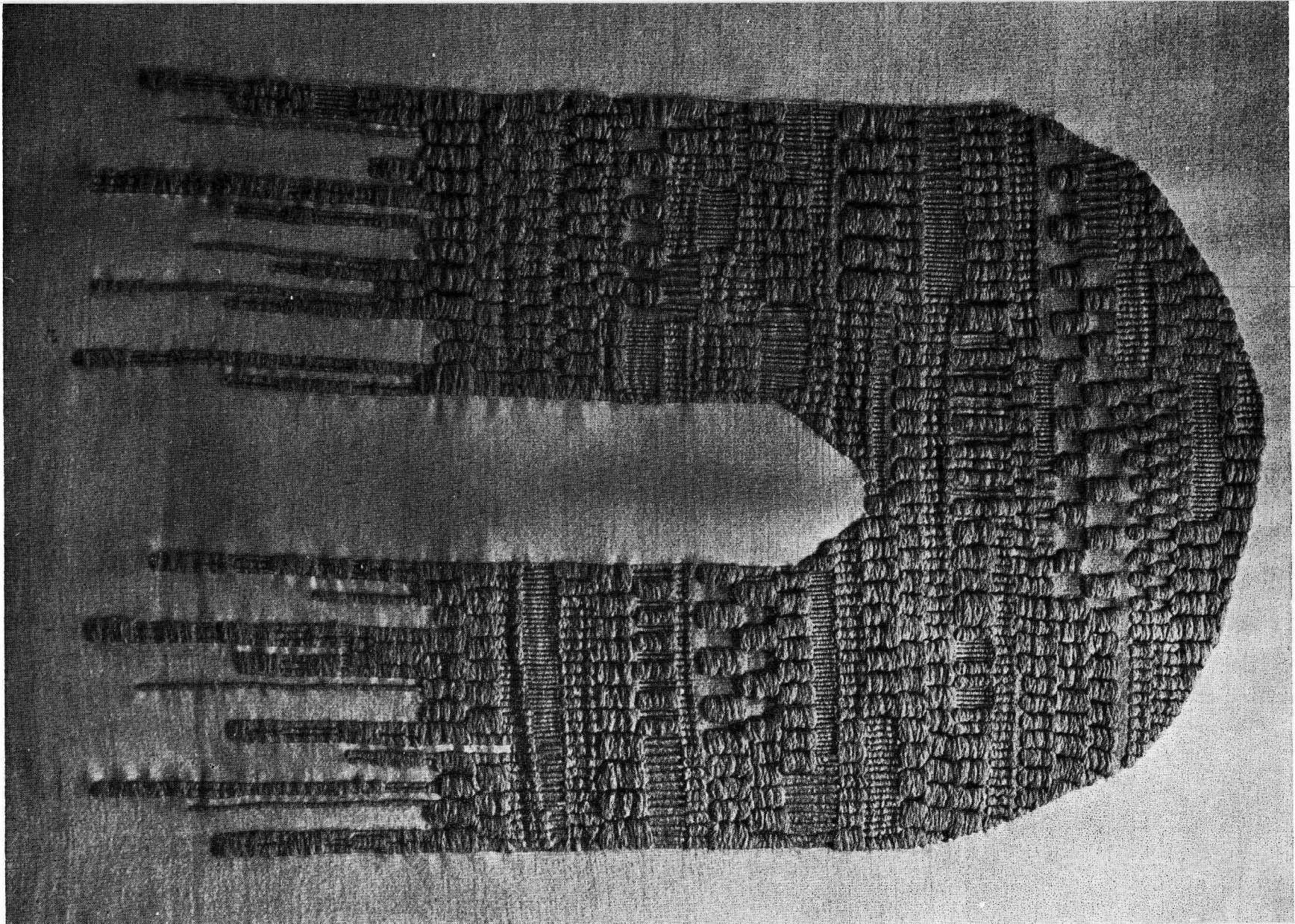

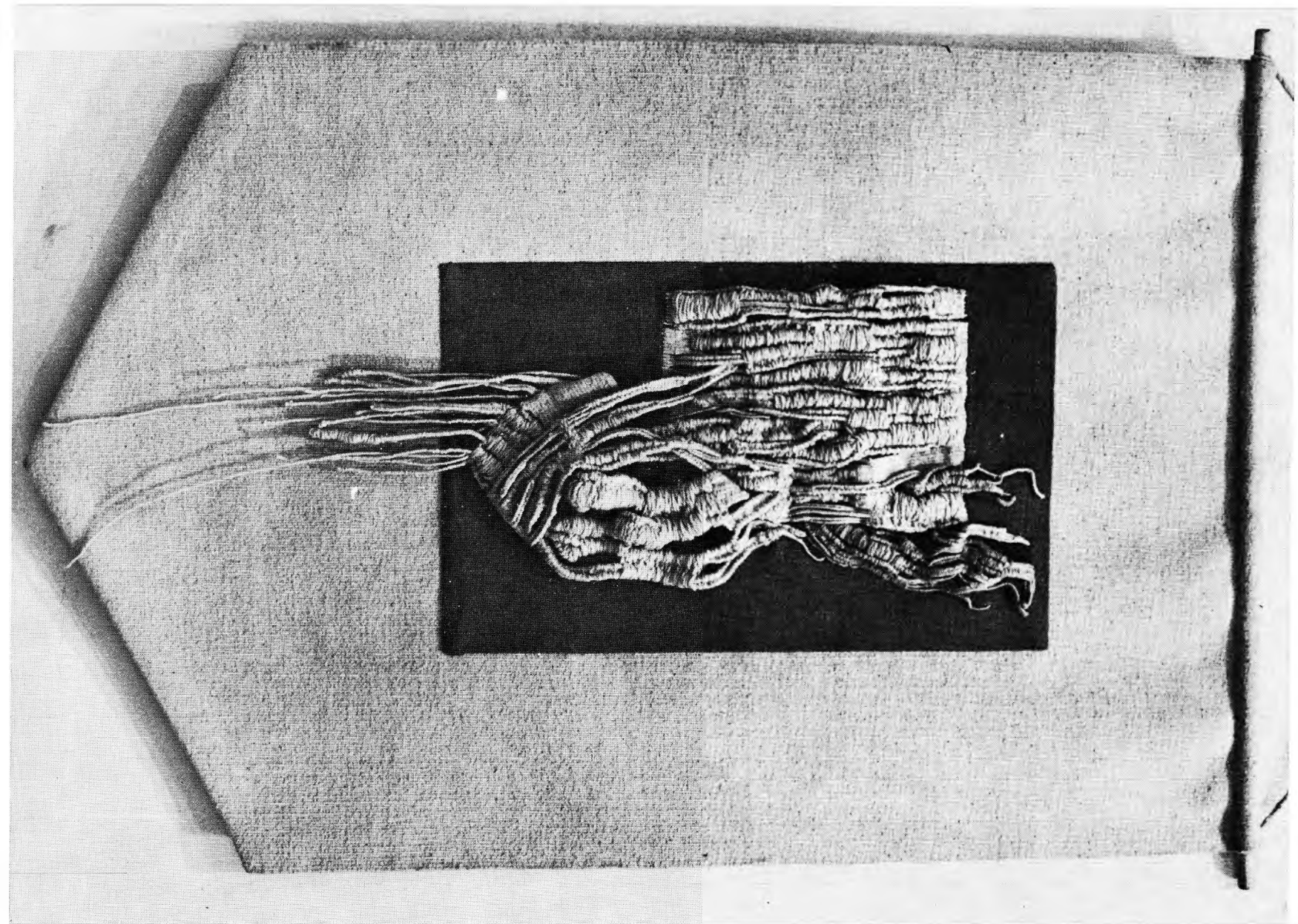

*tudom leomlik amiért reszketünk ma
tudom lerázza kezünk akiért reszketünk ma
korhad a zszindely süllyed a gerenda az ereszték
pattog a csempe a festék lepereg
elköltozik a macska de nem szokik le az egérről*

Varjúének

*olajkokárda
tüntet a járda
ki mellett
szerelmet
kinek ígér a Fabulon-
plakát mikor az unalom
órája pereg
hol fészült ebek
holdat kövérhúst ablakon át néznek
kiért zengnek hűdött combú szirének
e hontiszív kiért
pumpálja a vért
selymes zsírt kiért szív a belekből
kiért zszibong tűr a megfogant öl
kinek örzi varos
halát Tisza Maros
izét a szilva mérgezett
tócsáit a fűzes berek
ha tapossuk tudja a tarló
nem gazda lép itt csak a bérlő
azért élünk temetünk
kölyköknek varjú legyünk
kit lehet elhessenteni
ha előlről kell kezdeni*

SZÍNHÁZI ELŐADÁSOK BUDAPESTEN

(MOLNÁR FERENC: ÜVEGCIPŐ; NÉMETH LÁSZLÓ: EKLÉZSIAMEGKÖVETÉS; AZ EGYETEMI ÉS FŐISKOLAI SZÍNJÁTSZÓCSOPORTOK FESZTIVÁLJA.)

A drámáról folytatott vita egyik álláspontjához, miszerint az nem igazi irodalmi mű, mert csak a színpadon bonthatja ki a maga világát, nálunk Molnár Ferenc darabjai szoktak bizonyosságul szolgálni. Munkáit nem olvassák és nem tanítják, de senki nem vonhatja kétségbe előadásainak nagy közönségsikerét. Így hát — szokott szólni az érvelés — egy *dráma* a színpadon dől el, miként pl. minden Molnár-darab.

Már a múltkori beszámolóban említettük, hogy egyszer szembe kell nézni a dráma és a színpadi szöveg közötti különbséggel. Kitűnő alkalom nyílik, hogy most vázlatosan utaljunk erre, hiszen Molnár Ferenc munkái nem drámák, hanem színpadi szövegek, s ott, abban a színházban játsszák az egyiket, amellyel neve összeforrott — ahol tehát előadása a leghitelesebb lehet —, a Vígsházban.

A dráma és a színpadi szövegek egyik alapvető különbsége, hogy az utóbbi valóban a színpadi előadás során bontakozik ki, vagyis a csak szöveg révén kibomló világ nem áll meg önmagában. A dráma szövegének nincs szüksége azokra a kiegészítésekre, amelyeket a színész a rendező, a díszlet stb. adhat a szöveghez, hogy a valóság így legyen teljes és főként hiteles.

Milyen, az írott szövegen kívüli kiegészítőkre van szüksége az 1924-ben írott s most előadott *Üvegcipő*nek? Adva van a 20-as évek Magyarországn egy penzió. A színpadi szöveg egy további jellemzője a drámával szemben, hogy szinte bárhol és bármikor játszódhat — persze bizonyos határokon belül —, mint ahogy ez is. Az írott szövegből ui. épp a 20-as évek *Magyarországa* hiányzik. A penzió tulajdonosnője egy Adél nevű középkorú nő. Lakói közül kettő is a szeretője, az idős Sipos Lajos műbútorasztalos, és az asszonynál tíz évvel fiatalabb „szép ékszerész”, Császár Pál. Adél az ifjút szereti, de okos, és bölcsen látja, hogy ez a viszony egyre inkább csak megalázza, kínos egyéni helyzetbe hozza, minél inkább öregszik. Ezért elhatározza, hogy férjhez megy az idősebbhez. Csakhogy Sipos urat szenvedélyes szerelemmel szereti a tizenkilenc éves mindenes cseléd, Irma is, aki persze tud úrnője mindkét viszonyáról. Amikor Irma megtudja Adél szándékát, a műbútorasztalosnak egyértelműen és naiv önkítárulkozásával bevallja szerelmét, amely egyáltalán nem csak „eszményi”. A műbútorasztalos mégis elveszi Adélt. A kis „prücsök” az esküvői vacsorán az egész vendégsereg füle hallatára kikiabálja Sipos Lajos megcsalását, mert nem tudja elviselni, hogy szerelmét megcsalják, és hogy ne ő legyen a felesége. A friss házasságnak ezzel véget vet. Sipos úr még most sem fordul az ifjú cseléd lány felé, sőt, nyílt felkínálkozása miatt utcalányhoz hasonlítja. Irma hajnalban jelentkezik is egy bordélyházban, ám az épp ott tevékenykedő rendőrorvos megmenti a III. felvonásnak és Sipos Lajosnak. Csak így kerülhet sor a rendőrségen játszódó utolsó főlvonásra, amelyben végre összekerül Irma Sipos Lajossal.

Minden dráma egy szituációból kibomló és ezért szükségszerűen így és így haladó cselekményt tár elénk. A színpadi szövegek ugyancsak szituációból kibomló cselekménysort mutatnak, amelyek ezért ugyancsak szükségszerűek. A drámai szituációba az alakok egyéni és társadalmi szférájuk teljességével épülnek be, s ez lényegében hiányzik a színjátékszövegekből. A dráma az alakok cselekvé-

sének szükségszerűségét, okaik és motívumaik társadalmi tartalmaival hitelesíti, s a cselekmény ezért lesz a társadalom, a kor, a lényeg szempontjából szükségszerű. A színpadi szövegek nem mutatják meg az alakok cselekvésének okait és motívumait, csak megnyilvánulásait, amelyeket társadalmi okok hiányában azal hitelesítenek, hogy érzékeltetik: ilyen is szokott az életben előfordulni, van ilyen is az életben. Az okokat és motívumokat azért igyekeznek eltüntetni, nem észrevehetővé tenni, mert a szituációba beépült okok és motívumok mindig szükségszerűen így és így lezajló cselekménymenetet hoznak létre; ám a szükségszerűség csak akkor szükségszerűség, ha társadalmilag az — és nem pusztán egyénileg, partikulárisan —, egyébként csak esetlegesség, véletlenszerűség marad. Mivel a színjátékszövegben nincs társadalmiság, el kell tűnniök az okoknak és motívumoknak; a világot úgy építik föl, hogy okok nélkül hihessük: ilyen is van az életben.

Itt sincs semmi magyarázat, legfeljebb: „szokott ilyen előfordulni”, hogy a tizenkilenc éves Irma miért nem a huszonhárom éves „szép ékszerészbe” szeret bele, miért a negyvennyolc éves Sipos Lajosba; ha a férfi már észrevette az I. felvonásban, hogy Irmán kívül nincs az egész világon neki „jó embere”, miért taszítja el akkor; hogy miért vár Irma Sipos Lajos felvilágosításával Adélt illetően az esküvői vacsoráig; Sipos elutasítása és egy megjegyzése után miért rohan a bordélyházba jelentkezni; hogy miért van épp ott a rendőrorvos stb. (Ezt a jelenetet nem látjuk, csak elmesélik.) Mindezek pedig egyáltalán nem mellékes tényezők, ezek a cselekmény fordulópontjai.

A színpadi szövegnek azért van szüksége a színészi játékra, az alakok színészeileg valódi jelenlétére, hogy a társadalmilag nem szükségszerű okokat és motívumokat az adott pillanatban a színész hitelesen helyettesíthesse pszichológiai okokkal, pszichológiai-emberi magatartással.

Ugyanez a helyzet a jellemekkel, azokat is csak a színész tudja hitelesíteni. Szabó Irma buta kis cseléd, akinek össze nem illő tulajdonságai vannak. Szeret színházba járni, s mivel ott Shakespeare-ciklus megy, azt hiszi Shakespeare-nek „ciklus” a keresztnéve, azt hiszi manikűrözni a haját szokták, s aki hajnalban azt kérdi a bordélyosnétól, mikor nyit az üzlet. Ugyanakkor ismeri az üvegcipő meséjét, tudja mi a rüsztt (a címnek is szüksége van rá, hogy tudja). De ha Sipostól gyereke lesz, nem tudja, mi lesz neki Sipos Lajos. (Világos, a poént nem tudja, hisz az idős férfi válasza: „Nagyapja”, nevetést kelt.) Továbbá és ugyanakkor szentimentális és buta versikéket farag és szaval, ám a legteljesebb céltudatos-sággal küzd, egyáltalán nem „ártatlan” eszközökkel szerelméért, s mégis naiv és tiszta. Ezt a „jellemet” a megírás nem tudja hitelesíteni, hiába az az igaznak látszó tétel, miszerint „van ilyen az életben”. Ezek a jellemvonások és tulajdonságok külön-külön létezhetnek, de így együtt, egyvalakiben nem. A színjátékszövegnek mégis szüksége van mindezekre a vonásokra — majd a színész úgyszólván hitelesíti —, hiszen tudatlansága: humorforrás, hiszen: szerelméért való ilyen-nyire nagy küzdelme minden férfi vágyképe, s ezért jó érzést kelt a férfiakban a nézőtérre, hiszen: naivitása és tisztasága nem sértheti a nézőtéri hölgyeket, akik ön maga felkínálkozása miatt utcalánynak nevezhetnék. Ezt a „jellemet” csak az eljátszás hitelesíti, de persze csak a pillanatnyi igazság erejéig. Ez a pillanatnyi igazság azért lehetséges, mert mindegyik összetevő igaz lehet önmagában, s így egy alakítás egy-egy adott pillanatában, s mert a színészi alakítások az adott embert nemcsak a színjáték egészén átfogó magatartással, hanem a mozaikokban megjelenő tényezők átélésével is hitelesíthetik. Az eljátszott alak még az „egyszerűsített jellem” benyomását is felkeltheti, mert *ugyanaz* a színész játssza az összes mozaik-vonást, ugyanazzal a gesztusrendszerrel és hangon. A színjátékszövegnek ezért van szüksége a színházra, valóban itt bomlik csak ki a mozaikokban megírtak oka és motívuma. Így a megírt szöveg csak a színjátékkal együtt ad teljes világot, olyat, ahol a tetteknek, érzéseknek stb.-nek okai is vannak, az okok is láthatóvá válnak.

Az Irmát játszó Pap Vera is ezt teszi: saját színészi alakjával és színészi ma-

gatartásával köti össze az egymást követő, önmagukban igaz, együttesen képtelen tulajdonságokat, okokat és motívumokat. Hogy ebben az esetben mégis zavart érzünk, azért van, mert groteszk-szerű mozgással jeleníti meg Irmát (begörbített lábfej, szögletes, lendületes clown-mozgás), de Irma benső világának megmutatásában a groteszkségnek semmi nyomát nem produkálja. Legfőbb érdeme temperamentuma, és Irma szajaskodásának, Sipos Lajosért való nyelvelő, visszafeleselő küzdelmének megjelenítése. Ez a temperamentum és „nyelvelő harckészség” csak aláhúzza, kiemeli az elfedni való okot: miért nem mondja meg előbb Siposnak Adél hűtlenségét, hisz ebből a magatartásból azonnal következne. Egy kissé hiányzik belőle — az alakításból, mert a szöveg ezt is rábizza — az a mesei báj, hogy az ő lábára illik az üvegcipő.

Benkő Gyula játssza Sipos urat. Felvesz és pontosan végigvisz a megírt alakban egyértelműen meg nem lévő mackószerű butaságot és bájt, ennek testi megnyilvánulásait, hanghordozását, észbeli reagálásainak hiányát stb. Kétségkívül igen jó karakteralakítás, s épp mert az asztalosnak jól megmutatott butaságot ad, elfedi az alak jellembeli egyenetlenségeit, vagy az okok hiányát. (Pl. épp azt, miért nem veszi komolyan Irma szerelmét a III. felvonásig.)

A darab legjobban megírt alakja kétségkívül Adél, akit igen jól játszik Szegedi Erika. Adél alakjában is vannak össze nem illeszthető vonások, pl. a szövegben hangsúlyozott becsületesség, valamint a gyakori, igen okos hazugság. Amikor már nem tehet mást, bevallja, hogy szeretője volt Császárnak, s Szegedi Erika ebben a jelenetben átéli a pillanatnyi igazságot, s elhisszük neki, amit a szövegnek nem: becsületes asszony ez az élvágó, de igen okos, okosan hazudni tudó és erélyes asszony.

A legjobb alakítás Tábori Nóráé, a bordélyosné szerepében. Már kosztümje és „kellékei” eltérnek a szokványos színpadi bordélyosnéktól, nincs se hosszú szipka, se rikitóra mázolt arc, se csiricsaré öltözék. De külön öröm, hogy magatartásában sincs semmi színészi közhely, s mégis, mikor megszólal, meglevenedik a finomkodó, műveltséggel és „előkelő” hanghordozással álcázott közönségesség.

A magyar színházak — ha nem mind, és ha nem programszerűen —, rendre eljuttazzák Németh László drámáit, s nemcsak halála óta. A róluk megjelent elméleti és kritikai írásokban olvasható, hogy alapvető témájuk: miként teszi tönkre a nagy, a zseniális embereket kicsinyes és önző, akár szűkebb (családi), akár tágabb (nemzeti-társadalmi) környezetük.

A József Attila Színházban most az *Eklézsia-megkövetést* adták elő. Ez a darab a fenti probléma egyik változata, elsősorban a tágabb környezet akcióinak, áskálódásainak a főhős bensejére tett hatását ábrázolja. Ami a dráma világán belül megjelenik, nem más, mint Misztótfalusi Kis Miklós siránkozása, elégedetlenkedése és dühe a kicsinyes Erdély, a papok és papnék ellen azért, mert őt nem méltányolják eléggé, munkájához nem adják meg a megfelelő segítséget, sőt, ahol lehet, gátolják.

Így hát siránkozóvá lett a hős, aminek elsősorban az az oka, hogy a művet másként adják elő, mint ahogy a *Szerettem az igazságot* című kötetben — és a régebbi kötetekben — megjelent. Elhagyták az egész első fölvonást; helyébe a Misztótfalusi Kis Miklós feletti gyászbeszéd került, illetve a II. felvonás végén megjelentetett eklézsia-megkövetés. A gyászbeszédet, amelyben felmagasztalja a nyomdászt és kiadót, ugyanaz a pap tartja, aki Kis Miklós bűnösségét az eklézsia-megkövetés ceremóniájában eldörögte. A változtatás szándéka nyilvánvaló: lássuk egyértelműen, azok dicsérik és emelik helyükre haláluk után a zseniális embereket, akik életüket tönkretették. Egy drámában azonban egy új elem bevezetése nemcsak egyetlen következményt eredményez, hanem — adott esetben a szándéktól teljesen függetlenül — többet is.

Közismert dramaturgiai szabály: ha a szituáció a főhős halálából nő ki, akkor

olyan cselekménymenetnek kell belőle következni, a szerző esetleges szándéka ellenére, amely a halál *okait* tárja elénk. Így tehát itt is arra kezdünk figyelni, miért kellett meghalnia a főhősnek. A dramaturgiai változtatás átrendezi a dráma alakjainak tartalmát, átrendezi viszonyrendszereiket. Az eredetiek nem Kis Miklós halálának okát állítják elénk, hanem benső gyötrelmeit, méghozzá úgy, hogy az eredeti — itt elhagyott — I. felvonásban ábrázolva, megjelenítve — és nemcsak elbeszélve — látjuk Kis Miklós ellenségeit, az őt érő „szürkálódásokat”, piszkálódásokat. Ez az I. fölvonás tehát a főhős elégedetlenkedéseinek, sértődöttségének, fájdalomnak okait teszi objektívvé és jogossá, s így hitelessé, nem pedig a főhős halálának okait. Mivel itt a darab Kis Miklós temetésével kezdődik, olyan eseménysor fakadna a kezdésből, amely a megírt szövegben nincs benne, a halál szükségszerűségének okai, s a néző ezt is várja. Helyette azonban a szenvedés, a sértődöttség mikéntjét, hogyanját kapjuk, de ezek okainak ábrázolása, megmutatása nélkül. Ezért lesz a színpadi változatban Kis Miklós hiú és fölöttébb becsúvágyó, sértődött és saját sebeit nyalogató ember. Emiatt sorsán nem tudunk annyira szánakozni, mint amennyire kellene.

Már a dráma eredeti változata sokat bizott történelmi ismereteinkre. Nem ábrázolta Kis Miklós zsenialitását tettekben, csak el kellett hinnünk, hogy az, hiszen kultúrtörténeti helyét és jelentőségét a főhős saját maga mondja el. Az ő szájából halljuk, milyen jelentős az ő Biblia-kiadása és egyéb művei, hogy milyen gazdag volt ő Hollandiában, s milyen lehetőségei voltak ott; az ő szájából halljuk saját nagyságát. Objektíve egy másik szereplő, Bethlen Miklós csak a III. felvonásban szól erről. Mivel most az I. felvonást nem látjuk, azon túl, hogy Kis Miklós zsenialitását kell elhinnünk, még azt is csak hinnünk lehet, hogy jogosan elkeseredett, jogosan sértődött. Szüneteseinek okát az eljátszott változatban nem látjuk, s így hencegő, sértődött emberré válik. Így végül a változtatás csak azt a közismert tényt eredményezi, hogy azok dicsérik az áldozatos nagy embereket haláluk után, akik életüket tönkretették. Egyébként pedig csak gyengíti, sőt kissé ellenkezőjére fordítja a mű eredeti hatását.

Pedig a József Attila Színház előadása semmiképp nem ezt akarja. Horváth Sándor láthatóan egyáltalán nem kívánja Kis Miklós alakjába a sértődöttséget, az önnön sebeit nyalogató ember negativumait beleszőni, de a dráma itteni viszonyrendszerei következtében akaratlanul is megtörténik. Alakításában inkább az egyhangúságot kifogásolnánk, elismerve, hogy a szövegek zöme ugyanazt a tartalmat variálja más és más konkrét mondatokban. De Horváth Sándor még azokat a lehetőségeket sem aknázza ki alakítása színezésére, amelyeket a szöveg ad. Kis Miklós elmondja önmagáról, hogy hallgatag ember, a beszéd nem kenye-re, s csak indulatban szólal meg. Kis Miklós mégis végigbeszéli az egész drámát. Horváth Sándor ezt az ellentmondást nem érzékelteti: azzal hitelteleníti az önjelmezést, hogy panaszeit, sirárait a született szónoknak a szóhoz, beszédhez szokott magatartásával adja elő, a vízfolyás könnyedségével.

Zsuzsannát, feleségét Szabó Éva játssza, s az övé a legjobb alakítás. Elsősorban azt a vonást hangsúlyozza, hogy nem szól bele férje dolgaiba, a jellemet abból bontja ki, hogy feladata a csendes megértés. Igazán csak a legminimálisabb figyelmet kéri férjétől, s az vált ki belőle nagyobb érzelmi reakciókat, mikor kiderül, férje nélküle és a gyerekek nélkül akar Hollandiába visszamenni. A megasszonyi megértés benső állapotát s külső magatartását pompásan formálja meg. Szabó Éva alakításának a férje részéről ért jogtalan sérelmeket befogadó, azt feldolgozó pillanatai a legjobbak. Alakjában megmutat egy másik vonást, az önma-ga méltóságát tudó asszonyét. Ez elsősorban abban a jelenetben derülhet ki, amelyben régi barátnöje — most egy férjével ellenséges pap felesége — meglátogatja, hogy bajaikat látván papnéi fölényét érezhesse és érzékeltethesse. Borbás Gabi játssza el jól ezt a papnét.

Bánffy György Pápai Ferenc alakjában a Kis Miklós iránti szeretetet és barátságot hangsúlyozza. Nem mutat mély és rendíthetetlen barátságot, csak bölcs megértést. Nehéz szerep az övé, mert többször kell — különösen az ere-

deti III. felvonásban — szótlannul vagy csak egy-egy jelentéktelen szót válaszolva együttélnie a többi szereplővel, s ilyenkor csak reagálási lehetőségek maradnak. Az efféle reagálásokat többféle aspektusból lehet kinövesztetni: vagy a saját maga által játszott alak helyzetéből és jelleméből, vagy a főszereplő helyzetéből, vagy a benne megtestesült problémából. Bánffy György az utóbbit választja. Különösen a III. felvonásban mintha közülünk, mai nézők-emberek közül került volna Kis Miklós otthonába, s magatartásával az utókor rosszallását fejezné ki ezért a sorsért.

Jóformán semmi súlya és jelentősége nincs Soós Lajos Bethlen Miklós-figurájának. Nem állítja elének sem az erdélyi főnemest, sem az országért oly sokat tevő embert, de még Kis Miklós igazi jóakaróját sem. Mintha a többi színészre és saját pusztá szövegeire bízna: érzékeltessék meg azok, milyen jóakarója ő a tipográfusnak.

Igen jók a díszletek. Vata Emil egy kissé a 20-as évek képzőművészeti stílusában jelenítette meg a látványban a környezete által elbuktatott embert s ezzel adott a díszletnek egyben mai és egyben régi hangulatot. Ugyanakkor kitűnő játéktér is, amit Brényi Gábor, mint mindig — pozitív értelmű! — szakmai pontossággal használ ki. Ez érvényes a rendezői munka minden aspektusára, talán csak az előadás tempója lassabb egy kicsit a kelletténél.

•

Április végén tartották az egyetemi és főiskolai színjátszócsoporthoz országos fesztiválját Budapesten. Ez a három nap is tükrözte a magyar amatőrszínház jelenlegi állapotát: nagyon kevés az igazán jó, sőt még a közepes előadás is; igen gyakori viszont a legteljesebben szubjektív és partikuláris „világot” mutató produkció. Mintha a rendezők és a csoportok azt gondolnák: mindaz, ami csak épp eszükbe jut, már művészi érvényű, súlyú és hitelességű. Így az előadások zömében a legteljesebben esetleges, végiggondolatlan ötletek jelennek meg.

Most mégis hadd emeljünk ki két jó előadást. Az egyik, talán a fesztivál legjobb előadása a Műszaki Egyetem *Szkéné Színpad*é, Wigmann Alfréd rendezésében. A kb. harminc percig tartó műsorban egyetlen egy verset — Ady: *Főszállott a páva* — hallunk, s ez a tény azt mutatja, hogy itt is valami extrém és bizarr dologról van szó.

Az előadás így is indul. Megtudjuk, a versben hány *a*, *b*, *c* hang (betű) van, mely és hány szó kezdődik *a*, *b*, *c* stb. betűvel. Ezen bevezető játék vagy „vicc” után azonban nagyot fordul az előadás. A színháték teljes eszköztárával a magyar történelmet állítják elének jól megválasztott csomópontokban a vers születésétől napjainkig. A térformálás, a vers elmondásának tónusa, hangszíne, illetve, hogy a versben mit hangsúlyoznak vagy mit hagynak ki, továbbá a különbözőképpen elhangzó versre való, kort kifejező reagálások, nos ezekkel jelenítik meg a magyar történelem mozgásirányait, csomópontjait. A néző akkor érti meg először, miről van szó igazán, amikor a Tanácsköztársaság jelenik meg hangban, belső magatartásban, térformálásában, a híres szoborcsoport színreállításával. Vállalkoznak arra is, hogy időnként elénekeljék a verset, természetesen különböző, a kort idéző dallamokra. Így látjuk-halljuk a „zakatolás” időszakát vagy a mi korunk egyik részletét, amikor cigánynótaként és slágerként énekelik a verset.

Külön szeretném kiemelni az 1956-os ellenforradalom megjelenítését, amire eddig még nemigen vállalkozott egy csoport sem. 1956 nyarának, őszének egyfelől bizonytalankodását, másfelől jót és újat akarását, illetve az ezt meglovalogni készülő ellenséget éppúgy kitűnően jelenítették meg, mint a Köztársaság téri vérengzést. Merész vállalkozás volt, de teljes ideológiai pontossággal történt, s ezért is sikerülhetett.

Az előadásnak több tanulsága lehet a magyar amatőrszínház számára. Az első: igazán jó előadás csak tisztességesen és pontosan végiggondolt gondolatból születet. De akkor, s ez a következő tanulság, ha ezt képesek a színház teljes jel-

rendszerével biztosan és félreértéseket kizáróan közvetíteni. A gondolatnak biztos és félreértést kizáró színházi közvetítése korántsem „szájbarágás” vagy „didaktika”. mint némelyek gondolják. Persze, hogy a gondolat pontosan jelenjen meg, és mégse legyen szájbarágás, a színpad összes elemét nem „érzésből” kell megkomponálni, hanem tudni kell a színházi jelrendszer törvényszerűségeit, ezeknek természetét, „viselkedésmódját”. Ha ezt valaki tudja, nem hiszi, mint ahogy ez gyakran előfordul, hogy a rendezői szándék és a nézőtérre bekövetkező hatás között teljesen egyenesvonalú összeköttetés van; vagyis, hogy a rendezői szándék már eredményezi is a neki kellő, megfelelő hatást a nézőtérre. A következő tanulság épp ebből fakadóan a színjáték nagy ereje, önálló művészi ág voltának bizonyossága. Hiszen itt nem az írott szöveg tartalma idézi fel a különböző idők és történelmi csomópontokat, hanem ugyanannak a szövegnek kizárólag a színházművészet eszközeivel való meg-elevenítése.

A másik igen jó előadás az ELTE Universitas Színpadéé volt. Egy Magyarországon alig ismert drámaíró — a XX. század Külföldi Írói c. lexikonból kimaradt — Michel de Ghelderode *Escorial* című darabját adták elő. A 20-as évek legvégén született dráma — mint M. de Ghelderode minden műve — Breughel- és Bosch-szerű világot tár elénk az expresszionista dráma eszközeivel.

A mű középpontjában egy király áll, akinek felesége meghalt, s most az üvöltő kutyák, a zúgó harangok éppúgy az örület felé hajszolják, mint a lázongó nép, az udvari bolond és a hóhér. A meghúzott darabban a legfőbb viszony vagy kapcsolat a király és az udvari bolond között alakul ki, középpontjában a meghalt királyné iránti szerelemmel. A cselekmény során szerepet cserélnek. Mivel az Universitas Színpad előadásában a királyt és az udvari bolondot egyaránt nő játssza, a megirt műre egy újabb kettősség vagy — ha tetszik — „csavarás” épül rá. Ismeretes, hogy a szerepcserék századunk drámáiban és színpadi előadásaiban viszonylag gyakoriak, sőt J. Kott Shakespeare-elméletének nem jelentéktelen mozzanata, hogy Shakespeare korában a női szerepeket fiúk játszották.

M. de Ghelderode darabjában azonban a szerepcserének nincs túlságosan sok következménye, csak legfeljebb „önmagában” érdekes. Ugyanis sem a király, sem az udvari bolond nem mond mást a másik szerepében, mint amit saját magaként gondolt vagy érzett, esetleg gyanított; egyik sem válik a más szerep hatására vagy annak törvényei átvételével más emberré stb.

Az Universitas Színpad előadásait — Katona Imre rendezéseit — mindig igen jó szakmai megmunkáltság jellemzi. Ez igen nagyfokú koncentrációval és fegyelemmel párosul. Amatőregyüttesnél mindez igen nagy szó, különösen mostanában, amikor a rendezők keveset törődnek azzal, hogy a művészetnek törvényei is vannak, csak saját „lelkükre” koncentrálnak. Az *Escorial* előadására talán az „artistikus” jelző illik legjobban, pozitív és negatív felhangjával egyaránt. Szép, izléses és finom a játéktér közepén vörös lepellel letakart királynő, aki csak zihálásával, a takaró alatti mozgásával kapcsolódik a király és az udvari bolond szavaihoz. Ugyanilyen, de az artistikus jelző negatív értelmét is kissé magába foglaló a kezdeti gyászszertartás, s a szereplők „fölvonulása”. Furcsa, groteszk mozgást eredményeznek az alul teljesen bevarrott, de a gyors léptekhez elegendően bő zsákruhák, s ezek mégis finomak és disztिंगváltak. A ruhák színe szép, izléses, s groteskségükben dekoratívak. Ez a stilizáltság és finomság azonban nem egészen hozzáillő, erős cintányérazajjal társul. Ugyanígy kissé hangos a királyt játszó Szilágyi Maya beszéde. A zsarnok és eszelős királyt jeleníti meg, hófehérre festett arccal, fekete ajkakkal és szemhéjakkal, s ugyancsak fekete ruhában. Az igen jó alakítás talán még jobb lenne, ha egyértelműbben merné vállalni női mivoltát, azt, hogy itt most nő játszik férfi szerepet, s ha a király idegállapotát egy kissé differenciáltabban mutatta volna meg.

Az előadás mégis igen szép és hatásos, a baj legfeljebb M. de Ghelderode darabjával van. Ha a dráma jobb, érdekesebb, vagy ha az előadás inkább hozzánk szóló, az együttes most is épp oly élményt nyújtott volna, mint már nem egy jó dráma előadásával.

PÉCSI SZÍNHÁZI ESTÉK

(DÉRY TIBOR: AZ ÓRIÁSCSECSEMŐ; F. G. LORCA: BERNARDA ALBA HÁZA;
SHAKESPEARE: TITUS ANDRONICUS)

Azzal kezdem, amivel végezni szokás: a summázattal. Az *óriáscsecsemő* világ-rájövetele a pécsi kamaraszínházban nemcsak örömteli családi esemény volt, művészi esemény is. Olyasmit közöltek velünk végre színházi módon, amivel egyetértünk vagy vitázunk, de mindenképpen — rólunk szól.

Déry Tibor darbjáról köztudott, hogy az elsikkasztott magyar avantgarde legjobb drámái műve, ő maga „legjobb darabam”-ként értékelte, s ez lezárult életművét tekintve is igaz. Itt volna a pillanat elégikus elmélkedésbe bocsátkozni a darab mostoha sorsáról, elverni a port a magyar közízlésen (a színházakén föltétlenül), mely ezt a ritkaságot mindmáig kitagadta. A konvencionális fordulat azonban *Az óriáscsecsemő*vel kapcsolatban kivált ízetlenség: hiszen egész létével a konvenciók örökös, emberpusztító megújulása ellen üvölt. Talán ezért olyan kényelmetlen csemete. — Azóta, hogy az avantgarde-nak szakálla kezdett nőni, az avantgarde-fóbia már nem kötelező nálunk. Ha a darab érdekessége és értéke mindössze a szöveg felszínén ágáló, harsány polgárpukkasztásban, nesze-nektek nyelvöltögetésben, bálványdöntésben, expresszionista üvöltés-dramaturgiában lenne — aligha kellett volna ötvenkét esztendőt várnia, míg egy hivatásos színház törvényesíti. Akadt volna — ha más nem — feltűnésvadász, aki örömmel kapja kézbe. Csakhogy fel- és kicserélhetőnek bizonyult motívumain, izmusos gesztusain túl Déry darbjának kellemetlenül kemény töltése is van. Filozófiai töltése, amit aktuálissá tenni, aktuálisan érteni és megértetni sokkal nehezebb lecke egy hókusz-pókuszos ramazuri előállításánál. Az alapvető írói magatartás és mondanó nekünk szóló közvetítése valódi újraalkotást, sőt továbbalkotást kívánt. (Ha nem történik meg, bekövetkezik a legrosszabb, a muzeális avantgarde. Láttunk már ilyet.)

Déry Újszülöttje a néhai Jedermann (vagy Everyman) közvetlen utóda, története egy szekularizált moralitás. Nem erények és bűnök között öröldik fel, hanem magánéleti esendőségek (az Apa) és társadalmi követelményterror (Nikodemosz) alkuszik meg a bőrére. A Gyermek egészséges, mindössze enni akar, aztán tenni, amihez kedve van. Am „A világ akadályokból áll” — ahogy tapasztalnia kell; mindenütt rendszabályok, írott és íratlan törvények, szokások keresztelik szándékait. Néha brutális tilalmak, máskor értelmét vesztett közmegegyezés, irracionális hagyományok, erkölcsi kényszer, érzelmi manipuláció. Láthatatlan drótjaik bábként mozgatják az embereket, és nem lehet ellenszegülni: a bábok kötelességszerűen agyonnyomják a lázadót, kit a társadalom önmegvalósításra biztat, miközben hagyomány- és szokáshálóival gáncsot vet neki. A kör bezárul. Lajcsi nagyra nő testi méretekben, maga is apa lesz, ugyanolyan, mint az övé volt, ugyanazt teszi gyermekével, amit az vele tett, összetört és ő is összetör. Drótok, falak, hagyományok, kötelesség, illendőség... gleichschaltolják a személyiséget, az Embert. — A húszas években született mű lázadó indulata természetesen a polgári világrend ellen támadt, de *világlátása* nem avult el mára sem, noha a drótok, falak, irracionális szokások stb. elleni értelmes cselekvésnek megdőttek az esélyei. Az Etika Faj- és Léleknesesítő Rt. és változatainak hatalmából már lenne szabadulás, de — valljuk be — korunk és környezetünk még őriz és termel kötelezvényeket, melyek a korcsosító közhazugságok „illemét” alakítják.

Másfelől pedig: kényelemből és gyávaságból szívesen engedünk üres, formális megoldásoknak, birkamód követünk konvenciókat, melyeknek tartalmát rég megtagadtuk. — Az 1970 körüli amatőr-előadások felismerték, felismertették *Az óriáscsecsemő* általános, filozófikus igazságát (különösen a Paál István rendezte szegedi produkció), s éppen időtlenségével moralizáltak. Most a pécsi, „hivatásos” előadás megismételhetne volna ugyanezt előnyösebb feltételek között. Nem tette, nehezebb utat választott.

Anélkül, hogy a darab általánosítottóságát csökkentették volna, átvezették fél évszázadon: maivá, hazaivá konkretizálták. Mindenekelőtt az értelmezve-gondolkozva rendező főiskolás *Szikora János*, a nagyszerű szcenikát, valódi *világszínpadot* létrehozó kollektíva (*Kele Judit, Benyovszki István, Rajkay György, Orosz István*), az ezúttal meg nem nevezett, de jelenlétét sejtető dramaturg. A szöveget kanavásznak tekintették, kihúzgálva belőle a polgári világot egyértelműítő szálakat, megerősítve az aktualizálhatókat, beleszőve új, mai motívumokat; hűtlenül a szavakhoz és hűen a „vezérfonálhoz”, Déry művéhez. A szöveg munka aztán hézagmentesen összeépült egy szokatlanul gazdag, térben és mozgásokban kiterjedt audio-vizuális rendszerrel. Az életesemények szimultán folynak nyolc-tíz kockahelyiségben, hol feleselve, hol összetartva, hol csak paralell a központi cselekménnyel. Nem minden térrészlet bejátszása sikerült egyformán jól, néha néhol „valami izé” folyik, de a súlyponti helyeken megvalósul a játék összetett, értelmes rendje. (A tér áttekintésének nehézségeit a rosszul kiválasztott helyiség okozza; ez a produkció igazán nagyszínházi távlat után kiált.) Az életünket kordázó, kiüresedő-kiüresedett hagyományok, szokások, elvárások veszedelmei, illetve az értékek konvenciókká kopásának veszedelmei erős hangsúlyt kapnak Szikora János rendezésében. Utóbbiak valamivel kevesebbet. A jelenség mai és hazai árnyalatait is felrakja az összképre okosan merész megoldásokkal; ha némelyik kicsit megbicsaklik, annak a lehetséges hadarás kidolgozatlansága az oka. Ilyen körül mutatott enyhén provokatív formát a Himnusz-részlet, a nemzeti zászlós kuruc „kírohanása”. Ha pl. a Himnusz-aláfestés jól kijátszottan simul a szilveszteri mámor pillanataihoz, akkor kitűnő geg a felszínes, alkalmi nemzetieskedés ellen és nemzeti értékeink elsőkélyesítése ellen; de a két effektus csak „is” került szinkronba, mert a Himnusz első fele még Lajcsi családalapító aktusát zengte körül, és menthetetlenül blaszfémia jött létre. A többi nagy ária, a himnikus wagneri szárnyalás viszont az alpári és egyre alpárabb történetek körül valóban borzongatóan komisz csúfokodássá idézőjelesült. Semmiképp nem rónám föl a rendezőnek, hogy gondolatokat nemcsak ébresztgetett, hanem kikényszerített, sok kényelmetlen, ön- és közbirálatot kívánó gondolatot. (A túlzásoknak is ott a hibája, hogy a pozitív hatást fékezik, ellenindulatot gerjesztenek az értelmes gondolat szemből.) A rengeteg fölhasznált effektust Szikorának sikerült koherens egységben összefognia. A bőségből nem támadt zavar, annak ellenére, hogy egy-egy elem funkcionális eresztéke lötyögött. Így a nézőtérre beültetett bábuk mondanója pl. kevesebbet hoz az előadásnak, minthogy megérné a nézők — ellenséges vagy kíváncsiskodó — feszengését. A kitűnően megszerkesztett világszínpadon sodró Élet-játék gazdagsága bőven megérteti úgyis, hogy mi vagyunk ez az automatizáltan nyüzsgő, néha önmagunk után kapkodó vurstli-világ, aminek egyetlen humorú bemutatása a befejező panel-megoldás kiválóan színházszerű közlésével dühös jókedvre derít.

A színészi feladat ezúttal néhány allegorikus alak tömény töltésének a biztosítása. Kitűnően oldotta meg *Faludy László* (az Apát), *Dávid Kiss Ferenc* (Nikodemosz), *Pogány György* (az Óriáscsecsemőt) és *ifj. Kőmíves Sándor* (egy Kisembert).

Régen történt, hogy színházi élményem az előadáson csak elkezdődött, és időben távolodva, napok, hetek múlva tovább érlelődött, mélyült. Most megesezt.

Lorca ugyan a 20. század egyik klasszikusa, magyar színpadokon valójában csak egy drámája él, a *Bernarda Alba háza*. Gyakori megjelenésében mégsem merném kizárólag a nagy mű felismerését ünnepelni, bár a dráma rászolgál erre; igen valószínű, hogy színházainkra legalább akkora hatást gyakorol a benne kínálkozó nyolc női szerep praktikus vonzereje (közülük öt igazán jó szerep is!), a házi szereposztási gondok zavarából biztos kiút. Az is oka szokott lenni előadásának, ha egy-egy tragika-alkatú színésznőnek méltó szerepet kívánnak biztosítani. Erre Bernarda alakjának feudális paraszti gögből, vallási bigottságból összekövélt, zord szigora, lélekgyilkos zsarnoksága oly alkalmasnak látszik. Pedig a drámában nem Bernarda a legnagyobb színészi „jutalom”, ezt több előadás, másfél évtizeden belül két pécsi előadás tanúsága vitán felül igazolta. Martirio, Adéla és Poncia alakjai, viszonylatai jóval gazdagabb színészi lehetőségeket rejtnek. Bármilyen volt ezúttal a műsorválasztás oka, a közönségre csak az eredmény tartozik, s ez: egy ritkaszép, tiszta, érett előadás.

Ha már úgyis nőknél tartunk, hadd idézzem az irodalmi gondolkodónak sem utolsó Virginia Woolf kitűnő megállapítását a nagy művek „egységes látomás”-ának erejéről. „A mesterművek sikere nem hibátlanságukban rejlik — ami azt illeti, jó műben a legdurvább hibát is elnézzük —, hanem annak a látásmódnak a mérhetetlen meggyőző erejében, mely tökéletes ura egyedi távlatának” — írja. A gondolat tökéletesen ráillik Lorca művére és kivált mostani, pécsi előadására. A *Bernarda Alba házában* vannak hibái — pl. Magdaléna és Amélia alakjának drámai funkciótlanlansága — és alapos hibái vannak a pécsi előadásnak is. Érdekes módon nem mindig a darab hibáit követik, illetve azokat itt-ott a rendező, *Gali László* meg is szünteti, viszont máshol elkövet, eltűr hibát. A produkcióra mégsem ezek jellemzők, hanem a sarkított, nagy szenvedélyek összecsapásának lenyűgözően hitelen létköre.

Fel tudja idézni azt, ami tárgyi-személyi formában soha nem jelenik meg, mégis mindent meghatároz. A sokat emlegetett vakító, izzó spanyol nap sosem süt be a vaskos, fehérfalú házba, mégis bevilágít minden rejtett zugot, s akár az apollói fény: előhívja az igazságot minden látszat mögül. Már a dráma szituációjában ott világít, perzsel, pusztít. Az előadásban kistrészt azáltal, hogy az éles fekete-fehér kontrasztot ötletesen és nagy következetességgel mindvégig megtartja, nagyjából azonban úgy, hogy nincs egyetlen dialógusrészlet sem, ahol a rejtettre, rejtegetettre rá ne villanna a fény a kellő helyen, reagálások és para-reagálások mesteri szövetségében. Aztán — szüntelen jelen van az előadásban a színpadon sosem lépő Pepe el Romano, aki mindenképp valószínűsőbb. Elhangzik egy mondat (Bernardáról): „És nem tudja, mekkora erő egy férfi magányos nők között.” Gali mintha ezt a gondolatot választotta volna az előadás vezérmotívumául, s igazságon jól tette. Pepe úgy áll ott minden szó, sóhaj, tekintet mögött, mint a kinti éjszakában a hófehér csődör; gyönyörű, lírai szimbóluma a természetes szenvedélynek, melynek igézete, igája végigszánt az élettagadás karámbá terelt boldogtalankon. Az iménti mondatot a Szolgáló mondja, aki kívül áll a társadalmi ranggal megvert, nyomorított nők gyehennáján, s az élet elemi igazságairól többet tud náluk. Hasonlóan a másik cseléd, az öreg Poncia; így beszél róluk: „Csak nők, férfi nélkül, ennyi az egész. Ilyenkor még a saját vérükről is megfeledkeznek.” — Azáltal, hogy az előadásnak sikerül megteremtenie Bernarda házában a női lét evidenciájának létkörét, sikerül igazán meggyőzővé tennie a Bernarda képviselte tiltásoknak, merev erőszaknak, a kiüresült és embertelen szabályok uralmának pusztító, lélekmérgező bemutatását. Az önérdékű megkülönböztetéseken és diszkrimináción alapuló elnyomás általános ábrázolása azzal lett teljesen élettelivé, hogy nem csupán egy másik — noha vele ellentétben: igaz és emberi — elvet tagad, tör össze, hanem magának a létezésnek, a női-emberi létnek természeti törvényével kerül szembe. Bernarda győz, lányainak élete és lelke árán — ez a zsarnokság dija.

A konkrét mozzanatok és az általános jelentés összerímelését jól érvényesítő előadásnak nagy nagyszabású és egy tökéletesen érett alakítás ad biztos támaszt;

Miklósy Judit és *Labancz Borbálé*. Miklósy Martirioja magába sűríti a dráma minden lényeges viszonylatát, szinte egymaga képes megjeleníteni a többiek drámáját is. A fogcsikorgató sóvárgás, a teljesülhetetlen vágy kínjait, a dacot és fájdalmat, gyűlölködést és lealjasodást, mely tudatában marad a valódi értéknek. Nyomorék boldogtalansága Bernarda világában, házában szükségszerűen válik pusztító gonoszsággá úgy, hogy mindvégig áldozat is marad. Döbbenetes erejű Martirio ez, akire kétszeresen szükség van, ugyanis Bernarda meg nem hajló áldozatának, az öngyilkossá lévő Adélának alakítója, *Markovits Bori* híján maradt a szenvedély és lázadás erejének. Gyanakszunk, hogy művészi alkatától távol is áll ez a szféra (a *Trójai nők* Cassandrája hasonló emlékeket hagyott), pl. orgánumból teljesen hiányoznak a telt, sötétebb tónusok, s mintha maga is érezné, gesztusokban gyakran rájátszik arra, amit magatartásban, formátumban kifejezni nem tud. Merőben új, eredeti megoldással Galí a gesztusok szintjén kialakít egy lesbikus kapcsolatot Martirio és Amélia között, akit (*Vári Éva* igen jól megformálja) ezzel kiemeli a drámabeli arctalanságból, ugyanakkor Miklósy—Martirio lelki eltorzulásának alakításához további, adekvát lehetőséget ad. Azt is kiegyensúlyozza ez a Martirio, hogy Angustias drámailag oly fontos akciópontja *Sólyom Katalin* hangsúlytalan szerepfelfogásában elszürkül. Magdaléna viperanyelvét gyilkos-fullánkosan öltögeti *Petényi Ilona*, egyebet — funkció híján — nem tehet. A letarolt életek tragédiája mégsem csonka; Miklósy Judit művészete megjeleníti a maga teljességében. — *Labancz Borbála* Ponciája a régi cseléd helyzetében lehetséges árnyalatokat mutatja meg a kinzó kiszolgáltatottságtól, gyáva bosszúvágya tudatán át a jőzön fölényig. Sunyi alázata, cserfes bizalmaskodása, szájas gyűlölete, besúgni kész szolgasága egyaránt tükre a zsarnoki elnyomás embertorzító hatásának és a kisémmizettek jószimatú valóságismeretének. A lesütött szem mindig lát olyat, amit a fennhordott fej nem vesz észre (itt: nem is akar). Hangsúlyozott, közhelyes tenyeres-talpasságánál jóval fontosabb, hogy ennek a Ponciának története van; *Labancz Bori* érzékelteti, miként vált ilyenné a cselédi megtöretések leckéiben, ezáltal zsanervonásainak bizonyos távlatot ad. *Pásztor Erzsé* Bernardájának viszont nincs története. Az elvakult gögöt, alig-emberi keménységet, rendíthetlenséget *adottságként* hordozza — belső világ, háttér nélkül. Az eltipró, elnémitő erőt nem önmagából teremti meg — akár a jómód hivalgó vakmerőségéből, akár a kényszerű erény szigorából, akár asszonyorsora kompenzálásából — csupán a korbácsoló hang, rezzenetlen arc, merev derék- és fejtartás képviseli. Csak a látással törődő hatalma egyazon erélyű és színezetű, legyen szó a pletykás szomszédok kitiltásáról vagy Adéla „bünéről”. *Pásztor Erzsé* jelzi az elvont, zsarnoki törvényeket, melyeknek nevében parancsol, de nem formálja meg emberi — noha elembertelenedett — képviselőjüket. Az elfojtott vágyaktól megzavart eszű vénasszony, *Maria Josefa* jeleneteit *Takács Margit* szürrealisztikus tragikummal, remek stílusban oldotta meg.

A színpadképről, ritmusról, mozgásokról sok jót mondhatnánk még; de az eddigiekből nyilván kitűnik, hogy az előadásnak szépséghibái, sőt mélyebb repedései is akadnak. Miért van mégis „huzata” (ahogy metaforikusan mondhatnánk), vagy hogy Lorcánál maradjunk: duendéje? Mert van — és ezen múlik minden. — Említettem az izzóan hiteles légkört, ami az értelmetlen, zsarnoki tiltások és az ellenük feszülő, természetes erőik elemi ütközetében előáll. Nemcsak robbanás-kész szituációt teremt, hanem az élet-halál határhelyzet örvényét is rejti. „A duende... el sem jön, ha nem lát lehetőséget a halálra, ha nem tudja, hogy a halál ott ólálkodik a ház körül...”; „...szereti a meredély szélét, a sebet és azokat a helyeket, ahol a formák a látható kifejezésnél magasabbra törő megnyilatkozás vágyától hajtva egybeolvadnak” — írta Lorca a spanyol népi, tragikus múza természetéről. Művei ilyen helyeket, meredélyeket idéznek, a *Bernarda Alba háza* talán a legklasszikusabban. De a duende csak akkor „jön el” az előadáson is, ha valamiben, valamiképp sikerül manifesztálni „a látható kifejezésnél magasabbra törő megnyilatkozás vágyát”, ha mély és rejtett sebek szólalnak meg a szavakban, a szavak mögött, között, ha végső indulatok mozdítanak egy-egy köznapi gesztust, lépést,

ha mindent kockáztató erők néma harca feszül a forróság és éjszaka csendjében. Talán nem egészen egyenletesen, de az előadás nagy részében megvalósult ez; „fekete hangok” szóltak, a duende hírnökei.

Voltak már előadások, amelyek Bernarda zsarnoki erejét hangsúlyozták, mások az adélai lázadás tragikumát. Most olyat láttunk, mely Lorca sötét angyalát kívánta megidézni. Nagy művészi eredménynek vélem, hogy ez sikerült.

Ha a *Titus Andronicus* megírása után Shakespeare-t leszúrják egy kocsmai verekedésben, ami jeles pályatársával megtörtént, az azóta élt nemzedékek aligha találkoztak volna a nevével. A Titust legföljebb az angol irodalomtörténet kéziratára őrizné sok korabeli rémdráma társaságában. A darabot az életmű egésze tartotta fenn, szerzője jogán került az irodalmi halhatatlanságba. Színpadi halhatatlansága kevésbé mutatkozott; évszázadok alatt jóformán csak Angliában játszották, ott is nagy szünetekkel. Egy 20-as évekbeli feltámasztási kísérlete hangosan megbukott, míg kb. két évtizede Peter Brook sikerre vitte. Magyarországon még nem játszották, most a Pécsi Nemzeti Színház bemutatta.

A vérfagyasztás hideglelős bűvölete tartós igénynek látszik; mit tagadjuk, mindig volt és van olyan művészeti aljnövényzet, amit a krimi, a horror, a sárgaregény, a rémregény, rémfilm, rémdráma, rém-sci-fi jelent. Ennek is megvan a történetisége, az izgalmat, borzongást egyes korokban más és más jellegű borzalmak, félelmek, kegyetlenségek váltják ki. Az Erzsébet-kor rémdrámáiban véres, személyes kegyetlenségek, merények ígérték a közönséget, az összefüggésbe néha alig állított mézszárlások. Molnár G. Péter erre utaló remek megállapítása: „Ez a rémdráma fordulatszámigénye: mutass több halottat a konkurenciánál...” Nos, Shakespeare, aki indulása idején ott tanult, ahol érte, ebben is mester volt. Darabja első és utolsó harmadában a véres gyilkolás, asszonygyalázás, megcsönkítés olyan sorozatát teríti elénk, ami — ma! — nyugtalan, viszolygó kacajra ingerel. Kacajra, mert az érzéketlen, motiválatlan hentesmunka kisipari módszerein fölényesen „túl” vagyunk, ám viszolygunk, mert — ismét M. G. P.-t idézem: — „...ennek a mézszárlási mechanizmusnak lehet mondanivalója”, és ez megérinti az embert. Nem kevés része lehet benne annak, hogy a szöveg néhány erőteljes, költői fordulata, egy-egy jellemváz, az öncélúan is gerjesztett, brutális cselekmény néhol meglepően szilárd logikája s egy-két jelenetben a költőre valló lélekismeret, mégiscsak a későbbi (de alig későbbi!) mester varázslát villantja föl.

Sík Ferenc jó nyomon indult, mikor a darab rémségeinek áttételes eszmei lehetőségében hitt; ennek jegyében próbálta a „mészárlási mechanizmust” értelmező-kommentáló színi effektusokkal át-moralizálni és -politizálni. Eszközei nem választékosak, nem is túl eredetiek, de mindig attraktívák és hatásosak, az értelmezést jól megnyilvánítják. A darab elején és végén lezajló „császár-választások” hangsúlyosan ismétlődő menetrendje, üres eufóriája arra int, hogy a bosszú bosszút szül, a megtorlásoknak soha sincsen vége; az új császár békeszózatának zsarnoki elmennyörgése, közben a jámborka bohóc által eleregetett hófehér galambok dühös iróniával közlik, hogy a béke merő illúzió, s míg szólamaik hajtogatják, a világ vértől részegen mocskolja tovább magát. Az emberi megértés hiú remény, a bosszú vágya csillapíthatatlan: Lavínia meggyalázóinak kicsurgatott vérének egy vejdingben fogja fel, s a vérral telt edényt lemetélt kezének csontjai közé szorítva a betelt bosszú mámorával keringőzik ki a színről — a beethoveni Öröm-óda dallamára. A humánus remények véres kudarca ez. — Sík kitűnően komponált színpadi megoldásai ezekben a részekben csúcsoadnak ki. S közben? A szereplők derekasan, meglepő ötletességgel öldöszik egymást, mignem a darab középrészén (az előadásbeli első rész utolsó és a második rész kezdő harmadában), ahol az *Andronicus*-nemzetség letarolása már megtörtént, de viszontbosszúja még nem indult el, a bosszúdráma megkísérli, hogy valódi tragédiává mé-

lyüljön. Titus (*Györi Emil*), Lavinia (*Sír Kati*) eljátszanák a kifosztott, szenvedő hősokeket. De míg a mézárulás-mechanizmusban jól betöltik helyüket, eleven jellemekké nem formáltattak. Kivált Titus alakja ellentmondásos, homályos, a tragikus hős monumentális karakterének híjával. Szenvedései, sirámai, bölcselmei ezért hidegen hagynak, inkább fásasztnak. Sokkal megragadóbb a mór Aaron, az eltökélt gazember (*Dávid Kiss Ferenc*) apai érzelmeinek fellángolása és a tigrisgonosz Tamora (*Bókey Mária*) baljós, kihívó játéka a sorssal. Mindez alig múlik a színészeken, mert a megszokott értelmű játéknak itt igen kevés szerepe van. Az alakok helyiértéket töltenek be a darab szélesebb viszonyokat rögzítő képzetében, bennük a helyiérték fontos, nem a jellemárnyalás. Színészi kultúrára viszont szükség van, nehogy átélő túlzásba vagy bádogmerekv illusztrálásba csúszzonak. A főszereplők kitűnő mértéket tartottak, s részben a többiek is.

Oka kell legyen, hogy a *Titus Andronicus* miért nem lelta helyét a színpadon, míg ott a színész kifejező játéka uralkodott, s miért bizonyul előadható darabnak a „rendezői színház” számára. Ugyanígy: miért utasította el az illúziószínház, s miért fogadhatja be az abszurd színház. Valószínűleg azonos okokból. Ha eleven emberi viszonyok hitelességét és művészi tipikusságát keressük benne, amit karakteres alakok megjeleníthetnek — akkor reménytelen; akkor esztelen és elborzasztó vérfürdő. Ha azonban abszurdításait elvontan próbáljuk érteni, képzetében egy eszmei eredményt keresve, akkor alkalmas lehet korunkban is érvényes mondanivaló közlésére, amit képzetének kiemelő megszervezése, elrendezése manifesztálhat, vagyis a rendező műve. (A színészi megjelenítés előbb említett sajátosága szorosan ennek a következménye.) — Sik Ferenc előadásának mondanivalóját az emberiség helyzetéről, viszonyairól, kilátásairól már vázolni próbáltam. Nem állíthatom, hogy keserű végletességében magamévá tudom tenni, hogy elfogadom: mindez végzetszerű, tehát az ember elkerülhetetlen sorsa, hogy a megállíthatatlan bosszúmű fogaskerekei közt véresre darálódjon. Addig bizonyára így van, amíg képtelen az értelmi magatartás kollektív magatartássá fejlesztésére (aminek már látszanak perspektívái), s kritikus esetekben mindig indulatok, indulatai áldozatává válik. Alternatív felhang azonban nem csendült a pécsi előadásból, a bemutatott viszonylatok „örök” folytonosságára került a hangsúly.

Tudom, hogy a közönség ritkán jut el végső konklúzióig, inkább csak a látott jelenségekben szörnyülködik, sajnálkozik vagy értetlenkedik. A műsorfüzet orientáló írásai lennének hivatottak a mélyebb befogadást segíteni. De nem olyanok, amilyet most olvashattunk — név nélkül — az 1977/78/10. számban. Semmitmondó stílusfordulatokkal és könnyelműen dobáló terminológiájával nem terjeszti, inkább kuszálja az ismereteket. Szövegelemzésre terünk nem lévén, csupán megjegyzem, hogy amíg a cikk öblösen ismételteti a „differenciált látásmód”, a „dialektika” nélkülözhetetlenségét (elvben messzemenően egyetértek!), addig riasztó példákkal szolgál ezek félreértéséről. Pl. a szerző szerint „A Titusban felépül, kiteljesedik az ölések költészete, esztétikája (sőt, ennek fonákja is megjelenik). De az ölés kegyetlen, differenciálatlan, dialektika nélküli tett.” A második mondat szentigaz, és halálbiztosan cáfolja az előző állítását, ui. a dialektika nélküli jelenségnek nem lehet költészete, esztétikája — ezt tudni illenék —, amint az ölésnek mint ténynek soha nincs is. Sem a Titusban, sem a Hamletben, sem a mohácsi csatában, sem Auschwitzban, sem az olasz terroristák gyilkosságaiban. Ami a Titusban — s akárhány műben — az esztétikai hatás hordozója, az az emberi viszonyok megformált rendszere, ebben megjelenhet az ölés is, de esztétikája a megformált rendszernek van kizárólag. Más: a cikk szerint Tamora gyalázatos fiainak magatartásához „Ellenpontként pedig ott van Aaron, akinek gondolkozásából eltűnt a morál, hideg rosszindulat maradt, ha tetszik a dialektika groteszk és kegyetlen kifordítása.” Nem tetszik! Egyrészt, mert a morál- és dialektika-nélküliség Tamora fiait éppannyira jellemzi, Aaron nem ebben különbözik tőlük; másrészt a „dialektika... kifordításán” vagy tagadását érthetem, vagy azt az értetlen felfogását, mely szerint a dialektika arra jó, hogy bármit igazolni le-

hessen vele. Mint tudjuk, minden gazember szolgál öngazolással, ehhez nem kell a dialektika kifordítása speciálisan. (Az alakot pedig nem kellene ilyen ködös-filozofikusan „magyarázni”). A szöveg hemzsegő eszmei zavarait nem részletezem, ennyit azért tettem szóvá, mert ehhez az előadáshoz szükséges lett volna egy gondosabb kalauz, és meg is érdemelt volna méltóbbat.

A magyar színházművészetbe a *Titus Andronicus* bemutatója a hiányzó, az előadhatatlannak vélt Shakespeare-művet vezette be és — minden előítélet ellenére — elfogadtatta. Sik Ferenc merészsege igazolást nyert.



A belül építkező

*Homokvárat építenek a gyerekek, tele-
tűzdelik zöldággal, még sárgarépát is
illesztenek a lőrésekre. (Az az ágyu). Kis
kezüikkel ütik, püfölgetik a liliputi falakat (e
mindeneket építő-leromboló felnőttek
világában).*

*Egy orvosságos üveg
lámpaként világít; lila árnyék a fénye;
s ha „megját szotta” a Napot – ötükörségének is vége...*

Aztán

*a kimerültség csillagai lyuggatják
a homályt. Egyedül vagyok; és másnapos
ízekkel a számban: aprózom a nagyját
mindannak, ami történt s történni fog. –*

Tudom:

*az Ember tudatalatti birodalmában
sejtek mennybemenetele foszforeszkál;
és nincs halál, nincs; állandósított robbanás van,
hol kivirágzik a hamu s át- meg átjár
mindeneket a „Világeleji Szél”. – –*

*Igy építgetek én is; – az elnagyolt teremtés
munkát hagyott. –*

*Csak az a falra akasztott
vakrozsdás tükör
ne látott volna egyet-mást
ott abban az elipszilonosan fellocsolt
földes szobában,
ahonnan egykor kamaszként elindultam!*

Az otthoni ház padlásán

*Kórság eszi már ezt a tetőt is!
szarufáinak szuvas pora hull, deszkái
lógatják rothadó nyelvüket. (Villoni
kép.) Akad itt: akasztott légy; akasztott pók is.*

Rég-rég szőlő csüngött a hasas léceken
és cserép alatt lányhaj-fonatu dohány
árasztotta férfi-ing-illatát. –
S mindez emlékeimben csak „hadrál” részegen;

de visszahallom – akár a bűvő darazsak
a napraforgótányér-likacsú résekben
– tavaszt-nyarat –; mintha az időtlenben

táltos-parazsat ettem volna...! Egy lappadó zsák:
por-ősz; tolt-hátán-tolt s lyukon-lyuk... Azt hiszem: ebben
üthették agyon valamikor a mesebeli rókát.

Hegytetőről nézvést

az oszlopsor gyöngyvirág-fűzér volt rétek, szántóföldek tarka öltözékén;
a transzformátor meg zummogó érem a falu mellén.

Az inget púposító szélben egy szerelő – mint pettyes hátú katicabogár
ökörnyál-fonalak közt, szál virágon – lenge serénykedett a „könnyű” csiga-
sorral. Alatta segéd munkások, futkosó hangyák serege.

Távcsővel tűztünk nyomvonalat; s lóháton poroztunk hegytől-hegyig.
(Alattunk a teli kanca-bendő kortyant...)

Fekvő oszlopok, fekete gödrök – szalagon morzejelek – szelték át a ha-
tárt... Majd sugár-kötegével az alkony végig huzalozta a rétet, s világít
a tó. –

Valahol: szállt a kakukk fészkére...

Kollégám vállán egy (hernyóból lett) pillangó tapsolt szárnyaival.

OTTHON A VILÁGBAN

- Juhász Ferenc: Szerelmes hazatántorgás -

Juhász Ferenc új verseskönyvének borítóját rokoni ajándék díszíti: Jani bácsi emlékéül festett képének másolata. Mi van a képen? Szelid táj, zöld domboldal, öreg vízimalom, a háttérben bíborvörös erdő sötétlik. Vajon csupán a rokoni kegyelet és a parasztfestők naiv romantikája iránt megnövekedett érdeklődés helyeztette a borítóra az ajándékba kapott festmény másolatát? Aki végigtekint a Juhász Ferenc-köteteket burkoló grafikai műveken, s tudja azt is, hogy a költő milyen szeretettel gondolja könyveinek külső megjelenését, ennél többet kell, hogy lásson a borítókép megválasztásában. Juhász Ferenc költészetéről, e költészet belső történetéről, alakulásairól sokmindent elárulnak a könyveit burkoló képek, másolatok. *A Harc a fehér báránnyal* annak idején Csernus Tibor ősvilági vagy kozmikus formákat sejtető grafikájának burkában jelent meg, a *Virágzó világtát* Hantai Simon mitológikus sejtelmű festménye, *A Szent Tűzözön regéit* Hajnal Gabriella vörösben és kékben pompázó gobelin-terve fogta körül, az *Anyám* borítóján megbarnult régi családi fotográfiák foglaltak helyet, *A halottak királyát* pedig Ferenczy Károly zöldesen aranyló „Háromkirályok” című művének másolata burkolta. Valamennyi borítólap (ne szóljunk most a továbbiakról) a költői mondanó lényegére utalt: a kötetbe foglalt költői mű mitológikus világát fejezte ki.

Ez történik a *Szerelmes hazatántorgás* esetében is: a naiv és romantikus parasztfestménynek ismét az „első jelzés” szerepe jutott abban a magasabb művészi struktúrában, amit Juhász Ferenc (általában Baudelaire óta a modern költő) kezén a *verseskötet* jelent. Első jelzés, bevezetés a bevezetés előtt, amely a képi formák: a színek és vonalak „nyelvén” tesz tanúságot arról a mindent átható költői szenvedélyről és gondolatról, amely azután a szövegekben ölt alakot. Ezúttal: a hazatérésről és otthonosságról, a „szerelmes hazatántorgásról”, a költő találkozásáról azzal a tájjal és emberi közösséggel, amelyből vétetett. A borítóra nyomtatott festmény népi naivitása, valamint a kép létrehozójának és a költőnek személyes: rokoni kapcsolata kétszeresen is a hazatérés benső óhajára és megtalált örömeire utal. Vajon Juhász Ferenc, annyi magányos bolyongás után, bejárván a kozmikus lét ismeretlen tájait és az emberi történelem tragikus mélységeit, valóban hazaérkezett volna a biai táj szelid lankáira, a faluvégi kertbe, ahol a csillagpázsiton heverve a könyvekkel s a csillagokkal ismerkedett?

Akkor, a gyermekkor nagy világfelfedező csodái után, szinte szöges övvé, valóságos kolostori „ciliciummá” vált számára a szűk biai láthatár. Ifjúságának tudásra szomjas szellemével kitörni akart a rideg határok közül, fővárosi iskolába, majd gyárba járt, legszebb perceit budapesti könyvtárakban és antikváriumokban töltötte, szívét talán még fogta a szülőföld, a falu, eszméletét, képzeletét azonban már a nagyváros igézte meg. Mi várt volna rá, ha Bián marad? Boldogtalanság, megaláztatás, talán szerény hivatal a községházán, és küzdelem a maga kiülbanni akaró erejével, fellángoló látomásaival. „Én — olvasom vallomásos emlékezését ifjúságának forradalmaira — mindig kiválni akartam, mindig el akartam jönni, nem a faluból és nem a falutól, de más akartam lenni, mint amire születésem, és a szülői elképzelés eleve rendeltetett. Ennek a mássá-lenni-akarásnak a híre természetesen el is terjedt a faluban. Ezért egész gyerekkoromban, kamaskoromban és legénykoromban rendkívül sok és nagy megaláztatás ért az emberektől, az ott-élőktől. Nem akarok példálózni. Nagyon sokat jártam Bián kö-

művesmunkára, napszámba, különböző emberekhez, gazdákhöz, a nagybirtokra. E munkában, munkahelyeken a megaláztatás különböző és mégis ugyanazon formái érték. Nyilvánvalóan ezek fölhalmozódása és a kiválni-akarás ellenzése volt az, ami bennem ilyen erős ellenszenvvé, ilyen dacos nem-rokonszenvvé nőtt! El kellett hagynia a tájat, ahol született, a falut, amelyet mindinkább mostohájának érzett. *Saját* sorsot kellett választania, ha a választás: a kiválás és új elhelyezkedés sebeket tartogatott is számára. Vállalnia kellett a küzdelmet, a magányt, az esetleges vereségeket, hiszen önmagát akarta megteremteni. A „szarvassá változott fiúnak” nehéz sors rendeltetett, de a saját sorsa, amelyet nem volt szabad, nem is tudott elárulni: el kellett szakadnia az övétől, hogy világgá kiált-hassa üzenetüket, az élők és a történelem mélyébe süllyedt nemzedékek üzenetét.

Az önteremtés nehéz felelősségében és gyötrelmes küzdelmeiben született meg Juhász Ferenc költészete. Versei szüntelenül tanúságot tesznek mind a felelősségtudatról, mind a küzdelmekről, Juhász Ferenc költészetének története úgy is leírható lenne, mint egy nagyszabású művészi szabadságharc története. Ma már: a költő ötvenedik születésnapján nem könnyű számot vetni ennek az önteremtésnek és szabadságharcnak az emberi és költői eredményeivel. Hiszen Juhász azóta a magyar líra egyik legjelentékenyebb (és talán legtöbbet vitatott) alkotójává vált, költészete egész világot hozott létre; világot, amely nemcsak eleven tükre a valóságnak, mindenségnek és történelemnek, hanem maga is valóság, mindenség és történelem. Van abban valami lenyűgöző és ámulatot keltő, hogy egy kicsiny nemzet, amely történelmi sorsának egyik legnagyobb fordulatát élte át, s e fordulat során nem egyszer létének legmélyebb válságaiba és tragédiáiba zuhant, költői által mégis mind nagyobb hódításokat szerezhettek. Birtokába vehette a kor érvényes világméretű és világmagyarazató, akár a természet, akár a társadalom megismerésére vonatkozó is ez a kép, teljesebben ismerhette meg a maga sorsát, múltjának alakulását, feladatait és lehetőségeit. Ebben a világnagy hódításban Juhász Ferencnek is hatalmas szerep és felelősség jutott. *A tékozló ország*, a *Virágok hatalma*, *A tenyészet országa*, a *Harc a fehér báránnyal*, *A Szent Tűzőzön regéi*, az *Anyám*, *A halottak királya*: sorra ennek a hódításnak az állomásai és győzelmei. A faluszéli házból érkező-kitörő fiatal költőnek népmesei sors adatott; a hét évszázados magyar költészet és a modern világlíra egyik nagyszerű tüneményét: önálló és öntörvényű költői „kozmoszát” teremtette meg.

A történelemben és a világmindenségben járó költőnek mindemellett biztos támaszra volt szüksége: támaszra, amelynek hátát nekivetheti. S minél messzebbre hatolt az emberi vagy a kozmikus létezés birodalmában, annál inkább szüksége volt valami határozott, mondhatnók: „archimédészi” pontra, ahová szüntelen visszatérhet: megpihenni, erőt gyűjteni, ahol biztosan tud megállni annyi történelmi és eszmei vihar között. A költőnek is otthonra van szüksége, ha tetszik, védelmező menedékre, még akkor is, ha a mindenségben találja meg képzeletének valódi kiindulását és bázisát. Juhász Ferenctől kivált idegen az otthontalanság: az „átkozott költő”, az „önpusztító költő” szerepe. „Van a magyar költészetben — mondja — egy nagyon régen élő, nagyon virágzó és nagyon burjánzó, vad betegségekkel burjánzó téveszme, vagy téveseszme (...), amely azt súgja sziszegve szívünkbe, azt hiteti el eszmélő agyunkkal, vagy azt akarja elhíttetni sokszor elárvult szívünkkel, hogy az igazi magyar költő az önsorsrontás vitéze, bajnoka, hogy az igazi magyar költő az önsorsrontás *létformáival* tudja csak megvalósítani önmagát. Én ezt nem hiszem, nem akarom, nem tudom és nem fogom elhinni, hiszen a világ más népeinek és nyelveinek költői és költészetei ennek az ellenkezőjét teljes erővel és hatalmas teremtő hittel és fenséggel bebizonyították. (...) Igen, fenséggel mondhatom, hogy az emberi kiteljesedés és a költői kiteljesedés tűzforrása nem a költő személyes létének, eszméleti létének, fizikai létének korai lerombolása, leromboltsága, vagy önmaga elpusztítása! Nem hiszek ebben! Azt hiszem, hogy sorsunkat akkor teljesítjük be mi magyar költők igazán, te, én, kortársaink, ha életünket teljesen élve és bőséggel használva, a teljes életidőt is élve dolgozunk, (...) ameddig a természetes halál a földre nem kér min-

ket." A teljes élet, a költői kiteljesedés vágya kívánja meg azt, hogy az alkotó embernek igazán otthona legyen. Ebben a vágyban Juhász Ferencnek a magyar irodalom nagy otthonkeresői és -teremtői: Németh László, Tamási Aron, Illyés Gyula voltak személyes ösztönzői, mesterei.

Nemcsak a mindenségben talált menedékre, és nemcsak a nyelvben, a versben teremtette meg a maga otthonát. A *Szárnyas csikó*, A *Sánta család* és az *Apám* egykori fiatal énekes csonttörő személyes és közösségi válságokon küzdötte át magát, mégis meg tudta őrizni ifjúságának otthonteremtő vágyát, boldogságszerző képességét, szívének derűs kedvét, amely időnként átsütött a legfelelőbb sorslátomásokon is. A *tékozló ország* sötét történelmi tablójából virágos színekkel ütnek ki a győzelemre készülődő temesvári paraszttábor vigasságának képei. A *Gyermekdalok* távoli emlékfoszlányaiban, daltöredékeiben az egyszerű és természetes emberi élet elemi derűje csillog. Az *Anyám* a szülői otthon teremtő békéjének állít költői emléket. És még A *halottak királyának* nemzeti tragédiáktól terhes látomásaiban is megvillan a történelmi jóvátétel és a közösségi otthonteremtés reménye. A nagy költői eposzokban Juhász nemcsak az emberiség és a magyarság jövőjéről sorsával vetett számot, és nemcsak a nagy történelmi válságokban megrendült emberi hit épségéért küzdött meg; az otthonosságért: a maga személyes otthonra találása és távlatosabb módon a magyarság és az emberiség otthonra találása érdekében is szót emelt. Hogy az országban, a nagyvilágban, egyáltalán: a létben lehetőleg mindenki otthon és biztonságban érezze magát.

Az otthonkeresés és -teremtés elemi emberi igénye szövi át a *Szerelmes hazatántorgás* költeményeit, prózaverseit és nyilatkozatait is. Megnyilvánul ez az igény abban a benső örömben, amellyel Juhász saját „műhelyének”: írószobájának rendjéről beszél. Megnyilvánul abban a szüntelen törődésben, amelyet barátok: művésztársak és fiatalok iránt tanúsít, midőn nem utasít vissza egyetlen felkérést sem, hogy előszóval, bevezetéssel bátorítsa és vezesse sikerre mások munkálkodását, vállalkozását, igyekezetét. Megnyilvánul a *Mátrai bolondozásokban*, a tréfas verses (képverses) üzenetekben, amelyeket családjának küldött, felemelvén fejét a nagy munkából, meglazítván egy-egy pillanatra az eposzírás kívánta szörnyű fegyelmét. És megnyilvánul a szüntelen gondban, amellyel a parányi és törekeny sziget: a családi otthon sorsát kíséri figyelemmel. Az otthonét, amelyet, volt idő, szinte magukkal sodortak a tragikus események, szinte letarolt a hirtelen, mégsem váratlanul érkezett halál.

Juhász Ferenc költészetét jóideje szüntelen a halál veszi körül. A történelem pusztító erőszakossága mellett a személyes veszteségek rettenő sorsa. Mestereket és barátokat kellett elveszítene: Tamási Áront, Kis Ferencet, Németh Lászlót, Veres Pétert, Simon Istvánt, Szabó Istvánt, Kondor Bélát, Latinovits Zoltánt, s mióta új könyvét lezárta, Kormos Istvánt, majd Nagy Lászlót, aki ifjúságának és költői sorsának ikercsillag módjára társa volt. S közben elveszítette, minden pusztító végzetnél rettenesebben, feleségét is, aki egy régi önéletrajzi vallomása szerint „csodálatos gyerek-lány”-ként került az életébe, s akivel azután huszonnégy esztendő telt együtt szövetségben és szerelemben, életének küzdelmes nagy évtizedeit. Ez a veszteség: az égető hiány, a lélek szüntelen önvizsgálata, a sors vállalása, a gyász és az átok azóta szinte meghatározza költészetét. Ennek a költészetnek a belső tüzeit, hegyomlásait, áradó indulatait, akár szavait és gondolatmenetét, A *megváltó aranykard* című kötet egy esztendővel az 1972-es tragédia után már versebe foglalta a fájdalmat és az iszonyatot. Ebből a fájdalomból és iszonyatból születtek a *Szerelmes hazatántorgás* lávaként ömlő, vallomásos prózaversei: a *Tűzvész-idő* és *Az Isten-szárnyverés égő cserepei*, vagy fájdalomba kövült verses sírfeliratai: a *Juhász Ferencné Szeverényi Erzsébet*, a *Gyermekdal-kitaláló 1973-ból*, a *Gyűrődés-éjszaka* és a *Négy faj*. Végül (a költő szavai szerint is) kemény, konok és kegyetlen kettős rekviem: a *Latinovits Zoltán koporsója kívül-belül teleírva, mint az egyiptomi múmia-bábok*, amely bizonyára a magyar költészet legmegrendítőbb halotti siratói közé tartozik. Halotti sirató, amelynek ma-

gasan lobogó indulata már-már átég a szavakon, a képeken, a grammatikán, egy-szersmind lánggra lobbantja a halál ellen lázadó haragot.

A költőt és a verset pusztulás veszi körül, szívét szüntelen a halál ostromolja, s ő mégis lázad ellene, konokul és kérlelhetetlenül. Mintha kérdésekkel célozná meg a halált, hogy végre, egyszer övé legyen a győzelem. „Miért kell meghal-nunk? — hangzik a kérdés. — Ezt üvöltözöm, ordítózom, jajgatom és sírom két évtizede már! Miért kell meghalunk? Tudom a törvényt, törvényét a halandó-ságnak, halandóságunk szent kegyetlen *törékeny* törvényét tudom, fölismertem és ismerem a törvényt, az elmúlás rettenetének törvény-tisztaságát, és el is foga-dom büszkén a törvényt, dacos és büszke ember-szívvvel, konok és tiszta ember-elmével, megértem a törvényt *létem* (embertelenséggel, átokkal, gyönyörrel, szere-lemmel és teremtéssel burjánzó, ágazó, irtózó és hömpölygő) *halandóság-embertuda-tával*, teremtő tékozlásom csillagtűz erkölcsiségének, ember-álm-átok erkölcsének eszmélkedő tisztasága kegyetlenségével. És mégis: miért kell meghalunk? Meghal-nunk miért kell?” S minél jobban árad a pusztulás, minél szorongatóbb a halál ha-talma, annál jobban ragaszkodik az élet természetes rendjéhez, az élet elemi érde-keihez és értékeihez. Juhász Ferenc, mint annyiszor, most is a halállal viaskodik, s mint mindig, most sem adja meg magát. Költészete nem válik „halálköltészetté”, nincs számára idegenebb, mint az az okos belenyugvás és megalkuvás, amit a „ha-láltáncok” régi hagyománya kínál orvosságul azoknak, akik szorongó szívvel lesik a pusztulást. Most is fellázad a halál ellen, lázadnia kell, a lázadás éppolyan benső: szellemi és erkölcsi kényszert jelent, mint három évtizede a kiválás, a kitérés. „Elég volt! — hirdeti a romantikus lázadás nagy költőjére: Vörösmarty Mihályra hivat-kozva. — Elég! Mert akármilyen hullám: hinni kell! Mert akármilyen iszonyat: hinni kell. Mert akármilyen rettenet: hinni kell! Mert akármilyen halál: hinni kell! És ez a hit (ha őszén, ha bénán, ha motyogva, ha dadogván hebegve is!) nem romantika! Mert ez a hit: a lét jövője! Élet! Mert ez a romantika: az élethit dacos himnusza az ember-séges emberiség-jövőért!”

Új verseskönyvébe őket foglalta Juhász: „az élethit dacos himnuszeit” és nem halálhimnuszokat, hiszen még azokban a versekben, amelyekben övéinek: barátai-ismerem a törvényt, az elmúlás rettenetének törvényét-tisztaságát, és el is foga-nak és asszonyának haláláról adott számot, még ezekben a versekben is átút az élet reménye a vérszö képeken. És bizonyára az élet reményét igazolja és képviseli az az újólagos vágy is, amely a szülőföldhöz vonzza Juhász Ferenc szívét és emlékeze-tét. Az otthonra találás mélyről fakadó igénye ezúttal szülőfalujába vezérli, így lesz az új verseskönyv valóban „szerelmes hazatántorgás”, vagy amint Tamási Áron mondotta volt, „séta a bölcsőhely körül”. A történelemmel, világmindenséggel, emberi létezéssel és halállal szembenéző s számot vető költő végül a gyermekkori táj és kert emlékeihez tér vissza, hogy ebben a múltidejű világban (és jelenidejű örökösében) is megkeresse — megtalálja a maga otthonát. Felidézi a szülőfalu vi-lágát, a szülőház egykori környezetét, amelyet egykor belső kényszertől és tör-ténelmi hívástól vezérelve elhagyott. Váratlan erővel tör fel szívében a kívánság, hogy viszontlássza a szülőfalut, a régi házakat, kerteket, embereket. „Szerelmes hazatántorgásom — tesz vallomást — boldog *visszavágyódás*, józan boldog tán-torgás hazafelé, Biára, ahol születtem, porlékony és zöld pikkelyekkel benőtt Óriás Haltest szülőfalumba, akinek elátkozott gyomrában éltem, szörcsögve-ful-dokolva kiszíva az olajos, zsíros, mirigyes, váladékos, savas *gyomortartalomból* a levegőt, mint magzat, ahogy a magzat-burok forró vizében lélegzik lebegvén kuporogva.”

Gondolatban, majd mind gyakrabban valóságosan is, visszatér a szülőfaluba, felkeresi gyermekévéinek régi színtereit: az elvadult kertet, a tóparti rétet, a csen-des falusi temetőt. Különösen ez utóbbinál időz sokat, mintha a szülőföld felfe-dezéséhez, mint a teljesebb élethez a klasszikus mitológiában, Hádeszen át ve-zetne út. „Ott van az én emberségem múltja — olvasom —, ott a biai katolikus temetőben. Ott vannak mind az elrohadtak, a régen-elrohadtak, s a rohadozni-kezdők, mind tenyésznek abban a sárga, sárga földben, akiket szerettem...”

Valóságos költői mitológiába foglalja a szülőföldet és a gyermekkort, e személyes értelmű mítoszból költői eszméletének forrásvidéke bontakozik ki arany fényben, a valóságos kép lírai és mitológikus transzformációjában, amely „megemeli”: példázatos értelművé avatja az életrajzi és szociográfikus tényeket. Ez a személyes gyermekkor- és szülőfalu-mitosz kap kifejezést a *Szerelmes hazatántorgás* című prózaversben: a biai temető, a cigánytelep, a tóparton erjedező növényi halmazok leírásában és felidézésében, amely szurrealisztikus, mégis valóságos képét adja egy elsodort, már csak az emlékezetben élő világnak és környezetnek. Juhász Ferenc visszatér a földre, ahonnan elindult egykor, számot vet halottaival s számot vet szülőfalujának halottaival. Ez a számvetés lehet a hazatérés, a „szerelmes hazatántorgás” sikerének is záloga. Mert, ahogy a költő maga vallja: „A holtaknak áldassék emléke, az élőknek adassék halálig-tiszta Jelenidő!” A *Szerelmes hazatántorgás* ezt a Jelenidőt keresi.



FÜST MILÁN LÍRÁJA, MINT AZ EZEREGYÉJSZAKA UTÓHANGJA

Legkitűnőbb nemzedéktársai közül kerültek ki első méltatói, de a hangadó s különben mindig megbízható kritikus, Schöpflin, irodalomtörténetében a furcsa ritkaságnak kijáró egyetlen, óvatos oldalt szentel neki, és Babits is csak akkor ejt róla egy mondatot, amikor Graggel antológiájából hiányolja, ám ez az elismerés inkább bebalzsamozás. A nagy kortársak dicsérete is vagy egymást érvényteleníti vagy önellentmondó. Karinthy nevezi először objektív művésznek, viszont Halász Gábor korai líráját „tristiá”-nak, a későbbit a kezdet palinódiájának olvassa. Komlós Aladár középkori, de „vallástalan” költő szerepjátszását látta lírájában, Bóka épp vele pörölve „a magyar tájban és társadalomban” gyökerező művészetét magasztalta. Benső barátja, Kosztolányi komornak, búsnak és idegesnek hirdeti, Nagy Zoltán irodalmunkban szokatlan groteszk látását hangsúlyozza. Kosztolányi először a magyar szabad vers megteremtőjét ünnepli benne, majd a szabad vers divata idején „régii frissességükkel” ható ritmusairól beszél, végül a „lehető legkötöttebbek”-nek mondja verseit. Az egyaránt érvényesnek látszó, de egymással ellentétes ítéletek tisztázására olyan „genetikus kritika” ígérkezik legalkalmasabbnak, melyet még a fiatal Babits kísérelt meg. Eszerint a költőt akkor értjük meg hiven, ha csakugyan „hazájába megyünk”: képzeatinek fogantatását, születését és lírai szerepüket követjük nyomon. Így világosodhatnak meg művészi világtrendjének belső törvényei.

A VARIÁNSOK: AZ IGAZI FÜST MILÁN FELE

Bori Imre szerint csak „*Az elmúlás kórusa* (1921) adja teljes értékűen” líráját; korábban Halász hasonlóan s még élesebben fogalmazott. K. Havas Géza viszont azt vallotta, „hangja nem változik a kor változásaival”, és újabban Bányai János szerint is „költészetében alig van értelme az idő folytonosságát figyelni.”

Füst csakugyan nem fejlődik fordulatok árán, mint Szabó Lőrinc, de még annyira sem, mint József Attila vagy akár Ady, Babits. Nem lineárisan, az időben bontakozik ki, hanem úgy, mint pl. Flaubert, akiben a realista küzdött a romantikussal: *Bovaryné* után a *Salammbot* írta, *Az érzelmek iskoláját* követően a *Szent Antal megkísértését*. Füst lírájában kezdetől két stíluseszmény felelt egymással, de igazi költészetét csak az egyikből vonatkoztatjuk el. Eleinte kis számú, rímes és karcsúbb sortipusú verseiben külön is áldozott az elkésett hazai romantika, sőt almanach-líra izlésének. (*A teli hold, Gyászdal.*) Két húron hangolt, de összhangjukat nemsokára megteremtette, bár rosszabbik alkotó Énje olykor később is megévesztette. (*Madrigál, Motetta*).

Tudjuk, több versét ismételtelen átdolgozta, s az átírás néha teljes motívumokat érintett, szemléletének módosulásáról tanúskodott. Az a Füst Milán, aki a Nyugatban közreadta első verseit, nem azonos a *Változtatnod nem lehet* (1914) költőjével. Első, valódi fejlődési mozzanata ekkor figyelhető meg. Füst annyira megtagadta pályakezdését, hogy több érdekes versét se gyűjtötte soha kötetbe, pl. a remekei közé illő *Az elhagyott vadászt* vagy a fűszeres *Karnevált* az 1913. évfolyamból.

Mindenesetre a színtre lépő poétában nem ismerhető föl prófétikusan zengő, monumentális lírája. *Sötét felhők és sötétlő lombok. / Ligetekben járok, néma alko-*

nyat van. / *Vajon társtalanul mért bolyongok?* — siránkozik a Szétforgácsolt erőkbén. (1909. jan. 16.) A variánsok tanúsága szerint ennek a világfájdalomnak a gu-bójából tudatosan tört ki. „Mi, — én s a vén várrom itt maradunk s fáj vágyó szívünknek e játék. / Mi nem mehetünk: lekötve, igazva az életünk őrzik”: ezeket a Nyugat-beli dekadens sorokat látomássá nőtteti és mitikus távlatot sejtet: *Mi nem mehetünk: kőből van a lábunk s az életünk őrzik.* (*Hajó megy el.*) Utóbb *Messzi fény* címen helyette ezt a vizionárius kinyilatkoztatást olvashattuk: *Elmúlt a nap. És minden dicsősége, mint a jeladás / A nyugodt láthatáron áll. És hirdeti, hogy nincs megújulás...* A *Notturmo* 1909-ben így végződött: „Nézd, így elhagyottan a szívemet kitépem s a tenyeremre elébe teszem... / Most, most, most meghalnék érted... / De jön a reggel, a gond s elhalványul a képed...” A szenvedő és magamutogató szöveg én-központú szavalata ugyan szintén erőtlen nyelvi, de látatásból jelenetű keményedett: *S mire virrad, éji félelmeit feledé: nem gondol senki ezen, / S hogy mi történt az éjjel, kérdeni szeretőjét egy se meri, / Csak nézi bámészan, hogy az ablakokat most is ólmos eső veri.* Még a biedermeier hangulatú sorvégi összecsengés is (érted — képed) szerencsésen alakult ragrímme, mert így a lelki és a természeti jelenség panteisztikus párhuzamát sugallja. Ezután *Oh, nincs vigasz...* címen a már talányos szimbolikájú látomány végleges szövege merőben más megfogalmazásban a végzet egyetemes, jelzőtlen bölcsességét közli: *És nincs vigasz, oh rég tudom. Mert mindennek, mi él, / A sorsa meg van írva, el kell múltnia. / Oh hol vagytok hát, kik szeretettek? / Mert elmennék, de nincs hova...* Nem Füst legjobb költői leleménye, de még elgondolkodtatóbb, hogy ez a változat már nem befejezés, minthogy a költő versét továbbírta. Első kötete után igyekszik elfeledtetni olvasóival az *Egy úri hölgyhöz* facsaró szívhangjait („Hölgy nem látsz te többé engemet”), akárcsak az egyébként kitűnő kezdetű óda, *Egy hegedűművészhez!* szövegét árnyalatlan jajveszékelései miatt: „Mért is teremtettél engemet? / Uram, az én életem hiábavaló! Egy görcsös keserűség, / Egy faldoklás az egész!” Füst meg első igazi, személyfölöttien epikus fantasztikumú látomásainak fűzéré, az *Objektív kórust* is (1910) érdesítette, expresszivebbé tette. *A nő dicsérete* először így kezdődött: „Ó játékos ujjaid, finom szíved: picinyke serleg, / Ó lány ágyékok s langyos, édes, leglágabb hasad, / Ó fénylő fogaid: lány olvadó száj csiszolt édes műszere, / S finom ereid: kék felejthetetlen himzés drága testeden.” Kirostálja a kellemkedő szókinccset, az öncélúan szép, díszítő erotikát: „... Ó finom szíved képzeletem könnyű serlege, / Ó lány ágyékok, álmatag vidék! és kies-ékes, leglágabb hasad, / Ó fogaidnak fényes bujdosása lány és olvadó száj rejtekén / És ereidnek kék futása tested habteher terén. A kék ereknek, mint himzésnek a képét kár volt elejteni, de az új, szemléltető szándék világos: az erotikus motívum most már léthelyzet antropomorf kifejezésévé hatalmasodott. A *Kívánság* befejezésének átköltése kiváltképpen beszédes. „Sima, szép kabáton s bőrömön és lány fehérműben / Megfürdő síkos testemen nem lesz majd földi pornak / Semmi semmi csúf nyoma. S ó mért kell élnem így / S érzem: az életem s minden napom hogy hig mocsár / S irtóznom tőle úgy, miként ha viszkető, hideg mocsárba esném?!” Ezt a dekadens dolorizmust gyökerestül kigyomláta: *Mindéig vasárnap lesz már mindegyik napom?! / Bársonykalapba' lépdelek, tollam tülem mögött / S az ajkamon önhitt mosoly, — ez egyszer végre megnézem a tornyokat...* stb. Az új befejezés Füst Milánja kosztümös önmagát távlatok elé képzeli. A lényegbe vágó különbség mégis abban áll, hogy szecessziós önkínzását a teremtő képzelet rajzai váltják föl.

Füst a századelő gyermeke. Indulásakor gyötrelmes és epekedő, szecessziós alanyisága háborog, de sorain hamar átüt a monumentális látomás szemlélete, melylyel költői egyéniségét ma elsősorban azonosítjuk. A variánsok bizonyítják, igazi stílusa a tízes évektől tudatosodott benne. Két pólus vonzásában írt, de nem bizonyos, hogy a kettő ellentétes irányban hatott. Az egyik pólus Osvát, a „halálos barát”. Osvát már 1899-ben Endrődi Sándor elé saját eszményeként a vívódó, tépelődő Ént állítja, megvalósítandó például: a „költői küzdelmet a költői léter”. A naturalizmuson felnőtt és rajta túlnőtt kritikus Hauptmann már szimbolikájáért és misztériumáért magasztalja, a „temperamentumot” a természet rovására. Az első verseit

író húszéves Füst is hasonlóképp elmélkedik naplójában: „A misztérium mindig nagyobb tiszteletet is gerjeszt, mint a könnyen érzékelhető tény.” Ez a szecesszió izlésformája, a személyesből formál ismeretlent. De miként a Nyugat legjobb alkotóit, Osvátot is igézi az összefoglaló szemléletforma eszménye. Mérlegén „a szemlélet- és erkölcs-hijas” naturalizmus túl könnyű, elégtelen, és az „impresziók gazdagságban elmerülő” írók (*Motivumok*) torzók. Nincs bizonyíték arra, hogy ő vezette Füstöt „a kozmikus erők” (Karinthy), a groteszk fantázia és komplikált szerkezetű nyelv (Nagy Zoltán), az „objektív líra” (Kosztolányi) konkrét mintájának forrásához. Füst költői világmépe nek szervez fantasztikumuma és szózatoss kinyilatkoztatásai mögött azonban föltétlenül megragadható modell rejlik.

Mindenesetre bizonyos, hogy költői szemléletének kimutatható lényegkeresése, magatartásának és dikciójának drámaisága nem rokontalan jelenség a Nyugat hőskorában. Az a végső fordulat, amit Babits sejtett meg a kései Ady lírájában, az életet már korábban drámának tekintő fölfogásában gyökerezik, mint ahogy az Én expresszív kivetítése a világra Babits fogarasi verseiben is megjelenik, *staccato* dikciója pedig (*Haza a Telepre*) az avant-garde olyan előzménye, melynek elhárításában rokona Füst lírája is. Azok a bizonyos képzetek mégis mindkettejüktől eltérően egyéni látásmódhoz vezetnek, és líráját verstárgyak rendszere helyett gazdagságában is homogén vízió képsorának mutatják.

A „BARÁTSÁGOS SZELLEMEK” IHLETFORRÁSA

Vallástalan középkori költő: Kosztolányi viszont ókori képeit és tájait emlegeti, s újabban Bányai Jánosban ébredt kétség, mondván: „Középkori költő aligha lehet vallástalan.”

Füst költészetének különösségében is egységes, azonos öntésű epikumuma indíthat arra, hogy motivumai és képzetei, sőt színterei és figurái alapján kutassuk szemléletének kialakulását és valódi természetét. Első kötetének néhány valóságos földrajzi utalása arra int, hogy képzeteinek színterét a térképen pontosan megjelöljük. *Perzsiába megyek, avagy másüvé, messzi vidékre*: „ilyet álmodik” egy ősi éjjel (*Nyilas-hava*) *Mekka felé* poroszkáló zarándokokat idéz meg egy ódája, *Arméniáról*, azaz Örményországról ír szimbolikus helyi színek benyomását keltő tájbeszédet, és azért jajong, mert *Indiában a városokra ráfekszik az éj s a pestis... (Szüretelők dala)*. Ez a geográfia egyértelműen a Közel-Keletre, ill. Elő-Ázsiára utal. Két versben az Alpések, valamint Afrika említése mintha ellentmondana ennek a tájolásnak. Az Alpések és a keleti világ közt csakúgy nincs se térbeli, se néprajzi kapcsolat, de a *Tanító vers* Afrikájáról korántsem egyértelmű, hogy pontosan a fekete földrészt idézi föl, hiszen sisakos, barna (!) harcosai datolyát csemegéznek, s erre a mi agyunkban a mesés Bagdad tája jelenik meg.

Komlós a költő népét is számba veszi: a pártfogójához éneklő költőt, hegyes süvegű kalmárokat, éneklő kántort, de már a vargáról szóló dalról megjegyzi, „egy speciális középkori képzet sincs benne”. A pék, a kovács, a halász, a hajós, a korcsmáros, a szőlőműves, a mészáros, a pásztor, a koldus, a rabló, de még a lovag és várúr, sőt „két banya” is e néphez tartozik: mind a technikai civilizáció előtti kézműves világ és természeti életforma jellegzetes figurái. De színre lépnek szellemek és démonok is! A szellemek az epikus mozzanatok tevékeny részesei, s a legritkábban kísértetek és nem egyszer természetfölötti pártfogó személyek: *Jószívű szellem, / Idegen szellem közeleg s tengerzöld / Szöllőfürtöt tart bús arca elé. (Nyilas-hava.)* A földrajzi tájolás és a szereplő személyek egytől egyig az *Ezeregyéjszaka* költői értelemben vett „népére” világitanak, de Füst lírájának számos motívuma, képzete, de még szólamkínése és versmagatartása is a keleti mese-gyűjtemény ihletére vall.

Füst maradandó olvasmányélményeiről szólva Shakespeare, Dickens és Tolsztoj mellett a híres orientális rege-gyűjteményről is áradozik: „Évtizedeken át minden éjjel az *Ezeregyéjt* olvastam. Ennél megdöbbentőbb könyvélményekről, sorsdöntőbb reszketésekről nem tudok beszámolni. (*Emlékezés az *Ezeregyéj* barátságos szelle-*

meire.) A mű magyar kiadásai közül legismertebb a németből készült fordítás, melyet Vörösmarty kezdett el, s utoljára Nádor Gyula 1884—86-ban, négy kötetben adott ki. A teljes szöveget a francia Mardrus változatából Kállay Miklós ültette át 1926-ban. A jelek szerint Füstnek a Vörösmarty kezdeményezte kiadvány Heckenast utánnyomásában (1864), vagy a Nádor-változat volt meg: könyvtára katalógusát nem ismerjük.

Az *Ezeregyéjszaka* ó-ind, perzsa és arab históriákból elegyült századokon át képlékeny művé. Ha igaz, hogy első írásos alakját a 8. sz.-ban kapta, akkor már egyik főszereplőjének, Harun al Rasidnak uralma alatt írták le, tehát az ókor és a középkor fordulóján született. Világképe csakugyan a középkor hajnalát tükrözi, de hőseinek tudata még mitológikus, s így két világ keveredik benne: a természetfölötti, mely újabb gondolkodóknak csodás, és a valóságos, mely a mitikus gondolkodásmód tükrében néha mulatságosan kisszerű. Füst költői világképét az *Ezeregyéjszaka*nak ez a kettős gyökerű szemlélete, benyomásai és képzetei táplálják.

„A festő ne kopizáljon híven másolván a kort, hanem lelket adjon... ahogyan megérezte a régi életet és az embert... És más-más művész a szíve szerint más-más kort adna nekünk. Egyik a görögöket — gondoljon Böcklinre —, másik az egyiptomiakat, harmadik a honfoglaló magyarokat” — írja Füst 1909-ben Gulácsyról, s hozzátehetjük: a negyedik az *Ezeregyéjszaka* „sorsdöntő reszketéseit” Füst látása fantasztikus és érzékletesen vaskos, világa csodás, ő maga csupa elragadtatás, mint az *Ezeregyéjszaka* jelenetei és figurái. Elfelejtett remeke, *Az elhagyott vadász* mottója onnan való: „A szellem: erre repült a fiam, s te egy mogyoróhéjjal agyonütötted.” Rögtön az 1. éj szereplője, a vándorlásában kifáradt kalmár datolyát lakmározva a magokat jobbra-balra hajítja. Ott a szellem így kezdi fenyegetését: „Megölted fiamat; mert amint a magokat dobáltad, fiam épp ott ment el, s az egyik úgy szemem találta, hogy belehalt.” A mogyoróhéj reálisabb, s a szellemfiút ne találja szemem, mert a részlet elveszejt: vágja azonnal agyon — a kontraszt annál élesebb.

Füst utolsó leplezetlen alakmása, Hábi-Szádi nemcsak neve, hanem folyvást eszmélkedő gondolkodásmódja szerint is az *Ezeregyéjszaka* bölcseinek leszármazottja, *A kis Tahtúr történetében* pedig egy apokrif „éjszakát”, s *Aladdin atyja sírjánál* címen álarcos karcolatot írt.

Lírájának épp különös, magyarázhatatlannak vélt motívumait ihlették a keleti regék. *Egy nagy csarnok felét*, ciprusokat, temetési menetet s olyan lelkeket jelenít meg az *Epilógus*...-ban, akik *mérgesen ugatnak / féltik a zsákmányt, akit elragadtak s rá m vicserítanak csúnya kutyafejeikkel*. S hozzáfűzi: *Ámde a halott is halkan sírt*. Palotacsarnokok, ciprusok tucatjával fordulnak elő az *Ezeregyéjszaka*ban, de az eleven holtat, mint zsákmányt erőszakosan eltemető kutyafejűek Karizme hercege történetének számszárjai a 16—17. éjszakából, akiknek országában az elhunyt hitvest élettársának élve kell sírjába követnie. Ezért „sír” még Füst életben levő kiszenvedettje, amit Kosztolányi „térben és időben messze eső, egymást kizáró” eszmetársításnak fogott föl. Szinbád szintén élve eltemettetést él át negyedik útján. (84—86. éj)

Az *Örökélet* allegorikus gnómák bölcselkedésének hangzik: *Ember, bűnös, bús, kalandor... Kígyó vagy te, majd madár*. De a madárrá változó tündér-kígyó motívuma a Nádor-kiadás 70. éjében megjelölhető. Ugyanitt, de másutt is (17. éj) megvan a következő, de már 1932-ből való fantasztikus látomás regés mintája: *Egy szegény koldus érkezik a légen át*. (*A névtelen iszik*.) A regék jó szellemei szállítják így a szerencsétlenül jártakat.

Arménia c. versét anyjának öngyilkossági kísérlete váltotta ki a költőből, de képzeteit, úgymond, egyik barátja, mint egy Petrosz nevű örmény festő tájlemlékét közvetítette neki: *S az ég forrásoknak tüze sárgul... Ki állandóan figyelt egy csillagot, / Egy háztetön zord ércatonna áll*. „Mikor megérkezik az ember éjjel, már messziről a lángoló petróleumforrások fénye int feléje... kolostorok vannak, ahol kolduló szerzetesek élnek s a kolostorok kapuzata felett egy-egy ércbe öltözött márványkatona áll őrt.” (*Napló*) A többszörös közvetítésből mi Füst és mi az örmény

festő tudattartalma? „Mi igaz abból, amit leírtam? Talán csak ez a sor: *A bántott lélek menekül.*” (Napló) Bár az „igaz” itt a tapasztalatot jelenti, Örményországban a templomok (s nem kolostorok) falán vagy fülkéiben, mint másutt, angyalok állnak: Füst motívuma az 57—58. éj hajótörési regéjéből való. A hajó az átkos, *fekete* mágneshegynek ütközik, ám a dóm csúcsán álló, vészthozó, azaz *zord* érclovagot, aki *eljövendő hajókat sejtet, állván komoran, / és örködik a táj felett, mert ő a váltózasók őre*, egy nyíllövés a tengerbe buktatja, s a rontást megtöri.

Nagy Zoltán szól Füst „egyenes idézés”-eiről. Ezek nem egyszer valóban „intő szózatok, elmélkedések, imádságok”, de legkielezettebb, meghökkentő változatai halottak monológjai. „*Hegyes sipkám volt egykoron s kalmár valék, / De vastag lábaim mártottam hajdanába' hóba, / S meghültem részegen Szilveszter éjjelén... / Rég megdögölt, ki látta szégyenem*” — íme *A részeg kalmár* hangzó sírirta. *Egy bánatos kísértet panasza* szó szerint: *Mihály volt a nevem s a vártal alatt korcsmából jöttem épp, / S útban valék éjfél után s ők elgázoltak engem...* Ungvári Tamás E. L. Masters-t „expresszív sodrású, kötött ritmusú szabad versei” alapján Füst „távolai rokoná”-nak látta, holott rendkívül közel áll hozzá. *A Spoon River-i holtak* (1915) ilyen naturalisan groteszk, önarcképfestő sírirtatok gyűjteménye. De ő jellemrajzokat telített társadalomkritikával, és Füst halotti monológjainak valódi mintáját pl. az *Ezeregyéjszaka* holt városában, az „érc-város”-nak (340. éj, Mardrus—Kállay változat) a vándorokat fogadó sírfeliratokban mutathatjuk ki: „Eltűnt hatalmam mámore, akár a lázak részegsége... Hány várost dúltam halomra, mint számom pusztító szele? ... Tanulj példából és ne hagyd, hogy ábrándképek elvakítsanak...” Füst *Egy egyiptomi sírkövönjének* egész versmagatartása azonos: *Élek és kiáltok, hogy halld...* Füst holtjainak „egyenes idézései” az érc-város sírfeliratainak travesztíája benyomását keltik, de néha csak kommentárját: *Élő isten, mért haltam meg ártatlanul...* (Meghaltam, én szegény). Másutt mintha inkább elvárásolt lélek nevében szólna: *Nagy voltam és elmúlt: elfeledtem.* (Szőlőhegyen) Előzménye a 17. éjben: „*En Sina királya voltam egykor...*” Ugyanaz a szereplő, aki Vörösmarty *A romjának* modelljét kölcsönözte. *A lelkük vízfénéken alszik, mint hal.* (*A részeg kalmár*): ez a képzet a halként vízfénekre bűvölt népek történetéből ered. (23—31. éj) *A kód fölötté lassan haladt egy szép szekér:* ezt a jelenetet a repülő ágy (Mardrus—Kállay, 250—270. éj) s más szárnyaló tárgyak ihlették. A sűrűn emlegetett hangszerek: lant, hárfá, fuvola mind az *Ezeregyéjszaka* jellegzetes hangszerei, mint ahogy hasonló több versében az udvari költő szerepjátszása is. *Az Óda a fejedelemhez!* befejezése pedig, ez az egyszerre kegyetlen és bohókás könyörgés (*S a rémeket, kik hátam megett sugdosódnak, / S kik hátamat már régen csiklandozzák sugdosásaikkal: / Légy igazságos, nagy király! / S ítéld halálra őket!*) nem született volna meg pl. Harun al Rasid Kalifa gyilkos indulatból játékosságba átcsapó személyeinek történetei nélkül. (Pl. 379. éj)

Súlyos érv az *Ezeregyéjszaka* forrásnak tekintése mellett a kötet cím, *Változtatnod nem lehet.* A megváltoztathatatlan sorsra, a *maktúbra* utal ez a fordulat, melylyel a mohamedán Allah akaratára bizza életét, amit az *Ezeregyéjszaka* szereplői is sűrűn hangoztatnak. De még a női test szépségeit is éppúgy a természeti vagy épenséggel a drágakövek okozta gyönyörök analógiáival írja le!

Minden hatás azonban találkozás, a befogadó válogató és átformáló tevékenységének tükre. A motívumok és képzetek metamorfózisán ott az alkotó keze nyoma, és új együttesük a különbség mértékével rajzolja ki a teremtő személyiséget.

A SZEMLÉLŐ ÉS INDULATAI, MINT IHLETFORMA

Osvátnak megvallotta, olyan verseket szeretne írni, melyektől az oszlopok dörögnek. Ez a kép lírájának két lényeges jegyére is fényt vet. A „dörgő oszlopok” szózatok zengő versbeszédét jelentik, másrészt a tárgyak megszólaltatása ősi, animisztikus világgépet föltételez. Naplójában már húszévesen „robosztusabb indulatok”-ért és a „finom kis döngicsélések”, valamint „az önmegfigyelés impresszioniz-

musa" és „megszűnt lelki szenzációi" ellen kardoskodik. Aki ennyire gyanakszik az érzelmekre és a tudatra, annak a képzelet meg az akarat marad költői szerszámul.

„A művészet nem intellektuális... A vízió a fontos" — vési naplójába. De a képzelet is többféle: reproductív, asszociatív, önkéntelen és álomszerű. Füsté leginkább az utóbbi, az éberálom fantáziálása. Éjjel dolgozott, és az éjszaka költője lett. Verseinek nemcsak időszaka az éj, hanem a tapasztalat lehetőségeit a határtalanba meghosszabbító létföltétele. De a kötetlen képzelgés formátlan, széteső: ezért vonzza „az idegen milió", egy másik világ „ismeretlen légköre", amelynek iránya, világképi egysége van. Ezért is szorítja háttérbe biográfiai vallomásait a modellt jelentő *Ezeregyéjszaka* különös alakjainak, mozzanatainak és képzeleteinek ihlete javára. „Objektív", mert költői Énje látományainak dramaturgiájában, képsorainak plaszticitásában közvetve jelenik meg. Ifjúkori szellemi forrongásának el kellett ülnie, tárja föl Madách-esszéjében, „hogy a világrendnek valamelyes egységes látomása tisztuljon ki belőle, még nem létező tapasztalatok és adatok üres terein elképzelt tapasztalatok... hogy ezek az egyszerű nagy kérdések átérthetők legyenek." Költői világrendjét így képezi le az *Ezeregyéjszaka* mozgalmas csodáiból indulataival telített látomásokká. „Mi a nyugati kultúrák meggyőződéstelen világa" — kérdezi — „a mély szellemi egységhez képest, mely a keletet összefogja?" Persze a félig ókori Keletre gondol. Két tanulmánya hivatkozik az *Ezeregyéjszaka* konkrét epizódjaira, de tömörítő módosításán ott az alkotó művészet egyéni főfogásának pecséte. A „barátságos szellemek"-ről szólva említi a kis, púpos szabót, „akinek halszálla akadt a torkán, és akit mint tetszhalottat aztán háztetőkön keresztül csempestek ide-oda a holdfényen." A kis púpos teste a 127—132. éjén kel tragikomikus vándorútjára, de Füst csak második „kalandját" nagyítja ki. „Csak az lehet életképes, aminek a részletei egységet alkotnak" — vallja, s ez szerkezetet, sőt, úgy mond, már szervezetet jelent. Füst lírájában is a természetfölötti plaszticitás homogén epikuma sugall központi jelentést. A szép Aminére, „akinek forradással van teli gyönyörű keble, teste, minthogy valamikor nagyon kikapott, mert kikapós volt", a 71—73. éj regéiben a férj szadizmusa és félreértése szab korbácsütéseket. A ledér alkat fikciója olyan világrend sejtetését teszi lehetővé, melynek egy-egy megnyilvánulása szimbolikával ér föl: Füst így „sűrit", ahogy Kosztolányi mondja. Eszébe jutnak az elvarázsolt halak, melyek a serpenyőn beszélni kezdenek. Egy vörös regfűzéből, melynek egyik motívuma *Az élő szobort* (Vörösmarty) ihlette, ezt az egyszerre rémületes és szórakoztató epizódot ragadja ki. Az alakváltozás antropomorfizmusának belső ellentéte tetszik neki. Az élettelenben is „mutatkozik az élet sokféle jelensége" és Füst akkor érzi „teltnék" hangját, ha mondanivalójában „ellentétes princípiumok egyesülése" foglaltatik. (Napló) A misztikus írónak azt javallja, „jól teszi, ha a világ, melyet leír, nem misztikus, hanem reális". (Uo.) A palackba zárt szellem kiszabadításának ismétlődő történetéből ezért idézi a jelenetet, melyben a csodalény füstté válva álnokul átkozza szabadítóját: itt a 9—10. éjre emlékszük. (*Emlékezés egy ifjú költőre, aki voltam*)

Félelmetes és groteszk: az *Ezeregyéjszaka* archaikus világképében együttélő, két ellentétes esztétikai minőség élteti répát hámozó és alfelüket mutogató démonait (*A részeg kalmár*), ezért kérleli urát, hogy cipője sarkával kenje be költői Énje homlokát (*Óda pártfogómhoz*), majd bogárrá megrontott lénynek mutatja önmagát isten szeme előtt (*Egy hegedűművészhez*), ahogy kutyává, számárrá, hullóvé csökkenhetnek emberek a keleti regékben. Íme a lélek és a sors szélsőséges helyzetei kifejtés helyett szokatlanságukkal ékesszólóan szemléltetve. Ennek a délibábos megjelentető előadásnak az „idegen milió", az *Ezeregyéjszaka* végső soron már csak vonatkoztatási pontja.

Füstnek a költészet világteremtés, éberálma laikus legendákat ötöl ki. A botcsinálta realista, az álarcos romantikus Stendhal ugyanebből az ihletforrásból merit meglepő hasonlóan indíttatást: „Örömmel hordanék álarcot, gyönyörűséggel változtatnék nevet. Fejemnek több, mint negyede az *Ezeregyéjszakaival* van tele, melyért rajongok." (*Az önzés emlékiratai*) De Füst magatartására nem találna pontosan a szerepjátszás fogalma. Verskompozíciója is kykloptikusan ragगतott, mint az ősi

épitmények. Csodálattal beszéli el a képzeletében átmintázott regés eseményeket, a tapasztalatfölötti képek jelentésük izgatott leolvasására készítetik, ámulata pedig himnikusan tör ki belőle. A költői teremtésnek ez a három vetülete együtt van jelen az *Arméniában*, és lépcsőzetesen bontakozik ki. „Tájjal és atmoszférával érzékeltetett lelkiállapot”, mondhatjuk Németh Andorral „imaginárius” világának első képsoráról, majd a másodiknak jelzett rész előbb tudatosítja a párhuzamot, végül szabad utat enged az indulatoknak.

Fölvetődik a kérdés, az objektív líra megjelenítő szemléletén kívül fölismerhető-e hasonló jellemző jegyek a költő magatartásában és nyelvében?

A szigorú kötetszerkezet mindig a kompozíciónak a versek fölötti értelméről tanúskodik. A *Változtatnod nem lehet* ódák, epodoszok, kardalok és elégiák ciklusából áll; a könyvet „sorstragédia” rekeszti be. A műfaji elhatárolás maga a három kompozíciós magatartásforma különálló, bár nem szükségszerűen vegyíthetetlen megvalósítására is lehetőséget ad. Odáit Füst ünneplő felköszöntésnek fogja föl, és beszédhelyzetét mintegy ítélő ellenpólusához intézett szólammal hangsúlyozza: *Magas Fejedelem! Fennkölt személyed | Nem tudja tán, mily rosszul megy sorom! (Óda a fejedelemhez!)* Egy-egy fordulata szakrális himnuszok tükörfelfejzése (calqueja): *Téged fennhangon nevezünk, téged elképzelünk. (Osvát Ernőhöz!):* „Te leonem legimus”. (Sz. *Hilárius Hajnali éneke*) Epodoszon nem ritmikai, hanem szerkezeti jelentést ért, olyan háromrészes görög kórust, melyben a strófák és antistrófák „mesterdal”-ban békülnek össze: nem véletlen a három fokozat *Arménia* helye a ciklusban. Az elégiát sem újkori értelmében, mélabús emlékezésnek tekinti, hanem antik sirató éneknek, mint ahogy a ciklus 13 verse közül hét nyílt, a többi lappangó gyász-vers. A kötetszerkezetre Bori figyelt föl, de a műfajok nem alanyi magatartásformákat („önarcképfestő igényt”, „alakoskodást” vagy „gúnydalt”) képviselnek, mint írja, hanem — idevágó legáltalább szavával — közvetett közvetlenséget. Füst egész lírájára érvényes beszédhelyzet valósul meg a „Kardalok” ciklusában, sőt minden verse többé-kevésbé „kardal”. Az *Objektív kórus* mottója: „E kórus alatt a drámai vers egy fajtáját értem, melyet az elképzelt kar vezetője társai zenekísérete mellett elszavalna nagy tömeg nevében, tehát objektíven szólván.” Nem „klaszszicizál” (Bori), mert nem kívülről pillant világára, hanem rácsodálkozik, elragadtatottan azonosul vele: így kell értenünk animizmusát, antropomorfizmusát. Németh Andor „igazi misztagóg”-nak tiszteli, azaz titkok megvilágítójának. *Hős, ki a lát-határ peremén a sötétbe zuhantál, | Mint csúcsokról a mélybe kőd-görgeteg gomolyog (Naeria egy hős halálára):* az emberi sorsot átható erők panteisztikus dalnoka szól így. Lírájának „objektivitása” rokon szellemű, látomásos tanítások kinyilatkoztatató frazeológiájából is következik. Füstre is áll Spinozának az a nézete, hogy amennyit a természetből átélünk, annyira válunk magunk is természetté. „Teljessége” (Vajda Endre) nem csupán esztétikai ellentétek szintézise, hanem kozmikus érvényű törvények kinyilatkoztatása, mely stílusát elsődlegesen jellemzi. De az *Ezerégyéjszaka* is eget-földet mozgó mitikus képtelenségek tarkán természetes spektruma.

Karvezetőnek nevezte magát. Versmondata közöl, kijelent: *Ez érdes világon simán és szabály szerint | Nem engedelmes emberkéznek titkos őserő . . . (Születelők dala)* A természeti költő magatartása azonban Füst idejében a művészi illúziót teremtő akaraton is múlik, ezért kijelentéseinek tanításain átut a meditáció.

Versői gyűlekezeti énekek, a „mi” szózatai, nem vallomások. Az antikizáló, „görögös” költő pozíciója így egyeztethető össze az *Ezerégyéjszaka* félig hitregei világképével, s ezért nincs vagy alig van szüksége később a különös miliőre, hogy mesés környezetbe vetítse ki a lélek csodáit: a léttörvényeket Kanada vagy a Mississippivióziójából is kiolvashatja. Alkata szerint „régén elmúlt világ irreális”-ának szemléletformájából tudott csak kiindulni, de utóbb, akár Shakespeare, „elképzelt világ”-ként kottázta le megfigyeléseit. *(Napló) Az Ezerégyéjszaka, görögök: teljesebb dimenziók, melyeken képzelete „tökéletlen élményeit kijavítja.” (Látomás és indulat a művészetben)* Ekkor már alapvető emberi szituációk igazságait mintegy néven nevezhette. Naplójában görögökből tudja magát Babitsnál, mert nem él

név szerinti mitológiával. Mondjuk inkább így, archaikusabb tudat, aki víziókban gondolkodik, vagy másképp: „ősibb... fejletlenebb pszichikai korszak” kifejezője. (Napló)

Karvezetői stílusának jellemző eljárásai szenvedélyesen kimondott gnómái és maximái: akárcsak a görög „korifeus”, általuk mintegy döbbenetét érkeletelve kiszól az események menetéből: *Ó hogyan megyünk mi s hová, mint az örült gomolyag... (A hold); Ó boldog az, ki nyomorára gondol s válik az ajka komollyá / S komoly sóhajjal alszik el s a bús halál maszkját felölté! (Álmatlanok kara)* Versei struktúrájának a látomás utáni másodlagos gesztusa a két tükör elvét hivatott kiküszöbölni, melyről naplójában ír: a végtelent tükrözhetik ugyan, de nem teszik érthetőbbé. Bár ezt az elméletét a keleti gondolkodással állítja szembe, épp az *Ezeregyéjszaka* hasonlóan ihletett, gyakori versbetétei gnómák is. „Az emberi élet két nappól áll, melynek egyike bátorságot ajánl, másika vigyázatot kíván, s ugyanaz huzamának két fele van, melynek egyike derült, másika borult... A szerencse gondatlanná tett s megtevesztett; de gyakorta éjjel, hirtelen támad legdühösebb zivatar.” (1. éj, Vörösmarty fordítása.) Ilyen versbetétek egy természetbölcselő ösköltő tudatával fogalmazott tanítások, és csak az „objektivitás” hevesebb megnyilatkozásai. „A belső szemlélő a világ tapasztalati szemléletében sokszor naiv... filozofikusan azonban mindennel tisztában van, s gyakran ad reflexiót, lírát.” (*Gondolatok vázlata a külső és belső szemléletről*) Naiv, azaz természeti költő, aki belső realitásként éli át a külvilágot. Ilyen a görög tragédia-író, de az *Ezeregyéjszaka* is ez a szemléleti ritmusa: csodák élménye, majd ihletett reflexiójuk. Görög életlátás vagy a keleti regéké: mindegy, közös bennük az Énen túli törvények rendje, melyet az ihletett költő megjelenít és értelmez. Füst és az avant-garde, főként az expresszionizmus párhuzamáról is annyira jogos beszélni, amennyire egyaránt közösség nevében szólnak. Oszlopok dörgése mindkettő.

Füst költői világának fontos alkotó elve ritmusa. Szabad verset írt vagy sem? A válasz ma már világos, noha korántsem egysíkú. Írt egy-két lábbal megpótolta hexametert is (*Tanító vers*), és tipikus verssorának Gáldi „a trimeter iambicust, az antik tragédia jellegzetes metrumát” tartja: *Az életem javát sötétben töltöm el, / A mélyen elrejtőző, néma tértikort. (Szelleme uccája)* De ugyanő figyelt föl szinte mindig meglelhető sormetszeteire, ami érthető, hiszen a hosszú soroknak pihenőre volt szükségük. Így azonban „trimeter iambicus”-ai is megnyúltak: *Ké égeti vaj a havas utak sárga tüzét? (Egy bánatos kísértet panasza)* De ritmuseszménye a következő: „Olyan ritmust, formát keresel tehát, melynek szimmetriájában az aszimmetrikus benne zeng.” (Napló) Csakugyan: az igazi füstmiláni sor, ami csak rá jellemző, egy szigorúan kötött s egy kötetlen, valóban „szabad” dikció ritmusegyüttese. *Az óriási hold — mint egy nyugtalan paripa gőzt lehelve... (A hold)* A harmadik jambus sormetszete után kötetlen élőbeszéd következik. *De jaj, rendületlenül áll a sötét látomás, mint fekete angyal, ki zajtól sem riad... (Arménia)* Itt fordított a sorrend: kötetlen beszédet zár három tiszta jambus. Szimmetria és aszimmetria ellenpontozását az egész versre is kiterjeszti, pl. épp az *Arméniában*: *Látja a hajnalt, ki nem tud elaludni.* Egy adoniszi metrumegyüttest cezúra után három trocheusz vált föl. „Ami ott fejlődik a szemünk előtt, az a születésnek, a valamivé válásnak e remegésénél... fogva erősebben hat ránk, mint amit habozás nélkül, mintegy a végső forma szándékával, tehát nyilván keményen is modellálva állítottak elénk.” (Napló) Az indulatok születését átvevő, szabályos és szabálytalan részekben át pulzáló hosszú sorok versbeszéde tulajdonképpen a rácsodálkozó, „naiv” természetköltészet verstani vetülete. Füst széles sodrú dikciója az élő szervezet alkotás közbeni bioritmusát közvetíti, s ez a lendület „a kompozíció csiráját hordja magában”. Esmélkedéssel és ujjongással kísért jelenéseinek indukáló elve ez a bőbeszéd. Nem véletlen, hogy kedves költője, Berzsenyi költői világgépének részben ritmikája a fölszabadító ihlete, ahogy erre még Horváth János rávilágított.

Amikor Coleridge-től a *Rege a vén tengerészről* morálját kérték számon, az *Ezeregyéjszaka*ra hivatkozott: a kalmárt a szellemnek meg *kell* ölnie, *mert* kiütötte fia szemét. Tőle függetlenül választotta ugyanezt az epizódot mottójául Füst, de indítékuk azonos; tárgyszerű előadással sugallják természetfölötti összefüggések kauzális világrendjét. Füst esetében a hármas fokozatú struktúra és a ritmus a „képzetet kijavításá”-nak több teret ad. Az *Ezeregyéjszaka* Friedrich Schlegeltől a dán Oehlenschläger Aladdin-drámájáig foglalkoztatta a romantikusokat. Gyulai óta tudjuk, Vörösmarty ihlető olvasmánya volt. Mészöly Miklós barátom a Jelenkor ez évi 4. számában *A rom* vándorának négy kérdésében mai filozófiai érzékenységgel a mitikus rendet megtörő pesszimizmust lát. Csakhogy *A rom* forrása az *Ezeregyéjszaka* Sina királyának története, s a négy kérdés a négy égtájra nyíló ablak, melyeken át a 14. éjen, amit még Vörösmarty fordított, a varázsló sejk az élet percről percre változó esendőségét és nagyságát tárta elő. Abrams Coleridge-re összpontosított romantikaelméleti könyvében (*The Mirror and the Lamp*) a klasszicizmus metaforája a tükör, a változatlan képmás, — a romantikáé a lámpa, a tárgyak vetített metamorfózisa. Füst kettős tükörstádium-elmélete, mely az alakváltoztató ábrázolással egyértelmű, Abrams tételéhez közel áll. A szertelen, ősi panteizmus egy családot jelent Coleridge-nek, Vörösmartynak és Füstnek. Szerencsés párhuzamot von Somlyó, amikor az elemek monumentális álcáját öltött belső epika poétáját, Saint John Perse-t tartja költőnk mai rokonának.

Füst azt panaszolja, a külső és belső szemléletről szóló tanulmányával megelőzte Jungot, ám ezt nem méltányolják. De nem Jung neve kívánczik ide, hanem azé, akit egyetlen esztétikai mesterének elismert, Theodor Lipps. Az ő beleérzéselméletében a tárgyi világgal azonosulás, a kontrasztok sokrétű egysége, valamint antropomorfizmus, szimmetria és aszimmetria dialektikája egyaránt föllelhető. Az „idegen miliő”-be való poétikai beleélésre Füstöt általában, az *Ezeregyéjszaka* animizmusának konkrét fölhasználására közvetve Lipps esztétikája bátorította.

A beleérzéselmélet, bár Fechner útján, Babitsot is megérintette. *A Sunt lacrimae rerum*ban a költő személyes, pillanatnyi sorsát festő szobabelső a kivetítés elvének köszönheti a környezet poetizálásának ezt az úttörő, „objektív” lírai remekét. De Babits saját problémáihoz kereste a bölcsélet válaszait, és verseit állandóan fejlődve filozófiai kritikizmussal hatotta át, Füst viszont Lipps ösztönzésére egyetlen ősi, hieratikus világképben közvetve szemlélte a lélek földrengéseit. Mindenesetre objektív költészetéhez legközelebb álló magyar vállalkozásnak Babits lírája 1914-ig tartó, első szakaszát kell tekintenünk.

BABITS MIHÁLY: JÓNÁS KÖNYVE

– Borsos Miklós albumához –

Nemes vállalkozás eredménye az előttünk lévő album, miniatűr változatával egyetemebn. A Szépirodalmi Könyvkiadó vállalkozásáé. Babits Mihály: *Jónás könyve* és *Imája*, – önálló kiadásban. Az ihletett művész Borsos Miklósnak nemcsak rajzai illusztrálják a remekművet, hanem a mű egészének ő adott *külső* formát, a kötettervtől a kolofonig. A Babits-szövegnek minden betűje is az ő kezeirása. A befogadott és mélyen átélt szöveg így nemcsak képekben fejeződik ki, kifejezte a művész a költeményről alkotott érzelmeit minden idegszálával – írásbúvárok, könyvszerető emberek nem kis örömeire –, a látható, írott nyelv minden eszközével. És mindehhez még Borsos bibliai-babitsi ihletettségu rajzai, amint a költővel mindent megértőn, (művészi alázattal és áhítattal) néz Isten szemébe, és megértő, fenséges tragikummal, s iróniával, majd az irgalom megtartotta világ iránti alázatos szeretettel nézi a csetlő-botló ember viszontagságait, hogy az *Ima* végén ismét a magábaszállt ember mostmár lírai alázatával tárulkozzék ki az ő lelke is a költőével egyetemben, ama kegyelem, – az *elhivatott művészet* – iránti sóvár szomjúságában. Mindez pedig nem időszerűvé teszi, hanem aláhúzza az örök időszerűséget, hogy értékelő pillantást vessünk Babits Mihály halhatatlan művére. (596. ol.)

1. A küldetés

Monda pedig az Ur választott hívének:
Menj, hirdess végromlást a nagy Ninivének. –
(Arany: *Próféta-lomb*)

A XX. század első fele már csak bételjesítője volt az idők jeleinek. A nagy Babilon készen várta az új századot. „Ninive terhét” kevesen érezték oly tisztán, oly illuziótlanul, mint az öreg Arany. Mottónknak választott töredéke 1877-ből való. Irodalmi köztudatunk idilli nyarat társít ez esztendejéhez, a Margitsziget tölgyei alatt. Pedig nem idillum volt az, hanem több, mint egy évtizednyi, a lélekben lerakódott keserűség szülte menekülés megkísérlése. – Hasztalan kísérlet, mint a Jónásé.

Babits e töredéket még nem ismerhette. De kétségtelen az életkezés és a világszemlélet rokonsága. Ami a kései Arany lírájában fullasztó, összeomláshoz vezető kor nyitányaként sejlett föl, az Babitsnál már visszatekintést jelent egy nemzet romjaira, és egy világégés minden egyéb következményeire is, és jelenti egy újabb összeomlás előérzetét. S az e világban vergődő költő albatrosi helyzetét. Babits Mihály pedig, aki kora ifjúságától kezdve nemcsak a közszereplést, hanem a költői szerepet is azért rettegi, mert az őt mindig lelke föltárására, lemeztelenítésére készítette az emberek kíváncsi, ám értetlen tekintete előtt, és mindig úgy érezte, hogy ott leskel mögötte a meg nem értettségből, vagy éppen a tehetség elapadásából eredő kudarc, a felsülés veszélye, mindinkább rá kell döbbenjen arra, hogy sziget, azilum az ő számára nem létezhetik. Szólnia kell fullasztó korban, fullasztó betegségben, fölsebzett gégével és pöre lélekkel, mindhalálig. (639 és 654. o.)

2. A példázat

Jónás próféta a szenvedések elől menekült Tarsis felé, Isten parancsa ellenére, „mivel rühellé a prófétaságot”, és félt Ninive népének haragjától. S mert futott a küldetés veszélye, a szenvedés elől, szenvedés lett osztályrésze. Ninive helyett

a tenger vihara gyötri, a próféta képzeletében köveket ragadó „fedett népség” helyett pedig a durva hajósok akarják majd elveszejteni. A kormányossal való — és Borsos által érzékletesen, vérbeli, babitsi tragikomikummal megrajzolt — jelenet durva hangnemébe talán nem erőltetett, ha beleérezzük, — túl a *szellem félszeg emberének* a nyers erőszakkal szembeni tehetetlenségén —, a költő korának antiszemitizmussal telített nyersességét, — éppen Babits mély humanizmusából eredően. „Mely város vall polgárának, бүдös? ... / S ő monda néki: „Zsidó vagyok én...” / Hé, emberek! Fogjátok és vigyétek / ezt a zsidót!” — Jónást pedig „már nyolc marok ragadta, / nehogy hajójuk süllyedjen miatta, / mert nehéz a kő és nehéz az ólom, / de nehezebb, kit titkos súlyú bűn nyom.” — Jónás bűne tehát *veszélyt, szenvedést* okozott, annak augustinusi értelmezésében, ahogy azt a költő Ágoston-tanulmányában az intelligencia szentjétől idézte: „... bűn és büntetés csak két oldala egy és ugyanazon dolognak. A bűnös akarata nyugtalanság és kín: cselekvés és szenvedés, bűn és bűnhődés egyszerre.”

•

Jónás könyvének második része a próféta megmenekülésének gyötrelmekkel teli, tragikomikus története. Az Úr megleckéztetője, s egyszersmind *megmentője* Jónásnak. Ám a próféta nem érti meg, egészen kálváriája végéig az ő Urát. — A cet úgy nyeli be Jónást, hogy *haja szála se görbül*. — Borsos Miklós nagyszerűen érzékelteti az esemény komikumát, s a groteszk jelenetben ott érezzük — szövegben és rajzban egyaránt — a próféta *megmenekülését* is. (668. o.) De ő kezdetben csak gyötrődését érzi, nem értvén meg, hogy a cet-koporsó *megmenekülésének szenvedésel terhes eszköze*. S így, a *szenvedés által tartatik meg prófétának*.

•

Ismét Borsos Miklós címlapképét nézzük. Imára széttárt karok és szem nélküli égre meredő tekintet. A költő-próféta itt már a *Látás* birtokában van. — Gyötrelmes út vezetett idáig.

A próféta, aki menekült a szenvedés elől, az őt büntetésül ért szenvedések közepette, a cet gyomrában kétségbeesetten sirja vissza régi elhivatottságát. „Én aki Jónás voltam, ki vagyok már? / Ki titkaidat tudtam, mit tudok már?” Elhangzanak pedig e kétségbeesett szavak a „*vak ringások* eleven bölcsejébe” vetett *egykori augur* szájából.

Babitsnál a világ kiismerhetetlensége gyakran jelentkezik a *látás hiányának, vakságnak, sötétségnek* a felpanaszolásával. Mint *A lírikus epilógjában* olvashatjuk: „*Vak dióként* dióba zárva lenni / s törésre várni beh megundorodtam.” S alább így értelmezi e metaforát, — önnön helyzetét: „Én maradok: magam számára *börtön*...” A magány, a szolipszizmus — igaz, már régóta szétfeszülő — *börtöne* ez, a meghódíthatatlannak *vélt* külvilág helyett, mutatván — a *börtön* említésével is —, Jónás majdani cet-fogsága felé.

•

Jónás „ájultából csakhamar / fél-ébren pislogott ocsudva, *kába / szemmel* a lágy, vizen, halszagú *éjszakába*.” A sötétség infernóját, — „hol éjfél a déllel egyforma volt” —, a lángként égre kigyózó, (világító és gyötrő) gondolatok ellentéte teszi érzékletessé. Innen, a halál szájából, „a koporsónak torkából”, de profundis tör fel a próféta kétségbeesett káromlása-könyörgése.

„*Kiáltok Tehozzád,
hallj meg, Isten! Mélységből a magasság
felé kiáltok, káromlok, könyörgök,
a koporsónak torkából üvöltök.*”

Mert dobtál vala engem a sötétbe
 s tengered örvényébe vetteték be,
 és körülvett a vizek veszedelme,
 és fű tekeredett az én fejemre,
 bő hullámaid átnyargaltak rajtam,
 és egyetemed fenekébe hulltam,
 a világ alsó részeibe szállván,
 ki fenn csücsültem vala koronáján!
 ... Kényedre hány-vet hánykódó vized
 s nyálkás hús-záraiba zárt a Cet."

Dávid király zsoltárai hangzanak fel az olvasóban e résznél, a bibliai *Jónás könyve* soraival együtt. A de profundis kiáltások felidéznek – Károli Gáspár fordítása szerint – a „Circumdederunt me” LV. zsoltár-béli szavait: „Az én szívem reszket bennem, és a halál félelmei körülvettek engem.” Vagy idézhetnénk a XLII. zsoltár jelképes vizáradatának sorait is, hogy ezután a LXXXVIII. dicséret szavaival közelíthessünk Jónás történetéhez. De mert ez inferno, Szenci Molnár Albert verses fordításában hoz olyan megnyilvánulásokat is, amelyek Károlinál hiányoznak, Babitsnál viszont *hangsúlyosak*, idézzük a LXXXVIII. zsoltár versparafrazisának néhány árulkodó sorát.

Ur Isten én idvösségem,
 Éjjel nappal *kiáltok hozzád*,
 Könyörgésemet *meghallgassad*, ...
 Vagyok ahoz szinte hasonló,
 Az kinek már kész az *koporsó* ...
 Az *koporsóba* től engem,
Bévetél az setét mélységben,
 Holott haragod nyom keményen,
Elburítád szegény fejem
Nagy árvizednek habjaival,
Kik rám rohannak nagy zúgással.
 És az tömlőcbe taszítál,
 Holott kemény fogságban vagyok.
 Kiből ki nem szabadulhatok.

Elkeseröttek szemeim,
 Fájdalom miatt *elbágyattak* ...
 De én csak te hozzád üvöltök,
 Minden reggel néked *könyörgök*.
Uram miért vetsz el engem,
Miért rejted el szemeidet?
 ... Nagy haragod reám borult,
Nagy rettegés engem környülvött,
És tellyességgel elmerítött,
Mint az árviz reám tódult.

Így válik teljessé a költő Jónásnak groteszk pokolraszállása. A próféta a bibliai Jónás könyvében „a Seol torkából” sikolt, míg Babitsnál a pokol, a LXXXVIII. zsoltár szavai sugallatára a *koporsónak* torka lesz, ahonnan az eleven kárhozott káromol, könyörög, üvölt. A költő csupán fölcserélte Molnár Albert két rím-szavát, – „üvöltök, ... könyörgök.” – „könyörgök, ... üvöltök.” –, hisz e psalmus a cet gyomrában sýnlődő Jónás történetének pontos megfelelője. A zsoltárköltő ugyanott a lélek tömlőcéről ír, s a *börtönt* Babits a cet belsejével groteszk módon érzékelteti: „nyálkás hús-záraiba zárt a cet.” A tömlőcre pedig alább még két helyütt lesz utalás: „*bezáróltattál*, Uram, engem!”; majd ismét a *zár* ige és főnév *börtönt* hangsú-

lyozó egymásra játszatásával: „*záraim kizárod*”. S így az sem véletlen, hogy Borsos Miklós Jónás tengeri kalandjait ábrázoló rajzai közül a *cet-börtönben, rács mögött, vakon* synylődő prófétát bemutató kép tűnik a lehangsúlyosabbnak. (676. o.)

Csakis így, mindezzel együtt állítható egymás mellé a bibliai Jónás cet-pokla Babits dantei plaszticitású és groteskségű „*hal-infernojával*”. Mert – az Őszövetség szavai szerint – a bajbajutott próféta „*könyörge . . . az Úrnak*, az ő Istenének a halnak gyomrából. . . *az Úrhoz kiálték és meghallgata engem . . . Mert mélységbe vetettél engem, tenger közepébe, és körülfogott engem a víz: örvényeid és habjaid mind átmentek rajtam. . . Elvettettem a te szemeid elől; vajha láthatnám még szentéged templomát! Körülvettek engem a vizek . . . hinár szövődött fejemre. A hegyek alapjáig sülyedtem alá; bezáródtak a föld závárjai felettem örökre.*”

Babits Jónására, – bár tragikomikus helyzete, a „*fenn csücsültem vala*” groteszk archaizmusa és társai jelzik, hogy ez az inferno nem lesz az örök kárhozat helye –, még sok szenvedés vár, míg elnyeri a *Látás*, majd a szabadulás, és ezáltal a feltámadás, az új élet adományát. Míg Dávid szemei „*csupán*” *megsenyedtek, elkeseredettek, elbágyadtak*, addig Jónás szemeinek *vak odvával nézett* az őszövetségi történetben csak látni áhított *Isten templomára. Sötétségből és mélységből látja meg az isteni világosságot, vagyis hit által.*

*Sóvár tekintetem nyilát kilöttem
s a feketeség meghasadt előltem.
Éber figyelmem erős lett a hitben:
akárhogy elrejtőzöl, látlak, Isten!
. . . mennél csúfabb mélybe hull le szolgád,
annál világosabb előtte orcád.*

E Babits hangsúlyozta hit kétségtelenül a szabadulás eszköze. Ezt sejtetik, – túl a bibliai *Jónás könyve* iménti, kétségbesett kiáltásainak áthatolásán –, az e sorokba átszüremlő, zoltároló szavak, a Károli-biblia LXIX. dicséretéből, amelyben ugyan csak az örvények közt szenvedő Dávid panasza szólal meg, oly tragikusan, amilyen tragikomikussá lesz a „*sarak aljába, sötétségbe*” tett Jónás, aki „*üvöltött . . . / s vonítva, mint farkas a veremben, / nyögött: „Bezáróltattál, Uram, engem! . . .”*” – „*Mély sárba estem be . . . Elfáradtam a kiáltásban, . . . szemeim elbágyadtak, várván Istenemet. . . Ments ki engem az iszapból, . . . hogy el ne borítson a vizek árja, és el ne nyeljen az örvény, és a veremnek szája be ne záruljon felettem.*”

Figyelemre méltó az a tanulság, amelyet a *Látás* birtokába jutott próféta önnön szenvedéseiből levon. „*Most már tudom, hogy nincs mód futni tőled / s ki nem akar szenvedni, kétszer szenved. / De te se futhatsz, Isten, énelőlem, / habár e halban sós hús lett belőlem.*” – „*Nincs mód futni tőled*” – szemléltette frappánsan Borsos Miklós rajza is, már a mű elején, az isteni szem sugarai által mindig utolért próféta hasztalan menekülését kifejezendő. E belátás után pedig a *sós hússá* lett próféta alakja visszatér, mégpedig akkor, amikor Jónás felismeri az Úrban, nemcsak megleckéztetőjét, hanem *megtartóját* is. „*Besóztál görgő tengered savával / és csapkodsz, mintha játszanál csigával. / Mert megfogyatkozott bennem a lélek: / de az én Uram akará, hogy éljek. / Ebének kíván engemet a Pásztor / és megszabadított a rothadástól. / Jössz már, Uram, jössz, záraim kizárod . . .*” Így Jónást, akiből „*e halban sós hús lett*”, aki azt kiáltja az Úrnak; „*Besóztál görgő tengered savával*”, (sőt a Babits által az eredeti kéziratban áthúzott szövegvariáns szerint: „*Besóztál a megmaradás savával*”), tehát *őt* szabadította meg a rothadástól, (amint besózzák a húst, hogy meg ne romoljék.) — Íme a megváltó szenvedésnek a szt. Ágostonról írott Babits-tanulmányból, a *Pesti éj*, a *Psychoanalysis Christiana*, az *Intelem vezeklésre* sorából, és más Babits-művekből idáig ható, a költő életműve *egészében* oly jelentős megnyilvánulása.*

* Erről és még néhány ezúttal érintett kérdésről az Irodalomtörténeti Közlemények 1972. 3. számában közzétett tanulmányomban kíséreltem meg bővebben szólni.

Ilyen viszontagságok után indul el Jónás, – nem ifjan, délcegen, a föltámadás Michelangelo megfestette sixtusi szimbólumaként, hanem testben-léleekben elgyötörtten (Boros Babitsot követő groteszk rajza szerint is *kiokádottan*) –, térítő útjára, Ninivébe. (698. o.) A város *Babits emlegette* kanyargós utcái szt. Ágoston és Dante kiismerhetetlen, sűrű erdejét, s egyben költőnk örök útvesztőjét, a világot jelenti, ahol minden, de kivált a cselekvés következménye bizonytalan. (Széchenyi-esszéjében, *A legnagyobb magyarban* ír bővebben erről). A próféta *idegenül* tévelyeg küldetése helyén. Így hiába már legelső fenyegető kiáltása is, – amint azt Borsos Miklós albumának képe, a terpeszállásban, két öklét rázó ember hasztalan elszántságát karikírozva szemlélteti. (703. o.) — „De az árusok csak tovább *nevetek*, / *alkudtak*, *csaltak*, *pöröltek* vagy *ettek* / s Jónás elszelelt búsan és riadtan / az *áporodott olaj- s dínnyeszagban*.” – A költő világban elfoglalt helyét Arany se látta másképp: „Vásár az élet: a földnek lakossa / Lót-fut, könyökli egymást, és tapossa, / *Ad-vesz, civódik, káromol, kacag: / Por, sár megöl, megfojt a hagyma-szag . . .*” (*Vojtina Ars poetikája*.)

Jónás nem jár különül második kalandjakor sem, a színészek és mimesek terén. Az asszonyok „hozzá simultak, halbüzét szagolták / és *mord lelkét* merengve szimatolták.” Mintha csak a *Holt próféta a hegyen* mord Jeremiása lépne itt végletesen karikírozva a színre. Nemcsak a világ zárkózik el a prófétától, hanem – Borsos szatirikus „noli me tangeré”-re emlékeztető rajza is ezt szemlélteti –, ő, a mord lélek, a fölengedni képtelen is a világtól (718. o.) Holott néki oda szól a küldetése. Ezért következik be missziójának *legfőbb* kudarca – költő számára ez a legtragikusabb –, a meg nem hallgatattás.

Jónás külön mivoltában a királyi házban lesz a legnyomorultabb és a legnevetésesebb. Keleti pompában ragyog a palota, ahová a három napot a cet gyomrában töltött, és két napja hasztalan prédikáló, szánalmas figurát bevitték – mint fejedelmi udvarokban a szórakoztatásra kiszemelt gnómot szokás –, „hogy szónokoljon / és jövendölje végét a világnak.” Jónásnak pedig több se kellett. Egyvégtében elátkozza a királyt, az udvarát, az asszonyokat, a palotát, a színészeket, a mimeseket, az árusokat, a miveseket, és végül az egész várost, hogy még véletlenül se maradjon ki senki se, majd tizenkét féle akadályt leküzdve menekül a kárhozott városból. Borsos Miklós rajza híven követi a menekülés szédítő iramát és tragikomikumát. (725. o.) A próféta leugrott, kitört, úszott, kúszott, lecsúszott, szaladt, kirohant. És közben bosszút lihegett. Jónás így böjtölve, imádkozva künn marad a pusztában, „mígnem . . . / úgy elpusztul minden ninivei, / maga és apja s anyja, fiai / s lányai, húga-öccse, néne-bátyja, / mint hajdan a Jeroboám családja.” Ezek után nem is kerülhetett sor másra, mint Jónás alapos felsülésére. Bosszúvágya ugyanis – amely minden ninivei és mindök nyolcféle fel-, lemenő és oldalági rokonságának elpusztítását remélte, s amelyet ostobán az isteni igazsággal azonosított –, *személyessé* és így *kisszerűvé, nevetőségessé* vált. A hetek múlásával, a harmincnyolcadik nap elérkeztevel, az utolsó nap szakaszainak elmúlásával egyre feszültebbé válik Jónás bosszút lihegő várakozása, és a végén – nem történik semmi. De nemcsak Jónás komolytalanná váló szerepe miatt, hanem azért sem, mert Isten másképp gondolkodott.

A bibliai *Jónás könyvében* a *megettért* város kap kegyelmet, Babits Jónását pedig kikacagják. Az emberek magukba szállása alig-alig érzékelhető. De az Úr tudja, hogy az idő igazolni fogja mostani kegyelmét. S azt is, hogy nem Jónás az egyetlen eszköz igéjének betöltésére. E gondolat szerint követni kell a véges életben a végtelesség Urának parancsolatát, vagyis állni és teljesíteni mindazt, ami az emberre rámerített. Hiszen a kötelesség teljesítése *emberi*, egészen a képességek és lehetőségek legvégső határáig. Ennél több azonban — szemben Jónás önnön parányi szerepét eltúlzó, „romantikus” felfogásával —, csakis az isteni erő lehet, hiszen annak szolgálói a századok, és az azokban cselekvő, *véges életű*

emberek, az új Jónások és Ninivék *végeláthatatlan* sora, – a történelem. S ezért semmi, a legkisebb sem lehet fölösleges. Minden *egy* művet munkál. Ninive is, Jónás is, a tök is, s a kicsinyke féreg is. – Isten nagyságának a féreg kicsinységével történő szembeállításra már eleve mosolyra hangol, és ehhez járul még az archaizmusokban amúgy is gazdag mű egyik ásatag régisége, az optativus kifejezése feltételes móddal, s mindez egy lekonyult indájú, elaszott tök tiszteletére. – Babits maga is – mint Illyés elbeszéli –, ezen a jeleneten derült a legjobban, Borsos Miklós pedig, albumában több helyütt, de kivált e jelenet megrajzolásával vérbeli karikatúristának bizonyult (741. o.) Méltán, hiszen a tragikomikum további elemei következnek, a sivatagi naptól szenvedő próféta esdeklését bemutatandó, esdeklését a halálért – ez az amit Borsos rajza telibe talált –, majd a próféta holtig tartó „méltó” haragjáról olvasunk, – az elszáradt tök miatt. Az Úr először megdorgálja a haragvó Jónást, mint egy iskolásgyereket a mestere. Majd e restség mosolyra ingerlő ostorozásának ellentétéként hangzik el az Úr veretes pátoszú védőbeszéde – a Városért. – Íme az erő *felelőssége* (1938-at írunk!), a csak az erő jogát ismerő Jónással szemben: nem pusztulhat el az érték a kárhozatosságért.

•

Az irgalom magyarázataként a bibliai históriát illetően a vallástörténészek Isten egyetemes, az összes teremtményre kiterjedő szeretetéről, mintegy a vallás *törzsi-nemzetségi fokát meghaladó*, már-már a kereszténység felé mutató szeretet-elvről beszélnek. Babits pedig, a harmincas évek elején Bergsonnak a vallásról adott ilyen jellegű fejlődésrajzát tolmácsolja, Bergson vallása című tanulmányában. 1938-ban, a *Jónás könyve* és a Budapesten megrendezett eucharisztikus kongresszus esztendejében pedig így ír *Eucharistia* című költeményében: „A gyenge bárány nem *totem*. // A Megváltó nem törzsvezér. / ... Ki két karjával általér // minden családot s törzseket. / Egyik karja az Igazság, / másik karja a szeretet ... // ... Áradj belénk hát, óh örök / igazság és szent szeretet! / Oldozd meg a bilincseket / amikkel törzs és vér leköt, / hogy szellem és ne hús tegyen / magyarrá, s nőjünk ég felé, / testvéreink közt, mint a fák, / kiket mennyből táplál a Nap.” Azt pedig, hogy a magyarságnak *nem vérségi, faji* alapon kell hűnek maradnia önmagához és kereszténységhez, *e gondolatot* tükrözi ugyanez évben írott cikke, a *Tömeg és nemzet*, amely tiltakozás volt az első zsidótörvény tervezete és általában *mindentajta* fasizálási törekvés ellen. A homo moralis Babits katolicizmusa tehát ekkor (és nemcsak ekkor!) politikai állásfoglalást is jelentett, a szó legnemesebb értelmében, tartotta legyen önmagát bármennyire kívül- és felülállónak a politika csatározásaitól.

Ami pedig Jónást illeti, hallgatása az Úr végső válasza után belenyugvás, a költő belenyugvása a megváltoztathatatlan és igazságos isteni akaratba, mely az emberi életből, annak leghumánusabb erkölcsiségéből is vétetett. Ezt sugallja Borsos Miklós rajza, amint a próféta, arcát a nap felé fordítva, imára tárt karokkal borul térdre az isteni irgalmat jelképező, *szörnyű*, (hisz meg nem tért), de mégis kegyelmet nyerő Város előtt. (754. o.)

3. A vallomás

Borsos Miklós albumát a *Jónás imáját* követő rajz zárja. Ez árnyalatnyi különbséggel megismétli a belső címlap már látott imádkozás-képét. Ám az imára tárt karok összébb kerülnek, szinte nyújtózkodnak a *Szem* felé, elérni akarják az elérhetlent, az emberszem nélküli tekintet látni akarja a láthatatlant. (768. o.) Erről szól *Jónás imája*. Felpanaszolása a hűtlen szavaknak, és visszakönyörgése ama régieknek, amelyekben még bizhattak, hihettek egykori kimondóik, Isten elhivatott szószólói, a régi, szerencsésebb korok költői; akiknek még nem kellett rettegniük a szólás kiszámíthatatlan kockázatát, a költői lét veszélyét. (A *Jónás könyvének* esztendejében Radnóti is őket idézi, a régmúlt költői aranykort, a *Himnusz a békéről* soraiban: „... egy régesrégi kép / kísért a dallószájú boldogokról; / de jaj, tu-

dunk-e énekelni még?") S e régi korok költőinek biztonságát valaha magáénak tudhatta. – „Úgy született a vers hajdan az ujjam alatt, / ahogy az Úr alkotott valami szárnyas, / fényes, páncélos, izelt bogarat.” (*Cigány a siralomházban.*) De a szavak folyása paratlanannak, céltalannak látszik immár. És hűtlenné válnak fizikai értelemben is a gégerák gyötörte moribundushoz. Küldetését pedig csak az *Elhivatottság* biztos tudata hitelesítheti. Ezért kéri ama Gazdától, és általa, annak hozzá nem csak kézzelfoghatóan közeli textusától, a *Bibliától*, költészete meghatározását. Kéri ezt, hogy megtalálja a régi hangot *ő, aki leszállt* „a kinoknak eleven, süket és forró sötétjébe,” a hajdan bujkáló, később a *Halban* szenvedő Jónás módján, (a *Cet*, a *Hal* nagybetűs írása nyilván nem független – túl a *szenvedés* mitikus emblémáján –, Krisztus ókeresztény szimbolikájától), *s aki* eszerint egykori bujkálását éppúgy szenvedésnek tartja, mint *Cet*-fogságát. A testi-lelki gyötrelmekről elcsigázott ember pedig meg akarja találni ama régi hangot a halál előtt, vagy – szavai szerint –, „mielőtt egy mégvakabb és örök / cethal szájában végképp eltűnök...” – Mértékül kívánja még a költő Istent és textusát költészete *művészi* és *erkölcsi* tökélyéért, a hibátlan szavak hadsorának bátor kimondásáért, Isten sugallata szerint. Hogy bátran szólhasson, dacolva a szörnyű kórral, fáradtsággal, mígnem Jónás kálváriájának irányítói, Jónás-Babits örök meghatározói, „az égi és ninivei hatalmak”, (ha tetszik: Isten és azok, akik istennek teszik meg magukat), meg nem vonják tőle a beszéd adományát. Őt pedig ettől – hiszen a költészetre tette föl életét –, meg nem foszthatja más, csak a halál.

Tanulmányom nyomdába adása után jutott el hozzám Fáj Attila: A Jónás-téma a világirodalomban c. könyve, (Róma, 1977). A Babitsét megelőző, általa érintett művek és néhány, a Babits-költeményt illető észrevétele bizonyos további feladatokat ró a Babits-filológiára.



JÓKAI A BALATON-VIDÉKEN

„... ahol a magasabb szellemek dalolni taníták a költőt; a nem költőt pedig érezni azt, amit a költő énekel.”

(A magyar Tempevölgy)

Jókai már kezdő hírlapíróként szeretettel szólt a magyar tengerről. 1847-ben mint fürge tollú újdondász kísérte figyelemmel az első balatoni gőzhajó sorsát, majd az Életképek szerkesztőjeként adott hírt a füredi zenekarról, a tihanyi visszhangról, s boldogan ajánlotta olvasói figyelmébe Garay János *Balaton-i kagylók* című „elmeszüleményét”, a magyar tenger első verseskötetét.

1848 nyarán határozta el, hogy három hétig Füreden gyógykezelte magát, de csak jóval később — 1857 augusztusában — utazott a Balaton partjára, hogy a savanyúvíz mellett keressen gyógyulást és felüdülést.

Mint a reformkor élő tanúját csodálta Balatonfüredet, a lelkesítő kulturális és gazdasági kezdeményezések bölcsőjét, ahonnan a bécsi besúgók küldözgették spion-jelentéseiket Kossuthék és Széchenyiék „magyarizmusáról”.

Elidőzött a Kisfaludy Színháznál és a nyári színparknál, mely a „nemzeti költészet ígét” hirdette. Költői kedélyét meghódították a „Balaton ezüsthímes tükrén” felhangzó népdalok. Szemébe ötlött a „sziklafal homlokán álló korona”, a tihanyi templom. Másnap háborgó viharban utazott a félszigetre, s áhitattal szemlélte a kolostor Árpád-kori emlékeit.

A harmadik napon — fumigálva a gyógykúrát — családostul hajózott végig a nagy vízen. „Míg a gőzös Füredtől Keszthelyig végighasítja a Balatont, a világ legszebb panorámája halad el szemeink előtt!” — lelkesedett a friss élmények hatására.

Miként erdélyi vagy felvidéki útjain, itt is a természetszerető író szemével fürkészte a vidék nevezetességeit. Annaira megejtette a táj szépsége és hagyománya, hogy útitervét kibővítve, szekérháton zarándokolt a tapolcai medencébe, s közvetlen közletről gyönyörködött a várak vádló romjaiban. Gyakorlott vonásokkal rajzolta le a „regedős sümegei várromot”, a szigligeti várat és a „költői várhalmok hősét”, Csobáncot. Kimondatlanul is megelőzte az archeológia érdeklődését, mely a hatvanas években fedezte fel a Balaton-vidék műemlékeit.

A Vasárnapi Újság hasábjain *A magyar Tempevölgy* címen költői útirajzban számolt be felejthetetlen élményeiről. Később csak kiegészítette és motiválta legelső és legősintébb benyomásait.

Pedig több, mint három évtizeden keresztül rendszeresen járt a magyar tenger partjára. Jó tíz éven át vendégként, majd 1870-től mint villatulajdonos utazott Balatonfüredre felfrissülni és főleg alkotni.

Mert szigorú munkaritmusból, közvetlen környezetének — a növényeknek, emléktárgyaknak, bútoroknak — különleges jelentőséget tulajdonítva alkotott. Hajnali sétáin fejben komponálta műveit. Közben a kerti fákat személyes ismerősökként üdvözölte, s apró mechanikus mozdulatokkal gondozta őket. Ezek az „égnek emelkedő földi társak” inspirálták és védtek őt a külvilágtól.

Az ihlető környezetet Budán építette fel az ötvenes években. Az „átkozott svábhegyi talajon” nevelt kert, mely hozzátartozott egész életét betöltő költészetéhez. A hatvanas évek végétől Balatonfüreden alakította ki művészete „senki szigetét”.

Mi vonzotta Jókait a magyar tenger partjára?

Mindenekelőtt az, hogy valóban megszerette a Balatont, s családja számára ünnepi felüdülést jelentett Füred. Laborfalvi Róza szívesen látogatta Józefa hűgát, Huray Istvánnak, a híres füredi fürdőorvosnak a feleségét. A balatoni táj lírai közéleté fokozta Hurayék vendégszeretetét. S a betegségekkel küszködő Jókaiék is biztosságban érezhették magukat a rokon orvos közelében.

Jókait azonban elsősorban azért hódította meg a Balaton-vidék, mert költői otthonra lett benne. A komáromi Duna-szigeten már első regénye írásakor szétkergette gondolatait egy-egy disszonáns emberi hang. A Stáció utcában a kocsisok káromkodása, a Svábhegyen a kocsmák zaja taszította, a kedvre hangoló balatoni környezet meg csábította Jókait a magyar tenger partjára.

„Sok szép tájékát bejártam hazámnak, jártam az Alföld végtelen rónáin, álltam a székely havasok csúcsein, de mindeniknél jobban megragadott a Balaton-vidék” — írta első útirajzában.

Amikor a hatvanas években parcelláztak Füreden, válaszut elé került. Nem akarta elszalasztani a kedvező alkalmat, mégis idegenkedett attól, hogy még egy villát építsen. „Minek az embernek két nyaraló, mikor nyár csak egy van?” — mondogatta.

Időközben előbb pletykák, majd hírlapok röppentették fel a nagy szenzációt, hogy az egyébként mit sem sejtő Laborfalvi Róza „előrehaladott kora miatt” lelép a világot jelentő deszkákról, s ezt az igazgatóság sem sietett cáfolni. Jókainé — akit viszonylag fiatalon, ötvenévesen menesztettek a Nemzeti Színháztól — Füreden „a magyar színművészet csillagaként” akkor is élvezhette az ünneplést az Anna-bálakon, a nyári színpörben és a Gyönyördének nevezett sétányon, amikor Pesten feledésre kárhóztatták. Nyilván a színház tapintatlan gesztusa is hozzájárult ahhoz, hogy Jókaiék elhatározták a balatoni villa felépítését.

Az író ezzel nem lett hűtlen „svábhegyi fecskéfészkehez”, de Füreden évtizedeken át szerencsésebb körülmények között alkothatott, mint a fővárosban. S 1899-ben sem csak Laborfalvi Róza halála miatt adta el a füredi villát. Hanem azért, mert akkorra Budán alakultak kedvezőbbben a viszonyok. Egyes kocsmákat bezártak, a zaklató bohém-világ meg kiöregedett, kihalt. S a családja számára sem lehetett közömbös, hogy a század utolsó évtizedeiben Füred biedermeier fénye is megfakult.

A Balaton partján derült ki igazán, hogy milyen fontos szerepet töltött be Laborfalvi Róza mint feleség Jókai költészetében. Jóllehet az irodalomtörténetírás nem nagyon tud mit kezdeni zsörtölődéseivel, kicsinyeskedéseivel — s talán az egész alakjával. Mintha kifelejtette volna Jókai balatonfüredi életéből is, s udvariasan elhallgatta kellemetlenkedéseit is. Ahogyan Jókai tette egyik „népdalában”:

Nincsen rózsza tövis nélkül,
Nincsen asszony szeszély nélkül.
Én csak a rózsáját nézem,
Hogyha megszúr, azt nem érzem.

Pedig Laborfalvi Róza negatívumaival együtt — s azok ellenére — szerves része volt Jókai művészetének. Nemcsak a tolakodó tekintetek elől rejtette el az író, de valósággal ráhangolta az alkotó munkára. Edzette, bölcs mérsékletre intette, s ösztönyszerűen alakította optimálissá közvetlen környezetét.

Mi tagadás, Jókait alig-alig érdekelte a balatoni élet. Nem sokat törődött a „szívhalászok” tarka seregével. Legfeljebb felemelte halk hangját a „gyógyhelyi bizottságnál” a vásárosok illetlen hangoskodása és a bűz miatt.

Szinte át se kellett lépnie kertje küszöbét, a fürdő élete — az áttetsző lombok közt megszűrten bár, de — látó és halló távolban hullámozott körülötte. Mégsem ragadta meg költői fantáziáját az „ödöngő divatvilág”. Csak egy alkalommal — álmatlanul és beteg — játszadozott el azzal az ötlettel, hogy a fel-felcsendülő noctmuzikból kitalálja, milyen celebritások érkeztek a Kisfaludy gőzösn.

(*Egy beteg ember éjjeli mulatsága tüdőn.*) Az „ördögös képességű” csínytevő szarkája hozott hírt számára a kerektemplomról és a divathölgyekről. (A Jakli)

Általában csak pihenésképpen mozdult ki költői otthonából. Ritkán merészkedett a tó vizébe. „Restellem, hogy Duna-menti gyerek létemre úgy tudok csak úszni, mint az öreg fejsze” — emlegette. Vitorlásútra is csak egyszer vállalkozott, amikor Alsóörsre meghívták keresztapának.

Kezdetben el-eljárt a füredi céllövölde versenyekre. (*Mikor én híres pisztoly-lövő voltam.*) Szórakozásból forgatta az ördög bibliáját. Népszerű csillagvizsgálóján kémlelte a Szaturnusz és a Mars titkait. Egy alkalommal megkóstolta a faparázsnál földbe szúrt nyárson, azaz a „cserepcsikon” sült gardát.

Túlzottan óvott egészségét könnyen megviselte a hideg víz. A hangulatos arácsi kirándulást azért nem merete megismételni — még csak emlegetni se —, mert a váratlan esőben megbetegedett. Amikor 1867-ben megmártózott a Balatonban, olyan súlyos tüdő- és mellhártyagyulladásra kapott, hogy írni sem tudott. S mégis legalább olyan büszke volt arra, hogy Hurayékkel el-elcsatangolt fácánra vadászni, mint arra, hogy Erdély egy részét lóháton barangozta be.

Inkább a felesége kedvéért vett részt Füred kulturális rendezvényein. A helyi „színházépítési választmány” tagjaként ő is hozzájárult a színi élet fellendítéséhez. Tomboló sikert aratott az *Egy akol és egy pásztor* című humoreszkiével majd a *Dalma* című drámájával. 1871-ben felolvasást tartott a Szeretetház hangversenyén, ahol a *Milyen demokraták vagyunk mi?* című fürdői prédikációjába „gunyorozta ki a magyar címkórságot”. 1882-től a Balaton-Egylet irodalmi szakosztályának az elnökeként tevékenykedett — igen szerény eredménnyel.

Miként tanulmányútjain vagy „a Sándor utcai dicsőségörlő malomnak” nevezett országházban, a Balaton-vidéken is elsősorban szerkesztőként és felszínesen figyelt fel a körülötte zajló eseményekre.

Boldogan szólt a kétkezi munkások művészet iránti fogékonyságáról. Álnéven számolt be Kisfaludy Sándor 1860-ban felavatott szobráról, mely „gyarló tehnikai kivitele miatt az idegenek előtt sok restellkedésre adott alkalmat”, s végül is le kellett bontani:

„Örömet lerajzoltam volna a szkita művészet e dokumentumát, de nekem mint komáromi embernek hátat fordít... Kár egyébiránt, hogy a szobor a fejéhez képest kissé alacsony; efelől azzal vigasztalnak, akik jobban ismerősök velem, hogy ha majd a jobbik lábára feláll, amit most a levegőben emelve tart, (persze fázik a talpa azon a hideg kövön), akkor mindjárt magasabb lesz vagy tizenkét hüvelykkel, amiben én kénytelen vagyok megnyugodni”.

Fürdői levelében a tótos beszédű Tallérossy Zebulonként emlékezett meg Balatonfüredről:

„Soha jobb mulatságot, mint itteng. A kura fölsíges. Reggel korán iszunk savot, ara savanyuvizet, ara kavít, ara papramorgót, ara eszünk vadkörít, ara megfürdünk, ara egy kis leveskit, meg egy kis borocskát, amennyi elig... ara paprikas halat, ara aztán hajnalig tancolunk, hogy használjon. Ha mar így az ember fenekig üriti minden poharat, lehetetlen, hogy meg ne gyógyuljon valamelyikűl.”

Az idézet is jelzi, hogy Jókai nem nagyon hitt a divatos kúrák hatékonyságában. Jobban bízott felesége kitűnő konyhájában, meg a „folyékony aranyhoz hasonló, pompás zamatú balaton-melléki borban”.

Bár híres népszerűsítője lett a Balatonnak, füredi bezárkózottságára utal, hogy balatoni témáinak túlnyomó része úti élményekből fakadt. (*Új földesúr, Asszonyt kísér, Istent kísért, Ölelkező várromok, A rémhalász.*)

Gyakran foglalkoztatta képzeletét a balatoni vihar. (*A Balaton völegényei.*) Ihletett tollal érzékeltette a hang-, hangulat- és színváltozásokat:

„A vihar ordított teljes dühében. A Balaton egyszerre haragos zöld színt váltott, a széltől korbácsolt hab porzott, mint az országút, a habtorlaszok fehér gerinceikkel harsogva tódultak egymás hátára; a sirályok vijjongva csapongtak a víz fölött... A tűzégen vérvörös fellegeket kergetett a szél... a nagy átjáró komp

ügy táncolt a hab tetején láncára kötve, mint egy foglyul ejtett tengeri szörny... fellázadt a Balaton." (*A szegénység útja.*)

Ideje legnagyobb részében Füreden is az írás öröme tartotta megszállva, az ihlet mámoren ragadta magával. Váli Mari — Füred egyik koronatanúja — azt írta kiadatlan memoárjában, hogy „a nap legnagyobb részét az íróasztala mellett és kertjében töltötte”. Roboz István — Petőfi és Jókai pápai iskolatársa — furcsa újdonságként közölte a Somogy című napilapban, hogy úgy járt Pest és Füred között, „mint a tihanyi révben a hajó”, s ha lenn van a Balaton-parton „szép nyaralójából ritkán lép ki, itt van folytatása szép regényeinek”. Akkor is Balatonfüreden maradt, amikor „csak néhány megátalkodott jókedvű vendég dacolt még a naptárral”. Őt ősszel is a kedvező munkakörülmények s nem a „fürdőélvezetek” tartották fogva a kihalt Balaton-parton. (*Utolsó napjai a fürdőidénynek.*)

Mind a Svábhegy, mind Balatonfüred — Erdéllyel és a Felvidékkel ellentétben — mást és többet jelentett számára, mint témát. Ezért érezhetjük félrevezetőnek, hogy az irodalomtörténet *Jókai és a Balaton* című fejezete általában a Balatonról szóló munkáit vizsgálja. Mert költészete vegykonyhájában sem tud elszabadulni egymástól, szinte együtt alakul és alakít a valósággal terhes téma, a mondanivaló, a költői szubjektum és az olvasó. Bármelyik rész „szólal meg” közülük, az mindig feltételezi a színpalacson kívül rekedteket.

Mikszáth Kálmán Jókai arany korának nevezi a füredi időszakot.

Méltán. Mert Jókai kiemelkedő műveinek hosszú sorát alkotta a Balatonvidéken. Termékenyítőleg hatott rá, koncentrálásra készítette, költészetét kivirágoztatta, munkakedvét megújította a magyar tenger ihlető világa és a különleges füredi környezet.

Már 1870-ben kivonult a világból, s a balatoni senki szigetére zárkózva műzsájával töltötte írói mézesheteit. E költői frigy szülötte többek közt a *Fekete gyémántok* és *Az arany ember*.

A *magyar Tempevölgy* című útleírásán kívül — jószerével mintegy folytatásként — *Az arany emberben* írt legtöbbet a Balaton világáról. Mégse csak témája miatt „balatoni” regény ez az egyetlen hatalmas lendülettel írt remekmű, az író és a téma szerencsés találkozása.

Miként az *Eppur si muove* című regénye hőseként a Svábhegyről festhette meg a főváros jövő körvonalait, éppúgy *Az arany ember* balatoni fejezeteit — s talán az egész művet — csak a magyar tenger partján írhatta meg.

Míg a *Politikai divatok* című regényben zavart okoz és a mondanivaló hitelét kikezdi, hogy Laborfalvi Róza hiúságát legyezgette, addig *Az arany ember* lapjait hátsó szándék nélkül tartja magas hőfokon Timár—Jókai érzelmi nyíltsága. A főhős egyenrangú kezdeményező társa a kert és az emberi lélek pallérozására vállalkozó költőnek. Mert meggyőző őszinteséggel tárja fel szubjektív érzelmeit.

Az arany ember cselekményét sodró ritmus hajtja előre az elbizonytalanodásig, egészen addig, míg a főhős és az író útja ellentétes irányba nem kanyarodik. (Jókai „Timeája” mellett marad, Timár pedig Noemihez menekül.) Timárról bizvást elmondhatta Jókai: „Ha hibásak regényalakjaim, az a hibájuk, hogy nem látom őket, mert bennük vagyok.”

Ebben a regényben híre hamva sincs a lopás miatti büntudatnak. Timár Mihályt nem mértelyezi meg a pénz, s esze ágában sincs Timea szerelmét megvásárolni. Ő mindig „jóra” igyekezett fordítani a rablók kezéből szerencsésen kimentett kincseket. Szándékán kívüli erők juttatják zsákutcába Krisztyán Tódor, Fabula János, de még Athalie megsegítésekor is. Mert — Jókaihoz hasonlóan — a pénzmozgatáshoz, a hatalmas vagyon felhasználásához nem ért.

A mesterkezekkel szőtt regény alapvető hibája megoldatlansága, a deus ex machina felvonultatása a záróakkordban. A Krisztyánt elnyelő és minden nyomot elmosó Balaton mint csodás szereplő nyomul a regénybe s az olvasót félrevezetve már-már egyedül oldja meg Jókai helyett a regénybeli rejtélyt. A méltóságteljesen és magabiztosan haladó cselekmény a végén egy csekély résen át sebes

folylású „krimibe” torkollik. S éppen ezt a megcsupaszított lezárást, a „fantázia-dús fordulatot” — s nem az addigi nagyszerű cselekménybonyolítást — nevezi ki az irodalomtörténetírás jókaisnak.

Mert a szárnyra kelt legendákat nehéz megfékezni. Még a kritikai kiadás sajtó alá rendezőit is megkönyékezik. Pedig milyen hosszan — s milyen sokan — bizonygattuk már, hogy Jókai sokkal többet merített a valóságból, mint eleddig hihettük, s a Jókai irodalom egyik legelharapózottabb gyerekbetegsége az, hogy a kutatás fehér foltjait az író fantáziájával helyettesíti.

Jókai a valóság építőelemeit használja fel költészetében a földrajzi helység és a természeti jelenségek megjelenítése alkalmával. Azért, hogy vele saját mondanivalóját — s lényegében az egész művét — hitelesítse. Senki sem vonja kétségbe, hogy tájleírásai valóban a „fantázia fényében ragyognak”, hiszen a festő Jókai vizsgálta attól, hogy szürke színekkel és fakó jelenetekkel ábrázoljon. Ez azonban nem engedi meg azt, hogy a művek valóságkapcsolatát mellőzve beérjük a költői képzetet „dicséretével”. Az is kétségtelen, hogy a senki szigetére, a társadalmon és az országhatárokon kívüli édenre rávetíti az író a komáromi Duna-szigetnek, a svábhegyi és füredi kertjének üde színeit. Ez azonban nem jelenti azt, hogy ő csak kitalálta senki szigetét — a múlttá varázsolt utópiáját —, mert nem látta az Al-Dunát.

S tényleg nem látta?

Sajnos még a legújabb tudományos kiadás is részletesen ismerteti — s nem teszi kritikai mérlegre —, hogy Eötvös Károly feljegyzése szerint csak a regény megírása után látta a Vaskaput Jókai, s akkor felsőhajtott: „*Most már nem tudom megírni, mert láttam!*” Azt is határozottan leszögezi, hogy a csodálatos al-dunai út megjelenítésekor *képzeletén* kívül csak nyomtatásban megjelent és elbeszélt anyagot használt fel, ezért sok a leírásban földrajzi tévedés. Mégsem törődik ezekkel a tévedésekkel, pedig ezek vizsgálata sok mindenre magyarázatul szolgálhatna.

Míg a kritikai kiadás sajtó alá rendezői fontosnak tartották a Jókainak tulajdonított, ellenőrizhetetlen és sokszor ismételt szóbeli kijelentéseket, figyelemre se méltatták az író írásbeli észrevételét, amely szerint néhány évvel a regény keletkezése előtt egy „öreg tudós barátját” — az 1870-ben elhunyt Friedvaldszky Imrét — elkísérte az al-dunai senki szigetére. Lehet, hogy Jókai tévedett, lehet, hogy nem irt igazat. De — kritikai kiadásról lévén szó — egy árva cáfoló megjegyzést akkor is megérdemelt volna.

Nem állunk jobban a balatoni színhellyel sem. Ismét Jókainak tulajdonított mondás nyomán kapott lábra az a legenda, hogy „a Balatont télen sohasem látta”. Lipták Gábor enyhít ezen valamit, amikor azt magyarázza, hogy Jókai csak a regény megírása előtt nem látta a téli Balatont. A kritikai sorozat is csak azt bizonygatja, hogy Jókai 1870—71 telén látta ugyan a téli Balatont, de nem veszi észre az összefüggést Jókai „jeges kalandja” és *Az arany ember* egyes jelenetei között.

Pedig a téli Balaton, a jégi halászat mindenki által megcsodált költői leírása Jókai személyes élményein alapult. Fennmaradt az 1870—71-ben használt notesza, amelyet a téli balatoni útjára magával vitt, s ebben magánhasználatra úti élményeit is feljegyezte. Ezek az emlékeztető szavak a regény egyes jeleneteire, főleg a téli halászatra vonatkoznak. Ha ezeket egybevetjük regénybeli megfelelőikkel — amit a kritikai kiadás elmulasztott — kiderül, hogy a bejegyzések *minden* megfelelője fellelhető a regényben, s ezek *ugyanazt* a téli kalandot őrizték meg, mint *Az arany ember*. Ízelítőként említünk egyet-kettőt:

A noteszban ezt olvashatjuk: „*A Balaton befagyva... Balatonon át vonult utak mint vonalak a jégre*”. Jókai e szavak nyomán személyes élményt idéz fel a regényben: „*A befagyott Balaton megragadó látvány... Csak a szekérutak látzanak meg rajta, amint a két part sűrűn lakott falvaiból átvonulnak, egymást keresztezik, mintha mértani vonalak volnának egy nagy üvegtáblán.*” Az emlékez-

tető szavak szerint „*mennydörög a jég*”. A regény egyik lírai részlete szól a „jégdörgésről”: „Aki először hallja, a szíve hevesen kezd dobogni. Az egész jéglap szól, beszél, zeng a lábai alatt. *Mennydörgést* és citerapengést hall összekeverve... S a halászok nyugodtan látnak hálójuk szétbontásához a *mennydörögő jég* hátán”. Aki ezeket a sorokat írta, nem idegen személy tapasztalatait vetette papírra, hanem a saját magáét.

Jókai közlelről ismerte a téli Balaton veszélyeit, hiszen saját füredi kertészenek a felesége is a jeges vízben lelte halálát. A regénybeli tragédia alapjául szolgálhatott Jókainak egy másik élménye is. 1871 nyarán Füreden „egy ácslegény, midőn a Balatonba egy fürdőkabint akart beállítani, a hullámoktól elkapott s midőn majd egy óra folyásáig egy darab fenyőfán a hullámokon iszonyú ordítások közt hanyatott — a víz alá merült és belefűlt.” (A Hon.) Jókait — aki ebben az időben jelen volt a Gizella nevű sétahajó füredi felavatásán — mindenekelőtt az „iszonyú ordítás” rendíthette meg. Amikor *Az arany ember* Krisztyán Tódora belevész a jeges hullámokba, felhangzik egy „éjszakát felverő, alvókat felébresztő, csillagokat megreszketető kiáltás”.

Cholnoky Jenő — a Balaton tudós kutatója — említette, hogy a Jókai által leirt téli jelenséget csak ritkán, „szigorú télben, derült éjszakán” lehet hallani. *Az arany ember* is farkasordító hidegről tesz említést.

1870-ben már december 1-én beköszöntött a szigorú tél. A Vasárnapi Újság a pesti utcákon elfagyott emberekről adott hírt. Egerben karácsonykor 20 fokos hideget mértek, majd azt közölte a Fővárosi Lapok, hogy a Balaton „keresztül-fagyott”. Hegedüsné Jókay Jolán — Jókai bátyjának a lánya, a téli kaland koronatanúja — arról emlékezett meg memoárjában, hogy ekkor a Balaton „fenekig be volt fagyva”.

Jókai 1870. november 23-án minden bizonnyal lenn volt Balatonfüreden az arácsi Szeretetház — Timár nyaralójának — az átadásán, ahol a házra felügyelő igazgatói tanács tagjává választották. Valószínűleg december első felében, szokatlanul zord időben élte át *Az arany ember* téli jeleneteit, mert utána már sok dolga kötötte Pesthez.

Más kérdés persze, hogy később is látta a téli Balatont. Ennek azonban nincsen nyoma életművében. Mint ahogy annak se, hogy 1857 után is végighajózta Keszthelyig a Balatont, amelyről első alkalommal oly szép költői útleírásban számolt be.

Feltűnő, hogy a magát gyakran ismétlő Jókai a nyári és téli balatoni élményeit az első benyomások után valósággal „kiírta” magából. Így aztán a megbízhatatlan visszaemlékező Eötvös Károly által Jókainak tulajdonított szellemes kijelentést én így módosítanám: „Nem tudom már megírni, mert *nem először* láttam!”

Unos-untig hangoztatjuk, hogy Jókai a legolvasottabb regényírónk. Ezen ugyan semmi szégyellnivaló sincs. Bár nagyon dicsekedni se érdemes vele. Mégis ki kellene már szabadulnunk a statisztikai adatok béklyóiból.

S egyúttal a sémák bűvöletéből is kigyógyulhatnánk. A túlbiztosított és nagyvonalú általánosítások helyett meg kellene becsülni az újonnan feltárt adatokat. Mért baj, ha ezekből az derül ki, hogy menyi modern és friss vonás egészítette ki a „mesélő múmia” portréját.

Akkor aztán azt is elfogadhatnánk, hogy Jókai sokkal többet kapott a Balaton-vidéktől, mint témát. S nem statisztikai okokból lett a magyar irodalom klasszikusa se.

IRODALOMTUDÓSAINK FÓRUMA

JULOW VIKTORRAL BESZÉLGET IMRE LÁSZLÓ

(Elhangzott a Magyar Rádióban 1978. május 13-án.
A sorozatot Dénes István szerkeszti.)

— A Debrecenben élő Julow Viktor a magyar irodalomtudomány kiemelkedő képviselőjének számít. Elsősorban és legjobban a szakmabeliek ismerik, úgy mint Fazekas és Csokonai monográfiáját, a debreceni és általában a magyar, sőt az európai felvilágosodás szakértőjét, a debreceni kéziratok diákköltészet összegyűjtőjét, a Fazekas kritikai kiadás sajtó alá rendezőjét, a Csokonai kritikai kiadás főszerkesztőjét, számos nagyhatású, magas színvonalú tanulmány szerzőjét, aki az elmúlt évtizedek során egyforma hozzáértéssel értekezett a barokkról és Tóth Árpádról, Balassiról és Aranyról, Földi Jánosról és Petőtiről, Baconról, Cervantesről és Szabó Lőrincről, és természetesen még sokáig sorolhatnánk a neveket. Az olvasók, az ismerősök köre már ezen a szinten is meglehetősen tág, hisz pl. egyik legutóbbi művét, a Nagy Magyar Írók sorozatban megjelent Csokonai monográfiát nemcsak szakemberek, hanem a legkülönbözőbb foglalkozású, érdeklődésű emberek kezében láttam magam is. Sokan ismerik az egyetemi tanárt, aki sokszáz leendő irodalomtanárt segített hozzá ahhoz, hogy ne csak ismeretekben, de gondolkodási készségben, érzelmi kultúrában is felnőjön szerepéhez. Ha a nagy sikert aratott Smollet, Fielding, Pope, Bacon fordításokra gondolok, akkor a Julow Viktort ismerők száma tovább nő, hisz maga a Tom Jones több mint 120 ezer példányban jelent meg. Van tehát, aki a tudóst ismeri, van aki a kritikus, más a műfordítót, megint más a pedagógust. Ha most végigtekintesz pályádon, melyik szerepet, melyik hivatást, melyik munkakört érzed legközelebb magadhoz? Melyik adott a legtöbb munkát, melyik a legtöbb örömet?

— Ez nehéz kérdés, kétségtelen, hogy egy kicsit szét is forgácsoltam magam, de sohasem akartam egyetlen területre beszűkülni. Őszintén megmondom, hogy a fordítás áll legközelebb a szívemhez. Szépirodalmi ambíciókkal indultam, de ezek valahogy besültek. A fordítás áll legközelebb a szépirodalomhoz, ott tudom magam leginkább írónak érezni. A fordítás két szempontból áll hozzám nagyon közel; az egyik az, hogy nemzeti szolgálatnak érzem, ez nem az én gondolatom, hanem Babitsé. Ő mondta, hogy nincs nemzetibb feladat, mint a fordítás, mert a fordítást nem lehet visszafordítani. Úgy érzem, hogy talán legnagyobb dolgot akkor tettem, amikor egy-egy valóban nagy klasszikust, mint amilyen Bacon vagy Fielding, sikerült közkinccsé tennem a magyarság számára. A másik, amiért a legközelebb áll hozzám, a nyelv csodája. Semmiféle tevékenységkörben sem érzni annyira azt, hogy mekkora csoda a nyelv. A nyelv hihetetlen gazdagsága és képessége az, amire a fordító munkája közben, jobban mint bárhol és bármikor, ráérezhet és rácsodálkozhat. A fordítással kapcsolatban az az egy bánatom van, hogy egyre kevesebb időm jut rá.

— Aki csak felületesen ismeri munkáidat, annak is feltűnik a szoros kötődés szülővárosodhoz, Debrecenhez. Fazekas, Csokonai, Debrecen irodalmi emlékhelyei, debreceni felvilágosodás, kollégiumi diákköltészet és így tovább. Beszéljünk hát Debrecenről, gyermekkorod, diákéveid színhelyéről.

— Talán feltűnő lehet, hogy egy ilyen egzotikusan idegen névvel valaki ennyire kötődik a legmagyarabbnak nevezett magyar városhoz. De én három nemzedék óta vagyok debreceni, a nagyapám költözött ide, és gyökeret vert. A Debrecenhez kötődést a családi szálon kívül az iskola hozta. A debreceni református gimnáziumban tanultam, amelyet a Nagy kollégium szelleme hatott át. Erő-

sen rétegzett ügy az, hogy mi hatott ebből rám. Legelőször talán a polihisztorságot említeném. Debrecen történetében magában van egy ok, amely ezt táplálta. Ez a köfal nélküli város, ahogyan a Rákóczi szabadságharc idején az egyik jegyző a városi protokollumnak a margójára oly szép szavakkal feljegyezte, „sok főhajtással és mindenfelé való adommal megmaradt.” A debreceni polgárok főleg a pénzükkel védekeztek, lepénzelték a fenyegető hatalmakat, másfelől pedig főhajtással, amin egyáltalán nem szervilizmust kell érteni, hanem a passzív ellenállásnak egy sajátos művészetét, amely évszázadokon keresztül alakult ki, a látzólagos behódolás mellett a hallatlanul fifikus diplomáciát. Nos, ez áttételeződtött a város szellemi életére, és valami nagy-nagy nyitottságot eredményezett. A szintetizáló hajlam az, amit mindazoknál megtalálhatunk, akik valamikor is Debrecennel huzamosabb kapcsolatban voltak. Ezek közül a legjellegzetesebb és a legnagyobb természetesen Csokonai, aki korának összes eszmei és stílusáramlatát egyesítette. Ez valóban élő tényező volt még az én diákkoromban is, s ez az egyetemesség engem kezdettől fogva megragadott. Amennyiben a modern világ keretei megengedik, ehhez halálig ragaszkodom, nem korlátozom magam egyetlen stúdiumra.

Ha közelebbről vizsgálom, hogy mit kaptam a debreceni Kollégiumtól, illetőleg annak gimnáziumától, akkor elég furcsa eredményre jutok. Alig volt igazán jó tanárom. Nagytudású emberek voltak mind, de a mai tanári szememmel nézve óvilági módszerekkel tanítottak vagy semmilyen módszerrel. És mégis hallatlanul sokat köszönhetek ennek az iskolának, össz-szelleménél fogva. És ezt egy negatívumban tudnám a legjobban megjelölni, ha ez negatívum egyáltalán; szerintem nagyon is pozitívum. A református iskola-ügy enyhén konzervatív liberalizmusa, ami egyre okvetlenül jó volt, arra, hogy az igényes diákok hagyták művelődni, nem terhelték túl iskolai feladatokkal. Hadd tegyek egy furcsa vallomást, ami talán nem is lesz túlságosan pedagógikus; az ötödik gimnáziumban, tehát 15 éves koromban rájöttem, hogy tankönyvből nem szabad tanulni. Akkor lettem a tankönyveket és az érettségiig elő se vettem őket. Érettségire elővettem, mert az apám megkért, hogy fiam, azért volna neked ehhez eszed, szerezz egy kítűnő érettségit. Akkor szedtem elő a tankönyveket. Persze rengeteget olvastam, de erre volt időm, és ezzel erős „jó” szinten meg tudtam élni. Méltányolták azt a fajta művelődési modellt, amelyet én magamnak kialakítottam.

— *Talán itt kellene sort keríteni egy kissé szokványos, de elhanyagolhatóan kérdésre, kik voltak a mestereid, kitől kaptál legtöbbet?*

— Legelőször is az apámtól. Apám rendkívüli ember volt, noha tulajdonképpen semmivel se írta bele a nevét a maradandóságba. Tisztviselő volt és jogászember, ugyanakkor megrekedt festőművész. Egész életében nem szűnt meg bátran gondolkodni a világról. Hogy a mestereim között emlitem, ez azért van, mert apámnak megvolt az a képessége, hogy egyenrangú barátjává tudott tenni. Felejthetetlen sétáinkon a lombárnyékos debreceni utcákon és a Nagyerdőn, elképzelhetetlenül sokat tanultam az apámtól. Nem is annyira szakmai dolgokat, hanem világlátást és etikát. És minden szakmai működésnek ez az alapja. Apám 19-es forradalmár volt, és ugyan gyakorlati kapcsolata a kommunista párttal megszakadt a későbbiekben, de ő dédelgette 19 emlékét, és az eszméihez mindvégig hű maradt. 1942-ben halt meg. Ha konfliktus volt közöttünk, az volt az egyetlen, hogy sohasem értette meg, miért ő, az öregebb a radikálisabb. A nagyapám gyáros volt, apám ennél fogva etikai forradalmár. Távol állt mindenféle dogmatizmustól, vallotta az okos kompromisszumok történelemformáló erejét, de azt mindig hangsúlyozta, hogy a kompromisszum sohasem lehet lényeges elveink feláldozása, amiben nincs alku. Tulajdonképpen majdnem frázisok azok, amiket elmondhatok, hogy az apámtól tanultam, de nem *tanultam* ezeket, hanem a véremmé váltak. Legelőször is az, hogy minden ember egyenlő, mégpedig mindenféle *ha* és *de* nélkül. Ő tanított meg a szépnek mindenek feletti szeretetére és tiszteletére, ő tanított meg arra, hogy a szabadság a legfőbb érték, hogy a világ elképzelhetetlenül gazdag és nem kerülhetünk olyan borzalmas helyzetbe az élet-

ben, hogy ebből a hallatlan gazdagságból valamit ki ne bányásszunk a magunk számára, amiért érdemes élni. Hogy lehetnek helyzetek, amikor a becsület értékesebb az egyéni életnél is. Ilyeneket tanultam az apámtól. Azonkívül van egy nagyon különös körülmény is, ami azt hiszem, végül is nemcsak a személyiségemre, hanem az egész tudományos pályámra rányomta a bélyegét. Apám, mint fiatalember egy évig Borneón élt, a szó legszorosabb értelmében Robinsonként. Én tündérmesék helyett az apám borneói elbeszélésein nőttem fel. Ez számomra a nagyvilágot valami egészen sajtáságos módon nyitotta ki, és ezt a nyitottságot a nagyvilág felé mindig sikerült is megőriznem, azzal együtt, hogy borzalmas nosztalgiákat hurcoltam mindig magammal, a nagy távolságok igazságát. Mindig nagy utazásokra vágytam, mire is vágytam volna ezek után, de ebből rendkívül keveset adott nekem a sorsom.

Azután anyámat is meg kell említenem a mestereim közül, olyan értelemben, hogy ő is életmintát adott. 36 éves korában elvesztette a fél lábát, azóta szobai életet él, és ebből a szobából átfogja a világot. Most 86 éves. Tízszor annyit olvasott mint én, mivel a szobai élet számára ezt az egyetlen egyet adta, de ebbe sohasem fáradt bele. Először is, annyira-amennyire, az ő szelid makacosságát örököltém vagy tanultam tőle. Anyám még nagycsaládban gondolkodik, és 17 tagú nagycsaládunk minden dolgát a kezében tartja. Életében egy hangos szót sem szólt, de mindig az történt, amit ő akart, mert galambszelidséggel addig mondja és addig csinálja, ameddig beadjuk a derekunkat. Valami olyasmit tanultam meg tőle, hogy a céljaink keresztülvitelében semmiesetre sem az erőszak a legcélszerűbb eszköz, hanem a kitartás. Annál is inkább, mert az erőszak erőszakot szül. Az anyám galamblelkű erélyével szemben egyszerűen nincs mód védekezni, mert nem lehet ellene fellázadni, egyébként azért sem, mert ő mindig jót akar.

Mesterem, mert formálóm a feleségem is. Derűjével és remek humorával (bár nagyon sokat szenvedett életében) kibányászta az én melankóliára hajló kedélyem mélyéből az öröme való képességet. Azután meg: engem a családban már gyermekkoromtól mint afféle kis „tudóst” mindenki „tisztelt”. Ő volt az, aki először nemcsak „tisztelt” engem, és ez nagyon jót tett nekem. Élesszemű kritikája azzal együtt, hogy ő nem szakmabeli, számomra állandó korrekció. Az már szokványosabb, de nagyon fontos, hogy harmonikus környezetet teremtett számomra s így aztán, amennyire ez lehetséges, ideális feltételek közt dolgozhatom.

— *A debreceni református kollégiumból az Eötvös-kollégiumba kerültél, kik voltak ott terád a legnagyobb hatással, mit jelentett számodra az Eötvös-kollégium?*

— Az Eötvös-kollégiumról nem beszélnék sokat, mivel ebben a sorozatban sok Eötvös-kollégista nyilatkozott, és a lényegét többféle megvilágításban elmondták. Csak arról hát, amire talán nem jutott kellő hangsúly. Két dolog nevelt bennünket ott leginkább. Az egyik a szabad könyvtárhasználat; a szellemi paradicsom. Csak egy példát: amikor kedvetlen voltam vagy fáradt, bementem a művészettörténeti könyvtárba, böngészgettem. Rengeteg album volt, reprodukciókat nézegettem, egyik-másik könyvbe belenéztem, egyik-másikat elolvastam, s három év múlva, anélkül, hogy a legkisebb tudatos erőfeszítést tettem volna, egyszer csak rábredtem arra, hogy tulajdonképpen tudom a művészettörténetet, akár a szakot is megszerezhetném. Ez azután az irodalomtörténeti munkásságomat is befolyásolta, főleg stílustörténeti irányba terelt. A másik, amit kiemelnék, a következő. Nagyon alapos felvételi vizsgák alapján kiszűrtek jóképességű fiatalokat, s összezárták őket. Ez volt a leghatalmasabb nevelő tényező az Eötvös-kollégiumban. Állandóan kölcsönös információkat adtunk egymásnak, csiszolódtunk az örökös, éles vitákon, továbbá kifejlődött bennünk egy teljesen spontán versenyszellem. Ott lemaradni nem lehetett. Ott mindig napra készen kellett a szakmából és még sok egyéből vizsgázni a legszigorúbb vizsgáztatók, a kollégista társaink előtt. Nagyon igazságtalan volnék persze, hogyha a kollégiumi mestereimről nem szólnék. Hallatlanul sokat tanultam Keresztury Dezsőtől. Legfőképp azt, hogy az irodalom nem elszigetelt terület; az ő sokoldalúságát modellek tekinthettük.

Nagyon jellemző például, hogy azon az említett felvételi vizsgán, engem másfél óra hosszat alig kérdezett másból, mint földrajzból. És igaza volt. Tudniillik az irodalom a legeggyetemesebb emberi terület. Mindenről szó van az irodalomban, ami emberi, és ami az emberé. Ennélfogva az irodalomtörténésznek sem lehet egyszerűen szaktudósnak lennie, hanem tulajdonképpen mindenről tudnia kell, mert az irodalomban előforduló mindenfélét egyébként nem tudja kontrollálni, nem tudja értékelni. Azt tanultam még Keresztury Dezsőtől, hogy az irodalom ügye közösségszolgálat, embernevelés, emberművelés, önmagunknak és másoknak a finomítása. Sok gyakorlati segítséget is kaptam tőle. Ő indított el az életben, szerzett nekem először állást. A másik mesterem Ország László volt. Ő bent lakott a Kollégiumban mint fiatal tanár. Ketten voltunk angol szakosok egy évfolyamon Kéry Lászlóval, s másodéves korunktól ötödéves korunkig szinte minden este benn ültünk Ország László szobájában. Ennél fogva konkrétan nem is tudom megmondani, hogy mit is kaptam én Ország Lászlótól az emberi és tudósi magatartásának példáján túl, mert olyan sokat. Tőle is sok életsegítséget kaptam. Amikor 1948-ban hazatértem a hadifogság után, úgy hogy egyetlen katonaposztóból szabott civil ruhám volt, és egy rend fehérműm, és semmim az égvilágon, ő volt az, aki kiverekedte nekem a Tom Jones fordítását, amiből aztán talpra tudtam állni. Hadd mondjam még el, hogy én még ma is tanulok Ország Lászlótól. Ha Pesten járok, s ha csak egy fél óram van is, felmegyek hozzá, ami magában is valódi élmény. Rendkívüli környezet még az Ország László dolgozószobája is, valami olyan minden mással összevethetetlen, szuggesztív hangulatot áraszt, hogy én csak már attól a szobától is tanulok. És nem tudok vele úgy beszélni, hogy valami újat ne vigyek haza. Mind a kettőjüktől egyébként főleg magatartást tanultam; talán mint legfontosabbat a tudomány tisztelétét, de minden nagyképűség nélkül. Arra már utaltam, hogy az Eötvös-kollégiumban egymást neveltük és csiszoltuk, itt név szerint is szeretnék kiemelni egy-két kollégista társamat: Kéry Lászlót, akivel egyébként már a debreceni gimnáziumban is — tízéves korunktól — padtársak voltunk. A barátságunk azóta is (50 éve!) változatlan, és hát itt annyi az emlék, hogy a konkrétumokat alig is lehet előhalászni. Nagy Péterrel az Eötvös-kollégiumban barátkoztam össze. Rám, aki egy kissé lassú észjárású vagyok, ő különösen a nagyon mozgékony, könnyed szellemével hatott előnyösen. Mindketten nemcsak megértéssel, hanem gyors, gyakorlati segítséggel is mindig mellettem álltak minden bajomban. Azután Szauder Józsefről kell szólnom, akit olyan tragikusan veszítettünk el nemrég. Sajátságos módon félig tanárom volt, félig diáktársam. Tőle tanultam olaszul, bár nem nagyon tudok. A felvilágosodás korával foglalkozott, így az ő hatása a legközvetlenebb. Talán minden soromban ott van Szauder József, beleépült; az ő lenyűgöző tudásával, bámulatos invenciójával a szempontok tömegét adta nekem. Hasonló hajlamaimat segített kibontakozni, s így alakult ki az én kutatói alkatom, amely a tudomány szent komolyságából, meg egy jó adag játékoságból és kalandosságból épül. Szauder József ennek a kettősségnek a legkülönlegesebb példája volt. A rigorozitásig vitte a szakmai szigort. Ugyanakkor a legjátékosabb ember volt, akit valaha ismertem, és ez a kettő nem szervesen élt egymás mellett benne, hanem a játékaiban, amelyek sohase szokványos játékok voltak, hiszen még szabályaik sem voltak, mindig bennük volt az intellektuális igény, a tudományos munkásságában pedig a kalandosság, mint merész hipotézis, ami viszont hallatlanul újszerű felismerésre vitte őt. Nagy differenciák is voltak köztünk mindamellett, állandóan martuk egymást. Ha a fél lábam bent volt a szobájában, akkor már kitört köztünk a vita. Mindez persze azzal végződött, hogy más módon, de ugyanazt gondoljuk. Ezek a marakodások, amik már vitának sem nevezhetők, elképzelhetetlenül sokat csiszoltak rajtam, és nagyon sok ideámat ezeknek köszönhetem. Sajnos, ezeknek a marakodásoknak örökre vége, és egyszerűen nem találok partnert a termékeny marakodásra.

— Az Eötvös-kollégium után sok minden jött közbe, katonaság, háború, hadifogság. Hosszú kényszerűzet után Debrecenben kezdted újra a pályát, középiskolai tanárként. Ez bizonyára érdekes, és eredményes korszaka volt életednek, és egyik máig ható haszna az, ha jól gondolom, hogy a legbonyolultabb, legridegebben tudományos kérdésekről is világosan, szemléletesen beszélsz és írsz. Idegen tőled minden szakmai ekskluszivitás, kirekesztő zsargon, tudóskodó nagyképűség. Miként fogalmaznád meg *ars poeticádat*? A kívülállóknak, hallgatóidnak, kollégáidnak legalábbis Juhász Gyula meghatározása jut az eszébe; a tanár leghatékonyabb eszközei az emberszeretet és a magasszintű tudás.

— Szinte minden lényeges benne van a Juhász Gyula fogalmazásában, mégis kiegészíteném valamivel, amiben azt hiszem az egész tanári működésem és eszmélkedésem erről a pályáról összefoglalható. Van egy olyan pedagógiai elv, hogy a tanár, a mester kezelje a tanítványait egyenlőként. Én ezt továbbfejlesztettem magamnak. A különbség egy szó; én nem *kezelem* őket egyenlőként, hanem egyenlőnek *tartom*. És én ezt nem játszom meg, hanem így is *érezem*. Hallatlanul tisztellem a fiatalságot, és igyekszem tanulni a fiatalságtól, mert lehet tanulni. A tanítványok inspirálnak. Nos én a legkomolyabban gondolom és élem, hogy igenis egyenrangúak vagyunk, én legfeljebb a nagyobb tudásanyagommal állok fölöttük, de ezt kiegyenlítik a bennük potenciálisan meglévő energiák, egyáltalán a lehetőségeik. Azonkívül pedig a fiatalságban tisztellem a még nem torzult, nem megkopott emberséget. Legfőképpen az a kölcsönhatás az én pedagógiám alapja, hogy az, ami az övék, és az, ami az enyém, egymásba áramlik.

— Az ötvenes években a debreceni egyetemre kerültél, s fő kutatási területed a felvilágosodás kora lett. Mi vonzott ehhez a régi, de lényege szerint nagyon is aktuális irodalomhoz?

— Mondjam azt, hogy már csecsemő koromtól fogva a felvilágosodás érdekelt? Nem mondom. Valamikor ezt úgy fogalmazták, hogy az Úr útjai kifürkészhetetlenek. Először is szépíró akartam lenni, másodsor anglista, és mikor hatféle fogság után s életreszóló gyötrelmes betegségekkel vertem 1948-ban úgy tértem haza Debrecenbe, még a jövőben fejem fölött a hetedik fogsággal, hogy két évi háborús katonai szolgálat, meg a három évi szovjet hadifogság után elfelejtettem angolul. Aztán az első jelentkező levelemre Szauder József azt írta, hogy mi az, te elfelejtetted a magyar helyesírást? Igen, elfelejtettem. Ilyen helyzetből indultam. És bekerültem a már javában álló Rákosi-korszakba. Ilyen körülmények között kellett, persze rövidebb idő alatt, újra tanulni a szakmámat, hogy közben színjátszócsoportokat vezettem s vittem ki teherautóval a környező falvakba. Középiskolában tanítottam, lemondtam arról, hogy valaha is író vagy tudós lehessen belőlem, míg aztán elkezdte szervezni a magyar irodalomtudományt az Irodalomtörténeti Társaság. Kéry Lászlóval tanítottunk akkor együtt a Fazekas Gimnáziumban, összetettük az eszünket, és tudtuk, hogy mivel akkor mindenre kényszerítették az embert, ezt ugyan nem ússzuk meg, tehát kénytelenek leszünk valami feladatot vállalni. Kiválasztottuk Fazekas Mihályt, Fazekas Mihály kritikai kiadását, azon az alapon, hogy nem nagy életmű, debreceni, ezzel meg tudunk birkózni. Egyébként is szimpatikus volt nekem a felvilágosodás kora, mert vonzott a ráció miatt. Mindig vonzott a világosság, a félreérthetlenség. Emellett szolt továbbá egy szinte opportunus megfontolás is. Akkor az, hogy egy kezdő angollal foglalkozzék, aki mellesleg közben el is felejtett angolul, egyszerűen abszurdumnak tűnt fel. Azt remélni se lehetett, hogy valaha Angliába kijutok, azóta sem voltam soha, egy napra sem. Ez tehát elesett, de jobban vonzott a 20. századi magyar irodalom. Igenám, csakhogy erről rendkívül nehéz volt a Rákosi-korszakban írni. Egy dilemmával került az ember szembe, amelynek az egyik sarva okvetlenül felöklelte. Az egyik az volt, hogy az igazságot vagy az általam vélt igazságot legalábbis vagy torzítva adom elő, márpedig én már az apámtól azt tanultam, hogy hazudni nem szabad, vagy pedig az ember fejje rohan a falnak. Én nem voltam a „kard ki kard” heroizmus embere sohse, ezt is el

akartam kerülni. Logikai úton jutottam el oda, hogy van egy korszak, amely egy-értelműen és egyenes vonalon progresszív (közben rájöttem arra, hogy ez sem ilyen egyszerű), ahol az embernek se a feje nem törik be, és az igazságot is elmondhatja. Ezért lettem én felvilágosodás-kutató, közben azután beleszerettem. Beleszerettem, mert egyre jobban megvilágosodott előttem, hogy a 18. században kezdődött el a modern világ, hogy a 18. század nem múlt, hanem jelen. A 18. század, ha szabad magam így kifejeznem, jelenebb, mint a 19. század, az ember akkor került szembe azzal az alapproblémával, hogy mit csináljon magával egy Isten nélküli világban. A 19. század ezt az alapkonfliktust némileg elmosta, hogy aztán a 20. század újra, még nyersebben, még kegyetlenebbül szembe találja magát ezzel a problémával. Csak egyre utalok, hogy a Sartre-i egzisztencializmusnak is ez a kiinduló pontja. Tehát a történelem majdnem tragikus burleszkbe illő körülményei között történt választás végülis szívbéli jó viszonyná változott.

— *Írásaidnak és előadásaidnak egyik varázsa abban van, hogy jól érthetők. Számodra a mű nemcsak nyelvi jelek rendszere, történeti, összehasonlító, verstani, stilisztikai és így tovább, vizsgálódások terepe, de elsősorban olyan alkotás, melynek keretei között a személyiség lép reakcióba a korrallal. Különleges beleélő készséggel, szinte vizionárius képességgel tudod megidézni Fazekas, Balassi, Csokonai, Gvadányi és mások alakját, szinte személyes viszonyba kerülsz velük.*

— Remélem, ez így is van. Mindig az érdekelt, hogy mi nyúlik át a múltból a jelenbe, mi az, ami ma is él, ma is formál, tehát a múltnak és a jelennek az örökös interferenciája és kölcsönhatása. Éppen ezért, sosem elégített ki, hogy a szakmabeliek szűk körének írjak. Tudom én, hogy ez a kör így is nagyon korlátozott, de egyszerűen elviselhetetlen volna számomra, hogy csak azok számára fogalmazzam meg a mondanivalómat, akik mondjuk a felvilágosodás korával foglalkoznak csupán. Épp ezért (szerénytelenül beszélek) művészi fogalmazásra török az írásaimban, legalábbis az igényem művészi, és a módszerem is az. A formáló tényezőkről beszélve szólnom kellett volna a szellemtörténeti iskoláról és Szerb Antalról, akihez egyetemi hallgató koromban eléggé rendszeresen jártam. Sorsom nagy kegye, hogy közvetlen közlelől csodálhattam ennek a káprázatos, szikrázó szellemnek a működését. De a legelviselhetlenebb gondolatok közé tartozik, amikkel valaha is szembe kellett néznem, hogy ezt a csodálatos és jóindulattal tele koponyát puskatus verte szét. Leginkább Szerb Antal vezetett engem abban, hogy átéljem a múltat, hogy élményként dolgozzam fel, és ez az egy, amit a szellemtörténeti iskolából szerintem ma is át kell menteni, természetesen úgy, hogy a tények szigorú ellenőrzése alá helyezzük. Nem szégyellem elmondani, hogy én a tanulmányaimat ihletben írom, bár ez az ihlet sok adatgyűjtésen és studiózáson alapul.

— *Mi a véleményed az irodalomtudomány jelen állapotáról, az újabb iskolákról, módszerekről?*

— Nos, módszereimről konkrétan. Módszerem biztosan nincs, csak módszereim. Mindig az anyagból indulok ki és az anyagnak megfelelően alakítom ki egyedileg a módszert. Ennek legalábbis egy előnye megvan, amit ma már nem árt hangsúlyozni, mivel egy kicsit, úgy érzem, tudományos életünkben túlteng a módszer. El-elfeledkeznek arról, hogy a módszer csupán eszköz, vagy hogy Batsányit némileg átalakítva fogalmazzak, a módszer „csak szolgál, szolgálat a dolog”. Ma olykor a mondanivaló fölébe nő a módszer. Engem ez legalábbis nem fenyeget.

A szellemtörténeti iskola emlőin nevelkedtem, de kötelességem megmondani, hogy igazán történelmileg gondolkozni engem a marxizmus tanított meg, mivel a valós történeti folyamatot a szellemtörténet mesterséges eszmei konstrukciókkal pótolja. A marxizmus ajándékozott meg a legnagyobb dologgal, a dialektikával. A dialektika tulajdonképpen nem a marxizmus hozadéka, de azért vagyok a marxizmus klasszikusainak hálás, mert gyakorlatilag használható eszközzé tet-

ték a dialektikát, amelyet az én alapjában véve művészi konstrukciójú és konkrétumokhoz tapadó agyammal Hegelből sohasem értettem volna meg. Ha volna ilyen, én egyébként magamat engelsiánusnak mondanám. Engelstől tanultam meg igazán a dialektikának a finoman árnyalatos alkalmazását, amelyet az irodalomtörténeti igazság felderítésében a legfontosabb eszköznek érzek.

— *Megítélésed szerint mi a szerepe, mik a lehetőségei az irodalomnak a 20. század utolsó évtizedeiben? Vannak olyan feltevések, hogy a szépirodalom rohamosan veszíteni fog vonzerejéből s átadja a helyét a tényirodalomnak vagy esetleg egészen új művészeteknek, pl. a televíziós műfajoknak.*

— Az irodalomnak számtalan funkciója van. Mind elsorolni itt nincs idő. Van azonban egy alapvető funkciója, amit képiesen úgy fogalmaznék meg, hogy az irodalom az emberiség nagy panaszfala. A panasznak számtalan változata van, a sírástól, az üvöltéstől a röhögésig és a bohóckodásig. A legfőbb funkció az, hogy lereagáljuk az emberi életnek azokat a konfliktusait, amelyeket más módon nem tudunk megoldani, és amelyek elmérgeznék az életünket. Mivel az emberi társadalom szerintem sosem fog átváltozni utópiává, a konfliktusok más arcu-lattal, de újjászületnek, emberi panaszra mindig lesz ok, ezért a nagy panasz-falra is szükség lesz; az irodalom jövőjéért én egyáltalán nem aggódom.

— *Kicsit elkoptatott kérdés, de mindenképpen érdekes, nemcsak nekem, azt hiszem, mindenkinek, mivel foglalkozol, mik a terveid?*

— 60 körüli embert ilyesmiről faggatni már bizonyos fokig tapintatlanság. Terveim? Inkább: vágyaim. Egészség, minél több gondolkodás, örömet adó munka, s ha lehet: még egy-egy kis (nagy?) utazás.

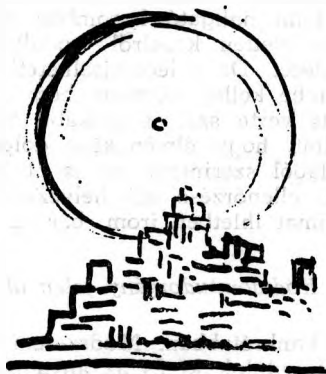

SORS ÉS TÖRTÉNELEM

– Varga Lajos: Keserű örökség –

Régen tartottam olyan szeretettel könyvet a kezemben, mint Varga Lajos Keserű örökség című visszaemlékezését. Mégpedig azért, mert minden során érezni, hogy igaz, őszinte vallomás, olyan ember írása, akinek nem egyszer lett volna rá oka, hogy kiábránduljon, félreálljon, mégis, bár egyre fájóbb lélekkel, mindig volt annyi ereje, hogy csalódások, megpróbáltatások, egyéni bajok, tragédiák után is, meggyőződéséhez híven dolgozzon, harcoljon.

Továbbá azért olvastam megkülönböztetett érdeklődéssel, mert arról az örökre szívemhez nőtt, aprócska falvakkal tarkított dombos, ligetes ormánsági tájról szól, amely fél évszázaddal ezelőtt az egykéről tette hirhedtté a nevét, s arról a harmincas évek közepe táján Csányoszró néven egyesített, egymásba épült két kis faluról, amelyhez gyermekkorom oly sok emléke kötődik.

Végül sok más egyéb mellett azért örülök ennek a könyvnek, mert megírásához valamicskét talán hozzájárultak a tíz év előtti hosszúra nyúlt baráti beszélgetések is, amikor egy könyvhöz anyagot gyűjtve, sok évi szünet után többször meglátogattam a szerzőt és életéről, falunk, az Ormánság változásairól fagatva biztattam, írja meg hányatott sorsát, életét.

Gyakran ültünk így beszélgetve a sellyei tanács puritán egyszerűséggel berendezett, szinte szegényesnek tűnő elnöki szobájában, amelynek egyetlen dísz az asztalra terített ormánsági terítő volt. Azonban valahányszor szóbahoztam, mindig szabadkozott, tiltakozott ellene.

— Nem, nem vagyok én író. Írd csak meg te. Neked ez a mesterséged. És te is ismered ezt a népet, tájat, eleget éltél itt, valamikor a fél falu rokonod volt, meg aztán ha én írnék magamról, sokan azt hihetnék, hogy dicsekszem. Tudod, milyenek az emberek.

Akkor már túl volt minden megpróbáltatáson, családi tragédián, kicsit megfáradt, befelé forduló emberré vált, de ha közügyekről, a pártról, visszásságokról, a falu, az Ormánság helyzetéről ejtettünk szót, rögtön átforrósodott a hangja. A keserűség hamuja alatt izzó indulata egyszerűben fellobbant, hangja szenvedélyessé vált, olyan friss és eleven volt, mint régen, amikor fiatalos hittel, lelkesedéssel pártot, termelőszövetkezetet szervezett.

Ruházata, viselkedése éppen olyan egyszerű volt, mint a hivatali szobája, amelyben sok ezer ember ügyes-bajos dolgát intézte. Bárki, bármikor bemehetett hozzá. Mindenkit meghallgatott, s ha tehetett valamit az érdekében, megtette. Amikor megéhezett, kihúzta a hivatali íróasztal fiókját, kivette belőle a fehér vászonkendőbe gondosan becsomagolt elemőzsiát, s akárcsak valaha a mezőn, maga elé terítette, kattant a bicska, karikázta a kolbászt, szelte a szalonnát meg a kenyeret és tola elém, tartsak vele. Igaz, csak tiszta vizet tud adni utána, de legalább tiszta marad a fejünk — nevetett, inkább csak mosolygott szerényen, csendesen.

Varga Lajos akár pártvonalon, akár a közigazgatásban dolgozott a megyénél, vagy a járásban, soha nem vált csak hivatalnokká. Magatartásában, életformájá-

ban megmaradt olyannak, amilyen volt. Bibliás nagyanyja puritanizmusát kommunistaként is megőrizte. Igazából csak a magához hasonló egyszerű emberekkel érezte jól magát, bár amazok között is megállta a helyét. Últ országos hírű politikusok, állami és egyházi vezetők között is, bár eleinte, mint könyvében írja: „azon tündöttem, mennyivel más otthol, ahol az ember név szerint ismer mindenkit, szétszórt földjeit a nagy határban... Ott a tájszóláson kívül nem keveredik ismeretlen, idegen szó az emberek beszédébe... Gondolatban latolgotom, vajon sokan vannak-e az országban most, akik így bajlódnak a szavak kuszaságával, és akiket az ismeretlen szavak bántanak... Egy-egy ilyen értekezlet után úgy éreztem, mint amikor a szűk cipő lekerül az ember lábáról.”

Hatvan év története ez a könyv. Egy ember élete, amelybe alaposan belejátszik a történelem s írója akarva-akaratlanul sodródik vele, mind tudatosabban ismerve fel, hol a helye, mit kell tennie. Roppant nagy utat kellett végigjárnia a kezdeti ösztönös lépésektől, csak sejtve a célt, keresgélve a hasonlóan érző, gondolkozó társakat, s úgy lenni kommunistává, vállalni a harcot, hogy az illegális párttal semmiféle kapcsolata nincs. Néhány idősebb tizenkilences félig paraszt, félig iparos, meg a Feketevíz szabályozásánál dolgozó kubikusok tapasztalata, segítő melléállása erősíti benne a hitet, hogy jó útra lépett, s amelyen kockázatokot vállalva is végig kell menie.

Szigorú, zárt közösség, amelybe beleszületett. Acélnál keményebb törvényei akkor még szétfeszíthetetlennek látszottak. A szerzés, a birtoklás vágya, a föld szétaprózódásától, a szegénységtől való félelem megnyomorította a lelkeket. Magukozta fehér ruháik alatt gonosz indulatok rejtőztek. Az egyke megszabta a családok sorsát, életét, kihatott a falu jövőjére, végső soron a majdnem félszáz ormánsági falu őslakosságának csaknem teljes kihalásához vezetett.

Önpusztító évtizedek voltak azok. Minden ormánsági egyke elmondhatná azt, amivel Varga Lajos kordokumentumnak és olvasmányak egyaránt rendkívül tanulságos, érdekes és izgalmas könyvét bevezeti: „Születésem után alig egy évre megszületett leánytestvérem, aki nem érhettem meg az egy évet, mert létem meghatározta sorsát. Így akaratom és tudatom nélkül megszületésem pilanatában gyilkosság okozójává váltam... Egyetlen húgocskámnak tizhónapos korában, hidegvizes fürdés után tüdőgyulladásban, orvos nélkül meg kellett halnia, mert az Ormánság soha le nem írt, kegyetlen törvénye ezt így követelte.”

Keserű örökség. Találóláb címe nem is lehetne ennek a könyvnek, amelyben akárcsak Móricz Zsigmond Jóó Györgye, Varga Lajos is elmondja a maga életét. Úgy, olyan természetes egyszerűséggel, ahogy annak idején élőszóban, nekinekikeseredve, megvidámodva nekem is elmesélte. Vallomásából azonban nemcsak az életét, a tetteit, állásfoglalását, helytállását, a kor politikai és társadalmi harcait, a bukdácsolás, a megalázás keserveit, az újrakezdések nehézségeit, a kudarcokat, a siker örömét, az ellenség mesterkedéseit, a bürokraták megnemértését, packázásait, a szélkakasok helyezkedését, a barátság, az elvtársi hűség megtartó erejét olvashatjuk ki; megismerhetjük belőle rajongó, helyenként nosztalgiaábrázolását s olykor költői szépségű sorok állítanak meg, hogy újra olvassuk őket. „A tó fekete tükre olyan a csillagos égtől, mintha apró ezüstpénzzel volna telehintve. Amikor a kacsák leszállnak, megmozdul a víztükör, s olyan, mintha a sok ezüstpénz felolvadna, és együtt fénylene a tó vizével. Ahogy a víz tükre elsimul, mindegyik pénz a helyére kerül, éppen úgy, mintha nagy gonddal valaki elrendezné.”

Mennyi drámai helyzetet teremtett a könyvben átfogott hatvan év alatt az élet. Rendező akadt éppen elég. A helyszín alig két járásnyi terület. S ebben a fél

Baranyában, egyetlen ember sorsában, életének alakulásában benne van a kor egész magyar történelme.

A háború éveiben talán nem is egészen véletlenül, Lajos barátom addig-addig tekergeti a leventeotthon rádiójának keresógombját, amíg egy késő este Moszkvát hallja — magyarul. Csak néhány szájáttartó hasonló korú társának szól, meg egy kubikmunkáról itt rekedt idősebb embernek, és sok Jakab nevű rokonom közül Sándor bátyámnak, aki mesterséget tanult, Budapestet is megjárta, a szakszervezet révén a munkásmozgalomhoz is volt némi köze, s nem kellett tőle tartani, „hiszen a falu szélén lakó szegényemberek közé tartozik”.

Mi sem természetesebb hát, hogy Varga Lajossal és még néhányadmagával megszervezze az első kommunista pártszervezetet, „itt lenn a Dráva mellett, ahol a nagy vizen túl még folyik a harc, s az éjszakákat az ágyúk torkolattüze világítja meg”. A földosztáskor az úgazdák jelölő karóit hegyezi s amikor új hidat építenek a Feketeviz fölé s együtt „fűrészelnék, faragnak a Jozipok, Jakabok, Gyurokovicok, Csöme János és sokan mások”, Sándor bátyám is ott ügyeskedik, faragja széles szekercéjével a hosszú gerendákat, hiszen ács a mestersége, bár életében többet volt munka nélkül, mint amennyit a szakmájában dolgozhatott. „Fáradtságos, nehéz munka, de az összefogás könnyebbé teszi, mert ha emelni kell, nem a család, de a fél falu fogja meg egyszerre”, mint régen, amikor még mindent kalákában csináltak. Így épültek fel az egymáshoz áttekintgető falvak házai, s így húzták el a régi feljegyzések szerint egy akarattal, közös munkával a vizek közül föl a dombra kicsiny fatalpas templomukat is.

A párt élő, ható erő a faluban. Tagjai ott vannak mindenütt, ahol a közösség érdekében tenni, cselekedni kell valamit. Amikor összejönnek, alig férnek el a párthelyiségben, annyian vannak. Pedig „nehéz, mostoha körülmények között kell dolgozni a hatalom megszerzéséért. Mégis szép idő. Az elvtárs szónak arany csengése van, és értéke is olyan. Büszkék rá az emberek, hogy mondhatják egymásnak.”

A nagy történelmi átalakulásból mindenki részt követel magának. Ki így, ki úgy. Különböző pártok, bizottságok alakulnak. Mindenhová jut ember. A történelem során először az egész falu politizál. Nemcsak maguk között, esti beszélgetéseken a ház előtt vagy a gazdakörben vitatkoznak, nyílt színen csapnak össze a különböző vélemények, indulatok.

Varga Lajos körül sűrűsödnek a tennivalók. Megy, szervez, agitál, irányít, tanfolyamokon csiszolódik, kis híján egy paraszttárgyú film főszereplője lesz. A párt azonban a forgatás előtt hetekre a Szovjetunióba küldi, nézzen körül Moszkvában, meg a kolhozokban, milyen ott az élet, ismerje meg a közös gazdálkodást, az emberek munkáját segítő gépeket.

Minderről szó van a könyvben. És szó van a későbbi évekről is, amikor nem egyszer értetlenül, megdöbbenve figyeli, mi történik körülötte, az országban. Olykor úgy érzi, légüres térbe került, megfogyatkoznak körülötte a párttagok, a barátok, bizalmatlanság, gyanúsítgatások fertőzik a levegőt. Már régen kitette zsebeiből a szükség esetére tartogatott kézigránátokat és a pisztolyt, de most sem nyugodt. Akkor látta, tudta, ki és hol az ellenség, de most minden olyan megfoghatatlan körülötte, bármerre lép, falba ütközik. Vagy csak ő érzi úgy? Benne van a hiba? Emészti, rágja magát, tépelődik. Hányszor szöbáhozta ezt a hosszúra nyúlt beszélgetéseinket, tőlem várva megoldást, megnyugtatót, s én többnyire a magam bajaival, az övéhez hasonló értetlenséggel válaszoltam neki.

A Keserű örökség olvasmányos, hiteles korrajz. Néhol hősköltelemény, néhol dráma, vagy éppen tragikomédia, mint az ötvenes évek elején a megyeiek túlbuzgóságából lefolytatott éjszakai vizsgálat leírása a járási tanács irodájában.

Még a kályhacsöveket is szétszedték, nem találnak-e benne valami kompromittáló pernyemaradékot, amit diadalmasan Pécsre vihetnének: íme, az éberség hiánya, így vigyáznak ott lent a Dráva mellett, a határ közelében.

Milyen megrázóak a beszolgáltatás időszakából megmaradt emlékei, amikor „három kenyér a háznál már felhalmozásnak számított”. Nemcsak egy falu lakosságát érintő dráma, egy korszak elleni vádirat is Varga Lajos sorai: „A tanács udvara, a melléképületek, a pajta, az istálló teletömve szúrágta, összetört bútorokkal. Régi szökrönyök, sublat, ágy, vakotás tükrök, tölcséres gramafon. Az érték rajtuk tán csak a hozzájuk kötődő emlékek. Van ágy, amiben gazdája talán sohasem feküdt, csak haláluktól a temetésükig a hidegágyukat feküdték rajta. Vagy ha kettős ünnepen vendég érkezett a házhoz, akkor használták. Fájdalmasan gondol rá az ember, miért volt szükség, hogy amit a gazdasági válság, a két háború meghagyott, megkímélt, azt most itt kell halomra dobálva, összetörve látni. A módosabbaktól és a kevésbé módosaktól elvett tárgyak csak arra jók, hogy gyűlöletet szítsanak azok ellen, akik elhozták vagy elhozatták.”

Az élet még tartogatott néhány keserű poharat Varga Lajos számára. 1956 őszén az ormánsági falvakban is minden fölfordult, összeomlott, összekuszálódtak a dolgok. Ő akkor is tudta, hol a helye, mit követel tőle a párt, és a saját lelkiismerete. Nem bukott el a próbatételen. Pedig körülötte sokan kihullottak a rostán, hagyták el a helyüket azokban a nehéz napokban, amikor „megkezdődött az együttzúllás azokkal, akik ellen harcolni volna kötelesség”. Az ő párhüségében nem esett csorba, s bár kissé megkeseredett szájjal, a régi buzgalommal látott hozzá a pártszervezet és szülőfaluja széthullott termelőszövetkezetének újjászervezéséhez. Sok minden megfordult akkoriban a fejében. Még olyasmi is, hogy „mire az ember valamit rendbeszed, az, aki rendbeszedte, úgy is a szemétdombra kerül, mert azok az emberek, akik a kezdés nehéz munkájával nem használódtak el, majd ráérnek frissen a maguk dolgaival törődni, ha kell, könyökölni, protekciózni.” Arra azonban egy percig sem gondolt, hogy félreálljon, ne azt tegye, amit tennie kell, mert az emberekben csalódhat, de az eszmében, amihez évtizedekkel azelőtt odakötötte az életét, — nem.

Elszomorító ez a könyv? Nem hiszem. Még akkor sem, ha olykor kitetszik belőle, hogy néha visszájára fordulnak, fordulhatnak a dolgok. Sok érzést felkavar, elgondolkoztat, s a fenti idézet ellenére is azt a hitemet erősítette meg, hogy nem lehet, nem szabad félreállni, csak akkor élhet tiszta, nyugodt lelkiismerettel, önbecsüléssel az ember, ha a magaválasztotta úton járva sorstársaihoz, osztályához hű marad és nem felejt el, nem tagadja meg, honnan indult. S ha akadnak is ebben a könyvben vádaknak tűnő részek, korántsem vádirat, inkább egy kicsit megfáradt, sok viszontagságot átélt ember, őszintén kimondott tapasztalatait, fejében százszor megforgatott gondolatait, töprengéseit.

Örülök, hogy Varga Lajos önemésztő töprengések után tollat fogott és a jövőnek tanulságul szánva megírta könyvét. Jó és hasznos, hogy megjelenhetett. Köszönet illeti mindazokat, akik felkarolták és dolgoztak vele. Tüskés Tibor nagy szeretettel és hozzáértéssel végezte el az íróval egyetértésben a szükséges tömörítést, a stílári igazításokat.

Egy évtizeddel ezelőtt én biztattam barátomat az írásra. Meglehet, hogy most az ő kitűnő könyve engem ösztönöz, félbehagyott ormánsági munkám folytatására. *(Kossuth Könyvkiadó)*

Dallos Sándor:

FÚJT A SZÉL

Huszonöt gondosan válogatott tárcát és egy (a címadó) elbeszélést foglal magába Dallos Sándor *Fújt a szél* című posztumusz kötete. A tárcák különböző műfajú írások, van benne napló, szociográfia, emlékezés, esszészerű vázlat, publicisztika és több vérbeli tárca. Az írások időpontja a két világháború közti idő, de főleg a második világháború világa. A helyszín pedig Budapest.

Dallos Sándor a húszas években tűnt föl, erősen naturalistaízü novelláival, melyekben a szegénység, a nyomor világát vetítette ki, legtöbbit a maga nehéz, kezdő éveiből. Kodolányi János és Németh László mellett ő képviselte legjobban a dunántúli prózát. Győr vidékéről került föl a fővárosba, ahol sok nyomorúság után újságíró lett.

Regényei (*Az ember nyomában*, *A vándor elindul*) mellett inkább elbeszéléseivel remekelt. Élénk emlékezetünkben van néhány nagyszerű kötete: a *Dunántúli legendáskönyv*, a *Mezei mirákulum* (ebből 1949-ben *Pastorale* címen Berlinben jelentős irodalmi siker lett) és *A fehér ménés* című elbeszéléskötetei. Ezekben a költészet tiszta forrásvidékét leljük meg, az írás szépségével, népi ízeivel. Illés Endre méltán írta róla, hogy „a szavak szerelmese”.

Személyesen 1942-ben Pécsen találkoztam Dallos Sándorral (akkor még Szombathelyen éltem): a Janus Pannonius Társaságban közösen tartott székfoglalónkon. Markáns arcú férfi volt, heves, határozott egyéniség. A fölolvastott írás is erősen drámai izzású volt. A felszabadulás után filmmel is foglalkozott. Szabó Pál *Tápalatnyi föld* című trilógiájának filmszövegét és az emlékezetes Semmelweis filmet is ő készítette. Munkácsy Mihályról kétkötetes életrajzi regényt írt, amely csak a megírás szépségével mentesíti a szabvány bestseller-től. Ez nem Dallos Sándor igazi területe.

A *Fújt a szél* — bármilyen apró írások összessége is — remeklés, Dallos igazi erejét mutatja. Az élesszemű megfigyelő, a tudós publicista, és a próza pompás formálója működik össze ebben a szívenűtő szép könyvben. És a költő, a gondolkodó, a moralista: az örök humánnum vallója beszél ezekben az írásokban a természet-

ről, emberekről, állatokról, életről, halálról. Pár oldalon világokat villant föl élesen, művészi tisztasággal.

Miről szólnak ezek az írások? Egyszer egy szomorú lóról, aki csak „húz, s tudja, hogy lázadni nem szabad. Csak éppen szolgál” (*Fénykép*). Máskor egy szegény kubikosról, aki kevés kenyéret és szalonnáját megosztja egy kóbor kutyával (*Kenyer és szalonna*). Tollára veszi a harmincas évek inségeseit, hajléktalanjait a pesti utcán (*Majd megvirrad*). Háborús történeteket, katonatragédiákat ír meg döbbenetes erővel (*Katonatragédia a tanyán*). Az *Ismeretlen katona* című írásában egy francia katona (Anselme Maugin) a Vogézekben légnyomástól fejszerűlést szenved és elfelejti addigi életét. Három család vetekszik érte, hogy az ő hozzátartozójuk. Új nevet kap: Gaston Pouillard-nak hívják, de ő csak az Ismeretlen katona: „mögötte a háború, és újrászülte a maga képére és hasonlatosságára. De csak élőhalottat szült. Egy árnyat, aki valójában nincs is.” A kötet egyik kiemelkedő írása — a személyes emlékekből átfűtött — *Bombázás alatt* című. Ebben a légiriadó alatt, lakásuk padlásáról, nézi az író messzelátójával a kőbányai járványkórház táját, ahol kislánya betegen fekszik, felesége ápolásával. Egy pillanatban úgy látja, hogy bombatalálat érte a kórházat. A kislánya macskójával elrohan a budai lakásból és fut órákig a löporfüstös utcákon, míg odaér a kórházhoz, ahol a felesége kiált rá az ablakból. „Tengernyit szenvedtem” — dagdoga fáradtan feleségének. „Azt mondják a költők — írja —, hogy a szenvedés az emberi lélek jó és áldott vetése, amelyből szelidség, öröm és béke fakad. Hát akkor ezen a napon ilyen maggal rengeteg területet bevettem: talán az egész világot is.”

A *Napló* I—II—III-ban a második világháborúról ad röpke, de maradandó vázlatot. Az I-ben a háború kitörése (1939. szeptember 1.) tíz percét jegyzi föl, ahogy ablakából nézte az opálszínű szép János-hegy vonulatát, majd „egy nő felsikoltott odalent a rádió mellett. Jaj! Úristen! Háború! A rádióhoz szaladtam — érdes, kőszerű hang. Hitler beszélt.” Majd a II-ben (1945) lakása összeomlását, könyvei pusztulását jegyzi föl. Az *ember tragédiá*-t is ott találta, de csak huszonhat oldallal. A III. részben Senecát olvassa: „Nomentumi birtokomról küldöm üdvözle-

tem" . . . A küldöm szóból az ű helyett u-t szedett a nyomdász. Dallos belerajzolja a két pontocskát és elmereng, ha ő nem él már, de ötven, száz év múlva is a két pontocska ugyanolyan súllyal igazítja helyre az olvasót. Milyen nagyszerű recept az „önteltség ellen”!

Derűs és tartalmas életbölcességet jelez az *Oktatás a diófa alatt* című hosszabb elbeszélés is: a városi tülekedésből a saját ültette fái közé visszavonuló rokon filozófalgatásával. Az *Old Shatterhand* című emlékezésben a gyermekkori élményt szembeviseli a huszonötévi találkozással és a csoda, a láz, a mosolygás semmivé foszlik. A hajdan mohó vággyal olvasott May Károly könyv: *A medvevadász*, nem remekmű, csak silány, gyenge olvasmány. Érdekes nyelvészeti írás az *Amire büszke vagyok* című karcolata a dunántúli, közelebbről a győri Rába vidék nyelvjárásáról, mesevilágáról. Szinte Kosztolányi hevületével tiltakozik a felesleges idegenszavak használata ellen. Ki kell emelni a Bartókról szóló líraian szép vallomását: *Álomjárás Bartók Béla világról* címmel. Szinte eszszét ír az 1934-ben hallott *II. Vonósnyegyes*-ről. „Az ember — írja — dadogva keresi a szavakat: mi történt velem? Valahogy felszárnyal és ragyogni kezd: boldog. Ebben a zenében boldog. Bartók Béla kinyitotta az anyag és a lélek egymásra torlódó és egymást fojtogató határait, összebontotta egységgé a világot, s elvezette az embert a végtelenségig . . .” S ez a megtalálás azóta már mindenki öröme Bartók zenéjében.

A kötet legigényesebb, szinte klasszikus érvényű írása (1929-ből való) a *Fűjt a szél* című, amelyben a maga nehéz pesti éveit, a kezdést, az íróvá válás próbáit, az elhagyatottságot, a Knut Hamsun-i éhezést írja le, egybeszöve szállásadója nyomorék lányának, Farkas Ilusnak elképesztő vonalzással. A kis „sánta cédrus” — ahogy Dallos nevezi — szerelmes volt a folyton éhező fiatalemberbe, de az író gögje, zordsága folyton megalázta, megtiporta, míg végül — egy szomorú pillanatban — elbukik vele. A mély pszichológiával megírt hiteles történet valóságos dráma, azzal a kicsengéssel, hogy a jóság elérhetetlen. „A jóság — mondja Dallos Sándor — csak álom, s oly elérhetetlen, mint az összes ideálok, melyek eddig hajtották az embert. Ezért sajog s ezért kívánja oly végtelen

kínnal az ember.” Meztelen portré ez: tele kirobbanó indulattal, lázzal. Jól mutatja Dallos Sándor szépprózájának magas csúcseit: az írás megtisztító katarziséval.

A kötet felejthetetlen élmény, érdemes kézbevenni, izlelni, ráemlékezni Dallos Sándor nagy írói talentumára és korai halálával ért veszteség felmérésére. (*Szépirodalmi Kiadó*)

BÁRDOSI NÉMETH JÁNOS

Boldizsár Iván:

A FÉLELEM ISKOLÁJA

Boldizsár Iván új kötetében a félmúltról ír, de ezzel állandóan a jelenről is. Természetesen az is kérdés, hogy ez az időszak kinek félmúlt? Saját generációjának biztos, azoknak akik már éltek, de azoknak, akik akkor kezdtek eszmélni csak? Azok számára, akik e korszak után születtek, már ez a félmúlt egészen biztos, hogy történelem.

A történelmi időszakokról krónikák, forráskiadványok, tanulmányok szólnak — és persze, szépirodalmi alkotások is. Az ezekben leírtakat azért hisszük, mert bizonyító erejük van a megszárt, objektívalódott tényeknek, vagy nem. Azért nem, mert számunkra a források másról beszélnek. De a félmúlt éppen a távlat objektív hiányának léte miatt — mindig a hitelesség bonckése alá kerül, a közvetlen átélők, vagy az első kézből róla hallók részéről.

Nehéz vállalkozás a tudatban lerakódottak felkavarása, a lerakott mozaikok felszedgetése, mert ki-ki önmaga számára rakta össze a képet. Kitűnően tudja ezt Boldizsár Iván is, és ha az olvasó másból nem, a kötet, „A félelem iskolája” — „Történelem” c. írásából pontosan megtudhatja. Bár az „Iván” c. novellában írja le a szerző ezt a mondatot: „Kiváncsi voltam a budagyöngyei ütközetre, amelyet csak az én életem történelemkönyve tart számon” — szinte mottója lehetne az egész kötetnek, hiszen az írásokban valóban az ő élete történelemkönyve szembesül a félmúlt történelmével. A „Történelem” c. írás éppen azt meséli — anekdotikusan oldva, de mélyen motiválva —, hogy a saját emlékezet kis távlatban is mennyire torzíthat, meny-

nyire teszi függővé attól a lényegtől, hogy ki emlékezik, ki önti formába. A főhősben élénken él az a kép, hogy a földosztásnál egyedül Révbiró Bálint volt az, aki nem mert a faluban földet igényelni. És hogyan emlékezik Révbiró fia? „Édesapám élete utolsó napjáig büszkén emlegette, hogy akkor, negyvenöt áprilisában, Varga András után ő írta oda elsőnek a nevét a földigénylők lajstromára.”

De nemcsak ebben az írásában kerül elő ez a motívum. A kötet egyik legmarkánsabb írása az „Egy nap anatómiája” is azért kerül a novella főhőse szerint ugyanaznap papírra, amikor történt, mert így: „nem változtathatják meg a körülmények, a félelem, a hamis emlékezés, vagy az utólagos belemagyarázás.” Az „Egy életted van” egyik fontos gondolata is erre utal — a gépkocsivezető memóriája mást őriz, mint a szerző egyik alteregójáé, Medvei Gáboré.

Boldizsár Iván bizonyára tudatában van annak, hogy a szubjektív átszűrés — amely a szépirodalmi alkotás egyik alapvető velejárója — torzíthat az emlékezeten — de a lényegen, azon, ahogy ő élte meg „saját történelemkönyvét” — nem változtathat. Ezt üzeni — érzésünk szerint — azzal, hogy fontos alkotórészévé teszi jónéhány írásának ezt a tudati motívumot.

A ciklusok — és az egyik ciklusban a keletkezést jelző évszámok — azt mutatják, hogy „elegyes novellák” adják a kötet egészét. Az olvasás után mégis az a képzetünk, hogy a kötet teljesen egységes. Fejezetek egy pontosan körülhatárolt, fontos valóságélményt feltáró lírai életregényből. Bármely néven szerepel a főhős, ugyanannak az érzékeny, a világra vibrálóan ráforduló, impulzusokat gyűjtő, azokat feldolgozó — értelmező, ítélő embernek a vetülete.

Két alapvető élményanyag határozza meg ezt a hőst. A világháború és a „személyi kultusz” évei — amelyeknek lélektani gyökere rokon, és ez a lélektani gyökér a félelem. „A félelem iskolája” c. írásban olvashatjuk: „A levegő már a háborútól volt bűdös, de a fiúk elfelejtettek megtanulni félni a harmincas évek elején...” „Medvei Gábor félt. Nem a háborútól, nem is a haláltól vagy a sebesüléstől. Attól félt, hogy félni fog az első ütközetben... Nem tudta elképzelni, hogy milyen a roham, a golyózápor, mit érez ha golyó éri, ha meg-

csuklik és előre bukik, fekszik a muszka földön és folyik a vére. De azt tudta, hogy milyen érzés a félelem és ettől rettegett.”

Ez a félelem és a későbbi korszak félelme az éjszakai váratlan csöngetéstől, egy pontban közös, és ez: a bizonytalanság, az emberi kiszolgáltatottság a be nem látható, fel nem térképezhető erőknél. És ez jelenik meg az „Éjfél az utcán” groteszk jelenetében is, de ez az, amit mély humanitással küzd le a „Műtét után” ráktól rettegő hőse. A világháború élménye — a nagy „férfi-élmény” — már a kötet kezdő novellájában — az „Utolsó kenet”-ben is elemi erővel jelentkezik. Kettős módon és így szinte „örök élménynek” tűnik. A hadikórházban való fekvés és a szokás története, a belebelevillanó és a kitűnően sűrített, filmszerűen pergő frontélményekből áll össze. A másik képsorban ezek az élmények az apa első világháborús élményeivel szembeülnek — a legendává vált élményekkel. Az apa folytatása a fiú abban is, ahogy kérdéseire újra meg újra elmondja a kórházmentes történetét, szinte szemünk előtt válik a fájdalmas gyökerű, reális ihletésű történet legendává. De mégsem lesz egészen az. Erről tanúskodik a kötet többi háborús története. Ez a világháború — és erre a legjobb példa a „Csizma és szalonna” c. írás — sohasem lehet a későbbi generáció számára, mint az író kortársainak az ojtózi szoros — a gyermekkor Óperenciája.

Az „Előidőkből” ciklus 1943-as évszámmal jelölt írása a már említett „Csizma és szalonna” — szinte dokumentum erejű. Nem elsősorban a történet miatt. Ez kísértetiesen olyan, amilyenek közszájon forganak erről az időszakról. Tipikus történet Bónis Péter karpaszományos őrmester története, aki a doni visszavonulás időszakában — mivel előljárói idejében megléptek — megkapja az oszlop feletti parancsnokságot, mint rangidős. A dilemma is ismert. Teljesítse-e az értelmetlen parancsot — a raktárak felgyújtását akkor, amikor a visszaözönlő katonák nyári ruhában vannak a mínusz 40 fokban — vagy ne.

Sorolhatnánk a novellát építő egyes tényeket, de nem ez a lényeg, hanem a híradás pontossága arról, hogy a hadigépezet még felbomlása állapotában is milyen izonyú és mennyire abszurd.

A másik meghatározó élménykör — a „személyi kultusz” — amelynek reprezen-

táns írásai az „Egy nap anatómiája” és az „Egy életed van”, szintén a szituációk szorongató abszurditását sugározzák.

Az „Egy nap anatómiája” főhőse miután elolvassa a koncepció per vádiratát, azt mondja: „Olyan szörnyű, hogy ilyet senki sem találhat ki.” És ez a megállapítása is hozzájárul a barát megtagadásához, amit — szintén a félelem-motívum pontos analízise és variációi után — így fogalmaz meg Kántor Tamás: „Elárultam a barátomat — de nem érzem magam becstelennek, csak megaláztattnak.”

A két élménykőr találkozik a kötet címadó novellájában. És ebben az írásban lehet leginkább tetten érni azt a tipikus polgári humanista magatartás-modellt, amely eleget tartást adott az antifaszizmushoz és a felszabadulást váró, az újat igénylő, annak építésében résztvenni kívánó tettvágyhoz, de egyben passzív rezisztenciához, bizonyos élezett élethelyzetekben cselekvőképtelenséghez vezetett. Ennek a magatartásformának a következménye az „Egy nap anatómiájá”-ban leírt lelki összeomlás is. A „Kopolyúval” c. elbeszélés hőse pedig amikor háborús bűnösök kereséséhez kérnek segítséget tőle, így fogalmaz: „A fronton boldog és ádáz felelőtlenségben éltem.” Majd folytatja: „Kezdődjék már az új, de nem így, feljelentéssel”, később pedig: „Nem akarom azt tenni, amit ők (mármint akik a segítséget kérték) — de becsülöm őket.”

„A félelem iskolájá”-ban Medvei így gondolkodik: „hogyan tudná ezt a háborút megúszni úgy, hogy nem nyomja meg a fegyver ravaszát”. És úgy véljük, hogy ez egyik kulcsmondat, ami a fentiekben jelzett magatartásmódra talán a legjellemzőbb, és amely az „Iván” c. írásban a főhős és a szovjet tiszt között feszülő kérdésre — nevezetesen arra, hogy ki a felelős a háborúért — választ ad.

Boldizsár Iván írói erényei közé tartozik az drámai feszültségteremtés, az idősíkok váltásával elért sűrítettség. Amikor túlirtanak tűnik egy-egy írása, akkor is kiderül, hogy nem erről van szó — a dokumentaritás pontossága követeli meg a hiteltelítő részletességet. Ez legtöbbször a pontos környezetrajzban, a mellékszereplők fontosságának kiemelésében mutatkozik meg. Talán nem is helyes mellékszereplőkről beszélni, hiszen ők szenvedik meg, szinte kevesesen, a főszereplőkkel történeteket — s

az ő sorsuk miatt lesz Boldizsár Iván képményen bíráló, miattuk lesz lírai, valamint nosztalgikus is.

A félmúlt történelme is történelem, tanulásokkal. Kortársaknak, megélőknek, túlélőknek egyaránt. De azok számára méginkább, akik fiatalságuknál fogva nem élhették át ezt az időszakot; leginkább ők forgathatják haszonnal Boldizsár Iván „életének történelemkönyvét”. (Szépirodalmi Könyvkiadó)

SZÖDY SZILÁRD

Jókai Anna:

A FELADAT

Jókai Anna új regénye, *A feladat*, a 4447, *A labda és a Mindhalál*ig című korábbi műveinek vonulatába illik. Középpontjában egy mai nő áll; hivatásának élő, elismert, tehetséges régész, Flóra, akinek az életét és a gondolatait kitöltik a munkájával kapcsolatos kérdések, gondok, feladatok. A férjétől elvált, fia ugyan egy fedél alatt lakik vele, de kevés ideje marad rá. Flóra lényegében egyedül, magányosan él. S kezdetben látszólag nem is vágyik másra; neki ez az állapot megfelel.

Feltűnnek körülötte más nők is. Panni, a félig barát, félig háztartási mindenese, aki a maga egyszerű, de reális gondolkodásával, személyes bajaival mutatja a másfajta sorsok egyikét, ugyanakkor esetenként Flóra érzelmi-gondolati nekilendüléseinek ellensúlyaként szerepel. Vera, a férfiakat gyakran váltogató, látszólag Flóránál szabadabb és reálisabb gondolkodású barátnő, aki azonban rossz vágányon halad, magára marad, s eljut addig, hogy félnie kell a jövőjétől. S ott van Marika is, aki teljesen befolyásolható, maga sem tudja pontosan, hogy mit akar. Önállóságra is vágyik, szakítani akar, meg tartozni is valakihez. S valahol távolabb, az olvasó számára kevésbé megfoghatóan, de mégis valószínűságon, egyfajta, ugyancsak zsákutába torkolló sorsot képviselve ott mozog Panni lánya, Otília is, aki egy öreg svéd férfi felesége lesz, házasságlevéllel igyekezve szelídíteni önmaga áruba bocsátásának nyers tényét.

Mindegyikük egy-egy lehetséges változatát mutatja fel a nő sorsának, helyzetének.

(A változatok száma természetesen ennél sokkal nagyobb, meghatározhatatlan!) A regény kompozíciójában helyük, a cselekmény során pontosan megszabott szerepük van. Nem mint illusztrációk vannak jelen a regényben, hanem saját létük és sorsuk milyenségével, lépéseikkel, véleményeikkel motiválják mindazt, ami Flórával történik, ami tőle indul vagy őrá irányul. Szerepüknek megfelelő mértékben jellemzett, a saját helyüket kitöltő, a történet szerkezetébe pontosan illeszkedő alakok — az értő írói munka eredményeképpen.

A regény főalakja Flóra. Választania, döntenie kell: egyedül, minden energiáját csak a munkájának szentelve, vagy megfelelő társalattal együtt, a szerelmet és a hivatást egyformán magas szinten, igényesen, méltón ötvözve tud-e, akar-e élni. Aráber István személyében talál egy férfit, aki éppen azért illik hozzá, mert nemcsak férfi, hanem társ tud — tudna — lenni a szó igazán nemes értelmében. Nem hibátlan „félisten”, nem tökéletes csodalény, hanem ember, de az egyáltalán lehetséges tökéletességet megközelítő. „Rés nélkül” illeszkednek egymáshoz egyéniségükben, szellemi és erkölcsi téren egyaránt. Itt az alkalom, amikor Flóra feladhatja önként vállalt magányának bástyáit, s a munkához társítva a szerelmet, úgy teljesítheti ki emberi önmagát, hogy közben az alkotó élethez szükséges mértékben megőrizheti szabadságát is. Ez már-már sikerül, de aztán Flóra mégsem tud igazán választani. Nem azért, mert nem látja pontosan és tisztán, hogy mely irányba kellene mozdulnia; hanem azért, mert gyenge még ahhoz, hogy helyesen döntsön.

A regény legtöbb eddigi méltatója kifogásolta azt a megoldást, ahogyan Flóra szakít Istvánnal. Való igaz, a szakítást kiváltó közvetlen ok, egy levél elmaradása és István kétnapos késése a külföldi tanulmányútról túlságosan jelentéktelen ahhoz, hogy ilyen komoly és hirtelen döntésre késztesse. Azon még csak vitatkozni sem kell, mert tény, hogy találhatott volna az író elfogadhatóbb, súlyosabb okot is. Mégis helytelen lenne megakadnunk itt, mert nem ez a lényeges. Ugyanis ez a közvetlen kiváltó ok már csak szinte formai — ha nem is a legtalálóbb — megfogalmazódása, megnyilvánulása annak, amelyik Flórában él, s aminek a következménye valójában a szakítás, a magányosság további vállalá-

sa. Erről az okról már volt szó: Flóra gyenge a döntéshez, nem bízik eléggé önmagában. Szakít, hogy leplezze a csalódását saját erejében.

A lényeg tehát itt keresendő, Flóra egyéniségében és abban, hogy a döntő pillanatban gyenge volt, saját sorsát illetően rosszul választott. Ha a szokványos magánytörténetek egyikét kaptuk volna, most azt mondanám, fölösleges volt megírni ezt a regényt. Szó sincs azonban ilyesmiről. Jókai Anna azt a sajnos létező és egyre több példát felsorakoztató magányosságot ábrázolta, amit talán az „önként vállalt magány” elnevezéssel illethetünk. Választott, tehát belenyugvó magány ez. S mint ilyen, az egyénre és a társadalomra nézve egyaránt veszélyes. Csakhogy az író nem ért egyet a belenyugvással, s a regény végén felvilágot valamilyen Flóra további sorsából, lehetőségeiből is. Minden egyéb látszat ellenére a lehetőség szerinti azonosulása akkor kezdődik hőisével, amikor az a maga módján választott, azaz szakított a férfival, akivel pedig inkább együtt kellett volna szárnyalnia. Együtt a hivatás feláldozását nem követelő egyéni szabadság és a társához kötés eltalált együttesében. Flóra döntése gyengeség — nem lehet ezt elégszer ismételnit! —, de nem végső belenyugvás. Ezt sugallja például egy olyan látszólagos apróság is, hogy Flóra fiának, Bécinak a furulyáján éppen ekkor áll össze végre a dal, amit sokáig nem tudott kicsalni belőle, hiába próbálgatta. Erre utal a hivatkozás a kockákból épített és folyton összedőlő toronyra, amelyik „kilencvenkilencszer leomlik, de századszorra azért is...”. S ezt erősíti a végén az „ellensúly”, Panni is. Más szinten, jó és rossz tapasztalatokkal egyaránt gazdagodva, „a világosan felismert kényszerek között” újra kell majd próbálnia önmagát az embernek.

Jól felépített regény A feladat, hitelesen jellemzett alakokkal. Cselekménye puritánabb akármelyik eddigi Jókai Anna regényénél. A leírás egyszerűsége néha már a pusztán felsorolást közelíti. A kíváncsian hátrón azonban mindig megáll. A témához feltétlenül ez a szikárabb stílus és megformálás kívánkozik, mert így érvényesülnek igazán az itt nagyon fontos gondolatok, vélemények. Így érezzük a ténylegesen vagy csak gondolatban kimondott szavak igazi súlyát.

MÁTYÁS ISTVÁN

JUDIT

Egy regény a mindennapokról. Címadó hősnője, a munkásszármazású lány, a gimnázium befejezése után tanáraival és szüleiével szembeszállva, a továbbtanulás helyett a munkássá válás rögzősebb útját választja. S ezek a hétköznapiak egy felnőtte váló, önmagát megvalósítani kívánó fiatal számára szubjektíve legalább annyira próbártevők, mint a korábbi nemzedékek számára az objektíve történelmi jelentőségű időszakok.

A regény témaválasztásának aktualitása egyben visszapillantásra is készlet. A szocializmus első évtizedében irodalmunknak tipikus alakja volt a megszokott környezetét, korábbi létformáját elhagyó hős — már a témaválasztással is tükrözve a nagy társadalmi átrétegződéseket, az osztályhűség és kiszakadás konfliktusait, a népből lett új értelmiség vívódásait.

Ma a valóságban kettős tendencia érvényesül: a tehetségesek kiemelkedését, szellemi pályára irányítását nemcsak kívánatosnak tartják, hanem gyakorlati intézkedésekkel segítik, ugyanakkor nem mindenáron; a munkaspályákon is szükség van a tehetséges, önmagukat itt kiteljesítő emberekre. László Lajos regényében nem „kampány-témaként” nyúl az utóbbihoz. Főhősnője két okból úszik szemben az árral. Az egyik a gyakorlati megfontolás: szeretne önálló lenni (édesapja beteges, majd korán meghal), le szeretné mérni, mire képes egyedül, amihez a munkábaállítás elengedhetetlen feltétel. A másik motívum rejtettebb: érzéseken, erkölcsi megfontolásokon keresztül készletti cselekvésre Juditot. Úgy érzi, hogy azok, akik továbbtanulásra ösztökélnék, bár szavakban elismerik, valójában lebecsülik, lenézik a munkássorsot. S ezt ő, a munkásszülők gyermeke, nem tudja elviselni. A dac mögött, ha úgy tetszik, „osztályharcos” szemlélet húzódik.

László Lajos éntregény-formát választott keretül. S noha ez a forma a kamaszlelék bemutatásához önmagát kínálja, egyben az ábrázolás egyenetlenségeinek is forrása. A bevezetőben vázolt döntés nemcsak egy, a hősnő belső logikájával egybeeső bemutatást igényelne, hanem több oldalú, kívülről

is közelítő ábrázolást. Hiszen Juditot tanárai döntően nem azért irányítanak értelmiségi pályára, mert lenézik a fizikai munkát, hanem azért, mert alkalmasnak látják arra, hogy ilyen pályára lépjen. A regény elején mindezt Judit kamaszos elfogultsággal nem veszi észre, viszont az egyes szám első személyes forma miatt úgy tűnik, ez egyben az író szemlélete is. Emiatt a regény végén, amikor Judit megharcolta már a maga harcát, s korábbi önmagán is túl lépett, önmagyarázatokkal kénytelen felülvizsgálni korábbi, felületes ítéleteit.

Egy ponton a megformált anyag önmozgása, mondhatni immanens dramaturgiája másfelé kívánkozna, mint ahogy az író kifuttatja ezt a szálát. Judit szerelmes lesz egyik nála idősebb munkatársnője férjébe, s a férfi viszonzszereti. A lány nem kis vívódással enged az érzelmeinek, ugyanis a házaspárnak több gyereke van, s nem szeretné megbolygatni életüket. A munkahely pletykái, majd az innen származó erkölcsi kényszer is e kapcsolat feladására felé taszítja. Mindez nem elég indok ahhoz a kurta lezáráshoz, ahogy végül is viszonyuk befejeződik. Ugyanis ebben a fellobbanó szerelemben mutatkozhatna meg igazi lény. Hogy íróilag elszalasztott lehetőségről van szó, azt még jobban alátámasztja az, hogy nem sokkal később Judit megismerkedik majdani férjével, aki némileg érdektelen, kevésbé izgalmas, noszogatásra szoruló férfi, s joggal merül fel a kérdés az olvasóban: vajon miért őt választja az energikus Judit?

A regény stílusát a fiatalok nyelvét jellemző jassznyelvi és divatos kifejezések, szavak színesítik. Időnként stílusterést okoz, hogy a fiatal lány olyan fordulatokban beszél önmagáról, amelyek öregessé teszik. A fiatalok által használt nyelv számos elemét múltó divatok hozzák elő, s tüntetik el. László Lajos regényében az is felfedezhető, hogy szereplői nem „egykorú” nyelvet használnak, számos kifejezést a regény idejét megelőző korszakból már ismerünk.

A dokumentaristaként, szociográfusként, riporterként megismert író nagy és kiváló anyagismerettel rendelkezik (bizonyos részletek már-már a fősodrától vonják el a figyelmet), regénye hű dokumentum a mai fiatalok életéről. Igazi jelentősége mégis — megítélésem szerint — a pályán előremutató jellege miatt van. Egy ideje jól

megfigyelhető László Lajos műhelyében, hogy a tényirodalomként feldolgozott anyag szépirodalmi formákban jelenik meg, tömörítve, más összefüggésbe helyezve, esetlegességektől megtisztítva. A Judit a regénnyel tett kísérlet, amely minden bizonytalanságot elhárítva, bizonytalanul továbbra is epikus művek előzményeként is felfogható. (*Kozmosz*)

MARAFKÓ LÁSZLÓ

Hallama Erzsébet:

MONGÓLIAI NAPLÓ

Hallama Erzsébet egy évet töltött geológus-mérnök férjével Mongóliában, ennek az évnak a krónikája a napló. A téma — Mongólia átalakult és ma is állandóan változó, formálódó élete — épp elég izgalmas élményanyag egy útinapló számára. Van a könyvnek egy szép, rövid fejezete, amelyben a pusztai temető sírjánál feldeleg a kerekarcú halott mongol kamaszfiú képe, aki „azon a határmezsgyén született és halt meg, ahol a régi harmónia már megbomlott.” „Az új harmónia recsege-ropogva most alakul” — szövődik tovább a gondolatsor. „Meddig alakul, milyenné, csak sejteni lehet ma még. Mit őriz meg a régitől, mit vesz át az újaktól, mennyit másol, mennyit teremt, ki tudja?” Ez a hosszú vajúdással születő „új harmónia” a mai mongol valóság számos mozaikképében érzékletesen van jelen, a megváltozott életformát, szemléletet mozgalmat — bár helyenként idilli, pasztell-szerű — életképek s a puritán egyszerűséggel, tárgyilagossággal megjelenített néhez pusztai geológusi munka hétköznapijai villantják fel. A jövő lehetőségeire, a továbblépés felé mutató törvényszerű elmentmondásokra akkor kapunk választ, amikor Hallama Erzsébet például két mongol gyereket jellemez. „Talán képzelődöm, de ez a két gyerek megtestesíti azt, ami a mongolokban a legjellemzőbb. Ősi, gyermeki életöröm és a könnyen bezáruló, érzékeny lélek. És a kétféle út, a kétféle lehetőség: mindent, ami új, egyszerűen megragadni, és bevonni a megszokott élet körébe — vagy óvatosan, ésszel-szívvvel kóstolgatni, hogy lehet ösz-

szebékíteni a múltat a jövővel. Aki az utóbbit választja, nehezebb dolga lesz, de ami így megszületik, az szilárdabb.”

Izgalmas a történelmi múlt megidézése is. Az ősi sámánizmusba oltott buddhizmus, Dzsingisz kán és utódainak birodalma, a feudalizmusból az 1920-as években a szocializmusba történő hatalmas történelmi ugrás — mindez a templomi és a temetkezési szertartások képeiben vagy az irónó meditációiban él elevenen. Ennek ellenére, bizonyos hiányérzetünk azért támad a múlt felidézésekor: nem tudjuk meg pontosan, hogy mennyit őriz mind-ebből a mai mongol nép történelmi tudata.

Hallama Erzsébetet saját művészi érzékenysége kényszeríti arra, hogy az önként vállalt szerény napló-forma műfaji korlátait minduntalan áttörje. Az utak „ceruzavonalalaiban” haladó autók mögött „újra összefárad a puszta. De mennek. A ceruzavonalakat pedig nem tudja újra benőni a fű, mert holnap vagy egy hónap múlva megint jön az ember...” Erre, a puszta „gigantikus méretein, rendíthetlenségén” úrrá levő ember képére rímelt a mozdulatlanság megsejtése, az utak mentén az örökkévalóságig heverő roncsok figyelmeztető jelképe. Az emberek szívós, kitartó munkájának hétköznapi és egyszerű életörömet árasztó ünnepi, a nyugalom mögött a még fel-felsejlő ázsiai fatalizmus atavisztikus szigmái: a képek egymásnak feszülnek, ellentmondásuk mögött további gondolatsorok izgalmas öszszegezése, szintézise dereng fel, részben a műben, részben az olvasó asszociatív világában. (*Kozmosz Könyvek, 1977.*)

CZÉRE BÉLA

Tamás Menyhért:

KÜSZÖBÖK

Az első siker (Szövetségben a fákkal) után Tamás Menyhért második kötete, a Küszöbök is az olvasó kezében van.

Az író az első siker után általában hűséges szolgája lesz annak az emberiség javára szánt programnak, amellyel meg akarja döbbszítani, örvendeztetni — talán

változtatni — a világot. A második kötet már világos értelmezésben fogalmazza meg az írói program lényegét és határait, ugyanakkor elhelyezi a pályán az írói szellem első építőköveit. Úgy mondják: a második kötet megteremtése, megalkotása mindennél nehezebb.

Tamás Menyhért költészetének jellegzetessége a meghatározottság és az elkötelezettség.

Meghatározottsága bonyolult ötvözet. Anyaga csupa nemesfém. Gyerekkor. Történelmi vándorlások és megpróbáltatások. Szülők rájuk mért és vállalt sorsa. Néptől-otthontól kapott emberi minőség. A népköltészet ihlető, alakító és kifejező ereje. Valamiféle oltalom, amely érzésben, tudatban, igényben végigkíséri a költőt anélkül, hogy ebből a meghatározottság-oltalomból mitoszt teremtené. Hogyan is mondja a Küszöbök utolsó két sorában? „A szülőföld párolgásában (megtalált magaslatról) megközelíteni rejtekes messzéjeimet.”

Elkötelezettsége is összetettebb annál a megfogalmazásnál, amit általában publicisztikailag az alkotók társadalmi elkötelezettsége alatt szoktunk érteni. Elvi alapvetés, hogy az emberileg jobb, társadalmilag magasabbrendű, az ellentétek szakadatlan harcából születik. A tételhez való elkötelezettség filozófiai alapállás kérdése, aktuálisan elkötelezettnek lenni pedig nem jár különösebb kockázattal. Ennél itt sokkal mélyebb és bonyolultabb kapcsolatról van szó. Az emberi-társadalmi folyamat valóságos és teljes ábrázolását vállalni: ez a választója annak, hogy az elkötelezettség nem csupán felvonulási táblára festett szó a költő kezében. Elkötelezettség annyi, mint hű tanúja lenni annak a keserves folyamatnak, ahogyan létrejön a jobb s magasabbrendű, és megszületnek az ember és a társadalom hön várt közös igazságai. Vállalni a volt elvesztésének fájdalmát, a van létrehozásának teljesítményét, a lesz izgalmát és kockázatát. Tamás Menyhért elkötelezettségének ez a dialektikája, mely legteljesebben s legszebb költői fegyverzetben a Tövises talppal című ciklusban érvényesül.

A második kötet után egyértelmű a megállapítás, hogy Tamás Menyhért szűkszavú költő, aki csak akkor szólal meg, ha mondanivalójának érvényessége időben s térben átsugárzik önmaga belső köreire. A társadalmi, etikai, nemzedéki kérdések sú-

lya, sürgetése kényszeríti a költőt. A szűkszavúság azonban rendszerint valamiféle belső aggodalmat is takar. Első kötetében így fogalmazta meg: „Tenyerem / Nem ér le hűséhez. / Mit eddig csupán sejtettem, / Bizonyosság: / Mélye elérhetetlen —” (Megtellepszem hát). A múlt árnyainak mélye elérhetetlen. Figyelmeztető jelképe az ember és a természet végtelenségének, amely sohasem ad befejezettséget, azaz feloldozást és biztonságot, de örökös küzdelemre, fájdalomra és kudarcra készítet. Tamás Menyhért ezzel legdrámaibban a Beszegzett ég alatt (Szövetségben a fákkal) című ciklusával nézett szembe. A ciklus utolsó sorában meg is fogalmazta az egyetlen lehetséges emberi s költői feloldást, amely minden szenvedést kárpótolva az elérhető valóságot adja: „...minden szorultság lecke a megmaradásra, léleknek próba: helytállni felnégyeltetésig — magunkétt, a népétt...”

Tamás Menyhért költészetében sajátos ellenpontozottság figyelhető meg, amelynek szorosan vett szerkezeti előzménye a népköltészet. A balladák, dalok, mesék figyelmeztető kettőssége, a fény és árnyék, a múlt és jelen, az előre és hátra, a fel és le stb., ellenpárjai ütköznek egymással. „Felettem feltört ég, / Hasadt föld alattam” ... / „Kis báránykát melengetel? / Bárányvérrel melegedel?” / „Szemem előtt erdő / szemem mögött erdő / indulnék előre / fordulnék is vissza” / „Mindig fennen / soha mélyen / hűségemet / kihez mérjem? / Mindig-mélyen / Soha fennen / hűségemmel / egy-keresztben” / Tamás Menyhért ezekben az ellentétpárokban a rendet teremti meg, az ellentétek szorításában vergődő, választó, cselekvő ember lehetséges harmóniáját.

A már említett Tövises talppal, a Zágoni levelek beletörődő fájdalma, a Változatok legszebb darabjai, mint a két zsoldár, a Küszöbök ciklus, élen a kötet címadó versével — a költő megfogalmazta és letette költészetének legfontosabb építőköveit. Tette ezt érettebb nyelvi erővel, mint első kötetében. Tamás Menyhért költői nyelvezete ugyancsak két fő elemből építkezik. Egyfelől a népköltészet legerősebb hagyományainak ökonomikus alkalmazása, másfelől a kor igénye által diktált szikár, intellektuális egyértelműség. Felidézve néhány, képben szűkszavú, ám a lényeg esszenciáját tartalmazó hasonlatot — csontfogú percek fűrészes harapása, reám pad-

lás-port szítál, fülem lovak vágóhidjától süketül, óceánmély-roppantásra-ítélt hal, har-kály szögeli csöndjét, anyám arca: húsvéti meszelés — eredményesnek látszik e költői törekvés.

A címadó vers egyik sora így szól: „Már a küszöbnél magára marad az ember”. Alapmondat. A küszöbön túl sem közöm-bös, hogy a költő költészetből kitűnőt vagy elégtelent kap, a küszöbön túl mégis arra kell legfontosabban figyelni: az emberi-alkotói magárautaltság hogyan szabadítja fel a képesség erőforrásait, alakítja ki a végleges fegyverzetet, és szoktatja hozzá az alkotót, hogy a küszöbön túl Szisziphosz sorsa vár rá.

Tamás Menyhért a küszöbön túl van. De nem kell aggódni érte.

THIERY ÁRPÁD

Benke László:

CSORDÍTOK NYÍRVIZET

Induló, elsőkötetes költőknél gyakori je-lenség, hogy mindent el akarnak mondani magukról, s a világról. A mindent kiírás indulata ritkán társul alkotói fegyvellemmel, s még ritkábban eredetiséggel. A tehet-ség persze előbb-utóbb megismeri saját természetét, s kifejezési eszközeiben is megtalálja a számára legmegfelelőbbet. Benke László kötete ezt az érési, önkere-sési folyamatot tükrözi.

Versei két alapvető élménykörből táp-lálkoznak. A származás továbbélő emberi-erkölcsi hagyatékából, s az erudícióból, mely elmélyíti, formálja költői látásmód-ját. Valóban, „... fűből és könyvből emel-te világra tekintetét...”. Szemlélete az ott-honról hozott, s minden tekintetben át-lénygített tiszta erkölcsiség és a társadalmi elkötelezettség. Ilyen alapállással nyúl té-máihoz, így versei tartalmi, intellektuális szempontból homogének.

Benke láthatóan keresi azt a formát, hangvételt, melyben legjobban ki tudja fe-jezni közölnivalóját. Széles skálán kísérle-zetik, mely a daltól a szabadversen ke-resztül, egészen az antiversig ível. A rea-lista költői hagyományokat, a népköltésze-tet, s a modern vers vívmányait egyaránt

felhasználja. Néhány versében egészen egyszerű szavakkal, szókapcsolatokkal, s népdalszerű képi világgal teremt költésze-tet (*Búzavirág, Sóhaj a kukoricáért, Haza-törés*). Külön érdeme a jó címválasztás.

Formakeresésében néha olyan verskísér-letek, vers-szövegek születnek, melyek tel-jesen idegenek költői alkatától (*Holdözön, Dadogó komputer*). A *kormánytárcsás ve-zérlés mechanizmusa* című versében pél-dául egy dehumanizáló munkafolyamatot akar ábrázolni úgy, hogy figyelme csak a tényszerűség közlésére szorítkozik, s ez-zel a *látszólagos* modernséggel lemond ar-ról, hogy témáját költészeti formálja. Gyakran él közhelyszerű megoldásokkal: „Nem könnyű meghalni, / létezni még ne-hezebb” (*Gyárnegyed*) és kiemelésekkel: „... mögém áll a Türelem...” „Megesik E modern korban...” (*A beszélő szerszám Oesztben*).

Mai költészetünk visszatérő, szinte kötele-ző lírai attitűdje az elszigeteltségnek, a lét- és értékvesztésnek állandó újrafogalma-zása. A jelenség általános, s így nem ma-gyarázható csupán a lírai személyiség túl-értékelésével. Benke nem tulajdonít túlzott jelentőséget költői szubjektumának, még-sem tudja elkerülni a magányérzés vessé formálódását. Nála ez a jelenség egy érde-kes paradoxonnal párosul. Lehetőség sze-rint igyekszik elhallgatni, visszafojtani élet-érzése aggasztó tüneteit, érezhetően azzal a szándékkal, hogy feloldja azokat. *Ceruzá üres papírral* című versében, így fogalmaz:

Adj erőt,
papírra dőlt ceruzám,
hogy ezt a rám kimért
szögletes magányt
ne adjam át
én senkinek.

Hamar rájön vállalkozása kudarcára. A fel-oldás igényét természetesen nem adhatja fel, így szerveződnek aztán e felismerés-hez verstémái, aszerint, hogy miben véli megtalálni e szituáció feloldását. „... bele-törődni, vagy tudomásul venni a tényeket — a világ két vége” írja kötete borítóján, nyilván ars poetica igényvel. Pontatlanul fogalmaz. Beletörődni szinonim értelmű az-zal, hogy „tudomásul venni a tényeket”. Verseiben következetes marad költői hit-vallásához, nem beletörődni, változtatni akar. Humanizálni az emberi kapcsolato-

kat, mert „... sárszapot hordoz a szél / s értünk reszket az eltévedt szabadság is” (*A sár hetedik kapujában*). A szerelemben, a munkában, a „kireszeled történelmed” felelősségében találja meg végül a feloldás *lehetőségét*. Így írhatja kötete címadó és egyben záró versében:

Nyiresem kényes derekát
erdeim fehér törzseit
tavaszodván majd megnyitom
csorditok édes nyírvizet

S hogy megremeg a hóesés
nyírfa a lélek gondolom
meglehet én is nyír leszek
nagyfejsze hüppög vállamon

Benke László tehetsége vitathatatlan. A kötet legjobban sikerült verse (*A nőnemű város*) mutatja igazán költői tartalékait. Önmagában az a tény, hogy erősen kötődik Nagy László költészetéhez, természetes, hisz a pályakezdők rendszerint nagy költő-

egyéniségek büvőkörében indulnak, s csak fokozatosan sikerül hatásukat leküzdeniük. Ha azt olvassuk: „vagyok én már a világ csúfja” (*Csútság*), vagy „öltöztess engem tisztaságba” (*A sár hetedik kapujában*), rögtön Nagy László hatására gondolunk. Kötetében azonban olyan képeket, verssorokat is találunk, amelyek egyértelműen Nagy László verseire rimmelnek. Az „ének-lő ravatal” képet az *Örökség* című versében olvashatjuk, ugyanúgy, ahogy előzőleg Nagy László *Rózsa-vitéznek — Rózsadombra* című költeményében használta. A kötet borítóján olvasható vallomásában írja: „Ne legyünk magunkhoz irgalmatlanok.” Egy apró szórend fordítással ismét Nagy László (*Megismerés, nyelv és vers című vallomásából*).

Benkét kötelezi tehetsége. Bizunk abban, hogy meg fogja találni szuverén költői hangját, s alkotói fegyelmével tovább munkálja eddigi ígéretes eredményeit. (*Kozmosz. 1978*)

PAPP ISTVÁN

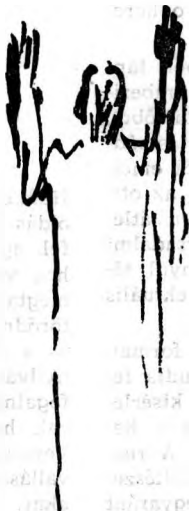

JELENKOR

IRODALMI ÉS MŰVÉSZETI FOLYÓIRAT — 1978

A TARTALOMBÓL:

CSORBA GYÖZÖ
HÉRA ZOLTAN
HORGAS BÉLA
ISZLAI ZOLTAN
MÉSZÖLY MIKLÓS
RABA GYORGY
VERSEI

*

HALLAMA ERZSÉBET
MANDY IVAN
SZÉPPROZAI

*

BERTHA BULCSU:
BARTHA LASZLÓ KÉPEI

CSOROS MIKLÓS:
TAKATS GYULARÓL

RAKOS SÁNDORRAL
BESZÉLGET
MEZEI ANDRÁS

RÓNAY LÁSZLÓ:
TERSANSZKY
„TUDOMANYA”

SÖTER ISTVÁN:
HORVATH JÁNOS
KLASSZICIZMUSA

VITANYI IVAN:
PÉCSI NYÁRI SZÍNHÁZ



6,— Ft

SZAMUNK SZERZŐI:

BERTHA BULCSU
BEZZEG JÁNOS
BODRI FERENC
CSORBA GYŐZŐ
CSÖRÖS MIKLÓS
HALLAMA ERZSÉBET
HÉRA ZOLTÁN
HORGAS BÉLA
IHASZ-KOVACS ÉVA
ISZLAI ZOLTÁN
LENGYEL BALÁZS
MATYIKÓ
SEBESTYÉN JÓZSEF
MANDY IVÁN
MELIORISZ BÉLA
MEZEI ANDRÁS
MÉSZOLY MIKLÓS
PALINKÁS GYÖRGY
PECZELY LÁSZLÓ
PÉK PÁL
RABA GYÖRGY
RAKOS SÁNDOR
RÓNAY LÁSZLÓ
SERES JÓZSEF
SÓTER ISTVÁN
VEKERDI LÁSZLÓ
VITANYI IVÁN
ZENTAI MARIÁ

KÉPEK:

BARTHA LÁSZLÓ
DISKAY LENKE
DOMBAY GYŐZŐ
MARTYÁN FERENC
VARGA HAJDÚ ISTVÁN

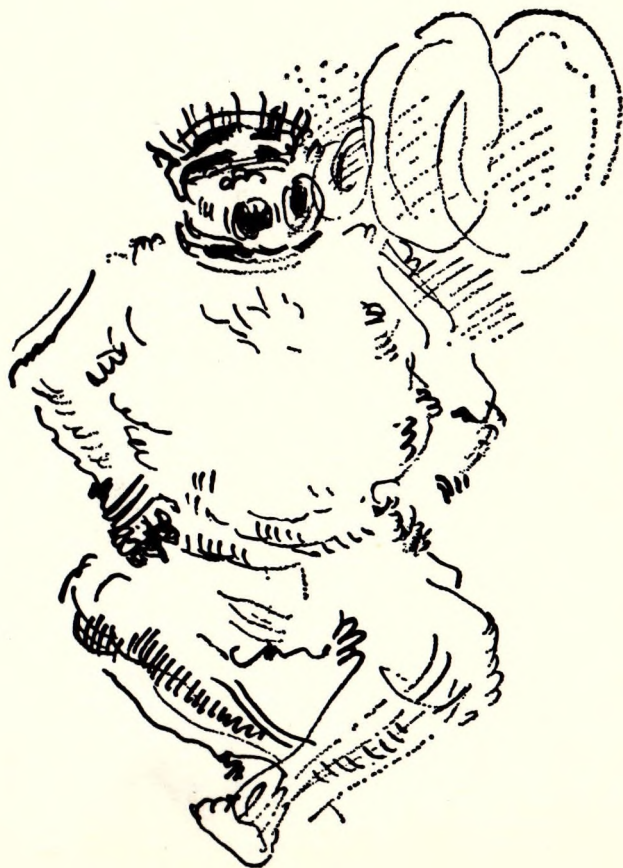

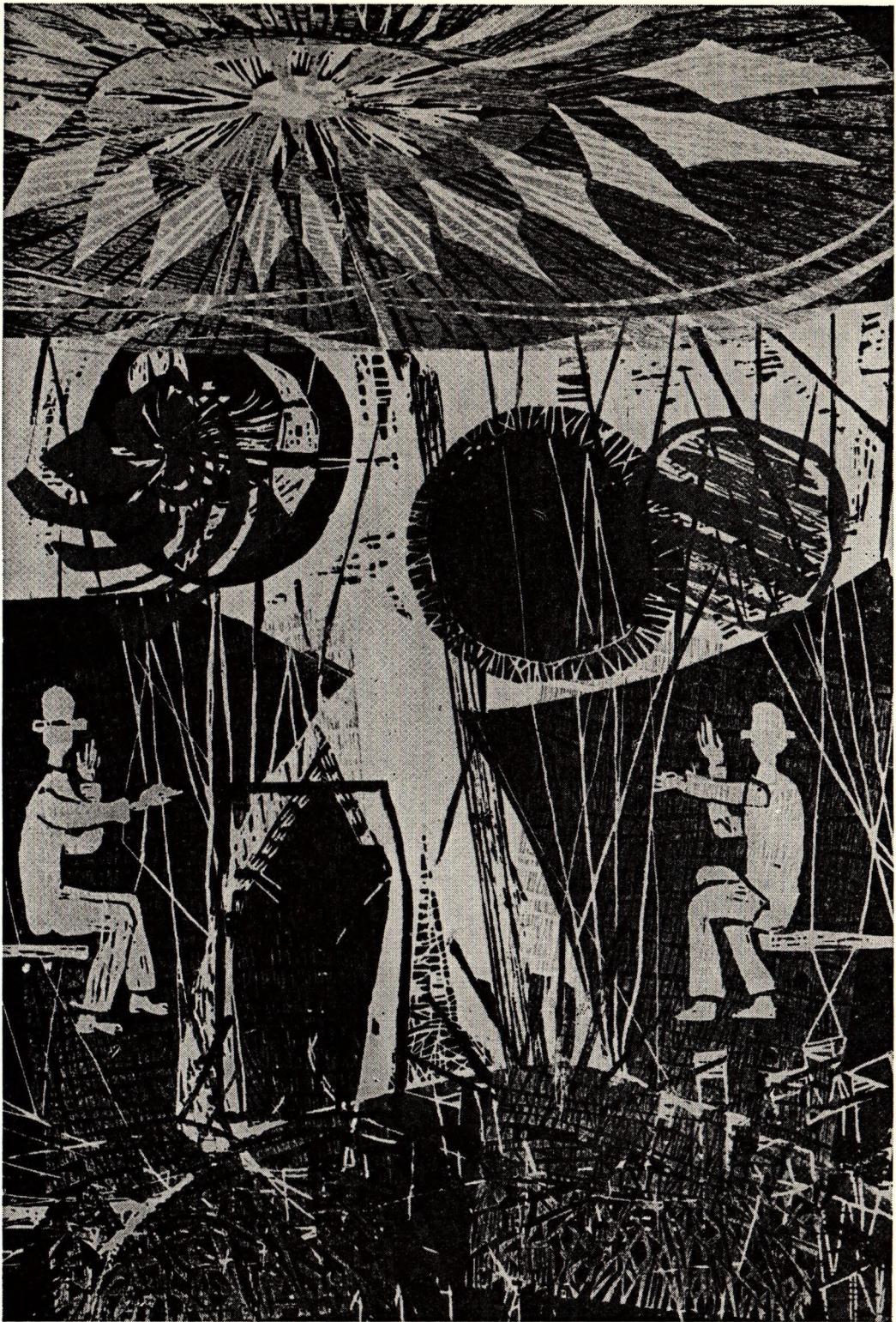



JELENKOR

IRODALMI ÉS MŰVÉSZETI FOLYÓIRAT

XXI. ÉVFOLYAM 9. SZÁM

1978. SZEPTEMBER

TARTALOM

CSORBA GYÖZŐ versei — — — — —	771
MÁNDY IVÁN: A bútorok (elbeszélés) — — — — —	774
RÁBA GYÖRGY versei — — — — —	781
HALLAMA ERZSÉBET: Ulrik Teréz magányossága (elbeszélés) — — — — —	783
HÉRA ZOLTÁN verse — — — — —	793
HORGAS BÉLA versei — — — — —	795
PÉK PÁL verse — — — — —	796

*

VITÁNYI IVÁN: Pécsi Nyári Színház (<i>Eck Imre új művei</i>)	797
BERTHA BULCSU: Bartha László festői világa — — —	801
BODRI FERENC: Művészeti könyvszemle — — — —	803
MÉSZÖLY MIKLÓS versei — — — — —	808

*

Írószobám

RAKOS SÁNDORRAL beszélget MEZEI ANDRÁS — —	811
--	-----

*

SÓTÉR ISTVÁN: Horváth János klasszicizmusa — — —	821
IHÁSZ-KOVÁCS ÉVA verse — — — — —	828
RÓNAY LÁSZLÓ: Tersánszky „tudománya” — — — —	829
LENGYEL BALÁZS: Erkölcsi normák és a mai ifjúsági regény — — — — —	835
ISZLAI ZOLTÁN versei — — — — —	841
PÁLINKÁS GYÖRGY versei — — — — —	842
MATYIKÓ SEBESTYÉN JÓZSEF versei — — — — —	844

*

CSÜRÖS MIKLÓS: A létezés varázsának költészete (<i>Takáts Gyula: Vulkánok, tügeták</i>) — — — — —	845
VEKERDI LÁSZLÓ: Fodor András: A bábu vére — —	856
ZENTAI MÁRIA: Mezei András: Fehér malom — —	857
PÉCZELY LÁSZLÓ: Szirmay Endre: Maroknyi sors — —	859
MELIORISZ BÉLA: Villányi László: Délibábünnep — —	860
SERES JÓZSEF: Fodor Ákos: Kettőspont — — — —	861
BEZZEG JÁNOS: Szöllösi Zoltán: Vacsora jégen — — —	863
A Jelenkor krónikája — — — — —	864

K É P E K

VARGA HAJDU ISTVAN rajzai — — 780, 792, 827, 834	
DOMBAY GYÖZŐ rajzai — — — — —	800, 810

Műmellékleten

1—2. BARTHA LÁSZLÓ: Vale, Jégvágók

A borítón

1., 4. MARTYN FERENC: Napló XV—XVI.

(Nádor Katalin fotói)

2—3. DISKAY LENKE rajzai: Repülés, Ballada

J E L E N K O R

IRODALMI ÉS MŰVÉSZETI FOLYÓIRAT

Megjelenik havonta

Főszerkesztő: SZEDERKÉNYI ERVIN

Szerkesztő: PÁKOLITZ ISTVÁN

Kiadja a Baranya megyei Lapkiadó V. 7625 Pécs, Hunyadi János út 11. Telefon: 15-000. F. k.: Braun Károly

Szerkesztőség: 7621 Pécs, Széchenyi tér 17. I. emelet. Telefon: 10-673.

Kéziratot nem őrzünk meg és nem küldünk vissza.

Terjeszti a Magyar Posta. Előfizethető bármely postahivatalnál és a Posta Központi Hírlap Irodánál (1900 Budapest, József Nádor tér 1.) közvetlenül, vagy átutalással a KHI MNB 215-96162 pénzforgalmi jelzőszámára. Évi előfizetési díj 72 Ft.

78-3315 Pécsi Szikra Nyomda — F. v.: Szendrői György igazgató

Index: 25-906, ISSN 0447-6425

Másik nyelv

*Kilátok egyre jobban reggelente,
észlelem, hogy a könnyű drótkerítés
szalag-csipkéje folyton teljesebb lesz,
s túl rajta mind sűrűbb a hangtalan
autók és buszok színes futása,
s fölbukkan egy-egy ember s állat is,
de csak mint képernyőn vagy komplikált
mérőműszer jelvetítő üvegjén,
áttételesen, a való valóság
példájaként mintegy.*

*Ó én bicsaklott
agyam, hogy nem tud közelíteni
egészséges módon már semmihez,
hogy boldog kívülállóként, de boldog
belülvalóként egyben a titán
mozgókat és mozgásokat figyelné
önnön rendjük szerint!*

*Az ősz a földé,
s az élet ősze, az életemé
mondódik mégis itt ki mit se sejtő
tárgyak, jelenségek, folyamatok
nyelvével, s jaj én már talpig tetőtől
olyan füllé változtam, mely, szegény,
csak ezt a nyelvet képes hallani.*

Látogató

*A révtől a töltésre még . . .
a part, a fűzfák és az ég,
a porlatag keréknyomok,
a vízmenti fehér homok —*

*s túlra is megjöhetne még
a zöltség és a szürkesség,
a félig láthatatlanul
elnyúló édenkert-falu,*

*a széles-öles kocsiút,
amint a töltésről lefut,
s mely az út mellett álmodik,
a libás és kacsás kubik,*

*s arrébb a kocsmá s udvara,
hol vasárnaponkint kora-
délután szólt a banda már,
s táncolt pár ostobácska pár,*

*odarántható lenne még
a harangláb, az utcavég,
a szomszéd ház előtt a pad,
s akikkel ott ült néhanap,*

*s kikhez hűtlen lett; — volna mód
idézni élet, porladót,
amíg, ki izgul, fél, remél,
a töltéshátra föl nem ér.*

*De fönt, fönt mit lát? Kőd terül
a tájra véghetetlenül,
majd szél jön, s könnyen elviszi,
és amit hitt már, nem hiszi:*

*mert más minden, tehát üres,
próbálkozni sem érdemes,
a folyó marad csak vigasz,
az egyetlenegy ugyanaz.*

Mi volt a test

*Én tudom, igen, a legpontosabban,
a legmélyebben, legtöbb oldaláról,
az árnyalatok százezer fokán,
én tudom, igen, hogy mi volt e test,
milyen egyetlen, ismétlődhetetlen,
milyen páriát-nem-lelhető csoda
az összejtől a végképp bonyolult
organizmusig, én tudom csupán.*

*Hát gyászolom magam előre, jobban,
mint teheti majd a legközelebbi
bőrömön kívüli másik, a szintén
pótolhatatlan, akit éppenúgy
képtelen lesz akárki elsíratni
őszintébb tájdalommal önmagánál.*

Halhatatlan

*Füvet tépkedtem, köveket hajigáltam. (Némelyiket meg ép-
penséggel csak odébb rúgtam cipőm orrával.) Ezek persze példák,
de tettem még sok egyéb hasonlót és sokkal kisebbeket is.*

Megváltoztattam a világot.

*Többé nem olyan, mint volt. A változást ugyan nem észleli
a szokvány-szem, de roppant fontos dolog történt. Sőt: ez a vál-
tozás túlmege a világon is. Kisugárzik a Kozmoszba. Az sem az
többé, ami volt.*

*Halálommal majd megint változást hozok. Más formában is-
mét beleépülök az Egészbe, s az Egész megint mássá válik tőlem.*

Te ugyanezeket csinálod végig. Ő ugyanezeket.

Én, halhatatlan, mit félek hát a haláltól?

Te, halhatatlan, mit félsz hát a haláltól?

Ő, halhatatlan, mit fél hát a haláltól?

A bútorok

(A SZOBÁBAN)

Bent állt a szobában. Az éjszakai szobában.

Félálomban bújt ki az ágyból. Magára kapta a frottírköpenyt, kisur-
rant a hálóból. Nesztelenül behúzta maga mögött az ajtót. És egyszerre
csak odabent az ebédlőben.

A bútorok nem törődtek vele. Észrevették, de egyszerűen nem töröd-
tek vele. Csak hadd ácsorogjon ott az ajtóban.

A holdfény átvilágított a függönyön. A szoba elmerült a csöndben és
ebben a furcsa, fehér fényben.

A bútorok mozdulatlansága. Ahogy a székek körülveszik az ebédlő-
asztalt. Talán éppen megbeszéltek valamit. Megbeszélést tartottak. Az
ebédlőasztal egy hírt közölt velük. A székek továbbadták a szekrény-
nek. A szekrény a nagy komódnak és a kis komódnak. Pusmogva tárgyal-
tak. De minden abbamaradt, ahogy ő belépett.

Mélységes hallgatás. Az asztal sértődöttsége. A székeké. Itt van! Még
be merte ide tolni a képét!

A férfi a köpeny övét csavargatta. Egészen szorosra húzta, majd ki-
oldotta. Egy hangra várt. Egy recsenésre. A székeket nézte, ahogy kissé
előredőlve ráhajolnak az asztalra. Lassan, szinte mozdulatlanul ráborul-
nak.

Tudják, hát persze, hogy tudják!

Elindult az asztal körül. Megérintette az egyik szék hátát. Mintha ma-
gyarázkodni akarna. Vagy éppen mentegetőzni. Idefigyeljete! Ki tudja,
mikor kerül sor arra... Még hónapokig ittmaradhattok... talán egy fél
évig is. És higgyétek el, nem én főztem ki ezt az egészet!

Azok oda se figyeltek. Rá se hederítettek, ahogy ott mászkált mögöt-
tük. Nevetséges alak! Másra akarja kenni ezt az ügyet!

Körülöttük járkált. Végigsimitott a vállukon. Egy váratlan mozdulat-
tal hátrahúzta az egyik széket. Ráült. Úgy ült mereven, mozdulatlanul. Hát
akkor tessék! Beszéljessünk!

De azoknak semmi kedvük se volt ilyesmihez.

Ő meg előrehajolt. Tenyerét rácsúsztatta az asztal lapjára.

- Az az igazság...

- Mi az igazság? Halljuk!

- ... hogy már régen el kellett volna adni benneteket!

Kimondta! Most aztán kimondta!

Úgy maradt előrehajolva. Végignézett a társaságon. A társaság tag-
jain.

Azok csak hallgattak. Talán várták a folytatást. Tessék! most már
csak pakoljon ki mindennel! Roskatag ócskaságok vagyunk! Semmi he-
lyünk egy lakásban! Egy *jobb* lakásban!

A férfi beburkolózott a köpenyébe. Egy pillanatra maga felé fordította a szomszéd széket. Visszatolta. Megint csak végignézett a székeken. Mint-ha mindegyikre rá akarna ülni egy pillanatra, valamilyen félreértett tapintatból.

Egy árny hintázott a függönyön. Előrelendült. Belevetette magát a sötétbe.

Lélegzést lehetett hallani. Egyenletes, mély lélegzést. Halk, csúfondáros nevetést. Egy alig hallható hangot.

– Nem kísérsz el! Engem nem kell elkisérni sehova!

Ki lehet ez? Egy kislány? Miféle kislány?

A férfi várt, figyelt. De a hang elhallgatott. Talán itt áll a háta mögött az a lány. Meg a többiek, akik elfoglalták az éjszakai szobát.

Elfoglalták?

Nevetséges. Mindig is az övök volt.

Közben egy férfi hang. Mintha már nagyon régen beszélt volna, kisére panaszosan, szemrehányóan. – Dehát mindig én kísértelek el Gizi nénihez! Amióta csak odajársz hegedülni. Én mutattalak be a Gizi néninek. – Szünet. – És azt se felejtjük el, hogy én beszéltelek rá erre az egészre. Soha eszedbe se jutott volna, hogy hegedülni tanulj! Mondd, hogy nem így volt?!

A többi izgatott suttogás.

Csönd. A várakozás csöndje. És megint az a csúfondáros nevetés. A lány, mintha ágyban heverne. Egyik oldaláról átfordul a másikra. Hasrafekszik. Párnáját paskolgatja. Belenevet a párnába. Soha többé nem kísérsz el sehova!

Hangok szálltak át a szobán.

Mintha egyszerre többen beszélnének. Szidnak valakit.

A férfi félig felemelkedett. Apát szidják! Hogy mindent eltékozolt! (Tékozolt... Istenem!) Soha semmit se lehetett rábizni. És még a holmiját is szétszórta.

Egy női hang. – Te mindent előlhagytál! Szétdobáltál! A teáscsészét is otthagytad az asztalon! A parizerhéjakat!

Most már felállt. Belekapaszkodott a szék vállába. Ki ez a hang? Még csak nem is emlékeztet anya hangjára. Hát akkor? Miféle nő? Hogy került ide? És apa... leinti? Visszavág neki?

Apa meg se szólalt.

Egy másik női hang elfulladva. – Miért nem tudsz velem maradni? Miért kell mindig elmenned?

Csönd szállt a szobára. Az éjszaka végtelen szomorúsága. Ebből a csöndből tört fel egy férfihang.

– A te emlékeid nagyonis a múltban gyökereznek.

– A múltban! Miket tudsz mondani!

A többi már megint suttogás.

Ki ez a nő? Ki ez a férfi? És a többiek? Kik ülnek ennél az asztalnál?

Ott állt a székbe kapaszkodva. A keze végigsimított a szék hátán. Le-csúszott róla. Érezte, hogy a szék fellélegzik. Megkönnyebbül. A bútorok ingerültsége. Az az ellenséges ingerültség.

Kiment a szobából.

Az ajtóból még visszafordult. Talán mondani akart valamit, vagy éppen csak elbúcsúzni.

– Fölösleges, uram! Teljesen fölösleges!

Ahogy behúzta maga mögött az ajtót, rákezdtek.

– Micsoda képmutató alak!

– Egyáltalán, mit akart itt?

– Talán még öt kell sajnálni!

– Sajnáltatja magát! Nagyon jó!

Bosszús, mogorva reccsenések.

Csönd. A bútorok csöndje.

(EGY KIS ÜZLETBEN)

Kék garnitúra a kirakat halott fényében. Az asztal és a fotelek az ablaknál. Mögöttük a lomha szekrény, az aprócska könyvállvány. Egy heverő beleeszve a sötétbe.

Olykor egy járókelő megáll odakint. Rámered a bútorokra. Megborzong és eliszkol. Beleveti magát az utcába.

Nem látogatják ezt az üzletet. Maga a bolt vezetője is eltűnt. Vagy meghúzódik valahol hátul egy kék konyhaszekrény mögött. Mocanni se mer. Talán rátámadnak a bútorok. Ezek a mogorva, beporosodott bútorok. Egy óvatlan pillanatban áttörik az ablaküveget, és itthagyják ezt az egészet, tele üvegszilánkkal, felhasadt huzattal, kibicsaklott lábbal. Csak el innen! Miért is maradnának?

Nincs vevő a kék garnitúrára. Senki se akar beleülni a fotelekbe. Senki se nyitja ki a szekrényt. És ugyan ki veszi elő a bárshékrény poharait? Ki is töltene abból az üvegből?!

Vagy mégis? Esetleg beállít egy vidám társaság? Leülnek az asztalhoz. A foteleket huzogatják. A nők ráülnek a fotel karfájára, a lábukat lógázzák. Töltenek az üvegből. Magasra emelik a poharakat. Koccintanak.

Ugyan kérem!

Az üveg nem üveg. A pohár nem pohár.

És a könyv? Az a kék kötésű könyv a polcon? Regény? Szerelmi történet? Útleírás? Hová viszi az olvasót, milyen tájakra? És ki az írója? A kék könyv írója? Akinek ez az egyetlen műve. Egyetlen műve egyetlen példányban. Itt található ebben az üzletben. A bútorok között. Dehát senki se jön be, hogy leemelje a polcra és belelapozzon. Különbenis! Ennek a könyvnek nincsenek lapjai. A kék fedelek között maga a semmi.

Ki tudja! talán valamikor régen... amikor ezt a könyvet idetették... Igen, akkor még lehetett valami a címlap mögött. Oldalak. Nyomatott oldalak. Dehát eltűntek. Levegővé váltak. Akárcsak a könyv címe. Az író neve. Nincs neve az írónak.

Éjszakánként előjön a férfi, akire rábízták ezt az üzletet. Előbújik a konyhabútorok mögül. Leül a fotelbe. Fejét tenyerébe hajtja. Elnyúlt mozdulatokkal dörzsöli kopasz fejét. Aztán csak kibámul az utcára.

Kék garnitúra a kirakatban. Asztal, fotelek, szekrény, könyvállvány, heverő. Nincs látogatójuk. Senki se néz be hozzájuk. És nem is várnak senkire.

Idegének. Nem ismerik egymást. Nem is akarnak tudni egymásról.

A dupla rekamié szinte elönti az üzletet. Szekrények a falnál, beépített polcokkal. Tömör, barna fotelek. Világosbarna kockák, sötétbarna alapon. Állólámpa. Újságtartó kovácsolt vasból.

A bútorok között sétányok. A sétálók halkán beszélgetnek. Nincs egy hangos szó. Egy kopaszos férfi köhög. Riadtan elfordul, zsebkendőt tesz a szája elé. Fiatal pár álldogál egy asztalka előtt, oly áhítatosan. A fiú súg valamit a lánynak. Az elpirul. Komolyan mondod? Igazán megvesszük? A fiú bólint. Persze, azért még várunk kell. És most a lány is bólint. Várni... várni...

Egy nő belekapaszkodik a férje karjába.

– Eladták! Ígéretet kaptunk arra a szekrényre és mégis... – Elfuldva közelebb hajol a másikhoz. – Beszélj velük! Beszéljed kell velük!

A férfi a fejét ingatja. Lassan kihúzza a karját a felesége karjából. Elindul az üvegablakos fülke felé.

A barnaköpenyes főnökasszony az ablak mögött. Egy kis lámpa mellett jegyezget. Vagy inkább jeleket ró egy papírlapra. Főlnéz. Szigorú, megközelíthetetlen arc.

A férfi megáll a fülke előtt. Riadtan mosolyog. Bedugja a fejét. Visszahúzza. Oldalt levág a fülke mellett. Eliszkol valamerre a szekrények felé.

A felesége dermedten nézi. Így áll egy pillanatig megkövülve. Utána veti magát a bútorok között.

Aranyosbarna délután. Az uzsonnázás délutánja. Talán kisasszonyok tűnnek fel tálcával. Azon haboskávét kuglóffel. Egy fehérhajú, barnaképu bácsi beleül az egyik karosszékekbe, és mesélni kezd. A gyerekek és a felnőttek köréje telepednek. Meséljen, Oszkár bácsi! Meséljen!

A főnökasszony tűnik fel. Lehet, hogy kiküld valakit. Talán éppen a fiatal párt. Már elég régen időznek itt! Ez nem cukrászda és nem is a Margitsziget! Igazán beláthatják.

Senkit se küld ki. Csak éppen körülnéz. Körülhordozza tekintetét.

Valóságos tömeg a dupla rekamié körül. A többiek háttérbe szorulnak. A szekrények beépített polcaikkal, a fotelek, az asztalok, a dohányzóasztalok és a márványasztalok gyertyatartóval.

Egy nő hever a rekamién. Haja kibontva, szeme lehunyva. Mosoly ömlik el az arcán. Lassan görögni kezd. Így görög mosolyogva, lehuny szemmel.

A rekamié üres mezőnye.

Barnaköpenyes kisasszonyok surrannak át a termen. Mintha úgy észrevétlenül meg akarnának motozni valakit.

A falhoz tapadva állnak mélységes gyanakvással.

A sétálók sétálnak.

Társaságok alakulnak. Társaságok bomlanak fel, hogy aztán ismét összeverődjenek. Ismerősök köszöntik egymást.

A főnökasszony odabent a fülkéjében. Kávégzat. Egy magas, ősz hölgy áll előtte, magyaráz valamit. A főnökasszony eltűnődve iszogatja a kávéját.

Foteltől fotelig menekül a férj. Lebukik az egyik mögé. Egy pillanat, és tovább küszik. Mögötte az asszony.

– Hát itt bújkálsz?!

Elkínzott nyöszörgés a bútorok mögül.

Egy sárgabajúszos férfi a könyveket nézegeti a polcon. *Dallos Sándor: Aranyecsettel, Fekete István: Csi.*

A sárgabajúszos közelebbhajol.

Babajevszkij: Az Aranycsillag lovagja.

A főnökasszony előtt az üres kávéscsésze.

Az ősz hölgy még mindig beszél. Leereszkedik a főnökasszony elé. Letérdel. Kezét összekulcsolja.

– Meg kell, hogy kapjam azt az asztalt!

A főnökasszony, ahogy keresztül lép rajta.

– Azt hiszem, el kell, hogy náspángoljam magát, Fonyóné! Istenem, mire kényszerít!

De már nem is törődik vele. Odalép a sárgabajúszos férfihez.

– Ez azért mégse könyvtár!

Kiveszi a kezéből Babajevszkijt. Megfogja a karját. Kivezeti.

A tömeg szétnyílik előtte, ahogy visszatér a cellájába.

A késő délután kellemesen bódító zsongása.

Egyszerre csönd és sötétség.

A sétálók eltűntek. Akárcsak a főnökasszony a kisasszonyaival.

Kigyullad a kirakat fénye. Odabent a magukra maradt bútorok hideg közönye.

(KERTBEN)

Égtek a fotelek a kertben. A máglyára hajított, karjuktól, lábuktól megfosztott fotelek. Támlájuk hátrahajolt, belezuhant a lángokba.

Szikár, ráncosarcú nő elgörbült piszkavassal tologatta alattuk a galylyakat. Olykor szinte behajolt a lángok közé. Hátrébb húzódott, kiegyenesedett. Úgy állt ott kopott bőrmellényben, ormótlan, sárfoltos csizmában. Hátranézett a félrecsúszott tetejű, kopottas ház felé. Talán a többiek is kijönnek. Asztalok, szekrények és konyhaszekrények. Kitántorognak, hogy belevessék magukat a lángokba.

Belebökött az egyik fotel támlába. Úgy, úgy, csak égjete! Mintha már régen készült volna erre. A fotelek megbüntetésére. És most aztán eljött a napja. Kirángatta őket a szobából. Régi helyükről, megszokott nyugalmukból. Csakhogy ez persze nem ment olyan könnyen. Előbb még a bal-tának is akadt dolga.

Ahogy mindez eszébe jutott, vihogni kezdett.

Kezecskejét levagdosta,

lábacskáját levagdosta!

Akárcsak egy gyerekvers.

A derék kis balta mindenestre megtette a magáét. Ő meg kihozta ide a kezecskéket és a lábacskákat. Utoljára pedig a csupasz törzset. A máglyát akkor már elkészítette. Már csak meg kellett gyújtani. Rá kellett hajítani a szétvagdosott foteleket. És aztán csak nézni, nézni.

Kiabálni kezdett. Mintha váratlanul dührohamot kapott volna.

– Elegem volt belőletek! Az egész társaságból!

Elfulladt.

Többen álltak körülötte. A domboldalról jöttek. Közelei kertekből, házakból. Szomszédok, ismerősök, idegenek. Nézték, ahogy börmellényben, csizmában a lángok körül kering.

Egy tréningruhás férfi. – Mit csinál, Etuskám?

– Mit csinálnék? Láthatja! – Kezefejével megtörölte a homlokát. – Új foteleket rendeltem. A múlt héten bent jártam a városban... körülnéztem egy kicsit.

Azok hallgattak, valami döbbszerű csodálkozással.

– Miért? Én nem mehetek be a városba? Én nem vásárolhatok új foteleket?

– Persze, Etuskám. (Idősebb női hang.) Miért ne?

– Modern garnitúra. De azért arra is ügyeltem, hogy kényelmes legyen. – A máglya felé bökött. – Elegem volt belőlük! Senki se kötelezhet rá, hogy örökké...

– Igaza van, Etuskám. – Az idősebb nő közelebb ment hozzá. – Nem akar bejönni hozzám? Főzök egy jó erős kávét... elbeszélgetünk.

Az csak a fejével intett, hogy nem, nem! – Hiszen most már bármikor megérkezhet a szállítmány.

– A szállítmány?

– Mára ígérték a foteleket. Pontos és gyors szállítást ígértek. – Végignézett az arcokon. Talán egy hangra várt. Egy megjegyzésre.

Merev arcok vették körül.

A kör közepén állt, mint egy furcsa játékban. Mintha ki kellene találni valamit ezekből az arcokból. Ebből a hallgatásból. Körbement ócska mellényében, csizmájában. Egy férfi előtt lehorgonyzott.

– Tanár úr! Maga látta, amikor lementem a buszállomásra.

– Én nem vagyok tanár.

– Nem tanár?

– Ó a tanár. – Rámutatott egy másik férfire. – Biológus.

Megzavarodva nézett egyik arcra a másikra. Csakugyan, akár egy társasjátékban. Ahol ki kell találni valakiről valamit. És ő melléfogott. Eltévesztette. Eltévedt az arcok között. És most szabad a gazda? Feladja ezt az egész reménytelen...

Az arcok... oly idegenek. Mintha hirtelen kicserélték volna az egész társaságot.

Lehajtotta a fejét. Arról az üzletről motyogott valamit, ahol feladta a megrendelést. – Udvariisan fogadtak... előzékenyen. Maga a vezető segített kiválasztani a foteleket. A főnök. Felírta a nevemet, címemet.

– Hát akkor meg kell, hogy érkezzenek.

– Persze, hogy megérkeznek! (Ingerült hang.) Még a mai napon! Nem mehetek el! Értsétek meg! (Tétova mosoly.) Nem fogadhatok el semmiféle meghívást. Itt kell maradnom.

– Ahogy gondolja, Etuskám.

Lenézett a dombtól az országút felé. Autók robogtak el. Buszok és motorosok. Egy darabig csak nézte az utat, majd gondterhelten. – Ugye fel tud jönni a kocsi? Mert elég rossz az út. Tegnap esett az eső. Tegnap is, tegnapelőtt is. És ez a csúszós, agyagos út...

– Azért fel tud jönni. Oldalt, az üdülő felől.

- Az üdülő felől? - Mélységes csodálkozás. Miféle üdülő? Mikor építették? És kik üdülnek abban az üdülőben? Alsó állkapcsa megfeszült. Lassan örölni kezdett alázatosan és mégis dühösen. Mintha rádöbrent volna valamire. Csalnak! Mindig kifundálnak valamit és mindig csalnak! Mint most ez az üdülő!

Szállt a füst. A máglyára hajított fotelek füstje.

A támlák már eltűntek. Csak a rugókat lehetett látni.

- A nagyságos urak! Odabent terpeszkedtek, berendezkedtek. Milyen jogon? Azt mondja meg nekem valaki? Arra is gondoltam, hogy eladom őket. Ez is megfordult a fejemben. Dehát ki veszi meg ezeket?

- Talán egy plébános, Etuskám.

- Plébános?

- Plébános paplakban.

- Méghogy paplakban! - Fölnevetett. - Dehát nem ismerek semmi-féle plébánost. Honnan rángassak elő egy plébánost?

A füst már lassan oszladozott. És a szomszédok is oszladoztak. Eltűntek a kertből.

Ő még mindig csak nevetett, ahogy az üszkös hamu fölé hajolt.

- Plébános paplakban!

Várni lehetett, hogy körültáncolja azt a dombot. De aztán csak úgy állt mozdulatlanul.

Egy pillanatra a ház felé fordult. Az ajtó nyitva. Az ajtó mögött kifosztott szobák.

Elfordította a fejét.

A domb. Most már csak az volt előtte. Az önmagába roskadt máglya. Sötét, megfeketedett hamu. És ebben a hamuban rugók, meg szegek. Ami nem égett el. Ami megmaradt.

Fotelek lecsupaszított csontváza.

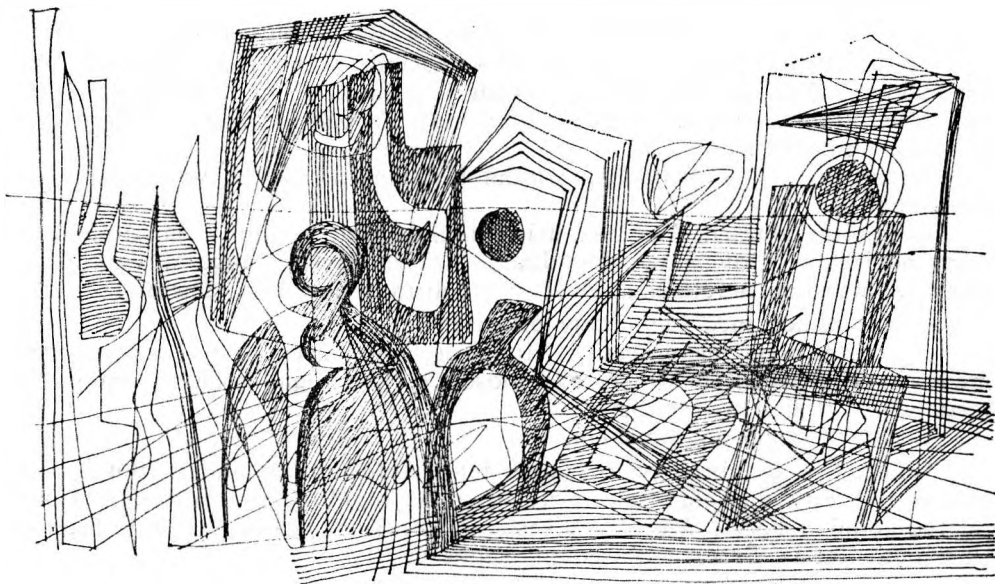

Álom

*Betértem ide
engedjenek föl csontjaim*

*Micsoda szállás
szoros falak közé vezettek
poggyászom más kezében
lódulnék máris
ki a szabadba
tűszerekért élünk
arcok lampionjai
köréjük gyülekeznék
de hol az ünneplőm
a vigadókkal együtt
pörögni röptető sarum
jeltelenségem befődni
hol van patyolat ingem
teremtett tárgy ott állok
jelöletlen éjszakában*

*Világtalan csigalépcsőn
futkározom le és föl
matatok a homályban
mikorra a sutból
rendre előkerülhet
sarum makulátlan
ünneplőm patyolat ingem
rakva kicsiny motyóba
elhatárol egy testet
és a test kirajzol
föléje hajló arcokat
föltédi végre a tanú
gesztusok vallomását
a kioltott világít*

Árnyék Odüsszeüs

*Ez volt Odüsszeüs akit magamban
előltem zöld növényi váladékát
hősköltevény csilló hámrétegén át
öklendezi világgá szakadatlan
csataképül egy hörgés tagolatlan
a lótusz-álmok arca egyre krétább
hegyemberek lázai percnyi réják
s letört nimfák emléke kurta jajban
buggyan belőle*

*A voltak mivégre
makognak a lehetre végtelen
a bajkiáltó fegyverzörgetése
facsaró panasza szirén-regéi
furfangjának értelmezése éji
bogárfény ágyikorgás réteken*

Néma dal

*Csupált gallyon megül
a csőr a toll a csüd
gubbaszt a madár egyetlen tojás
benne alszanak
erdőnyi zenekarok
korlátlan lét szegélyén
néma dala mögül
ezer zöld torok
sárgára rötire forrt harag
csitíthatatlan a rét
a fölhevült föld szózata
enyhülten permetezve szét
gyönyörű de nem maradt
szomorú s ez sem marad
kisértetjáró évszakok
mondd micsodák*

Seneca sírfelirata

*Nem gondoltam ilyen keserűnek
amikor először beleharaptam
ráeszmélni is késtem a fogak
parancsuralma milyen halhatatlan
nézőim szabta arcmások mögé
bujva nyeltem ha már vigasztalatlan
derülhetek talányfejtőimen
örökmozgó tenyészet maszkja rajtam*

Ulrik Teréz magányossága

Holmi reggeli rózsapírok helyett egy szürke arc. Mintha egy rossz varrónő fércelte volna össze, az illesztések mindenütt ráncolódnak. A száj kétoldalán a füráncok, a szem körül, a homlokon a mellékráncok, nem beszélve az apró gyűrődésekről. Ulrik Teréz rámeredt a tükörben látható tákolmányra, ami a saját arca volt, és rémületében ütni kezdte a bőrt a pofacsontok fölött. De az arc nem változott. Két fénytelen tócsa derengett az arcban, hihetetlen volt, hogy ez a két homályos szem néz és lát, ráadásul különálló idegenként, mint akit csak az ösztön mozgat, ez a megfoghatatlan semmiség.

Egyébként február volt, csatak, nyirkosság, az ablaküveg mint az éjjelilepkék hártvás szárnya, a bevetetlen ágyon a takaró halszájat formált, a hal némán fuldoklott. Ulrik Teréz szobra a tükör előtt állt: nő hajkefével, a hajkefén egy hosszú hajszál rezeg fönnmaradás és leesés határán, gyötrelmes naturalizmus.

Körülötte némán lapuló segítőkészség. Kedvenc rézedénye buzgón ontotta a fényét, és minden, a selyemlegyező, a matyóbaba, a repedt káposztásköcsög, a levelezőlapok a fiókban, fülében a csecsemőkorból származó lyukak, a dóm harangzúgása és az *iglice szívem*, minden azt várta, hogy Ulrik Teréznek segíthessen. A hajkefe végül megfogta Ulrik Teréz kezét, végigvonszolta a homloktól a tarkóig, a halántékoktól a fülek kikerülésével a nyakig. Aztán jöttek a szerszámai, a tégelyek, a szemceruza, a ruzs, a púderpamacs, végezetül a szemhéjfesték nyeles kispárnája, és megdolgozták Ulrik Teréz arcát. A tüntetésnek egy halálos áldozata és tizenkilenc sebesültje van, motyogta a rádió. Sékletpluszkettőplusznégyfokközött. Kabát, csizma, tiszta zsebkendő. Mi lenne, ha lefeküdnék az ágyra, és becsuknám a szemem. Ha most lefeküdnék, egészen biztos, hogy meg tudnék szünni. Becsuknám a szemem, és szépen áttünnék a nemlétebe. Egészen biztos. Kihúzni a kulcsot a zárból. Kilépni a lépcsőházba. Az ajtó magától bekattan.

Az ajtó magától bekattant. Ulrik Teréz összerázkódott, és az ajtó gombjára meredt. Érzelmek nélkül, ostobán honolt a posztján. Az ajtó gombnak mindegy lenne, odabent fekszik Ulrik Teréz vagy már nem is létezik. Pedig ez az ő ajtó gombja.

A portás fölemelkedett, kihajolt.

– Már keresték, Terézke – mondta lelkesen. – Mondom, még be se ért szegény, és máris... Fölküldtem azért az illetőt.

Apró dugóorrát hizelkedve mozgatta. Várta a szokásos szöveget: hogy van, Poják bácsi, hogy aludt, Poják bácsi, mi újság, Poják bácsi. De semmi. Sértődötten huppant vissza a székébe.

Átnedvesedett a csizmám, gondolta Ulrik Teréz gyűlölettel, ez az átkozott divatcsizma. Megfolyósodott az orrom, ha bejövök a melegre, min-

dig törölgethetem. A zsebkendőmnek finom levendulaillata van. De nem szagoltathatom meg a zsebkendőt másokkal.

Heccsere kaffogott rá a folyosón.

– Képzeld, a kocsim. Megint a csapszegek. A szerelő azt mondja...

Az íróasztalán tartja az epeköveit, gondolta Ulrik Teréz, fölfordul az ember gyomra.

Ibolyka az asztalon ült, kezitükörben tollászkodott. Harisnyás, csontos lába a levegőbe meredt, mint egy jelkép. Szűk, beizzadt cipők, dezodorok, benőtt körmök, bütykök, tyúkszemek, áztatótálak nyomorúságáról vallott, azzal a szemérmetlen bőbeszédűséggel, amellyel a nők biológiai magánügyeiket szokták kibeszélni. Ulrik Teréz háborgó indulatokkal fordította el a fejét, nem, ez nem tartozik rá, legkevesbé rá tartozik és legkevesbé éppen ma reggel.

– Vida vár – közölte Ibolyka az asztal tetejéről.

Ulrik Teréz engedelmesen besétált a szobájába, mint az idomított állat a porondra, ahol már csak egyet tehet, végrehajthatja azokat a mozdulatokat, amelyeket évek keserves munkájával megtanult. Vida a dossziékat lapozgatta, miközben őszes szakállában turkált, majd felállt és nagy nedves tenyerét kinyújtotta. Míg kezét ráztak, Ulrik Teréz még egyszer megborzongott, de aztán leült, feszesen, egyenes derékkal és maga elé húzta a kimutatásokat.

Az értekezlet a nagy barokk palota első emeletén volt. A tágas előszoba parkettáját már összerondították a sáros cipőtalpok. Az apró főosztályvezető az egyik fogasnál ágaskodott, de amint föltette a kabátját, a háromlábú alkotmány megbillent és az egész ruhacsomó feléje dőlt. Ulrik Teréz kiszabadította az apró főosztályvezetőt, akinek gondosan körbefésült haja összeborzolódott, szemüvege leesett.

– Elvtársnő, maga igazán jókor érkezett – nevetgélt, de egy cseppet se vidáman.

Legszívesebben agyoncsapna, hogy el ne mondhassam senkinek, gondolta Ulrik Teréz, de még magában se mosolygott. Túrte, hogy az apró főosztályvezető előretuszkolja az ajtóban. Odabent egy pillantással felmérte a jelenlévőket. Megint ugyanazok. Kirzsikné elnököl, amott Kovács Etelka ciklámenszínű selyemblúzban, hozzá a vörös haja meg a gutaütéses színű arca, iszonyú. És megint tele ékszerrel, olyan szegény, mint egy kirakati bábú, melyre munka közben mindent rádobáltak, ami útban volt. A nők nyomorultabbak a keperkedésükkel, gondolta Ulrik Teréz szájalom nélkül. Talán a szépség az élet igazolása, s aki ezt elveszíti, a jogot is elveszíti. Az apró főosztályvezetőre nézett, ott ült Kirzsikné mellett, fontoskodó tokát növesztett, belemélyedt az előterjesztésbe és nyoma sem volt rajta semmiféle riadalomnak. Ezeknek nem kell igazolás, gondolta Ulrik Teréz újólág elbámulva ezen, úgy járnak-kelnek, mintha titkos menvelelük lenne.

Ennek a fontos kérdésnek alapos, minden részletre kiterjedő taglalása nyilvánvalóan nem fér el egy szűkrezabott értekezlet keretei között, szónokolt Kirzsikné, mindazonáltal...

Ulrik Teréz a saját kezét bámulta. Nem nagyon szép kéz, de energikus, szimpatikus kéz. Szeles kéz, hátán erekkel. *Mindazonáltal* valami bágyadság is árad a kézből. Enerváltság, talán szomorúság. Esetleg az, hogy a kéz a maga részéről föladta a harcot. Milyen ismerős az embernek a saját ke-

ze. *A megoldások közül a lehetséges . . .* Lehetséges, hogy a kezünk az életünk afféle lenyomata? Akkor a kéz minden sejtjének emlékeznie kell. Kis csokor kankalin. A kankalin a legszebb virág . . . Sárgára pettyezi a domboldalakat. Ujjak, ráfonódnak egy kézre. Az ujjakból villamosság áramlik. Villamosság – energia – erő. Az erő azonos a boldogsággal? *A kérdés széles körű felvetése által.* Endre, mindig és folyton-folyvást csak Endre. Megint a pálmafa alatt. Vagy kaktuszfa, mindegy. Nincs is ilyen fa. De Endre alatta áll, csak a haja töve látszik, a haja most is barna és sűrű. A nőből meg csak a nádszál dereka, a habos, fehér blúzt feszítő melle, fényesfeke-te haja. Állnak egymás mellett, nem látszik az arcuk, de mosolyognak. Tűz rájuk a nap. Szemfájdító éles napfény, mély, barna árnyékok, lobogó szépség, belőlem él, én táplálom, én öregszem, ők örökké ilyenek maradnak, fényesek, fiatalok. Endrének talán nem is volt ilyen fekete nője. Mindegy az már. *A tárgyalt téma egyik sarkalatos pontja.* Kár, hogy elvesztettem a kis korallköves gyűrűmet. Még mindig sajnálom. A hegyről olyan volt a város, mintha egy nagy, fekete bársonyra rászórtak volna egy marék csillogó bizsút. Azt az öreg balonkabátját rám borította, pedig nem is fáztam. Most nem tudnék fönt üldögelni a hegyen. Fáznék. Miért vallottam be neki, hogy három napig nem ettem. A koreai gyerekek miatt. Hogy ordítottam velem. Az az ostoba paraszt konokságod, meg: az az ostoba önfeláldozásod, és miért, semmiért. Lehet, hogy tényleg ostobaság volt. Senki se tudott róla, csak Endre. Ostobaság volt, de jó volt. A végén már szédültem és olyan szépeket álmodtam. Lehet, hogy egyszer elmesélem Péternek. Bár talán mégse. Nem szabad bännom, hogy elengedtem. Nagyfiú. Nem szabad arra gondolnom, milyen kicsi volt, mikor ott mászkált a szőnyegen. A hegyen a lábunk belelógott az örökkévalóságba. A szőnyegen nyakig lubickoltunk benne. Három ember, nyakig az örökkévalóságban. Hát pont ez az, amire nem szabad gondolnom. Szentimentális és fölösleges. *A problémák objektív nehézségeit illetően.* Lehet, hogy Endrének volt igaza. Ha elmentem volna vele, talán vissza is jött volna. Így is visszajöhetett volna. A fia kedvéért. Ha él még egyáltalán, mondta Péter. Ez szörnyű. Mindennek én vagyok az oka. A libaganéj egy életre összekente a lábamat. Anyám úgy tudott nézni. Mindig az a kendő a fején. A hajtás a füle fölött mindig egyformán. Ha levetette a kendőt, máris kotorta a haját. Annak a görbe kis fésűnek a bucskázó sietsége azon a fénytelen hajon. Lefogja a kezemet. Megbénít. Itt volt ez a Rudi, tulajdonképpen mi a fenére vártam. Kidobni valakit egy ostoba mondat miatt. *Tekintetbe véve a tényezők lényegi vonásait.* A fakó arcú autóversenyzők képei a falon. Az a régi kis csíkos fürdőköpeny. Szép gyerek lett. Talán mert olyan fiatal voltam, amikor született. Talán azért olyan szép. Talán eljön velem nyaralni. Vigyáznom kell, nehogy unjon. Egy öreg asszonyt. Vigyázni kell minden szóra. Az ember olyan könnyen terhére lehet másoknak. *Mindazonáltal vegyük figyelembe.* Vegyünk figyelembe mindent. Fogy az ózon a légkörben. Pusztulnak az óceánok. Bomba, rakéta, ellenrakéta. Puska, gumibot, kés, börtön. Nem volna szabad gyereket szülni, mondta Szávainé. Ha Péter áldozatul esik, belehalok. Vagy ha direkt keresi a bajt. Félek. De ha gyáva lenne . . . Félek. Az a sok döglött hal Füreden. *A hozzászólások egybehangzóan . . .* Micsoda időpocsékolás. Valamikor szoltam volna szegény Kovács Etelkának, hogy ne festesse vörösre a haját. Amilyen lelkes voltam. Mindenbe beleszólni. Tényleg ostobaság. Ulrik Teréz a nagyokos. *Köszönöm megjelenésüket.* Aztán csak megtárlják az embert, annyit elér. Estére vennem kell egy negyed kiló kenyeret.

Szórakozottan lépett be a kapun. A portás gyászos arccal kuksolt a fülkájében. Mi baja ennek, gondolta Ulrik Teréz és visszafordult.

– Mi újság, Poják bácsi? Nem kerestek?

– Személyesen nem – mondta az öreg duzzogva.

– Kijavította már Marika a számtant? – kérdezte Ulrik Teréz szelíden.

Az öreg dugóorra mozgásba kezdett. Kihajolt a fülkájéből, úgy újságot:

– Tessék elképzelni, Terézke, azt mondja neki a tanárnő, látod, van te neked eszed, csak egy kicsit szorgalmasabb lennél! Dehát nem tudlak feleltetni mostan, azt mondja, mert tetszik tudni, irtak egy dolgozatot, mert ez a tanárnő...

Ulrik Teréz türelmesen bólogatott.

– Ne búsuljon, Poják bácsi, majd kijavítja. Fogadok, hogy kijavítja.

– Én is asziszem – mondta az öreg boldogan.

Kicsit szédült, míg felfelé lépkedett a lépcsőn.

Ibolyka izgatottan fogadta.

– Vettem egy pulcsit. Megmutathatom?

Megtapogatta, bólogatott, szép színe van, mondta, és milyen olcsó volt, nagyon jó vétel, igazán.

Mikor magára csukta az ajtót, egy darabig csak ácsorgott, fogta a kilincset, úgy bámulta a szőnyeget, mintha most látná először. Kilépni a sorból. Kiszállni. Fölégetni a hidakat... De a hidak tömve vannak emberekkel. Kérdeznek, várnak, néznek rá. Beépültem az életükbe. Nevetséges. De ha fölégetnéd a hidakat és kiderülne...

Szólt a telefon, az ügyek mentek tovább a maguk útján, magukkal sodorva Ulrik Terézt is.

– Kérlekszében, van egy perced? – nézett be Hecsera azzal a bazedovos pillantásával.

Mintha mindent föl akarna falni, mindent a bendőjébe akarna tömködni, gondolta Ulrik Teréz ellenszenvvel. A föld sivár pusztasággá válna körülötte, az asztalán meg egyre szaporodnának az epekövek...

– Okvetlenül el kell mennem, szólt egy ismerősöm, hogy holland csempék érkeztek. Allítólag két színben, kékben és zöldben.

– Holland csempék? Éppen hollandok?

– Miért, te még nem hallottál a holland csempékről? – kérdezte gyanakodva Hecsera. – Mondom, van kék is meg zöld is. Allítólag. Szerezsek neked is?

– Nekem? Minek?

– Hát a fürdőszobádba. Vagy a vécébe. Bár megjegyzem, ezeket kár a vécébe tenni.

– A fürdőszobámban van csempe – mondta értetlenül Ulrik Teréz.

– Az enyémben is van – magyarázta Hecsera türelmesen, mintha gyengeelméjűhöz beszélne –, de onnan kiszedem a régieket, beteszem a helyükre a holland csempéket, a régieket meg beépítem a nyaralóba. Érted már?

– Nem – mondta Ulrik Teréz. Micsoda energia, gondolta.

– Hát, ha neked nem kell, akkor nem kell – folytatta Hecsera. – Nekem viszont muszáj lelépnem. Gondoltam, megérted, hogy mennyire fontos.

– Hogyne.

– És gondoltam... megkérhetlek egy kis szívességre.

Hát persze, gondolta Ulrik Teréz, így már más.

– Ez a Szunyogi vagy Tunyogi vagy mi a fene a neve, föl fog hívni. Mára ígértem neki a szakvéleményt. Letisztázva még nincsen, de itt hagynám nálad, ha megtennéd . . . Mondj neki valamit.

– Mikor kapja meg? – kérdezte Ulrik Teréz tárgyilagosan.

– Hát . . . egy hét múlva, mondjuk. De ha nagyon lármázna, találj ki valamit, mondd azt, hogy beteg voltam vagy behívtak katonának. Ugyanis . . .

– Hecsera elvigyorodott. – Ugyanis holnap akarták kezdeni a munkát.

– Itt van minden adat? – kérdezte Ulrik Teréz szárazon.

– Ó, persze hogy. Tulajdonképpen egyszerű ügy az egész, de azért ködösíts egy kicsit, nehogy azt higgyék, gyerekjáték egy ilyen . . . – Az ajtóból visszaszólt. – Igazán rendes tőled. Tényleg biztos vagy benne, hogy nem akarsz holland csempéket?

– Biztos! – kiabálta Ulrik Teréz.

Fél négy felé ideges vágy fogta el, hogy dolgozzon végre. Letakarította az asztalt, tiszta papírt készített ki, a műszaki szótárt, a golyóstollait, meg egy pohár szódavizet. Közben még hallotta a távozók szöszmötölését, ajtócsapkodást, később egyszer benézett a takarítónő és figyelmeztette, hogy már besötétedett. Ulrik Teréz megköszönte, rá is mosolygott az öregasszonyra, fölgyújtotta az asztali lámpát, de amikor végül is az órájára nézett, már elmúlt fél hét. Megmozgatta elgémberedett tagjait, megitta a pohár szódavizet és rájött, hogy éhes. Hazamegyek, beülök a kádba, gondolta. Csak ne felejtsek el kenyeret venni.

Becsukta az ajtót, elindult a kihalt folyosón. Lépteinek hangja, apró visszhangpamacsok kísérték. Ütemesen lebbentek föl és elenyésztek a stukkókeretes magas mennyezeten. A vastag, öreg falak megszürték az utca zaját, beszívták és átalakították, belső oldalukról már csak fölismerhetetlen izzadásmány csurgott alá, zsibbasztó zümmögés, ami lehetett autók bögése, de lehetett a föld felszínén dülő viharok ideszivárgó zaja is. Igen, Ulrik Teréz most úgy érezte, valahol mélyen a föld alatt gyalogol, elzárva a világtól, a magány nyírka átjárta a bőrét. Lehet, hogy csak a füle zúg. Valamik, amik belőle áramlanak ki, beleütkeznek a falakba és visszazuhannak rá, kicsi, de végzetes körforgás. Zöld levélágyon sárga kankalin. Üres kezek. A menés kényszerre, bal láb, jobb láb, bal, jobb, bal. Csakhogy minden, még a levegő is megnyílik előtte. Mint a fotocellás ajtók. Vándorolhat a végtelenségig, bal láb, jobb láb, megnyílnak előtte az erdők, elsiklanak előle a virágok, a gondolatok, a gyökerek, kitérnek az útjából a folyók, akár az emberek a földjükre beható ellenség elől. Csak megy, zakatoló szívvel, a fegyverébe kapaszkodva. Kinyújtja üres kezét, elkúszna előle a kilincs is, de belévájja az ujjait, végre, megvan, elrugaszkozik és nagy lendülettel kint van a hártýás jégtől csillogó, meleg és szivárvány színű utcán.

Betért egy boltba, negyed kiló kenyeret tett a kosarába. Ácsorgott a polcok előtt, bámulta a bőség rettentő tobzódását. Erőszakos kezek nyúltak el a válla fölött, lökdösték, hagyta magát odébb sodorni és meglátott egy kis sárga üveget. Lépesméz. Odanyúlt, mintegy félálomban, megragadta az üveget, hűvös fogása volt. Tényleg lépesméz.

A pénztárnál lompos fiatal pár állt, szemükkel követték a pénztárosnő keze mozgását, ahogy a kosarukba összehordott holmikát emelgette. Öt üveg sör, egy fogkefe, egy csomag nápolyi, két műanyag kiskanál, kakaópor, egy

üveg ecetes hal, mosogatószivacs, egy zacskó növénytápsó. Ulrik Teréz lenyűgözve nézte az értelmetlenül sorjázó tárgyakat. (Úgy heverték egymáson, mint döglött halak a parton.) Nem volt közük egymáshoz, semmihez sem volt közük, de léteztek, létezésüket árcédulák igazolták. A lompos, fiatal pár elégedtem beletömöködte őket egy hálószytorba. Ulrik Terézt pedig megcsapta a mulandóság és az esetlegesség szívszorító rémülete.

– A lépesmész is ide lesz? – kérdezte a pénztárosnő, s fényes, vérszínű körmeivel megmarkolta az üveget.

Ulrik Teréz betért az első kapualjba, erőlködve fölnyitotta a szemetesedény tetejét és beledobta a mézes üveget. Aztán rohanni kezdett hazafelé.

Lehet, hogy Péter levele már reggel óta a ládában hever. Ott vár rám, gondolta, ha hazáig egy pillanatra se gondolok másra, biztosan ott vár, mondogatta babonásan. A lámpa éppen pirosra váltott, de nem törődött vele, keresztülfutott, valaki utána is kiáltott, de nem fordult hátra.

A kapunál remegő kézzel kereste a kulcsait. Valami volt a levélszekrényben. A lyukakon át valami fehérlett. Amikor kiemelte, még mindig hitt a csodában, pedig már látta a takarékpénztár bélyegzőjét. Lassan kihült körülötte a lépcsőház. Bezárta a levélszekrényt, aztán megint kinyitotta, belenézett, de üres volt.

A lakás a felgyűló villanyfényben – mint egy csatatér. Harisnya-gnóm a fotel karfáján. Takaró-tetem a bevetetlen ágyon. Két papucs – két kimeredt szem.

Ulrik Teréz tétován járkált a lakásban, letette a kenyeret a fotelba, sapkájával a kezében kiment a konyhába, kabátban lépett be a fürdőszobába és megnyitotta a vizet. A konyhában keresni kezdte a kenyeret, de nem találta, közben megszólalt az ajtócsengő.

Szutykos, fekete kisfiú állt a küszöbön és a tenyerét nyújtotta. Ulrik Teréz aprópénz után kezdett kotorászni, de a kisfiú megszólalt.

– Ha van csokoládé, azt adjon.

Bement a szobába, a szekrényben ott volt egy megkezdett bonbonos doboz, kivitte a gyerekeknek. Addigra már ott állt a kis cigánylány is, nyújtotta ő is a kezét.

– Nincs több – mondta Ulrik Teréz. – Osszátok el.

– Hallottad? – visított a kislány és a doboz után kapott.

– Ez az enyimé! – ordított a kisfiú és egymásnak estek.

Ulrik Teréz megbabonázva nézte őket. Rekedt, mély gyerekhangon szidták egymást, de a harc csaknem néma volt. A lány puha, begyakorlott mozdulatokkal ütötte a kisfiú fejét, az meg céltudatosan rúgott. Amikor a fiú a kezébe harapott, a kislány magas fejhangan sikoltozni kezdett.

– Hagyjátok abba – könyörgött Ulrik Teréz.

Szemben megnyílt az ajtó, a résből az öregasszony tühegyes szemei vilámlottak elő.

– Az embert még a lakásában se hagyják békén! Mindenféle népség idejár! Rendőrt hívok, de tüstént.

A gyerekekre ez jobban hatott, mint Ulrik Teréz könyörgése. A verekedő csomó legurult a lépcsőn.

– Ostor való ezeknek, nem csokoládé – sziszegte megvetően a vénasszony és visszavonult.

Ulrik Teréz remegő kézzel zárta be az ajtót.

A fürdőszobából gyanús zajt hallott. A zuhany rózsája elmozdult. A víz-

sugarak a falat verték, a polcon álló üvegeket, tégelyeket, mosóporos dobozokat. Rémulten kapkodni kezdett az árvízben, fölemelte az egyik mosóport, a doboz alja levált, ömleni kezdett a por, rá a sok apró vacakra, a ruháira, a törülközőkre, a köre, ahol már dagadó kis patakok indultak az előszoba felé, magukkal ragadva a mosóporszemcséket és a csizma talpáról a sarat. Ulrik Teréz rájött, hogy el kell zárnia a csapot, de ahogy odanyúlt, megcsúszott a fölhabosodó vízen, nekiesett a fürdőkád szélének és beütötte a vállát. Az éles fájdalomtól elállt a lélegzete.

Amikor ismét levegőhöz jutott, meghallotta feje fölött a víz szenttelen, surrogó zaját, fegyelmének minden zsilipje átszakadt. Sírva fakadt, őrzöngve nekiesett a vízsapoknak, belerúgott a csizmáiba, a fölmosórongyot beletaposta a földön terjengő szennyes lébe, aztán a kád tiszta kék vizébe merítette, hadd vesszen minden, legszívesebben maga is belefeküdt volna valami elcsurgó szennyes árba, vesszenek együtt.

Látom, minden tökéletes dolognak vége van, de a te parancsolatodnak nincs határa. Ha minden ilyen egyszerű volna. Anyám átkozott fejkendője. A biblia sose beszél boldogságról, mindig csak lelki békéről. Lelki béke. Birkaszemek. Ha Földünk lakossága eléri a harmincmilliárdot, algákat fogunk enni. *Látom, minden tökéletes dolognak vége van.* Három napig nem ettem, hülyeség. Magamat ajánlottam föl az isteneknek a fekete szemű kis nyomorékok helyett. Röhögtek az istenek. Ha vannak istenek, élvetegek, vakok, megvesztegethetők. Az erő a boldogság? Ostoba beszéd. A gyengeség a boldogság. Járnak hozzám, a hegyhez, kis mohamedek. Boldog kis mohamedek. A hegy menjen Mohamedhez? Ezt ki mondta? Hátamon tartom a hegyet. Rám fog dőlni. Hiába kiabálok, senki se hallja. Az a tűnékeny szépség is odalesz, amit a fájdalommból építettem. Furcsa módja a teremtésnek. *Látom, minden tökéletes dolognak vége van.* Szép, gyönyörűszép. Csak nem igaz. Sose voltak tökéletes dolgok. Csak a tökéletlen látja a tökéletlent tökéletesnek. Agyon fog nyomni a hegy.

Csöngettek. Ulrik Teréz kezében megállt a söprű. Körülnézett. A lakásban rend volt. Ki csinálta? Ő maga csinálta volna? Megint csöngettek. Akkor fogta föl. Képtelenség, hogy csöngessenek, hiszen késő este van. Talán egy rablógylkos. Beengedi és mindennek szép kényelmesen vége lesz. Harmadszor is megszólalt a csengő. Fölemelte a söprűt, mint egy fegyvert, dobogni kezdett a szíve, éledezett. Útközben meglátta magát a tükörben, megdöbbsent, érdekes, azt hitte, mit hitt, valami szörnyeteget várt vagy mit, de ez Ulrik Teréz volt, akit tisztelnek, aki még mindig csinos asszony, akinek a kezéből csakis kitűnő munkák kerülnek ki, ésatöbbi. Kinyitotta az ajtót, útszere emelt söprűvel a kezében.

– Jaj, ne haragudj, hogy ilyen későn – lépett be Magda. Ránézett Ulrik Teréz átszellemült arcára, furcsán csillogó szemére, a kezében ágaskodó söprűre. – Mi van veled? Le akarsz ütni?

– Nem téged – mondta Ulrik Teréz, de magányában berozsdásodott a hangja, krákognia kellett.

– Beteg vagy? – gyanakodott Magda.

– Ugyan.

– Olyan furcsa vagy – szögezte le Magda. – Talán agyondolgozod magad. Délelőtt hívtalak, de azt mondták, értekezleten vagy. Az a kis nő, a titkárnő vagy mi, azt mondta, hogy napok óta bent maradsz késő estig. De akkor már nincs telefonközpont.

– Vedd le a kabátod – mondta gépiesen Ulrik Teréz.

Magda megöregedett. Most jutott el a tudatáig, hogy legalább egy éve nem is látta. Zöld volt az arca, festetlen, a haja csimbókókban esett a homlokába, kabátja alatt valami elképesztően ócska, seszínű, kinyúlt pulóver lógott.

– És akkor elhatároztam, hogy feljövök – folytatta Magda, miközben letette a kabátját, s beidegződött, nyugtalan mozdulattal végiggereblyézte a haját. – Ha most nem talállak itthon, nem tudom, mit csináltam volna.

Kérni jött, állapította meg Ulrik Teréz. Olyan volt, mint egy hideg légáramlat.

– Kérni jöttem – mondta Magda.

Kölcsönkérni, gondolta Ulrik Teréz reményvesztetten. Odaadom, amim van, és menjen.

– Valami tanácsot... vagy nem is tudom – téblábolt Magda. – Bemegetek?

– Milyen udvariatlan vagyok – mondta Ulrik Teréz fahangon.

A szobában helyet mutatott Magdának a fotelban és megállt előtte.

– Tedd le azt a söprűt! – kiáltott föl Magda hisztérikusan.

Ulrik Teréz ijedten engedelmeskedett. Italt, poharakat vett elő. Magda egyhajtásra kiitta a konyakot.

– Úristen, de jólesett – sóhajtotta. Arca kissé kisimult, csak fakószürke szeme világított Ulrik Terézre ugyanazzal az üzött riadalommal. – Légy-szíves mondd meg, mi van veled.

Ulrik Teréz hallgatott.

– Találkoztam a jómúltkor Nellivel, ő mondta, hogy Pétert kollégiumba küldted.

– Küldtem? – ismételte Ulrik Teréz. A kés megfordult a szívében.

– Nelli szidott érte. Tudod, milyen Nelli.

– Tudom – Ulrik Teréz keservesen elmosolyodott. – Hogy engedhetted el, hogy a legszebb éveit kollégiumban nyomorogja végig? Nellit nem beszél le róla, hogy a kollégium meg a nyomor az ugyanaz. Én is kollégiumban éltem majdnem tíz évig, mondtam neki. Mire ő: meg is látszik rajtad. Lehetséges.

– Hülyeség – mondta Magda. – És ír legalább? Gyakran jön haza?

– Ír rendszeren – mosolygott kinlódva –, és nyáron megint hazajön, talán együtt megyünk nyaralni, de ez még nem biztos.

– Lehet, hogy Kata is kollégiumba megy. Csinálják csak azt, amit szeretnének, nem igaz? Ha már nekünk nem sikerült.

Csend lett. Ulrik Teréz a kezét nézte, kifehéredett, megráncosodott a víztől. Védtelen, beteg kéz volt.

– Teréz, én megőrülök – kiáltott fel Magda. – Minden fejtetőre állt, mióta nálunk van!

– Kicsoda?

– Hát az anyám. Mindig tudtam, hogy szörnyű természete van. De mit csináljak vele, adjam otthonba? Te beadnád az anyádat?

– Nekem nem él az anyám.

Magda a hajába túrt.

– Istenem, látod milyen ostoba vagyok! De ki vagyok borulva, mit csináljak. Egyszerűen ki vagyok borulva. Látszik rajtam, mi?

– Látszik.

Magda sirni kezdett.

– Lehet, hogy csak fáradt vagy – mondta Ulrik Teréz. Miért nem hazudtam neki, gondolta.

– Nem, nem, tudom én jól – szipogott Magda. – Megvénültem, megboldultam. Az anyám egy éve hisztizik, hogy a terhünkre van, és nekem minden nap hússzor el kell mondanom, hogy szó sincs róla, pedig tényleg a terhünkre van... Nincs egy papírsebkendőd?

Hozott papírsebkendőt. Magda rögtön gombóccá gyúrt egyet.

– Van az a két kis lyuk szobánk, van a két gyerek, hova fektessem, mondd meg, hova? Kata érettségi előtt van, sovány, nyúzott, anyám nem hagy aludni senkit, egész nap fekszik, de éjjel fölkel, járkál, figyel, mint egy bagoly, sóhajtozik, gyógyszereket kotorászik, motyog, siránkozik, újabban az a szövege, hogy öngyilkos lesz, akkor legalább megszabadulunk tőle. – Fölzokogott. – Nem bírom tartani magam, már a gyerekek előtt veszekszünk.

Ulrik Teréz megrendülten nézte. A síró, elhanyagolt asszony mögül előderengett a régi Magda. Az a szép, energikus fiatalasszony, aki mellett a kétballábos Imre is hogy kivirágzott. Imre nagyon okos fiú volt, nem, nem okos, több, tehetséges. Milyen kár, hogy aztán úgy elszakadtak egymástól, hogy nem figyelt oda rájuk, hogy...

– Szóval mindennek a határáig jutottam – mondta Magda elváltozott, ijesztően tárgyilagos hangon. – Imrének szeretője van. Egy csöppet se csodálkozom rajta. De ha most elhagy, felkötöm magam.

– Imrének? Éppen öneki?

– Nézz rám! – mondta Magda józanul. – És képzeld hozzá azt az örültek házat.

Ulrik Teréz gondosan végigmérte Magdát. Most kezdte fölfogni, miről beszélnek.

– Hogy került hozzátok az anyád?

– Mikor apám meghalt, kapott egy felszólítást, hogy költözzön ki. Negyven évig, egész pontosan negyvenegy évig laktak ott. Kellott a vasútnak a lakás. Egy állomás, egy lakás, ez a rend. Érthető. De hová ment volna? Nincsen semmije, senkije, csak én.

– Úristen, micsoda nyomorúság – suttozta Ulrik Teréz – micsoda átkozott, istentelen nyomorúság!

– Ne kiabálj! – kiabált Magda. – Én nem tudom talán? Miért, mi mért nem tudtunk ennyi idő alatt összekaparni valami tisztességes lakást? Imre hülye talán? Vagy én? Vagy keveset keres? Még azt se mondhatom. Nem, relatíve nem keres keveset. A nyomorúság öröklődik.

Ulrik Teréz elrévülten töltött, ivott.

– Te, Magda... Épp nemrég azt gondoltam... Tudod, veszem ezeket a spréket, meg fürdősókat, meg lábkrémeket... Mintha a libaszar, ami... Szóval néha az az érzésem...

– Nem értem – mondta Magda és kifújta az orrát. – Nekem nem telik ilyen vackokra. Spórolok.

Ulrik Teréz magához tért, cigarettával kínálta Magdát, rendet csinált az asztalon.

– Térjünk a tárgyra – mondta aztán. – Bökd ki, mi kéne.

Magda zavarba jött.

– Olyan vagy, mint voltál. Kicsit... hogyismondjam. De végtére is igazad van. Arra gondoltam... Az a helyzet, hogy a lakáscsere meglesz. De leg-

alább még egy év. Na most... Arra gondoltam, hogy nálad... Kata ugyanis érettségi előtt... Legalább neki... – Nagy lélegzetet vett. – Nem vennéd-e magadhoz, legalább, amíg leérettségizik. Ezért jöttem.

Ulrik Teréz elgyengült. Egy kis bolondos ifjúság, szeles öröm, tárt ablakok, jó kis dumák esetleg... Az autóversenyzők képei mellé talán néhány filmszínész... Néha szól a csengő, vihogás az előszobában...

Erőt vett magán.

– Nem, Magda, én jobbat tudok. Hozd ide az anyádat, amíg meglesz a lakás. Péter szobáját kiürítem, elleszünk itt, ne félj.

– Nem – sikoltott Magda –, ezt nem fogadhatom el!

– Mindössze az a probléma – folytatta Ulrik Teréz nyugodtan –, hogy napközben sose vagyok itthon, este későn jövök meg, de majd ezt is megoldjuk. A körzeti orvos jó barátnőm, majd ő megrendszabályozza a mamát. Kap gyógyszereket, jótanácsot, szöveget. Még tán meg is neveljük.

Ez a nevéte már egész természetesre sikerült.

Magda törölgette az orrát, mentegetőzött, forgolódott, de a szeme ragyogott.

– Te egy szent vagy, ez nem normális, hogy ezt... – motyogta.

– Na, hagyd ezt abba – mondta Ulrik Teréz nyersen. – Beszéljünk praktikus dolgokról. A hétvége előtt nem tudok rendet csinálni. – Az autóversenyzőket leszedem a falról, gondolta, eldúgom őket valahová. – De hétfőn már átköltöztethetitek. A többit majd menetközben.

Magda remegő kézzel túrta a haját. Ulrik Teréz szívét összeszorította a szánalom.

– Ami azt illeti, fodrászhoz azért elmehetnél – mondta érdes hangon.

– Elmegyek – fogadkozott Magda, mint egy gyerek.

Hogy mi lesz ezután? gondolta Ulrik Teréz később, amikor a sötét szoba ablakából nézte az elcsendesült várost. Talán semmi. Talán megint ugyanez. Talán minden napot, amit megélünk, mindig előlről kell kezdeni.

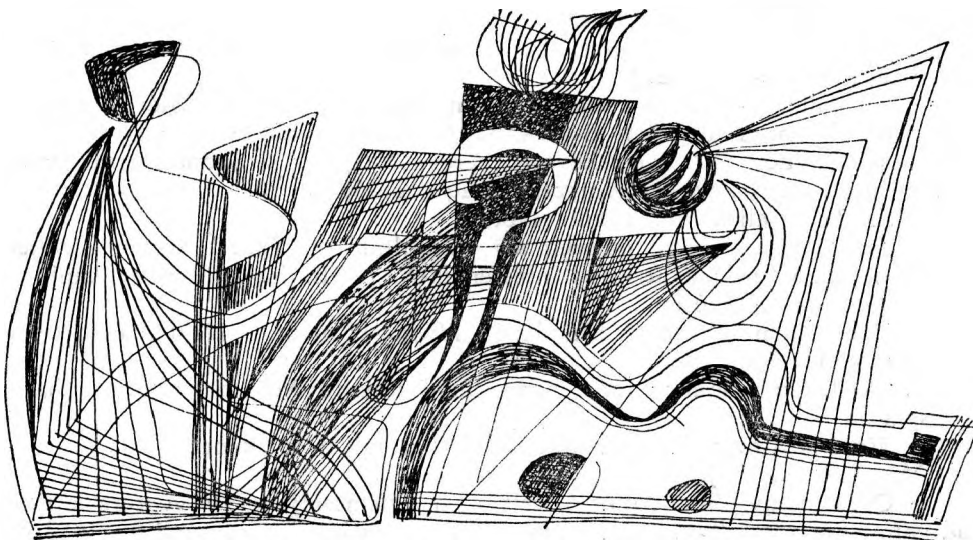

Ének a zuhanás kibontott szárnyairól

Dúdolva egykor tatárosan, s idefordítva most, ahogy lehet

1

*Mondanám, vagy te itt Kirkém,
míg virágzik, hervad, szeret és temet
a messzi nélkülem-élet,
vagy itt te horgonyom s fővenyem,
lánca és ágya a teledésnek.*

*De nem csak az: vagy te más,
suhanás és vágatás.
Napcsikók hevernek szemeidben,
s pattannak titkos jelre fel,
tatárszélvész te, dúlás leánya.*

*Déli erődöm, az az elhagyott,
kihívó, nap-lobogós!
Megvívni falait, egemet visszavenni,
iramlás teste, zuhanás szárnya te,
üszkömmel percenként odasuhogsz.*

2

*Milyen felszökése a vérnek,
hogy magányba ne alvadjon,
milyen rejtőzése a szónak,
hogy – zsenge vetés még – ki ne fagyjon.*

*Milyen hű súlya a hitnek,
hogy – idők dermedtje – cserben ne hagyjon,
milyen féltő szeme a térnek,
hogy – lengő kapuszárny, – rám ne csukódjon.*

*Milyen tolulása a szádon az ízeknek
– ért rozs lehének, bükköny delének –
hogy — dérbe futott én — hóba ne füljak.*

*Múltak visszhangja, jövők beszéde,
s kard is te, zárakra sújtó.
És magadmegadó: megnyíló kapu,
melyen árnyaim tovatűnnek,
melyen lángjaim megérkeznek.*

*Tavaszi te, világtárulás
 iorró szél, iramló parázs,
 folyó te, magas áradás.
 Hajóm és tengerem,
 úsztatóm, eltogóm,
 kötözött, végtelen,
 szabad és nyugözött
 lélegzetem.*

*Vár te most, elhagyhatatlan,
 erő most, csorbíthatatlan,
 szárny te most, csonkolhatatlan.
 Födelem, elhordhatatlan,
 italom, higíthatatlan.*

*„Nap voltam, változtass vissza nappá.”
 Az vagy te, visszaváltoztál.*

*„Éj voltam, változtass vissza holddá.”
 Az vagy te, visszaváltoztál.*

*„Paripa voltam, gyilkos hadamat odahagytam,
 szentegyház kapuját homlokkal megnyitottam,
 márványon patkóval csikorogtam,
 szentély szekfűjét megszagoltam,
 oltár angyalát nyergembe szólítottam,
 szentemnek, szerelmemnek
 hajamat gyepelőül adtam,
 vittem hová a vágya vitt,
 tüskéken vele átzuhantam,
 változtass vissza ezüst nyihossá,
 változtass dübögő csillagossá.”*

Az vagy te, el se változtál.

Személyazonosság

*sírós haragosan néz nagy fülei közül
tehéringes bocskai kabátos kis kopasz
sötéten néz visszanezék rá visszafutok
kúszom hozzá létrámon sebesen le
sebaj mondom ne félj nem esznek meg
a fényképész meg „most repül a kismadár”
ez az igazolvány a magyar királyi államvasútak
vonalain korlátlan alacsonyabb kocsiosztályú
téljegy váltására jogosít és a személyazonosság
igazolására szolgál Horgas János előmunkás Béla
fia részére 1943-ban jan. 1-n aláírás Imrédy
4 sz igazolványminta MÁV Jegynyomda 508/1942*

nem róla van szó nem a hatévesről nem dehogy

Buffo

*A hidon bolondos furcsa népség vonul keresztül
Fehér angyalhaj lobog lárvaálarc lángjaként zizeg
Ópiumléggömb ablakából lát édes purgatóriumra ájult utas
Holdsárga piactér kövein üres káposztáshordók dörögnek haza
Ez a ponyvasátras szekér gyilkosokat altat csikos vánkoston
Bandzsa virágárusok földet kínálnak szájukban szegfűfehér
Ott mennek ök a céllövöldések és más molnárok melákok
Hupp és hupp a nagydob mondja bolondja kürtje vérzik
Szuflánkat a trópusi nyár hogy kivette szólongat karmesterünk
Lacikonyhák serpenyőszagát mustfelhők édesítik égig
Szürke ökröm szarvából a bőség istennőkeze bűvészeze álmatagon
Szőrös füléből arany ujjai nadrággombokat és zsebkest csinálnak elő
Bőrébe varrva csak megül egy szaros tejőszéken tizenkét éves
Furcsa népség nézi arcát lenn miért úszik ott zöld folyóban
Gözösön utaznak és körmeikkel a vakolatot a tortadobozokról
Hát még a bőröndök sárgaréz zárainak ki-becsattintgatása
Beletűjni tűzfasipvisitással bambán belegyömöszölni rongybabába
Fejébe és bodzapuska csövébe és gyertyát gyújtani tőkhéjarcéjben
Mi történt a szoknyafelhajtó szelek alkonyán hogy kacaja hullt
Traktordübörgés remegtet-e söntéspulton ó letűnt szódásüvegeket
Kérdezem az apabakter látta-e sinjén vágatásuk jégviharát
Újra áldoznak szent korsóikkal a resti tűzvészplakátjai bírják
Kerékpározó papszoknya suhog Rizácska nádpálcaszélében vacogunk
Fatalpú cipőmben siklik ott bukik orrára száján vér dől sír*

*Alpacca ruhájában a bolt ura becsmérli pisztolyt ránt fél
Fodros porfelhős ajtaján a szakállas isten karinge fényes kinéz
Nagyanyánk gyertyatartója sárga birsalmahomálya tenyere ráncra
Disznópörzsöléstől maszskabálig farsangolnak viznótás árnyaink
Hombárlegények lapátolnak a bárdot is de megforgatják itt
Vásárba mennek az évek a sátor leveles árusa néma néz
Furcsa népség hupp és hupp vonul át meg át meg át*

P É K P Á L

Megfogan

Kiss Dénesnek

1.

*Milyen meredélyen küzdöttem magam föl
micsoda kaptatókon
hajnalba érő éjszakán
micsoda lázban
hitekbe belegabalyodva állig
a semmi bokrában lapulva
tekintetek csapdái közt
máig
házat s hazát teremtve mégis
egy méhdongásnyi dalban
csak rajta
magamnál tovább
füben bokorban lombban
az életet is ráadásként hordva
sejditve új csodát*

2.

*Micsoda nyárban forgattak az álmok
halálilig fehéredőn
ősz elől futva
hogy ropjam a táncot koronázzam sorsom
ki méltó leszek végre szerelemhez társhoz
mert nem büjttat többé madárcsontú házam
de sóhajnyi vigaszom
de régi szavak szárnya
naponta emel mezitlen a Földre
s beköltözöm kőbe felhőkbe rögökbe
s egyszerű szavakba
„E fiú ronthatatlan
hisz annyit ér amennyi majd másban
s belőle holnap tisztán megfogan.”*

PÉCSI NYÁRI SZÍNHÁZ

— Eck Imre új művei —

Nem egyszerűen egy új fesztivál a Pécsi Nyár a sok között, sajátos hangulata, „íze” van. Szervesen épül bele a város életébe, olyan hatást kelt, mint egy családi ünnepség a kultúra tiszteletére. A szellemes, nem túlméretezett szabadtéri színpadok mellett intim térségekben — mint a Barbakánban, a Hotel Minaret, a Csontváry Múzeum udvarán — is előadásokat tartanak; professzionisták mellett amatőrök is lépnek fel, szabadtéri kiállítás, cserépvásár, karnevál, térszene, ifjúsági tábor tartozik a rendezvénysorozathoz.

Most azonban nem az egész fesztiválról van szó, csak a műsornak mintegy gerincét adó két új Eck-műről. Bár itt még hozzá kell tennünk, az is a rendezvény-sorozat pécsiességéhez tartozik, hogy annyira ráépül a város művészeti életének sajátos színét képviselő együttesekre, mindenekelőtt a Pécsi Balettre, meg a Bóbita Báb-együttesre. Eck egyébként az egész fesztivál művészeti igazgatója, a rendezés nagyvonalúságán és ökonómiáján az ő keznyomát is megfigyelhetjük.

De térjünk rá konkrétan a két Eck-produkcióra, a *Salomé*ra és a *Balettestre*.

Mindenképpen a *Salomé* a problematikusabb. Már műfajában is, hiszen egyik hagyományosan ismert és elfogadott keretbe (színmű, opera, balett) sem szorítható bele. Ezért „komplex színháznak” nevezik, ami persze nem jelent semmi határozottat, inkább csak figyelmeztetést: ne tessék itt a megszokott skatulyákat keresni. A komplexitás ezúttal a színmű és a balett összekapcsolását jelenti — az már csak természetes, hogy a tánchoz zene társul — méghozzá nem „vegyület”, hanem „keverék” formájában, a részek jól elválnak egymástól. Ezért én is úgy érzem, a műfaji „megoldás” valóban problematikus, ami azt jelenti, hogy nem igen folytatható; nehéz lesz akár még egy darabot találni, mely hasonlóra kínálná magát. Ha Eck (és esetleg szerzőtársai) tovább akarnak menni az úton, véleményem szerint valódi komplexitásra kell törekedniök, a kifejezési nyelvek vegyületét alkotva meg.

Ez a darab azonban már ilyen, és számomra elfogadható, mivel maga az alapanyag, Oscar Wilde *Salomé*ja ezt sugalmazza. Persze magán a darabon is jócskán lehet vitatkozni, kérdezvén, hogy mit mondhat Wilde-nak ez a sok szempontból elavult mélylélektani finomkodása a mai nézőnek. Valóban, ha csak a mű felületét nézzük, szecessziósan szentimentális mondataival együtt ilyennek látszik, a freudizmus ösztön és libidó felfogása egy korai illusztrációjának (amit csak az ment, hogy Wilde nem ismerhette Freudot). Mégis úgy gondolom azonban, hogy ez még csak a mű felülete, valójában úgy vagyunk vele, mint Wilde nem egy másik művével: a széplelekhez méltó fogalmazás mögött a társadalmi válság igazi mélységeinek megértése rejlik. Ehhez azonban le kell mondanunk a darab konvencionális értelmezéséről, mely egy hisztérikus királylány perverz-szadista szexuális aktusát látja csak benne. Ha erről volna csak szó, az ügyet tényleg vissza lehetne utalni *Salomé* (és Wilde) magán-szférájába. De hogy nem erről van csak szó, arra már Bartók nem sokkal később (stílusában ugyanebben a korban) született színpadi műveinek analógiái is utalnak: a szerelmi vágy és kielégülés bennük sem önmagát jelenti csak, hanem magának az életnek, pontosabban a modern világ részekre szabdaló „partikularitásával” szemben a teljes életnek a szimbóluma. (S az analógiák *Salomé*- és a Bartók-művek és szövegeknyelveik között kiáltoók, akár sorokat is idézhetnénk. Ebben az összefüggésben az sem véletlen, hogy Wilde darabját éppen Richard Strauss dolgozta fel operának, ismeretes Strauss hatása a fiatal Bartókra.)

Ha a mű igazi mondanivalóját (világképét) keressük, nem vonatkoztathatunk el attól, hogy a monda maga voltaképpen az Elektra—Hamlet történet héber változata, sajátos megoldással. Tudom, hogy meglepő állítás, de tessék végiggondolni. A mítosz mindegyik változatában ugyanaz a kiindulópont: a jogos királyt felesége és testvére teszi el láb alól, „összeházasodnak” és ráülnek a trónra. Velük szemben egy fiatal pár lép fel, legalább egyikük a törvényes király gyermeke, olykor szerelmesek egymásba, olykor nem, de sorsuk mindenképpen összefonódik, feladatuk a bosszú, az igazságtétel, a megtagadás.

De természetesen nem egyszerűen a trónbitorlást kell megbosszulniuk: a két nemzedék között történelmi különbség van. A régi nemzedék erényeivel és hibáival együtt egy hagyományos, patriarchális, ősi erkölcsöt képvisel, Aigüszthosz—Claudius—Heródes éppen ennek megromlását, lehetetlenülését mutatja be (Hamlet problémája sem pusztán az illegitim uralom, hanem az idő „kizökkenése”). A válasz ezért nem az egyszerű bosszú (újabb gyilkosság), hanem az új, magasabb erkölcs megtalálása. S ennek lehetőségére a mítosz különböző változatai különböző feleletet adnak. Salome (természetesen Wilde Saloméja, de maga az ősonda is erre visz) a következőt: Nincs lehetősége a magasabb szintézisnek, Salome és Jochánán megoldhatatlanul, végérvényesen szembenállnak. Ugyanúgy tagadják a jelenlevőt (Salome ezért szeret Jochánába, és Wilde sejteti, hogy Jochánán sem marad érzéketlen Salome iránt), de polárisan ellentétesen. Jochánán merev és alkuképtelen, radikális erkölcsi fordulatot hirdet a megbocsátás írmagja nélkül, végső bosszú tisztaságát öröm és gyönyörűség nélkül — Salome igazi beteljesedést akar, az élet nem puritán teljességét, az egyéniség kiteljesedését — akármilyen áron. Nem lehet közöttük meg egyezés, csak a megsemmisülésben.

Igen jellemző, hogy ez a téma sokféle változatban volt ott az elmúlt másfél évtized magyar művészetében, a *Hamlet* színpadi bemutatóitól kezdve Petrovics Emil operájáig, Gyurkó László, majd (Gyurkó nyomán) Jancsó Miklós *Elektrájától* Kovács András *Falakjáig* (mely ugyanezt a történetet teszi át mai környezetbe). Nem valamiféle hirtelen történelmi érdeklődés miatt lett így, hanem mert a téma lehetőséget nyújt a mai világról alkotott vélemény megszólaltatására. Úgy vélem, Eck is azt teszi. Ő persze nem azt mondja, mint Oscar Wilde, maga a darab számára csak idézet, a három balettjelenet funkciója is ez: kiteszi az idézőjelet. A valódi mondanivaló az, hogy éppen azt a kettősséget, Salome—Jochánán elidegenedett polaritását kell meghaladni.

A rendezés nagy pozitívuma, hogy ezt a mondanivalót ki is tudta fejezni. Salome hisztérikus, makacs, elkényeztetett és kegyetlen, mégis emberi, nem pusztán extremitásként jelenik meg, hanem mindnyájunk tükörképeként. Ezt fejezi ki a balettben fogalmazott epilógus: Salome meghalt, de él (mert bennünk van). Salome bűnös, de nem kap sem büntetést, sem bocsánatot.

Eck koncepciója igazán nagyvonalú és erőteljes. Mint már többször gyanítottuk, prózai rendezőként is helytállt, a jelenetek ökonómiája, a színpad atmoszférája, a színészek mozgatása egyaránt dicséri munkáját. Kitűnőek a segítőársai és kitűnően működnek együtt. Petrovics Emil zenéje (Eckhez és Wilde-hoz egyaránt) kongeniális. Kevés eszközt használ s ezért rendkívül finom hatásokra képes (ahogy például a karamuzsika eszközöként kezeli az ütőhangszereket). Érzelmi, sőt érzéki feszültségére a megfogalmazás fanyarsága tesz idézőjelet. Erdős János díszlete egyszerűségében (Erdős festői műveinek oly vonzó fehér korszakából) és téralkotó összetettségében egyaránt hatásos.

Az előadás tehát jó, értékes, érdekes, de talán mégsem Eck legjobb színvonalán. A koncepció jó, az elemek megvannak, az egész mégsem áll teljesen össze. A táncjelenetek, úgy érzem, túl hosszúak (a zenének sem ártana picit kevesebb ismétlés), a próza és a tánc kapcsolata nem elég szerves, az igazi mondanivaló benne van, de kicsit túlságosan elrejtve. Valahogy az érződik, hogy Eck nem döntötte el pontosan, mennyire fogadja el Wilde-ot, s mennyire teszi idézőjelbe. Én úgy érzem, még nagyobb távolság is elkelt volna, csakhogy annak már stílusbeli következményekkel is

kellott volna járnia. Ezzel együtt jó előadást láthatunk, s a tapasztalatok bizonyára segítik majd az alkotókat további munkájukban.

A szereplők közül mindenekelőtt Galambos Erzsiről kell megemlékeznünk. Szinte elképzelhetetlen, hogy ezt az egyszerre prózai és táncos szerepet rajta kívül bárki más meg tudja formálni — de ez persze még csak a műfaj és a színész találkozása. Többet mond ennél, *ahogy* megoldotta feladatát. Legfőképpen mértéktartását emelném ki, mind sejtelmes várakozásának, mind öpusztító fellángolásának rajzában csak nemes eszközöket használt. Ismét bebizonyította, mennyivel nagyobb és sokoldalúbb művész annál a szerepkörnél, ahová beskatulyázták.

A másik nagy alakítás Végvári Tamás Heródese. Nagyszájú, primitív zsarnok, egyik pillanatban hőzöng, a másikban reszket, de mindezzel nem egyszerűen azt tudja érzékeltetni, hogy Heródes „is ember”, hanem hogy azt az ősbibb patriarchális világot képviseli, amelyről beszélünk. Bókay Mária Heródiása méltó párja. Jochanán alakját viszont elhibáztottnak érzem, elsősorban a rendező részéről. Ifj. Kőműves Sándor mindent megtesz, hogy valóban félelmetes prófétát állítson elénk (akiről elhiszük, hogy Salome beleszeret), de helyzete reménytelen. Durva teveször ruházat helyett takaros rövid strandkabátban lép ki, penészes börtön, iszonyú környezet helyett egy szép fehér oszlop mögül, ezután már hiába emeli fel hangját prófétához méltóan, jelentéktelen. Alakját a rendezésnek kellett volna kiemelnie. A többi szereplő közül leginkább Győry Emil ifjú szíriaiját, Garai Róbert apródját kell kiemelni, de méltán dicsérjük a többieket is. A négy zenész (Barth István, Pachmayer Ilona, Tamás János, Hány Balázs) elsőrendűen muzsikált. A tánckar a tőle megszokott színvonalon mutatta be Eck Imre koreográfiáját. Gombár Judit jelmezei nemcsak fontos szerepet játszottak a darabban (lásd Salome táncát), hanem (az egy Jochanán kivételével) jól is játszották.

*

A másik esemény, amelyről szólni kívánok, a *Ballettest*, ezen két új Eck Imre-és egy új Tóth Sándor-koreográfia került színre. Az előadás sorrendjében a következőképpen.

Első műsorszámként Bach *Parasztkantátáj*át láthattuk. Már maga a találkozás is érdekes: Eck munkássága eddig nem terjedt ki Bachra, csak terveiben láttuk újra és újra felbukkanni a nagy oratorikus műveket. Ez talán a készülődés? Az eredmény ennél is többet mutat, szerintem a Nyári Színpad Eck produkciói közül a legkiérleltebb, legmegoldottabb. Stílusában a többi, Verdi Requiem után született darab testvére, de a feldolgozásmód könnyedebb, nyiltabb, van benne viszont valami a népművészet közvetlenségéből. Nincs ugyan semmiféle egyenes átvétel a néptáncból, a koreográfia nyitottsága után rá, továbbá néhány lépés, tartás, mozdulat. Így együtt azonban mindez egyszerűen illeszkedik össze egészé, úgy tudott népi atmoszférát teremteni, hogy sohasem hat stilizációnak. Különösen humorát kell dicsérnünk. Eck már többször is bebizonyította kitűnő humorérzékét, de sajnós mégsem elégszer, viszonylag kevés ilyen műveinek száma, s olykor (mint a remek *Meditációk* című műsor) nem is maradnak meg a repertoáron. Humora mindig szellemmel teli, ez adja jellegzetességét. Könnyen, magától értetődően vált tréfából komollyá, még pontosabban: minden tréfának megvan a nem-komédiai mélysége.

Mind összevéve jó mű, igazi művészi élmény a *Parasztkantáta* koreográfiája és előadása. Az előadás is elsőrendű, felszabadult, tiszta, egységes. A főszereplők között ezúttal vendégként lépett fel Sipeki Levente s a visszalátogató Handel Edit — akinek — ismét meggyőződhattünk róla — kár volt még abbahagynia a táncot). Kovács Zsuzsával, Uhrik Dórával, Hetényi Jánossal, Hajzer Gáborral és Majoros Istvánnal együtt táncuk magasszínvonalú élvezetet nyújtott. Külön ki kell emelnünk Hetényi János, Horváth Irén és Kovács Zsuzsa elragadóan előadott hármását, amelynek megoldása Eck egyik koreográfiai remeklése.

Monteverdi *Tankréd és Klorinda párviadala* című drámai madrigáljához Tóth Sándor készített koreográfiát. Konceptiója igen érdekes: voltaképpen egyszerre három „szólamban” mutatja be a tragikus történetet.

Az első szólám a zenéé, az énekeseké és a zenekaré, ők nemcsak elmondják, de érzelmileg fel is elevenítik a két hős sorsát. A második és harmadik „szólám” a színpadon kap helyet, két táncospár előadásában. Az egyik magát a történetet jeleníti meg, vasba-páncélba öltözött lovagokkal, a másik a belső érzelmi történetet balettruhában. Az első pár mozgása a lényegre szorítkozik, mintegy a háttérben marad, de mindig jelenlévő vonatkozási pontot képez, a másik pár viszont önmagában is teljes balettjelenetben szenvedéllyel teli kettőst ad elő.

E három szólám egysége és különbözősége, szétválása és egyesülése igen fontos hatásokat eredményez. Tóth Sándor remekül építette fel a szólámok polifóniáját, s nagy expresszív erővel látta el mindkét szólámat.

Az előadók is remekeltek. A két főszerepet (a belső történés megjelentőit) Keveházi Gábor és Bán Dóra adta elő őszinte, átélt alakítással. A másik pár, Tiborcz Zsuzsa és Tolnai Gábor szintén megérdemlik a dicséretet. Ugyanezt mondhatjuk az énekesekről, Kovács Zoltánról, Pászthy Júliáról és Gulyás Dénesről is.

Harmadik darabként Carl Orff *Carmina Burana*-ja került színre. A rendkívül népszerű zenemű harsány hatásaival jó alkalmat kínál színpadi feldolgozásra. Eck Imre igen jól el is találta a műhöz illő hangvételt (vagy a tánchról lévén szó — mozdulatvételt): látványos, gyorsan változó, felszabadultan, olykor vaskosan erotikus, és hasonlóképpen vaskosan tréfás jelenetben bővelkedő, de mindezekben mindig szellemes és finom koreográfiát alkotott. Hogy mégsem tartom teljesen megoldottnak, az leginkább a hossza miatt van, kicsit sok volt az egynemű anyagból, a darab végére az ember kicsit belefáradt. Jól jött volna valami olyan új nézőpont, amely az egésznek új értelmet ad — más alkalommal Eck mestere szokott lenni az ilyen „csavarásnak”. Most elmaradt, a végső bikinire vetkőzés nem kárpótolt, de az előadás így is megérdemelten aratott sikert. A tánckar és a szólista, Bretus Mária színes nagyszerű tánccal nyújtottak élményt. Diszlettervezőként „új név” mutatkozott be: Somogyi Józsefnek az első színpadi alkotása, de reméljük nem utoljára, a dobogó háttérben felállított oszlopa telitalálat. A jelmezeket a *Parasztkantáta*-hoz is — maga Eck tervezte.

A Pécsi Filharmonikus Zenekar és a Pécsi Liszt Ferenc Kórus (karigazgató Antal György) működött közre, mindhárom műben színvonalas produkciót nyújtott. Ebben nagy érdeme van a vezénylő Mihály Andrásnak, akinek nagy zenei tudását, minden finomságot észretevő karmesteri erényeit eddig is jól tudtuk, de aki ezúttal új oldaláról is bemutatkozott: kitűnő balettkarmestert ismertünk meg benne.

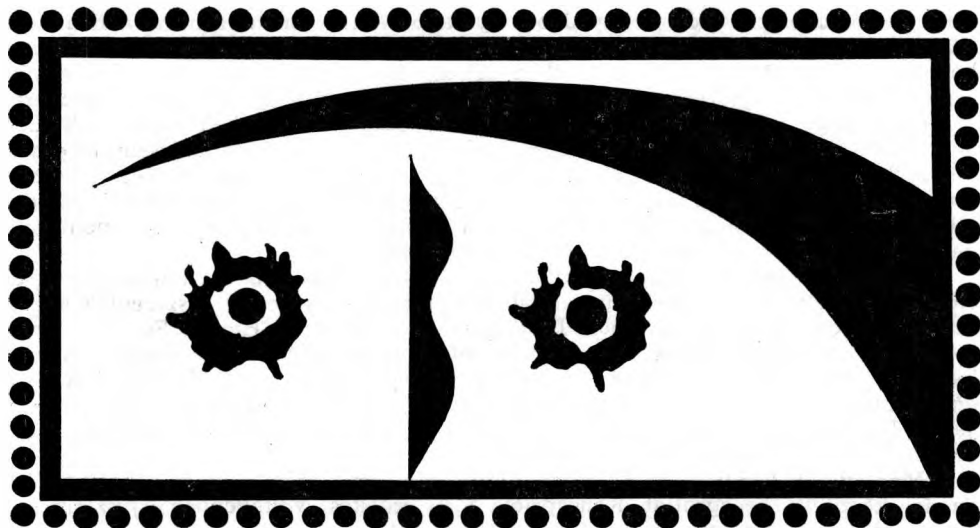

Boston, Mass. 1933

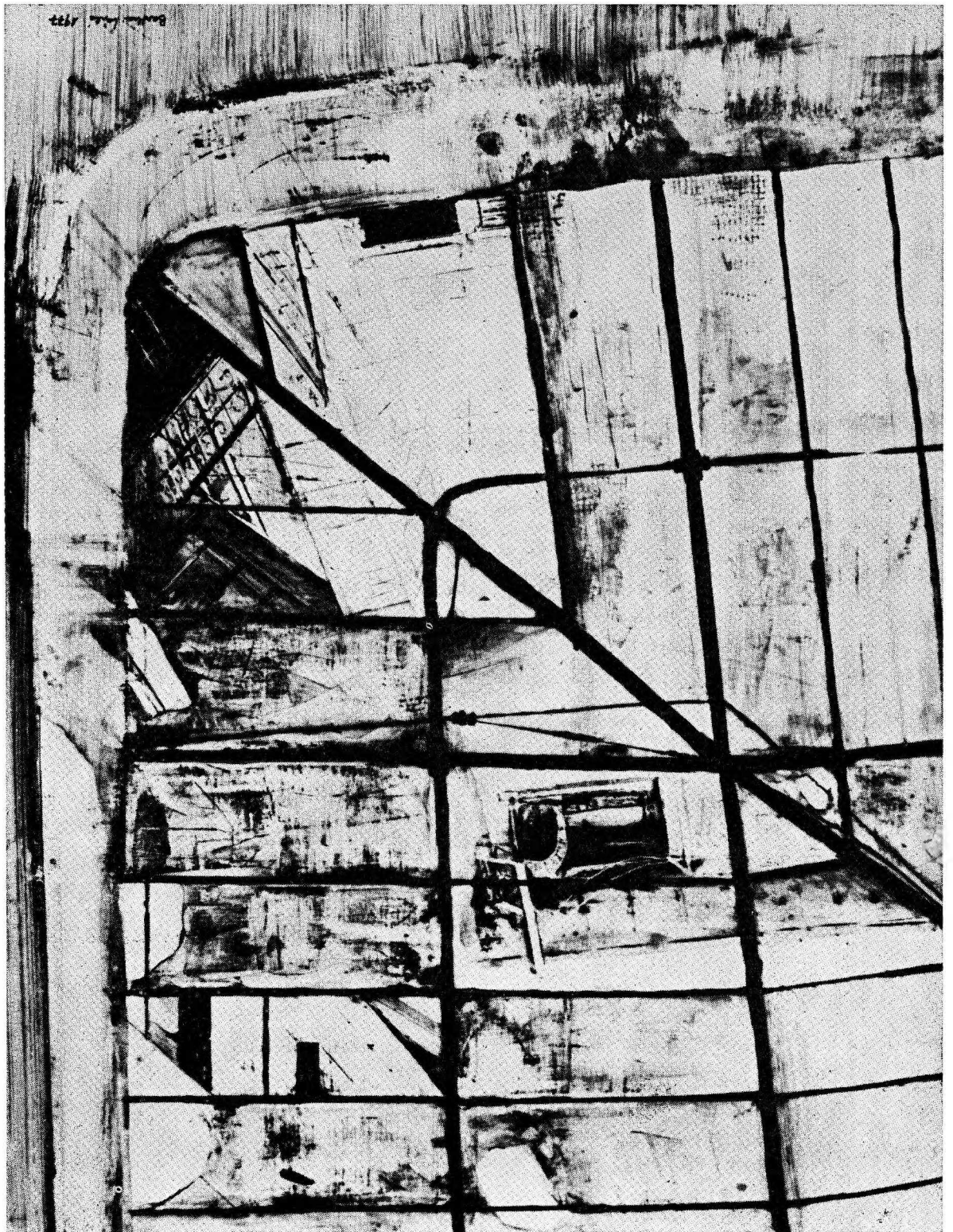



BARTHA LÁSZLÓ FESTŐI VILÁGA

„A művészet nem a láthatót adja vissza, hanem inkább láthatóvá tesz” – jegyezte fel 1918-ban, katonai szolgálata idején Paul Klee. Most, hogy a budapesti Műcsarnokban négy évvel ezelőtt megrendezett kiállítás után, ismét alkalmam volt Bartha László képei között elidőzni, ez a hatvan évvel korábban született Klee aforizma jutott eszembe. Napjainkban vajon mit tesz láthatóvá a modern művészet? A szépség egyetemességét, a teremtés örömét, a gépkorszak mámorát, vagy az emberi faj és kultúra világméretű fenyegettségét? – A színeket, vonaltalálkozásokat szemlélve figyelmem Bartha László személyére, kivárt, kiküzdött öntörvényű világára összpontosul, és hatalmába kerít az öröm. Bartha László a műcsarnokbeli kiállítás sikere után is tovább festett, s most, hetven évesen is dolgozik, keres valamit, formákat gondol tovább, pontokban, vonalakban, színekben az adott korszakban érvényes emberi és esztétikai igazságot igyekszik megragadni, s mindebben az állandót, az örök törvényt.

Bartha László a világra nyitott, nosztalgikus, sokat álmodó, de mindig a lényegre összpontosító, az élet lényegének a megragadására és felmutatására törekvő művészek közé tartozik. Festészetében több mint egy évtizeddel ezelőtt megszületett a színek szuggesztív áradásába burkolt szintézis, ebben az emberi jelenségről beszél, arról az esztétikai környezetről és szellemi közegegről, amelyben az emberi jelenség megnyilvánul. Pasztelkékekben, rianás-zaggatta jégszürkekben, kohók tűzpirosában, a sárgák sokaságában, az olvadni látszó palackzöldekben, formákban, vonalakban, gótívekben, töredezett arcvonásokban megfogalmazott lényeg egyaránt érvényes, ha a kép címe Jeges Balaton, Őszi erdő, Akt, Nádvágók, Kohász, Tengerparti város, vagy Lészped. Ezek a festmények és a nagyszerű gouache-ok, melyeket a művész ezen a kezdetekre is visszatekintő kiállításon bemutat, nemcsak esztétikai, szellemi gyönyörűséget adnak a tárlatlátogatóknak, hanem gondolkodásra is inspirálnak, módot adva valamennyiünknek, hogy a XX. század második felében, huszonkét évnnyire az ezredfordulótól tudatosan lássuk helyünket és helyzetünket a világban.

Amikor 1902 májusában Klee Bernbe érkezett, a következőket jegyezte fel: „... Amennyire előre meg tudom itélni, életem egészét képek töltik majd be... ez nem annyira akarát, mint sors kérdése.” – Szerencsés sors. Ugyanazt elmondhatjuk ma már Bartha Lászlóról, akit a szakma mint könyvillusztrátort és színpadi dizlettervezőt is a legjobbak között tart számon, de az igazi világa, természetes közege mindig a festészet, a képek teremtése volt. Ez vonatkozik arra az évtizedre is, amikor festményei manuálisan nem, csak képzeletben valósulhattak meg. Bartha László esztétikai világképe, talán a párizsi tanulmányutak hatására is, viszonylag korán kialakult, s lényegi vonásokban alig változott. Ennek a kitarató tudatosságnak köszönhető, hogy festészete az ember világhoz való viszonyát nagyon értően és érzékenyen képes feltárni, színekészége, ecsetkezelése jövőt sejtető mélységeket ajándékoz, ámulatba

ejtve közönségét. Bartha László tudatosságában szerencsés, mivel így elkerülte azokat a válságokat, kényszerű korszakváltásokat, a kétféle festések riadt állapotait, melyek sok festőnk pályáját végigkísérték. Voltak évek, amikor a „valóság” értelmezése nagyon leegyszerűsödött, leszűkült, így az „élmény” értelmezése is. Hivatalosan csak jól ellenőrizhető vizuális élményekről illlett beszélni. Ezekben az években víz alatt volt sok minden, lent festettek sokan, fejjel lefelé. Amikor aztán beköszöntött a minden értékre figyelő, azokat számon tartó kultúrpolitika, előbukkantak a víz alól azok a művészek is, akik titokban a víz alatt voltak nonfiguratív vagy konstruktív festők. Sokan azonban úgy jártak, mint 1914-ben Klee a 17 napos tuniszi útján. Az ezeregyéjszaka sűrített fényeszenciái elvakították, megdöbbsentették. Alig hitte, hogy ilyen fények és színek a valóságban léteznek. Klee megbirkózott a fényvel: „Szín és én egyek vagyunk. Festő vagyok” – jegyezte fel. – A színekkel, a nappali fényvel nálunk nem mindenkinek sikerült megbirkózni. Akik víz alatt festettek, fejjel lefelé, nem tudtak mit kezdeni magukkal a színes és fénylő hétköznapok munkarendjében. Bartha László tudatosságával, mindezt elkerülte. Nem volt kék korszaka, piros korszaka, víz alatti korszaka, csak szegénykorszaka. A szegénység, úgy látszik, használ a művészetnek.

A lexikon azt írja róla, hogy posztimpresszionista, majd az absztrakt expresszionista stílus képviselője. Lehet, hogy absztrakt, lehet, hogy absztrakt expresszionista, ha a mű jó, a stílusjegyek felsorolása és azonosítása mellékkörülménnyé válik. Bartha László a kor érvényes hangján szól hozzánk, erős egyéni tehetséggel. Gyönyörű igazat fest Veronikáról, munkásokról, üzemek légköréről, lebegő tengeri városokról, az iszlám misztikus rejtélyéről, magyar erdőkről és szelíd tavakról. Bartha László szereti és érti a színműveket, írók novelláit, első olvasásra eltalálja a szavak színét, a tizenöt-féle zöldet, pirosakat, hatvanféle sárgákat és a százféle feketét. Érti és képileg megjeleníteni az erdők csendjét, a jég fehér feszülését, bárkákat a párában úszva, ahogy bibliai halászként az eget, az ismeretlent, a végtelent közelítgetjük.

MŰVÉSZETI KÖNYVSZEMLE

EGRI MÁRIA: A SZOLNOKI MŰVÉSZTELEP

A *Modern magyar művészet* című monográfiájában (1968) Németh Lajos az alapos felmérések egyik legnagyobb akadályának a tudományos forráspublikációk és részfeldolgozások hiányát tartja, de az azóta elmúlt évtizedben éppen a forráskiadások és az összefoglaló részmonográfiák megjelenése lett a képzőművészeti könyvkiadás egyik jeles érdeme. És bár kiadót kaptak erősen vitatható értékű és érdemű monográfiák is (pl. *Haulisch Lenke* könyve a szentendrei festészetről), de szögezzük le már előljáróban, hogy *Egri Mária* tudós érdemű és szépen megválogatott képanyagú, gondosan megformált alakban megjelent könyve nem az ilyenek közé tartozik. A higgadt és tárgyilagos felmérés kiváló érdeme.

A Szolnoki Művésztelep a nagybányai után, a gödöllőivel közel egyidőben (1901/02) alakult, és bár eszménye „*nem emelkedett túl a naturalista táj- és életképfestők színvonalán*” (Németh Lajos), kicsit elkésetten a müncheni realizmus és a realistának vélt népeletkép legjelesebb magyar műhelye lett. Igaza van Németh Lajosnak abban (de az értékitélet korántsem vádbeszéd), hogy „*a szolnoki telep nem alakított ki olyan sajátos stílust, mint a nagybányai, jelentősége nem is mérhető hozzá*”, és „*magából Szolnokból is hiányzott a stílust invokáló atmoszférára*”, de mindez nem mondhat ellent az igénynek, amely *Egri Mária* tudományos érdeklődésének és munkájának legfőbb jellemzője lehet, és amely a témát hosszú időkre meghatározó monográfia születésének indítéka volt. És bár *Egri Mária*nak bevallottan „*nem célja a tények nem ismeretén alapuló elvi tévedéseknek a kritikája*”, ugyanígy „*a rosszul megítélt Szolnok*” védelme sem, a 24 színes és 60 fekete-fehér reprodukcióval gazdag, 227 lapos monográfia egy kissé mégis apológia lett. Olyan forrás- és alapmű, amely szinte igényelte is az apologikus állapotot, a feltételezett vagy valóságos „*helytelen megítélések*” elleni védekezést. Mindezek mellett az „*alföldi valóság és légkör*” hatásainak higgadt vizsgálatát, egyben az alföldi plener tudományos újraértékelésének szükségességét is, de mindez annak a sokszor kétes értékű „*nemzeti hagyományteremtésnek*” felülvizsgálata is kell legyen, amely Szolnokot vagy Vásárhelyt, az alföldi zsánert vagy tájfestést kívánná monopolizált hazai helyzetbe kényszeríteni. Voltak már hasonló piederesztálra emelő és privilegizáló tendenciák.

Egri Mária munkájának forrásfeltáró és tudományos értéke mellett éppen higgadtsága a legszembetűnőbb, a kutató a megítélések egyetlen lehetséges útját keresi a törekeny limeszekon, természetszerűleg ingatag szélsőségek között.

És feltehetően így abban is egyetérthetünk, hogy ha Németh Lajos szigorú ítéletének (Szolnok „*arculata nem oly tiszta, mint a többi művésztelepet adó városé, Nagybányáé vagy a későbbi időből Szentendréről és Hódmezővásárhelyé. Nem paraszti már, de még nem igazán városi, környéke szép, de nem oly varázsos, mint Nagybányáé, nem oly zárt világ, mint Szentendre, nem oly tiszta képlet, mint Hódmezővásárhely... , vannak tehát szolnoki művészek, de szolnoki művészetről, oly értelemben, mint nagybányairól, nem beszélhetünk...*”) helyet is adunk, ez a vélemény nem zárja ki a történeti feldolgozás igényét és szép reprezentációját. Bizonytalán így igaz: Szolnok aligha teremtett iskolát, de éltek itt kitűnő művészek és születtek nagyszerű művek is. Sokáig példamutatóan és remekül működött itt egy művésztelep, a festők és szobrászok munkásságának bemutatása, műveik reprodukciói az albumban megtalálhatók. Egyben összefüggő képet is kapunk töredék-

biográfiák helyett. *Deák-Ébner Lajos, Bihari Sándor, Fényes Adolf* termékeny szentháromságát hirdette monográfiájában már *Genthon István* is, bár megállapítja, hogy a *Szegény emberek*-ciklus korábbi, nem Szolnokon született, és ez a sorozat valóban nemcsak Fényes Adolf munkásságának, de a realista alföldi zsánernek is csúcspontja volt.

A korábbi részleges és sokszor egysikű feldolgozások után (Szolnok művészetével újabban *Kaposvári Gyula, Bodnár Éva, Végvári Lajos, Rideg Gábor, Szabó István* foglalkozott; a Magyar Nemzeti Galéria 1966-os összegező és jubiláris tárlatát sokan értékelték, és bizonynal így ismétlődik az idei, 1978-as hasonló tárlat után) Egri Mária afféle „rendszerező szándékkal” is rendelkezhetett: a témát valóban előítéletek és meghatározottságok nélkül, összefoglaló igénnyel, módszeresen és minden lehetséges forrást felkutatva-idézve dolgozta fel. *Pettenkoffen* megjelenésétől (az osztrák festő először 1852 októberétől töltött itt néhány hónapot) a végre megalakult művésztelep változásain át napjaink szolnoki művészeinek bemutatásáig.

A könyv elején olvasható Bismarck-idézet telitalálat, az osztrák és a későbbi müncheni festők jelenléteinek „egzotikum igényét” kitűnően érzékelteti. A monográfia első nagy fejezete („Az Alföld — a festészet új témája”) ezt az egzotikumkeresést és eredményeit, a „szolnoki hagyományok” geneziséjét mutatja be.

Az alföldi zsáner és plener felfedezése Pettenkoffentől Fényes Adolfig valóban egészséges folyamat (akár a barbizoniaké), hiszen „kitörést” jelez, szabadságvágyat az akadémiák köztöttségei, a biedermeier miliók béklyói közül. Más kérdés az, hogy a Szolnokon született képek a már korábban meg- és telefestett akadémiákba és szalonokba kerülnek, de bizonynal tágitják a szemeket és irányítják a tekinteteket, a legragyogóbb pillanatokban pedig ez az új szemlélet valóban nagyszerűt és maradandót teremt.

A monográfia az első fejezetben foglalja össze a város történelmi és gazdasági fejlődésének alakulását a kiegyezésig (így a művésztelep megszületésének gazdasági és társadalmi feltételeit, a belső igényt a megszületéshez), majd hasonló korrajzok találhatóak minden nagyobb egység elején. A második fejezet a *Művésztelep* történetét idézi fel megalakulásától a második világháborúig, majd a harmadikban a *Szolnoki Művészeti Egyesület* tevékenységét ismerhetjük meg 1901—1950. között, és végül a *szolnoki képzőművészet* alakulását (eltérő fogalmak ezek) a felszabadulástól napjaink helyi képzőművészetéig. A korrekt feldolgozás és elemzések során remek leírórészletek, hivatalos beadványok és iratok, újságcikkek és tanulmányok részletei, az „apparátus”, amelyre a gondos munka támaszkodik. A jegyzetanyag és bibliográfia csak növeli az album tudományos értékét. Szépségét pedig a reprodukciók, köztük *Bihari Sándor* nagyszerű *Dinnye-évéje*, *Perlmutter Izsák* szinte fauve *Szobában ülő lánya*, *Kosztka József* remek *Cigányputrikja*, *Mihalik Dániel Parkrészelete*, *Jávor Pál Cigánylánya* ragadta el leginkább a recenzenst, *Zombory Lajos Jéghordása*, *Zádor István* egy-két korai, szingazdag festménye, *Simon Ferenc Küzdelem* című kisplasztikája, *Nagy István Számadója*, *Szerelmespárja* az egyidejűen látott tárlaton is. Számomra a reprodukciók és a tárlat közös tanulsága az, hogy Szolnok éppen ott lesz szép és eredeti, amikor néhány itt időző művész Párizsból ide kerül, a maga szelidebb fauveizmusát teremti meg. Szingazdag képvilágot az akadémikus zsánernek helyett.

És elragad az a megbecsülésre méltó lokálpatriotizmus is, amely hasonlóan értékes és gazdag monográfiákat terem: példaként szolgálva mindenki előtt. Egri Mária könnyű helyzetben volt: a megidézett művek szinte mindegyike a szolnoki *Damjanich Múzeumban* található, a monográfia egy sokesztendő múzeumi munka (így a tárlatok is) következetesen alakított eredménye lehet.

Mi egy „iskolát reprezentáló” könyv helyett a sokféleségével is színes albumban lapozgathatunk, a képek előtt a kutató munka gazdag eredményeinek és rátermettségének aranyfedezete. Forrásértékű feldolgozása, adatok sora és pontos apparátus a manifesztációs indulatok vagy anekdoták helyett.

Az egykori „leruccanások” után Szolnokon 1901—02-ben a Tisza árterében

12 műterem született, megalapozva egy város és egy táj művészetét. Példaként szolgálhat már ez is. És minden további, ami ezután a monográfiában olvasható: *Egri Mária jó ügyet szolgál, és módfelett józanul.*

Kár, hogy az album utolsó reprodukcióin jelentkező helyi művészek még a korábbiaknál is kevésbé egységes hangulatot árasztanak, a művekben „Szolnok” alig jelentkezik, végtére még az a kevés sem, ami itt hagyománynak nevezhető.

Megnőtt a „csak átvonulók” forgalma is a városban, nehéz helyzetbe sodorják így az eljövendő évtizedek új monográfusait. Az elmúltak krónikása könnyebb helyzetben volt, bár témája sokféle buktatót rejtegetett. Sikerült hidakat építenie. (*Képzőművészeti Alap Kiadó Vállalata.*)

G. AGGHÁZY MÁRIA: OLASZ ÉS SPANYOL MESTEREK SZOBRAI

A budapesti Szépművészeti Múzeum régi szoborgyűjteménye az épület második emeletén található (*Leonardo* híres *Lovasával*, ez a néhány esztendeje összeült nemzetközi kongresszus szenzációja lett), így néhány ismert darabján kívül csak kevés művét tartja számon a hazai közvélemény. A kitűnő művészettörténész összehasonlításának, tanulmányának és elemzéseinek legnagyobb érdeme, hogy az érdeklődéshez közelebb kerül a gyűjtemény sok remek darabja, és bár egy újabb felfedezés szinte szerényen húzódik meg a bemutatott művek között, mégis nyilvánvaló: ezúttal egy már bizonyítottan eredeti *Verrocchio*-alkotást is láthatunk, a firenzei mester *Koporsójából kiemelkedő, oldalsó felét mutató Krisztusát*. Az eddig csak *Verrocchio* iskolájából származtatott mű egy nagyobb szoborcsoport egyetlen nálunk őrzött darabja, és *Balogh Jolán* „alapos gyanúja”, korábbi azonosítása után e kötet összeállítója tette egyértelművé a *Pulszky Ferenc* által 1862/66 táján Firenzében vásárolt terrakotta eredetét. Így a kedves *Putto dell'inferno* — bronz (Borsos Miklós kedvenc szobra) és egy *Térdelő gyermek Keresztelő Szent János* mellett (ez festett terrakotta, és mindkettő *Verrocchio* követőjétől datált alkotás) már egy valószínű és bizonyíthatóan a Mester kezétől született mű található a gyűjteményben, hasonlóképpen az album lapjain.

De az új bemutatásban *Leonardo da Vinci Lovasszobra* is további elmélyült elemzést kapott: a tanulmány szerint *I. Ferenc* francia királyt ábrázolja egy lovagi bajvívás hőseként, és a művész egyik utolsó kisplasztikai alkotásának tekinthető.

Az egykor Rómában tanuló *Ferenczy István* nagyszerű érzékkel és tájékozottsággal rendelkezhetett, hiszen 1914-ben az ő örököseitől kerültek közgyűjteménybe a Múzeum ma is legszebb és talán legértékesebb, érett reneszánsz darabjai. Az ismertek mellett kedvencünk még *Andrea Riccio* alkotása, egy *Európe elrablása*-csoport, amelyen a felháborodott lány lendületes ökölcsapásokat mér a kinjában felbőgő *Zeusz-bika* fejére. Hősnőnknek láthatón nincs inyére a jövődő szerep.

Többek mellett ugyanígy *Ferenczy István* gyűjteményéből származik egy bőszülten támadó bronzoroszlán is, „a szépművész mesterségek első hazai művelője” kedvelhette a mozgalmas szoborjeleneteket. Hasonlóképpen izgalmas *Francesco Fanelli* két kisbronz — a *Vadkanvadászat* és a *Bikaviadal* —, bár a mai kollekcióba nem *Ferenczy* révén jutott.

Az album bevezetője inkább összefoglaló jellegű tanulmány, melyben a művészettörténész (szívesen lapoztuk korábbi *Leonardo* könyvét is) a trecentotól a cinquecentoig kíséri végig az olasz kisplasztika történetét. Ott időz tovább, ahol a história a budapesti gyűjtemény egy-egy darabjához szorosabban illeszkedik. Szívesen olvastuk a könyvben a firenzei *Battisterio* kapuzatának történetét, az 1401-es pályázat krónikáját, jól csengő és a fülnek is kellemes olasz nevek a hét pályázó között — *Lorenzo Ghiberti*, *Brunelleschi* a győztesek —, de egy pályázati darab, *Lucca della Robbia Krisztus és Tamás-terrakottája* (az *Orsanmichele* egyik fülkéjébe szánta az alkotó) a budapesti gyűjteményben, így az albumban is látható. És van itt még az első kapuzat pályaművei közül egy: *Andrea Pisano* márvány *Madonnája*, amely egykor Firenzében állt.

A Múzeum kollekciónak zömét *Pulszky Károly* 1894/95-ös itáliai vásárlásai adják, nemes darabok az ekkor idekerültek között. A nemzetközi gótika olasz ágának „lány stílusa” érződik legkivált az ekkor ideszármazott alkotásokon, a sienai kliszasztikák eleven színességét kitűnően adják vissza a reprodukciók. A meghatározásokban *Meller Simon*, *Balogh Jolán* és a kötet írójának olykor feltűnően izgalmas és érdekfeszítő „nyomozati eredményei”.

A szoboranyag külön érdekessége, hogy jórészt alig restaurált darabokból áll; az értő kezek eltűntették az egykori gyenge kiegészítéseket, s így a művek eredetisége élvezhetőbb. Vannak a gyűjteménynek 1940 körül és később vásárolt szép darabjai, néhány mű mögött nemes adományozó áll. Az ismertebb anyagból kiemelnénk *Matteo Civitale* szépen színezett terrakotta mellszobrát; nemes mélabú sugárzik a *Szent nő* lesütött pillái alól, fejtartásában egy nagy művészet ígérete. Kár, hogy az elemzésekben inkább az alkotók kilétét bizonyító eljárások állapotairól olvashatunk.

A végül megidézett négy spanyol szobor az újabb szerzemények közé tartozik. Mindegyikük remek és atmoszférát teremtő alkotás. A naiv művészet bája egy a 13. század végéről származó *Mettercián*, ugyanígy egy barokk *Siró evangélistán*, pedig 400 év választja el egymástól a két alkotást.

A kötet gazdag irodalomjegyzéke a tudományos érdeklődést elégítheti ki, mi a színes felvételek jó minőségében és *Szántó Tibor* szép tipográfiájában gyönyörködünk. A jó reprodukciók szinte új világításban mutatják a többnyire apró szobrokat, amelyek legtöbbször színesre festett fa, terrakotta vagy más anyag. Még a bronzoknak olykor mesterségesen zöldellő patinája, a márványok színes áttetszősége is újszerűen hat. Mások a fény-árnyékok, a festett tekintetek eredetibbek, plasztikusabbak az arcvonások is.

Az album egy két kötetre tervezett reprezentáció első fele. Érdeklődéssel várjuk a folytatást, és szívesen látnánk hasonló színvonalon más gyűjtemények (Esztergom, Eger stb.) hasonló szépségű kisplasztikai albumait.

PIERRE JOLY: PIERRE SZÉKELY

„Szép az, ami hasznos számunkra, aminek révén, ha csak egy pillanatra is, megragadhatjuk azokat a bonyolult és ellentmondásos kapcsolatokat, amelyek közöttünk és a világ, köztünk és a többiek között feszülnek; segítségünkre van abban, hogy megértsük magunkat mint az univerzum részét. Ha elfogadjuk ezt a meghatározást, el kell ismernünk, hogy elfelejtettük a szépség használatát. Újra meg kell hát tanulnunk a szépséggel élni, és rá kell ébrednünk, mennyire szükségünk van a művészetre. E meghatározás alapján kiküszöbölhetjük a művészetről mint különleges lényről kialakult elavult, romantikus képet. A művész ugyanazt keresi, amit mindannyian, a tudást...” — hirdeti a szép album bevezetőjében a *L'Oeil*-ből és több hasonlóan kitűnő más monográfiák szerzőjeként jól ismert *Pierre Joly*. Kissé talán nehézkesen fordított definíciója elgondolkodtató, a művészetszociológiai divatok idejében akár a kortársi képzőművészetek filozófiai alapállása lehet. Hiszen a művészet szerepéről és hasznáról nyilatkozik, a legfőbb értéket a tudás keresésében, az erre való serkentésben találja meg. *Joly* programot talál a művészetben, így a művészetek befogadásában is.

Feladatunknak ezúttal csak annyit tekinthetünk, hogy azt vizsgáljuk, hogy *Pierre Székely* (Budapesten először 1970-ben, a 20. századi magyar művészek külföldön című reprezentatív és emlékezetes tárlaton szerepelt, önálló bemutatója a Múcsarnokban 1972 augusztusában, az Esztergomi Vármúzeumban 1977 nyarán volt, néhány műve a Szépművészeti Múzeum állandó kiállításán látható) itt kitűnő fényképekkel bemutatott művészete mennyire felel meg ennek a „programnak”, mennyiben ihlette és követi az idézett meghatározást. És már az első megközelítésben feltűnik az esztéta és a szobrász kölcsönössége, a művek és az elemzés igazolják a jelzett törekvéseket.

Az ötletgazdag és értékes Joly-tanulmány Székely művészetét az idézett alapállásból példaadó sikerrel közelíti meg, majd bemutatja a húsz esztendeje bárként tisztelt szobrász életútját és alkotásait. Joly szerint a görög plasztika lényege az, hogy benne az ember legyőzte a külvilág jelenségeitől való félelmét, a modern művészetnek pedig az „önmagával szembekeverülő ember félelmét” kell ábrázolnia, következésképp legyőznie. Új harmóniakat kell teremtenie, ehhez pedig új formák szükségesek. *Pierre Székely* ilyenek teremtője lett.

Joly megítélése szerint ebben a folyamatban hőse a *plasztikai jelet* fedezte fel, ez lett új harmóniakra törő — vagy éppen a diszharmoniókat ábrázoló — szobrászatának egyik lényege. Az okfejtés tételei valóban élvezetesekek, tetszetősek a bizonyítékok, valóban így lehet. A táblákon bemutatott jónéhány alkotás ennek a felfedezésnek eufóriás örömeiben foganhatott. Így pl. a *Totem* vagy a *Kozmikus ember*, *A gondolat szférája*, a *Hajnali ének*, a *Goya szeme* című művek, leginkább a *Város jele* Vernonban, a mexikóvárosi *Kétfalú Nap* és a többiek. Az *Életkorok meditációs kertjének* gránit szoborcsoportját Valentonban akár a „jelek kertjének” nevezhetnénk, tovább fűzve Joly gondolatmenetét.

Székely meg is írta a maga „*Lapidáris manifesztumát*”, melyben meghirdeti az „irodalmi anekdoták nélküli képzőművészet” alapelveit, a jelek szobrászatának új korszakát. És ennek a gondolatkörnek találta meg a „*lángtaragásban*” a maga sajátos formaképzését és koreográfiáját is, ahol szinte a természet általa felszabadított erői alkotják meg a „jelet”, a művész lehetővé teszi a „négy alapelem” (föld-víz-tűz-levegő) összeműködését, maga az erők irányítója és közvetítője, ilymódon a természet része lesz azbesztruhában, akár Dániken egykor volt istenei.

Székely formaképzésének másik lényege a szobrászat és építészet új kapcsolatait, új oldalait közelíti meg: a szobrász nem „diszit” csupán, hanem az épület teljes architekturális formáit teremti meg. „*A szobrászat ötven éve tudja, hogy a taragott forma az épített forma közeli rokona...*” — írja Joly (*Le Corbusier* Ronchamp-ban és másutt ezért a felismerésért a másik oldalról tett valamit), Székely a rokonságot a plasztika oldaláról vállalja újítóként monográfusa szerint. Művekkel maga is, érdekes és szép épületegyüttesek — a valenciennes-i *Karmelita kolostor*, a Beg Meil-i *üdülőfalu*, egy seoburg-i *családi ház*, jónéhány játszótéri alakzat stb. — nemcsak artisztikus felismeréseket, de rokonszenves szociális szándékokat igazolnak, új pszichikai hatásokat keltő kollektív lehetőségeket.

A legutóbbi esztendő új Székely-terve pedig a „*Művészetek Útjának*” megteremtése Európában, ezen az úton műalkotások közössége és egybefüggő vonala jelezne az alkotók és nemzetek összetartozását, az út mentében felállított plasztikai jelek lennének a gondolat megvalósulásai. A szobrász nem kevés új munkája már ebben a gondolatkörben fogant, így pl. az Ausztriában látható *Öröm*, de így készültek már a villányi alkotások is.

Nem ez az első monográfia Székelyről, az elsőt *Bernard Dorival* írta még 1969-ben, de ebből az utóbbiból sajnos hiányzik az életút állomásait, a tárlatokat jegyző dokumentáció, így a bibliográfia is. Pedig Székely egy-egy új alkotásának mindig „nagy irodalma” van, hasonlóképpen tárlatainak hatása is.

Pierre Joly és *Véra Cardot* kitűnő felvételei (közöttük néhány színes) olykor erősen csalókák, mivel környezeti méretűre nagyítják a közelről fényképezett, valójában alig félméternyi kisplasztikákat: a mű és környezete így sajátos szimbiózisba kerül. És hiányoljuk a bemutatottak közül a budapesti tárlaton (Műcsarnok, 1972) annyira megkedvelt alkotásokat, így az *Univerzumot*, az *Istázist*, az *Eleterős*, az *Odaadás*, *A fő címűeket*, a Karinthy Frigyes emlékére csiszolt szürkemárvány *Agyat*, mellőlük a Szépművészeti Múzeum *Mérlegét*, vagy a *Kékgolyó utca* című kedves kisplasztikát. De úgy tűnik, ezek már egy lezárt korszak alkotásai. És nem jegyzi az album Székely jelentős éremművészetét.

A tárlatok és az album közös tanulsága előttünk az lehet, hogy Pierre Székelyben nemcsak egy kitűnő művészt, de egy rokonszenvesen és szociális tendenciákban is gondolkodó embert tisztelhetünk. Monográfiájában „a szakma meséjét”. (*Corvina*)

Szerelem

Örökké építkezem

*Ahány táj,
mindenhová házat, horgonyt, erődöt,
védtelen sátorlapot*

*Nem érhet meglepetés,
a letelepedési kérelem éjjel-nappal a zsebemben,
minden címre*

Megbocsáthatatlanul szeretem a földet

Nincs erőm megcsalni egyetlen pontját sem

*Ha megállnék,
a felszarvazott tájak bosszúja ölne meg*

*Így is –
hitegetés minden pillanat*

Útközben lakom

Így őrzöm a hűség látszatát

*Mégis, itt kell hagynom;
atomjaimra szedne különben*

Úrutazás

*Ablakból a négyszögletű táj,
az egyirányú szél;
menetkész fák, bokrok*

Millió éves

*Lapult orral
egy arc nyomódik az üvegre,
nézi*

*Ablakból a négyszögletű táj,
az egyirányú szél;
menetkész fák, bokrok*

Millió éves

Esti térkép

*Zene a falon túl,
kikapcsolt konnektor*

*A szoba közepén áll,
a kialudt lámpa fénykarikáját nézi*

*A hamutartóban csikkek,
tárgyak szanaszét,
felejtett mozdulat sorkatonái*

Kint ténylik az asztal

*Egyszerre rengeteg emlék dől rá,
mind egymásra préselődve,
társtalan púp
az évek kollektív vízszintesen*

Megismeri a kezét

*Lába kiviszi a konyhába,
vizet iszik,
de az sem segít,
a csap is introvertált*

*Amíg visszabotorkál,
látja, ahogy lefelé lépked a lépcsőn,
és visszaint magának*

*Egy pók menekül a parketten,
senkise üldözi*

Helyzet

*Szurdik sárga fala közé préselt nyárkivonat
Rezzenéstelen a dögyszag*

*Főnt akác és ecetták
hanyatt kinyúló rönk-comb;*

*kimosott gyökérpofák
kimosott gyökérszakálla*

*Lent korcs kutya kapaszkodik a földbe
s reszket, de nem ereszti*

A kerékvágásokban kék glisszandó féknyom

Már a holnapi csend is itt van

*Az üreges falon
nagy zsákmányolt tény-pajzs,
kemény,
arany-zöld legyekkel
kiszzegecselve*

A tartalék pihenője

Az út itt vezet Hozzá

Egérlyukban rothad

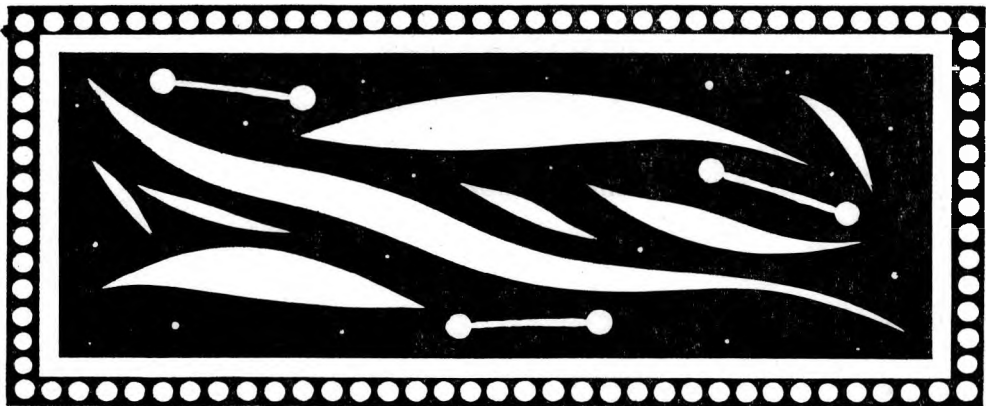

ÍRÓSZOBÁM

RÁKOS SÁNDORRAL BESZÉLGET MEZEI ANDRÁS

(Elhangzott a Magyar Rádió műsorában 1978. április 9-én.

A sorozatot Albert Zsuzsa szerkeszti.)

Jelentős költészet és nem kevésbé jelentős műfordítói tevékenység: Rákos Sándor életműve szolgáltat jó ürügyet arra, hogy mai írószobájában felkeressük s együtt közlekedjünk térben és időben élete írószobái között.

— *Az első írószobád távolába nem láthatok el, hiszen te 1945 előtt is költő voltál, azt az egykori írószobádat előhivandó, hadd vigyelek bele egy játékba. Itt van előttünk a Meztelen arc című válogatott versesköteted, melyik a legkedvesebb versed a régiek közül?*

— Kapásból talán az Átkozott, ki olvas című versemet választanám. Éspedig azért, mert nemcsak egy adott korszak, hanem önmaga keletkezésének belső ellentmondásaira is élesen rávilágít.

— *Mikor írtad ezt a verset?*

— A vers 1944-ben fogant, de csak 1945-ben írtam le, tehát utólag.

— *Dehát azért mondjuk meg a hallgatóknak, hogy miről szól ez a vers. Esetleg elmondanád, vagy felolvasnál belőle egy jellegzetes részletet? Talán a végét.*

Én itt a földön telepes valék, ki
saját lelkemben sem leltem honom,
ezért magam s minden iránt, mi illet,
lebírhatalan undor torkomon,
s mert végét vetni mégis gyáva voltam,
éltem s írtam, noha nem volt szabad:
utód ha olvas, átkul szálljanak rá
a semmisülést gátoló szavak!

— *Sanyi, nagyon szép ez a vers. Olyan gondolatom támadt most, hogy újra olvastad a végét, mintha rokona volna Radnóti Miklós Oly korban éltem én című versének. De Radnóti abban az „oly korban” írta, te pedig mikor?*

— 1945 tavaszán.

— *Mit csináltál akkor, hol volt az írószobád?*

— Nagyon sok helyen. Egy vidéki lap szerkesztője és mindenese voltam, utazgattam tehát le és föl egy tiszántúli vármegyében, rengeteg gyakorlati tenni-valóm volt, részt vettem például a földosztásban és egy újjáéledő város mindennapjainak sokféle tevékenységében.

— *Melyik volt az a város?*

— Nyíregyháza.

— *Tehát Nyíregyházán ért a felszabadulás?*

— Igen. És nyíregyházi éjszakákon írtam az első kötetem verseinek túlnyomó részét.

— *Hol írtad ezeket a verseket, hol laktál akkor?*

— A Bujtos nevű városrészben, nádasok, téglavető-gödrök, nyír- és nyárfaligetcskék szomszédságában. Valamikor Krúdy hősei párbajoztak itt — az én

diák és újságíró koromban már megkopott a romantikája: a városból kiszorult, gondokkal küszködő szegényemberek laktak a környéken. Apám kis házat vett a Bujtoson, de halála után el kellett adnunk, s szoba-konyhás lakásba költöztünk anyámmal — ez a bujtosi szoba-konyha, illetve éjszakánként a konyha volt akkor az én „dolgozószobám”.

— *És ha kinéztél a „dolgozószobád” ablakán, mire láttál, most vedd egy kicsit képletesen is.*

— Ha mondhatom így: „lelki szemeimmel” rettenetességekre láttam, a múlt szörnyűségeire, romlásra, mindazokra a borzalmakra, amiket hónapokkal azelőtt éltünk át, „testi szemeimmel” pedig a bujtosi tóra, jegenyefákra, egy szegények lakta városrésznek az éjszakájára, és megint csak a „lelki szemeimmel” arra a bizakodásra is, amely akkor már betöltötte a szegények álmait.

— *Én azt hiszem, hogy ez a „szegények” kulcsszó a költészetemben, de hát ne fussunk előre, nyilván láttad a szegényeket, a tegnap szegényeit, a parasztokat, nyilván láttad az örömeiket is.*

— Természetesen.

— *És hogy van az, magyarázd meg, hogy amikor túljutott a költő a megrázkódtatáson, amikor már az országépítés lázában él, akkor jönnek ki belőle a megrázkódtatás élményei?*

— Azok az élmények az elviselhetőség végső fokát is meghaladták: védekezett a lélek befogadásuk ellen. Viszont a művészetnek, a költészetnek mégis az a hivatása, hogy befogadja az élményt, bármilyen élmény is az, sőt ne csak befogadja, de meg is örökítse. Azért olyan ellentmondásos ez a vers, azért átkozza meg jövőendő olvasóit, mert létrehozásával kínzóan önellentmondásos feladat elvégzésére kényszerült a költészet. Kénytelen volt nemcsak befogadni, hanem megörökíteni is azt, ami ellen teljes valójával tiltakozott.

— *Aki igazán ismeri a költészetet, akár a te költészetedet is, az tudja, hogy a versnek, a jó versnek több rétege is van. Lehet-e tehát egyértelműen azt mondani, hogy ez a vers a múltból íródott?*

— Semmiképpen. Egyetlen vers sem íródik csupán egy valamiről. Nem fér annyi sugár a fizikus lencséjébe, ahányféle rezdülés a vers fókuszába sűrűsödhet. Vagy ha a réteg-hasonlatnál maradunk: akárcsak a földkéreg egymás alatt-fölött a leleteket, úgy rejtheti a vers rétegeződése a belé örökített — bármikor kibontható — üzeneteket. Szerintem egy múltból szóló versben, ha igazi, a jelennek a jelenről és a jövőnek a jövőről is kell üzenetet találnia.

— *Jut eszedbe valamelyik emlékezetes újságcikked vagy riportod? Mi volt a lap címe?*

— Magyar Nép volt a lap címe. Az egyik legemlékezetesebb, a tiszanagyfalui földosztásról szóló cikkemé pedig: Így történt az első földosztás Magyarországon. Mi szentül hittük, hogy valóban ez az első, de később kiderült, hogy több első földosztás is volt Magyarországon, ami persze semmit nem von le ennek a cikknek a hiteléből. Akkor még meglehetősen gyenge lábon állt a hírközlés, s nem tudtunk arról, hogy egyidőben több helyen is történik ugyanaz az esemény. Mindenesetre a maga nemében mégis első és egyetlen volt, és olyan megrendülés, amit nem lehet elfelejteni, amíg csak élek.

— *Emlékszel az újságra, a cikkekre?*

— Az újság, rózsaszínű csomagolópapíron, emlékezetem szerint kétszer vagy háromszor jelent meg hetenként. Mi, újságírók, fizikai munkájában is részt vettünk a lapcsinálásnak, cipeltük a papírbálákat, hajtottuk a nyomdagépet. Emlékszem a megismételhetetlen kapcsolatra is — azóta sincs ilyen köztem és az olva-

sóim között —: elkészült a lap, még szinte meleg volt a frissességtől, a rikkancs rohant ki vele a szerkesztőségből és ott a sarkon kapdosták el a kezéből és olvasták. Amit néhány órával azelőtt írtam, egyszerre eseményé, napihírré vált.

— *Írtál-e olyan verset akkoriban, mely az akkori időkről szólott?*

— Emlékezetem szerint nemigen.

— *És Az eb válaszol, az később született?*

— Akkor született, de lényegében ez is az előző korszakhoz, a háború iszonyatához kapcsolódik. Egyébként az utolsó harmadát vagy negyedét már Pestre költözésem után írtam.

— *Tehát ez a vers, te tudod csak egyedül, magába foglalja azt a cezurát is, hogy Nyíregyházát otthagytad, feljöttél Pestre. Mikor történt ez?*

— 1946 júniusában.

— *Miért jöttél fel?*

— Hát erre nehéz válaszolni. Valahogy szűknek éreztem Nyíregyházát.

— *És mit csináltál Budapesten?*

— Ha nagyon profánul akarnék válaszolni, azt mondhatnám, hogy nyomorogtam. Legalábbis az első időkben. Mivelhogy elég nehéz volt itt az élet akkor, nemcsak egy polgári foglalkozás nélküli költőnek, hanem mindenkinek. Első kötetem, *Az eb válaszol*, a Művészeti Tanács támogatásával jelent meg, Kassák Lajos közbenjárására.

— *Miért adtad ezt a turcsa címet a kötetnek?*

— Volt egy ilyen című vers a kötetben — hiszen már említettük — és barátaim, fiatal költők, rábeszéltek, hogy ezt válasszam címadónak. Megbántam később, mert nagyon is frivolnak érzem.

— *Szereted ezt a verset?*

— Igen, csakhogy címadó versnek mégis bizarr. Semmiképp nem tanácsolnám ma egy fiatal költőnek, hogy ilyen címmel indítsa az első kötetét.

— *Volt benned valamiféle nosztalgia az avantgardizmus iránt?*

— Nem is nosztalgia volt ez, egyszerűen benne éreztem magam. Mint ahogy a Nyíregyházán, meg a nem sokkal később Pesten írott versek, valamiképp az egzisztencializmussal is rokonságot mutattak. Nekem fogalmam sem volt akkor az egzisztencializmusról, mint filozófiai vagy művészeti irányzatról, de a létbizonytalanság benne volt a kor levegőjében, és aki elég érzékenyen élte a kort, az különösebb elhatározás vagy elméleti megalapozás nélkül is ráérezte erre.

— *Volt írószobád Budapesten? Hol laktál?*

— Budapesten sokáig nem volt írószobám. Persze, költőnek írószobája lehet a városliget is, vagy egy utcai pad is, vagy egy kávéházi asztal is, vagy egy vasúti váróterem is, sőt azt hiszem, ezek a legjobb írószobák.

— *Az olvasó, kötetedet lapozgatva, megtalálja a Férfikor című versedet, az azonos című kötetben. Ha jól tudom, 1951-ben írtad. Vállalod-e ezt a verset még ma is?*

— Természetesen vállalom.

— *Én is úgy érzem, hogy nyugodtan vállalhatod. Mégis, mi a véleményed ma, hogy látsz rá erre a periódusodra?*

— Könnyű ma ítélkezni e fölött a kor fölött, és az irodalomtörténeti korszak fölött is. Most, amikor már nem nehéz okosnak lenni, mert megfelelő tá-

volságból látjuk a dolgokat. És a távolság bizonyosfajta biztonságot is ad, bizonyosfajta kritikai tévedhetetlenséget is.

— *Ez volt a sematizmus kezdeti periódusa, hadd olvassam fel az utolsó szakaszt ennek a versnek:*

*Kemény évek után, s újabb kemény évek előtt,
hazám, soha, egy percre se adj nekem pihenőt!
Életem, melyet gyilkosok golyója meghagyott,
veled együtt gazdagodik. Harminc éves vagyok.*

Optimista vers, olyan, amely bizik a jövőben, sőt a jelenben is. Harmincadik születésnapodra írtad. Ez volt az a pillanat, amikor a jót láttad, csakis a jót?

— Igen. Az Átkozott, ki olvas, meg Az eb válaszol teljes sötétsége után úgy éreztem, olyan korba érkeztünk, amikor a jó a lényeges és nem a rossz.

— *Te, aki Nyíregyházán földet osztottál, te, aki, nem szeretem ezt a szót, mindig emberközelen, valóságközelen éltél, mit csináltál ebben az időben?*

— Nagyon sok író—olvasó találkozón vettem részt, sokat utazgattam az országban. Akkor azt hittem, hogy ezek az író—olvasó találkozók mind egy-egy kis ablak a valóságra. Ma úgy látom, hogy eléggé mesterkéltné dolgok voltak, úgy és annyit mutattak meg, amennyiből nem lehetett pontosan megállapítani az akkori valóságnak bonyolult összetettségét. Én nyugodt lelkiismerettel hittem, hogy ismerem az országot, rengeteget utazom, emberekkel találkozom, tehát ellenőrzöm azt, amit elméletileg igaznak érzek, viszont nem voltak teljes érvényűen hitelesítettek azok a mértékek, amikkel ellenőriztem, és erre csak később jöttem rá.

— *Sándor, valami furcsa jelenséget vettem észre: azt, hogy te már indulásod pillanatában nem csatlakoztál tulajdonképpen egyetlen csoporthoz, vagy irányzathoz sem, holott egy fiatal költőnél különösen természetes lett volna ez. Azt sem hallottam veled kapcsolatban, hogy népi írónak tartanának, polgári írónak tartanának. Lehet, hogy semmitéle dobozba nem fértél bele?*

— Valóban így van, azt hiszem.

— *Ha azt kérdezné valaki, hogy minek tartod magad, mit válaszolnál?*

— Költőnek tartom magam.

— *Ha most a következő periódusodból rá kéne mutatni egyetlen versre, melyik lenne az?*

— Nem könnyű a választás. S még mielőtt rátérnék, el kell mondanom, hogy az előző periódus után nagy cezúra következett az életemben. Egy betegség, amely egész addigi sorsomból kivetett.

— *Mi volt ez?*

— Nagyon leegyszerűsítve: szív- és idegbaj. Engem ez a betegség és a nyomában kijutott hányattatások igen mélyre vetettek. És lehetővé tették, hogy alulról nézhessem az életet. A kitagadottak, a kiközösítettek szemével. És tulajdonképpen akkor jöttem rá arra, hogy sok mindent illuzórikusan, vagy hamisan láttam az előző években. Ennek az időszaknak egyik jellemző verse a Gyalogút.

— *Megkérhetnélek, hogy olvass fel belőle egy-két részletet?*

*Csöppre csöpp gyűl, Kacatok nőnek hozzád.
Ezeregy tárgy — mindet félteni kell.
Testéhez láncol a zsarnok tulajdon
bünnél szörnyűbb kötelékeivel,*

és kényszerít, hogy lelked ellen élj,
lealjasít, mint világrossza nő,
elad, becsap, megcsal — porig aláz
önmagad és az igazak előtt.

.

Hát csak vigyázz! Ma még szabadon jársz-kelsz.
Nincs lábodon béklyó, amely lehúz.
Hajadonfőtt, egyetlen szál ruhában
haladsz, bölcsen vezet a gyalogút,

s bár kölcsön-ágyban alszol s kölcsön-asztal
lapján kopognak súlyos verseid,
éjed rokon-életek illatával,
napod lombok aranyával telik.

.

Ennél többet, te költő, mit kívánsz még?
Bitang csaló vagy, ha ez sem elég!
Reád nem a kincstárkulcsokat bízták,
de a világ lelkiismeretét,

merj hát az lenni, ami rajtad kívül
feltétel nélkül soha senki nem mer:
gyerek, örült, szent — bárminek nevezzék —
egészen férfi és egészen ember!

— *Mit adtál től tulajdonképpen korábbi nézeteidből, a Gyalogút című ver-
sed tanúsága szerint?*

— Nézd, miután az említett megrázkódtatás során rájöttem, hogy a kollektív
üdvözülésnek napfoltjai, erős napfoltjai is vannak, ösztönösen az egyéni üdvö-
zülés útját kerestem. Így találtam rá a Gyalogútban kifejtett üdvözülési módra,
amely azt javallja a költőnek, hogy szerzetesi szegénységben, egyszerűségben,
szolgálattevésben éljen, mondjon le a világi hiúságokról, és mintegy lelkiismer-
ete legyen az emberiségnek, a társadalomnak. Én ezt nagyon komolyan vettem,
nemcsak beszéltem róla, hanem éltem is, valóban kölcsön-asztalnál írtam, és
kölcsön-ágyban aludtam és számomra őszinte kiteljesedést jelentett ez az élet-
forma.

— *Hányban írtad ezt a verset?*

— 1955-ben. S volt egy olyan időszak, körülbelül a hatvanas évek közepén
kezdődött, amikor rá kellett jönnöm, hogy ennek a hitvallásnak szó szerinti be-
tartása óhatatlanul szembeállít a társadalommal, a társadalom alapvető fejlő-
désével.

— *Miért gondoltad ezt?*

— Mert csakis szektáns különként, egy nem túl rokonszenves pozőrség
látszatát is vállalva lehetett volna továbbra is fenntartani ezt az életformát. Szem-
beúszva egy egész társadalom, egy egész nép egészséges törekvéseinek — a régi
szegények jogos vágyait hátukon hordozó — hullámaival.

— *Konfliktust jelentett ez az életedben?*

— Igen súlyos konfliktust. Én ma is egy szigorú szerzetesrend kivételezett tagjának érzem magam. Meghatározott okokból, bizonytalan időre fölmentettek a szerzet kemény szabályai alól és megengedték, hogy másként éljek. De én tudom, ébrenlétemben és álomban egyformán tudom, hogy tagja vagyok a szerzetnek. A szabályok felfüggesztve is szabályok — ha megszűnik a kivételezett-ség állapota, bármelyik pillanatban visszakaphatják régi érvényüket.

— *De mi ez a szerzet? Talán a szegények szövetsége?*

— Igen.

— *Melyik lenne a következő versed, amit megjelölnél?*

— Talán, mint leginkább ide illőt, a Szegények vonulását.

— *Örülök neki, mert én is erre gondoltam. Nem voltak neked akkoriban a szegénységről valamiféle tolsztojánus elképzeléseid?*

— De, föltétlenül. Én a szegénységet valami kortól, társadalomtól független, örök etikai értéknek tartottam, és bizonyos módosításokkal ma is annak tartom.

— *Mik ezek a módosítások?*

— Az egyik módosítás: ha az ember azonosítja magát egy társadalmi renddel, annak fejlődésével, nem járhat homlokegyenest ellenkező utakon, mint amelyek az jár. Különösen olyan valaki nem teheti ezt, akinek feladata, hogy a közösség életérzését fejezze ki — már pedig a költőnek ez (is) a dolga. Ha én a mostani helyzetemben tépettingüen és meztláb jelennék meg egy fogadáson, ez mindenben túl mérhetetlen izléstelenség is lenne. Tehát nemcsak etikai, hanem izlésbeli kategóriáról is szó van itt. Még hozzá olyan értelemben, hogy éppen etikai megfontolásból nem szállhatunk szembe egy általunk tisztelt közösség megalapozott izlésnormáival. — A másik módosítás: arra is rájöttem közben, hogy a szegénység, mint életforma, mint életérzés, vertikálisan rendkívüli módon gazdagíthat, de horizontálisan föltétlenül leszűkít. Becsukja a világ kapuit. Túlságosan egy helyre, egy bizonyos szűk körre rögzíti a szellem tekintetét. Márpedig bárki embernek és a költőnek különösképp nem az a feladata, hogy leszűkítse magát, hanem az, hogy kitágítsa, fölszabadítsa, hogy minél több kaput nyisson ki a világból.

— *Ebben igazad van, Sándor, de egy kicsit úgy beszélsz most is a szegénységről, mintha az választható volna. Érdem-e a szegénység önmagában, akkor, ha nem választható? Egyáltalán hol kezdődik az érdem, az etika?*

— Az etika az önkéntes vállalásnál kezdődik. Évszázadokra, évezredekre visszamenően igen sokan döntöttek bátor és szabad elhatározással a szegénység mellett, mert korukban ezt érezték az egyetlen emberhez méltó választásnak. S ugyanígy dönthet valaki — teljes etikai érvénnyel — a szegénység felszámolása mellett is, ha saját korában ez látszik időszerűen humánus feleletnek. Azt hiszem, ma nem is az anyagi javak megléte, hanem a hozzájuk való kapcsolódásunk módja lényeges: eszközökként ők szolgáljanak bennünket és ne mi őket végső céljainkként, a kelleténél jobban ne kötődjünk hozzájuk, tudjunk bármikor akár megválni is tőlük, mintha csak rövid, szükséges használatra kaptuk volna őket, nem pedig örökös megőrzésre.

— *A versedből mintha az következne, hogy a szegénység egyenlő a tisztasággal is, az etikai tisztasággal. Igaz-e ez?*

— Úgy érzem: igen. Még akkor is, ha tudatában vagyok annak, hogy a szegénység a gyakorlatban nem ennyire biblikus, sokkal inkább társadalomhoz, korhoz, egyénhez kötött, tehát nemcsak kiváltság, hanem többnyire súlyos kényszer is.

— Természetesnek tartom, hogy egy szociális felemelkedés után már etikai, erkölcsi kérdésekkel viaskodik a költő. Hogyan kellene élnünk erkölcsösen, helyesen, mint felemelkedő osztály tagjainak? Hogy rendezzük be ezt az új világot most már nemcsak szociálisan, nemcsak anyagilag, de etikailag is. Amikor valaki elnyomott, szegény, vagy akár üldözött, világos, hogy a jó arcát látom, mert üldözött, mert szegény, de abban a pillanatban, amint felemelkedik, hatalma van, státusa van, akkor válik el igazán, hogy milyen ember lett belőle. Mikor írtad ezt a verset, mármint a Szegények vonulását?

— 1957-ben.

— Ez a nagysodró vers, mely szétveti az eddig megszokott formáidat, tulajdonképpen már átmenet egy másfajta verstípusba. Mondj valamit erről.

— Amikor a verset írtam, semmilyen elképzelésem nem volt még a szélesvásznú filmről. De a téma, a szegények vonulása, „szélesvásznat” igényelt. Ezért választottam ilyen rendkívül hosszú sorokat. És bár rimes a vers, hosszú sorokról lévén szó és keresztírmről, olyan ritkán csendülnek össze a rímek, hogy majdnem szabadversnek látszik.

— Ha jól emlékszem, a *Síratót* is ekkor írtad, 57-ben, az *Élet és Irodalom* karácsonyi számában jelent meg. A *Sírató* szintén nagysodró, ahogy te mondod, „szélesvásznú” vers, és egy mítoszt dolgoz fel.

— Közismert bibliai mítoszt, a keresztrefeszítés mítoszáét. Kapcsolódik a Szegények vonulásához, mert ugyanazt a szegényember mítosz-sort folytatja, amit már a Gyalogút megkezdett, s a Szegények vonulása folytatott. Én Jézust nem mint az isten fiát, hanem mint az ember fiát, az ácsmester fiát szerettem volna ábrázolni. Ez a szegényember-központúság a versben.

— Olyan ez a vers, mint egy imádkozás. Vallásos voltál?

— Nem voltam vallásos. De azt hiszem, áhitat nélkül semmilyen művészet nem képzelhető el, a költészet sem. Ez az áhitat a végtelen tükröződése bennünk, önmagunk határtalan lehetőségeinek fölismerése, nem túlvilági hatalmaknak, hanem az ember szellemi hatalmának a dicsérete.

— Ebben az időben kezdted el egyik legnagyobb szabású műfordítói munkádat, a *sumer-akkád költészet fordítását*. Van-e valami különösebb oka annak, hogy valaki ilyen nagyszabású vállalkozásba kezd?

— Hát azt hiszem, elsősorban az örület. Normális ember eleve nem vállalkozik ilyenre. Másodsorban: a mítosz, az őskor, az emberiség gyerekkora nagyon korán érdekelni, sőt fokozódó mértékben izgatni kezdett. Úgy éreztem, valamiképpen a mai életünk rejtélyét oldjuk meg, ha ennek az őskornak, történelmünk és kultúránk előéletének a rejtélyét meg tudjuk oldani.

— Első verseidtől kezdve magad is mítoszokat teremtettél, és te mondtad, hogy a *Károli féle biblián, tehát a mítoszokon nevelkedtél és egy gyönyörű magyar nyelven*. Azért fogtál egy ilyen nagy vállalkozásba, hogy ezt hasznosítsd?

— Igen, már első kötetemtől készen várt későbbi fordításaim vershangja. Tehát a szemlélet és a hang volt meg előbb, fordításaim a verseim nyomán jáltak, azokból táplálkoztak. Én inkább vesztettem, mint nyertem a fordításon — túl sok vért ömlesztettem át a magaméból idegen szövegekbe. Hogy miért tettem mégis? Úgy jártam, ahogy az egyszeri asszony, aki sirva fakadt a templomban, mert olyan gyönyörűen mondta a pap, hogy: Mezopotámia. Vagyis épp olyan megokolhatatlan választás volt ez, mint nagyon sok más egyéb is a költészetben. Engem kiváltképp intellektuális indításúnak tartanak, de állítom, a legspontánabb költők egyike vagyok, ösztönösebb, mint bármelyik dalköltő. Soha nem tudom előre, hogy mit fogok írni, teljesen ki vagyok szolgáltatva a belső hangnak, a sokszor gúnyosan idézett, mégis létező, időről időre megtapasztalt

„ihletnek”. Előbb kritika nélkül rögzítem, amit a belső hang diktál — az intellektualizmus szerepe csak a rostáláskor, húzásakor, elrendezésakor, szerkesztéskor kezdődik. Ilyenkor a végsőig irgalmatlan vagyok magamhoz — merem bírálni és javítani a belső hang diktátumát, a magától értetődőt is elzsem és kétségbevonom, értelemmel világítom át az ösztönöset, irtom a szükségtelen homályt, s talán ez a metszően kegyetlen önkritika tesz engem mégiscsak intellektuális költővé.

— *Ha már kimondtad azt a szót, hogy kegyetlen, és azt is, hogy kegyetlen vagy magadhoz, engedd meg, hogy egy kicsit én is kegyetlen legyek, illetve egy kegyetlen kérdést tegyek fel. Életed egyik legnagyobb verse az Anyasirató. Hogy született? Nem kegyetlen dolog, hogy a költő a fájdalomtól is hasznót húz, a gyászból is verset költ, amely hirnevet hozhat neki?*

— Borzasztó dolog. Úgy is mondhatnám, hogy ez a költészet gyalázata. Még azt a magánemberi gyászt sem engedélyezi, amely különben mindenkinek kijár. A költő még a gyászt is kénytelen világgá kürtölni. Viszont, visszaütve a te kérdésedre, ezzel hirnevet aligha, sokkal inkább feloldozást keres. Csak így tudja magát megváltani.

— *Azt mondtad az imént, hogy inkább a fordításaid táplálkoztak a verseidből, mint megfordítva. De azért bizonyára a versek is visszakaptak valamit a fordításoktól?*

— Az Anyasiratóba például az óceániai népköltészet egyes darabjait építettem bele, mégpedig úgy, hogy a gyász spontán döbbenetét, a jajkiáltás-szerű primer érzéseket érzékeltettem velük. Az én versem azután ezeket a primer érzéseket bontja föl, mint prizma a fényt, a szinkép különböző árnyalataira. Így próbáltam értelemmel átítatni, megismerhetővé és ezáltal elviselhetővé tenni az elviselhetlent.

— *Megjelent a verseidben egy tipográfiai furcsaság, a sorokat cezurákkal töröd meg, vagyis úgy néznek ki a verssoraid, már az Anyasiratóban is, mintha négy-öt betűt kihagytak volna a sorból. Honnan jött ez? Mi ez?*

— Hát ezt a sumer-akkád költészet fordítása közben profitáltam. Az agyagtáblák szövegeit spáciumok törik meg.

— *Miért?*

— Mert az agyagtábla sarkos, és a sarkoknál nincs írás, kihagy a szöveg. Mivel igen pontos nyersfordításokat kaptam, azok a kihagyásokat is tükrözték. Semmilyen szerepük nem volt a versben, a hűség kedvéért mégis sokszor megtartottam őket. S miközben százzszámra fordítottam a cezurákkal széttördelt sorokat, az járt az eszemben, hogyan lehetne értelmet adni ennek az értelmetlenségnek: milyen funkciót kaphatna a versben a spácium? Akkor nem találtam megoldást, de az Anyasirató írása közben már tudtam, hogy a versbeli kihagyásoknak ugyanolyan szerepük lehet, mint zeneművekben a szüneteknek. Nemcsak a hangzás, hanem a csönd is mérhető térfogatává sűrűsödhet a versnek, sőt szavakkal meg nem valósítható új dimenziót is adhat neki. Hiszen a szó hiánya, a hallgatás is beszéd, más nemű, de ugyanolyan súlyú közlés, mint a kimondott szavaké.

— *Következő köteted címe, a Kiáltásnyi csönd — belemagyarázás lenne, ha azt mondanám, hogy ebből a felismerésből származik? Hiszen azt mondják, jó költőnél a sorközök legalább annyit, vagy még többet mondanak, mint a sorok. De te ugyanezt talán magában a sorban, a verssorban is megvalósítottad.*

— A Kiáltásnyi csönd második része az Anyasirató, az első pedig a rövid versek. Itt valóban szokatlanul nagy szerepe van az elhallgatásnak. A vers-magig lebontottam a hagyományos verset, a sűrűség növelésével tágitani igyekeztem a belső teret és szorosabbra vonni a külső felületeket. Ebből a sajátosan meg-

munkált versmag-sűrítőményből építettem föl azután nagy formátumú verskompozícióimat is, az Anyasíratót, a Gilgames a sivatagbant, Az emlék jelenét.

— *Nem is tudom, hol tartunk most az időben. Nem is tudom, hogy hol van az írószobád. Csak azt sejttem, hogy a hatvanas években vagyunk valahol, valamely írószobádban, de mintha a személyes életed elhomályosulna. Mi törént tulajdonképpen ebben az időben veled?*

— Azt hiszem, hogy egyre inkább az írás vette át a cselekvés szerepét, illetve az írás vált cselekvéssé.

— *Az emlék jelene című nagyszabású versciklusodat 1970—1971-ben írtad. Mi indokolta, hogy 1971-ben visszanyúljal egy túlhaladott problémához?*

— Azt gondolom, hogy a faszizmus nemcsak történelmi kategória. Tehát nemcsak egy bizonyos korra és egy bizonyos társadalomra leszűkített jelenség, hanem általános emberi jelenség is. Ez emberben, bennem is, benned is, mindannyiunkban állandóan jelen van a fasiszta, az agresszióinkban, a kapzsiságainkban, a hatalomvágyunkban, mindannyian fasiszták vagyunk. Tehát nem szabad megnyugodnunk abban, hogy most már „el van intézve” a faszizmus, és soha többé nem térhet vissza. Erre akarja figyelmeztetni a múlt idézésével a jelent és a jövőt. Az emlék jelene.

— *Nemrégiben olvashattuk a Berda-liturgiáidat. Berda Józsefről írtál nagyon szellemes, nagyon mély verseket, holott az ember azt hinné, hogy mi sem áll távolabb tőled, ki sem áll távolabb tőled, mint Berda József, ez a felhőtlen hedonista alkat.*

— A Berda-liturgiákon végigvonul egy különös játék: többször is felszólítom a munkatársá avatott olvasót, hogy próbáljuk meg énünket kicserélni, válogatni a rendelkezésünkre álló én-lehetőségek között. Nos, ilyenformán valamenynyen Berdák lehettek. De én mélyebb rokonságot is tartok vele. S nemcsak mint kiegészítő ellentét-párossal, hanem mint rejtettebb, kiéletlen, vagy legalábbis „kidalolatlan” önmagammal. Olyan vallomások is vannak ebben a versciklusban, amiket nem tudnék egyes szám első személyben elmondani. S nem is a testi élet intimitásaira gondolok, sokkal inkább a lélek szégyenlősen takargatott, legbensőbb titkaira. Például a hazaszeretetről soha nem tudtam akadozás nélkül vallani, valamilyen gátlás, szemérem mindig visszafogott. Most a Berda szájába adott „Egyetlen igaz szerelme voltál te” kezdetű versben végre elmondtam a hazáról és a hazának azt, amit évtizedek óta hiába próbálgattam. — Egyébként Berda Jóskának a tökéletesen vegetatív, vegetatíván is szellem-dicséző életében és költészetében van valami olyan tisztaság, hogy szinte le kellett borulnom előtte.

— *És ha azt mondom, hogy a Berdához való nosztalgiád ugyanaz a nosztalgiája, mint a régebbi nosztalgiád a szegénységhez, akkor erőszakolt gondolatot mondok?*

— Egyáltalán nem. Ez a kettő szerintem is ugyanegy.

— *Annak bizonyítására pedig, hogy egy vers mennyivel többet mond magáról, mint amennyit a költő vagy magyarázója mondhat a versről, hadd idézzem fel most befejezésül azt az egykori naív-szép tüzet, a Szegények vonulását.*

*Az idő, mint a dördülő hegyomlás, sziklával betemet
népeket, városokat,
lávája kihűlt gyűrődéseiben múmiaként zár el őrzőket és
rabokat,
nemzés virága nyílik-csukódik, az eleven húst halál tapossa
szüntelenül —
iszonyú kád ez, moccan az élő, bújnék, de végül alulkerül.*

Elzuhanó lét tanúja, te lélek, ki most belőlem vetsz
 a mulandóra szemet,
 vallj, mielőtt a mindig-mindenkinek-rövid élet átrobog
 rajtad és eltemet:
 valljad, lelkem, hogy a kezdete- s végeláthatatlan vonulás
 árnyékképein át
 milyen vonzások árama hat reád, részvétté delejezve zord
 filozófiád?
 Ők, a szegények, kiknek nyomoráról már az ótestamentum
 vijjogó igéje szól,
 ők merülnek föl — mint egyazon úszó — századok torlódó-porló
 habjaiból,
 a hiány rabjai, a csontig födetlenek, kik sír-üregükben is
 dideregnek,
 mert mezítelenül rakták földbe, dísz- s ékszer nélkül,
 megszabadult testeiket,
 kiknek az élet is temető-hely, útvesztője derék szívüknek,
 „mindenért semmit” kegyetlen alkuja, melyből az eljátszott
 Éden kígyója sziszeg.
 Mint zord processzió porfátylas őszi úton, torlódó ég alatt,
 bogos cserjék között,
 hosszan vonul a had, elnyújtott énekszóval — a kifosztott mezőn
 nyomába lép a kőd.
 Lobogóként úsznak gyönyörű sápadt orcák, élükön a szellem
 csillagsugára ég:
 ha elhanyaglik egy, a társ utána fordul — és az emlék fölött átlép
 a maradék.
 Szegénység! Remegő, meztelen életézés, térben és időben
 sohasem változó!
 Világvallás, melyet százmilliók követnek! Harc, melyben elhull a
 bátor hadakozó!
 Az önkínzó nyomor mennyi változatával nehezdedt szívem,
 mikorra ideért!
 Hányféle kényszer hajt, hogy újból összetűzzem szerte-foszlott
 sorsok kallódó szövetét!
 Bárcsak volna erőm, időtálló anyagba örökíteni azt, ami egyszeri volt!
 Bár tudnám végzetes szavakkal megidézni e málló képekkel
 múltó emberi kort!
 Ha számolnom kell majd életemmel, védőm és vádolóm,
 azok felől kérdezz,
 akiknek ügyében hasztalanul kiáltok századok homokkal
 betömött füléhez!

HORVÁTH JÁNOS KLASSZICIZMUSA

A hagyománynak, az örökségnek védői védekezhetnek-e olyan új ellen, ami rossz, és segíthetik-e azt az újat, ami jó? Ezt a kérdést újból és újból fel kell tennünk annak a nagy nemzedéknek mérlegetésénél, mely a felszabadulás előtti évtizedekben Gombocz Zoltán, Szekfű Gyula, Kodály Zoltán — Horváth János és társaik életművét adta. Amit a két világháború közti magyar tudomány legnagyobb alakjai képviseltek, azt a költészetben Babits Mihály mondta el. Őt is, és az Eötvös-kollégium nagy nemzedékét is néha sommásan konzervatívnak minősítik, s nem veszik észre, hogy az ő világnézetük még a konzervatív megjelenésében is olyan humanizmus volt, mely tüstént vörös posztó lett a fasizmus szemében. Ha konzervatívnak tekintjük a Jónás könyvét vagy a magyar jellemről szóló Babits-esszét, úgy arra a következtetésre kell jutnunk, hogy ez a konzervatívság olyan szellemi és erkölcsi értékeket is védett, melyeket elsőként akart ablakon kihajítani a fasizmus.

Horváth János nemzedékének életműve, nem elsősorban valami jó újnak volt a tagadása, hanem inkább olyan régi jónak az igenlése, melyből az újnak is haszna származhatott. Horváth János ítélete a magyar társadalomról Szekfű Gyula *Három nemzedékének* szemléletével rokon leginkább, márpedig az ellenforradalmi viszonyokból született székfűi ítélet sokmindenben egyezik mindazzal, amit Mikszáthtól Móriczig, sőt Adyig, a magyar irodalom a magyar középosztályról megállapított. Szekfű Gyula is, Horváth János is világosan látták a középosztály elégtelenségeit, s főként a rövidlátó önzését, mellyel a nemzet-esszét mintegy a megélhetési forrásává kisajátította. Mindketten egy lelkileg és szellemileg fogyatékos társadalommal olyan erkölcsi és szellemi magatartást akartak elfogadtatni, melyre csak későbbi, tisztább nemzedékek, és az értelmiségnek is csak a legjobbjai válhattak valamikor alkalmasakká. Mindketten elutasították a forradalmat, — követendőül azonban olyan világnézetet hirdettek, melynek csak egy forradalomból született társadalom vehette volna hasznát. Paradox nemzedék: olyan eszménnyel védekeznek mind a forradalom, mind a társadalmi zűllés ellen, mely eszmény mit sem segít a lezüllőkön, megvalósítása pedig történelmileg lehetetlen a forradalom nélkül. Mert maga ez az eszmény is forradalomból született: az 1848-at megelőző, és méginkább a 49-et követő években, s ez az eszmény még akkor is a forradalmat tudja szülőjének, amikor megtagadja szülőjét.

Horváth János irodalomtörténeti szótára „nemzeti klasszicizmusnak” nevezi ezt az eszményt, mely irodalomtörténeti fogalomnál sokkalta többet jelöl: nem is irodalmi, hanem erkölcsi-gondolati kategóriát inkább. Horváth János „nemzeti klasszicizmus”: aranykori ábránd, melynek az erőszak és az elnyomatás legsötétebb korszakában kellett megvalósulnia — óhaj és vágykép, nemzeti jellemünk tökéletes mintája, — vívmány, melyet kinnal szereztünk meg, és melyet könnyelműen elpazarlunk. Aranynak is, Adynak is a végzet a gondja — az *Aranytól Adyig* azonban ennek a gondnak csak az egyik felét érti meg, mert a tudós tulajdon elméletének is elkötelezettje —, a költő azonban csak a valóságé. A tudós ilyen kettős elkötelezettsége amennyivel több, ugyanannyival kevesebb is a költőénél. Mint Anonymus májusi fényekben úszó honfoglalásképe, vagy mint Csóri vajda álma a boldog cigányország-ról: így emelkedik fel láthatárunkon Horváth János nagy álomeszménye a *nemzeti, magyar klasszicizmusról*, Petőfi, Arany, Kemény Zsigmond és Gyulai korszakáról, erről az elvesztett birtokról, melybe egyszer betekinttünk, de már nem tudjuk többé megtalálni, — és lassanként alig is törődünk vele, mindinkább megfélekedünk róla. Ilyen megfélekezéssel szegül szembe Horváth János egész életműve, mely az

1848 körüli magyar költészeti korszaknak nemcsak irodalmi jelentőséget tulajdonít, hanem erkölcsit is. Legyünk ismét olyan józanok és ábrándtalanok, mint Arany volt, rendelkezünk ismét olyan önismerettel, mint amilyenre Széchenyi és Kemény tanítottak, egyesítsük a nemzetit és az európaiat, mint Eötvös tette, — fékezzük vérmérsékletünket és hiúságunkat, szenvedélyünket és képzelődésünket, erőinket ne becsüljük túl, ne siessünk, de mégis cselekedjünk, egyeztessük össze az észet és az érzelmet, a közösséget és az egyént, az anyagot és a szellemet, a test és a lélek jogát és érdekét. Óvakodjunk a forradalomtól, — és mind eközben legyünk ne csak olyanok, mint Arany, de olyanok is, mint Petőfi.

Méltánytalanság lenne olyan nagy tudóssal szemben, mint Horváth János, szellemének ezt a legbensőbb ügyét, s az egész életművét átható gondolatot, csak az el-
lentmondásaiban szemlélnünk, eközben ügyet sem vetve mindarra, ami az ő javasolt eszményét bizonyos körülmények közt szükségessé tehetette. Babits Mihály magyar jellemképe, mellyel a magyar fasizmus oly sietősen szállt vitába (Imrédy Béla tiszteletteljesen is denuncióló cikkére gondolok), ennek a jellemképnek az ősi magyar inertiát, józanságot és megfontolást pártoló tendenciája, háborúba belépésünk küszöbén egybehangzott a Horváth János nemzeti klasszicizmusában megnyilatkozó eszménnyel is. Ennek az eszménynek mai mérlegelése azért is sürgető, mivel a nemzeti klasszicizmus Horváth János életművének középponti kérdése, s akár az ő, akár a Babits nemzeteszmenye fölött a konzervatívság egyértelmű minősítésével térni napirendre, talán mutató, de semmiképp sem mélyre hatoló eljárás.

Horváth János irodalomtörténeti szemlélete nem esztétikai, és nem is filozófiai fogantatású, de a művek esztétikai sajátosságai iránt kevesen érzékenyebbek nála, s különösen a költészeti alkotások elemzésében irodalomkritikája a művészet szintjére is emelkedik. Tudományos munkásságának az esztétikai fölismerések is a legmaradandóbb elemei. Horváth Jánosban mindvégig épen maradt meg az irodalomkritikus, aki azonban nem a jelennek, hanem a múltnak szentelt figyelmet. Erről a kritikai ihletről Aranyról szóló fejezetei, vagy Berzsenyi-portréja éppúgy tanúskodnak, mint Reviczky Gyuláról és Komjáthy Jenőről szóló egyetemi előadásai. Irodalomkritikai érzékenysége talán szélesebben kifejlődhetett volna, ha Petőfi-könyvét annak idején nem Szabó Dezső hirhelt pamfletje nyomán ítélik meg. Emiatt talán nem is Szabó Dezsőt kell elsősorban hibáztatnunk, akinek akár szándékos, akár akaratlan értelensége és duhaj kötözködése egy valóban művelt közvéleményben alig hagyott volna nyomot. Szabó Dezsőnek Babitsot és Horváthot támadó gúnyiratát ma bizonyára kevesen olvassák, s mégis, a Halálfiain és a Petőfi-monográfián a rájuk dobált sárból, kritikai hagyományunk szégyeneként, máig megmaradt valami.

Horváth Petőfi-könyvének kétségtelenül vannak olyan részletei, melyeket mi sem fogadunk el. A Petőfi politikai egyéniségéről és forradalmiságáról szóló elemzése annyira elfogultak, hogy cáfolatuk túlságosan is könnyű feladat. Ebben a monográfiában az Apostol olyan műként szerepel, melynek „jelességei” nem tudják feledtetni „gyöngéit”, a Felhők-korszak lelki és világnézeti jelentősége pedig ugyancsak elsikad. Az eredetieskedéstől annyira irtózó Horváth János a mindenáron néven nevezni akaró terminusok kiválasztásában néha különcössé is válik. A Szabó Dezső kigúnyolta „ön-genre”-nál nem szerencsésebb a „szerepjátszasi” elmélet sem, mert alapul szolgálhat a vádnak, mely szerint ő Petőfi forradalmiságát merő színészkedésnek tekinti. Mindezeknél azonban sokkal többet nyom ebben a könyvben Petőfi fejlődésének rajza, a lírai személyesség kialakulásának elemzése, de főként a népdalkorszak magatartási és formai változatainak számbavétele: mindez hű és pontos bemutatás, még akkor is, ha valóban pedánsnak hatnak az olyan részletek, mint pl. a „szabad ihletek” áttekintése, az „állandó egyéniség spontán önkifejezésének” rajza, vagy „az alanyiség szemléletbe ömlésének”, az „ihlet emlékek” újraeledésének, az „alaki ihletnek”, a „stil-reprodukcióknak” stb. taglalása. Mindez egyszerre körmönfont és nehézkes, — de végeredményeiben leleményes, sőt szellemes összkép Petőfi lírai egyéniségéről. Szabó Dezső támadása után épp az ilyen irodalomkritikai és elemző feladatoktól húzódozott Horváth János, pedig ezek még ma is többet nyújtanának, mint irodalomelméletének nagyrésze.

Ma már meglephet bennünket, mily korán alakultak ki Horváth János elméleti meggyőződésai, milyen keveset változtatott rajtuk, s távoli témákból, változatos ürügyökön milyen könnyedén és következetesen tért vissza hozzájuk. Elmélete nem esztétikai és filozófiai fogantatású, — ám ez az elmélet statikus, szociológiai igényében semmi esetre sem szellemtörténet, hanem inkább a 19. századi pozitívizmus utójátéka. 1922-ben megjelent irodalomelméleti „rendszerezését” ma némi csalódással olvashatjuk, pedig ez a fajta elméleti igény a maga korában szinte kihívóan újszerű volt. Irodalomelméletével Horváth János valamiféle igazolást akart szerezni szakmájának a pozitív és egzakt tudományok korában, melyek arra büszkék, hogy náluk a játék „nem babra megy”. Horváth János az irodalomtudománynak mintegy a hivatali, az akadémiai státusát igyekszik biztosítani az annyira magabiztos természettudományok oldalán, s ezért bizakodón hirdeti az irodalom egzakt megfoghatóságát, intézményszerűségét, író és olvasó kapcsolatán alapuló konkrétságát, s emellett még az irodalmi ízlésnek társadalmi konkrétságát is. Ha az írók és a *valóság* viszonya helyett írók és olvasók viszonyának fogjuk fel az irodalmat, úgy tétovázoznunk kell, hogy Franz Kafkát abba a korszakba sorolhatjuk-e, amikor műveit megírta, vagy abba, amikor azokat elolvasták? Ugyanezt kérdezhetjük Proustnál és Stendhálnál, Musilról nem is szólva. Ugyanígy nehéz Petőfit és Aranyt egy olyan vélt irodalmi ízlés alapján akár felmentenünk, akár hibáztatnunk, mely egyiküket eleve hibáztatja, másikukat eleve felmenti. Amit Horváth János irodalmi ízlésnek tekint, s amitől a stílust tudatosan megkülönbözteti, az közel áll az irodalmi irányzat fogalmához, de abban mégis különbözik tőle, hogy a korszak fogalmát is részben magába öleli, mivel az ízlés „közös lelkiforma”, azaz „történelmi fejlődmény, kollektív tulajdon”, maga a „stílus” pedig az ízlésnek „közvetlenebb lenyomata”.

Fejlődéstörténeti rajzát elemezve úgy tűnhetik, hogy Horváth János csak bizonyos irodalmi korszakokban ismer el kialakult irodalmi ízlést, és szerinte például a magyar romantika az ízlést csak keresi, s egyensúlyt teremteni még nem tud. Kiérlelt ízlés a „nemzeti klasszicizmusban” jelentkezik, amikor az irodalom „elsősorban mint ízlésbeli jelenség érvényesíti magát a közfelfogásban”, tehát ez az ízléskorszak részben „természetes kitisztulás és leiggadás”, az egyensúly megtelepedése, vagyis megállapodott történelmi folyamat. („A magyar klasszicizmusban nem láthatunk egyebet, mint az irodalmi ízlés immár hét évtizedes forrongásának végső kitisztulását, belső egyensúlyozottságba jutást.”) Ilymódon Horváth János nemzeti klasszicizmusa, melyet a nemzetközítől mindig megkülönböztet, a világirodalmi fejlődés fordítottját mutatja: ez a klasszicizmus nem megelőzi, hanem követi, felváltja a romantikát. Az antikvitáshoz nincs köze, legfeljebb a szónak sajátosan herderi értelmében, vagyis a népköltészethez igazodás folytán, mely népköltészet Herder szerint ugyanazt az eszményt testesíti meg, mint a görög—római irodalom remekművei.

Horváth többször is hangsúlyozza, hogy a nemzeti klasszicizmus „időbeli unikum”, sajátos, másutt meg nem található „magyar lelki forma”. Ennek a nemzeti klasszicizmusnak legfőbb jellemzője az egyensúly, a szintézis létrejötte, az ellentétek kiegyenlítődése, az összhang, a mérséklet, a mértéktartás. Mindebből sokminden emlékezett a világirodalomban jelentkező klasszicizmusokra, melyek azonban a különböző alkotók műveinek formai és esztétikai rokonságát is létrehozzák, ilyesmit pedig nehezen lehetne felismerni Petőfi és Kemény, vagy Madách, — illetve Arany és Jókai, vagy Vajda között. Ha a nemzeti klasszicizmusnak azokat a sztoicista elemeit vesszük figyelembe, melyek a Világos utáni korszakban írták elő az önismeretet, az ábrándok és a szélsőségek elutasítását, a tragikum kultuszát, a végzetel való birkózást, majd megegyezést: akkor ebben a szemléletmódban egy erkölcsi tartalmú klasszicistára ismerhetünk, melyből azonban mindenképp kimarad Petőfi, Vajda, Jókai, s ebbe a keretbe nehezen fér bele Madách is. Ha vitatható magának a nemzeti klasszicizmusnak terminusa, még vitathatóbb annak az ízlésnek egysége, mely a klasszikus minősítést indokolná.

Horváth János elméletének azonban két oldala van, mert a nemzeti klasszicizmus egyrészt esztétikai vívmány, s mint ilyen: megőrzendő példa, melytől hiba lenne könnyelműen elszakadni, — másrészt ez a klasszicizmus egy irodalmi folyamat lezárása és tükörképe, vagyis olyan eredmény, melyet fejlődés készít elő, s melyből visszatekintve világossá válnak a fejlődés állomásai és fordulói, tehát a hagyományos (Gyöngyösi-féle) és a megújított (Bessenyei—Kazinczy-féle) irodalmiság egész történeti menete. Vitathatatlan, hogy Horváth János elméletéből az utóbbi, tehát az történelmi folyamat fejlődésrajza a maradandó, s az irodalomtörténetileg máig érvényes, aligha maradandó azonban a nemzeti klasszicizmus Horváthnál kialakított esztétikai eszménye, mely erkölcsi eszmény is.

Horváth itt elszakad igazi területétől, a történetiségtől, s olyasféle hivatás betöltésére vállalkozik, mint a *Három nemzedék*, vagy közös elődjük, Kemény Zsigmond „forradalom utáni” írásai. Jellegetesen forradalom utáni képződmény a nemzeti klasszicizmus esztétikai és erkölcsi eszménye is, s éppen ezért erősen a maga korához kötött, vagyis korlátozott érvényű. Egy erkölcsileg hanyatló társadalomban mindig szükséges az erkölcsi eszmény számonkérése, de épp a bukott forradalmak után válik veszélyessé a forradalmak erkölcsi jogosultságának tagadása. A nemzeti klasszicizmus viszont két politikai forradalmat tagad, de ezenkívül Ady költészeti forradalmát is. Az *Aranytól Adyig* az új magyar költészetet a „túlsietés” miatt, a 19. század vívmányainak könnyelmű elpazarlása miatt hibáztatja, s azért utasítja el a Nyugatot, mert az semmit sem hasznosít a nemzeti klasszicizmus „európai és egyszersmind gyökeresen magyar” művészeti-erkölcsi eszményéből, s hátat fordít a 48 körüli korszak művészi tökélyének, mely a népiesség révén a „műveltség kisdedeivel” is meg tudta értetni magát. „Az ellentámadás, mely Adyval valóban megjelent, pusztán irodalmi színét nézve, a klasszicizmus egésze ellen szól”, mert Ady és társai az „erkölcsi megfontolás, tudatossá művelt nemzeti akarat, világos, józan értelem, s valóságérzék” ellenébe az ösztön „ihlet-erejét” állították. Horváth még a nyugati irodalmak példájával is Adyék ellen érvel: szerinte azok „felélik, megemésztenek” amit kiküzdöttek, „ennélfogva ott van is egészséges ellenállás új, ostromló áramlatok ellenében... Ott máról holnapra nem változhat meg a világ képe”. Akkor írja ezt Horváth János, amikor az egész francia költészet Apollinaire-rel, majd a szürrealistákkal és a hermetikus költészet iskolájával még gyökeresebb szakítást visz végbe, mint Ady, aki a zsoltárokhoz és a kuruc versekhez is visszanyúl, míg a francia költészetben csak Aragon fog a második világháború idején a 16. század francia költőihez folyamodni.

Mindez azonban mellékes kifogás a lényeghez képest: épp az a Horváth János, aki oly mély érzékkel tudott a magyar irodalom kezdeti korszakától fogva ennek az irodalomnak történeti folyamataival azonosulni, e folyamat végsőnek tekintett csúcspól a maga korának irodalmára idegenkedéssel tekintett. Igaz, hogy a nemzeti klasszicizmus erkölcsi eszménye olyan intelmeket is tartalmazott, melyeket az ellenforradalom idején kellett volna a magyar társadalomnak megfogadnia. De ezeknél még többet és időszerűbbet képviselt Ady, Móricz és Babits, akik nem kevésbé élték át a magyar történelem tragikumát, mint akár Arany vagy Kemény, s a magyar modernségben nem, hogy megsemmisült volna a nemzeti klasszicizmusban rejlő legfontosabb tanítás, hanem friss érvénnyel támadt fel újra. Az *Aranytól Adyig* íróját tulajdon elmélete idegenítette el a 20. század magyar költészetétől, melyben igazán csak Vargha Gyulához, ehhez az egyébként izléses, sőt ma is érdeklődést érdemlő költőhöz tudott vonzódni. Idővel mégis azt lehetett látnunk, hogy legmodernebb liránkhoz a verstani studium ismét közelebb vitte Horváth Jánost, amit *Verstanának* József Attila-sorai, vagy a *Magyar Versek Könyvének* Babitsról s ugyancsak József Attiláról szóló remek arcképei tanúsíthatnak.

Ha a nemzeti klasszicizmusnak nem az elmélet, hanem a történeti fejlődés-képét vesszük csak figyelembe, úgy Horváth János tudományos eredményei, föl ismerései máig helytállóaknak bizonyulnak, s a mi irodalomtörténeti gondolko-

dásunkat is segítik. Azt hihetnők, hogy Horváth János Aranyak és Gyulainak az egész magyar irodalomról alkotott képét újította meg, és fejlesztette tovább. Bizonyos, hogy Gyulainak Arany és Kemény műveiből elvont kritikai rendszere szolgált a nemzeti klasszicizmus elméletének alapjául, de az is kétségtelen, hogy Aranyak a népiességről alkotott fejlődésrajzát Horváth János már kevésbé tette magáévá. Orczy Lőrinc és társai pl. Horváth *Fejlődéstörténetében* meglehetősen elmosódnak, holott Arany bizonyos derűs figyelemmel fordult feléjük. Arany költészet-eszményében a régiség épp oly fontos helyet foglalt el, mint a népköltészet, — Horváth viszont a Faludítól Petőfiig terjedő elemzésben kevesebb figyelmet szentel a népiesség ilyen elődeinek, mint a belőlük oly gyakran merítő Arany János. Még ezt a megállapítást is módosítja azonban Horváth János kései korszaka, amikor az újra kiadott Magyar Versek Könyvében olyan kis költőket is szerepeltet, mint Édes Gergely, Varjas János, és a „rímkovács” Kovács József, akiknek ötletein Arany néha játékosan évődött, s akiknek ötleteiben a Nyugat irónikus versművészetének Babits, Kosztolányi és Weöres játékoságának előzményét is fel kell ismernünk.

Ha Horváth János igazi elődjét keressük, úgy nem Gyulaiban, még kevésbé Toldy Ferencben, — hanem Erdélyi Jánosban lehet erre az elődre ráismernünk. A *Fejlődéstörténet* Erdélyi ítéleteihez gyakran folyamodik, s még Horváth tömörítő stílusa, a szokatlantól sohasem húzódozó szófűzése és fordulatai is, Erdélyire emlékeztetnek, s amikor például Kazinczy formájának jellemzését Erdélyitől kéri kölcsön — azért a formáért, „melyben nyugodni látszék a belé vezetett gondolat, a magára hagyott költői szépség, mint kristályvizü medence fenekén a színes tárgyak” — ilyenkor úgy érezzük, hogy hasonló Erdélyi-ídezetekhez Horváth nemcsak tárgyi okokból, hanem személyes kedvtelésből is folyamodik.

A nemzeti klasszicizmus korának legjellemzőbb sajátosságát látta Horváth abban, hogy ez a korszak bizonyos eszmei és művészi ellentéteket fog egységbe. Maga ez a gondolat is Gyulaira nyúlik vissza, még pedig nem a kritikus, hanem az irodalomtörténész Gyulaira, aki a magyar esszé-irodalom legjavához tartozó emlékbeszédeibe foglalta bele irodalomtörténeti koncepcióját. A Világos utáni korszak magyar gondolkodásában egy konfliktus, — és egy kiegyenlítési, egyeztetési törekvés játszik szerepet. Esmék konfliktusa, eszmék egyeztetésének vágya, — eszméké, melyeket „ideál” és „reál” névvel jelölnek, s melyek segítségével a gondolkodók a maguk korát, sorsát, helyzetét próbálják feldolgozni. Mind az „ideál”, mind a „reál” változatos jelentéssel bírt. Az „ideál” jelenthette az eszmék világát, az összemberiséget, a szorosan vett eszményítést stb. A „reál” pedig a természettudományosságot, a materializmust, az egyénit, a nemzetit stb. A Világos utáni korszak e két irány egyesítésére törekedett, s ennek az egyesítésnek megvalósítójaként ünnepelte 1883. évi emlékbeszédeiben Arany Jánost Gyulai. Ilyen egyeztetési igényt Arany kritikáiban is felismerhetünk, költői célja pedig semmiképp sem az egyoldalú eszményítés volt, hanem a valóságnak ugyan változó, de az élet tragikumát is tartalmazó bemutatása. Erdélyi valamikor „eszményinek” és „egyéneinek” ellentét-párjában fogta fel a korra annyira jellemző dualizmust, s egyébként a „nemzeti klasszicizmus” terminusát is, tudomásom szerint jókorán használta, midőn azt a népköltészet elsajátításától hozta függésbe. A nemzeti klasszicizmus terminusában meg is találjuk a „reál” és az „ideál” ellentétpárjának immár szintézist jelölő megfelelőit: a „nemzeti” annakidején egyet jelentett az „egyéneivel”, s túlvitt fokon a „reállal” (mindebbe a népköltészetet is beleértve) — a klasszicizmus pedig az „ideállal” az eszményítéssel. Horváth egyeztetési elmélete az összhangnak azon az igényén épül, melyet az a kor valóban hangoztatott, s melyet „ideál” és „reál” között valóban létre is akart volna hozni. De ténylegesen ilyen összhang — legalábbis az egész korszakra vonatkoztatva — sohasem jött létre; a lehetőségek meg-megvalósuló, majd szét-szétbomló összhangját megfigyelhetjük Aranyánál, Keménynél és másoknál is, de semmiképp sem mondhatjuk, hogy akár önáluk, akár a korszak egészén ez az összhang tartósan és jellemzőn uralkodnék.

Horváth János elmélete tehát a jól felismert jelenségek végsőként téves megítélésén alapul, — más szóval: ő megvalósultnak fogta föl azt az összhangot, melyre a kor ugyan törekedett, de sohasem tudott elérni. Igaz ugyan, hogy a törekvés néha többet jelent az elérésnél, — amiről leginkább *Az ember tragédiája* tanúskodik, mely ugyancsak „ideál” és „reál” konfliktusán, és célba vett egyeztetésén épül. Madáchnál azonban az egység, a szintézis az emberen túl, magában az Úrban valósult meg kezdettől fogva, az ember számára pedig létének teréül a „bízó küzdés” marad. Vagyis annak a kornak nem az elért, hanem a célul kitűzött, és kiküzdendő, bár elérhetetlennek is tudott összhang a jellemzője.

Az ilyen eszmei egyeztetés felismerésénél még fontosabb a történeti folyamatok összegeződésének az a képe, melyet legjelentősebb művében, a *Fejlesztőtörténet*ben dolgozott ki Horváth János. Petőfitől Kemény Zsigmondig, Aranytól Jókaiig, Madáchtól 1848 körül valóban érvényesül a régi magyar irodalom hagyománya, és újító korszakának minden vívmánya, a népiesség segítségével összegeződik a nyelvi és a formareform, valamint az eredetiség követelményének végső értelmezése. Horváth János azonban azt is meglátta, hogy ebben a korszakban jelen marad a *romantikum* is, de másféle elemekkel társultan, mint a romantika korának költőinél.

A feltételezett nemzeti klasszicizmus nem-klasszikus elemeinek figyelembe vétele sokat enyhít magának az elméletnek statikus merevségén. Horváth János történeti képe világos, hű és pontos: a régivel való szakítás, az „előbb tanács-talan keresgélés, majd pedig mind határozottabb irányvevés” folyamatait olymódon világította meg, hogy abból a mi irodalomtörténet-írásunknak is tanulnia kell. Történeti vonatkozásban tehát mesterünk és úttörőnk marad Horváth János, aki nem csak Erdélyi, Arany és Gyulai folytatója s szemléletük végső összegezője, hanem a szintézisre törekvő marxista irodalomtudomány feladatainak egyik sugallója is.

Horváth Jánosnak igaza volt, amikor a Petőfi—Arany korszakot világirodalomilag különálló jelenségnek tekintette, és ezt a megállapítást nyomósítja a magyar költészetnek a Baudelaire-korszakban külön útra térő fejlődése is, mely külön út Ady és József Attila korának magyar költészetével a világgöltészettől gyökeresen különbözött, s épp ezért azt gazdagítót nyújtott. Mindezt azonban a magyar irodalomnak a kortársi világirodalommal való összehasonlító-szembebesítő vizsgálata mutathatja csak ki, és egy ilyen vizsgálat nemcsak, hogy a Horváth Jánosnál még megfajított maradt jelenségekhez szolgáltatna kulcsot, hanem érzékletesebben domborítaná ki irodalmunk világirodalmi rokonságait és eredetiségét is. A nemzeti önelvűség alapján dolgozó Horváth Jánosnál, nagy műveltsége ellenére, a világirodalmi jelenségek a vizsgálódás körén kívül maradnak. A nemzeti elv olyan egyoldalúan rekeszti ki nála a nemzetköziséget, mint egykori tanáránál és elődjénél, Péterfy Jenőnél, vagy a vele annyira rokon Erdélyi Jánosnál sohasem. Ez a „magyar globusra” szorító gondolkodás nem csak Ady és a Nyugat igazi megértését tette lehetetlenné számára, de követőinél is mindmáig szűkkeblű értetlenséget ébreszt minden olyan igénnyel szemben, mely a magyar irodalmat a világirodalom szerves részeként, tipológiailag pedig a legnagyobb irodalmak egyedülálló és egyenrangú párjaként kívánja felfogni.

Horváth János történeti és analitikus tevékenysége mai irodalomtudományunknak is szerves és ihlető része marad. Életpályájának azonban van egy olyan eleme, mely példának és tanításnak a ránk hagyományozott tudományos eredményeknél is fontosabb. Ez pedig nem más, mint a magyar költészet, a magyar irodalom legrejtettebb sajátosságai és értékei iránti, intuitív fogékonysága, valamely kifinomult hallás, mely semmi sajátosságot nem enged elsikkadni, és minden tiszta, eredeti hangot a történelem hangzavarából kiválaszt. Ezt a kifinomultságot csak a gondolkodó olvasottság, az elmélyülő odafigyelés alakíthatja ki,

mégpedig olyanoknál, akiknek tárgyukhoz mély és benső közük lehet. Ez a hajlam, ez az érzék, és hallás nem valamely „fajbéli” veleszületettségnek, hanem annak a komoly és elmélyült jószándéknak terméke, mely egy nép kultúrájával igazán azonosulni tud. Így tudott azonosulni Horváth János, egy kutatással és odafigyeléssel megszerzett érzékenység birtokosaként. Igazi rokonait a magyar zene és a zenetudomány világában találjuk meg. Kodály Zoltán ugyancsak az újnak és réginek, modernnek és archaikusnak összefoglalását vitte végbe, amit Horváth János a Petőfi—Arany korszakban mutatott ki. Szabolcsi Bence pedig a magyar zenei régiségnek ugyanolyan mélyen azonosuló ismerője és érzője volt, mint költészeti régiségünkben Horváth János. Óhajtásai és elképzelései tehát nem annyira a magyar költészetben, mint inkább a magyar zene egy bizonyos korszakában valósultak meg, ebben pedig nekünk nem kárpótlást, hanem előre nem látott, de annál öröndetesebb elégtételt kell látnunk.

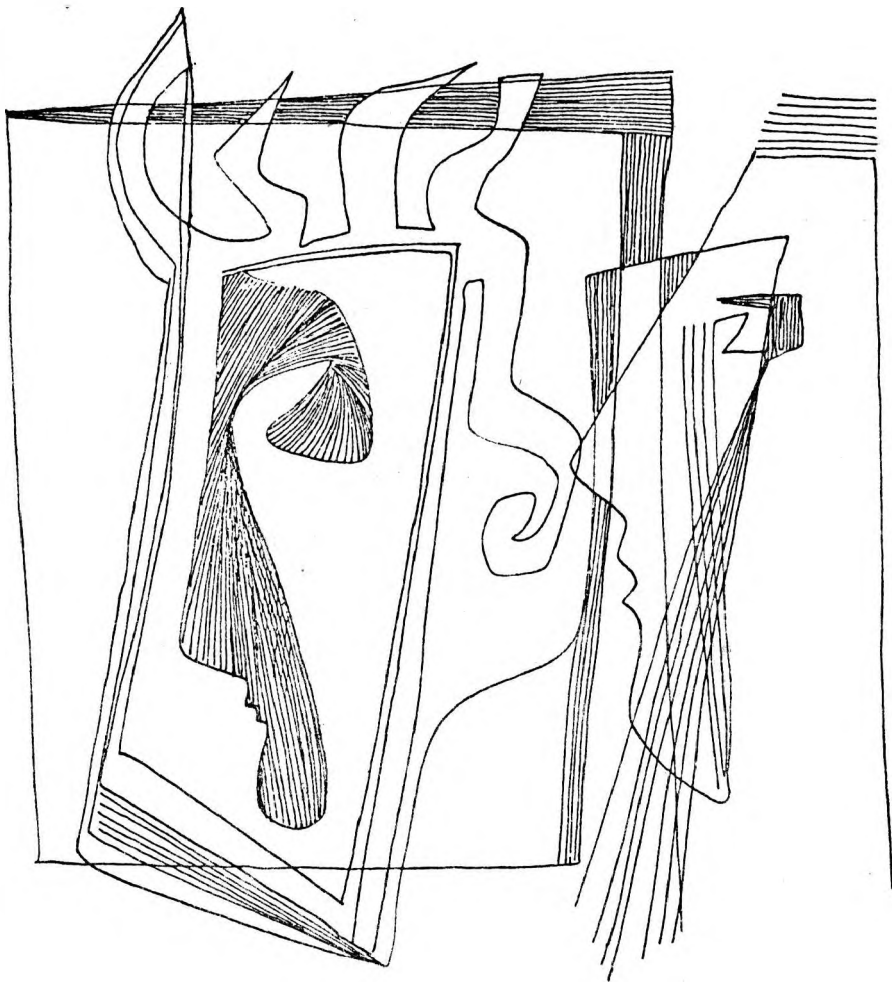

Hűségben

— B. G. emlékének —

*Akkor is ugyanígy zengett a víz,
örökéletű dallamai*

itt pengtek

a régi kövek közt.

*Így hallgattad a fákkal a dalt,
szerelemben-szépben örök.*

*hűségben legigazabb:
vizek tekintetében megörzött.*

*Őt követted, a bátrát,
a lánccsörgéses éjszaka viaszarca
hajolt le madárszívedhez:*

*Őt követted, Batsányit,
te bánatodban is boldog ara,
elmúlhatatlan szép lobogás,
aki örömöd piros virágként*

szórtad a szíve fölé,

*őt bátorítottad, eszményi asszony –
ritmusaidból, öleléseidből
fogantak benne a vágyak:
küzdeni lanttal, ököllel,*

folyton az élen,

*ahol a hajnal színeiben
tollázkodik a forró,*

tényszárnyu szabadság.

TERSÁNSZKY „TUDOMÁNYA”

A Nyugat nagy nemzedékének aligha van még egy hasonlóan renitens, mégis következetes, tabukat nem ismerő, de az elveiért a hallgatást is vállaló alakja, mint a most kilencven esztendeje született Tersánszky Józsi Jenő. Míg nagy nemzedék-társairól egyre több szó esik, neki továbbra is inkább a legendái élnek. Pedig mindenki tudja, hogy századunk irodalmának egyik legtermékenyítőbb tehetsége: hatása messze túlnő a kimutathatóság határain. Kakuk Marcinak számtalan utóda és alakváltozata él, lélegzik mai irodalmunkban is, hozzá hasonló hősök sokasága mozog magától értetődő természetességgel és elevenséggel a társadalomban.

Osvát nem véletlenül ítélte a *Ruszka Gyuriék karácsonya* című kisregényt — elbeszélést — a kor egyik „nagy” művének. A századvég, de a századelő ízlését is inkább a leírások finomsága, a lélekrajz lebegő bizonytalansága jellemezte. Színek, fények és árnyak villódnak a legtöbb elbeszélésben, s szinte mindegyiket átszővi a tétova nosztalgia érzése; mintha íróik végérvényesen elveszítettek volna valamit, amit szavakkal nem is lehet pontosan körülírni, csak hangulatmozaikokból, bizonytalan életézés-töredékekből összeállítani.

A *Hét krajcár* írója mellett Tersánszky bizonyította be a legnyilvánvalóbban, hogy az élet a maga nyers valóságában is ábrázolható; úgy is, hogy a tragédia felszínén meg-megvillan az együttlérző nosztalgia és irónia. A nosztalgia, a megértés könnyes azonosulása inkább Móricz elbeszéléseit jellemzi. Tersánszkyt pedig inkább az irónia, de sosem a kivülállás tartózkodó, távolságtartó fölényével, hanem az életközelség meleg áramával. Bizonyára számtalan Ruszka Gyurit és Kakuk Marcit látott külvárosi csatangolásai során, amikor a „kortyondi cimborákkal” új és új felfedezőutakra indult. Ugyanúgy verte ő is a blattot, mint a vérekes szemű Soma, s ugyanúgy szeretett volna egy békés szigetet találni, mint Kakuk Marci, akit végül is a boldogság révébe segített az írói fantázia.

Sokszor és sok változatban írt, nyilatkozott arról, hogy íróvá válását a véletlennek köszönheti, s nem volt egyéb célja novelláinak közreadásával, mint a rendszeres pénzkereset. De egy-egy árulkodó sora azért azt is bizonyítja, hogy jó érzéssel válogatta meg olvasmányait, hiszen már a gimnáziumban lelkesen olvasta a magyar irodalom akkori legfiatalabb reménységeinek műveit, még a műfordítás-köteteket is. Igaz, nem hitt abban, hogy az irodalomnak fölkent papjai volnának. A *Nagy árnyakról bizalmasan* némelyik fejezete valóságos fölhördülést keltett, oly szabadosan, gúnyorosan nyilatkozott pályatársairól. De hisz ilyen volt az életben is! Szerette meg-hökkenteni, maga ellen hangolni a nyárspolgári ízlés szószólóit, sosem érezte testére szabottnak az író-„szerepet”, ki-kibújt belőle, s hallatlan tehetséggel, vehemenciával próbálkozott a művészet más területein. Mindig a peremen ott is. Ahogy Kakuk Marci az életben.

Nagyon jól ismerte az embereket és az emberi lelket, igaz, nem úgy ábrázolta, mint kortársainak egy része. A század első két évtizedének regényeire és elbeszéléseire elhatározó hatást tett Freud és a Ferenczi közvetítette freudizmus. Tersánszky kisregényeiben sokszor a léleknek épp olyan mélységei tárulnak fel, mint egy-egy lélektani tételregényben, a különbség csak az, hogy nála a lélekábrázolás nem mesterkéltné, nem árnyalataiban is végiggondolt. Amikor *Hitter Lajos, a hetedgimnazista* megkapja végül a sokat látott „leány”-t, hirtelen elfogja a csömör és a szégyenkezés: türelmetlenül álldigál a szoba közepén, s várja, hogy a lány végre összeszedelőzködjék. Keserűen, tétován ballag haza az éjszakában, s amikor hazaér, s ágyba veti magát, még mindig esti kalandján emésztődik. Aztán átnéz a szomszédos ágyba,

melyen ott hortyog szobatársa, a jó tanuló. S Hitter Lajos hirtelen erőt érez izmaiban, tettekézséget lelkében. Mert ő — férfi lett. Az a másik csak félszeg kamasz még. A megélt valóság visszfénye ez a néhány lap, de ugyanakkor lélektani remeklés is. Csakhogy Tersánszky nem a tétel igazolását írja meg. Az ő elbeszéléseiből lehet elvonatkoztatni az igazságokat.

Lélektani vonatkozásban tökéletes remekmű *A gyilkos* 1915-ből. Vojnyik, „a hatalmas termetű, de szelíd, világoskék szemű, méléző ember” apránként készül fel a gyilkosságra, mellyel tulajdonképpen a maga nyomorúságán is bosszút akar állni (megint egy jellegzetes közös Móricz—Tersánszky-motívum). Az író aprólékosan, részletezően írja le készülődését, gondolatainak zavaros csapongását, fel-feltörő szorongásait. De megint nem a tételt igazolja, hanem — az életet. Az életet, melyben a gyilkos visszajár a tett színhelyére, s tettéért előbb-utóbb elnyeri méltó büntetését.

De Móricz mellett más vonatkozásban is az életet hozta Tersánszky a Nyugatba. S ez: hőseinek nyelve. A Tersánszky-figurák nem kendőzik érzéseiket. Nem kimódoltan, képzletbeli magyar nyelvhelyességi könyv szabályai szerint illesztik szavaikat. Még tetteik leírásában is egyéniségükhöz alkalmazkodik az író. Hitter Lajos „ficomodós könyökmozdulattal”, ásítózva „vakargatja a hátát”. A *Mike Pál emlékei*-ben „a zúzdában elég nagyot bámultak a ponyvakötényes, göthös fickók, meg a tagos üde némberek seprőikkel és lapátjaikkal”. A *havasi selyemtiú*-ban „a pakulár valóssággal a megadás szusszanásával ült le a mutatott zsákra”. Sipos zászlós *Az átok*-ban „visszagubbant fenyőgallyágyára”. Se szeri, se száma ezeknek a példákknak. Tersánszky észrevétlenül, tudatosan megtervezett program nélkül végrehajtotta a maga nyelvújítását és magyarítását. Történeteiben minduntalan a mese harmatos varázsa ragad meg. Nyelve pedig elkápráztat érintetlen újszerűségével, természetességével. A hályogkovács bátorságával nyúlt a kor nyelvéhez, s telítette azt a szatmári élőbeszéd és a diáknyelv egyszerűségével, ízeivel.

Igazán nagy regényeiben és elbeszéléseiben a lírikus bőségével, zabolátlanságával ábrázolja az eseményeket. Alakokat, tájakat, helyzeteket teremt, felrúgja a regény hagyományos szerkezeti kereteit, a mű végére dobja a bevezetését, sutba hajtja az árnyalt jellemrajzot, csak mesél, mesél, míg a lélegzetéből és kedvéből telik. Hősei — legalábbis legjobb műveiben — kicsit mind mesehősök is, sérthetetlenek, nem fog rajtuk semmiféle ármánykodás, praktika. Kakuk Marci és Soma kettőse a hagyományos regénybeli ellentétpárt idézné, akár a Jókai-regények romantikus kettőseit, de Tersánszky — mint az élet — nem ismeri az eleve elrendelést: hőseink sorsa keresztezi egymást, életútjuk hol érintkezik, hol ellentétes töltésű, s ezért a regény utolsó részében történő igazságtevést kicsit elsietettnek érezzük.

Persze az élet is ilyen magától értetődő egyszerűséggel szolgáltat igazságot vagy éppen igazságtalanságot. Tersánszky világa azért is oly életszerű és hihető, mert alakjait nem emeli mítikus magaslatokba, nem növeszti őket korlátokat csak nehezen tűrő, a végzet által eljegyzett figurákká, mint például Cholnoky László. Szeretné hinni, hogy az emberi sorsokat nem kiszámíthatatlan, vak erők sodorják a tragikus végkifejlet felé, hanem előbb-utóbb érvényre jut az igazságosság, s szerepet kap az emberi sors irányításában a szeretet. Nem az evangéliumi értelemben vett tisztult érzelem, hanem a lélek mélyén mozduló, alig-alig megfogalmazható érzés, mely egy-egy különösen meghatott pillanatban hirtelen más irányt ad egy egész pályának. A *Legenda a nyúlpaprikásról* Gazsijának életét így lendíti új dimenzióba egy-két jó szóval a mezőőr, amikor a grófkisasszony kegyeibe ajánlja Paprikással, a csodanyúlal egyetemben. S ugyanígy változik meg *A repülő család* Freddyjének sorsa mintegy annak a tételnek igazolásául, hogy a jóság ilyen vagy olyan formában elnyeri jutalmát. Persze Tersánszky nagyon pontosan tudja, hogy mindez csak illúzió. Mint ahogy maga az az írói eljárás is illuzórikus, hogy hőseit makacs következetességgel a nép mélyrétegeiből választja. Csavargók és számkivetettek, csölakók és ágyarajárók emelkednek fel szemünk láttára a fellegek fölé, s fénylő szárnyuhogással kérnek bebocsájtást az angyalok közé. Az ő védelmükben biggyesztette a *Legenda a nyúlpaprikásról* befejezése után a következő epilógust: „Tudom én, hogy egy ilyen Gazsit sosem tartanak méltónak arra, hogy ott szerepeljen a lélek nemességének,

béketűrésének, vértanúságnak, igazságnak, vidámságnak hivatalosan számon tartott nagyjai között!... Bárha én nyomatékkal kérdem: minek nem, ha egyszer minden érdeme megvan hozzá?... Azért adtam demonstrációképpen a „Legenda” címet a Gázi történetének.” Tersánszky egész író ars poeticájának talán legfontosabb, önvallo-másértékű megnyilatkozása ez a néhány mondat. Valóban szentek legendáit írta: csak éppen a társadalom kivetettjeit, a legnyomorultabbakat vallotta igazi szentnek. A némán tűrő Gázsikat, akik embernek és természetnek kiszolgáltatva őrizték remé-nyüket. És talán a Kakuk Marcikat is, akiknek ha a társadalom nem is volt hajlandó igazságot szolgáltatni, hát az író maga evezette őket a megnyugvás révébe.

Ámbár szemérem elleni vétség miatt perbe fogták *A céda és a szűz* megjelenése után, 1924-ben, Tersánszky nál kevés etikusabb írója van irodalmunknak. Férfi és nő kapcsolatáról őszinte egyszerűséggel ír, természetesen érzi, hogy viszonyuk van, de egyetlen regényében sincsenek „erotikus” részletek. Ez a meghökkenteni és felhá-borítani vágyó író voltaképp szemérmes volt, s tisztelte az érzelmeket, mert hite szerint egyforma joga minden teremtménynek, hogy szeressen és ezáltal is boldog legyen. Elesettjei, regényeinek szerencsétlen falusi és városi szegénylegényei, megle-het, embert ölnek, csálnak, lopnak, hazudnak, többnyire mégis tiszták maradnak, mert amikor szembefordulnak a társadalom törvényeivel, voltaképp csak az elnyo-mott, az ő személyes sorsukban is megbecstelenített igazságot szolgálják. A társada-lom perifériájáról származó, onnan kitörni készülő hősei középkori lovagok lelkét rejtik. S ha alkalom kínálkozik, úgy is viselkednek, mint az igazi lovagok, mint Ka-kuk Marci az *Annuska* epizódban. Legtöbb hőse egyben erkölcsi problémák megtes-tesítője. S azok az igazán sikerült írásai, melyekben a személyes problémáival azo-nosulni tudó hőst teremtett, hogy annak sorsában igazolja magát.

Irodalmunkban kevés a Tersánszkyhoz mérhető vérbeli epikus tehetség. Mó-riczhoz hasonlóan ismerte az élet mélyét, neki azonban kis noteszre sem volt szűk-sége, hogy rögzítse megfigyeléseit. Módszere ugyanis végtelenül egyszerű: fonákjá-ról ábrázolja az életet. Kakuk Marci is, a többi hősei is szüntelenül a társadalom törvényeibe ütköznek, mégis megtalálják azokat a pontokat, amelyek mintegy morál-új igazolásai, s ahonnan felszökellve ismét új felfedezésekre indulhatnak. Ha Ka-kuk Marci erkölcsstelen, akkor az adott társadalom is az — ez Tersánszky alaptétele, s a tétel igazságát ragyogóan megírt történeteinek sorával igazolta. Ahogy a kitűnő ítéletű Schöpflin Aladár írta: Kakuk Marci „kész tiltakozás az ellen a világ ellen, amely nyomorával olyanná formálta, amilyen.”

A felszabadulás történeti dátuma talán nem jelent korfordulót irodalmunk egé-szében, de Tersánszky pályáján bizonyosan. Pontosabban nem is 1945-ben kezdődött pályájának módosulása, sokkal inkább azután, amikor a társadalmi átalakulás meg-szüntette hőseinek létalapját. Véget ért a Kakuk Marcik világa, s eldugult Tersánszky ihletésének egyik fő forrása. Új módszert, új hősöket kellett találnia, s törekvéseit ugyancsak megnehezítette, hogy néhány évre kívül rekedt az irodalmon is.

1945. március elsején, egy csütörtöki napon jegyezte *Napló*jába: „Püski itt járt. Igazolványt hozott. Érdeklík ezek a sorok. Vár Budapestre. De csak péntekre készül el a pontonhíd, ha igaz. Ez holnap lesz. Boldog volnék, ha befejeződnék ezzel ez a napló, mint hadinapló, és megkezdhetném földolgozását. Ha az Új Hang él, akkor három kiadónak kell még lerónom a munkámat.” Ezek az utolsó bejegyzések e hol tragikus, hol humoros, mindössze egy hónap történetét magába foglaló önéletírásnak. Március elseje után Tersánszky Józsi Jenő ismét bekapcsolódott a megújuló irodalmi életbe. Ígéretéhez sem lett hűtlen; megkezdte a *Napló* feldolgozását: két regénye szól Budapest ostromának tragikus eseményeiről, a *III. Bandika a vészben* és az *Egy kézi-kocsi története*.

Telve volt tervekkel és témákkal. Az első világháborúról és katonaélményeiről éppúgy volt még új mondanivalója — erről tanúskodik az *Egy ceruza története*, mely *Finis Austriae* címmel készen állt már a második világháború előtt, s a *Reköttes*, melyben egy sajátosan magyar *Svejk*et írt meg —, mint az ostromról; a felszabadu-lás utáni életnek ugyanúgy hű krónikása lett — bizonyosága a *Sarkantyúvirág* című kötetbe foglalt kisregények sora —, mint a középosztály széthullásának. Jellegzetes,

sok változatban gyakorolt műfaja az emlékezés. *A félbolondban* — ugyancsak a felszabadulás előtt írta, de könyvformában csak 1945-ben jelent meg — a nagybányai festőiskola furcsa figuráira, az *Illatos levélkékben* a két világháború közötti dzsentri-létformára, a *Sziget a Dunában* ugyanennek a kornak a hivatalnok-világára emlékezik. Inkább ironikusan, mint tragikus pátosszal, de nála mindig a gúny válik a leleplezés legteljesebb, legfélelmetesebb fegyverévé. Még a nyilasokról is inkább gúnyosan, mint dühvel írt. De a *III. Bandika a vészben* és az *Egy kézikocsi története* barnaingesei mintha a valóságból lépnének elénk. A karjukat lendítgető „testvérek”-et, akik szabad idejükben oly szívesen üldögéltek a kocsmákban megszámlálhatatlan fröccsek mellett, hogy erőt merítve hajkurásszák a zsidókat és katonaszökevényeket, senki nem ábrázolta olyan megsemmisítő hitellel, mint Tersánszky. Felejthetetlen jelenete az *Egy kézikocsi történetének*, amint az addig nagy hangú és vérszomjas nyilas testvérek arra a hirre, hogy a szomszédos utcában már az orosz katonák az urak, riadtan menekülnek, felhagyva „felkoncolási” terveikkel, a bokrok és a csenevész fácskák oltalmát keresve.

Tersánszky kitűnően ismerte a megsemmisítő gúny leleplező, lemeztelenítő eszközét. Hogy milyen tudatosan élt benne ez az írói fogás, misem bizonyítja jobban, mint naplójának 1945. január 29-i bejegyzése: „Amikor ezeket a szerencsétlen honvédeket és köztük azokat látom, akik bemaszlagolódva lázban, harc kétségben mozognak, eszembe jut Ady verse:

Sósabbak itt a könnyek
S a fájdalmaik is mások.
Ezerszer Messiások
A magyar Messiások.

Ezerszer is meghalnak
S üdve nincs a keresztnek.
Mert semmit se tehettek,
Oh, semmit se tehettek”.

S hozzáteszi még: „Ez az! Ennél nagyobb tragédiát! A nevetségesség tragédiáját, ennyi szenvedés tetejébe!”

Amikor a felszabadulás után javában folytak a leghevesebb viták az írók hallgatásának okairól, Tersánszky művek sokaságával bizonyította jelenlétét. Végérvényesen, politikailag is elkötelezett író volt. Csak nem a szó ma használatos értelmében. Műveivel, a megírás hogyanjával vált politikussá. A deklarációtól idegenkedett. Nem tekintette az író feladatának a primér politikum műbe foglalását. „Egyetlenegy dolog mindig hidegen hagyott, sőt, útalatot, lenézést keltett bennem... a politika” — írja már többször idézett *Naplójában*. *A félbolond* bevezetésében pedig ugyanezt a gondolatot így fejt ki: „Az irodalom maradjon inkább mélyebb és örökebb erkölcsi példázatok hordozója, mint abba a kegyetlen, reménytelen, ostoba, ellentmondó, alantas, iszonyúságában nevetséges, semmi erkölcsi szabványt, semmi fennköltséget, nemességet nem tisztelő harcba avatkozzék, amit az emberek, nemzetek, fajok boldogulásának harca jelent, akár tankokkal, stukákkal és tengeralattjárókkal vívódik meg, mint jelenleg, akár más eszközökkel, akár vért, akár verejtéket csurgat... Tehát ellenkezőleg, a szépirodalom a harci szünet, az ünnep hangja maradjon, és ha példázatai elég erősek, elég szépek, elég megigézőek ahhoz, hogy a lelkeket itt-ott annyira hatalmukba kerítsék, hogy az élet harcában egy kis kíméletre, egy kis egyezkedési hajlamra nevelik őket, ez már elég!... Am hogy még az írók, költők betűi is, ugyanazon rejtett bicskáknak szerepét vállalják, ami a publicisztikáé és az összes politikával, társadalmi viszálykodással összefüggő írásoké, hát ez tisztára a lelkek végső nyomorba döntésének támogatása volna...”

Tersánszky mégis politizál. Azaz: hősei politizálnak. Azon a szinten, oly módon, ahogy életük, szokásaik parancsolják. Magától értetődő természetességgel szövik beszédjükbe politikai állásfoglalásukat, véleményüket. *A III. Bandika a vészben* ma-

dárkereskedője így foglalja össze meggyőződését: „... mi tudjuk, okos, rendes férfiek, hogy az asszonyok akarata mellett olyanok vagyunk, mint a mostani európai árnyékkormányok, mindig jogunkban és hatalmunkban áll szabadon azt csinálni, amit a németek azokra, ránk pedig nejeink parancsoltak”. Blau, a zsidó kereskedő így összegzi a hadihelyzetet: „Most már kampec dolóresz nekik! Az afrikai hadjárat bedöglött. Az oroszok Sztálingrád óta püfölik őket... Maximum egy-két hónap és beadják a derekukat. Az a piszok hintáslegény, a mázoló úr leszerepelt. Azok a titkos fegyverek, amikkel előjön? Kutyába se számítanak az angoloknak...”

Az *Egy kézikocsi történetében* ragyogó jelenetben állítja elének az író a nyilasok és a nyilas érzelműek politikai „éleslátását”, tájékozottságát.

„És zsidóztak, zsidóztak netovábbig.

Az agg delírium trémenszes ipariskolai igazgató, a csapszék legelőkelőbb és leg-állandóbb vendége, ötvenedszer elmondta, fenkölt és zordon hangon, páratlan elmés-ségét:

— Békében csak a francia négyesben alakítottak sort rendes polgáremberek! Ez a különbség az akkori és mai viszonyok közt.

— Irtsák ki a zsidókat, akik mindent felszippantottak a polgárok életeréből maguknak és visszatérnek a békeidők! — vágta rá a nyugalmazott oktató, az igazgató rendes asztaltársa. És amikor elkönyvelte az úgyvan-okat és az ezaz-okat, fölkapta kisfröccsét: — Szevasztotk! Éljen Szálasi! Harc!” És ugyanebben a regényben, ugyanebből a perspektívából így értékelődik Horthy proklamációja: „A viccek vicce magáé az államfőnké, a kormányzóé volt. Aki nem az ellenséges vonalából, hanem a sajátján belül hirdette ki, hogy: beszünteti a háborút! Jókézbe került! a barátaiba!”

A köznapi ember politikai szemléletének, a nagy események aprópénzre váltásának folyamatát remekül ábrázolta Tersánszky. Hősei nem a tárgyalóasztalnál ülnek, hanem a légy piszokkal telehintett kocsmasztaloknál, s nem a diplomáciai nyelvezet áttekinthetetlen szövedékét használják, hanem a maguk legsajátabb szókincsére fordítják az eseményeket. A *Gépkocsi balesetben* a szónok szavait üvöltöző kommentárokkal egészíti ki a kocsmá közönsége. A *Sarkantyúvirágban* is mindúntalan megjelennek a világ nagy eseményei, a „tótágast álló élet”, de csak a cselekmény peremén. A hősök persze nem függetlenedhetnek a nagy összefüggések hullámverésétől. Am a saját sorsukat maguk irányítják. A *III. Bandika a vészben* mókusa érin-tetlenül őrzi magában a szabadság eszményét. A kalitkában szüetett állatot azt hiszik, hazudozik. Aztán majd megtapasztalják, hogy mégis neki volt igaza.

A *szerelem és béke madaraiban* Teri néni kommentálja Hanuszék és felesége nézeteltérését: „tessen nekem elhinni, hogy én és uram, mint egyszerű emberek, szégyenkezünk rajta, hogy jobb sorsú nép ilyen elvetemedettségeket művel egymás közt”. Ez a mondat mindent elárul Tersánszky társadalomszemléletéről. Történeteit az egyszerű, a hétköznapi ember perspektívájában írja és kommentálja. Szívéhez a Reköttesek, a Kakuk Marcik álltak és állnak közel, nekik, csavaros észjárásuknak és kristálytisza egyszerűségüknek szolgált az igazságot. Pártjukra áll, velük érez, nekik ír és róluk. E törekvése határozza meg az irodalomról vallott felfogását. Az *Egy bicikliték történetének* bevezetésében elismeri, hogy „egy írónak csak értékét emeli és érdemeit sokasítja, ha személyiségétől különböző jelleme sorát fődözi föl az életből, és alkotja meg gyönyörködtetés és tanulság okából”, de rögtön felsorakoztat jó néhány példát annak bizonyosságául, hogy az ilyen alakteremtésnek veszélyei vannak. Őt is vonzotta azonban az „örök életű értékek” felmutatásának vágya, mint erről *A szerencse fiában* ír. Mindennek a gyökerét azonban nem az ideák világában, hanem az adott valóságban találja meg. A valóságban gyökeredző, attól szemernyit sem eltérő szemléletet és ábrázolási módszert nevezi szocialista realizmusnak (*Sarkantyúvirág*). Ezt a szocialista realizmust gyakorolta magas művészi színvonalon a felszabadulás után. *Író—olvasó-találkozó* című tárcájában alkotómódszeréről is el-árul egyet-mást: „Én akár a múltbeli, akár a jelenlegi, de mindig a magam körüli életből figyelek meg sajátos, fura, jellegzetes mozzanatokot, és ebből szövek össze-történeteket. Legtöbbször hosszú ideig kotlok ezen, és amikor agyamban már nagy-jából készen hordozom az írni valót, akkor dülök neki”.

Érdekes, sajátos mozzanatok, jellegzetes figurák, a köznapitól nem eltérő események alkotják hát regényeink nyersanyagát. Ezt vonja be utánozhatatlan ötleteivel, s lehell bele életet, különböző formákba rendezve magát az anyagot.

Egyik fontos rendező elve a szituációteremtés készsége. Az *Egy kézikocsi történetében* Nevenints és Ági „egymás kezét szorongatták” és „könnyeket nyeldekelve” vélték ráismerni a maguk személyes sorsára a nyilas propagandafilmét szemlélve. Mert az élet sokszor csalóka helyzeteket teremt, s nehezen igazodik el közöttük még a tiszta szándékú is. Az író azonban segít nekik tájékozódni. Mindenekelőtt azzal, ahogy regényeit szervezi, indítja, ahogy a cselekményt vezeti. Sosem bajlódik a megindítás nehézségeivel, *in medias res* néhány ironikus kommentárral fűszerezve, személyességét nem titkolva kezdi regényeit. „Ha mindjárt egy tárggyal is történik meg valami . . . Ez az!” — ezzel a hagyományosnak éppen nem mondható néhány szóval bocsátja útjára a kézikocsi sorsának történetét. A *Gépkocsi balesetben* hősének személyi adatait sorolja elő mindenekelőtt: neve: Gere Mihály . . . különös ismertetőjele: haránt heg a bal arcán és így tovább. Szívesen választ tárgyakat, ceruzát, kézikocsit, bicikliféket, vagy félig értelmes állatot, papagájt, történetei főszereplőjéül. Regényeiben, elbeszéléseiben mindig szerepe jut a véletlennek. Az *Illatos levélké* egész eseménysorát egy véletlen rátalálás motiválja: véletlen az is, ahogy a *Gépkocsi baleset* Gere Mihályra összetalálkozik az Apponyi téren volt osztálytársaival. Csak a véletlen játéka, hogyan cserél újra meg újra gazdát a kis tintaceruza (*Egy ceruza története*).

Egyik önvallomásában írja magáról: „Magával a való élettel, annak verejtékes és szennyes felével is, én magam százszor közelebbi összeköttetést tartottam fön, mindenha, mint a könyvtárakkal”. Valóban: nem volt irodalmias író. De amit hátrahagyott: igazi irodalom, a magyar próza és a prózai nyelv új lehetőségeinek nagy-szerű úttörése.

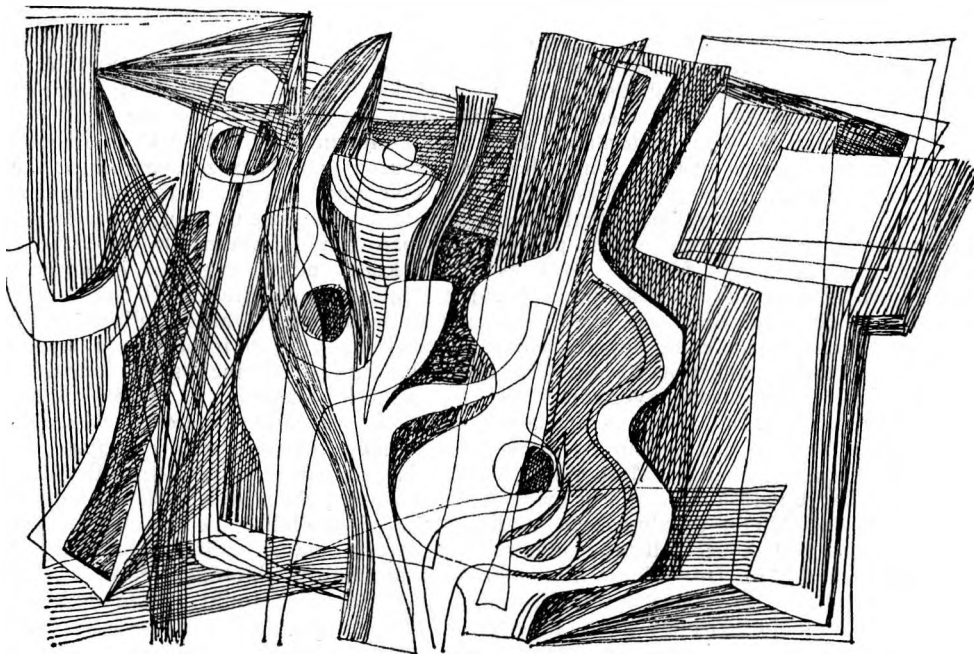

ERKÖLCSI NORMÁK ÉS A MAI IFJÚSÁGI REGÉNY*

Mindennapi töprengéseink gomolygásába a költők egy-egy versükkel vagy csupán néhány sorukkal képesek olykor úgy bevilágítani, mintha szavuk nagy-erejű fényforrás volna. Az erkölcs és az esztétika összefüggéseit bogozva, Székely Magda Súlytalanság című verse adott nekem egy ilyen felfénylő, megvilágosító pillanatot. Nyolc rövid sor az egész. „*Alig valami dönti el — hogy ide vagy oda — kis mozdulatok súlytalanság — állapota — Alig valami ki a bátor — és ki a gyáva — honnét mégis a helyzetek — végső világossága.*” Elsősorban a vers kérdése az izgató; hogy valóban honnét van, honnan fakad a helyzetek végső világossága; de másodsorban a kérdést előkészítő leírás, a mögéje rejtett tapasztalatsor is felkelti a tüzetesebb utánagondolás igényét. Csakugyan oly közel van egymáshoz mindennapi választásainkban a jó és a rossz, hogy szinte súlytalansági állapotban, az akarat jelentéktelenül apró mozdulatával lendülhetünk ide vagy oda? Belülről nézve, pszichológiailag vizsgálódva ilyen a választásunk?

Nem szeretnék egyetlen szaktudomány területére se bemerészkedni. Csupán a magam tapasztalatát foglalom össze mindennapi szavaimmal. Azt, amibe a vers, amely szintén hosszabb kontempláció eredménye, bevilágított. Hogy belül az emberben, az adott alkat korlátai között, mi minden él, mennyi választás, milyen sokféle magatartás lehetősége, azt főlőslegesen is érzékeltetnem. Ki nem kegyetlenkedett vagy ölt is gondolatban, indulata, ösztönei kétségbeesett tombolása közben? Ki ne élte volna át a képzeletbeli cselekedet súlytalanság-állapotát, amely nemcsak az ilyen nagy dolgokban, hanem a mindennapi élet látszólag jelentéktelen kis döntéseiben is folytonosan felmerül. Igen, de a képzelt, a csak gondolatban felrémelő és a valóságos cselekedet között mérhetetlen különbség van. A ket-
tő között — a normális moralitású emberben — szilárd szűrőréteg áll, amelyen a helytelen cselekvési inger okvetlenül fennakad. Ez a réteg emberségünk, társadalmi eszméink, általános erkölcsi felfogásunk szerint végzi a maga funkcióját. Éspedig szilárdan végzi, ha a társadalmi erkölcs normái és azok mindennapi megvalósulása egyértelmű és világos, gyakorlat és elv nem kerül ellentmondásba, másfelől más, tőle idegen erkölcsi normarendszerek téziseinek hatását elhárítani képes. A helyzetek végső világossága, amiről a vers beszél, nyilvánvalóan ebből, a társadalom erkölcsi konszenzusából fakad.

Igen, de hogy alakul ki, hogy funkcionál ez az erkölcsi szűrőréteg a gyerekekben? Az ő cselekvéseiknek még igazabb, természetből fakadt súlytalansági állapotával szemben — hogy a vers képi megfogalmazásánál maradjak — hogy lesz földi (következményekkel számoló) súlyossága? Minden pedagógiának — álljon bár a legkülönbözőbb ideológiai alapon — itt a *punctum saliens*. S mivel az erkölcsi normarendszert az új, a növekedő emberekbe beleplántálni — azt a bizonyos szűrőréteget helyesen felépíteni — türelmet és nagy erőfeszítést igénylő ösztársadalmi feladat, a pedagógia — az esztétikum emberformáló erejét felismerve — réges-régoat igyekszik ebbe belevonni az irodalmat. Helyesen és ugyanakkor koronként némi türelmetlenséggel. Nem kívánok túlzottan messzire visszamenni az időben, de például a vallás-erkölcs ideológiájú pedagógia megrendelt

* Az „*Erkölcsi normák és mai valóságunk — a szocialista gyermek és ifjúsági irodalom fejlődése tükrében*” — című szekszárdi kerekasztal-beszélgetés bevezető előadása.

és létrehozott egy olyan gyermekirodalmat, amely ma már teljességgel a múlté, szinte nyomtalanul elsüllyedt; éspedig nemcsak azért, mert az ideológia társadalmi hatékonysága megtört, hanem elsősorban azért, mert a megrendelt művek — nagyon csekély kivételtől eltekintve — nem értek el hathatós esztétikai színvonalat. Mert ha természetesen igaz az, hogy a magasfokú művészetnek van egy olyan etikai sugárzása, amelyről Rilke az Archaikus Apolló torzóhoz irt versében beszél („nincsen helye egy sem, mely rád ne nézne: Változtasd meg élted.”), nincs ilyen hatása — bármennyire is megpróbál erkölcsöt prédikálni, az esztétikai élményt adni nem képes álművészetnek. Ne beszéljünk hát olyan könyvekről, amelyek a maguk elfogult és rózsaszín ábrázolásában egy sosemvolt világról szóltak, és maguk sincsenek már.

Nézzük az ifjúsági irodalom problémáit az utolsó harminc évben, a háború és a felszabadulás után. A társadalmi erkölcs korunkban lezajlott gyökeres átalakulása idején. Hogy illeszkedett bele, hogy segítette ezt az átalakulást az ifjúsági irodalom? Jó volna úgy felelni, hogy problémamentesen. Erről azonban szó sincs, ahogyan ez az átalakulás se volt problémamentes. Etika és esztétika elvi összefüggéseiben gondolkozva, kénytelenek vagyunk tudomásul venni, hogy éppen a valósághoz ragaszkodó irodalom függő viszonyban van a társadalom erkölcsi normáival. Nem úgy persze, hogy az erkölcsi felfogás átlagos szintjét kell képviselnie, hanem úgy, hogy bizonyos mértéken túl nem szakadhat el tőle. Nagy írók előre léphetnek, és a maguk erkölcsi felfogásának kívánatos érvényesülését ábrázolhatják — lásd a világirodalom nagy humanista műveit —, de nem ábrázolhatják — magát a teljes valóságot erkölcsi voluntarizmussal. Az író ugyanis miközben mozgatja hőseit, bonyolítja a cselekményt, szüntelenül számít az olvasó együttgondolkozására, párhuzamosan folyó erkölcsi ítéletkorára. Feltételez közte és az olvasó között egy etikai konszenzust, amelyet módjával befolyásolni is tud. E konszenzus nélkül nem jöhet létre a mű esztétikai hatása. De az esztétikai hatás természetesen akkor sem jön létre, ha e konszenzus erősítésére minduntalan közbeszól, s megmagyarázza mikor és miért cselekedtek hősei helyesen vagy helytelenül. A pedagógiai vagy erkölcsi voluntarizmus ilyesféle morálprédikátorságra szeretné vagy szerette volna felhasználni az irodalmat, sőt egy időszakban — amely már messze mögöttünk van — az ifjúsági irodalmat is. Csakhogy a keletkezett zétisregények vagy példakép-művek esztétikailag nem sikerültek, mert nem is sikerülhettek.

A felszabadulás utáni ifjúsági regény kezdetben azokon a területeken ért el tartós esztétikai sikereket, ahol némi távolságot tartott a személyi kultusz elmentmondásos jelenétől, irodalompolitikája voluntarista igényeitől; olyan életdarabokat tárt fel, hol az emberséges fiatal olvasó erkölcsi egyetértésére számíthatott vagy ahol az olvasó rokonszenvét, hőseivel való együttérzését természetesen meg tudta szerezni.

Így fejlődött fel az ötvenes években nagyhirtelen a történelmi regény műfaja, mesteremberek kezéből egycsapásra többnyire írók kezébe kerülve, s gazdagodott olyan művekkel is, mint amilyen például Tamási Áronnak Kossuth-díjjal is kitüntetett Hazai tükör című regénye. De az ifjúságnak szóló történelmi regény műfaji kivirágzásáról, majd későbbi jelenidejű fokozatos visszasorvadásáról most ne essék szó. Vegyük számba azokat a további területeket, ahol az ifjúsági irodalom a társadalmi fejlődés erkölcsi ellentmondásait megkerülve, az olvasó erkölcsi együttműködésére feltétel nélkül számítva, zavartalanul alkotott. Ilyen terület: az ember és a természet viszonyának ábrázolása. Olyan kimagasló könyvekre gondolok itt, mint Fekete István könyvei (Tüskevár, Téli berek stb.) vagy Mészöly Miklós Fekete gólya című regénye. Nem mintha ezek a regények teljességgel megkerülték volna korunk társadalmi emberének ábrázolását, és pusztán csak azt a viszonyt preparálták volna ki, amely az Embert a Természettel kapcsolja egybe — ez így steril, csonka viszonylat —, hanem sikerült nekik gyerekek és természetközvetlen élő felnőttek ábrázolása közben egy olyan érvényes, de lehatárolt világot teremteniük, melyben az író humanista szemlélete, erkölcsi

világa kritikus vagy irritált pontok érintése nélkül hathatott az olvasóra. Egyszerűbben szólva, az írói mű etikáját, az esztétikai hatást lehetetlenné téve, nem kérdőjelezte meg a valóság. Sőt Fekete István ebben a lehatároltságban még arra is módot talál, hogy határozott etikai normák kifejtésével, világos pedagógiai céllal is megterhelje regényét. Gyerekhősei emberségükben megnövekedve élik át a természettel és a természet közelében élő, egyszerű emberekkel való kalandos találkozásukat. És a fiatal olvasó se kap mást; nemcsak természet-nosztalgiát kap és színes természetismeretet, hanem a társadalmi együttélésben hasznos, a jóra és az igazra — ha nem ellentmondás így mondani — időtlenül érvényes magatartás normákat. S ha szabad valami esztétikai szeplőt keresnem e már-már klasszikussá vált könyvekben, akkor az éppen az etikai-pedagógiai erosz valamelyes túlfutása. Egy cseppel kevesebb belőle, még elevebb, még hatásosabb esztétikai élményt eredményezne. Ami azt jelenti, hogy az esztétikai élmény katartikus hatása révén az erkölcsi hatás is erősebb volna.

Egy másik olyan etikailag egynemű terület, melyet a felszabadulás után fejlődő ifjúsági regény kihasználhatott, a háborús évek és az utána következett rövid időszak ábrázolásában realizálódott. A háborús időkben, a faszizmus tomló-lása idején a nép, az üldözöttek szenvedése, az antifasiszta vagy öntudatos kommunista hősök harca az érvényes, kikezdehetetlen ábrázolásnak tágas lehetőséget adott. És mindenképpen nemes, fontos, és elkerülhetetlen feladat is volt visszapillantani a félmúltra, megmutatni a felnövekvő nemzedéknek azt a szenvedés-özönt, helytállást, hősiességet, amelyet az előző nemzedék átélt és vállalt azért, hogy a világ más legyen. Egész seregét a könyveknek (regényeknek és életrajzoknak) idézhetném ide, melyek mind ebből az időszakból merítették témájukat, kezdetben a fehér-fekete ábrázolás, és a kimerevített hős-példakép-kultusz gyengéit is magukon hordva, de ahogyan múltak az évek és ahogyan az írókban leülepedtek, megértek az ábrázolásra az egykori élmények, úgy adott ez a műfaj egyre kiválóbb, sőt remek könyveket. Csakhogy a bőséget érzékeltessem, sorolok fel közülük néhányat: Hárs László: Majd a gyerekek, Varga Katalin: Kislányom, édesem; Petrovác István: Szombatra péntek; Bakó Ágnes: Fekete szivárvány és a felsorolás végére tartogatva: Thury Zsuzsa: Tűzpiros üveggömb és Szabó Magda: Abigél című regényét. Ez utóbbi kettő, úgy hiszem a kiváló könyvek közül is kiemelkedve adnak feledhetetlen, egy életre idegekbe ivódó képet arról a múlt-ról, amelyet nem szabad feledni vagy feledésbe merülni hagyni. Thury Zsuzsa a maga tartózkodóbb, kicsit tán régiesebb, részletező regény-technikájával festi meg a háborús szenvedés nagyméretű freskóját, egy üldözött gyerek ide-odahányódását, kálváriáját, a befogadó proletárok emberségét, az üldözök kegyetlenségét és végül a teljes magáramaradás és reménytelenség után katartikus otthon-ratalálását a felszabadult új életben. Szabó Magda pedig a maga feszes szerkesztésében egy titkokba ütköző fiatal lány saját önzésével is megküzdő tudatosodásán át tárja elénk a 43-as és 44-es esztendőben a magyar ellenállás útjait, hősi és fájdalmas történetének egy fejezetét.

Végül a felszabadulást követő közvetlen időszakot tárgyaló regények közül szeretném még Varga Domokos: Fiúk falva című könyvét kiemelni. Az etika kérdéseit illetően ez is lehatárolt, egynemű világban játszódik: kallódó, félig vagy egészen bűnöző gyerekek között 1945-ben. A pedagógiát, sőt az osztársadalmat később oly nagy mértékben foglalkoztató gyerek-problémák első megoldás-kísérlete, emberséges társadalmi elrendezésének korai példája a könyv. Etikailag egynemű, hiszen író és olvasó között nem támadhat konfliktus azon, hogy vajon helyes-e a züllésnek indult gyerekeket kényszer nélkül összetereelni és otthon kínálva nekik a normális életre szoktatni őket. De hogy ez milyen nehéz, milyen küzdelmes, azt jól festi a beszámoló, mintegy a későbbi még súlyosabb konfliktusoknak előképét adva.

Nagyjából most érkeztünk el oda, hogy beszélni kezdjünk olyan ifjúsági regényekről, amelyek hőseiket korunk újonnan létesült környezetében, még forrongó valóságában, etikai tézis és gyakorlat ellentmondásai között mutatták be. Ez az

az időszak, amely az írótól tézisek megjelenítését várta el a maga voluntarizmusában. És most ne azokat a könyveket emlegessük, amelyek a követelmény teljesítésébe belebuktak, hanem azokat, amelyek megpróbálták a téziseket részben vállalva vagy pedig éppen teljességgel elutasítva, esztétikai élményig eljuttató irodalmat teremteni. Ilyenek a tézisek felől indulva Gergely Márta vagy Kántor Zsuzsa korai úttörő-regényei, ilyen továbbá Thury Zsuzsa egykor hallatlan sikert elért Francia kislánya — nem egy ma már problematikus egyszerűsítést mutató részlettel — s ilyen végül a tézisek előírásait semmibe véve, Mándy Iván Csutak-sorozata, mely az adott mindennapi gyerekvalóságba beleteremtett, kivételes gyerekkismeretből, részvétből, emberi együttérzésből egy kis álmodozó igazságtevőt. Csutak igazán mindennapi gyerek-figura, csetlő botló hős, akiben a választás nem az úgynevezett pozitív figurák, az előregyártott példaképek automatikus drílljével játszódik le, hanem aki ismeri, hogy mi az a súlytalanság-állapot, az ide vagy oda döntés véletlene vagy könnyűsége; de aki a maga ép ösztönével, riadalmaival, természetes emberségével „véletlenül” mindig a tisztesség, az emberség javára dönt. Sőt ő a már-már kétbalkézes, a megszegyenülésre és kiutasításra váró, valahogy megcsinálja, létrehozza, maga számára is meglepetéssel megszerzezi az igazságtalanságok, az embertelenségek jóvátételét. Megment egy vágóhídra szánt szürke lovat, szabad játszóhelyet szerez egy gyerekcsapatnak, leéget egy kis nagyzó zsarnokot, a kiközösítés megszegyenítő magányából kihoz egy kislányt. Örökösen, nappal is álmodik, a valóságból egyre másra kiszökkenő látomásai vannak, a dolgokat helyretevő, vagy éppen jóvátévő nyitottszemű álmai arról, hogy a világ más, mint amilyennek látjuk vagy legalábbis mássá kell tennünk. Ugye mulatságos? Mándy a tézisekkel szemben, vagy legalább velük mit sem törődve, teremtett egy „pozitív hőst”, olyat, akit ahogy mondani szokták, szívébe zárhat a fiatal olvasó. Konfliktusok és fenntartások nélkül, úgy ahogyan a régebbi gyerekhősök közül Nemeceket vagy Nyilas Misit. S ezzel a párhuzammal — ha lehetne persze nüanszbeli eltérésekről észrevételeket tenni — már körvonalaztam is a Csutak-sorozat esztétikai rangját mai ifjúsági irodalmunkban.

De az ifjúsági regény általános szintjének emelkedése, az ábrázolt valóság és a társadalmi valóság maradéktalanabb találkozása vagy egybeesése csak később következett be. Előbb a szocializmus hirdette etikai normáknak teljes társadalmi konszenzust kellett kapnia a hibákat kijavító és a javításra állandó készséget mutató társadalmi gyakorlat következtében. E döntő változás tette fokról fokra lehetővé az írók számára az élet adott kereteinek, biztató folyamatainak ábrázolását az esztétika törvényei szerint, lakkozás és sematizmus nélkül. Úgy a hatvanas évek elejére datálom ennek az általános színvonal emelkedéssel járó átalakulásnak a kezdetét. Ehhez persze az is kellett, hogy az irodalom és benne a gyerekirodalom egész társadalmi funkciója a helyére tevődött, a közvetlen pedagógiai, erkölcsprédikatori igények vele szemben háttérbe szorultak vagy legalábbis az esztétikai hatáson belülre helyeződtek. Azon belül ugyanis bolond, aki tagadja, hogy van helyük. Elismerést kapott a művészeteknek — sajátos törvényeiket nem tagadva — az a bizonyos önállóságuk, autonómiájuk, amiről Engels is beszélt. E változások, melyek közül a legfontosabb a szocialista etika kikristályosodása, lehető harmóniája a gyakorlattal — és persze a magyar társadalomnak az etikai normákról való egyetértése — tette lehetővé azt, hogy a gyerekek valóságos élete — és pedig egyre árnyaltabban — került bele az ifjúsági regényekbe. Egyszerre megteremtődött az, amit úgy hívunk úttörő irodalom. Igaz, voltak kezdemények a területén, s az eddig már említettek kívül éppen annak a döbbenetünkre és mély fájdalomunkra eltávozott Hárs Lászlónak köszönhetjük a kezdeményeket, aki a hatvanas években írt regénytrilógiájával az ígéretes, annyi értéket felmutató kibontakozást is szolgálta. (Igazán gyerekjáték, Ezek a pesti gyerekek, Mi is voltunk gyerekek, mely trilógia valójában a már emlegetett Majd a gyerekek folytatása.) Nem tudok kevesebbet mondani: a tézisek és normák helyett egyszerre megjelent az élet zivores, érdekes, játékos gazdagsága. Agyerekek helyett valódi gyerekek, álproblémák helyett valódi problémák. Úgy is lehetne mondani, hogy regény-

íróink ezekben az években létrehoztak, esztétikai élményként kezünkre adtak egy nagy felfedezést. Azt, hogy milyen a mai gyerek, milyen a gyerekvalóság. Kicsit természetesebben fogadjuk ezt tőlük el, mint illenék. Pedig ha belegondolunk, akkor észre kell vennünk, az irodalomnak — már most a világirodalomra gondolok — nem is olyan régi felfedezettje a gyerek. Csak olyan 19. századvégi vagy inkább húszadik századi. S ha számba veszem azt, hogy mikor kerül bele a maga kis élete, és a maga mindennapos nagy és bizony sarokbaszorító erkölcsi próbája az irodalomba, akkor talán érdemes volna valóban úttörő úttörő-íróink megbecsülésén elgondolkozni. És itt nemcsak Hárs Lászlóra gondolok, aki tisztelgésemet sajnos már nem láthatja, de gondolok Kántor Zsuzsára is, aki regényeiben már jó ideje mindig is a gyerekek erkölcsi konfliktusait bogozza; s egyre tisztulobb szerkesztéssel, egyre igényesebb megmunkálással jutott el például a Kannibálók című utolsó előtti könyvéhez s érkezett el ahhoz, hogy napjainkban megjelent könyvében a Felvétel indulban a felelősség drámáinak különböző, finoman árnyalt sorát tudja a mai gyerekekben, egy úttörő-raj tagjaiban ábrázolni. Mégpedig egy olyan egyszerű tényből, olyan csaknem mindennapi esetből kiindulva, hogy egy raj tagjai zivatarral dacolva és persze bőrig ázva érkeznek meg egy filmfelvételre — ami persze elmarad — s egyikük tüdőgyulladásban megbetegszik. De a dráma — az érvényes drámai helyzet — ott van a mi, és a mi fiataljaink életében is, csak meg kell tudni írni.

S ha már a drámáról esett szó, a mindennapjainkba rejtett drámai konfliktusokról, akkor tovább lépek, bár szerettem volna még az úttörő irodalomról beszélve Szabó Magda Születésnap című regényénél elidőzni, aki a maga mesteri eszközeivel és rafinált fortélyosságával a régi lányregény-témát fordítja át a mi korunkra, a szerelmi álmodozások témáját, s mutatja meg mi benne a maradandó mag, s mi az ami egészségtelen belőle, ami szertefoszlik a mi egyenjogúságra törő valóságunkban. De a gyerekelet drámai konfliktusainak elemölő sorozatos feltárása, úgy érzem, mindennél fontosabb. Fontosabb, mert a titkos gyerekdramák felfedésével, nemcsak egyszerűen a valóság felé lépett egyet előre ifjúsági regényünk, hanem ami több, a valóság mélyebb felfedezése felé. Afelé az esztétikai cél felé, amelynek megközelítésére vagy elérésére a felnőtt irodalomnak is csak a java képes. Csupán néhány könyvet ragadok ki ebből az ígéretes sorozatból, és csak néhány szóban tudok beszámolni róluk, holott meggyőződésem, egyenként is mélyebb elemzést érdemelnének. A sorainkból oly korán eltávozott Szántó Tibor kitűnő könyvében a Denevér-kastélyban egy baleset „drámáján” belül — főhőse megvakul — valami sokkal mélyebbet: az erkölcsi megvilágosulás drámáját, a dolgok és az emberek értékének, katarktikus helyretevődését tudja hősében ábrázolni. Valami olyan villámcsapásként ható belső átalakulást, amit alig is lehet így elvontan foghatóvá tenni, de ami a példás mügonddal felépített regény ismeretében tudjuk, hogy *van*, hogy magatartást megszabó lelki valóság s hogy átélőjének dráma. S valami hasonlóról beszél Somogyi Tóth Sándor A gyerekek kétszer születnek című regényében. Nem annyira egy felismerésről, mint a Denevér-kastélyban, itt inkább az erkölcsi megszületésről van szó. Az apával való konfliktusa miatt züllés szélén tébláboló kamaszfiú nem pillanatnyi, hanem mozzanatról mozzanatra követett erkölcsi megszilárdulásáról. Végignézzhetjük a napjainkban oly jól ismert képletet: az apa és a kamaszfiú egymással való tehetetlen és elkeseredett küszködését, egy birkózást, melyben mindegyik a maga módján nekifeszül és mégsem tudja a másikat megmozdítani, s melynek oly könnyen lehet gyűlölet vagy akár rendőrségi ügy a vége. De Somogyi Tóth nem a rossz irányában hegyezi ki a drámát, nem a felnőtt irodalom sablonjait keveri ide, hanem éppen a feloldódást, a fiú második megszületését tárja elénk, mindkét birkózó számára — teszi élményünké — az is vagy az *igazán* katarktikus.

Dániel Anna — hogy tovább folytassam ezt az örömmel végzett felsorolást — megint egy ilyen belső megfordulást ír meg a Találkozások napjában. (Különböző két regényének is egy-egy erkölcsi fordulat volt a magja.) Egy belső fordulást, egy erkölcsi döntést, amelyet önbírálat előz meg: a főhős által szánt-

szándékkal elhagyott közösség magatartásnormáinak utólagos elfogadása. A regény elég különleges: sértődékenységből, elkényeztetettségből fakadt kivándorlás a története — a főtí gyerekvárosból a „gazdag” és számtalan lehetőséggel kecsegtető Angliába — családaltalanságból egy élő szülőhöz — s a visszatérés a belső dráma feloldása.

Mint látható ezekből a példákból, a kikristályosult társadalmi etika, hogy hat az esztétika területén, hogy szabadítja fel, hogy fordítja a regényírókat fontos emberi és közösségi problémák irányába, hogy láttatja meg velük azt, aminek feltárása már kizárólagos művészi feladat. S ezzel a tanulással tulajdonképpen be is fejezhetném ismertetésemet, de igaztalan volnék két kiváló íróársam munkáival szemben, ha művüket itt példáim között — mintegy tovább folytatva a sort — nem említeném. Nagy Katalin filmről is ismert Intőkönyvem történetére gondolok egyfelől, másfelől Vidor Miklós kitűnő regényére a Vasárnap döntőre. Mint az előzőek, ez a két regény is egy-egy családi konfliktusból fakadt belső dráma rajza. Vidor regényében, mely egy értelmiségi családról szól, a szülők szerelmi konfliktusa okozza a gimnazista főhős lelki kiborulását, s mélyebben rendítve meg világát, mint ahogy azt a szülők sejtethetnék, gátolja emberi fejlődését. (Ez bizony szülők számára is tanulságokkal járó könyv, úgyszólván megírva, hogy a felnőtt irodalomba keveredve is állja a versenyt.) Nagy Katalin leányhősének kiborulását is a szülők okozzák, csak hogy nem tehetnek róla. Özvegy anyja férjhez megy. De az a kitűnő pedagógiai érzék s az a gazdag gyerekismeret, amely Nagy Katalin írásait mindig is jellemzi, végigköveteti velünk — mégpedig objektív iskolai tényekhez: intők sorozatához tapadva — hogy mit élt át a kislány. Ösztöneivel küzdve, ha tetszik milyen drámát.

És persze még sok mindent említhetnék. Jó néhány kiemelésre méltó könyvet kihagytam. Összefoglalóul azt mondhatnám: íme a valóság megjelent, itt van ifjúsági regényirodalmunkban, árnyaltan, sokszínűen, nem egyszer a felnőtt irodalommal konkuráló felfedezői jelleggel. Itt van, mert a helyzet „végső világossága” az erkölcsi ítéletformálás a társadalom egészét tekintve evidens, mindnyájunkban jelen van.

De befejezésül mégsem ezt mondom. Hanem mást. Egy jelentékeny esszéírónktól szokták az a más idők ifjúsági irodalmára vonatkozó megállapítást idézni, hogy egyáltalában nincs szükség ifjúsági irodalomra, mert a gyerekekkel klasszikusokat kell olvasatni. Ha bárki végiggondolja azt, amit itt elmondtam a mai ifjúsági irodalom közösségi problémálatásáról, etikai igényességéről és nem utolsósorban esztétikai színvonaláról, akkor talán igazat ad nekem abban: főlősleges ma már ezzel a régi megállapítással vitatkozni. A klasszikusok mellett van más, méltó olvasmánya ifjúságunknak.

Gyermekkorom Bakonyában

*Jártuk a rézpikkelyű hegyhátak
rezgődárdás erdeit az őszben.
Arany hagymát sütöttünk kötözön,
teküdtünk boldogságtól gyötörten.*

*Idegen szem rámája kellene
képpé foglalni azt a képet:
durcásan nyüszít a szalonna
s az ágak zsiros ujjai égnek –*

*– gyerekkor erdeje kürtfényű ég
az volt a csudatáj bodzapuskák
pezsgődugója pukkant csúzli lőtt
bronzmakkokkal bombáztak a bükkfák,*

*kerítésünket rohamoztuk,
állampolgárok, katona korban –*

*reszketek a gyereknyi rés előtt,
mit a k k o r a szabadságra nyitottam.*

*Most minden ugyanaz. A régi-régi ősz.
Az úton autó vár, azzal jöttünk.
Rám emlékeztünk. S hogy ne feledjünk,
szalonnát vágunk, megsütöttük.*

Kongattam vaskerítést

*Hazajöttem az éjben.
Kék láda: autóbusz lőkött ki.*

*Befordultam a sarkon,
az utcán nem várt senki.*

*Cukorszikrák a földön,
szuroktényű nagylámpa égett.*

*Ablakok vak szemébe
rosszindulatúan nézett.*

*Kongattam vaskerítést.
Jégtorkú farkaskutya tercelt.*

*Egy svájcisapkás, mély hang
ágyából mérgesen kelt.*

*Kongattam vaskerítést,
fenyegettek, sokadalomban.*

*Beugrottam az ajtón.
Szívemet zsebredugtam.*

PÁLINKÁS GYÖRGY

Felismerés

*Akár a fal mellett Akár
Az út közepén manifesztálódnak
Elképzeléseink a jövőről Be-
Húzódunk egymás közé Tételezzük fel
Továbbra is ezt a folyamatosságot
(Békesség itt a középtájon) – S már
Egy karnyújtásnyira kerültem magamtól
Ő boldog felismerés előbb hason
Majd átfordulva (Metaforizálva egy gondolat-
Töredéket a legcsekélyebb mértékben sem
Gondoltam másra – idejönnek mind
Aztán föleszik)*

*Be akartam fejezni de mintha
Kulccsal babrálnának kintről
„– Van itt valaki!” Azt mondják
Reggelre mindig eltűnik*

Előtte kiles a kémlelőlyukon

Átment a labda

*Órák óta folyik ez a beszélgetés
Vagy évek óta Ugyanaz Cserélődnek
Az arcok A pohár után nyúló kezek
Ugyanazok Az is lehet csak a kezek
Jobbravárva Úgy tűnik a tömegben
Egy ismerős Így szokott ez lenni
Mikor már az arcok is keverednek
Erre mondta már nem tudom ki hogy
Félreismerjük másokba magunkat
Zavarbaejtőek ezek a nem szűnő
Koppanások Elkésett ajánlatok
Minduntalan Akkor a dagadt átfolyt
A palánkon Hüvelyk és mutatóujja
Között felcsippentve a labdát*

*Egy pillantás a körülállókra
Rejtett tényei a várakozásnak*

Kiáltások

*Asszonyom igen előrehaladott állapotot
Példáz e vízfej ország váltig
Felemlegetve reményét föl- s alárohanva
E kórházi lépcsőn De tekintsen
Feltárt mészkőhalmainkra a falakon
Egyaránt kívülrekedtek vágyaink*

*(Kiáltások szakadnak föl
Innen és túl az éjtélutáni városon
Belébotolnak perceink)*

Árnyak fekhelyén

SUVADÁS, a vesztés törli ki
hajlékony ezüst ősz hajszálaid,
TANŰ-hegy; földbegyűrt ZILA,
mesterszók nyűtt szerszámai:
hálóban, – eszméletlenül!
Szállva alá dőlnek a fák,
pokloknak barlangolt betűim;
konga-dongák, garda-raj, csigák. –
Tanúim hava, talpnyoma,
halász-iszák szórt csontjai,
aszfalt-mezőn elevenek és holtak:
autócsordák büzlő kontúrjai...
Igéző szellem öt felől vakít –
fülelő pásztái véres reflektoroknak;
zuzalékká örölt várak, dombsorok,
villám szántott kert – városok
rendre hullnak, romolnak.
Szálkás, csillagtalan az éj –
feketülő irtvány a Holnap!

Havat ígérő egek alatt

A hónapok, mint tört karók bitója;
kánya-koszorúk, tarlott füvek,
satóutak – Karthágó képe ez!
miért a tudat föllobogózza?

Szálkás szőlejen sorjáz a köd.
Füstölőt ráznak: künn, „odaátra”
fosztók-ünnepén motoz a vidék:
jég-gyertyás tánc-szók megyebálja!

Tanya-hazán tört karók bitója –
András-hegyén; partra szállt halak,
kinyílok éllel, mint a bicska:
balladát aszályló egek alatt!

A LÉTEZÉS VARÁZSÁNAK KÖLTÉSZETE

TAKÁTS GYULA: VULKÁNOK, FÜGEFÁK

A kritikai irodalom és az olvasói köztudat mindenekelőtt egy országrész, egy megye, egy tájegység tükrözőjeként és kifejezőjeként tartja számon Takáts Gyulát; jellegzetesen dunántúli, vagy szűkítsük még jobban a kört, a Somogyság és a Balaton-vidék költője, írják értő méltatói is, s némi szégyenkező sietséggel fűzik hozzá, hogy ez a „látszatra szűk kör” a világba és a kultúra mélységeibe hatolás alkalmának kimeríthetetlen forrása, semmi köze a provincializmushoz, „a rossz ízű vidékies-séghez”. Kellene-e ilyen elemi igazságot ismételtetni, ha nem volna szívós az előítélet, amelynek cáfolatául szánják?! József Attila formának látta és életérzése kifejezésére használta föl a proletárságot és motívumait, Egry József tiltakozott ellene, hogy a Balaton festőjének tartsák. A valóság: „a táj és a tárgy” Takáts számára is „az a teremtéstől fogva létező anyag”, amely változatos formáival, realitásával egy „lírai világ” kifejezésében segíti, motívum, jelkép, nem célja, hanem eszköze a funkciói munkának. Mellékesen és szándékolatlanul betölthet ez a líra regionális funkciókat, egy képzeletbeli verses országjárás során a Kaposvár és a Balaton közötti sávban bizonyára pompás útikalauzként lehetne használni köteteit; igazi célja azonban létélményének kifejezése, környezete, „a formás kis világ” csak ürügy és lehetőség, hogy egy „rejtett ország” misztériumaiba beavatódjék, titkok „égi pillanatját” megragadja. A természeti motívumok, víz és hegy, fű és fa, föld és ég, szikla és humusz, lomb és gyökér, madár, hal és mind a többi, a találkozás e nagyszerű pillanatai miatt fontosak számára; ember és világ, lélek és tárgy meghitt összhangját keresi, hisz a harmónia, a derű lehetőségében, a világ és az élet csodája benne erősebb a szorongások, a nyomorúság élményeinél. „Ringat az élet tiszta tengeré”, mondja, az elemi erőknél még a romboló működésében is meglátja a fenségeset, nála a dolgok sugároznak, ragyognak, a nehézkedést leküzdve fölszárnyalnak, a köznapiság álcáján áttör a csodás, az anyagi, a tündéri elem. A létezés varázsának ez az egyszerre tudatos és káprázó átélése Takáts meghatározó élménye, Tab és Fonyód, Kaposvár és Bece-hegy érzékletes valósága pedig az a „repülőpálya”, amelyről indulni tud, kimeríthetlenségében alkalom arra, hogy legfőbb érzésének végtelen számú változatát, realizációját, árnyalatát számbavegye és katalogizálja. Másfelől a táji motívumok viszonylagos összefüggése, a tér zártsága egységet visz a variációk sokaságába, a helyszín mágiája közös áramként járja át az elűtő részleteket; mintha újra meg újra az őskép, az archetípus ütközne ki a felület változataiból, kapcsolatok hálózatába szöve, kozmoszá rendezve a Takátsot versre ihlető lírai szituációkat és tárgyakat, egyszersmind utalva az európai művészet Homéroszig visszavezethető „ideális táj”-toposzára s a mítoszok termékeny, gazdag, boldogító őskertjeire. A természeti képek, az érzések és gondolatok e „bábái” tárgyiasítják, személytelenítik a költő létélményét; Takáts Orfeusként pendíti, szólaltatja meg a „szerves és szerzetlen világban” szunnyadó poézist, úgy érzi, rajta át lényé értékesebb, nemesebb részét örökítheti az utókorra: „mert a dolgok és a tárgyak / átadnak mindent a világnak... / Átadnak téged is s tovább / a dalt, a tündéreket s a jó mosolyt, / melyet forrásod felhozott...”

A személyes, önarckép-szerű elem jószerével az életforma rajzába húzódik vissza költészetében. Az életstílus,— esszéinek és nyilatkozatainak ez a mindig hangsúlyos

alapfogalma — már eleve megszürt, megemelt, az empíriától az eszmény felé közeledő szimbóluma a valóságnak, s ehhez képest az önjellemzés is stilizált, tudatosan megválasztott szempontokra korlátozódik, kirekeszti a karakter és az életrajz esetlegesnek, magánérdekűnek érzett vonásait. A vidék — a kisváros, a falu, a hegyközség s az ősbibb természet egynemely megmaradt rezervátuma — Takáts számára több mint egészségügyi igény vagy rousseau-ista utópia: emberi feltétel, az a konkrét kisvilág, amelyen át mint nélkülözhetelen láncszemen a földi, sőt a kozmikus élet egészéhez kapcsolódhat. Eleinte még ambivalens jelentést és értékelést sugallnak a versek, a távolság az élet zajos metropoliszaitól az ovidiuszi száműzetés, az unalom, az idegenség hagyományos motívumait is életre kelti („Ködös homályban élek itt / egy horpadt domb ölén”, „Szalmaaljú széken, kocsmá magányban, / így múlik a vasárnap délután”). Különösen fájdalmas az értetlen közöny a szellem emberének, a költőnek, aki csupán a szivarfüst és a „sűrű bor” magyar orvosságával védekezhet ellene. A háború és az embertelenség tapasztalata itt-ott a dacos elfordulás, a természetbe menekülés, a magán-megváltás gondolatával kísérti meg Takátsot („Az ember megveszett. / Hát hozzátok futok, / mert a fák és erdők boldogok.”), s a megbántott érzékenység keserű szentenciáit mondatja ki vele. De a büntetésszerű és emberkerülő mozzanatnál már ekkori versei zömében fontosabbak a magányosság erősítő és gazdagító értékei, a természethez fűződő intim viszony, a béke és nyugalom által lehetővé tett elmélyedés a dolgokban és önmagában, a fölényes függetlenség a külvilág követelőző normáival és tanácsaival szemben. Az évtizedek múlásával ennek a magatartásnak egyre inkább a közhasznú, ember-érdekű mivoltát domborítja ki költészete. Korai verseiben a remete képzetéhez még zsúfolt, álmos és andalító természeti környezet tartozik („Mély áhitat tesped e lencsés hínár ölén. / A zöld vizek álma némán szenderül fölém.”) s az ember többnyire olvatag passzivitással, önátadással, az álomba ringás készségével révül el az év- és napszakok mesésen változatos csodái közt. A jóval későbbi *Remete?* (és sok más vers) tevékeny és adakozó programja, ill. önarcképe keményebb, a természet életébe beavatkozó, a szigorú feladattudatot is magába foglaló életstílust sugalmaz. A szépség szemléletéhez legalább a hatvanas évek elejétől egyenrangú tanításként csatlakozik a vad vagy elvadult természet meghódításának, hasznossá tételének, emberiesítésének vállalása: „Írni azon a mészkövön, amit mindenki kihagyott.” Bece-hegy, ez az annál szebb, mert megvalósult utópia, és a motívumait fölhasználó költészet, egyszerűen jelképezi a szellemi és a testi munka „űdítő és fárasztó játékának” egyensúlyát, egyéni vállalkozás és közösségi példa szétválaszthatatlanságát, a méltó emberi környezet kiküzdésének esélyét; sőt mindezen túl az ember kozmikus lehetőségeinek is metaforája, példázat arról, hogy akarat és lelemény rideg, kopár, ellenséges világban is meggyökerezetheti az életet, hogy „a csillag-sivatag között”, „a félig semmi teraszán” sem reménytelen a folytatás.

Háttérként minden életformához többé-kevésbé meghatározott múlt is hozzá tartozik, hisz maga e fogalom implikálja a tartósság, a megállapodottság, az időben való kialakulás és megszilárdulás képzeit. A fiatal Takátsot egyfelől a családi múlt bűvöli, vezetéknevük nyomán őseit a „képeken csodált” flamandokhoz hasonló, szövőgető iparosokként képzelel el, s némi iróniával még a konyha meg a telt gyomor szentségét valló nagypapa hagyatékát is vállalja; krúdys nosztalgiával, az idegenkedő bírálatot az ábrázolás dús érzékiségével és zenei aláfestésével tompítva beszél a kártyás, cigarettás, vadászgató és cigányzenén andalodó elődökről. Alighanem a tanár-apa lehet az, aki ennek a többféleképpen értelmezhető-folytatható örökségnek legnemesebb, legtartósabb elemeit kiszűri és szellemiesíti: „Első a szív, a szépség volt neki! / A dal, a vers, a szebb történelem.” Innen, meg egy tágabb közösség szájhagyományának ismeretéből eredően, a művelődési és politikai történelem élményének Takátsnál bensőséges, familiáris jellege van. Az 1850-es években Somogyban Phaedrúst fordító „ismeretlen költő” (Mocsy Antal, dédapja testvére), neki „Antal bácsi”, Szigetvár példáját idézve bátran írja le a meglepő mellérendelést: „Hol Zrinyi és a nagypám / tettel beszélve vesztek el!” A rokoni emlékezet közvetíti hozzá negyvennyolc élményét, gyermekként még maga is találkozik, undorodva és ki-

váncsian, a falu Bach-huszárával. — Nem kevésbé eleven ebben a költészetben valamiféle néprajzi múlt tudata, amelyet a lápos vidék átalakulása s a régi népelet, mesterségek, folklór visszaszorulása tesz tárgyi anyagában is szorongatóan közérdekűvé. Múlt időben lehet csak szólni az elsüllyedt határról, „mit rejt a szittyók sűrűje”, a kútról, a szamár-útról, a juhászokdás és a vízi vagy berki foglalkozások rekvizitumairól. A szaktudós fölkészültsége vagy a muzeológus gyakorlati észjárása nem bénítja meg a költő érzelmi fogékonyságát, a váratlanul fölhangzó dudaszó vagy a bor mellé sült krumpli illata nyomán „halvány virággal kél a múlt”, megelevenedik egy rég holt világ. Tárgyi emlékek és családi-népi elbeszélések őrzik a betyár-életről vagy az 1867-es pusztai „parlamentről” szóló hagyományokat, bennük összefonódik az úrellenség szociális meg a magyarság-szeretet nemzeti érzése, indulata, valamint a letűnt élet- és tudatformákért való rajongás és megörökítésük vágya. Egy-egy bánatos felsóhajtás ellenére („O, hajdanán de más volt...”), Takátsra mégsem jellemző valamiféle múltat eszményítő romantika; a régiből, az „Így volt...” befejezettségéből megfigyelési és gondolatai a jelen és a jövő átalakult világába kanyarodnak, a modern társadalom és technika vívmányai, a gőzeke, a kormos mozdony, a beton repülőtér, sőt a hold körül zümmögő „szárnyas emberek” közé. A családi múlt idővel az emberi nemzedékek tízezer évekkel mérhető kontinuitásává tágul szemléletében, a magyar történelemből az ókori görögökig, Pákozdtól Athénig nyílik kilátás, a néprajzi igényből őstörténeti, archeológiai érdeklődés és tudatosság hajt ki. Rómaiak, hunok, avarok, kelták, magyarok egymást váltó építő-romboló jelenléte válik szemléletessé Takáts látomásában, a szörnyű pusztítások szorongást keltenek benne („mert a Semmi a legnagyobb hatalom” — írja a földült élet történelmi és „földkorszaki intelme” kapcsán), a világot szelídítő, humanizáló magatartás szívóssága a reményt táplálja: „És visszaérez bennünk és ránk is / visszaérez évmilliók múlva is / az idő és az élet... / Születés előtti lényünk és / halálunk utáni arcunk együtt fénylik... / És e szép közegben őseink álmai, / utódaink vágyai teljesülnek!...” A múlt itt megnyilatkozó fogalmát nemcsak emelkedett, társadalmi és nemzeti megkülönböztetést el nem ismerő humanizmusa tünteti ki, de a szemlélet ritka tágassága és objektivitása is, a képesség, hogy korunkat és korunk emberét elmúltként, a jövő felől nézve, „élet és idő kapcsoló-sejtjeiként” ábrázolja.

Pályáját és művét, úgy tűnik föl, monolit egység jellemzi, egy interjúban „egyenes vonalhoz” hasonlítja életét, amely „nem kigondolással alakult így, hanem ösztönösen, lelkiismerettel”. A szerves, a belső növéstervhez igazodó fejlődés természetesen nála sem egy korától elszakadt lélek közegellenállás nélküli szárnyalását jelenti, a felelősség kényszere ehhez túlságosan gyakran szólt bele döntéseibe, választásaiba. A harmincas években egy északi utazás ébreszti föl szociális lelkiismeretét. A finn parasztokról őrzött benyomása: „Maguk gazdája mind. Nem csoda, ha bátrak...” — a kiáltó ellentét erejénél fogva a hazai szegények sorsára is rádöbben; bárhogyan vitatták, a *Való és ábrándból* nemigen lehet mást kihallani, mint a vármegyei világ elzárkózó provincializmusának, kártékony önhittségének és gondolathijasságának a történelem ítélőszéke előtti leplezését; ismeretese a példák, amelyek „eszmék s népek közt” a rendezés József Attila-i programja iránti fogékonyságát tanúsítják. Tartós, művészetének esztétikai arculatán is nyomot hagyó válságba a világháború taszította. Ars poeticáját megkérdőjelezi a véres idő, éreznie kell, hogy a hársfa és a hold példája („Az egyik árnyal, illattal köszönt, / a másik meg sötéten úz a réteken.”) nem elég erős fegyver a barbár erőszak ellen. Egy-egy keserű pillanatában a rút esztétikájának közelébe sodródik („Szökni, mint pipafüst / odvasfogó szájból. / Köpés nélkül szökni / az odvas világból.”), s ő is átéli a menekülés vagy profétálás jónási dilemmáját. De közösségi és egyéni élményei bátorságra bírják, a „megkínzott világnak” szószólója lesz, még ha alkatától és vállalkozásától ez a szerep kissé távolabb esik is. „Szédült házából aki menekül, / az életet de másképp látja.” — így összegzi aforisztikusan háborús „élményét”. A létezés szépségének megbűvöltje kétségbeesésében elátkozza a világot, a romantikus ironia vörös-

martyas végletelességgel olvassa rá az emberiségre iszonyú bűneit, az „úgy jó a méreg, ha sűrű” cinizmusával konstatálja-profétálja a nép és a haza pusztulását. Az emberi mohóság és a magaféltő önzés megnyilatkozásai a háború után is tartósítják a tótágot álló világ negatív tapasztalatát, s a költőnek, aki oly makacsul bizott az angyali és emberi principium találkozásában, szívós küzdelemmel kell visszaszereznie hitét a Szent Ferenc-i szegénység büszke tanában s „hogyan általa a földre jön a hamvas ég”.

A személyi kultusz éveinek próbáját fölkészültebben, a visszanyert fölény biztonságával fogadja; a publikáció lehetetlensége alig horzsolja meg önérzetét, íróasztalfiókjában gyülekező versei annak az embernek a nyugodt, esetenként ironikus derűjét árasztják, aki tudja, hogy az idő neki dolgozik. Meghallja a viszszavert vágy vészharangját, a falusi nép „ki nem mondott szavát”, van érzéke a kor szorongásai, feszültségei iránt; idevágó élménye mégsem a tragikus, hanem az Arany János fogalomhasználata szerint értett humoros fölfogással és hangnemmel forr össze a legemlékezetesebben. Bolond Istók szituációját önironikusan újraélve tűnődik félszeg röpdősésén eszmény és való, a bölcsélet síkja és a zombék, az ingovány között; *Vojtina levelében* a valóságtól, a néptől elszakadt álművészet skémáit, a „Nagy Költő” kicsinyes indítékait, versenyszellemét, haszonelvűségét teszi neveltségessé. De nem a fürgeteges szatíra eszközeivel: a gúnyhoz jóindulatú részvétet adagol, bírálata nem pusztító, hanem meggondolkoztató, nevelő és didaktikus hatású. A kevert, Arany szavával „vig-szomorkás” tónus határozza meg *A rosszul megzengett múzsa* poétikai sajátosságát is. Ez a „kilencvenkilenc versszakos vívódás a költészetért” (A délibábok hőségének és más múlt századi verses regényeknek oldalági leszármazottja) virtuóz polifonikus szerkezet révén fejez ki egy összetett közérzetet és vélekedést; célzata nem korlátozódik az ötvenes évek sablon-irodalmának travesztálására, a kor jelszavait és frázisait az élet gyakorlatának szociográfikus pontossággal megfigyelt, lehangoló tényeivel veti össze, s humorosan is precíz jellemrajzban követi nyomon a lakkozó, a tényeket szépítve meghamisító irodalom követelményének elhatalmasodását költő-hőse szellemén. A harmadik szöveg, a szerző ítélete a „földi kész mennyország” öncsaló hiedelméről és a költészet kicsinyesen gyakorlatias koncepciójáról mintegy a sorok között bujkál s legfőként a hangnem átmeneteiben és változásaiban ragadható meg, az érzékeny részvétől (a kegyetlenül üldözött és elpusztított őz iránt) a vaskos és kaján bohózati komikumig. A zárt, klasszicisztikus formák lazításának, eltérő esztétikai minőségek keverésének, a romantikus poétika elemei integrálásának példái persze nem korlátozódnak a világháború vagy a személyi kultusz éveire. Későbbi verseket illetően megkockáztatható, hogy épp a lapangó keserűség, szorongás teszi olyan dermesztően emlékezetessé a sárgarigó-gyilkos „jó gazda” vagy a Heszperidák-ciklusban a „veszett kosárfonó” torzképét, s a bizakodó verszáras ellenére ott érezzük ezt a zaklatottabb, mélyebb, kételkedőbb bírálatot a „bekerített világ” szatirikus anti-utópiájában is.

Egyébként humora fontos komponense, eredendő és tartós jellegzetessége a szatirikus fölény is; nevetésre gyakran készítenek olyan félszagségek, hibák, amelyekről világos, tagolt, ésszerű ítéletet alkothat. Mintha már a *Keleti rózsafüzér* kihívásra derűs közönnyel válaszólvól évődésében („Kivetett horgotok mint a csókot veszem. / A csalétket róla, mint a mézet eszem, / s tőle bölcsen alszom...”) ezt a hangot pendítené meg, amikor pedig az országról, az emberek gondjairól mit sem tudó „alkalmi népvézéren” gúnyolódik, vagy később a „tengert és zsidót” lenéző provincializmust ostromozza, nézőpontja és kritikájának iránya egyformán félreérthetetlen. Szereti az epigramma és xenia műfaját; éles nyelvű, rövid, csattanós odamondogatásai, ha legtöbbször az irodalmi élet fonákságait célozzák is meg, általában tágabb érvényűek, társadalmi típusokra is illenek. A nagyzó és humortalan hivatalossággal a Csokonai-féle vig poéta életszeretét szegezi szembe. A borkóstolástól a szerelmes leány ölében való elnyújtózásig a magyaros anakreontika megannyi vonzó élethelyzetét fölillantja, a lombos fában is „vidám postást” lát, aki azt hirdeti: „— A világ nem finánc! / Jókedv tanyája. —”

A Tersánszky Józsi Jenő 70. születésnapjára írott köszöntő (az ilyesféle alkalmiság és ad hominem jelleg szervesen hozzátartozik a vig poéta magatartásához) egyszerű leírásnak indul arról, „miként történt, hogy a Múza derűje / elfoglalta a várost, melybe lakom”, és a bölcs humorú varázsló kaposvári időzésének ábrázolása a hexameterek hullámain szinte észrevétlenül emelkedik a „tünde mosolygás”, az „emberi fény” humanista gondolatának ünnepléséig: „kell a vidámság, mint tulipán szirmának a napfény. / Őz-gida lábú mosolygás el ne szaladj mezeinkről”. Takáts versei a „derű képletét” kutatják, üdítő és nemes vidámságra tanítanak, nyugón, munkán, megpróbáltatásokon túl ismételten föl villantják „A sors / pincénkre fénylő mosolyát”.

Szerelmes verseiben nincsenek heves érzelmi lángolások, drámai ütközések vagy látványos szakítások. A szerelem az ő szemében a szent és megszentelendő dolgok egyike, tisztelettel és méltósággal éli át, mint az élet teljességéhez és szépségéhez hozzájáruló kultuszt: „Járok, kelek szép ligettedben. / Házam lett testednek temploma.” A kedves alakja tapintatosan belesimul a testi környezetbe, önzetlensége az adakozó természetre emlékeztet, a hálás költő pedig a tükre, megörökítője, szobrászként a megmintázója szeretne lenni alakjának, „Hadd lássák késő századok / szépségedet, mely szárnyakat adott”. E petrarkizáló szerelemhez Takáts a gyerekkor szép emlékeit asszociálja, az anya és a gyermek archetipikus kapcsolatát éli benne újra. Erotikájának másik változata a testi gyönyörűséget hirdeti, az antik vagy a goethei klasszicizmusra emlékeztető fölszabadult és öntudatos merészséggel. „Görög cserepekre” festi a magyar bukolika képeit, a „huncut Boccaccio” nála a hazai szőlőhegyek intim titkairól lotyog. Érzékisége ezekben a versekben inkább szemlélődő jellegű, figyelme többnyire vizuális és plasztikai izgalmakra irányul, a napbarnította hát vagy a mell „tüzes bimbójának” színellentétére a test fehérségével s hasonlókra. Ez az érzékiség egyre személytelenebbé finomodik, a *Mert lényeddel* egy című vers pl. természetes egyszerűséggel fogalmazza meg a változást, hogy „Mohó és rózsás / ujjbegyem körül / elül az ősztöm seregély-hada...” Annál erőteljesebben zendítik föl az érzéki vágy motívumát az élményt másokban ábrázoló, tárgyias versek. A „nőstény Don Quijote” lenyűgöző és félelmetes portréja olyan látomások sorozatában válik teljessé, amelyekben egy testi szerelem nélkül eltelt élet minden görcsös és hiabavaló vágyakozása egyesül. A képzelet pánerotikus tobzódásában először a nő, majd a férfi szexuális szerepét élteti át a „hegyi vénkisasszonnyal”, mindkettőt irreális telhetetlenséggel, mítikussá nagyítva; külön remeklés, ahogy Takáts e képzetkör freudikus szimbólumait sorra a szőlőtőkék, fürtök, karók világából, a nő köznapi környezetéből válogatja össze. E torz és groteszk lelki mélyvilág ellenpólusa a *Nemzi és szüli* kozmikus erotikája, a „vénszi meztelen” kapáló nő mámoros násza a Nappal, „a fény szikrázó csödörével”. A ragyogó, hiánytalan egyesülésből a földi férjhez visszatérni: kelletlen és lefokozó metamorfózis; a fénylő asszony lemond a „tűz karjában” élvezett kéjről, amikor „Napból a sár-küszöbre lép”, de nem ünnepe és csodája-e emberlétünknek az ilyen tüneményes, paradicsomi élmények pusztá lehetősége, pillanatnyi átélése is?!

A tündöklő női tetet „parázságyékú Héliosoz” tépte pucérra, az arany-almákon „a Heszperidák kertje fénylik”: Gulyás Pálon kívül (akit nemcsak ezért emlegetnek méltán az elődjeként), talán Takáts hivatkozik a század magyar lírikusai közül leggyakrabban a görög istenekre, hősökre, mondai színhelyekre és jelképekre. Alkalmanként a bibliai szimbólumokkal és a keresztény vallás hagyományos képzetkincsével is él (kivált fontos versekben bukkannak föl az éden, az angyal, a szeráf motívumai), sőt korai költészetében egzotikus távol-keleti utalások is akadnak. Buddhához hasonlítja magát és lótuszok teremnek környezetében, kínai és japán tájjá stilizálja tavát és tűzhányóit. A mitológiai apparátus egyik tisztje, hogy a tájélmény antik reminiscenciáit kiemelve; a szőlővel borított lankák Bacchust, a szántogató parasztok Cerast idézik, kínálkozik a párhuzam a Balaton és a Tyrrenis, a közeli domb és a Quirinal között is, a pásztor és a nyáj „idilli, méla képe” csábít a hasonlatra a görög—római eklógák ártatlan vi-

lágával vagy Horatius földjével. És ez a kontinuitás, a mítikus és történeti múlt önkéntelen jelenléte az emberekre és foglalatosságaikra is átsugárzik. Egy-egy mozdulat, gesztus, tevékenység ősi előképeket ismétél és támaszt új életre, a rétek természetes orvosságainak gyűjtőjére az „égre szárnyalt” Aesculap néz le biztatóan, a révész bárkájában mintha Noé szállna az árra, s a karácsonyi borköszölgők — „pásztorok a láncos bottal, / koronán a csillagokkal” — a napkeleti királyok, Gáspár, Menyhért, Boldizsár bibliai szerepét játsszák el és töltik meg új tartalommal. Az ismétlésre, a múlt megelevenítésére maga a természet adja a legbeszédesebb példát évenkénti halálával és föltámadásával, az évszakok körforgásának, „örök visszatérésének” konok ritusával. Takáts verseiben, kötetiben is többször végigkövethető ez a folyamat a tavasz köszöntésétől a nyár várakozásain át az októberi melankóliáig és a tél „zúzós szárnyának ezüstjéig”; „*Hol élték?*” — szólítja meg az évszakok ismeretlen, bolyongó szellemeit s tudván tudja egymásra következésük mélyebb, mítikus értelmét: „Itt örök élet jó, / s minden érte bukott alá.”

A természet áttelekesítése, a dolgokba szellemi lényeket belelátó animizmus nála a költői szemléletből s nem vallásos-idealista világnézetből fakad. — „Láttad-e Pánt?” — erre a kérdésre, verscímében is, nyomatékos Nemmel válaszol, „Mert sosem élt”, mert az isteni szépség az ember tükröződése és alkotása, „A földi képzelet sugárzó csecsemője”. Így a mítosz feladat is, elérendő cél; a tökéletesebb emberről és világról alkotott képzet — azáltal, hogy létrejött — megvalósításra, vagy legalább megközelítésre kötelez, még ha korunk valósága nemegyszer könyönyűnek találtatik is ezen a szigorú mérlegen. A görög szigetvilág emberséges regéit, Odysseus „szőlős vitorlását”, Circe odaadó szerelmét, Penelopé és az öreg kutya hűségét a koncentrációs tábor drótkerítése gyalázta meg, az „agavék és istenek testét” csattogó gépszörnyek tiporják. A *Knószosz romjain* drámai vívódásában már-már a Minotaurusz örökösei, a Rossz démoni erői látszanak diadalmaskodni („A krétai állat gyökéig tépte a világot...”), s a „szörny” vonulása a szebbik mítoszt öli meg az *Új Thermopülé?* szorongató hazai képsorában is. Ez a drámai, nyitott, a pusztulás és a rajta vett győzelem esélyét egyforma komolysággal mérlegelő szemlélet — megszilárdulását okkal számíthatjuk az 1965. évi görögországi utazástól — nemcsak olyan hatalmas ciklikus műben nyilatkozik meg, mint *A Heszperidák kertjén innen* költői-filozofikus összegezése, hanem a legapróbb megfigyeléseket, a szeszélyesnek látszó ötleteket is átszínezi. A kisvilág meg a galaktikák egyazon „kozmosz mítosz” törvényének engedelmeskednek, a csigák épp úgy „spirálisan a legkisebb körig / kimért pályán” mozognak, mint maga a világ, s fenyegetettségük is közös; Atlaszokként egyformán a létezőkre nehezedik az összeroppantó végzet súlya s az emberre külön a teremtett világért való felelőssége: „Mint isten talpad alatt ropog / a sors ahogy házukba rop-pansz”.

Takáts költői mitológiája oly széles sávon érintkezik műve bölcséleti oldalával, hogy gyakran nemcsak összefonódottnak, de lényegük szerint egynek tűnnek föl. E filozófiai érdeklődés és hajlam szembeötlő, de nem bizonyos, hogy legegényibb és legjellemzőbb rétegét olyan utalások alkotják, amelyek közvetlenül kapcsolódnak a filozófiatörténet neves alakjaihoz, kérdésfelvetéseikhez, definícióihoz, vagy a bölcséleti líra hagyományos és közkeletű tematikájához. A *kétezer éves költő tanácsa* s Horatiuson átszűrt epikureizmus életreceptjének finoman és érzékletesen aktualizált változata, a „hasznos szép” esztétikája Kant érdeknélküliség-elméletével is polemizál, az antik és a keresztény etika dilemmáival viaskodik a költő az *Empedoklesz?*-ben. Takátsot is fölkarvarják az ember — s a fajban az egyed, az én — nyugtalanító végső kérdései: beletartozása az anyagi világ egészébe („hogyan lomb, gyökér s a csillagok, / a föld, az ég testvér velem”); a kozmosz és biológiai meghatározottság, bezártságunk a föld és a test „kettősabroncsú börtönébe”; immanencia és transzcendencia, a végleges elmúlásnak vagy a lélek halhatatlanságának kettős lehetősége, a bizonytalanság, hogy „örökre itt, vagy egykoron / mint fecske szállunk szabadon”. A halál, a thalészi őselembe merülés

vágya fogja el a Vizen meditációjában, a lét ősi egysége nosztalgiájának jegyében; máskor a szemlélődésen túl, a cselekvő részvétben („Jobban tennéd, ha reá-lehelnél / s omló könnyét öledbe fognád / és elringatnád a mosolyodnál.”), még később a természet aktív megváltoztatásában, „AZ ANYANEVELÉS (emberre mért iszonyú) PARANCSÁBAN” véli megtalálni a világ fagyát olvasztó, etikus magatartást. — E költészet filozofikumát mindezen kívül mégis — szinte függetlenül a közvetlen tárgy gondolati vonatkozásaitól — egy sajátos absztraháló képesség adja, az állandó készenlét a felszíntől a mélység, a héjtól a mag felé törő szellemi munkára. A jelenségben megpillantott lényeg, annak a pillanatnak egyszerű érzéki és intellektuális varázsa, amikor „a földi jelek / igazabb arcot öltenek”, eleinte a halál álláspontjáról, „a temetődombról” dereng föl Takáts előtt, hogy később fokozatosan a létezés abszolút értékű, önmagával hézagtalanul azonos, „tisztá és teli” változatának legyen a kifejezője. Az élet vizébe „minden, mi van, csak pillanatra / márthatja testét s szigorú / tenyér fordítja tovább újra”, de ez a „csak addig” egyben a ragyogás, a tökély „időtlen pillanata”, amely részként az Egésszel, a teljessel van körrelációban s amelybe ezért „Káosz, kód, nap, bolygók, mind beleférne...”

Minden megszentelődik, de semmi sem a többi létező rovására szentelődik meg ebben az alázat nélkül odaadó, önmagáról való lemondás nélkül kifelé forduló gondolkodásmódban, melyet épp az objektív szeretet dolgában érzünk oly rokonnak a görög mitológiáéval. A meztelenül sétáló cigánylány képében egy fogalmi valóság: a szépség is átvonul a tájon, a tücsök és az őszibogár dala „tündüklő elemmé” önállósulva tölti be a lelki és a fizikai teret, élethű részletek, mozgó tárgyak váratlanul a „csillagtengelyű egyensúly” absztrakciójává lényegülnek át. A mélyebb valóságot felfogni nem a látás, a hallás, az elkülönült érzékek képessége, hanem a teljes egzisztenciáé: „Nem szemünk, lényünk figyel, / mikor suhint a jel, / mint villám vagy zöld öröm” — s amit korábban életformaként, életstílusként elemeztünk, az voltaképp tudatos önnevelés, testi-lelki tréning és föl-készülés erre az „érzékeny tudásra”. — Az idő és a halál szorongató tudata ellen Takáts a lét folyamatosságának gondolatával védekezik; a jelen beilleszkedik a múlt és a jövő között feszülő végtelen szába, „semmi, senki sem halott”, a múlt „És mind, akik csak benne éltek”, besétálnak a régi tárgyak, helyszínek, eszközök közvetítésével a mai ember, sőt utódai világába. Az idő térként, a lélek anyagként mutatkozik meg így, létrehozva a „teljesebb matériát”, lét és szellem harmonikus egységét. A filozofikus gondolatmenet és a költői vízió ezen a ponton sem nyugszik meg el, a mérhető világ határa egyben a „mérhetetlen” kezdete, a nyüzsgő lét: minden, „ami csak volt s ami csak lesz, / úszik és megfér a csend / kitárgult, mértanvázú szárnyán”. Az élet is keletkezett valamiből, a gondolattal átfogható világ is csak töredéke egy még tágasabb valóságnak; a kezdetre és a végre vonatkozó fogalmaink feltételesek, megállapodás-szerűek. A „millió világ szigetével sugárzó tér” borzongató dimenziói nyílnak meg itt, de az alázat vagy a rettenet ösztönénél Takátsban erősebb a tudásvágy, amely mérhetetlenségében, ki-meríthetlenségében méltóvá válik tárgyához, a világhoz. Eszközül alkalmasint a természettudományokat is fölhasználja, mikroszkóp alatt vizsgálja meg a növényi sejtet, nyelvezetében tudományos terminusokat is beépít; de ha a filozófiai megközelítés kritériumait — Bretter György egyik szép esszéje nyomán — a „totalitás lemérésére” törő ismeretvágyban meg a jövőre irányuló gondolkodásban látjuk, „a lebegésben, a *perspektíva* táncában a meghódított világ határán túl”, akkor kézenfekvő, hogy Takáts attitűdje és szemléletmódja a döntő kérdésekben a bölcselethez áll közelebb.

A filozofikus tartás tudatos végiggondolását egyebek között ars poeticájának, a költészetről és feladatáról szóló verseinek tanúsága is igazolja. Takáts az icarusi „Égő Szárnyra” épít, a repülésnek, mégpedig a jövőbe törő halálos szárnyalásnak igazságát várja a költészettől; a szépség használatára nála nem merül ki abban a negatívításban, hogy „a tó, a róza és a hársfa” vagy még közvetlenebbül „a kép a vers tüzébe mártva” nem árthat senkinek — fogalmához hozzá tartozik az az alkotó,

világot jobbitó esély, hogy „E játék még valóra válhat”. Nem másolni akarja az életet, hanem a „Szavak mögött bujkáló valót” megragadni, behatolni, egy ideális logikához hasonlóan, a lényeg világába és a világ lényegébe, „oda, hol nincs már se kép, se szín: / és nincs poétika! / Csak ő lakik: / a szűz Harmónia. —” A költészet a hiányt is cselekvő erővé transzformálhatja, Csokonai szerelme a „soha el nem ért” Lilla iránt beteljesületlenül is „átrepült csillag-fizikába”; a jó vers után megmarad egy új konstelláció, amelytől nem szerénytelenség elvárni, hogy „e földi nincs meredjen égnek / és higgyem: hogy fölénk feszül, / a maradás szerkezetének! . . .” „Új templomot” épít és ostyaként „új napot” oszt ki e líra papja, a végeség világából a végtelenségébe tör; az asztrológiai szimbolika vagy a kozmogóniai-csillagászati szókinccs természetesen alkalmas jelként áll a rendelkezésére az univerzumok végtelenségét, a tárgyak, a szavak, sőt a „nincs” mögötti létformákat bekeríteni akaró filozofikus igénynek. A „mindenség belső lényegéhez” egyfajta intuitív, de örökös megfigyelésen és a természetbe avatkozó munkán edzett tudással próbál közzelférközni Takáts, remélve, hogy „Ez a lényeg rá fog sugározni a külső világra is.” Ennek a művészi hitvallásnak ad nyomatékot a kötet-kompozíció árulkodó fogása: a záró vers olyan ars poetica, amely a zodiákus tizenkét jelen s az időn túl a végső lényeg keresését, a jelenségeket átható és mozgató közös törvényt kimondását jelöli meg a költészet legfőbb, a többit is magában foglaló feladatákként: „Tárgyak, szavak mögött ami ott! / Kiről nevezzem ezt a hónapot? // S idejét . . . Nyelvét . . . Aki kimondja, / hozzád végtelen hasonló volna.”

A múltból elősugározott jövő, a hagyományoktól inspirált újítás igénye és lehetősége tükröződik Takáts költői stílusában, poétikai törekvéseiben. Viszonyát a magyar és a világlíra tradícióihoz többé-kevésbé tisztázták; ismeretes a görög-római antikvitás meg a latin középkor és humanizmus iránti vonzalma, tanulmányban hiányolta a Kalevala mélyebb adaptációját irodalmunkban, a „magyar poézis menetelét” meghatározó költők közül azokat vallja mestereinek, akik a hellén és a latin szellemhez „öszönileg” vonzódtak s forrásából a német közvetítést lehetőleg elhárítva merítettek, Berzsenyit, Csokonait, részben Aranyt. Kevesebb szó esik s több a vitatott vagy megoldatlan kérdés Takáts „modernségének”, századunk újító irányzataihoz való kapcsolatának dolgában. Pedig nemcsak Francis Jammes, de Apollinaire neve és példája is fontos helyeken bukkan föl műveiben, nemcsak Babits, de Kassák és az izmusok iskoláját is kijárta. A harmincas években jónéhány verséből-versekéből hallatszik ki az expresszionisták harsány és dinamikus hanghordozása („És lomb hasít a légbe, mint a szuronyacél! / Csirabontó zengés reszketteti földünk, / s így dalol a versünk: — Hej, kérges lelkűek / fussatok szívünkre, most még beeresztünk! —”), alkotásmódjáról szóló nyilatkozatai pedig, főként a révült, félálom-szerű, tudatalatti mozzanatok kidomborítása, az a gondolat, hogy „Ha alszom, akkor is teszek”, a szürrealizmus elméletével való érintkezésre utalnak. A különbségek is nyilvánvalóak, Takáts „éber kábulatról” beszél, a rendező értelemről nem mond le a tudatfolyam „automatikus” rögzítése javára, de képalkotó fantáziájának merészebb szökelléseiben, asszociációinak váratlan elkenyeredésében a naturalisztikus valóságérzékeléstől (pl. ilyen sorokban: „Keresd a rózsát / gyűrt csontjaid megett”, „A terhével lereccsent körteág, / mint ifjú költő, kit villám talált”, „s a döngő dél méhes falán / úszott egy barna hegedű” stb.) tartósan jelen van azért a szürrealizmus fölszabadító hatása. Látszólag ellentétes ezzel a tendenciával Takáts törekvése a mértani absztrakcióra, szemléletének a konstruktivizmus tanulságait is kamatoztató geometrikussága. Néha szögek, ívek, sík- és térbeli viszonylatok szempontjából elemzi a látványt; a tavat sík tükörnek látja, mely „egy zöld öböl / partján kilencven fokkal föl és újra le, / tükröz, szögét mérve egy jegyenye”, a *Szikla-ormon* c. versben a táj fókuszait jelöli ki, melyek azért tartanak „szilárd és ringó mértanokkal az ember felé, hogy értelmet vigyen a vizuális esetlegességbe, meghúzza „a világ szép tiszta ellipszisét”. Vagyis Takáts a szó mérnöki értelmében szerkeszti a tájat, képzeletében körzővel, vonalzóval rajzolja át tökéletessé a természetben bontakozó alakzatokat. Egy tengericsiga röntgen-képében a „valóság lényegét” ábrázoló absztrakció mintáját ismeri föl: „Az ilyen kép formai gazdagsága

és matematikai pontosságú szerkezete, aránybiztossága előkészíti egy újfajta művészet születését." Igaz, e geometrizmus kapcsán szó sem lehet — Kassák kifejezéseivel — „a természet egész kincsestárának”, „az érzékelhető világ témakörének” elvetéséről: ahogy a csoda álomszerű „szürrealizmusa” a természeti folyamatok, metamorfózisok megfigyeléséhez kapcsolódik nála, ugyanúgy a lecsupaszított szerkezet kutatásában is a valóságot, mondjuk a „dermesztő tél acél-tűjét” követi. Takáts költészete, irodalomtörténeti helyét illetően, avantgarde utáni jelenség, sok mindent integrál az izmusok eredményeiből, amire önkifejezéséhez, költői világa megformálásához szüksége van, de sem az irányzatok közötti választás kényszerében, sem a tapasztalati valóságtól elfordulás radikális gesztusában, sem a hagyomány túlzó kritikájában nem érzi kötelezőnek s nem is követi a modern művészet lázadó és harcosan következetes úttörőinek, mozgalmainak példáját.

Egyszerre köthető ősi tradícióhoz és az avantgarde jellegzetes törekvéseire. Takátsnak a művészeti ágak között kapcsolatot kereső, a műzák testvériségét gyakorlatban kibontakoztató programja. „Rajzzal és tanult zenével” indul pályája, festői és grafikusai hajlamáról költőként sem mond le, a pécsi egyetemen Fülöp Lajos művészetfilozófiáját hallgatja, fiatal korában Rippl Rónai, később Egry bárati köréhez tartozik. Mindez költői ambícióját is megéri, szavakkal, mondatokkal is az ábrázolásnak arra az érzéki gazdagságára és telítettségére tör, amelyet a hangok, a színek, a formák mestereinél megcsodál. Sokat irtak szenzualizmusáról, virtuóz színkezeléséről, láttató: vizuális képzeteket sugalmazó képességéről, s számtalan hatásos helyet idézhetnénk verseinek zenére, hangokra utaló mozzanataiból is, az emlékekben fölcsendülő hárfa vagy hegedűszo motívumaitól a természet zenészeit, madarat, tücsköt, zümmögő méhet számontartó s gyakran hangutánzással megszólaltató strófaígy. A szín- és hangérzékeltek szinesztéziás módon összekeverednek, áthatják egymást, „A formák és a tág színek, / mint hárfák, kürtök zengenek.” A zene ebben az értelemben az anyagtalanság szépség jelképe, Takáts verseiben is, mint Giono könyvcímében, hangtól és hangszertől függetlenül zeng a világ, hisz létük ünnepi teljességében a néma dolgok is megszólhatnak, „a gyökerek és a magok, / dalolnak, mint az angyalok”, vagy másutt: „és zeng a rügyek torka, / mintha minden barka / éneklő madárka volna”. A zenei elem az első kötetekben gyakran a hangulatfestés akusztikai eszközei révén hívja föl magára a figyelmet, gondoljunk a *Csöngői emlék* nyújtott dikciójára, többszótagos ölelkező rimeire, a már-már keresett és halmozott alliterációkra, a hangok muzikálisítására („A lánka sása közt lilomok ültek. / Kacsák csőre csergett vízének vánkosán,” stb.) — a későbbi Takáts-verseket az elvontságok tárgyiasításának tendenciája, a külső formák mögött „a nem is látható” lényeg szuggerálása rokonítja a hangok művészetével, zeneiségük egyfelől sejtelmes asszociációkban, másfelől műfaji és szerkezeti analógiákban jelentkezik, pl. a szólamokat oratóriumok módjára megszerkesztő és ellenpontozó *Elvakult viadalban* vagy a Heszperidák-ciklus lírai mikrokozmoszának vezérmotívumokra, ismétlésekre és variációkra is épített kompozíciójában. Hasonló fejlődési ív rajzolódik ki a költészet képiségében, bár a képi alapmotívumok táji és természeti eredete és a belőlük kibontakozó „orbis pictus” lokális-regionális zártsága okán ebben a szférában erősebben látszanak érvényesülni az egység meg a folyamatosság összetevői. De ha a költői módszer szempontjából figyeljük meg valaki egy-egy hasonló jelenet, tájrészlet, élőlény vagy tárgy korai és kései ábrázolását, észre kell vennie a „tisza láthatóság” visszaszorulását, a nem-érzéki, nem-vizuális tartalmak szerepének fokozatos növekedését. A vizililiom vagy a legelő tehén motívumai pl., amelyek előbb parnaszista objektivitású helyszín-rajzokban tűntek föl, a legújabb versekben elvont sejtelmek, titokzatos fogalmak pusztán jeleként térnek vissza, a „liliom kardja” metafora az elsuhanó élet és a halál borzongásáig szókteti a gondolatmenetet, „két angyali tehén” a galagonya közt s egyikük szarván a pillangó „a kék idő” ballagását idézi föl. A hangzástól a harmóniáig, a látványtól a látomásig vezető utat járja Takáts, egyfajta spirituális stílus felé hatol előre, s anélkül, hogy látványosan és programszerűen elszakad-

na az érzékek által közvetített valóságtól, szellemmel, lélekkel sugározza át, tényeihez egyre inkább a „megrendült létbe” átnövés lényegét fölfakasztó pillanataiban közeledik, vallván, hogy „szívünkől vérzik a messzeség, / szavunkon túlról a világ”.

Jóformán a kezdetektől végigkíséri pályáját egy kritikai vád, mely a műgond kihagyásait, a formai darabosságot, a nyelvtani lazaságot veszi célba, bizonyára nem egészen oktanul, hisz költőbarátai is szóvá teszik a „tálalás művészetének” hiányát vagy „verselésének kedves esetlenségeit”. De, bár lehetnek példák, ahol valóban zavar a rimhelyzetben lévő szavak disszonanciája, a ponyolának látszó ragozás vagy a ritmikai döccenés, e szabadosságot épp Takátsról, az életbeli és költészeti stílus érzékeny szakértőjéről szólva nem tekinthetjük az életmű szándékolatlan vonásának vagy hanyagságból eredő tehertételének. Inkább tudatos törekvésről van szó, színezni és frissíteni, „még ha a poétika formai szabályain belül is”, az „előírt” versalakokat, csökkeníteni a különbséget verses és prózai megszólalás között, Csokonai szentenciájához: „a versírás nem poézis”, úgy kapcsolódni, hogy a kassági avantgarde szabadverséből se válják kizárólagos és számonkérhető minta, a régiek közé állítható új „klasszikus” normatíva. Időmértékes verseibe „magyaros”, emezekbe „nyugat-európai” ritmusemlékeket lehet beleérezni, gyakran már verskezdő sorai olyan ambivalens hatásúak, mint a *Vihar előttben* („Láthatatlan műhelyekben, / melyeknek fény az oszlopuk”) vagy a *Somogyi búcsúban* („Körhinta kell most a magyarnak. / Hajtsátok hát vigan a hintát!”). Kísérletei részint a változatos sorhosszúságú, egyedi metrikai szabályt — s netán rimképletet — megvalósító, a gondolat és indulat diktálta lélegzetvételhez alkalmazkodó szabad vers, részint a költői próza műformájában kamatoznak legtöbbit. Rimei olykor mintha már csak az összecsengés távoli emlékét akarnák fölkelteni, de igénytelenségükben és fakóságukban elhatározott költői törekvés érzik, tompítaniuk, ellensúlyozniuk kell a motívumok csillogó színeit, érzéki bűvöletét: „Alkonyi zátony kék / ágait egyre növesztő koráll / betölti lassan az éj / színeivel a kocka-szobát.” Hol a közvetlenség, ahol a groteszk humor stílárís minőségével árnyalják a verset a formai licenciák, de mindenek előtt a görcsös összpontosítást kiküszöbölő könnyedség, a fölényes spontaneitás képzetét erősítik, hogy az így létrejövő nyelv az erőfeszítésen túli megszólalás természetes szépségét és meggyőző erejét sugározza.

Újabban a verselést érintő kifogásokhoz mondattaniak csatlakoznak; a bírálók némelyikét zavarja az a félbehagyott közleményekben, váratlan kitérőkben bővelkedő, a grammatikai szerkesztettséget és folyamatosságot földarabolt szintagmákkal, hiányos mondatokkal, kiáltásokkal, kérdésekkel fölcserélő stílus, amely az utolsó másfél-két évtized szembeötlő fejleménye s mint anyai más tendencia, *A Heszperidák kertjén innen* ciklusban kulminál: „— Arany-almáknak földje? — / Ó, nem a Heszperidán túli... / Ez a föld kiált... / Pozdorja közt, mint egykor az, / amelyre leltem... A gazdátlan / kilenc tranzistoros!... Az elhagyott... / A Szerkezet!... / — De ki kapcsolta be? / Ki hagyta el? —” Nehéz megszakítani az idézetet, mert az írásjelek, a kipontozások, a csonka versmondatok éppen az összefüggés egyetemes élményére utalnak, a kérdéses abba-hagyhatatlanságára, a kapcsolatoknak, melyeket a költő az elemzés és meditáció révén kíván föltárni, végtelenben elvesző láncolatára. Másik funkciójuk, hogy a gondolkodás élő valóságát, a lelki folyamat belső dialektikáját érzékeltessék, sugallva mintegy, hogy az Új Képlet és a remény eszméje küzdelemből, vívódásból, ellentétek folytonos szembesítéséből születhet csak meg. — Takáts versmondataiban különben mindvégig a mellérendelő jelleg uralkodik, e tekintetben költészete keveset változott az évtizedek folyamán. „Tavaly még akácos volt e domboldal, / s tavaszra már nem lesz illat! / Rönkön ülök. Száraz tövis vesz körül. / Kivágták zöld bokrainkat.” — olvassuk pl. egy régebbi versében, de az ilyen típusú szintaxishoz bőven idézhetnénk párhuzamokat akár a legutóbbi évek terméséből is: „Szép méhraj Dániel fején, / s e látványra az ember-állat / torpan!... Az isten ráragyog... / Aztán döndülve tova vágat.” A kapcsolatos

(néha ellentétes vagy választó) szerkezetek stilushatását az egymás mellé rendelt elemek külső-belső vonatkozásai, fogalmi, hangzási, asszociatív utalásai fokozzák föl, s Takáts nemcsak mondatfűzésével, de gyakran már a verscímmel (*Fakutyán, fényben, Vonzod és veted, Hattyúlány... Vízivirág*) vagy a szöveg néhány keresztlenül egyszerűnek látszó szavával („tornyon és szárnyon, csipőkön és csilagon túl”, a „hús s a dzsungel zöldje”, „telt versek... szép hajók... halak...” stb.) a gazdagság és pompa hangulatába tudja bevonni olvasóját. Ugyancsak az alá- és fölérendeléstől való tartózkodás jele, hogy legkedvesebb költői alakzata (talán statisztikusan is kimutatható volna) a hasonlat, s alárendelő mondatainak többsége hasonlító jelentésárnyalatú: „S szívemre kötve / feszült az ég kanóca s fent a nap / a hófelhős-fojtás alatt / fölrobbant, mint egy óriás gyutacs, / s köröttem minden szertesziporkázva / fénylett, mint új elem / e néma robbanásba.” Az ábrázolás tárgyait egyenrangúsító szemléletből is következik, hogy a költői mondat megújításában és variálásában Takátsnak nem a hierarchizált viszonyokat tükröző összetett formák, hanem a szórend megbontása (inverzió) és az elhallgatás, kihagyás (ellipszis) a kínálkozó eszközei. Mondataiban (iskolapélda lehetne az *Érzékeny tudás*) nem kiemelni, de föloldani s szinte porlasztani igyekeznek a grammatikai viszonylatokat, fősorolások, hasonlatok, ellentétek párafelhőjébe burkolja a közlés predikatív magját, stilisztikai tükreként a rész és egész összefüggéseiről, a létezők önállóságáról és kölcsönös föltételezettségéről szóló bölcséleti belátásának.

A hatodfélszáz oldalas reprezentatív életmű-válogatás: a *Vulkánok, tügeiták* meggyőzően, tán a fanyar kételkedőket is újraértékelésre sürgetve tanúskodik Takáts közel öt évtizede érlelt mondanivalójának mélysége és igazsága, költői világképének eredetisége s színes, érzékletes, gondolatokban gazdag művészete mellett. Az első kötetek szigorúbb, az utóbbiak kíméletesebb megrostálása a költői fölfogás és technika fejlődésére utal, de nem kisebb erővel kelti föl a gyűjtemény az életmű egységének, a „régis és új versek” összetartozásának benyomását. Olyan autonóm, bensőből vezérelt embert és költőt mutat be, aki ma még különösnek, némely köznapi gondjainktól függetlennek látszó élményvilágát nemcsak a mély és elementáris létélmény vízjelével hitelesíti, hanem a jövő életformáját anticipáló gyakorlati és szellemi kísérletként is följánlja a közönségnek. Versvilága kimagasló csúcspontjai: a *Mézöntő* kötetnek — egyik költőtársa jellemzését átvéve — a kihűlő univerzumban is otthonos meleget őrző sorai, a *Villámok mértanában* közzölt, a szikárságig pontos és célratörő költői prózák és a hetvenes évek revelatív hatású verses naplója, a *Heszperidák...-ciklus*, szervesen és természetesen nőnek ki a közbülső korszakok és kötetek ugyancsak jellegzetes és sok értéket teremtő közegéből. Stilusának, hangjának ihlető ösztönzését a középső nemzedékektől a legfiatalabbakig újabb líránk egyik fontos vonulatán lehetne kimutatni. A növekedni látszó érdeklődés és fogékonyság Takáts vállalkozása iránt a költői szemlélet és nyelv továbbfejlesztésének, dúsitásának többekben jelentkező igényére vall, egyebek közt talán arra a vágyra, hogy társadalmi problémákon, az egyéni élet válságain túl irodalmunk horizontján derengjen föl végre a világ szépségének, az élet derűjének „tündöklő forrása” is. Amit Takáts ebből a „nem is mai, de már a holnapi lírai világképből” előlegként megalkot, az egyben a címkézésnek, besorolásnak, egyoldalú minősítésnek ellenálló poézis diadala is, olyan költészeté, amely leveti magáról régi és új, népi és urbánus kirekesztő kategóriáit, becsvágya valóban a teljesség, mert egyaránt jogot formál az érzékeltek és az intellektus, a tárgyak és az absztrakciók, az ősi kollektív mítosz és a civilizált egyéniség világára.

Fodor András:

A BÁBU VÉRE

Válogatott verseit is számítva ez a tizedik Fodor-verskötet. Az első 1955-ben jelent meg, *Hazafelé* volt a címe. A költőt József Attila-díjjal tüntették ki érte, bár a kötet régebben — 1949 előtt — megjelent verseiért nemrég megrótták s évekig nem közöltek tőle semmit. Talán ez az igazoló siker is okozhatta, hogy a *Hazafelé*ben megtalált hang sokáig uralkodott Fodor András költészetében: mélyült és finomodott, művesebb lett és intellektuálisabb, elegánsabb és bonyolultabb, de lényegében ugyanaz maradt. Ugyanaz a — néha szinte rokokó — báj tördelte természetesen futó vesszorokba a villódzó képek ábráiba átalakított komoly gondolatokat, ugyanaz a tiszta pathosz — eredeti görög értelmében értve a szót — emelte az ünnep magosába a harmónikus összecsendő sorokat az egymás után sorjázó kötetekben, lényegében egészen *A bábu véréig*. Ez a kötet azonban nagyobbik részében másféle versekből áll. Nem mintha nem akadtak volna eddig is ilyenek, csak éppen ritkábbak voltak, majdhogynem kivételesek. Most azonban ezek kerültek többségbe, s a *Hazafelé* típusú versek a kivételek. A kétféle hang egyébként tökéletesen összecsend s egységbe illik, tán azért is nem figyeltek eddig különbözőségére. *A bábu vére*nél azonban Bata Imre éles füle jól észleli ezt a néki rokonabb másik Fodor-verset. Utal arra is, hogy miféle az a hang, melyet ennél a kötetnél hallott megkondulni igazán, végigkopogtatva Fodor költészetének tégláit. „Ő Vörösmarty pokoli malmát egy dombhajlatra lezuhogó sédre telepítette”, írja, s persze a malom és Vörösmarty összekapcsolása itt sokkal lényegesebb, mint a „pokoli” jelző és a „dombhajlat”. Talán erre a kapcsolatra lelt rá a lángelme biztosságával Bretter György, fölfedezvén Vörösmarty keserű késői verseiben a reménytelen reményt. Mert a csikorgó s döccenők ismétlődéseit éneklő vizimalom nemcsak az élet reményét örli; egyben s tán éppen ezért a Világ jelképe is, s a Világba vetett emberé:

Hiába. El kell indulni újra.
Száras garattal is forog,
öröl tovább a megállíthatatlan,
sorsomra mért
malom:
szerelem munka
barátság.

A *Malom* válasz, bár bizonyosan nem a konkrét kérdésre: „Érdemes volt-e magamat zsarolni, / redőny pálcáin átsütő / egymásba érő hajnalokon, / padlón hanyatt is küzdeni a testi / romlás kísértetével, / betűket rángatni a kék / négyzethálóval erezett papír / sivár celláiba?” A *Malom* válasza veszélyeket rejt, hisz „Mind nehezebb lesz összefogni / a forgó elemek, hitek / mozgások rendszerét.” S a forgó elemek, hitek, mozgások mind nehezebben összefogható rendszerében az ember többé nem hazafelé megy. El kell indulni újra meg újra, és Fodor nagyon lelkiismeretes utas. Járja szorgalmasan a világot. Régóta és mindig úgy, hogy utazásaiban is húzza-vonja az alig elhagyott otthont. Most azonban ez a távolról hazafelé nézés is változik valahogy; fölledődik az otthon és kitágul a horizont:

Légy boldog! Ébredj szökevény!
Megerkeztél a mesébe.
Mért félsz, hogy újra megcsal a reggel?
Mért félsz, hogy minden örömed
jövendő veszteség már
elforgó temetőnk, a föld
emésztő közönyében?

Mit ér megérkezni a mesébe úgy, hogy az ember minden öröme jövendő veszteség elforgó temetőnk emésztő közönyében? De lehet-e másként megérkezni a mesébe? És lehet-e — szökevénynek — máshová megérkezni, mint a mesébe? „A királylány mese, János, / De nincs előbb a mesénél” parancsa űzi a szökevény utast, s a megérkezés drámája tán éppen az, hogy nincsen megérkezés, csak mint Csontváry képén és Bertók László versében villanyvilágított fák alá Jajcában, azaz a mesébe. A „visszatért diák” öröme „hontalan öröm”, a hazafelé bizonyosságát fölvaltja az elfelé és a visszafelé örökös bizonytalansága. Az ember — mit is tehetne egyebet — végül útra kel és eljut, eljut Indiába, és vállalja a „számon kívül maradtak” bábu-sorsát, „a

magukra vállalt élet merényletét", kifejezteni a kezdet és a vég közé, fölérző tiltakozásként. Mert nem szabad, bár muszáj lázadás nélkül túrni a robbanásig köréngyűlt alázatot. A kicsi indus koldulásra kinyújtott kezére reácsapott autójátó negyedszázadnál régibb Eötvös-kollégiumbeli élményekkel visszhangzik a versek útvesztőin át, s a hittérítőt fölfaló téritettek vidám lakomája vigasztalja a harsány menyegzői asztaloknál háttérbe szorított tervezőt. Mintha távolabbról nézné már önmagát, vállalkozását, a világot. Távolabbról, de nem távozóban: tán egyik kötetében se volt még ennyire természetes és erős a jelenlét varázsa. Hideg norvég tájak és tüzes indiai szobrok egyaránt érzékei közvetlen közelébe kerülnek. Fodor András mindig értett tájak, emberi kapcsolatok, tárgyak meglevenítéséhez és megjelenítéséhez, ezeket a verseket azonban más is feszíti. A hangulatok pontos regisztrálása? Az érzelmek skálája? Az életöröm? Léteének tükröződése szeretteinek arcán és életében? Ezek is mind ott vannak eddigi verseiben is. De talán most másként vállalja mindezt. Elmarad az a leheletnyi dac, ami eddig többnyire kísérte verseit, tán hogy kifejezze, tudja ő jól, mennyire nem a modern költői izlésbe illő hűrokat penget barátság, hűség, család, hitvesi szeretet, kötelesség makacs vállalásával. A hazafelé tartónak persze kellett és kellett ez a szelíd mentegetőzés, éppen mert izig-vérig korával lépett együtt, a *Hajón Északra* utazó azonban bizvást nélkülözheti:

Játszunk tovább a lépcsőn, folyosókon,
forog velünk a sok idegen ajtó,
de nem vagyunk sehonnét kirekesztve.

Talán innét a „fölmentő öröm”, a „megtalált öröm”, s ez segít aztán „a jelenlét összefutó drámáját kicsomózni”. Talán ezért válik egyszerű, recitatív hangjával magától verssé *A feleség levele*. Talán mert *Vendégségben otthon* hirtelen furcsán megszépül a lét. Nem mintha az ember akár pillanatra is lerakhatná az élet kisebb-nagyobb gondjait. „A különbség, hogy mindezt / sokkal könnyebb viselni itt.” Végülis tán ez a különbség tündöklök ezeken a verseken, talán. De minden valamirevaló vers úgy örzi titkait, akár a virág, s lényege szerint megfej-

tetlen. Elemezhetetlen, mert csak így, egzisztenciális megfejthetetlenségében segíthet a jelenlét összefutó drámáját kicsomózni. A nagy közös kudarcért, hisz száz elvesztett világ tanúskodik a kifosztatásról, ami az idő, az egyéni és megfordíthatatlan idő múlásával egyre nyilvánvalóbb az ember életében. De szemérmes tolvaj módra a vers örzi a valót; a gyűlö rancok alatt a kedves arc tiszta geometriáját, a zengővárkonyi gesztenyesétáló palotájában a fenség örökre elnémult lépteit, a sajki domb úde meredekőn a fájdalmat, hogy nem sütkérezhetünk soha többé apánál jobb mesterünk homloka égőve alatt. De soha senkit és semmit nem gyászolnak ezek a versek. A létezéshez elválaszthatatlanul hozzátartozó veszteségeket regisztrálják. Még munkába sűrűgő anyja — egykori jó vasútas-feleség — temetésén is nagyobb elmúlásba simul a gyász: „Hallom, sehol se kell, / sehol se betűzik már / a rézorsókról végtelenbe görgő / morzejelek kék üzenetét”. A lét rézorsókról végtelenbe görgő morzejeleinek kék üzenetét érti valahogyan Fodor; betűzi Vörösmarty malmának zúgását, figyelni, hogyan alakul folyton az öntudat tektóniája, pedig látszólag változatlan.

Igen, minthacsak állna
fejünk fölött az ég.
Megjönnek mindig ugyanúgy
a lombok, madarak.
Pedig köröttünk szüntelen
forog a lángos köszörűkő.
És estétájt, ha jobban odanézőnk,
ahogy a parti hegyeket eléri,
olyan ijesztő hirtelen
tud lebukni a nap.

VEKERDI LÁSZLÓ

Mezei András:

FEHÉR MALOM

Húsz év versterméséből válogatta össze kötetét a költő. Az időrendi sorrend felborult, új összefüggésekbe kapcsolódtak az egy-két évtizede leírt gondolatok, egymás mellé kerültek időben távoli versek, összeköti őket a megtalált új harmónia.

Nem idill, jajgatásokból, disszonanciákból, ellentétekből kristályosodik ki. Egyetlen élmény visszhangzik a kötetben, a halál, a pusztulás, emberek és eszmények halála. Gyermekkorából hozta magával, élete példázattá válhatott, szubjektív érzéseit társadalmi fontosságúvá tette a történelem.

Fehér a gyász színe Mezei Andrásnál, a feketénél is sötétebb, dermesztőbb szimbolikával ruhazza fel ezt a nem-szint a tagadások tagadásának kötete. Fordított üvegablak, negatív Rouault-kép költészet, ahol a vastag feketék nem azért vannak, hogy jobban ragyogjanak a színek, hanem a színek izzása szolgálja a sötétség elmélyítését. Förfögetes érzések, mindent elsőprő indulatok transzformálódtak képekké. Az élet a halál árnyékában csak pillanatnyi haladékként jelenik meg itt, minden ellentétébe fordul. A borzalmas a megszokott, a szépet, a jót a rossz hiányával nevezi meg: „Mindenkoron az volt a szép, / ha egy vérengzés elmaradt” — írja a kötet nyitó versében (A szabadságról).

Az értelmetlenség, a minden visszajára fordulása, ez a Fehér malom. Fehér út át a fehéren — kísérteties, riasztó, örületet őrlő, önmaga ellen forduló világ ez, „malomkövet a mag megörli”. „Nincsen nyugalom a nyugalomban” csak „Pereg, pereg a semmi lisztje”. Ady Fekete zongorájának melódiája ez, de egy hűvösebbre hült, embertől jobban elidegenedett világ jelzéseire hangszerezve. „Fehér hamuban áll a rét” — látja az anti-teremtés víziójában (Anti-genézis), „Megöszülnek a tengerek” — alakítja a világot saját képére a költő (Körforgás). Vak szeme „fehér árnyék a naptalan szobán” (Kövek alatt). Fehér madarak hordozzák szorongását (Igen), fehér erdőben visz a végső út (Együtt). A nevezhetetlen: „fehér a fehéren”, a halálon túl „minden gyász-fehér / döcög a fehér villamos / menyasszony-szélben” (Kezemben izzó pálmáig). Csont-fehér hidegben bolyong a költő (Keretben).

Talán még a fekete is egy fokkal ott-honosabb ehhez a fehérhez képest, a megszokottság puhábbra törő hatását, nem annyira riasztó, ha uralkodik is a kötetben. „Vastagodik éjben az éj”, „Az időtlen idők alatt látni a fekete napot”, „Lejygyen sötét!” (Anti-genézis). Vak-setét bol-

tozatot tartanak a Fények Fiai (Legenda apámról), sötét fugákból fú a szél (A néma ház), setét szárnyak vannak a napban (Hid árnyéke), „idők / -kútja feketélik a térben” (Én és te), örök éjben, kő-sötétben áll a költő, szobájában „nem oltják el soha az éjszakát” (Hasonlat, szerelemre). Almában fekete szárnyak szállnak, vak baglyok ugatnak (Május örökké), „édes-sötétű rettenet” tölti be életét (Szólitásokra).

Színei nem az életörömet szolgálják, legfeljebb a sóvárgást utána. Kihasználja felhívó erejüket: „Ablakodon a sárga függöny / kilobogott az örület” (Magamban...), „megkövült vörös-sivatag —” veszi körül (Át), szemében lila angyalokat hordoz (A néma ház), hamuszín rabbi várják a kivégzőosztagot a zsinagógában (Példa). Eszköztelenül, a hétköznapi tárgyaival elcveníti meg édesanyja alakját, feltűnés nélkül, szinte belemosódik a tömegbe: „fejkenő, barna kabát s az a tétovaság” (Tétova édesanyám).

Sokszor tűnik fel az arany és az ezüst, szecessziós, ötvözött képek, bizánci pompát és merevséget hordoznak, érezni, hogy szokatlan a szépség és az öröm Mezei András számára: „Mínthogyha tiszta szín-arany / hajnalok páva-tollai / nyílnának ki, a hang-mezők / arany-füst liliumai” (Mínthogyha tiszta szín-arany). Az ezüst hűvös sugárzása a tisztaság, a büntelenség, a kiválasztottság megtestesítője, de ez is mindig a halállal karöltve jelenik meg. Nagybetűkkel kiáltja: „SZÍNEZÜST A TE CSONTOZATOD” (Megjelölés). És mondja keserűn ars poétikáját:

Amit hittél csak azt hiszed
A tündér tetemét viszed:
egy küldetésű életed
himnuszat. Ezüst csontjait
(Tudod már...)

Auschwitz, lágerek, a nagymama után nyöszörgő boltajtó, apja halála, a kórházi szoba, ahol édesanyja búcsúzott az élettől, a szegénység és kivetettség megáláztatásai — ez az a hulla, amihez hozzákötözte önmagát. Gyermekkor: „a torokomig / verődik ma is a vödör, / a kötélt rám csavarodik” (Loccsanások). Nem él, hanem emlékezik szüntelen, és „minden arcom csupa rom” (Ürséta), „Nincs városom, csak romkapu” (Emlékszem), az

idegenséget, a magányt, a szenvedések értelmét kell megfogalmaznia.

Költészete legőszintébben a kétségbeesést tolmácsolja, apokaliptikus víziókban pusztítja el a létet, mert hiányzik belőle valami: „láttam a feltámadást / a földrengés után / ahogy megindult — és a csend sikoltása után reménytelenül teszi hozzá — s abbamaradt”. Fiatalkora álmai repülnek ISTEN HÍRIVEL, megdermedt, fagyott angyalok (Látomás). A szabadságról álmodott, belülről bontotta a valóság börtönét — írja sírfeliratára (1930—), de úgy érzi, csak a gyűlölet és a félelem vakít, csak a Hiányba fogódzkodhat. „a jövőt elhalasztották” (Századvég). Mit lát a szakállas szellem, Füst Milánt idéző eszméletünk a világ völgyei felett?

vér csorog ujjaink közül
de nyitott tenyerünkön
semmi sincs
SEMMI

ördög és Isten szól hozzánk
a képernyők bordázatából

minden áldozat ÉRTELME-VESEZETT

(Fehér a fehéren)

Ábrahám, Jákob, Malakiás, Mózes, Káin és Ábel, angyalok seregei és Libánus cédrusa — bibliai képek sokasága vonul fel, komor testamentumi hősök meg Jézus és Heródes, hogy súlyosabbá tegye mondanivalóját, évezredekbe visszamenő távlatokat nyit képei mögé, megnő térben és időben. Nagyobb hitelt ad szavának általuk, Ézsaiás utódjaként jövendöl, de nemcsak a bibliai vizek zúgását hallja. „Kockaköveken rejtező püfölt fejek” lélegzetét is érzékeli (Éjjel), a „lépcsőházi leporellón kinyíló tegnapi szemek”-re is felfigyel, a hétköznapi bűjt szenvedést is felfogva (Lépcsőházi leporelló). Zengő jeremiádok ünnepélyes archizmusai mellől nem hiányzik a gúny és ironia, keserű fintorok, sóhajnyi játékok. Kicsit fáradtabb feszültségű prózaversek hordják kérdések sorát, kicsit önbiztató iskolás versben próbál válaszolni is rájuk (De profundis). Az értelem feloldja a görcsöket, elrendezi a világot, de csak a látót, csak a felszínt. Kérdés ez is:

Szikkadt tájban a perzselt
gondolatok,
eszménytelen-eszmék,
a lemondás
ernyedte mozdulatában a fáradt
forradalom sir:
a gyermekkor szép tüze-lángja
hova hullott
a Teljesség,
mint a lelobbant madarak
tolla után zuhanó csontváz:
(Legendák születőben)

Válaszolni már nem a költő dolga. Vád és kihívás, ostromozás a kötet szava, a társadalom, a közönség, a közösség létével, változásaival, megtorpanásaival és a történelem útján előre hömpölygő mozgásával felel rá. (*Magvető*)

ZENTAI MÁRIA

Szirmay Endre:

MAROKNYI SORS

(*Versek és műfordítások*)

Szirmay Endre nem tartozik a termékeny költők közé. A „Maroknyi sors” az 1971-ben megjelent „Arány és mérték” után második önálló kötete a 60 felé közeledő költőnek. Sietünk előrebecsátani, hogy e jelenleg nem a terméketlenség, hanem a „jót s jól” minőségi elvnek a jele. Erről győz meg — ezt már előljáróban leszögezhetjük — a 48 eredeti verset és 49 műfordítást tartalmazó verseskötetete. A széles körű nyelvismerettel rendelkező költő kötetének második felében öt olasz, két szlovák, két lengyel és egy szovjet-orosz költő verseinek adja „tükördarabjait” — nem annyira a tükörkép hűségével, mint inkább a „szép hűtlenség” műfordítási alapelve követve.

A három ciklusban közölt versek középső részének címe egyúttal találó címadója az egész kötetnek is: a „maroknyi” jelző első sorban az eredeti versekre érvényes, hisz mindössze 48 verset — többségükben kisebb lélegzetűeket, nem egyszer epigrammatikusan tömöreket — köt itt a szerző olyan csokorba, amelyben egy harmonikus lélek, tiszta jellem körvonalai bontakoznak ki:

*a tisztesség vasa vértezett fel, / egyetlen
fegyverem: a létem / s általa győztes re-
nényiségem / ... / Mindent mindig helyére
teszek, / hogy rend legyen, ha elmegyek.
(A látszat ellen).* Az utóbbi két sor nemcsak
a kötetnek, hanem egész költészetének, s
ami tőle elválaszthatatlan, egyéniségnek is
mottója lehetne. Szerénység, mértéktartás,
igaz emberség szól hozzánk a kötet ver-
seiből. S még valami: rend az életben épp-
úgy, mint a versben, ahol valóban minden
a helyén van. Mégpedig úgy, hogy az ol-
vasó számára nem marad rejtély a vers lo-
gikai fonala, az összefüggések rendje. Itt
a líra valóban: logika — elgondolkoztató,
elmélyedésre készítő; a költő azonban nem
ad fel a gondolkodás számára nehezen meg-
oldható vagy éppen szándékolatlan megoldha-
tatlan rejtvényeket. Jelentős tényezői en-
nek az epigrammatikus építkezés és mint
gyakori strukturáló tényező, a halmozás és
a párhuzamosság. Jellegzetes példája mind-
kettőnek *A fény magasságáig*. A litánia-
szerű paralelizmus keretében tiszta szerke-
zeti felépítésben, szép ritmikai lebegéssel
kapcsolja össze a szerelmi érzést az igaz
humanizmussal: *új szív, új hit kell / veled
és hozzád hazaérni, / új csodák hite, / hogy
szerelmünk újra megválthasson, / új bizo-
nyosság, / hogy a Föld embernek megtart-
hasson*. Az érzelmi kitörések helyett inkább
a hangulattá szelidült érzések jellemzik.
Alaphangja az optimizmus; hisz az élet
értelmében, a szenvedésekből is a beléje
vetett hit születik meg. A kötet hangulati-
lag mégsem egysíkú. Ezt már témáinak
felsorolása is jelzi: szerelem, barátság, el-
múlás, mérközés a magánnyal, emlékezés
halott költőtársakra, verseinek hivatása,
családi érzés, az életbe vetett hit, népek
sorsa. Egységbe foglaló alaphangja mégis
az, amit hangulatilag az alábbi sorok fe-
jeznek ki: *születő tavasz vágya / biztató
melegre várva / szívemben zsong*. (Ősz az
idő). Ez szól sablonoktól mentes politikus
verseiből is (*Barangoló*). Szervesen illesz-
kedik bele a mondottakba ars poeticája:

Jelet hagyni, hogy egykor voltunk,
és úgy szólni, ha már szoltunk,
szavunk századok múlva is zengjen,
hitet hirdessen, örömet teremjen
és bizonyosságot; az egyetlen élet
nekünk a mindenséggel is felérhet,
ha tudjuk:

sorsunkra áldozattal vártak;
villognak a fény ezüst szálai,
az úton előttünk emberek jártak.
(*Emberek jártak...*)

Képei világosak, plasztikusak, mégis új-
szerűek. Funkciójuk: a jelentés szoros lo-
gikai asszociációkon alapuló érzékletessé
tevése, nem egyszer a nyelvnek kifejező
eufóniájával párosulva, mint az alábbiakban
is: *veled ringat a fény millió csillagágon,
/ s együtt ámulunk a kavargó tarkasá-
gon (Rád emlékezem)*. Vagy ezekben: *Ha-
jad sópri a kék eget, / ajkad ringatja éne-
ked, / a por felsőpri lépteid, / puhán szítálja
fényeit (Aranymadár)*. A zeneiség egyébként
is áthatja a kötet verseit, mint az alábbi
két sorban is: „*Viszlek, hozlak, hívlek,
idézlek, / könnyel búvöllek, csókkal igéz-
lek*.”

A vers-zene tényezői a zárt, metrikus for-
mák. Szabad versek a „Maroknyi sors” cik-
lusban tűnnek fel, de metrikus árnyalás-
sal és sűrű rímeléssel. Örömmel tapasztal-
juk a népdalformák gyakoriságát. Ezek hol
népiesen dalszerű, hol ódon zamatot ad-
nak a versnek. A dalszerűséget elsősorban
a forma sugalmazza, de az érzelmi-gondo-
lati tartalom is ezt a formát jelöli ki. Kül-
önösen tetszetek a „Paraszt zsolozsmák”
népi hangütésű, siratókat, varázskéneket,
rálóvasókat idéző darabjai. Külön is em-
lítésre méltó a *Bájosló* és a *Ragyogtató*, a
kötet egyik legszebb verse.

Szirmay Endre nem robbant bele az
újabb magyar lírába, hanem szerényen,
szinte észrevétlenül jött. Nem tör új uta-
kat: a hagyománynak nemes értelemben
vett, továbbépítve folytatója. Egyszerű esz-
közőkkel, puritánul teszi ezt, úgy, ahogy
jellemé diktálja. Így is nem egy szép vers-
sel gazdagította irodalmunkat. (*Kaposvár,
1977*)

PÉCZELY LÁSZLÓ

Villányi László:

DÉLIBÁBÜNNEP

A Kozmosz-sorozat immár újabb és
újabb köteteit veheti kézbe az olvasó, s
köztük nem kevés, vidéken élő költő el-
ső könyvét. Nemrég éppen a *Délibábün-*

nep-et, melyben szemléletének legadekvátabb kifejezési formáját — a benne rejlő lehetőségek fölismerésével — ironikus hangvételű groteszkjeiben találta meg Villányi. A jelenségvilág felmérése, rejtett erőinek felkutatása — azt hiszem — költőileg is ezekben sikerült leginkább. (*Egy remek iskolából, Játék, A Nagy Aratás, Termés, Egy pohár sör.*) Tekintve azonban a kötet arányait is, adós marad még Villányi a valóság teljesebb átfogásával, a „*meg kéne szűrni mindent / eljutva a lényegig*” — mint írja egy helyütt — igény marad csupán.

Prózaversei a modern költészet bizonyos áramlataival mutatnak rokonságot, de úgy tűnik, a kísérletezés veszélyeit nem sikerült mindig elkerülnie. Szimbolizálásra törekszik, helyenként szívesen él ikonográfiai jelképekkel is, próbálkozása mégis megoldatlanságot sugall, s — néha másutt is — a kifejezés egyszerűségéért való küzdelem szinte igénytelenséggel párosul. Villányinak a formával való küszködése (imitt-amott: rimelés, pontatlan képalkotás, szecessziós jelzőhasználat, szerkezeti problémák) sejteti, hogy még nincs elég költői tapasztalat birtokában, mely szemléletének alakulásával, gondolatiságának mélyülésével nehezebbé teheti számára a költői továbblépést.

„*János vitézként Iluskát keresek, kardom kettétöröm egy farakáson;*” — idézem a fűlszöveg vallomásából, s e gyermekkorból merített kép kettőssége — különböző alakváltozatokban persze, s mégis nosztalgiaiak nélkül —, mintha végigkísérné az egész kötetet. A tisztaság és humanum utáni gyermekkori sóvárgás tovább erősödött-mélyült, de a csodák már véglegesen szétőredeztek a hétköznapok szikláin.

A nagyvárosi élet élménye mellett sugárzik a kötetből a barátokra lelt ember öröme, s Villányi eljut keresésében — nyilván megértő — kisebb közösségén túl a nagyobb vállalásához is. A *Vonat* ciklus néhány darabja vagy a *Feleselések* jelzi már ezt, melynek záró sorai általában is tükrözik Villányi etikai magatartását:

Köztünk nem hájasul melegárus,
a mi világunkban csak az jajdul,
kinek esteli játéka háborús.

Csak félni ne kelljen.

A kötet kulcsszava gazdag gondolati-érzelmi asszociációs körével a *vonat*. A motívum már-már szimbólumértékű tartalmai az egyes versekben: elvagyódás, otthon- és közösségkeresés, tettvágy. Nem véletlen hát, hogy *Vonat* címmel önálló ciklust tartalmaz a könyv, melyet verseinek segítségével, zárt szerkezetével és kapcsolódásaival gondolatilag és művészetileg is a legerőteljesebbnek tartok. (*En, Nem, Lassú, Kalauz, Mi.*) A dolgok sokarcúságának megragadása a *Vonat* ciklusban a legteljesebb, mint tükrözi egyik verse, a *Menetrend* is:

Vonat vagy.
Megállsz és elindulsz
megállsz és elindulsz
előre és hátra mehetsz
menetrend szerint.
Ha megvesztegetsz valakit?
Késél két percet
vagy két órát.
Kisiklani gyáva vagy.
Azt mondod:
valamelyik állomáson
valami hátha...

MELIORISZ BÉLA

Fodor Ákos:

KETTŐSPONT

Bevallom, a kötet első verseinek olvasásakor meglepődtem. Nem ritka dolog ugyan, hogy fiatal, éppen induló költők az élet és halál — főképpen a halál — problémáival foglalkoznak, de Fodor Ákos verseiben ez már szinte esztétikai kategóriaként jelentkezik. Az „*invokáció*” című, ars poetikának, vagy mottóversnek tekinthető beköszöntésében így vall: „a hegedűmre feszült *ötödik* húrt: (bármiféle játék alatt megpendítem a Láthatatlant:” S úgy érzi szükség van rá, mert „a halál [normál] Á-ja nélkül minden) zene hamis”...

S ezt a mottót, illetve első hangütést valóban ott érezzük úgyszólván az egész kötetben, de úgy érzi ő maga is, hogy azért ez a halálattitűd sok mindenben magyarázatra szorul. Így egyre szaporodnak

az ars poetika-szerű önvallomások is. Ezek közül kettőt emelek ki: a *X. levélfogalmazvány W-be* és a *Vojtina újabb észrevételei* címűeket. Az első a jelentősebb. Tiltakozik benne minden ellen, ami megszokott, ami látszat. Azt hiszem, ezt érezhetjük a következő töredékesnek tűnő sorokban is: „...Képem a képpel, / mit kontrollképpen rámvetít a környék / pillanatra sem fed. / Hiányzom.” S mindjárt hozzáfűzi: „Nyugtalan és / nyugtalanító viszony...” Ez mindenestre elgondolkoztató, s akaratlanul elénk nyomul a kérdés, hogy vajon miből származik ez a halállal kacérkodó életérzés, gúnyolódó és öngúnyoló nihileskedés, amely nemcsak a *Vojtina újabb észrevételei*-ben válik már szinte bohócosan keserűvé, hanem az olyan pársoros kis csipkelődő versekben is, mint az *Ecce homo I*, a *Jégen*, vagy az olyan fordításokban és mint a *Randolph Stow és III. György: Egy örült király nyolc dala*. Grotzesk bohóckodás ez az örült király nevében, aki persze akár mi is lehetünk. Mind, akik itt élünk a földön, és azt hisszük... De mit is hiszünk? Fodor Ákos verseiből nem derül ki, hogy valamit is hiszünk erről a világról, amiért érdemes végig élni.

Élek: vezetem
soha, sehova be nem
nyújtható számlám

jelenti ki *Jelentés a revizornak* című háromsorosában. S ez a semmibe ívelés megjelenik számtalan formában. Az előbbi háromsoroshoz hasonló rövid képekben (*dáll*, *Nagyság* stb.), vagy hosszabb, szándékosan önmaga képeibe bonyolódó finctoros versekben, mint a *Mikor elementek* vagy a *Tárgyak dicsérete*. Érthető ezek után, hogy a kötetben véletlenül sem találunk természeti képet, lírai hangú leírást, vagy az emberi lélek, emberi viszonylatok harmóniáját tükröző lírai sorokat. Pedig talán verseinek mélyén, születésük hátterében éppen a harmónia hiányának fájdalomja feszül. Az embert keresi a költő a tárgyak, jelenségek mélyén, de mit talál?

„fenyegetésük
mulatságos — de ahogy
félnek; megrémít”
(Ecce homo II.)

Az önmagakeresésnek ebben a színes sokrétűségében kellene megkapaszkodni. Valami, ami bepillantást enged az alkotó műhelyébe. Ilyennek kínálkozik a *Rés* című vers. Fodor Ákos nem akar a hagyományos stílusban, s a felszínen is érzékelhető dolgokról szólni. Ez a vers talán némileg mutatja, hogy a megfoghatatlant szeretné megragadni, a valóság, a jelenségek, gondolatok alig-alig felfedezhető résein igyekszik bepillantani, hogy megkeresse a lényegét, de amit megpillant csak az idegek színes táncává válik: „Kereng a teremtet színes hulladék / s el-téveszthetetlen ütemre / táncol a tánc, / saját robajára” — Az öncélúság, a lét l'art pour l'art tánca lenne ez? A szavak alig kerekednek már értelmileg is felfogható mondatokká. Fodor Ákos költői stílusa ezekben a versekben már nem is elvont lesz, hanem az érzelmek és gondolatok minden reális logikai menetét felrúgva, mintegy más dimenziójú lét-észleléseit, érzelmi jelzéseit keresi. Hogy megtalálja-e, hogy valóban vannak-e a valóságnak olyan rései, amelyen behatolva valamiféle új dimenzióját, a rejtett mélységeket, összefüggéseket jobban megmutató útra jutunk, erről ez a kötet még nem tesz tanúbizonyságot. S hogy a költő maga mennyire hisz benne?... A kérdés gyakran felmerülhet benne is. Erre utal öniróniája, erre mutatnak tömörítő stíluspróbálkozásai.

Bizarr bizonytalanságok tehát, nem kis erőfeszítések árán. „Szükszavúságra, elhallgatásra / jó (?) okunk van”... — írja a *Vita nuova* (?) című versében, de nyomban utána következik a tagadás is, amelynek során így érvel: „— Nodehát / az Ellenjavallatok Műmímelő Nagykatálogosát / megalkotni alkotás fejében (helyében) viszont? / (ki ne érezne efféléből ön-fej-viziszonyt?!)” Ez így önmagában még igaz is lehet, de kire, mire, vagy kikre érti? Ez bizony így a semmibe vesz.

Mindezek ellenére Fodor Ákos verseiben megragadó a bátor, őszinte hang, amellyel önmagáról s a világról vall, amelynek lényegét szeretné felfedni. Úgy érzi azonban, hogy jelenlegi világunkhoz már gyenge a hagyományos költői hang és módszer. Újabbal kísérletezik. Lehet, tán lesz is ereje hozzá, de egyelőre mit mondhatna a kételyen és tagadáson kívül? Ön-

életrajz című verse arra mutat, hogy a kötet címében is kiemelt „kettőspont” utáni világ egyelőre menekül, elrejtőzik előle. — De talán segítene valamit, ha — átmenetileg legalább —, valamivel kitaposottabb utakon indulna tovább. Jónéhány verse arra mutat, hogy megvan erre is a belső indítéka. (*Magvető*, 1978)

SERES JÓZSEF

Szöllősi Zoltán:

VACSORA JÉGEN

„A költő akkor arat, ha búzáját elveri a jég” — jut eszembe Kosztolányi találó kijelentése Szöllősi Zoltán kötetét forgatva. Mert Szöllősinek nem volt szüksége önszenvedtetésre, önsanyargatásra: feleségét, gyermekét, nagyszüleit vesztette el csaknem egyidőben. Mindez elég ok egy költő számára, hogy minden pózt levetkőzve, a szó valódi értelmében szenvedjen meg a szavakért, a versért.

Az életrajzi tényezők determinálják költői, emberi magatartását is, melyre a keresés motívuma a legjellemzőbb: kutatja helyét a világban, a társadalomban, s ez verseinek nemcsak tartalmi, hanem formai vonatkozását is jellemzi: a kifejezés, a költői megszólalás módja sem lezárt kérdés számára. Nemrég nyilatkozta a *Mozgó Világban*: „Ma a versnek önmagát kell megkérdőjeleznie ahhoz, hogy létét bizonyíthassa. Tehát minden jó vers *ars poetica* is. Meg is fordíthatom: jó vers nem lehet csak *ars poetica*.” Mindez tehát fokozott szerepet ró a formára; ennek figyelmen kívül hagyásával könnyen a monotonitás, témaszegénység vádját foghatnánk a kötetre. Pedig Szöllősi versfeldolgozása a szónak, ezen keresztül a versnek egyszerű szán konkrét, illetve asszociatív, többféleképpen értelmezhető szerepet, ezért mindenfajta iskolás összefoglalás könnyen hamis információt közvetíthet. (Hasonló gondolatokat vázol fel Nyitott mű című munkájában Umberto Eco is.) A módszer lényegébe a kötet *Őszi part* című versének két változata enged leginkább betekinteni. A második vers az első absztrakciója: a szintaxis felbomlik, a szavak ter-

helése megnő, általában egy egész mondat helyett állnak. Úgy vélem, ez a kísérlet jó kulcsot ad napjaink ezirányú költészetében való eligazodáshoz, és számunkra is megkönnyíti a szemlélését.

Az első ciklusban a városba való száműzetés rajzolódik ki előttünk, egy látványos, zajos életforma tulajdonképpen sivársága. A *Sörkirály* című részben az otthonkeresés a szülőhelyen folytatódik: „Itthon, a hirtelen vénülő / tanyák közt, ahol / országló sorsunk csak / kaland.” Ez is zsácutca, csak arra jó, hogy a rohanásban szerzett sebeivel egyedül maradjon; helyesebben: magára: „Levegő-övem / szétpattan le hull / a rámadott világ, konfekció / uniformis / Sebeim láthatóak.” Itt szerepel a kötet egyik legérettebb, legjobb verse, a fia halálakor született *Esőben*.

Aztán a helykereső gesztus időben kalandozik el: az emlékek pergetése következik az *Egyidő* ciklusban, a költő örökös jeleneként megfogalmazva, a lírai énbé beépülve. Am itt is ilyen, az egész könyvre jellemző sorokat találunk: „Haza már hazámból is”; „Kizárva falak közé / bezárva”. És tovább gazdagodik az *ars poetica*: „Tűz — homlokomba épült kémiaja / és fegyelmezett mértana / vak lángolás soha, a maga tükrét / s világa képét kormozó / Izzás — a valóságban megült világra.” Aztán az ifjúságra, mint múltira visszatekintés újabb fájdalmat csal elő: a megfellebbezhetetlen vereség fájdalomát: „Vége a szárnyalásnak / Bordacsonatok rostélyán izznak a szárnyak.” És ebben a részben, a *Holdév* című versben kérdőjeleződik meg legélesebben — az eddigi folyamat eredményeként talán — a költészet szükségessége is: „A világ tág réseit / betömni kell-e még ima? / ... Kell-e, belülről dőfő késnek / a szónak még lobbannia?” Am nem kell hozzá komolyabb analízis, hogy lássuk: a kérdés az igenlő választ is magában foglalja, kifejezve a költő kötelező optimizmusát.

S ha a szárnyalásnak vége is van, Szöllősi modern *Odüsszeusz*ként folytatja nyugtalan, felfedező útját. Ez az újszerű *Odüsszeusz*-szimbólum még ebben a ciklusban fogalmazódik meg, de *A kaland* nyomában *Tenger* című költeménye szélesíti ki igazán. A korábbi otthonkereső bolyongás egészséges szenvedéllé erősödik, a személyiséget meghatározó ténye-

zövé válik. S bár a befejező rész a Szep-
temberi egyensúly gyűjtőcímet viseli, Szöl-
lósi Zoltán nem a megállapodottsághoz,
nyugalomhoz érkezett el a kötet végére.
A külső béke illúzióját festő képekben is
ott vibrál az állandó belső nyugtalanság,
s a könyv utolsó, összegző verse is, az
Inkognitóban, mely kiteljesíti az önarc-
képet, ellentmond a cikluscímnek. „Kék
overáll és zebbe-kéz / ráccsal az arcán
csavarog”. Mintha az örök Odüsszeusz-
szerepre lenne kárhóztatva, s a kitaga-
dottság érzése is elkíséri: „Ám ha elment
sose lássuk / vacsora jégén dáridó / ...

Még felszipog anyaföldje / s leng utána
villanykörte.”

Bár a kötet nem tartalmaz kiugró, nagy
verseket, egyenletes színvonala bizonyítja,
amit első könyve, a Csontkorall még csak
sejtetett: Szöllősi Zoltán egyre jobb köl-
tővé érik. Azok a legsikerültebb versei,
ahol valóban túl tudott lépni az ars poe-
tica-n, a témát valamelyest egyetemessé
téve saját problémáit kitágítva helyettünk
is kérdezi: „érkezésünket ki várja? / nö-
vekvő télidőben”. (*Szépirodalmi*, 1978)

BEZZEG JÁNOS

A JELENKOR KRÓNIKÁJA + A JELENKOR KRÓNIKÁJA + A JELENKOR KRÓ

Babits Mihály: Jónás könyve (*Borsos
Miklós albumához*) címmel előző, július—
augusztusi számunkban közöltük Melczer
Tibor írását, és Borsos Miklós tizenkét raj-
zát. A szám megjelenése után levelet kap-
tunk Borsos Miklóstól. Ebből idézünk, a
művész szíves hozzájárulásával: „... Köz-
löm a kötet létrejöttének esetét, mely az
ún. »véletlenek« közé sorolható. A Jónás
könyve első kiadása még Babits aláírásá-
val, számozott példányként átvészelte a há-
borút. Mivel gyakran olvastam, felesé-
gem féltette, ezért nekiláttam és ingres pa-
pirra náddal leírtam, és ha már magam-
nak írok, hát rajzoltam is a képeket. Ez-
után még egyszer leírtam vékony ecsettel,
és ecsetrajzokat festettem hozzá. Szokásom
szerint a mindenre használt fekete kartonba
tettem, és egy elrontott rajz lapjáról letép-
tem egy darabot, azt ragasztottam rá, fel-
írva a címet. Néhány rajzot ebből is kiállí-
tottam a Debreceni Egyetem aulájában. Itt
vették észre, az Alföldi Nyomda igazgatója,
majd Illés Endre fogta, és úgy, ahogy ma-
gamnak csináltam, úgy adták ki. Ezt azért
írom le, mert nem terveztem és nem gon-
doltam, hogy nyilvánosságra kerül. Azért
olyan, mert ha gondoltam volna ilyesmire,
bizonyosan veszített volna a jelenlegi köz-
vetlenségéből, miután beosztott, olvasható
írásra és talán ellenőrzöttebb rajzokra töre-
kedtem volna. Tehát valami »szép«-re. Az
bizonyos, hogy a fedlapra nem egy letépett
papírdarabot tettem volna...”

Georgi Dimitrov *emlékkünnepséget ren-
deztek augusztus 2-án a harkánytúrdői
I. Bolgár Hadsereg Múzeumban, és tel-
avatták a munkásmozgalom kiemelkedő
alakjának mellszobrát.*

*

A Pécsi Nemzeti Színház műsorterve az
új évadra: *Peter Weiss: A per* (dráma
Franz Kafka regénye nyomán), *Marin
Drzic: Dundo Maroje, Mihaíl Roscsin: Uta-
zás a hátországba, Shakespeare: Lear ki-
rály, Strindberg: Álomjáték.* — A Kamara-
színházban: *Spiró György: Nyulak Mar-
gitja, Heltai Jenő: A néma levente, Tur-
genyev: Egy éjszaka a Vadkanhoz cím-
zett fogadóban, Mándy Iván: Mi az, öreg?
Pilinszky János: Gyerekek és katonák.*

*

Kiállítások Pécsen: *a Galériában Ficzek
Ferenc művei, augusztus 4—20.; a Kép-
csarnokban Kopcsányi Ottó iparművészeti
munkái, augusztus 10—24.; a Rákóczi úti
teremben Stein Anna (Franciaország) fest-
ményei, augusztus 25—szeptember 14.*

*

Amerigo Tot tizenegy szobrot ajándéko-
zott a pécsi Janus Pannonius Múzeumnak.
A műveket a Modern Magyar Képtárban
mutatják be.

*

Uitz-múzeumot *avatnak Pécsen október
6-án a Káptalan utcai helyreállított műem-
léképületben.*

JELENKOR

IRODALMI ÉS MŰVÉSZETI FOLYÓIRAT — 1978

SORSUNK

A JÁRÁS PÁRHOSJÁN TÁRSASÁG FOLYÓIRATA
MÉREK: 20x28 CM



Dunántúl

DUNÁNTÚL

Jelenkor

10



SZAMUNK SZERZOI:

BÁRDOSI NÉMETH JÁNOS
BERTHA BULCSU
BERTÓK LÁSZLÓ
BÉCSY AGNES
BÉCSY TAMÁS
BÉLÁDI MIKLÓS
BUJIDOSÓ ALPAR
CSORBA GYÖZÖ
CSÜROS MIKLÓS
FODOR ANDRÁS
GÁLL ISTVÁN
HERNÁDI GYULA
HORVÁTH ELEMÉR
ILLYÉS GYULA
JÉKELY ZOLTÁN
KÁLNOKY LÁSZLÓ
KÁROLYI AMY
KISS DÉNES
KOLOZSVÁRI
GRANDPIERRE EMIL
LANCZ SÁNDOR
MAKAY IDA
MÁNDY IVÁN
MEZEI ANDRÁS
MÉSZOLY MIKLÓS
NAGY PÁL
NEMES NAGY AGNES
PAPP TIBOR
PARANCS JÁNOS
PÁKOLITZ ISTVÁN
POMOGÁTS BÉLA
RÓNAY LÁSZLÓ
TAKÁCS IMRE
TAKÁTS GYULA
TATAY SÁNDOR
THIERY ÁRPAD
TUSKÉS TIBOR
VEKERDI LÁSZLÓ
WEÖRES SÁNDOR

KÉPEK:

BORSOS MIKLÓS
MARTYN FERENC



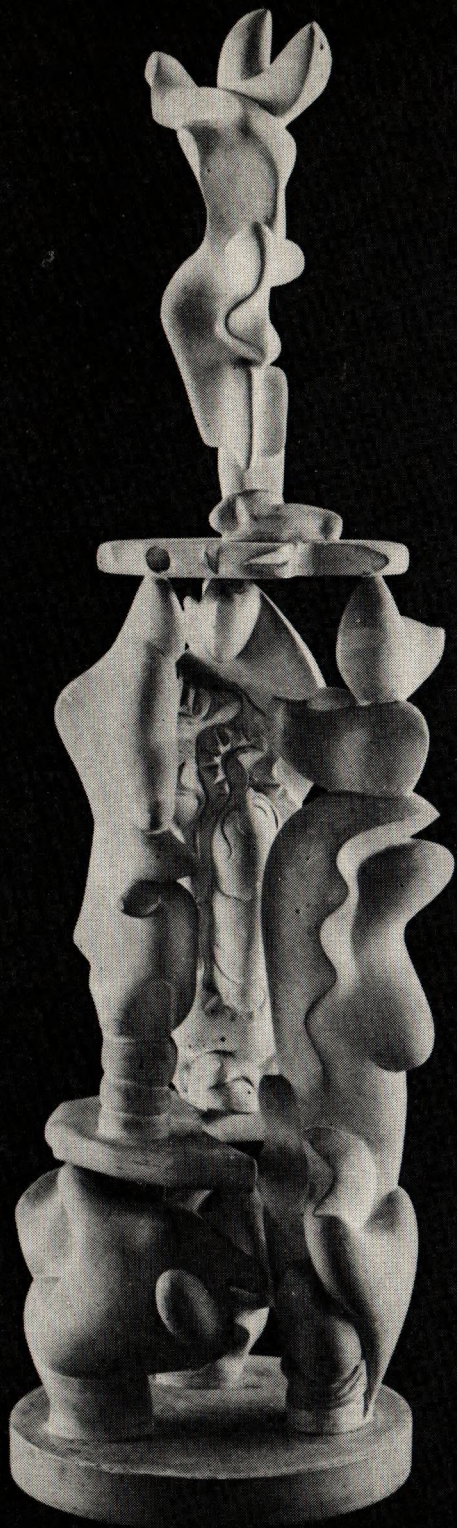





JELENKOR

IRODALMI ÉS MŰVÉSZETI FOLYÓIRAT

XXI. ÉVFOLYAM 10. SZÁM

1978. OKTÓBER

TARTALOM

CSORBA GYŐZŐ: Emlékezés és elmélkedés	— — — — —	867
*		
ILLYÉS GYULA: Aki úgy is él, hogy túlél (vers)	— — — — —	869
BÁRDOSI NÉMETH JÁNOS versei	— — — — —	870
PÁKOLITZ ISTVÁN: Vigasztaló, szép üzenet (vers)	— — — — —	871
WEÖRES SÁNDOR: Emlékező (vers)	— — — — —	872
*		
KOLOZSVÁRI GRANDPIERRE EMIL: Egy „pécsi” találkozó prológusa	— — — — —	879
TATAY SÁNDOR: A Nagy Séta (elbeszélés)	— — — — —	879
GÁLL ISTVÁN: Három királyok (elbeszélés)	— — — — —	889
KÁLNOKY LÁSZLÓ versei	— — — — —	894
KÁROLYI AMY versei	— — — — —	895
JÉKELY ZOLTÁN versei	— — — — —	869
*		
MÁNDY IVÁN: A bútorok (elbeszélés. II.)	— — — — —	897
HERNÁDI GYULA: A vándorlás technikái (elbeszélés)	— — — — —	904
MÉSZÖLY MIKLÓS: Érintések	— — — — —	910
BERTÓK LÁSZLÓ versei	— — — — —	916
MAKAY IDA versei	— — — — —	917
FODOR ANDRÁS: A hídon (vers)	— — — — —	918
*		
BERTHA BULCSU: Interjú Bertha Bulcsuval	— — — — —	919
THIERY ÁRPÁD: Városarc (szociográfia, I.)	— — — — —	926
LÁNCZ SÁNDOR: Martyn Ferenc életmű-kiállítása	— — — — —	930
HORVÁTH ELEMÉR versei	— — — — —	934
PARANCS JÁNOS: A látható irodalom	— — — — —	935
NAGY PÁL: imago!	— — — — —	936—937
BUJDOSÓ ALPÁR műve	— — — — —	938—939
PAPP TIBOR: műszerek órák jelzőkészülékek lékek (részlet)	— — — — —	940—941

Írószobám

NEMES NAGY ÁGNESSEL beszélget MEZEI ANDRÁS — —	942
POMOGÁTS BÉLA: „Mesterségem, te gyönyörű...” (<i>Nemes Nagy Ágnes: Mesterségemhez</i>) — — — — —	953

*

BÉCSY ÁGNES: A kincskeresők ismerője (<i>100 éve született Krúdy Gyula</i>) — — — — —	957
KISS DÉNES: Balladás ősz (vers) — — — — —	962
BÉLÁDI MIKLÓS: Különös testamentum (<i>Illyés Gyula új verses-kötetéről</i>) — — — — —	964
TAKÁCS IMRE versei — — — — —	969
CSÜRÖS MIKLÓS: Világ körüli utazás (<i>Csorba Győző összegyűjtött verseiről</i>) — — — — —	970
RÓNAY LÁSZLÓ: Bárdosi Németh János: Nyugtalan madarak —	976
BÉCSY TAMÁS: Pákolitz István: Vargabetűk — — — — —	978
TAKÁTS GYULA: Bertók László: Emlékek választása — — —	979
TÚSKÉS TIBOR: Kalász Márton: Szállás — — — — —	981
VEKERDI LÁSZLÓ: Tatay Sándor: Lődörgések kora — — — —	984
A Jelenkor krónikája — — — — —	987
A Jelenkor panteonja — — — — —	988

K É P E K

BORSOS MIKLÓS rajzai — — — — —	869, 872
MARTYN FERENC rajzai — — — — —	937, 952

Műmellékleten

Képek a pécsi irodalmi és művészeti élet félszázadából (1929—1978)

A borítón

- 1., 4. MARTYN FERENC: Napló XVII—XVIII.
- 2—3. MARTYN FERENC: Kelta emlékmű, Kakas
(*Nádor Katalin fotói*)

J E L E N K O R

IRODALMI ÉS MŰVÉSZETI FOLYÓIRAT

Megjelenik havonta

Főszerkesztő: SZEDERKÉNYI ERVIN

Szerkesztő: PÁKOLITZ ISTVÁN

Kiadja a Baranya megyei Lapkiadó V. 7625 Pécs, Hunyadi János út 11. Telefon: 15-000. F. k.: Braun Károly
Szerkesztőség: 7621 Pécs, Széchenyi tér 17. I. emelet. Telefon: 10-673.

Kéziratot nem őrzünk meg és nem küldünk vissza.

Terjeszti a Magyar Posta. Elfizethető bármely postahivatalnál és a Posta Központi Hírlap Irodánál
(1900 Budapest, József Nádor tér 1.) közvetlenül, vagy átutalással a KHI MNB 215-96162 pénzforgalmi
jelzőszámára. Évi előfizetési díj 72 Ft.

78-3840 Pécsi Szikra Nyomda — F. v.: Szendrői György igazgató

Index: 25-906, ISSN 0447-6425

Emlékezés és elmélkedés

A Jelenkor szerkesztősége a múlt év végén beköltözött oda, ahol az ötvenes évek elején a Dunántúl számai készültek. Oda, ugyanabba a szobába. Talán más a falak színe, biztosan mások a bútorok, más az elhelyezésük. Az ablakon túli kép viszont alig-alig változott. A Hunyadi-szobor kivételével szinte minden ugyanaz. Ugyanaz a Széchenyi tér, ugyanazok a padok, a galambok és ugyanaz a Szentháromság-szobor. Túl a téren ugyanaz a Nagy Lajos Gimnázium és a Megyei Tanács hatalmas tömbje, s ez utóbbi homlokzatán ugyanaz a kék alapra írott, titokzatos, fehér római szám.

Csak néhány házat meg a Belvárosi templomot kellene arrébb tolni, s innen az ablakból még az öregedő szem is ellátna az Egyetemi Könyvtár klasszicista s a Megyei Könyvtár barokk épületéig. Ez a három helyszínen – egy alig néhány száz méteres oldalú háromszög csúcsai – őrzik a Sorsunktól kezdve a pécsi irodalmi folyóiratok emlékét. Először az Egyetemi Könyvtárban Várkonyi Nándor szobája, aztán a Megyei Könyvtár egy-egy parányi helyisége, végül a mostani, Széchenyi téri épület első emeleti szobái nyitottak ajtót a szinte staféta-szerűen egymás után induló folyóiratoknak.

Az emlékezés elmélkedésre késztet. Ehhez még hozzásegít az évforduló alkalmá is. Nem az ünneplés, inkább a számvetés lelkiállapotával és szándékával. Mert alighanem az cselekszik helyesen, aki az évfordulók tartalmaiból ezt a részt emeli ki. Persze nem zárható ki az öröm érzése sem. Egy folyóirat életében is szép kor húsz esztendő. Pécsen megjelentő folyóiratában pedig fölényes rekord, ami még országosan is tiszteletre méltó. A Sorsunk, az első tartósabb életű pécsi irodalmi és művészeti folyóirat nyolc éven át jelent meg. A két Dunántúlnak együtt alig hét esztendő adatott. Rövid életük végén ott áll egy-egy többé-kevésbé sorsfordító történelmi esemény. A Jelenkor húsz éve már azért is öröndetes, mert utal rá, hogy ebben a húsz évben nem voltak „történelmi” események nálunk. Közhely, hogy még a legelőrelendítőbb megrázkódtatások is szükséges rosszak csupán. Lassan kezdjük megszokni – s ó bárcsak az egész emberiség így tenne! –, hogy a nyugalmi állapot is történelem. Még hozzá az igazán termékeny, igazán hasznos, igazán emberhez méltó történelem.

Bár jó harminc-negyven év óta jelennek meg a magyar vidéki városokban folyóiratok, különféle okok miatt még mindig a kérdések tömege vetődhet föl, ha szándékaikat, igényeiket, feladataikat, teljesítményeiket vizsgáljuk. Szerfelett bonyolult kötelesség utat választaniuk, programot fogalmazniuk, munkatársakat szervezniük, egyáltalában: megtalálniuk helyüket, beleépülniük, mégpedig kétszeres összehangolódással, közegükbe: egyszer a közvetlenbe, egyszer az országosba. (Mennyivel könnyebb mindez egy budapesti folyóiratnak!) S ehhez még nyugodtan hozzászámíthatjuk a gyakorlati nehézségeket is.

A Sorsunk 1941-ben indult. Más politikai, társadalmi, gazdasági, kulturális talajon. A Dunántúl 1951-ben már elvileg a main, gyakorlatilag kevésbé.

Az 1958-ban megszületett Jelenkor természetes mozdulattal fordult támaszáért elődeihez, nyúlt folytatható eredményeikhez, igazolt tapasztalataikhoz.

Az emlékező kicsit elréved, s a régi szerkesztőségi szobában jubileumi, kibővített szerkesztőségi ülést vél látni. Itt van Várkonyi Nándor és Szántó Tibor is. Nyilván erre az alkalomra őket is elengedték az Örök Szerkesztőségéből. S persze észreveszem Tüskés Tibort, Szederkényi Ervint, sőt Katkó Istvánt is, a három számot megért első Dunántúl szerkesztőjét. Itt szorong Bárdosi Németh János, Weöres Sándor, Galsai Pongrác, Bertha Bulcsu, Lázár Ervin, Pákolitz István és természetesen jómagam is. A hang bár ünnepélyes, olykor erősödik, sőt föl-föl is szikrázik. Igen: a programok, az időszerűség, a folyóirat arca! Majd negyven évről van szó, nyilván nem lehetnek azonosak a vélemények. De aztán mintha valamiféle közmegegyezés alakult volna ki. Hallom a mai programot, benne az elődökének hasznos summáját: vidéken, de országos folyóiratot kívánunk szerkeszteni; a Dunántúl földjén állva országban, sőt világban óhajtunk gondolkodni; a provincializmust csak földrajzi értelemben vállaljuk, mércéinkben, igényeinkben semmiképp sem; gondosan őrizzük tápláló, termékeny hagyományainkat, visszafelé akár Janus Pannoniusig is, de szeretjük a kísérletezést; tudjuk, hogy a mának csak az szól helyesen, aki a szebb holnapért szól (s milyen roppant nehéz az igazi maiság lényegét fölismerni!); írói bázisunkat a helyiek, a dunántúliak s a tőlünk elköltözöttek adják, de minden magyar író-t szívesen látunk . . .

Hallgatom a programot, és megszólal bennem a kérdés: sikerült-e megvalósítani valamikor is? Az állandó tettestárs felelősségével mondom: nem mindenben. Úgy gondolom, főként a helyi jelleg és az országosság együttese volt mindig kifogásolható. Az utolsó húsz évben is. Ez mindenekelőtt a Jelenkor elméleti anyagának, benne a dokumentum-irodalomnak gyöngeségével magyarázható. A helyi valóságfeltárást pedig vagy vállalja a Jelenkor, vagy gazdátlan marad a feladat. Pedig fontos eszköze lehet az országosságnak is. Bátorabban és rendszeresebben kellene továbbá „közös dolgaink”-hoz is hozzászólni. Ezt tágan és még tágabban értem, úgy, ahogyan a program mondja: „országban, sőt világban óhajtunk gondolkodni”.

Egyébként: a provincializmust folyamatosan képesek voltunk rosszhírűvé tenni, megtaláltuk a jó egyensúlyt a hagyománytisztelet és a kísérletezés között, s talán munkatársaink szervezésében sem követtünk el nagyobb hibát.

A Sorsunk induló szerkesztő-gárdájából egymagam maradtam Pécsen. Magam vagyok, aki azóta is valamennyi itteni irodalmi folyóirat körül tevékenykedtem. Az újrakezdések nehezen mentek, az új és új szerkesztői munka viszont már nem követelt nagyobb belső, szellemi átrendezkedést. Az egymás után születő, más-más nevű folyóiratok kicsit mindig folytatások is voltak. A szerkesztő-elődök kicsit mindig társszerkesztőként is működtek együtt az utódokkal. Még ha nem is okvetlenül a gyakorlatban. Örülök, hogy a Jelenkor jubileumi számát én vezethetem be. Szavaimból talán kihallik ezeknek az elődöknek az üdvözlete is.

Aki úgy is él, hogy túlél

Aki úgy is él, hogy túlél: adóssá válik. Őnekik tartozik, akik – úgy miként ő – részük már ki nem vehetik abból a szép vállalkozásból, mely együtt volt hős földadat. Allok naponta nyugtalanítóbb kötelezettség-súly alatt.

Elementek. Egyedül vagyok. Én tudom ez, meg az miért élt volna vállalva kivégző-osztag előtt is: bölcsen élt! Mert volt elvégzendő olyan, mi alól börtön, síri bolt, kudarc, mellőzés, száműzés nem mentesít és föl nem old,

nem a feledés, nem a gúny s közöny (mibe egy nemzet süllyed el). Én tudom, hogy a puszta lét milyen beváltást: szótartást követel. Kapkodok, járnak le a váltók, tömöm, kezes, a réseket. De ők úgy várnak tőlem rendezést: maguk is zord hitelezők.

Vakulok, gyengülök, dobálom, – szórnám szét – halom iratom, aztán: micsoda góg (s rögeszme) hogy lám csak én szólítottam? Nohát, sok adósságlevél, ti: szélbe ki, szállni, – hinni kort, lesz tán, ki értetek lenyúl sárba is, fürkészsze, hogy mit tiport.

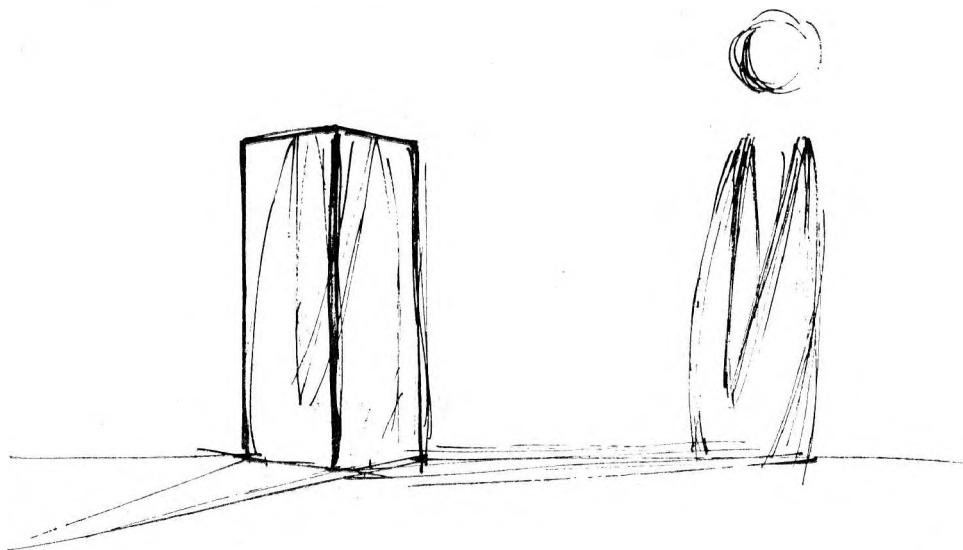

Brn

Évszakok

*Almodd, hogy szép a behavazott út,
melyet még lábnyom nem érintett meg,
csak a hold árnya, mint a kék betűk,
írtak rá rólad pár üzenetet.*

*Almodd, hogy szép az ezüst nyárfasor,
melybe álmokat pólyált a tavasz,
csízek szavával szól az üzenet,
örömeidnek hangja ugyanaz.*

*Almodd, hogy ég a pipacsos mező
és piros ernyőt bont föl a nyár,
a férfi évek kaszája suhog,
s míg dől a rend, a dal is oda már.*

*Az őszt, az őszt, a kincset álmodod,
melyben gyümölcs és mézes bor terem,
az alkony pírja olyan bűvölő,
míg küllőidbe törsz be, Istenem.*

Nem állhat meg

*Nem állhat meg a motor benned,
amíg van mindig újat lelned,
vonzanak emberek és tájak,
szemed új bűvöletet láthat.*

*Amíg füttyösen, mint a madár
vágysz csapongva magasba száll,
addig ne tudd a felejthetőt,
állj meg minden káprázat előtt.*

*Szeresd a földet, jó anyánkat
és ha a lelked csüggedt, fáradt
s úgy érzed vége már az útnak,
vágj botot, vágysz megújulhat.*

*Bűvös madaram, szálló, kényes,
röpíts el bizón a reményhez,
öregségben, bánatban, bajban,
hívó szavadat folyton halljam.*

*A nyugtalanság hajtson messze
s ha rám szakad a végső este,
ámuló gyermek-szemmel lássam
a változást a pusztulásban.*

Vigasztaló, szép üzenet

Egyet se búsulj, Bandi,
 Úgy esett, hogy ki-ki saját Isten-képére formált
 S lettél vala lézengő, dekadens Ritter,
 Néember-faló áldozat, Hágár oltárán áldozó,
 Tivornyákon dúdolgató vérboros Pimodán, Halál-rokon,
 Asztal alatt elnyúló Ős-kaján,
 Csakazértisekből faragott Sátán-kevélye,
 Párizsi Bakonyba bujdosó szegénylegény,
 Asztal-trónon gögölő Dölyf,
 Halottak élén vonuló Vezér,
 Pacsirta-álcás Sirály a centenáriumi Randin;

Egyet se búsulj, Bandi,
 Úgy esett, hogy Isten drága Pénzé-t
 Profán értékmérőként népszerűsítették
 A Jövendő tehérei-től elfajzottak
 És megszámlálván minden tetemidet
 Sorsot vetettek vala köntösödre;
 A Cohors Generosa továbbra is a munkás-mivoltra szavaz,
 Mig az idétlen igénytelen a melós-nevezettel tüntet
 Három féldeci után a centenáriumi Randin;

Egyet se búsulj, Bandi,
 Úgy esett, nem izgatja a lumpent,
 Micsodás részed lehetett abban,
 Hogy bugyellárisából kilógsz a szomorú-lilás bankón;
 (Egyébként neked is örökké az a Százforintos hibádzott,
 Ami Szegény Vajda Jánosnak)
 Most ott búslakodsz Elődöd pénzének Ötszörösén,
 De akár név-, akár valóságos érték szerint nézzük is,
 Mit használ, ha a Három Holló-ban nem húzhatod
 Gyurka primás nyirettyűjébe a centenáriumi Randin;

Egyet se búsulj, Bandi,
 Úgy esett, hogy elöcskult, mocskos csehók
 Hervadt-szirom-bagófüstjében bucskázik a neved:
 Tucatnyi rundóra bőven futja egy adi-ból
 És a Kedves Vendégnek még vissza is löknek a tocsogós pultra
 Néhány petőfi-t a centenáriumi Randin;

Egyet se búsulj, Bandi,
 Úgy esett, hogy elnapoltattál,
 De bizakodunk:
 Halottaidból föltámadván majd csak kicsírázik
 Ostoros Szent Haragod,
 S minden ifjú szivekben élni és hódítani fogsz
 A bicentenáriumi Randin!

Emlékező

*Tiszta habbal, mint a forrás,
mikor elindultam én,
a folyókról mit se tudtam,
víz-szennyező mocsarakról,
pohár vízről szomjú szájon,
mindent nyelő tengerárról;
de tudtam a nagy hegyekről,
buzogtattak magasságból,
hasadt szikláik közül.*

*Most a folyót ismerem,
s a zombékot és a berket,
ázó rétet, partokat,
helyet vályúban, pohárban,
s a tengert is láttam olykor.
Ó én zaklatott bolyongó,
forrásomra gondolok
és buzgón emlékezem,
szinte szikla-nyomta habbal,
mint bolygásom kezdetén.*

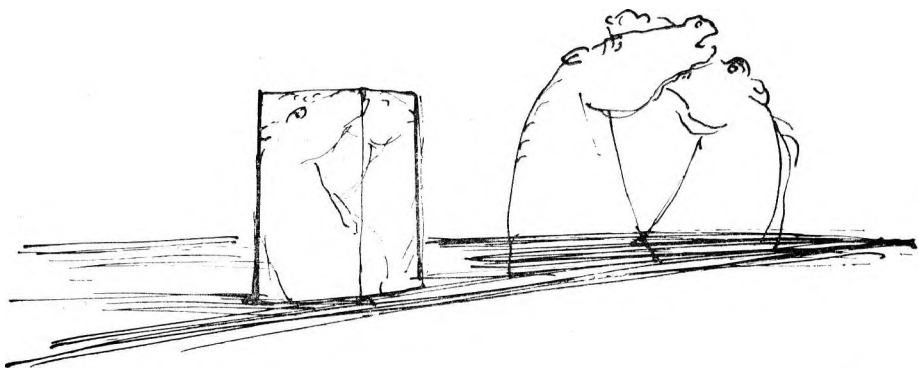

Prer

Egy „pécsi“ találkozó prológusa

Ha ugyan megírom – hisz annyi a tervem, alig győzöm észben tartani – „Pécs után ötven évvel” lesz a címe.

A találkozót Párizsba tervezzük, oda utazunk mindannyian, akik a hajdani Batsányi Társaságból még életben vagyunk: – Charles F. Blazsik M. D., M. P. H. és F. C. C. P., magyarul Blázsik Karcsi, világhírű orvos, tüdő specialista stb., az American-Hungarian Medical Association elnöke, harmincnyolcban vándorolt ki, New Yorkban pincérként kezdte önálló életét; Fischl Feri, azaz François Fejtő, párizsi újságíró, számos társadalmi és politikai mű szerzője, nyugdíjaztatásáig az Agence France Presse munkatársa, jelenleg a Giornale Nuovo olasz napilap párizsi irodájának vezetője, legjobb úton a világhír felé; a Holler Bandiból André Bajcsává vedlett, strasbourgi makettőr, ugyancsak nyugdíjban, de máig aktivan; Kabdebó Tibor, őt a Rákosi korszakban kitették a Kereskedelemügyi Minisztériumból s így, mint a tőzegkitermelő vállalat helyettes főmérnökét nyugdíjazták, egyébként Talpassy Tibor néven író Budapesten, végül én, aki Pécssett még csak Grandpierre Emil voltam, de második könyvkiadóm, a Franklin Társulat publicitási megmondolásból, nevemhez ragasztotta a Kolozsvárit, amit számosan predikátumnak tartanak, ki jó-, ki rosszakaratból, de mindenképpen alaptalanul. Aki nem tudná, író vagyok, mégpedig a három T szerinti osztályozás (támogatott, túrt, tiltott) közbülső csoportjához tartozó.

Mindannyian a Kováts Jóska alapította Batsányi Társaság tagjai.

Földézzük a találkozón halottainkat is, nélkülük nem lenne teljes a régen fölbomlott, csupán emlékeinkben élő társaság, a „banda”, ahogyan közösségünket pejoratív melléközőgék nélkül neveztük. Mindenekelőtt kolozsvári osztálytársamra, Kováts Jóskára emlékezem, aki nélkül talán sohasem verődünk volna össze. Édesapám savanyú Jóskának nevezte, ami az arc kifejezését illeti, az elnevezés telibe talált, a római Kollégium Hungáricumban lo scheletro che cammina – azaz sétáló csontváz néven emlegették. Ehhez még annyit, hogy magassága elérte a száznyolcvan centimétert, koponyája kerülete meghaladta a hatvanat, súlya negyven valamennyi körül mozgott. Nemegyszer karomban vittem föl a lépcsőn, szívbillentyű-elégtelensége miatt kíméltre szorult. Mi, a barátai, kíméltük, ő önmagát sohasem.

Becsvágyó terveket melengtetett magában, s nekünk is kiosztotta a szerepeket. Új falanx élén készült betörni a magyar szellemi életbe. Tervei nem a tehetség híján futottak zátonyra, Jóska Szabó Dezső hatása alá került, s valami nagyon nagyot akart írni, vagyis fizikai erőivel aránytalan föladdattal emésztette magát. Lelke mélyén tudta, hogy kudarcot vall s ezért nekem – legbizalmasabb barátjának – e terveiről szót sem ejtett. Mint ahogy nagy szerelmét is eltitkolta előlem. Erről is, arról is évtizedek múltán, kerülő úton értesültem.

Tartózkodását a következő kijelentéssel indokolta:

– Emil túlságosan realista szellem.

Karizmatikus egyéniség volt, de híján annak a szervezési készségnek, amelynek segítségével személyi varázsát egyéni és közös érvényesülésünkre fölhasználhatta volna. Erről bővebben Talpassy Tibor írt az Irodalomtörténetben.

Fölidézzük majd Kardos Tibort, a budapesti Eötvös Loránd Tudományegyetem olasz nyelv és irodalmi tanszékének nemrég elhunyt professzorát. Ez az ironikus hajlandóságú, metszón éles eszű fiú úgy vállalt velünk közösséget, hogy egyben távol is tartotta magát tőlünk. Nyílegyenesen tört célja felé, de ezt gondosan rejtegette, ehelyett macchiavellista pózokban tetszelget, s szakadatlanul ócsárolta a diszciplinát, a magyar reneszánszot, noha titokban halálos komolyan hitt benne, később egyik legtekintélyesebb szakértője lett. Éles eszére rendkívül büszke volt, bennem látott vetélytársat, s nemegyszer szóba hozta a témát, ilyenformán, tehát gyerekesen:

– A te kollokviumaid, vizsgáid, dolgozataid azért sikerülnek jól, mert Epinalban, a textil szakmában kipihentetted az agyadat. Én viszont elemista korom óta szüntelenül tanulok. Hidd el, kettőnk közül én vagyok okosabb.

Egyébként ő fedezte fel és hozta körünkbe a kissé félénk Fischl Ferit, aki már régebben Pécssett tartózkodott. Megpillantotta a bölcsészkar folyosóján, amint elmerengve nézte valamelyik csinos kollégánót:

– Milyen szép álmodozó szemed van. Hogy hívják?

Így került körünkbe Fejtő Feri. Patkós Gyuri más úton.

Kibujásképpen a trianoni békediktátum megszorításaiból, a kormány úgynevezett egyetemi zászlóaljokat szervezett, hogy gondoskodják a tisztek utánpótlásáról. A zászlóaljba besorozott szegénysorsú fiatalok egyfelől szállást, katonai kiképzést kaptak, másfelől egyetemi tanulmányokat végezhettek. A técsői Patkós Gyurka ilyenformán került a pécsi Egyetem bölcsészkarának magyar–francia szakára, huszár egyenruhában, karddal. Aki a hazai szokásokkal ismerős, nyilván kitalálta, hogy az állam költségén kiképzett Patkós Gyurka civil állapotát az általános mozgósítás idején is tiszteletben tartották.

Patkós Gyuri az erőmre féltékenykedett, pontosabban az ügyességemre, ugyanis sokkalta erősebb volt nálam, ám valahányszor amúgy barátságosan összeakaszkoztunk, kivétel nélkül én maradtam felül. Addig forgolódtam, amíg hónom alá nem szorítottam a nyakát.

– Engedj el – morogta ilyenkor pulykavörösen.

Utóbb a tehetségem riasztotta meg. Alattomosan megakadályozta, hogy Németh Antal maga mellé vegyen a Nemzeti Színházba.

Pécssett valamennyien verseket írtunk, és Blázsik Karcsi kivételével költőnek készültünk. Karcsit érdekelte az irodalom, ez az érdeklődés hajtotta körünkbe, édesapja állandó aggodalmára. Az öregúr, a Tolnamegyei Újság főszerkesztője, azt szerette volna, ha a fia pályatársaival s nem bizonytalan jövőjű költőjelöltekkel barátkozik. Én azért nem a magyar szakot választottam az egyetemen, hogy az előadók meg ne utáltassák velem nagy íróinkat, mint ahogy a középiskolában történt. Hasonló megfontolás terelhette Blázsik Karcsit is az orvostudományi karra.

– Az orvostudományt meg lehet tanulni – mondta ötven év múltán Párizsban –, az irodalmat nem . . .

Akaratereje, szívóssága, tehetsége mellett az a kíméletlenség is hozzájárulhatott sikeréhez, ahogyan a verseivel bánt. Mint utólag megvallotta, őt is elkapta a magyar ragály, csak hogy öbenne korábban kifejlődött az önkritika, miután clolvasta költeményeit, gondosan darabokra tépte s

nyomban lehúzta őket a végén. Nekünk egyet sem mutatott meg. Viszont az apja szerkesztette Tolnamegyei Újságba gyakran írt vezércikkeket, nyilván apja nevében. Ezeket a cikkeket többnyire sajtópör követte.

Karcsi részt vett a Batsányi Társaság valamennyi ülésén, mint csendes szemlélő. Az üléseken ki verssel, ki novellával, ki esszével szerepelt, és mint csoportba verődött magyar írókhoz illik, kölcsönösen dicsértük egymást. E gentleman's agreement ellen egyszer vétettünk. Az áldozat Fischl Feri volt.

Az esetre egyikünk sem, csak Karcsi, a kívülálló emlékezett. Feri verse a következő sorral végződött:

„A kukoricásból a szerelem halk zenéje szólt.”

Valamennyiünkből kitört a kacagás. Feri nagy, kifejező zöld szemével szemrehányólag nézett ránk, hűtlen barátaira, de nagyvonalúan napirendre tért az árulás fölött s továbbra is dicsérte „műveinket”, mintha egyikünk sem szegte volna meg a hallgatóságos megállapodást.

Az özőnyyi versből, amit barátaim írtak s megmutattak nekem, Kardos Tibor egyik versének négy sora ragadt meg az agyamban. Négy gyönyörű sor:

Harmat esett éjjel,
Belepi a bokrot,
Harmatos virágból
Szedek neked csokrot.

Társaságunkban költői tehetsége egyedül Kováts Jóskának volt, mi többiek lassankint abba hagytuk a versírást, Fischl Feri, amikor megismerte József Attilát, akinek egyik legelső méltatója volt; Holler Bandit ugyanerre a lépésre Weöres Sanyi költészete készítette. Hogy a szokatlanul önkritikus Blázsik Karcsi mikor hagyta abba a végének nyújtott versáldozatokat, ő maga sem tudja.

Legostobábban mindanyiunk közül én viselkedtem, én tartottam ki ugyanis legmakacsabban a versírás mellett. Már érfélben lévő prózairó voltam, s még mindig róttam a rímeket. Ebben nemcsak a saját vakságom ludas, hanem néhány derülátó, meg néhány süket szerkesztő, akik némelyik versplacentámat kinyomatták, sőt újakat kértek tőlem. Költői tehetségtelenségemre csak akkor eszméltem rá, de akkor aztán másodpercek alatt, amikor Kováts Jóska a maga sajátosan savanykás és fanyar módján megkért, hogy hagyjam abba a versírást.

– Megigéred? – kérdezte s felém nyújtotta a kezét.

Lehullt a hályog a szememről. Olyanformán éreztem magam, mint egy válogatott csatár, akinek hirtelen eszébe jut, hányszor rúgott lyukat gólhelyzetben.

Kezet adtam rá és ígéretemet megtartottam. Még aznap elégettem valamennyi versemet. Azóta legfeljebb limerickszerű klapanciákat írtam. A hatvanadik születésnapomra ezt:

Pislákolnak a fények, lehullott a dér,
Szikkadt tökeimet csörgeti a szél.

Ezt nem szégyenlem, mint ahogy a „Buzi sóhaját” sem, mely így hangzik:

Nincs szebb öröm a földtekén,
Mint babrálni a más tőkén.

Es nem restelkedem a pécsi kocsmá ecetes bora sugallatára írt két sor miatt sem:

Oly komisz e bor, hogy rosszkedvembe
Beleragad a szél a fenekembe.

Egy mai pécsi fiatallal, e most már élénk, mozgalmas, kulturált légkörű gyönyörű város lakójával nem egykönnyen lehet elhíttetni, hogy a Batsányi Társaság tagjait elsősorban a kulturális nyomorúság terelte egy táborba. Gazdagabb, színesebb szellemi környezetben, a mi heterogén gyülekezetünk még annyi ideig sem maradt volna együtt, mint ameddig mi együtt maradtunk. A mozin, az uszodán s száználmas színvonalú színházon kívül csak a kocsmák kínálkoztak szórakozóhelyül.

Mi lenéztük a helybelleket, noha sok tekintetben egy nevezőn voltunk velük. Éppúgy bőgtük a műdalokat, mint ők, éppúgy adtunk éjjeli zenét a lánynak, akinek csaptuk a szelet, s éppúgy lerészegedtünk, mint ők, vagy a tanulatlan segéd munkás. Mit sem gyanítottunk az ivás művészetéről. Akárcsak a helybeliek, ritkán és tökéletlenül tisztálkodtunk, többnyire csak övön felül. Egy pécsi orvostól hallottam, hogy a húszas évek végén Pécsen – a kórházakat is beleértve – mindössze hatszáz fürdőszoba volt. Igaz, nem igaz? – nem tudom. Annyi viszont bizonyos, hogy állandóan váltogattam albérletimet, de egyetlen egyszer sem találtam a főbérő lakásában fürdőszobát. Mikor állapotunk tarthatatlanná vált, a közfürdőbe zarándokoltunk. A varázslatosan szép vidék és a hullamerev város ellentéte – ha nem is tudtunk róla, ha nem is tisztáztuk magunkban, állandóan kísértett a lelkünk mélyén, mint a szép, a tartalmas, az emberi élet és nyomorú tengődésünk ellentéte.

Talán ebből fakadt a második összekötő kapocs: – az ellenzékiesség. Eleinte, ha politikai témát pedzett meg valaki, a vezérszólamot a számos mesterségbe belekóstolt, viszontagságos életű Talpassy Tibor vitte. Ő beszélt először az ormánsági egyke veszedelméről, az állástalanság réméről, a földreform szükségességéről, és Szabó Dezső hatására, amely rajtam kívül a Batsányi Társaság valamennyi tagjára kiterjedt, az ország vezetőinek elsvábosodásáról, mint a német veszedelem előfutáráról. Ellenzékiességünk elégedetlenségben s a Horthy-rezsim elleni utálatban nyilvánult meg, ösztönösen, program nélkül.

Egyébiránt Talpassy Tibor éppúgy átesett a költősködés gyermekbetegségén, mint mi valamennyien. Sőt, ő egy lépéssel tovább tartott nálunk: kötetete volt, saját kötet, saját kiadásban. Versein, mint ő maga írja, Lévy József hatása uralkodik. Alighanem ő az egyetlen Lévy-epigon az egész világirodalomban. Utóbb ráeszmélt, hogy nem a líra, hanem a próza a területe. Ezt az üdvös pálfordulást pécsi barátai számlájára írja.

Volt ugyanis még valami, ami a Batsányi Társaságot megkülönböztette a diákság zömétől: – mégpedig a széles körű irodalmi, szellemi, művészeti érdeklődés, amely nemcsak Európára terjedt ki, hanem a műveltség távolabbi tartományaira is. Ennek az érdeklődésnek a kiszélesítésében, elmélyítésében, helyzeti előnyömnél fogva én játszottam a főszerepet. Mielőtt kikötöttem Pécsen, megjártam Svájcot, Franciaországot és Belgiumot, a többiek közül egyetlen egy sem járt külföldön. Sok olyasmit láttam, aminek barátaim hírét sem hallották, úgy mondták, a „francia kultúra batyujával” szálltam ki a pécsi állomáson. Három francia könyvet hoztam magammal. Pierre Louys Chansons de Bilitis-ét, Montherlant esszéit, az Aux fontaines du désir-t és Baudelaire

kötetét, a Les fleurs du mal-t. Később Pirandello, s Bontempelli, és más szerzők műveivel ismertettem meg őket.

Talán az eddigiek megmutatták, hogy társaságunk egyik legeredetibb tagja Blázsik Karcsi volt, a szemérmes verslehúzó, állandó közönségünk és józan megfigyelőnk. Lenszőke, hamvasan fehérbőrű, kiugró állú fiú, fiumei születése jóvoltából a mediterrán életszeretetet hozta magával, ő érezte magát leginkább otthon Pécsen, a szülei ugyanis Szekszárdra költöztek, számára Pécs Szekszárd folytatása volt, a két várost rokonsági, ismeretségi szálak fűzték össze. Egyedül ő élt számára otthonos közegben, minden bizonnyal ez a magyarázata, hogy életszeretétét, humorát a kedvezőtlen körülmények között sem veszítette el.

Fischl Feri Nagykanizsáról, Holler Bandi Székesfehérvárról, Patkós Feri Técsőről utazott Pécsre, nekik a pécsi tartózkodás előmenetel volt, s ha azt nem is állíthatom, hogy ők hárman otthonosan ficáncoltak az unalom e vézes tanyáján, annyi bizonyos, hogy Kováts Jóskánál és nálam sokkalta jobban beleilleszkedtek a pécsi környezetbe. A pécsi tartózkodás mindkettőnknek a lefokozással volt egyenlő. Kevesebbet kaptunk mindenből – elsősorban kultúrából, szórakozásból, társasági életből –, mint amennyihez Kolozsvárt hozzászoktunk. Háborogtunk, ahelyett hogy beilleszkedtünk volna.

Holott Karcsi több ízben megpróbált bevezetni minket a helybeli társaságba. A pécsi lányok, a pécsi anyák kétségkívül szintelenebbek, zárkózottabbak s főleg unalmasabbak voltak a kolozsváriaknál. Sorra elmaradtunk minden lányos háztól, s belesüllyedtünk a dühöngő magányba.

Karcsi hajtotta fel nekünk – Jóskának és nekem – az első nőket. Főbérlőnk bibliai átkokkal űzte ki őket a házból, szerencsére csak azután, hogy szomjunktat csillapítottuk.

Karcsi egyik legbájosabb kalandjának hősnője, készségesen engedett hívásának és fölment a lakására. Ott viszont meggondolta magát. Az utcán ismét megváltoztatta a véleményét, s amúgy szepegésformán megjegyezte:

– Nem kell ajtóstul rohanni a házba.
– Noná, majd a kulcslyukon fogok kukucskálni – vágott vissza Karcsi, és csakugyan nem kukucskált.

Hasonló esetben Jóska összeomlott volna, engem meg elkapott volna a dühroham. Mindnyájunkat megszorongatott olykor valamilyen búsmagyar világfájdalom, Karcsi látszólag immunis volt, vagy remekül fegyelmezte magát. Ki tudja. Néha csöpögősen érzelmes dalokat énekelt:

Csak várlak, várlak,
de sirni nem merek,
hisz úgysem érted
magányos szívemet.
Komédiázol, játszol velem,
pedig az élet te vagy nekem.

Halálos komolyan gondolta. Legalább három hónapig.

Ahogy bizonykodott, abban egyedülálló volt. Ha valamiben kételkedtünk, mint utolsó és megcáfolhatatlan tromfot vágta ki a következő szót: – Istók zicsi.

Nem szóltam még a társaság egyik legrokonszenvesebb tagjáról, Holler Bandiról. Lélegzetállítóan szép volt, mint egy kerub: – dús szőke haj, magas

homlok, két óriási kék szem, fehér bőr s ráadásul félénk, visszahúzódozó jellem, épp ami a nőknek kell. Alig győzött védekezni ellenük.

Egy alkalommal vasutas családnál lakott albérletben. Az egyébként jóképű asszony nem sokat törődött a tisztálkodással. Bandi nyíltan megmondta neki, mit kifogásol benne s hogyan készüljön föl, ha őt akarja kegyeiben részesíteni. Épp nála voltam – csendben beszélgettünk, mikor résnyire ki nyílt az ajtó, s a vasutasné félénken beszólt:

– Tanár úr, irigátam ám!

– Mindent elértem, amit nem akartam – jellemezte saját pályáját Bandi. Majd a következő mondattal egészítette ki a jellemzést: – Semmihez sem értettem, de mindent elvállaltam.

Annyi és oly sokféle tehetséggel áldotta (vagy verte) meg a sors, hogy Bandit az életben semmilyen helyzet nem érte váratlanul. Mint a macska, mindig talpra esett. Jól rajzolt, szépen énekelt, jól írt, jól fordított, foghatott bármibe megállotta a helyét, s mindig átlagon felüli formát mutatott. Nem választott sokféle tehetsége közül. Ez az egyik kulcsa sajátos pályafutásának, azok szemében legalább, akik törekedtünk valamire. Ám könnyen meglehet, hogy ez a kulcs nem nyitja a zárat, s Bandi valójában hivatás helyett az életművészetet választotta. Kevés erőfeszítéssel mindenkor a főlzínen maradt, minden perc gyümölcsét leszakította, mindmáig megőrizte gyermekien tiszta, művészien fogékony kedélyét, és soha semmivel nem piszkította be magát.

Eleinte Talpassy Tibor volt a hangadó a politikai beszélgetésekben, utóbb a rendkívül művelt Fischl Feri lépett előtérbe. Korán kezdte a mesterséget, „Zala” címmel gyermekkorában újságot írt. Minden számában volt vezércikk, kultúrrovat, beszámolt az eseményekről, helyzeteket, eseteket elemzett. Egyszóval szabályos újságot szerkesztett. A rokonok vásárolták meg.

Feri, amint már említettem, a többiekkel egyetemben Szabó Dezső hívévé szegődött. De a nagy fordulatot nem Szabó Dezső, hanem a katolizálás és a következményei, az ige és a gyakorlat összeütközése játszották életében. Hívő alkat lévén, amiben hitt, halálosan komolyan vette, a kereszténység tanait is. Aztán megismerkedett egy komlói bányászlannyal, s az ő révén a szénbányászok életkörülményeivel. Úgy érezte, kötelessége tapasztalatairól beszámolni keresztapjának, Varga Damján professzornak. E beszélgetés hatására egész világfelfogása gyökeresen megváltozott.

Pécsi tartózkodásunk valamennyiünk pályafutását befolyásolta. Onnan indultunk el és mindegyikünknek adott valamit ez a város, kinek ezt, kinek azt, anélkül amivel útravalóul ellátott, egyikünk sem ért volna oda, ahova ért. Máig sugárik bennünk, ami jót, ami hasznosat, ami szépet, ami vágyat, nosztalgiát innen hoztunk magunkkal.

Ezért határoztuk el, hogy fél századdal pécsi tartózkodásunk után valahol összejövünk s ki-ki elmondja, mivel tartozik ennek a városnak, vagy mi hiányzott e városból, ami hozzájárult pályája fordulataihoz. A sorsformáló erőket kutatjuk. Mert ahogy már egyszer leírtam: – egyetlen életünk van, de egy tucat élet sem lenne elég arra, hogy ezt az egyetlen életet megértsük.

A Nagy Séta

Újra kell építenünk a badacsonyi házat. Megrepedeztek a falai, elkorhadtak a gerendái. Nem csoda, harminc évvel ezelőtt, mikor tető alá hoztuk, nehezen jutottunk anyaghoz. Nincs a kövei között sem mész, sem cement, csak sár. Szalufáit lebombázott házak anyagából szereztük.

Jankovich Ferenc barátommal vásároltunk két szomszédos szőlőt a hegy vállán. Erdőrész is tartozott hozzájuk. A szerződésben Fischer Henrik-né néven szerepel az eladó, de a hegyoldalban csak Ernst kisasszonynak emlegették, mert így tartozott emlékeikhez. Ami azt is jelenti, hogy az Ernst család nem valami új keletű birtokos Badacsonyban.

Napsütéses késő ősz volt, mikor Ferivel először szemügyre vettük a területet. Akkor szőlőskertek voltak itt végig, ameddig a szem ellátott. A hajlatokban forró must illata gördült lefelé a magasabban fekvő pincékből. A lehullott, megaszalódott, már-már megerjedt szilvaszemeken lakmározó bogarak szárnyukkal nem is érett gyümölcs, hanem pálnkaillatot vertek fel. Bódító volt a táj szemre is. A különféle szőlőfajták a zöldnek, sárgának, vörösnek megannyi árnyalatában pompáztak őszi leveleikkel. A csendes nagy vizen a túlsó part fái két-három szintben ismétlődtek meg egymás felett, a levegő, a pára és a napsugarak délibábos játékában.

A háború vége felé kissé elhanyagolódott a két Ernst szőlő a család válságos esztendeiben, de ahogy határait végigjártuk meg-megbontva a benyomuló iszalagot, mindjobban kibontakoztak előttünk az egykori remekmű körvonalai. Egyes helyeken a teraszokat valósággal kőbe vágták.

A kiforgatott kő sem ment kárba. Abból épültek a teraszokat tartó bazalt bástyák, a határon végigvezető, két oldalt felfalazott, fenekén is kővel kirakott árok. Minden terasz alatt kikövezett út a lezúduló víznek az oldal-árok felé, és helyenkint megint csak bazaltból épített hatalmas ciszternák, melyekben meggyült bőségesen a permetezéshez szükséges víz.

A tőkék állapotából ítélve az első világháború éveiben élhette virágkorát a két Ernst szőlő. Jó lett volna akkor látni – mondtuk, és fogadkoztunk, hogy kelljen bármekkora erőt ráfordítanunk, megteremtjük ezen a helyen az új aranykort.

Jankovichék szőlőjében volt egy kis nádtetős ház, a miénkben pince. Nekik pincét kellett építeniök, nekünk hajlékot.

Előbb azonban kiforgattunk egy-egy vágót, hogy jöjjön elő használható kő. Jankovichék a legelső teraszt forgatták, de abból is előjött annyi, hogy nem látszott ki semmi a földből, elborította a kékesszürke bazalt az egész területet. Igaz, legnagyobb részt hitvány volt. Sok száz talicskával le kellett tolni a közeli vízmosásba. E mély árok fölött megtalálható volt még több helyütt a régi boltozat maradéka. Mert beboltozták az árkot bazalt kővel hajdan, hogy beültethessék ott is szőlővel. Ekkora költséget nem vállalhatott az egykori uraság haszonvárásból, csak lelkesedésből a badacsonyi borért, és a hegy szeretetéből. Igaz, neki nem magának kellett

forгатnia a csákányt, de voltak szegény emberek, akik ennél még sokkal kegyetlenebb helyen, fenn a sziklák tövénél vájták a kőbe bástyákra támaszkodó teraszait, és hordták fel évről évre a lefolyó drága földet.

Mikor Jankovichék szőlőjében a követ talicskázták, egy angol zene-tudós jött arra kísérelőjével. Nem tudhatom már, hogy került oda, de beszéd-be elegyedtünk. Az emberek azt mondták, kérdezzem meg tőle, mit fizetnek Angliában ilyen munkáért.

– Ilyen munkára nincs már ember Angliában – mondta a zene-tudós.

– Ilyen köves hegyoldal sincs?

– Az van, csakhogь ott birkák legelnek – volt a válasz.

– Akkor arra is való csak, hogy birkák legeljenek rajta – vont vállat Jankovichék embere, és hátra feszülve megindította a púposra rakott talicskát völgynek.

A mi pincénk külső tölgyfakapujára kiverték csigaszeggel Ernst Lázár nevének kezdőbetűit, és e külső rész építésének évszámát: 1887. A belső pince ajtaja fölött, a szemöldökfán is volt egy dátum: 1794. De hogь ezt ki építtette, nem tudom kinyomozni. A Badacsonyban hupogakőnek nevezett bazalt tufából rakták, minden látszat arra mutat, nem kőmívesek keze munkája, csak úgy házilag készült, átabotában, mégis áll nagy tömeg földet tartva a hátán. Jó volna ott koccintani a kétszáz éves születésnapján.

Úgy véltem, ez a pince kiszolgálja az életünket, építünk egy szobát pince nélkül. A ház fundamentumát magam jelöltem ki, és magam is ástam. Ástam? Vágtam, csákányoztam, fessegettem a szappanos földbe ékelődött köveket. A terep lejtős volt, a felső részén két méter mélyre kellett jutnom, hogь kiegyenlítődjék. A csákányozás, azt hiszem, a legnehezebb munka. Megérzi a derekuk, válluk, azoknak is, akik éven át kemény fizikai munkát végeznek. Különösen az átállás napjaiban. Én ilyen folyamatosan még sosem csákányoztam. Erőm volt annyi, mint bárki korombelinek, aki szőlőt munkált a hegyen, de más az erő, és más a megedzett szervezet kitartása. Megcsodáltam a reggeltől estélig kapát pengetőket a köves oldalban, a kőfejtőket. Hajlott korú és hajlott testű emberek is tették a munkát egyfolytában. Húsz-harminc kilós teherrel rendszeresen jártam fel a tördemici álmásról a turista házig, de az is más. Nem tudtam még a munka ritmusát. Nekirohantam az első órában, ki is merültem, azután már csak a dac hajtott, vitt előre: az is egyre lassudabban. Úgy képzeltem, egy nap alatt végzek. Tartott három napig, vagyis négyig összesen, mert a másodikon alig tudtam kiegyenesedni. Aznap szünetet kellett tartanom. Negyednap jöttem csak rá, hogь nem jelölhetek ki magamnak még órákra sem métert, centimétert az előre haladásban, hanem rá kell bíznom mindent a testre, mely mozog a saját törvényei szerint, a lelket, a sikerre törő akaratot, az ambíciót, önmagam kegyetlen pallérját ki kell kapcsolnom. A gondolatok jobb, ha másutt kalandoznak, csak tegyék magukét kedvük szerint az izmok... Ha azt a koponyát, a csontokat, az első nap találom, csak kidobom, hadd fehéredjenek a szürke kövek, a fekete föld között. A negyedik nap elbogarásztam vele. Lám, nincs semmi korhadéka egykori koporsónak, semmi jele a földben. Jól tudom, hogь évszázad alatt eltűnik a fa és a hús. De más az állaga annak a földnek, mely valaha megemésztett egy koporsónyi deszkát. Csak úgy egy csontváz. Azon gondolkodtam, miképp lehetséges, hogь az ember, aki turkál a földben egy életen át, itt is, ott is talál magános csontvázakat? És míg ilyen semmi dolgokon eltöprengek, halad a munka az erő-



*Az első pécsi Batsányi Társaság 1929-ben: Patkós György, Blázsik Károly,
Kardos Tibor, Kolozsvári Grandpierre Emil és Kováts József*

Lovász Pál, a Janus Pannonius Társaság főtítkára



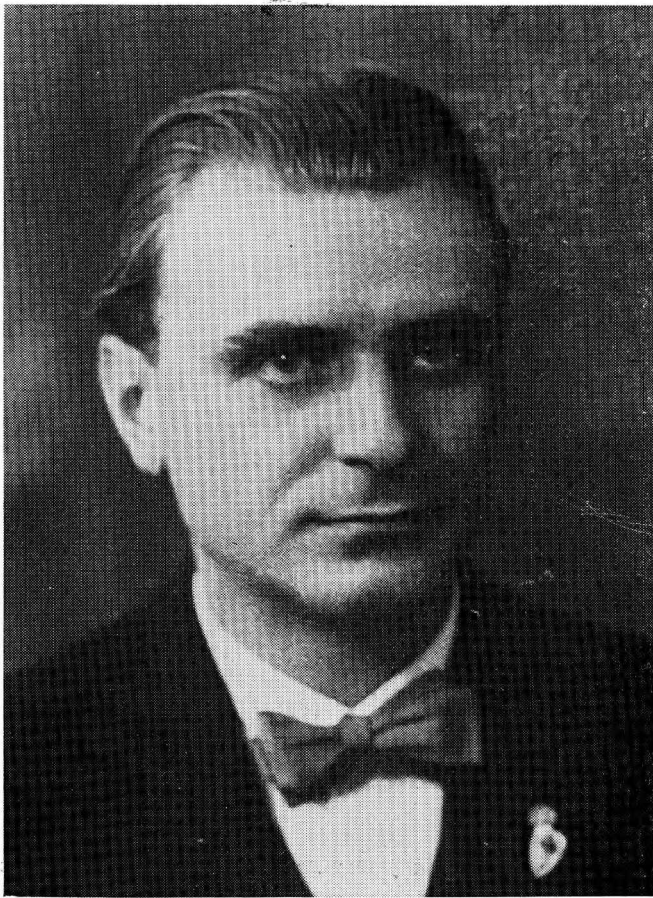

*Várkonyi Nándor,
a Sorsunk főszerkesztője*

*Weöres Sándor,
Pável Ágoston
és Várkonyi Nándor*





Várkonyi Nándor, Németh László és Harcos Ottó
Pécsett

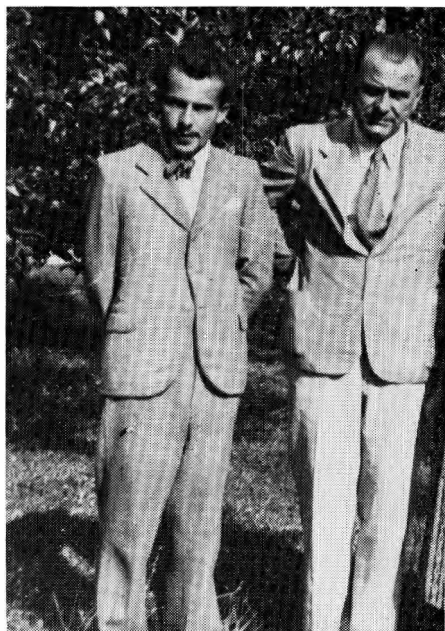

Csorba Győző
és Várkonyi Nándor 1941-ben

Kodolányi János és Várkonyi
Nándor Pécsett a 40-es években



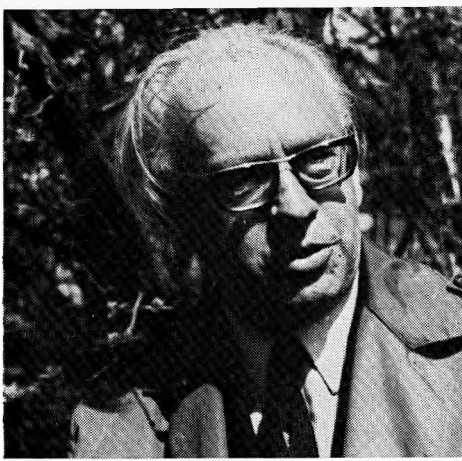

Csuka Zoltán



*Tatay Sándor és
Jankovich Ferenc
Badacsonyan*

Veres Péter, Bárdosi Németh János, Illyés Gyula és Pákolitz István 1962-ben



Darvas József (1940).

Tamási Áron Cziné Mihállyal



feszítés kinja nélkül. Beszéljess füvel, fával, gyökerekkel, kövekkel, ismerkedj, barátokoz a föld sokféle rétegével, aki magánosan dolgozol, könnyebb lesz a munkád.

Mint irtam, lebombázott házak törmelékéből került ide ajtó, ablak, gerenda. Némi új deszkára mégis szükség volt. Ehhez az akkori rendeletek szerint csak úgy juthattunk, ha kukoricát adunk le. Nékünk kukoricánk nem termett, próbáltam rábeszélni az illetékes hatóságokat, fogadjanak el tőlem bort. Nem lehetett, a rendeletben kukorica áll. Azt pedig Badacsony környékén hiába kerestem eladót. Badacsonyban van a bor, Somogyban pedig a tengeri és a kenyérgabona. Elutaztam hát Somogyba, vittem magammal bort, meg jó forintot is, mert ekkor már volt. Hála a bornak, szereztem is négy zsákkal. Mindig úgy volt az, hogy Somogyba áthajózott a bor, ide pedig a kenyérnek való és a szemes takarmány. Csakhogy a hajóról szó sem lehetett. A somogyi törvények nem engedték át a Balatonon a terményüket. Szigorúbb volt a déli part, mint egy országhatár. Kézenfekvő lett volna, hogy leadom a kukoricát Fonyódon, vagy Lengyeltótiban, a deszkát pedig megkapom Tapolcán. Ám a zalai hatóságok sem estek a fejükre, majd bolondok ők deszkát adni olyan kukorica fejében, amelyet Somogyban szolgáltattak be.

Éjszaka kellett átlopnom csónakon a négy tele zsákot. Szerencsére volt erre emberem: Szentpáli Jani bácsi. Derék férfiú volt. Dacolva az éjszakával, és a feltámadó balatoni zivatarokkal, a kötelességüket teljesítő rendőrörszemekkel, sok megszorult emberen segített, akinek sorsáról megfélemedtek az egymást keresztező rendeletek alkotói. Nem először ültem csónakjában tilos szállitmánnyal. Nem először aggódtunk együtt, csak hogy elő ne bújjon a hold. Takarják a felhők, de ne gorombáskodjanak villámaikkal, és ne szakadjon ránk égi háború. Mert bizony a törvény szabta keretek között nem tudtuk volna táplálni turistaházi vendégeinket, akik egyre szaporodtak, legfőképpen pedig a ritka jó falatokért. Ha a törvények, és rendeletekre adunk, ott hagyjuk a házat a sziklák tövében, betördelik az ablakait, kifosztják, összedől. Mert a rendeletek lehet, hogy jók az országra általánosságban, de nem minden zugára.

Akkor, mikor a négy zsák kukoricát hoztuk, nem az utazás félelmetes szépsége tartott hatalmában, hanem ilyen panaszos gondolatok. És szerencsésen partot értünk a lábdíhegyi halásztelep alatt.

Míg a házat építettük, az alattunk elterülő urasági szőlőket egy Mikó nevezetű ember birtokolta. Nem tudhattuk hogyan és miért. Egyesek szerint nagy érdemei voltak ennek a Mikónak, mások úgy tudták, valahol az Alföldön nagy, és példásan művelt almáskertje volt. Ehelyett adták neki, mert kiváló gazda volt. Mindenesetre hatalmas területen gazdálkodott Badacsonyban. Annyit megtudtam tőle magától, hogy az almatermeléshez ért, de nem a szőlőhöz. Azt is kivettem szavaiból, hogy a síkságot szereti, de ezt a meredek, köves hegyoldalt gyűlöli, bármi gyönyörű is róla a kilátás. Azt is sejtette, hogy csak pünkösdi királyság ez az ő badacsonyi birodalma, mert amúgy okos ember volt.

Gyűlölték ezt a nehéz munkálatú lejtőt sokan később is, akiknek a gondjaikra bízták. Igaz, akadt olyan is, aki járta messzemenően kötelességén túl, ám ehhez is szív kellett.

Mikor már széthordták, elbitangolták mind a kiváló régi urodalmak felszerelését, állami szektorok birtokába kerültek a kis embereknek szét nem parcellázott területek. Lényegében a Badacsony szíve-lelke.

A ház oldalához féltető verandát ragasztottunk, ezen üldögéltem belecigarettázva a pompás tájba, mikor jött Jankovich Feri szalmakalapban, ingujjban, rövid nadrágban széles mosollyal, kihúzva magát még a szokottnál is egyenesebbre. Így szokott ő jó hírt hozni. Terebélyes papírlapot lengetett. Siettem is egy korsó borért.

– Ezt nézd meg, Sanyi! Mondom neked, olyan világban élünk, amikor legszebb álmaink megvalósulnak. Nem kell nekünk magunkat törnünk Badacsonyért. Nemcsak ketten vagyunk már. Sőt leveszik vállunkról a terhet. Hehe!

Sajátja volt ez a huncutkás kurta nevetés. Olyankor hangzott el, amikor valami jó dolog történt, valami nagyon a szíve szerint való. Benne most a megkönnyebülés, hogy elég, ha az író megálmodik valamit, a többit teszik a jóra való emberek.

A ropogós, széles, áttetsző papírlapon a déli lejtő újjáteremtésének cezurarajzos vázlata volt. Nem véletlen jutott hozzá. A kötélvasút gépházát az ő szőlőjük alsó sarkába rajzolták, mert úgy kívánták a domborzati viszonyok. Az adta néki, aki előzetes hozzájárulását kérte a kis terület ki-sajátításához.

A szép és grandiózus tervezet minden képzeletet felülmúlt. Már lent az aljban kezdődött narancsligettel, citromfákkal. Igaz, hogy ezek egyelőre mély árkokban helyezkednek el, melyeket hűvös időben üvegtető borít, de majd kinőnek abból, hozzáedződnek klímánkhoz, hiszen fügefáink szebb gyümölcsöt hoznak, mint az olaszországiak. Ekkor már nagy híre volt a micurini csodáknak a növénytermesztésben. Az ember, fejlődésének jelen korszakában, képes kisistenként segíteni a természetnek, és a természet segít az embernek.

– Higgyünk ebben, Sanyi, ettől leszünk jókedvűek, úgyis olyan keveset voltunk életünkben.

– Egészségedre, Feri – mondtam én poharat emelve, mert igazat adtam neki. – Jobb nekünk hinnünk, még ha csalódunk is kicsinykét, mint az örök kétkedés.

A narancsligettől széles út kanyarog fel a hegyre, egészen a bazalt-organáig. Levág egy darabot a mi szőlőnkől is. Mit számít az a húsz-harminc négyszögöl, ha remek út vezet a telkünk alatt.

– Adom boldogan a négyszögöleket az útért!

– Adom én is a gépháznak. Ennyit megtehetünk a minden idők leg-szebb Badacsonyáért. Mert mi volt ehhez képest, amit a régi urak csináltak összehangolt terv nélkül.

– Egészségünkre.

És figyeltük tovább a tervrajzot. Csodálatosan kialakított, széles teraszok hatalmas bástyákra támaszkodnak. A vízelvezető rendszerek nagyszerűbbek és ésszerűbbek, mint valaha. Óriási víztárolók!

Ekkortájt írtam egy ifjúsági regényt utópisztikus kerettel. A Badacsony tetején üvegtető, forgatható csillagvizsgálóban mesél egy öreg ember a fiataloknak a hegy egykori szegényes kis parcelláiról, míg a gyermekek, akiknek öröme ez a pompás játék készült, ha tetszik, az oldalt elhelyezett távcsöveken figyelhetik a katonás rendben feltörő hosszú szőlősorokat – 1988-ban. Fel is olvastam Ferinek az első oldalakat, hogy még szebb legyen a lelkesültségünk.

– Ez az! – kiáltott ő. Ne takarékoskodjunk az optimizmusunkkal, mert az éltet minden jó szándékot.

És vége lesz a lovak kíztatásának, ostorok csattogásának, a kocsisok keserű káromkodásának, karók zuhogásának a szegény párák testén. Mert nemhogy csak a jó utak, hanem a kisvasút, a drótkötélen vontatott csillék.

A terv lelke, a kötélvasút egyenest Jankovichék szőlőjéhez vezetett a tervrajzon a hegy legaljától, ahol az országos vasúthálózattal találkozik. Minden szinten szárnyvágányok lesznek jobbra-balra, azokon jutnak el a csillék az új telepítmény minden zugába, széthordják a karókat, a trágyát, műtrágyát, permetező szereket, a vizet, ha szükséges, szüretkor pedig le-siklanak rajtuk a szőlőhalmok.

– Ez bizony a világ legpompásabb szőlőskertje lesz.

– Ha lesz – mondtam fáradtan a sok gyönyörűségtől, mikor korszónból kifogyott a bor. Jankovich akkor hozzám hajolt, de ha csak halkan akart szólani, akkor is zengett szép orgona hangjától a táj.

– Ezt a tervet úgy veheted, mint a szentírás betűit. Mert az ország első emberének fejében született meg a gondolat egyszer, mikor titokban erre járt.

Ez már olyan szép volt, mint a mese, kimentünk hát a pincébe, és ittunk annak az egészségére, akinek a fejében megszületett a gondolat. Tervrajzunkat pedig, míg ott időztünk, elvitte a felkerekedett szél. De téved az olvasó, ha ezt rossz jelnek veszi, mert már azon az őszön benépesült szorgos emberekkel a hegyoldal. Télen át folyt a munka, sürgés-forgás, majdnem szünet nélkül, mert gyenge tél következett, hó is ritkán hullott.

Soha még ilyen nagyarányú telepítési munkát nem láttam Badacsonyan. Nemhogy csak a helybeliek, jöttek százával más falvakból, még más megyékből is téli munkára. És nemcsak férfiak, lányok, asszonyok is, hogy egyengessék a megforgatott területet, elhordják cselényen a kiszórt követ, a vén tőkéket, gyökereket. Kőművesek és segédmunkásaik nagy csapata rakta a támfalakat, szekerek térültek-fordultak, fel a sziklák tövébe és vissza, szállították a sziklaoszlopok alatt évezrek folyamán összegyűlt hulló kő színe-javát. Válogatták, pattintgatták már ott fenn a kőfaragásban jártas emberek. Pengtek a kövek a hegyoldalban, zuhogott a föld, nyekeregtek a bekötött kerekű kocsi, csikorogtak a csúszó abroncsok. Kocsisok füttye és szentségelése. Ha kivillant a nap, még lányok jókedvének a nesze is. Szüretben sem lehet ennél teljesebb élet a szőlőhegyen. Magas partok között faragták a kisvasút helyét, bástyákkal támasztották oldalát, árkolták, kövezték a sínek helyét. Repesett a szív örömeiben ekkora sürgés-forgás láttán.

Így múlt a tél, és így múlt még néhány tél azután. Kisebb havazással nem törődött senki. A téli munka mindig ajándék volt ezen a vidéken, akinek adódott.

Az újságok nagy munkasikerekről számoltak be. Olyan brigád is akadt, amelyben egy emberre napi huszonöt négyzetöltnyi forgatás jutott. Mi is forgattunk akkor megint, bizony örültem, ha négy ölet átmunkált valaki. A badacsonyiak el is ültették a bogarat a fülembe, hogy valami hézag van a nagy lendületben.

A szőlő alá meg kell forgatni a földet hatvan-hetven centiméter mélyen. Alul kerüljön a felső, televény réteg, hogy megkapaszkodjanak benne a talpgyökerek. A helybeliek akkor még nem is tudták másként csinálni, de akik messziről jöttek, azok majd tovább állnak, mire kihajtanak az oltványok. Ezek aztán jócskán hagytak „gerendákat” a forgatásban, főképp ott, ahol a legkövesebb volt. Ha messze járt Fehér Sándor bácsi, akinek a gondjaira bízták őket, bizony óriási léptekkel haladtak.

– Mi lesz ebből, Sándor bácsi? – kérdeztem a bögötei Horváth uraság egykori vincellérjét.

– Bizony attól félek, temető – felelte –, de nem lehetek egyszerre mindenütt ekkora területen. Meg, ha ott volnék is, hogyan állítsam meg őket a nagyléptű munkában, mikor ennek örül az ország, nem olvassa az újságokat? Lehet, hogy még sztahanovistát is avatunk, vagy micsodát. Nem szeghetem annyi lelkes ember kedvét.

A temető pedig úgy alakult ki, hogy a tél végén mégiscsak megjött a hó, rajta feküdt néhány hétig a forgatáson, mikorra pedig elvitték a bőjti szelek, megsüllyedt a jól megmunkált lágy föld, és mint a sírhalmok, ott maradtak a turpisság tanúi, a mozdítatlan földgerendák arasznyi turkálás alatt.

Igyekezett akkor Sándor bácsi, és mindenki, aki illetékes volt, hogy gyorsan elsimítsák a területet. Tűnjék el a temető sebesen, mert ez itt az élet földje. Valóban szépek lettek akkor a minden eddiginél szélesebb teraszok. Még szebbek, mikor zsinórok mentén kirakták a gyelkarókat. A bökkenő akkor már csak az volt, hogy a szálvas, mellyel lyukat fúrtak az oltványok számára, gyakorta megakadt a földgerendákban, kőnek ütközött, visszárúgott. Megpróbáltak ott gödröket vájni megint csak csákány segítségével, de minden lyukból egy kosár kő fordult ki, ez meg mindennél nagyobb csúfság volt még látszatra is. Okosabbnak tetszett oldalvást elszűrni a szálvasat, ha többé-kevésbé hasmánt fekszik is az oltvány; ki tudja azt, hogyan fekszik, fejét eltakarják a csirkék. Vagyis azok a kis kupacok, melyeket rendszerint lányok húztak az oltványok fejére, mert igyekezetében áthajt azon a szőlőcsemete, és jóval erősebben, mintha egyenest a napsütésben rügyezne. Hogy hantmentes, finom föld kerüljön a drága oltvány fejére, leguggoltak a lányok, úgy csirkézték fel a jelkarók tövében térdük között, ahogy gyermekkorukban az ismeretes sárpogácsát formálták. Ezek közül a lányok közül is sokan messziről jöttek, és jónéhányan Badacsonyan találtak párt, mert jó volt őket nézni, ahogy így csirkézgetnek. Így került abban az időben egy kis friss vér hegyünk eléggé hosszú idő óta zárt embertenyészetébe. Természetesen maradtak itt a férfiak közül is, ahogy nyomot hagynak a népek vérségében a hadjáratok, de még a zarándoklatok is.

Amint múltak az évek, és nőttek a tőkék, elkészült szépen a kisvasút is, csakhogy nem olyan gyorsan, ahogy a költség fogyott. Előbb elfogyott, hogysém felért volna Jankovichék szőlőjéig. Abba maradt valahol a hegy derekán. Ott beválták a domboldalba a gépház helyét. Szép is lett az a viskó, öt méteres gyönyörűen megrakott bazalt falak tartották körülötte a partot.

A szárnyvágányok elhelyezése sem történt meg, mert megint csak új pénzügyi keret kellett volna a haránt utak megfelelő, egyenletes kiépítéséhez. A síneket felhozták az összetartó vastalpakkkal együtt, de csak heverték ott és rozsdásodtak. Szerencsére akadnak olyan gondos emberek, akik az ilyen drága hulladékot összeszedik, beépítik házuk fedémébe, így végül is nem veszik el a nemzetgazdaság számára. Aki sint lop, annak nem kell importból származó drága gerendát juttatni.

Nem sikerült összehozni az Államvasutakkal sem a megegyezést, hogy leágozást építsenek az alsó állomásig. Nehéz is lehetett ennek a forgalmát besorolni a balatoni menetrendbe. Érthető dolog. Nincs más hátra, oda kell

hordani szekérral az árut, aztán felhajtani a lovakat ostorral, karóval, hogy itt fenn megint széthordják kijelölt helyére a szükséges anyagot.

A csonka kötélvasút átadása azért szép kis ünnepség keretében történt, mert ki ne jönne szívesen munkasikert ünnepelni Badacsonyba. Ekkor már épülőben volt a hegyoldal talán legszebb helyén bazaltkőből, stílusos bolt-hajtásokkal, nádtetővel egy reprezentatív célokat szolgáló tágas ház, hogy fogadassák benne a világ egyik legszebb szőlőgazdaságának méltó vendégeit. De még nem volt annyira, hogy az ünnepséget ott tarthatták volna. Beszorultak a hegy alján egy régi urasági épületbe. Az ünnepség így is méltó volt a páratlan vállalkozáshoz. Legalábbis így hallottam híréből. Elsősorban egy ismeretlen idős úrtól, aki estefelé ott sétált magánosan a házunk körül. Szóba elegyedtem vele, behívtam a pincébe. Kiderült, hogy jó mesz-sziről, Garadnáról jött, és nem véletlen. Szakértőnek hívták a hegyi vasutak öreg tudását a badacsonyi létesítmény átvételéhez. Természetesen megkérdeztem tőle, nem talált-e kifogást új büszkeségünkben. A felelet hasonló volt Fehér Sándor bácsiéhoz.

– Uram, nem lehettem ünneprontó. Ilyen országos lelkesedést nyakon önteni az őszinte szakvélemény hidegzuhanyával? Öreg vagyok már ahhoz, hogy ennek az ódiúmát elviseljem. Különben is mindig azt tartottam, amin már nem lehet segíteni, azon ne sajnálkozzunk. Felejsük el, hisz a tervezés és megvalósítás útja csupa lelkesedéssel, jógyekezettel volt kirakva.

– Hogy felejthetnénk, mikor itt díszíti legtöbbször látogatott szőlőhegyünket?

– Tíz év múlva a kecskék legelnek a helyén – volt a meglepő válasz. Igen, ezt ismertem, sajátossága volt annak a kornak, hogy hivatalos helyen minden igényt kielégítő tetszetős nyilatkozatot tettek, aztán alig várták, hogy szólhassanak valakinek szívük szerint, mert így sokkal könnyebb. Ez az idős ember csak a mi pincénkig jutott lelkiismeretének terhével.

– Kecskéket már nem tartanak – mondtam kitérőleg, mert nem akartam sürgetni bizonyára helytálló érveit. – Csak egy volt uraságnál tudok még anyakecskét, azt is Halápra kell vezetni a bakhoz, ha eljön az ideje. Aki ad magára valamit, az nem tart kecskét, meg is szólnák érte.

– Kérem – folytatta a vendég készségesebben, mintha faggattam volna –, először is ennek a kisvasútnak a kapacitása legalább hússzor akkora, de inkább harmincszor, mint amire a gazdaságnak szüksége van. Ha nem használják ennek megfelelően, akkor a létesítése már a terveiben káros volt. Másodszor beleépítették a vízmosásba, így a fenntartási költsége akkora lesz, hogy éveken belül lemond a kötélpályáról az üzembentartó.

A jóslat pontosan bevált a kecskék híján... De minek emlegetni ezeket a régi dolgokat – mondhatná az olvasó. Nem is érdekes, hiszen annyi hasonló példa akad az országban, én meg tálalom itt, mint valami különlegességet. Nem szánom fölhánytorgatásnak, eszembe sincs valakinek a szemére vetni, kinek is lehetne? Ha veszem például az igazgatót, aki ekkortájt vette át az üzemet, csak csodálhatom szorgalmát, gondosságát. Hajnalban már kint találtam a terepen, a lovak korai etetésétől kezdve szemmel tartott mindent, ameddig ellátott. Népszerű ember is volt. Alig találkoztam életemben valaki vezető állásban lévővel, akiben ennyi emberség lett volna, ennyi jóindulat a beosztottjai iránt, ennyi igazságérzet, segítő készség. Minden bizonnyal tele voltak a Badacsonyért lelkesedéssel azok is, akik valamely magasabb hivatalban a nagy tervet elkészítették. Állítom, hogy senki nem felelős semmiért, csak mesélem azoknak az éveknél az itteni törté-

netét, mert szép, kerek történet, és én ezt tudom, mások mást tudnak. Ki tehet róla, hogy a pénzügyi keret kimerül? Nem lettek járható utak sem, pedig a legfőbbiknek már ki is jelölték a helyét, belekanyarítva a mi szőlőnkbe meszelt karókkal. A rosszul előkészített talajban akadt bőven tökehiány. Mégis, ha végig néztünk Jankovich Ferivel az átalakult tájon, dagadt a keblünk a gyönyörűségtől. És így volt vele mindenki, akárhonnét jött ide körültekinteni.

A következő határkövet a nagy alkotó munka esztendeiben ismét egy emlékezetes ünnepség jelölte. Az évszámot nem tudom biztosan, csak annyit, hogy akkor már termőre fordult az egész új telepítés. És támpontot adhat az a tény, hogy az ünnepségen együtt jelent meg Rákosi Mátyás és Nagy Imre. Ekkora ünnepségnek természetesen jócskán előtte jár a híre. Tudtuk, hogy külön vonaton érkeznek a vendégek, a magyar politikai és gazdasági élet nagy személyiségei, velük együtt a külföldi követségek vezetői, és rangos képviselői, nyugatiak és szocialisták egyaránt. Előre tudtuk, merre vezet majd sétaúttjuk a hegyen, mert ott kétoldalt, meddig a szem belátott a szőlősorok között, el kellett tűnni minden szál gaznak, gereblye nyomai csíkozták a bakhátakat, az utakat elsöpörték.

Mi még másoknál is többet tudtunk az elkövetkezendő nagy eseményről, mert előző nap megérkezett Veres Péter, aki rangjánál fogva hivatalos volt az ünnepségre. Gépkocsival érkezett, nem várta meg a különvonatot. Magával hozta szeretetre méltó feleségét is. Akkorra elmúlt a szőlőkötözés ideje, csak itt-ott a tőkéből kinyúlt lábakat kellett beagatni. Juliska néni segített ebben, és minden biznnyal gyakorolta e foglalatosságot fiatal korában, mert nagyon ráállt a keze. Takácscsomót kötött szapora ujjmozgással, ami nagyon hasznos, mert sok raffiát lehet vele megtakarítani, csak manapság már Badacsonyan is kevesen értenek hozzá. Pétert addig hatéves kislányom tartotta szóval. Mesélte neki nagy csörfösen, amit elfülett a felnöttek társalgásából. Hogy itt azért terem jó bor, mert két nap süt, egy az égről, egy a tó tükréről, továbbá a magas sziklafalak a hegy koronáján, a forgó kövek a szőlőben, a szélesre rakott bazalt bástyák a teraszok alatt és felett nyelik a napfényt reggeltől estig, éjszaka pedig kiárasztják. Próbálja meg csak a Péter bácsi, ahogy lemegy a nap, álljon egy bástya elé. Úgy süti a hátát a belőle kiáramló melegség, mintha háta mögé került volna a nap. Ha éjfél tájban áll oda, akkor is forróság járja át a derekát. Még használ is, ha véletlen reomája volna. Mert ez a kövek közül, mélyről áramló meleg átjárja a csontokat is. Meg is fogta estefelé a kezét, és odaálltak ketten háttal a köveknek.

Voltak egyéb előjelek is. A Hableány vendéglőben, ahol az ünnepi ebéd készült, jóelőre kicserélték a személyzetet, valószínűleg olyanokra, akik jobban, és biztonságosabban főztek. Már előző nap ellepték a hegyet szokatlan turisták, az volt bennük az érdekes, hogy valamennyien jól fészült fiatalemberek voltak. Eggyel közülük megismerkedtünk, megkínáltuk, de nem fogyasztott, csak egy decis pohárkával. Lányok is jöttek, csinosak. Azt pletykázták, népi együttes tagjai, majd ott tesznek-vesznek a tőkék között a Nagy Séta idején, és az ilyen lányokkal előfordulhat, hogy énekelni szotytyan kedvük, nem úgy, mint a napszitta badacsonyiaknak.

Felmásztunk a diófára, hogy lássuk a vonat érkezését. Olyan szép vonatot nem is láttunk addig errefelé. Hamarosan felérkezett a híre, hogy mielőtt a vendégek kiszálltak, fehérkesztyűs vasutasok megtörölték szarvasbőrrel a fényezett fogantyúkat. A nagyon különféle nemzetiségű urak öltö-

zetét részletesen leírta egy asszony, aki kosárral a fején megállt a szilvafánk alatt, és csak mesélt, mesélt páratlan élményéről. Mondtuk neki, tegye le a kosarát addig is. Dehogyan teszi, hiszen siet, meg kell főzni az ebédet, és csak mondta, mondta. Egyik-másik vendég nemzetiségét is megállapíthattuk a részletesen leírt öltözetéről. Azt is megtudtuk, hogy érkezés után betérnek villás reggelire, és egy kis aperitifre. Azután kezdődik majd a séta.

Természetesnek vettük, hogy gépkocsin jönnek fel a hegyre, ilyen társaság nem lohol a meredeken, majd csak vízszintesen haladnak gyalog, és legfeljebb lefelé. A pince tetején helyezkedtünk el, hogy lássuk, amint befordul a kocsisor a Kisfaludy útra. Láttuk is a nagy, fekete kocsikat, ablakaikon és nikkelezett részeiken játszott a napsugár. A pincénk tetejéről jól látszott kőhajításnyira alattunk a még mindig épülő reprezentatív ház előtt vezető széles út, amelyet akkor már kikövezett egy zalaegerszegi vállalat, hanyagul, lapjára fektetett kövekkel, elmozdultak azok az első nehezebb járművek alatt. Máig is olyan átabota. Jobb azon gyalogolni, mint gépkocsin rázatni a lelket. Juliska néni ekkor is velünk volt, itt várta végig, míg férje részt vesz a nagy badacsonyi körmenetben. Velünk volt az a csinos fiatalember is, akivel előző nap megismerkedtünk. Azt mesélte, Juliska néniére nagyon hasonlít az ő édesanyja. A szíve fáj, hogy olyan ritkán láthatja. A Magyar Alföldről beszélgettünk, míg várakoztunk, mert az is szép, csak másképpen. Ezzel tartoztunk két alföldi vendégünknek, Juliska néni-nek, és az ismeretlen fiatalembernek.

Végre feltűnt a köves út kanyarulatában a Nagy Menet. Hosszú volt, és előkelően rendezetlen. Örömmel fedeztük fel, hogy Veres Péter mindjárt a második sorban halad, és máris szóval tartja a társaságot. Szavait idegen nyelvekre fordították. Az annyi mindenben otthonos kiváló író, mintha a házigazdák közé tartozott volna, szólott a megilletődött helybeliek helyett. Kétségtelen nagy szakértelemmel, mikor oda értek a készülő reprezentatív épülethez, annak rendeltetéséről is szólott. Akkor még nem tudták, hogy közönséges kocsmá lesz belőle később. Elképesztő volt, hogyan szerzett rövid idő alatt annyi információt. Éberségére mi sem jellemzőbb, mint hogy szinte szóról szóra emlékezett arra, amit előző este kislányomtól hallott. Ezt helyesnek találom. A tudós író tanuljon mindenkitől, akitől lehet, mert ha maga akar mindent kiokumláni, akkor legfeljebb csak költő lesz belőle.

A kisvasút mentén ereszkedtek le, természetesen nem a csillékben, hanem a gyalogúton libasorban. Ilyen nagytekintélyű emberekből összeverődött libasort nem látott még Badacsony. Onnét már nem hallatszott fel a társalgásuk. Csak azt láttuk, ahogy vesznek el a kötélvasút partjai között. A híret meghozták később, hogy nagyon jó volt a hangulat, különféle nyelveken kiáltoztak át egymásnak. A korai fajta szőlők értéke már akkor. Inkább zöldoltás útján kerültek ilyen csemege félek a tőkehiányok helyére, gondoltak magukra, akik oltották. Csak tudni kellett, hol vannak szétszórva. A jól öltözött lányok tenyerükön fürtöket kínáltak a vendégeknek, és kedves mosolyt hozzá. Mondom, nem voltam ott, ha nem így történt, feleljen érte, aki a hírt hozta. A gyalogút mellett, hogy a kirándulóknak elmenjen a kedvük a szemezgetéstől, ültettek otelló szőlőt, mert az kései. De nagy szemeket hozott, tetszetősnek találta zölden is egy népi együttes lány. Így csúszott be a hajmeresztő hiba, hogy éppen a francia követ kapta a markába az otelló fürtöt zölden. Azt mondják, kétségbeesett képet vágott,

mikor szájába vett egy szemet. Nem hiszem, hogy egy francia ne ismerte volna fel, mit nyomtak a markába, és nem hiszem, hogy belekóstolt. Hacsak nem önfeláldozó udvariasságból, mert erről is ismeretesek a franciák.

Szemünk fénye, a kisvasút aljában a Római úton várakoztak ismét a fekete kocsik. Ott bomlott fel a libasor, és ez már jól látszott megint a pince tetejéről.

Ha másért nem, ezért érdemes volt létrehozni a Badacsony legtetsze-tősebb szőlőkultúráját, és azért a néhány szüretért, amikor megteltek must-tal még a hirtelen tárolóvá alakított ciszternák is. Hogy az évei meg voltak számlálva – megint csak mondom – azért nem felelős senki, csak a végzet. Igaz, hogy a végzet nem szocialista, hanem ógörög fogalom, de ebben a tájban van valami görögös. Az is igaz, hogy a végzet nem az istenektől származott, csak éppen magas helyről, miniszteriális rendeletek formájában. A könyörtelen csapást ezek közül is az hozta, amely eltörölte a badacsonyi bor megkülönböztetését, az ország bortermő területeinek antidemokratikus osztályba sorolását. Tessék minden bort megkülönböztetés nélkül maligánfok szerint fizetni, úgy, ahogy az már az irodalomban bevált. Negyvenezer betű egy szerzői ív, akár remekműveket írnak azokkal a betűkkel, akár csak szószátyárkodnak, egy ár az egész. Mert a maligán fokot le lehet mérni, a betűket meg lehet számolni, de ki hivatott a minőség eldöntésére. Ha pedig valaki többet kap a boráért, kapjon az, aki fagyveszélyes területeken telepített, mert ott többször érheti kár.

Isten ments, hogy azokat tegyem felelőssé az annyira megünnepelt telepítvény helyén támadt pusztaságért, akik az ilyen rendeleteket hozták. Hiszen a végzet annál is messzebről származik. Világjelenség, hogy a pincemesterség az elmúlt évtizedekben, a kémia és biológia mai nagy korszakában, rendkívüli mértékben fejlődött. Nincs szükség többé különleges, és drága áron termelt alapanyagra. Alapanyaggá vált a must, és ebben sokkal fontosabb a mennyiség. Ha az ember elgondolja, hogy egy ilyen kis országban legalább fél millió métermázsá répacukor kerül évenként a mustba, akkor megnyugszik Badacsony sorsában, mely jelentéktelenné vált az óriási boszorkánykonyhában. Csak termelgetünk itt néhányan a magunk jókedvére, idegeneket nem is nagyon merünk megkínálni, mert elhúzzák a szájukat, mért nem tudjuk mi előállítani azokat az édes zamatos szürkebarátokat, ami előkerül a korszerű üzemekből. Őszintén mondom, meg kell hajolnom az igazságuk előtt. Az ország gazdasági érdekei szerint cselekednek, a mai édesszájú ember ízlése szerint cselekednek nagy hozzáértéssel, szorgalommal, és világszínvonalon, de én magam és néhány barátom, még mindig ezt a nyers bort szeretjük. Nem is igen termelünk többet elmaradott kultúráinkban, mint amennyi elfogy a ház körül.

Csakhogy fogynak a barátok, ahogy öregszünk. Közülük is legjobban hiányzik a hegyről nékem Jankovich Feri, aki nem is érte meg környezetünkben a szőlők teljes pusztulását. Annyi volna, amennyivel elkoccintgattánk a pince előtt. Hallgathatnám gyermekien tiszta lelkesedését minden jelért, ami szép jövő felé mutat, akár a hegyünkről, akár az országunkról beszélgetünk. Elvesztett barátomra emlékezve keresem a kedélyt és a bölcsességet ma is a badacsonyi találkozásaimban.

Három királyok

Taknyos január volt. Reggelenként tapadós ködökre ébredtünk, napközben a borongó égből nedvesség szitált, amitől felpuffedt rajtunk az egyenruha, és a nyirkosságtól libabőrösen bármerre ténferegünk, mindenütt sár, pára és nyúlós hideg emlékeztetett rá, hogy nem tud végre férfias tél lenni! – az egész világ mintha egy rosszul megfagyott, óriási tál kocsonya latyakjába merült volna el. Pécsi öreg laktanyánk épülettömbjein megfeketedett az ázott vakolat, az ablakok bedagadtak a keretbe, és tenyéréllal törölgöttük üvegükről a homályt, ha le akartunk lesni a mélyben kucorgó udvarra.

Így kezdődött az ötvenkettes év.

Egy kedvetlen hajnalon, azt nézegetve, hogy elinduljunk-e ilyen cuppogó időben reggeliért, az őrszoba gyanús nyüzsgését vettem észre. Odaintettem Ábrahámot – ráunva a határon az aknaszedésre, minapában jelentkezett nálam, az írnoKNál maródinak –, akivel ketten tengődtünk idebent az aknaszok körletében.

Az utcafront épületébe vágott kapubejárón egy sárral telifröcskölt Po-beda csúszott be az udvarra; a felsorakozott őrség előtt kisideig a hosszú útról érkező kocsik szokásos mozdulatlanságába dermedt, aztán ajtajai kicsapódtak – odafentről úgy láttuk, mintha bogárszárnyait kifeszítve fölrepülni készülne –, és három elmacskásodott lábú tiszt kecmertett elő. Teli-arany váll-lapjuk kankalinsárga, csizmájuk bokszosan fénylett, és tányérsapkájuk feszes teteje is arról árulkodott, hogy Pestről jöttek. Messziről fölismertük az ilyen hivatalban megkimélt egyenruhákat, melyek nem a határszélen nyüvödtek el.

– Mit szólsz hozzájuk? – kérdeztem.

– Mennyből az angyal – pislogott le rájuk Ábrahám, és sárgás arca elborult. – Ebből pattogás lesz. Teatyaisten! Ismerjük, milyen az, ha mennyből az angyal lejön hozzátok.

– Talán mégse angyalok – helyesbítettem. – Három királyok.

– Jó, három királyok. És akkor mi van?

– Rovancsolás lesz, általános leltár. Gatyáknak, aknáknak, golyóbisoknak egyenként való átszámogatása.

Ábrahám utálkozva rázta meg a fejét.

– Nem, kispajtás. Ezeknek nincs fegyverolaj szaguk. Finom górék. Fehér kezűek, kiborotváltak, és arcszesz van a pofájukon. Fogadjunk!

– Politikaiak?

– Olyanfélék. Nézd azokat a disznóbőr táskákat!

– De nincsenek degeszre tömve. Talán mégse lelkigyakorlatot jöttek tartani.

– Az a legrosszabb, ha nem is ők osszák ki a brosúrákat, amit majd tudni kell, hanem tudnod kéne, amit nem tudhatsz. – Lapos ujjjaival megnyomogatta a gyomrát. – Csavarognak a beleim.

Én örök optimistaként leszóltam.

– A tegnapi vinkótól másnapos vagy, undok és gyanakvó. Ezek azért is a három királyok. Plecsniket hoznak, mirhát és balzsamot, és mindenkinek cvikipuszit osztanak. Menjünk reggelizni.

Ábrahám visszahúzódott az ablaktól.

– Majd ha eltűntek a parancsnoki épületben. De még akkor is kockázatos kimozdulnunk. – Varjűszemét rámszegezte, sárga arca megfeszült. – Nem kell a szemük elé kerülni. Hallgass rám, kispajtás! A francba avval a reggelivel. Amint csak lehet, tűnjünk innen, nyomás a többiek után ki a préreire!

Mégiscsak elclappogtunk reggeliért. Ezért amire szedelőzködni kezdünk, a kaput bezárták, a laktanyából egy lélek se távozhatott. Összetartás – ez a hivatalos elnevezése az ilyen kibaszásnak.

Délben a megszeppent ebédelők suttozva adták tovább: nyilvános hadbírószági tárgyalás lesz. Elrettentésünkre. A mosogatóban félig teli csajkákát lötyböltünk ki, a lefolyó is étvágytalanul nyelte el a zsírkarikás levest. A második fogást már készségesen öntöttük ki az ordító ügyeletesek sürgetésére. Hátunk mögött rakták össze az asztalokat, és a sarokba halmozták a székeket.

Délután mindenkit összereltek, a vécéket is kikutatták, senki se hiányozhatott. Az ebédlőben századokba sorakozva dermedzett az egész lak-tanya, és megbabonázva meredt egy kopár asztalra, amit bírósági pulpitusnak neveztek ki.

Bevonult a három pesti tiszt, és helyet foglalt az asztal mögött. Táskájukból iratokat pakoltak ki. A hadbíró intett, és bevezettek egy megbilincsel-t h iradóst. A terem sóhajtott, ennyi volt a meglepetés. És máris lemond-tunk róla, mert egyedül ült egy sárga széken, háta mögött két fegyverrel.

Maronnayval ismertették a vádiratot. Külföldi kémszervezettel fen-tartott rádiós kapcsolat, adatszolgáltatás, katonai eskű megszegése – kopogt-ak a vádák. Bűnösnek vallja magát? – Nem – lehelte Maronnay, az úgy volt, hogy... Csak a kérdésre feleljen, intette le a bíró, lesz még rá módja, hogy védekezzen, de a beismerő vallomást mérlegelné a bíróság. Nincs mit be-ismernie, rázta fejét a vádlott.

Piros arcú, fiatal ügyész pattant fel tettekesen és – nekünk szólóan, de látszólag a bíróságnak magyarázva – kiselőadást tartott az elvetemült im-perialista kémszervezetek kémkedési technikájáról. Nem nagy titkokat akar-nak kitudni. Dehogyan. A klasszikus kémkedés ideje lejárt. Apróságokat, ada-tok tömegét gyűjtik be, és számítógépekkel folyik a kiértékelés. Például: megfigyeltetik az egy városban mozgó katonákat, hány közülük a szakszol-gálatos, hányan kapnak kimenőt, és a hadsereg fegyvernemeinek ismeretében az arányokból számítják ki a valóságos állományt, a technikával való ellá-tottságot és így tovább. Ha tehát valamelyikünk, tegyük fel csak meggondo-latlanságból, elárul bármi apróságot egy ismeretlennek – akár egy másik egyenruhásnak –, esetleg kémkedéshez nyújt segítséget. Világos? Persze, hogy világos. Aki az érverésedet tapintja, a szívedet fogja a markába. Világos? Persze, hogy világos.

Alkonyatkor felfüggesztették a tárgyalást. Vacsorára visszarendezték az ebédlőt, de bágyadtan csörögtek a kanalak a babgulyásban.

– Teatyaisten – nyögte este Ábrahám az ágyán ülve – ahogy azt a Csi-nosjankót hallgattam, az ügyészt, eszembe jutott hogy teatyaisten, én is főfő kém vagyok.

– Ne marhulj.
– De igen, kispajtság! Mert amikor odahaza voltam, és sutyiban leböktük azt a keshedt disznót, amire nem adtak vágási engedélyt, az öregemnek meg a komájának, úgy bor mellett, mi mindent kifecsegtem! Ha belegondolok, te-
atyaisten . . .

– Miről dumáltál? Az aknazárról a határon?
– Arról nem – ingatta a fejét. – Azt hitték volna, hazudok. De ugye, beszélget az emberfia. Azért van a disznótor. Teatyaisten! Az öregek, tudod, Isonzó meg Dober, harminchatos vegyesezred, ármebatájlunk és Manlicher puska, mondják a magukét. Hát nem ülhetsz köztük kukán, és kérdezik is, hogy: hát te meg? – nektek van-e rohamkészetek? – meg nyakba akasztható dögcédula? Valamit nyögni kell. – Ábrahám a fejét fogta. – Csinosjankó nekem is nyakamba tenné a kötelet, ha tudná, hogy felvágtam a dobtaras géppisztollyal.

Másnap az ügyész papírfecniket lobogtatott, és bizonyítékként letette a bíróság elé. A vádlott hívójelét fogta a központi ügyelet, bemérték, és így került kézre. Hilda – ez a hívójel szállt az éterbe. Kezdte is kopogni az asztalon: titititi – titi – titátiti . . .

– Vádlott, feleljen, leadta ezt a hívójelet? – tette fel diadalmasan a kérdést.

A híradós szöke feje lecsuklott.

– Ez nem hívójel, hanem . . .

– Szóval leadta! A beismerést kérem jegyzőkönyvbe foglalni.

– Tiltakozom! Ez nem hívójel.

A bíróság kegyes volt, meghallgatta a magyarázkodást. Hilda az édesanyja neve, aki egyedül nevelte, zongoraórákat adott, abból éltek.

– Na, ne mondja – gúnyolódott Csinosjankó. – Miközben egy budai villában laktak?

– Villarészben – felelt váratlanul csengő hangon a vádlott. – De nagy szegénységben, tessék elhinni, mert a vagyomból nekünk semmi se jutott.

Husz évig pereskedtek valami földhaszonbérlet és malomrész tulajdonjogáért, amit negyvennyolcban végre nekik ítelt a bíróság; és ezért lettek nem sokkal később kuláknak nyilvánítva. Maronnay Dezsőt sorozás után a muszosokhoz vitték, mint megbízhatatlant, építkezéseken dolgozott a többi szakadt egyenruhással. De kellett a híradós szakember, és mert civilben a postánál ez volt a képesítése, áthelyezték hozzánk. Az anyját még mi is láttuk, fájdalmasan törékeny asszony volt. Tavalý halt meg. Maronnay ezután kis fekete szalagot hordott a gimnasztyorka legfelső gombjánál.

– Hiába mondtam neki, hogy ez nincs rendszeresítve, vegye le – fuldoklott Bárány törzsörrmester, a híradósok szolgálatvezetője. – Tisztelt bíróság! Nem hallgatott a jó szóra, az ilyen alak mindenre képes!

Maronnay nem tudta elfogadhatóan megmagyarázni, hogy miért adta le a „Hilda” hívójeleket. Éjszaka, ügyeletben, nem bírt ellentállni a kísértésnek, vallotta, hogy ne kopogja le az édesanyja nevét: így a név kiröppen az éterbe, körbeszáguldja a földgolyót, és felfogható valahol, tehát él néhány pillanattig . . . Mert édesanyja elvesztésébe nem tud belenyugodni. Huszéves harca, hogy eltartsa, iskolába járassa, örökös hajszában a buta tanítványokkal, akik undorral pötyögtek a zongorán, a rezsón főzikélt paprikáskrumplik, a vagyoneért folytatott pereskedések, amiből végül semmi hasznuk nem lett, csak káruk, szörnyű bánatuk, mindezt jelentette ez a név: Hilda, ami az ő számára szent, kéri a tisztelt bíróságot, értsék meg, ha lehet.

Csinosjankó hadarva foglalta össze.

– Vádlott a hívőjel leadását beismerte, a rádiótávíró rendeltetés ellenes használata bizonyítást nyert, a kémkedés tényét a következő tárgyalási napon bizonyítani fogom.

Maronnay apja, aki főhadnagyként a háború után nyugatra távozott, már a harmincas években sem élt a családjával. Úgy ismerkedtek meg, hogy felesége – lánykorában – Maronnay méltóságánál volt társalkodónő. A fiatalúr megejtette, elvette, és rövid házasság után elhagyta. Gyereke nevelésére földhaszonbérletet és malomrészt kötött le, amit gyámként az asszony bátyja kezelt. Egy postatiszt. Vele folyt a per. Mert a bátyy kizeccölte hűgát a va-gyonból.

– És milyen nyelven társalkodott a kedves mama munkaadójával? – kérdezte Csinosjankó nagy ravaszul.

– Németül és franciául — válaszolta Maronnay Dezső. — A nagymama, úgy tudom, alig beszélt magyarul.

– És maga is tud ezeken a nyelveken?

– Tudok.

– Kérem jegyzőkönyvbe venni a beismerést! – harsogta az ügyész. – Erről a felettébb gyanús tényről nem volt tudomásunk. A vádlott maga tárta fel a bíróság előtt.

Ábrahám talpát vakargatta az ágyban, miközben számbavettük a napközben hallottakat, és próbáltuk megemészteni.

– Kispajtás, itt valami büzlik! Nem vagyok olyan bunkó, hogy azt mondjam, mint sokan mások, hogy miért nem tanul meg mindenki magyarul, aki más, ronda nyelven csácsog. Jó, egy idegen nyelvet még tudhat valaki. A háború előtt jöttek hozzánk tótok aratni, teatyaúristen! – mire elmentek, már mi is váváztunk velük. – Abbahagyta a talpvakarást, és figyelmeztetően föl-emelte a mutatóujját. – De két nyelv? Az sok! Fölfogtad, kispajtás, mit mon-dok? Ami sok, az sok, és felettébb gyanús! Annyi idegen szó nem is férhet bele az ember fejibe, és neki is csak egy feje van, akár neked vagy nekem, csak ha nagyon akarja, és miért akarja olyan nagyon? Na, ez az! Teatya-úristen, mégiscsak kém az a simaképu úrigyerek.

A következő tárgyalási napon a vád koronatanúját vezették elő: Maronnay nagybátyját, egykori gyámját, a postatisztet, akivel a földért és a malomrészt folyt a per, de aki azért beszerezte unokaöccsét a postához, hogy később saját céljaira felhasználhassa. A megbilincselte, táskás szemű postatiszt készségesen vallott; unokaöccse nyomán került gyanúba, de benne igazi ügynököt fogtak, nyugati kapcsolatai letagadhatatlanok voltak. Kapzsiak ezek, fuldokolta, én örültem, hogy megszabadultam a földtől, ezért nyerhették meg a pert, jó állásom volt, kellett nekem az a malomrész? – nem kellett, tisztelt bíróság, de Hilda gyámapai kötelességemben támadott, tisztelt bíróság, pedig én segíteni, mindig csak segíteni akartam rajtuk. De kicsoda emberek ezek? Tisztelt bíróság, nem hallgathatom el, hiába a hűgom, kérem, ezek egy ágyban aludtak! – és mi történhetett abban az ágyban? – ezt a tisztelt bíróság fantáziájára bízom . . .

– Disznó! – sipította Maronnay, a tárgyalás során először vesztve el önuralmát. – Édesanyám a legszebb és a legtisztább nő volt, aki csak létezett ezen a világon! Ezt tessék tudomásul venni. A háború után, mert nem tudtunk fűteni, tényleg egy ágyban aludtunk. Egymást melegítettük. De én akkor még csak kamasz voltam. És azért mondtuk el neki, hogy legyen irgalmas,

értse meg, milyen szegénységben élünk, és jogos örökségünkről mondjon végre le!

Szó esett még svájci bankokról, ahol titkos letétben gyűlt a postatiszt pénze. Mindezt nem is próbálta tagadni. De neki is van bankszámlája – mutatott reszkető ujjakkal unokaöccsére, ezt közvetve bizonyítani tudom, amikor szegény Hildám temetésére hazajött, harmadnap a Márványmenyasszonyba hívtam el, nem tagadom, kérem, ki akartam tapogatni, hogy használható-e a fiú, és célozgattam rá, hogy megcsinálhatná a szerencséjét, és mi volt erre a válasza, tisztelt bíróság? – a cigánnyal egyre azt húzatta, hogy Hazám, hazám, te mindenem . . .

– Miért húzatta ezt a cigánnyal? – fordult a hadbíró a vádlotthoz.

– Ez a kedvencem – felelte megátalkodottan Maronnay.

Csinosjankó kifejtette, hogy természetesen ez a jelszó, amivel hozzájuthatna a bankbetétjéhez.

Délutánra zárt tárgyalást rendeltek el, hogy „az államérdeket különösen sértő tények” bizonyításának részletei előttünk is titokban maradjanak. És akit még nem győzött meg az, amit hallott, meggyőzte az, amit nem hallhatott . . .

Hírekkel volt tele a laktanya.

– Azt mondják, az a legfőbb bűne – fontoskodott Ábrahám –, hogy kapcsolatát nem volt hajlandó a mi szolgálatunkban felhasználni. Téves adatokat akartak vele közölni, és ezt megtagadta.

– Honnan tudod? – képedtem el.

– Jó helyről. Mesélik, kispajtás.

A másnapi ítélethirdetést nem akartuk megvárni. Ki kell jutnunk a laktanyából! Ábrahám azt hallotta, hogy megérkezett egy teherautón a pokróccal letakart gerenda.

– Nézd csak meg, ha nem hiszel nekem! – meresztgette a szemét.

Hajnalban osontunk el a hátsó udvarba, az istállókhöz. A téglafalon túl elhanyagolt házhelyek árválkodtak, a város idehordott szemetének szomorú hegyvonulataival. És a reggeli derengésben csodálkozva láttuk, hogy utánunk újabb és újabb katonák ugrottak át a falon, akár a békák, úgy ugráltak-potyogtak a szemétkupacok közé – menekült, aki csak tudott. Pedig a pesti tiszték foglyaikkal rég elsuhantak Pest felé . . .

A város bevétele

*Minden sejtemben érzem
az alattomban folytatódó,
bekerítő hadmozdulatokat.
Fellegváramba visszavonulva,
már szinte közömbösen szemlélem a mélyben
az apró, szürke martalócok
dúlását, míg lángolva hulló zsindelek,
üszkösen zuhanó téglák között
hajtják a lakosságot csorda módján,
nyárson forgatják a megnyúzott barmokat
a csapra vert hordók között,
az esti dáridón,
és a templomfalról letépett
szentképeket a bordélyház falára
aggatják fel röhögve.*

Határon

*Festmény az arc az ablak keretében,
de hátralép, és elnyeli a háttér félhomálya.
Vissza hiába hívnám. Mindez a múltban
történt, vagy meg se történt. Egy idegen halott
álmai úsznak át félálom szürke tükrén.
Oszlop vagyok, mit elfogyaszt saját belső tüze,
míg összerogy, és rajta átvonul
a néma kórus, nem méltatva gyásznéke
a törmeléket, bár a réseken
tűzszikrák pattannak ki még . . .
Már nem sokáig. Hangtalan mennek tovább,
kámzsába burkolózva, az úton, hol lassan elfogynak a fák.
A rom marad, árnyék borul rá, és fölötte
szederjes arcú szél kering.*

Ad notam W.S.

*Almod ajtajában álldogálsz,
álmod ablakában üldögélsz.
Ablak, ajtó nyitva, sohse félsz.*

*Almod ablakában üldögélsz,
álmod ajtajában álldogálsz.
Valaki belessen, arra vársz.*

Korona

*Öt, hét, kilenc, tíz-
ágú koronát hord
a polgár, a báró, a gróf, a fejedelem,
de tizenkét-ágú korona van a mákfejenen.*

Hullott szilva

*Kék virágként fübe búvik,
míg egy cefre-hordó mélyén
a szilva-léttől elbucszúzik.*

*Megkísérli mélybe szállva,
mi nem sikerült szilva-módon,
megvalósul szesszé válva.*

Nélkül

*Sebeim nélkül, mit csinálnék?
Tökéletes lennék, mint egy csikó,
átugrálnám az árkokat,
jó lenne a szép, és szép a jó.*

*Sebeim nélkül, mit csinálnék?
Porcellán lennék, nincs rajt kopás,
porcellán-unalmas, sima, hideg,
szív, miből hiányzik a dobogás.*

JÉKELY ZOLTÁN

Hazajöttél...

– Takács Jenő születésnapjára –

*Hazajöttél szülőhazádba,
mely hajdan volt Pannónia,
ezer évig Hungária,
s már ötven éve Ausztria –
Ez mind-mind a rimet kínálja:
légy üdvöz, ó-hazád fia!
Bejártad többször a világot,
ne bánd, hogy szived hazavágyott!
E föld is régen vár reád,
s illata, ize gyümölcsnek, virágnak.
Zengjen hát új erővel zongorád,
a régi tájban, ahol megtaláltad
gyermekkorodnak Paradicsomát!*

Acceleratio

*Egykor állt az Idő – vagy látszott állni: olyan
lassan járt le az év négy évszak tarka mezében.
Amde ma nyílsebesen, megveszekedve rohan!
„Nálam 1 esztendő: 3 nap” – mint a mesében.*

*Szántó Tibor,
a Dunántúl főszerkesztője*

Szántó Tibor és Galsai Pongrác



A Dunántúl szerkesztői és munkatársai 1953-ban: Csorba Győző, Pákolitz István, Pataki László, Fazekas Istvánné tanácsi osztályvezető és Szántó Tibor



*A Jelenkor szerkesztői és munkatársai
1961-ben: Tüskés Tibor, Bárdosi Németh
János, Kende Sándor, Takáts Gyula,
Pákolitz István és Csorba Győző*



*Hernádi Gyula, Tüskés Tibor
és Fülep Lajos Pécsen 1964-ben*

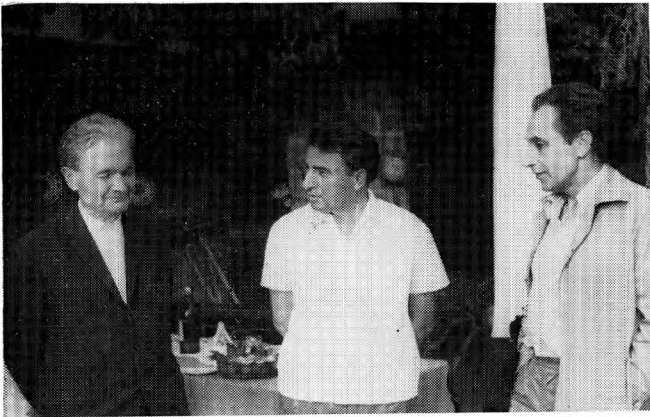

*Németh László, Tüskés Tibor és Vekerdí László.
Sajkód, 1969.*

Kormos István és Fodor András. Fonyód, 1958.

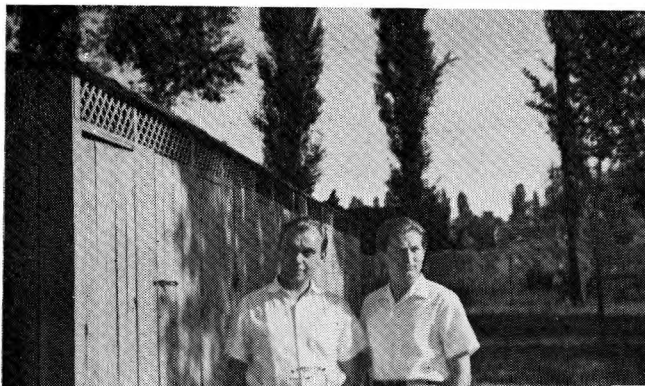

*Fodor András és Bertók László.
Pécs, 1971.*

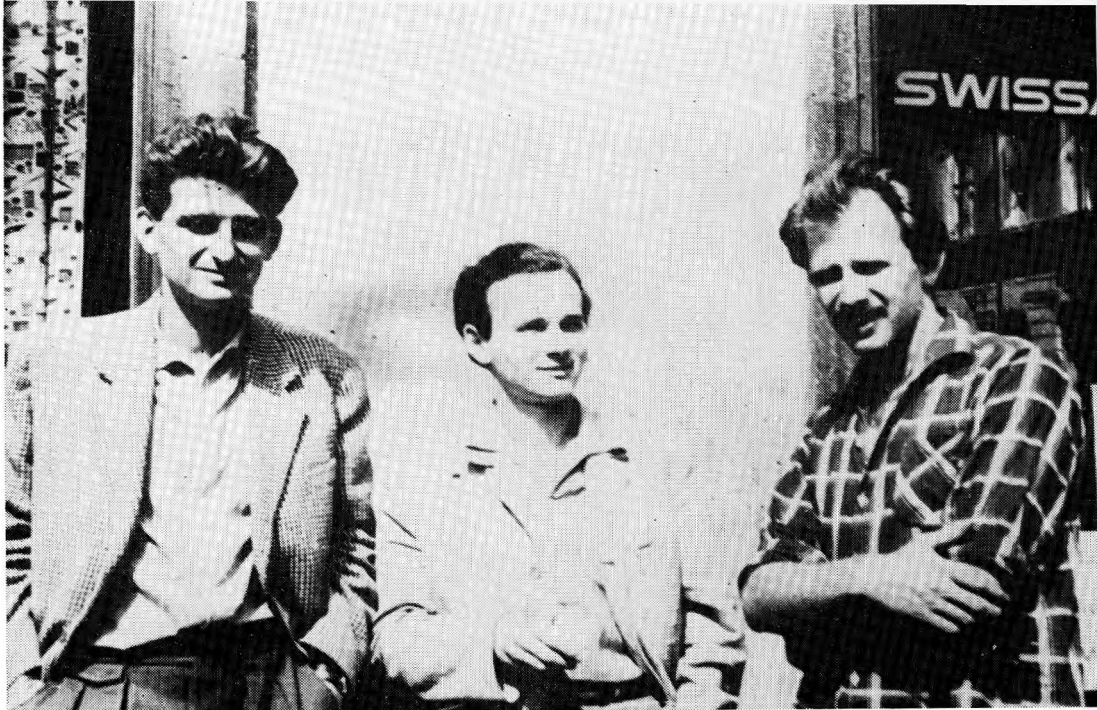

Bertha Bulcsu, Kiss Dénes és Kertész Ákos 1961-ben

Szakonyi Károly és Gáll István 1963-ban

Lázár Ervin dedikál Pécsett

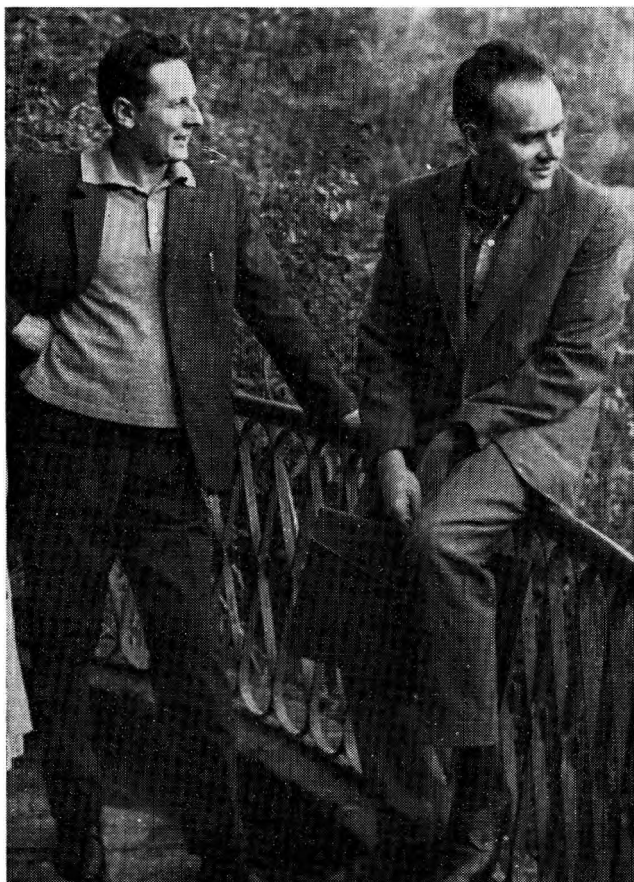

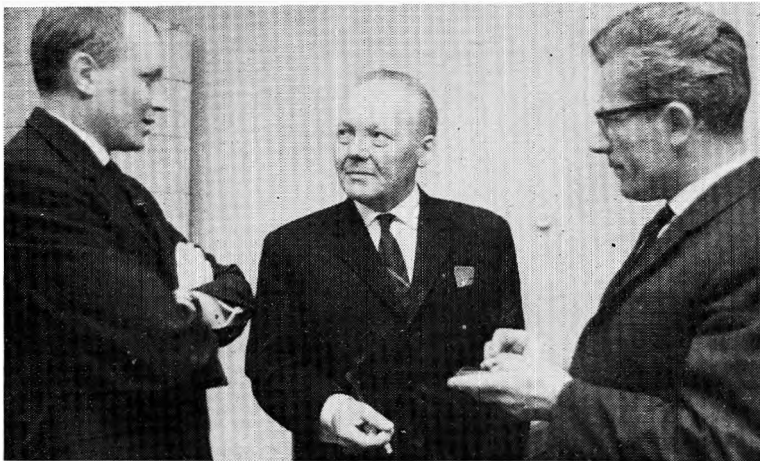

Kalász Márton, Cserhát József és Takács Imre Pécssett 1967-ben

Pál Rita (1936—1977).

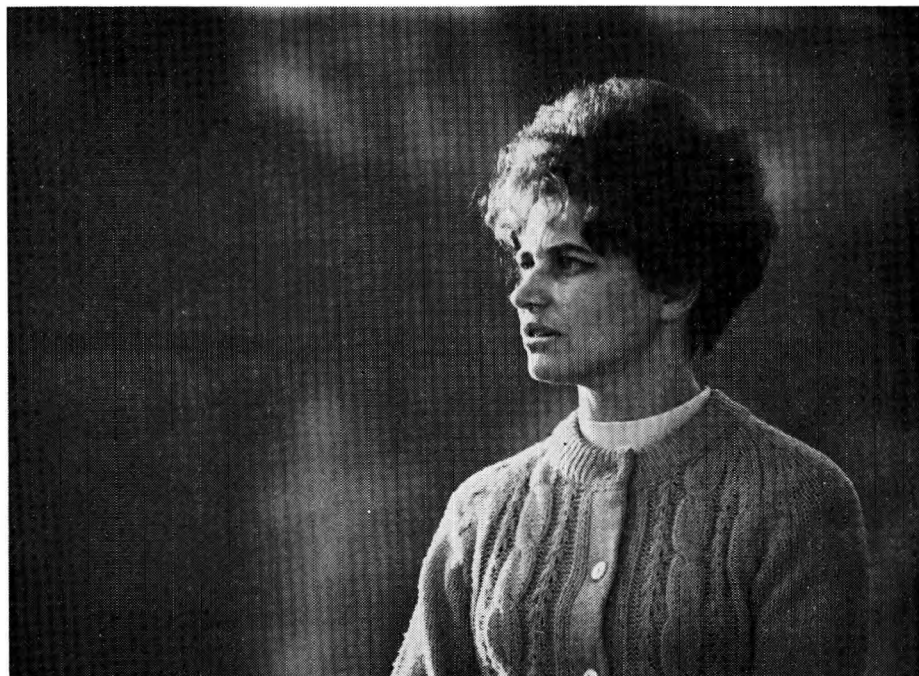

Pál József, Thiery Árpád és Arató Károly Pécssett 1971-ben



A bútorok

II.

(A GANGON)

Kopott, barna szék a negyedik emeleten. Kibicsaklott lábbal a hátsólépcsőház mellett.

Hogy került ide? Mikor? Nem lehet tudni. Egy reggel csak itt ácsorgott a falhoz támaszkodva.

Éjszaka vánszoroghatott fel a hátsólépcsőn? Elég keserves lehetett azzal a lábbal. Valahogy azért mégiscsak felvonszolta magát a negyedekre. Leroskadt a fal mellett.

Valaha itt lakhatott. Megvolt a maga helye egy szobában. Aztán megunták és kirakták. A többieket még csak türték valahogy, de ő már túlságosan lerobbant. A támlája meghasadt. Eladni se lehetett. Megdühödtek rá, kihajították. Egy éjszaka levitték a ház elé – ki a ház elé. Egy darabig ott álldogált. Aztán eltűnt. Már el is felejtették, amikor egyszercsak visszafordált. Honnan? Miféle roncstelepről? Mindenesetre éjszaka jöhetett azzal a rossz lábával.

Most itt áll és vár.

Csak megnyílik előtte egy ajtó. Az a bizonyos ajtó. Visszafogadják. Kijönnek érte és visszaviszik abba a bizonyos szobába.

Ajtók nyíltak az emeleten. Előbújtak a lakók. Megálltak a gang rácsánál. Körülnéztek. Beleszagoltak a levegőbe. Leszóltak valakinek a másodikra. Egy csikket lehajítottak az udvarra. Elindultak. Útra keltek. És elmentek mellette. Nem vették észre. Még csak el se fordították a fejüket. Egyszerűen meg se látták.

Ő pedig csak várt, félig lecsúsztatva a fal mellett. Majd éjszaka kijönnek. Vagy legalábbis ha már besötétedett. Kijönnek érte és beviszik.

Nem jöttek ki érte se éjszaka, se nappal.

Egyszer rátettek egy töröttszélű, fekete kalapot. Foszladozó sálát.

Eltűnt a kalap. Eltűnt a sál. Megint csak egyedül maradt.

Egy délelőtt valaki karonragadta. Kövérkés, pongyolás nő, ahogy úgy elment mellette. Belekarolt. Főlkapta, vitte magával. Közben nem nézett rá. Egy pillantásra se méltatta. Csak vitte, mint valami lehetetlenül lezüllött rokont. Megállt egy ajtónál. Kissé megemelte a székét. És, ha lehet, még távolabb tartotta magától.

Két csöngetés.

Az ajtó nem nyílt ki. Újabb csöngetés. Záporozott a csöngetés.

Lépések. Egy riadt, női hang. – Jövök már, jövök!

A pongyolás nő ismét megemelte a székét. Talán, hogy mindjárt bevágja az előszobába.

Résnyire nyílt az ajtó. Ijedt, női arc a résben.
– Irén néni!
– Nagyon örülnék, ha beengedne, kedves Ildikó! És még jobban örülnék, ha végre bevinnék ezt a...
– De Irén néni kérem!
– Nagyon jól tudom, hogy a maguké!
– Ez a szék?! – Hátraszólt valahova a lakásba. – Láttad te valaha ezt a széket?
– Nevetséges! – Bajuszos férfi a nő mögött. – Hogy gondolja ezt Irén néni?
– Úgy gondolom, hogy a gang nem szeméttelep! Azért mégse szeméttelep!

Benyomta a széket az előszobába. Eltűnt.

Magukra maradtak ők hárman. A nő, a férfi és a szék a nyitott ajtóban. Ó, azért még nem csukták be mögötte!

– Nevetséges. – De ez már csöndesebben hangzott.

A nő elborzadva: Egy csontváz! De hiszen ez egy csontváz!

A férfi: Talán ha ideállítjuk a gázóra alá!

A nő eszelős rémülettel: A gázóra alá?! Nem! Nem állítjuk a gázóra alá! Nem állítjuk sehová!

És mielőtt még a másik megszólalhatott volna, felkapta a széket. Végigvágatott vele a gangon. Egy pillanatra megállt, ahogy a kezében lóbálta. Áthajolt a rácson. Leveti magát így a székekkel együtt? De aztán már a hátsólépcsőháznál. Alig kapott levegőt, ahogy végre letette a széket. Valósággal rázuhant. Így ült lehunytt szemmel, fejét a falhoz támasztva.

Egy reccsenés.

A szék megcsúszott a fal mellett. Hiába, az a láb!

A nő éppen hogy fel tudott ugrani. De azért nem futott el. Ott állt, és csak nézte az öreget. Megsajnálta? Bocsánatot akart kérni? Ígéreteket tett? Mindenféle felelőtlen ígéreteket? Hogy olykor majd kijön hozzá? Meglátogatja? Rendbehozhatja a lábát? Kihív egy specialistát, és megnézetí?

Megfordult és elment.

A szék nem is számított másra. Állt a gangon és napozott.

Valaki bevágta a hátsólépcsőházba.

Valaki előhozta.

Elgáncsolták. Gáncsot vetettek neki. Nézték, ahogy végigvágódik a gang kövén.

Hátrahurcolták.

Elővonszolták.

Egyszer csak eltűnt, mint aki meguntta ezt az egészet.

(AZ ÖBÖLBEN)

Úsztak a székek az öbölben. Szétázott roncsok. Az egyiket már elhagyta a támlája, és most úgy pörgött önmaga körül. A másikon egy lehetetlenül megfeketedett párna. Talán diványpárna lehetett, amit úgy dobtak rá. Mégis, hogy kényelmesebben lehessen üldögelni. Valahogy nem csúszott le a szék-

ról. De aki rajta ült, mintha éppen most bukfenchezett volna le. Elaludhatott. Észre se vette, ahogy belesiklott a vízbe.

Föl se ébred. Békésen szundikál odalent.

Majd csak utána jön a párna. A párna után a szék. És akkor majd úgy úszkál a mélyben a régi megszokott helyén, fejét féloldalra hajtva, száját kissé eltátva.

Egyébként nem ő a társaság kedvence. Hiszen oly hamar elbóbiskolt. Éppen csak evett egy kicsit, éppen csak ivott egy kicsit. Viccet sose mondott. Ha viccet mondtak, nem nevetett. Olykor bókolt a háziasszonynak. Szerette volna megcsipkedni a háziasszony pufók kislányát. A háziasszony feszes fenekű szobalányát. Magát a háziasszonyt. Nadehát...! Egy kicsit evett, egy kicsit ivott. Úgy eltűnődve maga elé bámult. És elaludt. Nem ő volt a társaság középpontja.

De most mégiscsak körülveszik a többiek. A társaság. A kártyapartnerek kártyával a kezükben. Az ivócimborák pohárral a kezükben. Nők szétbomlott hajjal, kecsesen előretartott tányérekkel. Az otthon hangulata. Meg kell teremteni az otthon hangulatát. Nők pongyolában, nők estélyi ruhában.

Vásotképű, kis lurkók siklanak el az alvó férfi mellett. Egymásra kacsintanak. Meghúzzák az orrát, a fülét.

Egy kislány beleül az ölébe. Egy olyan igazi romlott kislány. Vízről csöpögő, fűrgő ujjáival kigombolja a nadrágját. Gombolja, gombolgatja. Félúton megáll. Lecsúszik róla. Eltűnik valahol a szétnyíló kagylók és moszatok között.

Ő meg ottmarad félig kigombolt nadrágjával. Mosoly suhan át az arcán. Vízalatti mosoly.

Megfordul önmaga körül. Egyszer-kétszer megpördül. Úgy felhúzott térdel, mintha széken ülne. Azon a régi széken. Arca megremeg. Buborékok pattannak ki belőle. Így hagyja el az arca apró, kis buborékokban.

Úsztak a székek az öbölben. Székek, széklábak, karfák, támlák. Úsztak, lebegtek, vagy csak éppen úgy ringatóztak.

(AZ UTCÁN)

Kint álltak a járda szélén egy öreg, vastagtörzsű fa mellett. A barna asztalka és a szék. Oly véznák, hogy az őszi napfény szinte átsütött rajtuk. Idős házaspár, akik mögött bezárult a lakás. Az utcára kerültek. De itt is tudják, hogy kell viselkedni. Ők nem koldusok.

Az asztalból valaki kihúzta a fiókot. Elemelte. Elvitte. Ő meg úgy maradt kifosztva. És talán még gőgösebben. Csak tessék! Ha még mindig van mit elvenni tőlünk! Ha még mindig...

A vékonyka szék, mintha mérsékelné. Hagyd, öreg! Nem érdemes velük törődni!

Miért is törődnének velük? A járókelőkkel. A báméskodókkal. Akik egy-egy percre megálltak mellettük. Egy fiú rákoppintott az asztal lapjára, és azzal eltűnt. Egy borostás képű férfi hosszan kopogott. Egyszerűen nem tudta abbahagyni. Kopogott, kopogott. Talán valamilyen zeneművet. Az utca egyhangú, borús zenéjét.

Egy lány leült a székre. A lábát lógázta. Felugrott, nevetve elszaladt. Egy feketeruhás öregúr köhögőrohamot kapott. Hirtelen tört rá a roham, ahogy ott ácsorgott. Fuldokolva átfogta a szék támláját. Valósággal rárokkadt. Az megadóan túrta. Az öreg eltámolygott. Egy pillanatra visszanézett, meglehetősen szemrehányóan. Mintha a széknek köszönhetné volna az egészséget.

Akadtt, aki fölemelte a széket. Egy pillanatig a levegőben tartotta. Letette.

Akadtt, aki fölemelte az asztalt. A hóna alá vette és elindult vele. Visszavitte. Letette.

... aki bedugta a kezét a fiók helyére. Az üres levegőben kotorászott. Mintha fontos iratok után kutatna. Vagy éppen csak egy levél után.

... és aztán aki csak úgy bámult.

– Ez a két öreg!

Nem magyarázkodtak. Senkit se szidalmaztak. *Hogy így meg úgy ő jutott ide bennünket, neki köszönhetjük mindezt!* Nem gyalázkodtak és nem siránkoztak.

Történt, ami történt.

Kint álltak az őszi napfényben az öreg fa mellett. Kopottan, áttetszően soványan. És valami olyan mélységes fölénnyel.

(SZOBÁBAN)

Megintcsak az éjszakai szobában. Az ebédlő bútorai között. Mintha valamilyen üzenetet kapott volna. Hogy várják ebben a szobában. Valaki beszélni akar vele. Mindenesetre fölkel és elindult az ebédlő felé. Tulajdonképpen csak erre várt. Nem is aludt. Legfeljebb egy félórát, egy órát. Nyitak és csukódtak az ajtók. Bent állt az ebédlőben. Egy hangra várt. Megintcsak egy hangra. Hogy valaki megszólítja.

A székek az asztal körül. Szorosan az asztal körül. Az egyik kissé hátrébb csúszott. Mintha hellyel kinnálná. Feléje indult, de nem ült le. Valahogy megérezte azt a sötét gúnyt. Na, mi az?! Ül csak le, ha van pofád! Dőlj hátra! Lógázd a lábad! Miért ne?

Egy fölösleges mozdulattal megérintette a szék hátát.

Elkezdte sétáját a szobában.

Megállt az ablaknál. Kibámult a sötétbe. A hold eltűnt. Néhány lámpa elveszett fénye. Egy férfi bandukolt az elhagyott utcán. Pillanatra fölnezett.

Észrevett. Meglátta az arcomat. A gyáva arcomat. Azt is tudja, hogy miért ácsorgok itt. Megáll odalent, és csak néz. Nem mozdul. Ki lehet? Ismerem valahonnan? Egy olyan íróféle? Egy régi szerkesztő? Talán már járt is nálam. Itt ült ebben a szobában. Feketét ivott. Beszélgettünk. Közben fölállt, elment a vitrin elé. Mennyi fénykép! Ki ez a pipás alak itt a kertben? A nagyapád? És ez a nő sállal a nyakában? – Elment a vitrin elé. A nagy komód elé. – Milyen régi bútorok! Manapság már nem is látni ilyet! – Akárhogyis, egyszer már járt itt ez az alak. Aztán nem jött többet. Most meg talán egy éjszakai mulatóból keveredett elő. Eszébe jutott ez a ház. Ez a szoba. A bútorok. Azok a masszív, régi bútorok.

A férfi eltűnt odalent.

Feljön. Kicsöngeti a házmestert és feljön. Talán egy kicsit beszívott, de azért a házmester felhossa liften. Becsönget. Nem gyújtok villanyt, ha be-

engedem. Ebben a szobában se gyújtok villanyt. Ülünk a sötétben és beszélgetünk. Vagy csak hallgatunk.

Elfordult az ablaktól.

Az asztal körül ülnek és hallgatnak. Mégcsak véletlenül se szólalnak meg. Őt figyelik, ahogy az asztal körül járkal. Az asztal fölé hajolnak, mint-ha kártyalapokat csúsztatnának egymásnak. De közben csak őt figyelik.

Hangot nem hallani. Se suttogást, se nevetgélést. Csöndben van az éjszakai társaság.

Megnyílt a nagy komód ajtaja. Éppencsak résnyire, mintha ujjheggyel tolnák kifelé. Köhécselés hallatszott onnan bentről. Halk reccsenés, mintha valaki a másik oldalára fordulna. Már nagyon sokáig feküdt az egyik oldalán és most átfordul. Ennyit csak megengedhet magának!

A férfi egy széken ült a vitrin és a fal között. Az a vézna szék még megtúrte itt a sarokban. És csak nézte, ahogy a komód ajtaja...

Valaki mindjárt kidugja onnan a kezét. Elkezd integetni a sötétben.

Megint a reccsenés. Egy alig hallható hang.

– Igazán nem akarlak zavarni fiacskám, de most már azért mégiscsak kibújok innen, ha nem haragszol!

Ő meg beszorítva a sarokban.

És közben az a csöndes, tiszta hang.

– Elég időt adtam, hogy összeszedd magad, talán a színműveddel is elkészültél. Mondd, miért irsz te színműveket? Hiszen azelőtt sose... Jó, jó, nem, nem azért mondom... de mégis! Színművek! Azért felolvashattál volna valamit abból a színműből! Egyáltalán, néha benézhetnél volna hozzám! Tudod, hogy mindig akad nálam egy kis bor, meg konyak. (Ravaszksás nevetés.) Félretettem néhány üveggel. (Kis szünet.) Na, most már azért másszunk ki ebből a... Mit bámulsz? Inkább segíthetnél! Csak a karomat kell megfognod! Éppen csak a karomat! Mi lesz, fiacskám?

(A RAKTÁRBAN)

Kivénhedt szekrények a hodályszerű pincében. Szoroson egymás mellett. Váll a váll mellett. Mogorva, zord szekrénycsorda. Idejöttek meghalni. Nem emlékeznek semmire. Mire is emlékeznének?

A polcokra?

A gondosan összehajtott ingekre a polcokon? Az akasztókra? A télikabátokra, felöltőkre, zakókra az akasztókon? A nadrágokra? Ahogy lassan, észrevétlenül kicsúsznak a zakók alól, és egy öngyilkos mozdulattal levetik magukat a mélybe? A nyakkendőtartó szalagjára? A nyakkendőkre? A vidám csikósakra? Az ünnepélyesekre sötétebb tónusban? A feketékre gyász alkalmára?

Rég eltűntek mind.

A szalagot egyetlen mozdulattal letépték. Ez volt a jel. Ezzel indult a lefokozás. Ahogy a szekrényt megfosztották mindenétől. Kiemelték az akasztókat. Egyiket a másik után. Azok úgy hagyták el a szekrényt féloldalasan himbálózva, vállukat rángatva. Kiszakították a polcokat. Egy arc benézett. Hideg, kutató tekintet. Mi maradt itt? Maradt itt még valami?

Semmi se maradt.

Csak maga a szekrény megfosztva mindenétől. Kibelezve.

A könyvszekrényről lesöpörték a könyveket. A regényeket és az útleírásokat. Az elhízott lexikonokat és a vékonyka versesköteteket. A padlóra kerültek. Oszlopokba sortírozva. Spárgával gúzsba kötve. Maradtak a polcok. A polcok szürke pora.

A padló haragos szürke pora az elhurcolt szekrények után. A padló szutykos szakála.

Erre emlékezzenek a szekrények?

És az asztalok? Az egymásradobált asztalok? Ahogy lapjukkal egymásra zuhantak.

Kimerült birkózók.

Mi lehetett itt? Miféle mérkőzés? Asztal-asztal ellen. Páros viadal a lehúzott redőnyök mögött.

Ebédlőasztalok rontottak egymásnak azonos súlycsoportban. Valaha béke íróasztalok. Gyermekestalkák az ifjúsági mérkőzésen.

Berepedt koponyák a mérkőzés után. Megroppant derekak, kettéhasadt lábak.

Ki a győztes? Ki a legyőzött?

Nem lehetett tudni. Ahogy úgy heverték összetörve, egymásra zuhanva. Becsapás történt. Irtózatossá vált a becsapás. Díjat ígérhettek a győztesnek. A bajnoknak. Olimpiai nagydíjat. És aztán tessék!

A székek? Mire emlékeznek az összekötözött székek? Az egymás ölébe nyomott fotelek? Mint valami szerencsétlen közösülés után. Maga a katasztrofa. Öregek megcsúfolt szerelme. De hát azért csak emlékeznek valamire? Vagy valakire?

Ahogy az a férfi megállt egy ilyen fotel mögött. Megfogta a vállát egy régi, ismerős mozdulattal. Végigsimított a karján. Leült. Kinyújtózott. Hátradűtötte a fejét. Rágyújtott egy zszivarra. Egy lány elment előtte, és ránevetett. Magához húzta a lányt.

Senki se ment el előtte. Senkit se húzott az ölébe. Egyedül gubbasztott a fotelben. Átült egy másik fotelbe. Egy vézna székre. Kint üldögélt a konyhában. Nézte a falat, a repedéseket a falon.

Szivarra gyújtott. Cipőt puccolt. A sarokba vágta a cipőrongyot. A levegőbe bámult.

Jobb, ha ki se mozdul az odújából, mondták a barátai. Kiállhatatlan fráter!

Unalmas alak, mondták a nők. Dögunalom. Maga a pusztulás. Még egy hajókirándulásra se lehet rábeszélni. Hát most kezdjél vele valamit!

De a székek megtűrték. Most is arra vártak, hogy felbukkanjon ebben az alvilági sötétségben.

(UTAZÁS)

Egy konyhafal a párizsi metróban.

Hogy került ide?

És, hogy került ide az a férfi utazószatyorral, fényképezőgéppel? Zöldeszürke arccal. Örökké félálomban. Valamilyen gyötrelmes félálomban.

Elnyúlt virágok a konyhafalon. Piros, zöld, kék virágok. Meglehetősen elhalványulva a konyhagőzben. Egy régi, pesti konyha gőzében. De aztán elhagyta a konyhát, és most itt ezen a metróban.

A férfi csak nézte. Megcsillant valami a tekintetében. Mintha el is mosolyodott volna. Különben a mosoly már régen elhagyta ezt az arcot. Végighajszolva a városon, egyik utcából a másikba, egyik múzeumból a másikba, templomból templomba! Nyomában egy női hang. *Ez se érdekel? Most is csak pofákat vágsz?*

Pofákat vágott. De milyen pofákat!

– Gondold meg! Mikor jöhetünk megint ide?

Nem felelt. Soha se felelt semmire. Vitte a szatyrot, a fényképezőgépet. Megtelt porral és fáradsággal. Beszélni is elfelejtett. De most ez a konyhafal!

– A Fili konyhája a Gyár utcában! Tudod, ahogy ott járkált a lábasok között! Leemelt egy fedőt, megkavart valamit. Aztán egyszerre csak ott hagyta a lábasait. Kávéfőzött. Tejeskávé nekem, feketét apának és anyának. Patakozott belőle a kávé. Körülötte csészek. Hasas bögrék, aranycirádás feketéspoharak. A ministránsgyerekek! Már nem is tudom, ki mondta, hogy olyanok, mint a ministránsgyerekek.

– Mindjárt leszállunk!

– Mindig reggel volt a Fili konyhájában, és mindig süttött a nap. Az udvar felől emelkedett fel olyan derűs fénnel. Az udvar felől? Dehogy! A Teréz templom öreg, sárga falából. Átszállt a Nagymező utcán, az Andrassy úton és a Gyár utcán. A tányérokat néztem, a Fili tányérjait, és mégis előttem a templomfal, meg a sétány az Andrassy úton, meg ahogy néhányan ott áldogálnak a Gyár utcai ház kapujában. Áldogálnak és beszélgetnek. Egyszerűen semmi dolguk. És nekem sincs semmi dolgom. Csak, hogy ott üljek a Fili konyhájában, kávézzak, és nézzem a tányérokat, ahogy rájuk süt a nap. Azokon a tányérokon is éppen ilyen virágok! És a Fili vaságyán is abban a kis szobában! Az ágya fején a fehér bádoglapon elnyúlt kék, sárga, zöld meg piros virágok!

– Leszállunk!

Elakadt. A mosoly eltűnt az arcáról, ahogy sodorták kifelé. Még egyszer visszaneézett azokra az elmosódott virágokra. A konyhafalra.

Kilépett a Fili konyhájából.

Nem lépett ki a Fili konyhájából.

Tovább utazott a konyhafallal.

(PINCÉBEN)

Üres ablakkeret a falnál.

Kiszuperált televízió halottszürke képernyője.

Egy csillár a pince mélyén. Kihunytfényű, száműzött csillár.

(UTCÁN)

Egy szék az autó tetejére kötözve, égnek meredő lábakkal. Így rohant át a városon.

(Folytatjuk)

A vándorlás technikái

I. VALÓSZÍNŰSÉG

William Cox amerikai matematikus érdekes vizsgálatot végzett el.

Azt akarta kideríteni, igaz-e, hogy az olyan vonatokat, amelyekkel baleset történik, az utazóközönség – valamilyen speciális megérzés nyomán – elkerüli.

Cox minden baleset-érte vonatra vonatkozóan megtudakolta az utasok össz-számát a baleset időpontjában, és ezt a számot összehasonlította azoknak az utasoknak a számával, akik ugyanazon a vonalon, ugyanazon járaton, a balesetet megelőző héten, valamint a balesetet megelőző 14-ik, 21-ik és 28-ik napon utaztak.

Kutatásai alapján, amelyek több évre, azonos pályaudvarról induló, azonos járatokra terjedtek ki, arra az eredményre jutott, hogy azokat a vonatokat, amelyekkel később baleset történt, az utasok valóban elkerülték.

A kisiklott és sérült vagonokban mindig kevesebb utas tartózkodott, mint az egyébként ugyanabban a napszakban, ugyanazon a vonalon közlekedő vonatok azonos helyre kapcsolt vagonjaiban.

A várható és tényleges utasszám között akkora különbség mutatkozott, hogy a véletlen 1:100 arányú valószínűséggel kizárható.

(Lyll Watson)

II. FEKETE STRUKTÚRA

1.

*Szárakra dörzsölt állatok,
szigetek lábába vert szögek,
valaki átlötte az arcom,
még füstölög kezében a szöveg.*

*Nyergek lovagnak szépen,
angyalok lapulnak a zsebben,
ülve bajlódik a fájdalom
meleg szekrényemben.*

*Mindentéle bolondságot neked adok,
csak hogy felállj, csak hogy megteremtsél,
én leszek az arcod,
én leszek a szöveg,
vigyázz, el ne ejtsél.*

2.

*Boldog szalag,
átvezet egy városba gyűrt testen,
zuzmót eszik, aki életben van,
s újra kezdi,
másik szerkezetben.*

3.

*Esik, esik,
elmebeteg álom,
emlőire csúszva hallgatja a csend.
hogyan táncolsz
ezen az elgyengített bálon.*

4.

*Fél rózsát ettem az éjjel,
ránk nyitották a szükség ajtaját,
hazudik egy vérző léptű ember,
pedig tudom, keresett minket,
arra járt.*

5.

*Itt vagyunk,
mindenki a szerelmet várja,
este felöltözünk,
állunkig ér
a borzalom harisnyája.*

6.

*A majmok ritkán sírnak,
meghal, aki a könnyűkre lép,
Jézus apja botorkál a hóban,
fúj a szél,
ez a nyugtalan Mária-kép.*

7.

*Elkészültek a tejfehér madarak,
féktelen szavak fölött szálldogálnak,
ablakot törnek a holdra,
zubbonyt készítenek
a megbolondult fáknak.*

8.

*Gyönyörű állat,
alatta fekszik a versszak,
fölötte metszik a mondatot,
elmozdul,
magára dönti a halált,
ezt a szintelen, pornográf oldatot.*

9.

*Elcsendesedtünk;
a tévérák önmagukat nézik,
büntelen, rubintos testükben
csomós rémület tenyészik.*

*Ujjadhoz kötözöm a kérdést,
meglököm örömmel telt vödrömet,
nekünk csenget a kirakodó vásár,
térceld magadhoz kilyuggatott bőrömet.*

(G. Idanreh)

III. PÁRBESZÉD

Jézus mozdulatlanul állt Pilátus előtt.

A helytartó tudta, a történelem úgyis kétes, sőt gyalázatos személyként fogja számontartani, ezért elhatározta, röviden kérdez, s a felelősséget áthárítja a főpapokra.

- Hogy hívnak? – kérdezte unottan.
- Poncius Pilátus vagyok – válaszolta Jézus.
- Tessék?
- Jól értetted uram, Poncius Pilátus vagyok.
- Ne viccelj velem, mert megkorbácsoltatlak.
- Csak az igazságot mondhatom, uram.
- Mikor születted?
- Negyvenhárom éve.
- Hol? – kérdezte Pilátus.
- Rómában.
- Rabszolgának?
- Nem, patríciusnak – válaszolta Jézus.
- Tehát római polgár vagy, és ezek itt nem feszíthetnek keresztre?
- Ezt te éppen olyan jól tudod, mint én – válaszolta Jézus.
- Levágatom a fejedet.
- Azt megteheted.
- Miért jöttél ide? – kérdezte Pilátus.
- Helytartónak, uram.
- És én? – kérdezte Pilátus.
- Te az én helyemet bitorlod. Téged Názáreti Jézusnak hívnak, harminchárom éve születted és a zsidók királyának mondod magad.
- És hogyan cseréltünk helyet?
- Nem cseréltünk helyet. Kihallgatlak – válaszolta Jézus.
- Várom a kérdéseidet uram – mondta halkán Pilátus.
- Hogy hívnak? – kérdezte Jézus.
- Poncius Pilátus vagyok – válaszolta Pilátus.
- Tessék?
- Jól értetted uram, Poncius Pilátus vagyok.
- Ne viccelj velem, mert megkorbácsoltatlak.
- Csak az igazságot mondhatom, uram.
- Mikor születted?
- Negyvenhárom éve.
- Hol? – kérdezte Jézus.
- Rómában.
- Rabszolgának?
- Nem, patríciusnak – válaszolta Pilátus.
- Tehát római polgár vagy, és ezek itt nem feszíthetnek keresztre?

- Ezt te éppen olyan jól tudod, mint én – válaszolta Pilátus.
 - Levágatom a fejedet.
 - Azt megteheted.
 - Miért jöttél ide?
 - Helytartónak, uram.
 - És én? – kérdezte Jézus.
 - Te az én helyemet bitorlod. Téged Názáreti Jézusnak hívnak, harminchárom éve születted és a zsidók királyának mondod magad.
 - És hogyan cseréltünk helyet? – kérdezte Jézus.
 - Nem cseréltünk helyet. Kihallgatlak – válaszolta Pilátus.
- Galliában esős, hideg volt az ős.
- Pilátus, mielőtt a kardjába dőlt, megkérdezte a mellette álló rabszolgát:
- Hogy hívnak?
 - Názáreti Jézusnak hívnak, uram – válaszolta a rabszolga.
 - Igen, igen, lehetséges – suttogta mosolyogva a kegyvesztett római polgár, aztán támolyogva a kerevethöz lépett, leült a szélére, lehajtotta a fejét, és elkezdte csodálni sugárban ömlő, alvadáshoz készülődő vért.

(Leo Barbin)

IV. FÖLDBETEMETÉSES POLGÁRI GYÁSZSZERTARTÁS IDŐMÉRLEGE

A gyászszertartás felvonásainak megnevezése	A felvonások	
	minimális időtartama (perc)	maximális időtartama (perc)
Gyülekezési zene	10	15
Kórus indító éneke	2	4
A fő beszéd	8	15
Ravatalbontás	5	8
Menetfelállítás	3	4
Út a sírhoz	4	10
Sírbeszéd	3	5
Behantolás	2	4
Részvétnyilváníás	4	5
Összesen:	41	70

(Rácz Zoltán)

V. AZ IDŐ

Széthúzott arcán szögek nyoma. Felhőtlen állat égeti magát a sár fölé, szürke virágként nyílik az erőd, a lőrés, hosszúcsövű fegyverről álmodik. A tartalékok szívére poros öröm ereszkedik.

Bizalmatlan és kételkedő a hajnali csipők mozdulatlansága, kérkedő huszárok feltartott ujjai között egyetlen vessző a válasz.

Az árkok lefekszenek. Ha én is megpróbálhatnám a szándék fordulóit, a siralmas előbb-utóbb forradalmát, talán visszatálnék.

Valahol egy gumiszalag tágul; a felerősített másodperc kiszélesedik, az ok felnyújtja duzzadt ajkát, és befesti magát, hogy második legyen, hogy a teremtett sorrendet a körmére mintázza, hogy a fizetett és kierőszakolt rangokat bádognaknába töltse és ajándék-poharakba ossza.

*Azott orra hasadékokban mozog,
szintiszta állat, fékekre fekszik,
elülteti a tántorgó birsalmatákat,
ébresztőóra-kiáltás minden szőre-szála,
téli hagymák színházába jár,
könnyek között öltözik, sinekre alkuszik,
bitófán keresi a tiltott gyümölcsöt,
átnyújtaná mindenkinek,
meghámozná, medencék aljzatára helyezné,
felperdülne a hajóalakú házak kéményére,
a hereutak pézsmaszagú egymásutánjára,
a harisnya nélkül tutó táncosokra,
a betegség érvénytelen menetrendjére,
a nyüzött asszonyok elpártolt, fehér köpenyeire,
önmaga helyiségeibe.*

Nikolaj Kozirev, az egyik legtekintélyesebb szovjet asztrofizikus, az élet egyik alapvető tulajdonságát, az asszimetriát tanulmányozta.

Úgy gondolta, lehetséges, hogy az asszimetria olyan természeti mechanizmus, amely arra szolgál, hogy intenziválja, erősítse az élőben a vitális energiákat, és az is elképzelhető, hogy az idő-energia ezen séma szerint áramlik.

Ötletét egy giroszkóphoz hasonló készülékkel ellenőrizte. Kozirev szerint az időséma megváltoztatása nyomán a forgó testben vagy energia-hozzáadás, vagy energia-elvonás történik.

Számos kísérlet nyomán megállapította, hogy az olyan rendszerben, amely az óramutató járásával ellenkező irányban forog, az időáram pozitív, azaz energiát ad a rendszernek, az olyan rendszerben viszont, amely az óramutató járásával egyező irányban forog, az idő-áram negatív.

Kozirevnek az a véleménye, hogy a mi világunk olyan rendszer, amelyikben pozitív idő áramlik. A pozitív idő minden élőnek energiát ad át és segít az önteremtési folyamat fenntartásában.

Kozirev tanítása szerint az időnek van struktúrája, de nincs saját hajtóereje. Nem úgy terjed, mint a fényhullámok; mindenütt jelen van.

Az idő köt össze minket és minden dolgot az Univerzumban.

(Ottó Hock)

VI. FEHÉR STRUKTÚRA

1.

*Bárdolatlan évadok évadja,
csövekre bontott kukorica-város,
elbocsájtott bajnokok rostjai,
s egy szó, mely mindennel határos.*

2.

*A hold reakciós állat,
a nap ki se nyissa boltját,
dobozokban rínak a kétlábúak,
s van, aki megeszi temetetlen holtját.*

3.

*A tenger, tudom lovakból áll,
s az árbócokon csikók születnek,
mozgatják árnyékukat a lovassági kardok,
fejet készítenek a leghosszabb szüretnek.*

4.

*Nyitott jégverem fölött járok,
törött szarkalábban, vésett szerelemben,
valaki behajtott egy kaput,
s itt marad örökre, vérző tenyeremben.*

5.

*Nyerges füzetekbe írok,
eltakarnak kopott lószerszámok,
ezüst-város, ezüst-tó a kengyel,
szavaid lovagló leányok.*

6.

*A bolondok hídján,
a fejletlen lánygyermek arcán,
a tüzérek leeresztett karjában,
a siető léptek cipőjében,
a borzalom mosolygó felében,
a futótűz emlékezetében,
a várományos lüktetés szüneteiben,
a szövetek hullámverésében,
a menekülő folyosók fordulóiban,
a fák sötétkéék örlődésében,
a bokrok manufaktúráiban,
a füvek seregély-ágyában,
a lehetőség balkamrájában,
a mozdonyok bársony zekéjében,
a négykarú-néglábú ember hajladozásában,
a megtisztult ólomkatonák szövegében,
a betekintő, ablakra tapasztott őszben,
a surranó tartalom háromszögében,
a jóslatra fektetett anyókák ligetében,
a menetelő állatok véres kalapjában,
a hordozható készülékek hófehér szigorúságában,
a bundákban guggoló iratok kezdőbetűiben,
a hóember megolvadt mutatóujjában,
a mánia-depresszió elhalasztott hintáiban,
a figyelmeztetés felpúposodó macskahátában,
a bütykös lábak zavartalan szépségében,
a megvett szobák hajnali fektetésében,
minden a herék, a petefészek szintjén,
minden a nekünk rendelt agykéreg szintjén . . .*

(F. Gay-Lussac)

Érintések

Gyermekkoromban – talán tizenkét éves lehettem – egy nyári délután egyedül maradtam a lakásban, a képeket nézegettem a falon. Nem volt centinyi részlet rajtuk, amit az unalomig ne ismertem volna; mégis, akkor döbbsentem rá, szinte ütőszzerűen, hogy ami kép, az szóban is elmondható – sőt, leírható. S egyszerre minden tárgy, a legegyszerűbb látvány, minden jelenség hátmögötti értelemmel telítődött meg. Csupán csak ott a szobában is. Aztán az ablakhoz siettem, ki az udvarra, az utcára. Nem tudtam betelni a magát kínáló, leplezetlen rejtéllyel: akkor hát hogyan is van ez? Minden az, ami – és mégsem az? Például, egy ló, egy fa, egy utcasarki ház csorba szegletköve, egy arcrángás a szembejövő arcán; egy pillantás, amely rátéved valamire, s ez a valami többé nem ugyanaz, mint ami volt. Mintha folyamatosan kapuk nyíltak volna előttem, – aztán megint egy kapu. Nem akart vége szakadni. Az izgalomtól elgyötörve mentem újra haza, és sírva ledobtam magamat a szőnyegre. Mint aki a szüzességét veszti el, vacogó szomorúság keveredett bennem vacogó diadalmámorral. Még olyan ötlet is foglalkoztatott, hogy meg kell tanulnom nyitott szemmel aludni: hogy semmit el ne mulasszak. Mégis – szégyenkezve, és magamnak is alig-alig bevallva – akkor gondoltam először arra, hogy író leszek. Dehogyan jutott eszembe, hogy egyszer még csömöröm lesz a látástól, a szem élességétől; és hogy épp azt kellene (újra) megtanulnom: lehunyt szemmel (is) látni. S ki tudja, nem jobban-e . . .

*

Az anekdota meghalt. Csak a szépprózáink tesz ritkábban (túl gyakran?) kísérletet arra, hogy nógatva életben tartsa. A köznapi élet és előadásmód alig ismeri. Inkább a kódok kora a miénk, mint az anekdotikus szóbeliségé. Nemcsak a fiatalok, fiatalabbak (akik mindig érzékenyebben, gyorsabban sarkítják-túlozzák az újat, illetve, az újnak ígérkezőt), hanem az idősebbek is egyre jobban „kódolnak”, vakkantva dialogizálnak. Sűrítünk, jelzést adunk, rést az áthallásnak. A kitergetve-kifejtést unjuk, átugrunk, ki-ki a saját huszárugrásaival értelmez és magyaráz. Beszédünkben minden van, csak spontán-naiv ponttól-pontig nincs – mint az anekdotában, mondjuk, s minden másban, ami rokon-törvényű vele. Mozdulataink, hangszólásaink inkább kód-ütések (hangvilla-ütések), mint egymásba-fejtett átsimulások. Egyes szavaink így – szükségszerűen – hallatlanul gazdag és árnyalatos jelentés-többletbe jutottak; egyidejűleg a *teljes* szókinccs elszegényedésével. Tesszük azt, amire minden rákapat a szűkebb és tágabb környezetünkben: a jelzészzerű, képszerű fogalmazást részesítjük előnyben, a „jelzészzerű” mozgást; mintha a kiiktathatatlan átmeneteket akarnánk kiküszöbölni. Kár, hogy nincs legalább egy néma filmünk a XVII. századból, vagy még korábbi. Mindennapos vitustánc-mozgásunk mellett lassított felvételnek hatna az akkori utcakép, otthon-kép mozgásvilága. Szavaink, részmozdulataink ugyanarról árulkodnak: nem annyira homogén „jelölők”, inkább valami amorfat, nehezen vagy sehogysem körülírható *összegeznek*, s ezeknek az összegezéseknek van határozott helyzeti értéke és jelentés-

többlete, attól függően, hogy hol, mikor, milyen hangsúllyal, milyen összefüggésben jelölnek. Jelbeszéd, titkos-beszéd, jelmozgás, titkos-mozgás. Olyan cinkosság, hogy a kizárás igénye mégsincs benne. A kódok értelmi-érzelmi felbontása már szavak és mozdulatok nélkül történik (vagy legalábbis nagyon takarékos alkalmazásukkal) – helyette a „belső film” futtatja s végzi el a felbontást. De aki cinkos, az ezt a belső filmet is látja – ti. a másikat. Új kommunikációs forma. Új? Hasonló mindig is volt. Hasonló? Hiszen a nyelv, a gesztus maga sem egyéb, mint eleve kód. Másrészt, a szavak és mozdulatok egy bizonyos határterületen szükségszerűen cserbenhagynak. Ilyenkor kell *beszélnie* a némaságnak és mozdulatlanságnak – de hát mikor nem beszélt? A névum az, hogy most nem valamilyen hiány vesz rá a kódolásra, hanem az átmenet unalma, a megérkezés görcse (a szinte „egybeeső” megérkezés képessége). A röppálya csak a tervezőt érdekli (pontosabban: a kód cinkos értői számára egy rutinszerűen letudott ismeret-tartományhoz tartozik) – a becsapódás azonban valamennyiünket érdekel. És az is elég. Becsapódástól-becsapódásig kvantálunk. A „folytonos” hullám vonalán haladni, ehhez lettünk hűtlenek. Igaz, az áradó-elaprózó, a feneket kerítő stb. beszéd és előadásmód (írás mód) ma is mindennapos (sőt); és az ennek megfelelő mozgás-gesztus-struktúra szintén. Viszont az is világosabb és közérzetünkbe rovtabb, hogy mi már *eleve* sűrítő-összegező részeket és elemeket teszünk egymás mellé, mintegy mozaikot rakunk – egyrészt kénytelenségből, mert valójában *nincs* homogén jelölő; másrészt, az ismeret-adta betekintésünk és érzékenységünk valóban képessé is tesz az egyre nagyobb „átkötések” egyezményes megértésére. Amiben egyébként a primitív világszemlélet és érzékelés, a primitív gondolkodásmód – még a mindennapos kommunikációban is – szintén otthonos, sőt, jobban is, mint a miénk. Az ő kvantálásuk azonban gyökeresen más: kevésbé tudatos folyamat eredménye. Ők még a „folytonosabb” hullám burkán belül, az organikus egymásba-simulás burkában kvantálnak. A mi ugrásaink, összegezéseink, kihagyásaink stb. ehhez képest már műviek; illetve, a természet mintájától elhatároltabban emberibbek. Az anekdóta képes úgy *csobogni*, mint a *víz*; a mi kódjaink ritmusa a *dugattyúké*.

*

Prózánk fiatal, és eddig főképp európai mintákból táplálkozott; mért kellene ma erővel függetlennek lennie tőle vagy mástól? A jó irodalom (ma különösen) csak nemesen „korcs” lehet; ti. ha minél több kereszteződés frissíti a vérét. Fajtisza kutyákat nem igen látunk brillírozni a világ cirkuszai-ban. A romantizált „magyar hangvételtől” is csak úgy eszmélődhetem, mint általában a magyarságról, vagy magáról a magyarságról: mint különböző elemek keveredésének bizonyos százalékos megállapodottságáról. – Unalomig csépett kérdés ez, de mindig akad megnyilatkozás, igény, képzelgés, önámítás, ami újra papírra íratja az emberrel az effélét. A habosra kavart népies-urbánus viták, például, még mindig – mégha álcázottabbak is a motívumok és ürügyek.

Másik probléma-füstölgés: nagyon is igaz, hogy a történelmi szerep és súlypont egyfajta közérthetőséget, közérthető sablont biztosít. Az *ugyanaz* nem mindig, és nem mindenütt ugyanaz. A „kis irodalmak” ún. társadalmi regény-irodalma valószínűleg eleve handicap. Egy magyar Balzac? Ahhoz a társadalomnak is Balzac-súlyúnak és jelentőségűnek kellett volna lenni. Biztos lehetett volna kivétel; csak kevésbé változtatott volna a lényegen.

A dráma talán inkább teremthet kivételt. Mert eleve stilizáció? Mert mindig és mindenütt hús-vér valósággá tud és kénytelen lenni? A *Nórá*t mindegyre könnyebb általánosabb érvényűnek érezni, mint mondjuk ugyanazt, egy norvég társadalmi regényben. A „kis kultúrák” és irodalmak társadalmi viszonyainak pontos-részletező epikája egy kissé mindig egzotikum és unikum marad. Inkább csak híradás, és nem maga a Híradás. Kitérésüket a *sűrités* és a *különös* irányában kereshetik; ami fókuszba hozza az egyetemeset, és az egzotikum „sablonját”. Csak így teszi és teheti közkinccsé. (Agyonidézett példám: az *Erdély* világirodalmi szempontból hősies csőd; a *Barbárok* telitalálat.)

Hosszú ideig a „kis irodalmak” rurikus-rusztikus tematikái, regényei tudtak még leginkább világirodalommal lenni. Lehetséges ok, hogy a rurikus-rusztikus körülmények, reflexek és reflexiók – vagy általánosabban: a természeti természetesség – közvetlenebb áthallást tudnak biztosítani; illetve, *ismerősebben* hagynak meg mindent a maga idegenségében. S így az esztétikai intellektuális mindenütt-érthetőséget és érdekességet is jobban biztosítják.

A technizált társadalmak látszólagos egyöntetőségének sablonja – internacionalizmusa – ennél sokkal kevésbé egyértelmű. S feltehetően azért, mert a természetben és természetesen inkább maradhatunk élményszerű egymást-értéssel testvérek. Ami viszont erre épül rá és technizáltan-civilizatorikusan kibontódik belőle, abban egyre inkább távolodva és elidegenedve jelenik meg a rokonságunk – ha mégannyira meggyőző is az egyöntetőségek sablonja. A differenciáltabb kultúra és civilizáció valójában sokkal mélyrehatóbb sokféleséget teremt (részletező bemutatásuk révén különösen) – s az ilyen típusú alkotásokat a „világirodalom” (érthető módon) inkább a meghatározó és irányító jellegű irodalmakból szippantja be a számontartott értékek közé –, mint amelyeken az egyetemes érvényesebben tanulmányozható.

Mindez változóban van, persze (útban a határ nélküli világ, az egyenrangúsító és egyszínűsítő testvériség felé?), – s változik az irodalom, a társadalmi regény is, mint olyan.

*

(*Régi jegyzetek egy régi interjúhoz*)

Botcsinálta meseírónak érzem magamat. Első meséimet inkább rábeszélésre írtam, mint belső ösztönzésre. Ez még az ötvenes évek elején történt. Valahányszor visszautasították egy novellámat, önvigasztalásul írtam egy mesét. Elég sok mesét írtam akkoriban; s még később is, sokáig. [Hogy milyen köz- és magán-légtérben, a baráti évődések milyen felhangjaival: megvilágítja egy kis epizód, amit ma már csak szomorú szordinóval lehet fölleveníteni. Egy délelőtt véletlenül összeakadtam a New-York kávéházban Sarkadi Imrével; odaültem az asztalához. Később Nagy Laci is oda-csapódott. Imre nézte a paksamétát a kezemben, s a maga felejthetetlenül kedves, mórlikáló-ironikus hangján megkérdezte: „Hát csak meséket írunk, meséket írunk?” – s mindjárt egy konyakot akart rendelni nekem (ő már a negyediket magának), de udvariasan elhárítottam. Imrének pár nappal azelőtt jelent meg egy novellája a Szabad Népből, egy kulákról, aki engedély nélkül disznót vágott; s az írás summája az volt, hogy a kulákat megérdemelten hurcolják és büntetik meg keményen. Az írással, Imre minden emberi kedvessége ellenére sem tudtam egyetérteni. Sőt. De erről nem esett szó. Inkább a konyakról, amit rám akart tukmálni. Végül Nagy Laci tolt a félre a témát: „Hagyd már, mit bántod. Van aki mesét ír helyette...” Imre fönnakadt ezen: „Mi helyett?” Elnevettem magamat: „Mondjuk, a konyak

helyett.” Tény-való, hogy nagyon kellett akkoriban valami gyógyszer-pótlék.]

Mondják, hogy a gyermek valamennyiünkben ott van, s a jó meseíró ezt a gyermeket faggatja magában. Ettől a tanácstól azonban még nem leszünk feltétlenül jó meseírók. A fordítottjára is szükség van: hogy a rejtőző gyermek is faggatni kezdje bennünk a felnőttet. A nagy mesék – de az egyszerűen jó mesék is – mindig két tükröt villantanak össze: a gyermek ártatlanságát, és a mi megcsupált ártatlanságunkat. Andersen, s a legnagyobbak, bölcsen tudták ezt. Helyesebben, nem tudták, hanem az ösztönükben volt. Ők a született meseírók. A legritkább emberfajta. Egymaguk képesek kihordani azt a mesei mindentudást, amit a népmesék személytelen írói, egymást támogatva, századokon keresztül csiszoltak tökéletessé. De hát az örök mintát is ők adták a meséléshez.

Aztán vannak, akik próbálgatnak mesét írni. Így vagyok én is. S a szükséglet olyan nagy, hogy csakugyan könnyű meseírónak hinni magunkat. S ez nagy veszély. Talán ezzel a műfajjal lehet a legártatlanabbul, és a legjobb szándékkal visszaélni. Talán semmi nem íródik annyi, mint tisztességesen rossz mese. A gyermek mese-igénye azonban olyan erős, hogy még a silányhoz is igyekszik hozzáadni a maga tiszta költészetét. S ez akár meg is nyugtathatna bennünket – ha a gyanútlanlás nem kötelezne még nagyobb felelősségre.

A gyermeknek még nincs megbízható kritikai érzéke, csak ösztönös kiegészítő képessége. S nem mindegy, hogy a kiegészítéseit – amit úgyse tudunk megakadályozni – mihez illeszti hozzá. S ez már pedagógia. Nem az, amit didaktikus szinten erőszakolni szoktak, abban nem hiszek. A minőség pedagógiájára gondolok. De hát a mese – mint minden művészet – végső soron a szépséggel akar meggyőzni. Az pedig, Claudel szavával élve: szeret görbe vonallal egyenest húzni. A pedagógia különben hasznos „egyenese” a művészetben a legügyetlenebb görbe, amit húzni lehet.

Általában fontosnak tartjuk, hogy a gyermeknek hiteles fogalmi alakuljanak ki az élet reális adottságairól. Senkinek se jut eszébe, hogy az óvodai környezetismeret-foglalkozáson félrevezessen vagy hamis képzeteket ültessen a gyerek fejébe – de ugyanígy: a csodák és valószínűtlenségek, a nyelvi szépség, a borzongás és megkönnyebbülés mesei élményébe is hitelesen kell bevezetni a gyermeket. A képzelet birodalmának is megvannak a maga newtoni törvényei, s azok legalább olyan fontosak a maguk helyén. De még tanulságul se valami „realistát” kellene várunk a mesétől. (Vagy olyan elégedettek vagyunk „realist” tanulságainkkal?) A mese költői ösztönzés, hogy átmentsünk egy keveset a valóságba abból a biztonságból, amivel a jót, rosszat, igazat és hamisat megkülönbözteti. S ehhez örök szempontjai vannak. Nem lehet megvesztegetni.

Persze, van a meséknek egy típusa, melyeknek épp az a célja, hogy a valóság „realist” adottságainak az ismeretébe játékosan bevezessenek. Hasznosak, fontosak; s ennyit elég is mondani róluk.

Nem hiszem, hogy a mese halódó műfaj. A gyermek mindig igényelni fogja, már csak azért is, mert a képzelet képessége és ösztöne nincs korhoz kötve. S még más szerep is várhat rá. Különösen az Európán kívüli mesekincs, s a primitívek mesevilága az, ami hitem szerint csak ezután áramlik be termékenyítően az irodalomba – ahogy ez a képzőművészet és zene területén már sokkal előbb bekövetkezett. (Gondoljunk a mai dél-amerikai irodalomra!) S ez talán szükségszerű is. A tudás és ismeret számára, mintha

ugyanaz az ámulat lenne újra hiteles – magasabb szinten –, mint ami a primitívek meséit és kozmonológiáit is éllette. A mese korszerű, csak jól kell odafigyelni rá.

*

(Regény. *Az ünnepi per hete.*) A város, valahol Európában, emlékezetesen per színhelye 1500 táján; egy alig tizennyolc éves lányt halálra ítélnék. Városközi csetepaték során, férfiruhába öltözve, csodás váratlansággal győzelemre viszi a maroknyi csapatot. Ő maga irtózik a vértől, sir a sebésültek láttán, a legvadabb harcok közben is bekötözi őket. Harcosait féktelen vakmerőségre ösztönzi ez a szent bátorság; s az összhang így tökéletes. Diadalmenetben tér vissza a városba. Nem kíván szerepet vállalni; egyetlen vágya, hogy visszavonuljon pásztorkodni. Előbb azonban szabadon bocsátatja az ütközet valamennyi foglyát, a város esküdt ellenségeit. Azt hiszi, a bizalom példája feloldja a gyűlöletet. A városlakók felháborodottan bíróság elé állítják az előbb még dicsőített lányt. Először úgy tűnik, hogy tette csupán a magabiztos, a sikert bármikor megismételni tudó szelídség túlzása; a per folyamán azonban kiderül, hogy semmi lényegesben nem úgy hisz, és nem azt hiszi, mint a többiek. A per a „mindent-másképp-értelmezés” démoni szövevényévé bonyolódik. A lány magatartása, eszményei unpraktikusak; a praktikum küldi máglyára a veszedelmes unpraktikumot. Ez a háttér. A regény a mában játszódik. A szuper-mában. A város a régi per erkölcsi hagyatékából él, azt váltja üzletre. Úgy őrzi a pert, mint valami kamatozó ereklyét. Külön városi időszámításuk a pertől datálódik. A családok a perig vezetik vissza családfájukat; s ma, a szuper-mában is pontosan számontartják, melyik család milyen szerepet töltött be a per idején – kinek az őse volt a vezető bíró, a kínzásokat vezető pribék (később öngyilkos lett), kié az együttérző foglár, a máglya meggyújtója stb. S hogy kinek az őse volt maga a pásztorlány. A város ma sem nagy, inkább a szuper-modern életforma kicsire zsúfolt Bába. S csupa ellentmondás. A per idejéből megmaradt városrészt gonddal óvják. A városi tanács elrendeli, hogy nylon-kupolát feszítsenek ki fölötte; s egyéb technikai bizarrságok, szerte a városban, mind a per emlékének védelme jegyében. Ez a szemlélet és gyakorlat egész életmódjukat áthatja. Az ódon épületek mellett a legmodernebb építmények és intézmények. Technizált szórakozások. És üzlet, mindenekelőtt. A per a mindent éltető üzlet, ez a mindennapos téma, a cél, a motor. Az idegenforgalom óriási. Egész Európa itt „sütteti” magát. Búcsújáróhely a város; a pásztorlány históriája kivételes példázattá nemesedett. A város lakói – gyerekek, felnőttek – kivétel nélkül betéve tudják a híressé vált vádbeszédet, a lány hitvallását. Az idegenvezetők – gyerekek, öregek – egymással versengve, a világ minden nyelvén fújják a szövegeket, korabeli ruhákban, megrázó átéléssel. Pénzért. Reggeltől estig a pert játsszák újra a turistáknak; s közben gazdagodnak. De amíg gépiesen színészkedik a hajdani példázatos tragédiát, nemcsak számontartják a származásukat, hanem valamiféle hierarchiát is betartanak maguk között, a szerint, hogy a per idején milyen szerepet töltött be az ősük. S egymással szemben – még szuper-mai érintkezésük során is – ott vibrál az egykori szerepvállalásnak és felelősségnek a különbözősége. De ez csak egyik arca lelki kettéhasadottságuknak; a másik, hogy függetlenül az ősök-közvetítette szerepek állandó megjátszásától, valójában mind cinkosok. Egyikük se hisz a pásztorlány eszményeiben, de még a szent bíróság érveiben sem. Nemhogy dönten, de még állástfoglalni se tudnak a perben. De minek is, mikor elég, ha egyszerűen csak őrzi az emlékét? Egy mindkét részről hiteles dráma szenvedélyét örle-

tik malmukban, anélkül hogy ehhez a szenvedélyhez már csepp közük volna. Ha legalább valami termékenyítő saját rögeszméjük volna; de nincs. Amiről szó van: a szellemi-erkölcsi készlet fölélése, s az elfogyott készlet meg nem emésztett kérdése. Így múlnak a napok, a hónapok, évek. Üzleti izgalmak, szerelmek, bűnügyek, neonfényes éjszakák. A hajdani pásztorlány legközvetlenebb leszármazottjának négy gyereke közül az egyik lány. Tizenhét éves, most lép a tizennyolcadikba. Úgy él ő is, mint az assisibeli a megtérése előtt; az aranyifjúság körülrajongott központja. Kicsapongás, gondtalanság – de végig e magatartás mögött ott lappang a másik, mintegy a szerepbeli, frivol ellentétként. Egy nap – mint a pásztorlány esetében is, – teljesen váratlanul következik be a változás: elkezd az új felismerés szerint élni, viselkedni, beszélni. Jó ideig semmi gyanút nem ébreszt; úgy veszik, mintha csak a bonyolult viselkedés-játékot, skizofréniát fokozná – amivel bizonyos mértékig mindenki kacérkodik. A lány kétségbeesetten próbálja elhithetni, hogy most nem játékról van szó. (Tulajdonképpen e közben fejlődik föl a hajdani per története s anyaga is.) A lány egyre vakmerőbben kerül szembe a környezetével, egyre kihívóbb és szokimondóbb. Viselkedése azonban csak a „tekintélyét” növeli; nem felráz, hanem szórakoztat. A technizált jólét világán belül szó sem lehet lelkiismeretfurdalásról. A játékot bonyolítja, hogy a lány fiúja a perbeli bíró legközvetlenebb leszármazottja. A fiú egy idő múlva sejteni kezdi, hogy a lány csakugyan hiszi, amit cselekszik, s már nem szerepet játszik. S most már a perbeli szerepből kilépve is döntésre kényszerül: elítélje a lányt? vagy a várost? Bizonytalanul, de mind többször áll a lány mellé; bár ezzel is csak a társaság szórakozását növeli – a játékot. A bandák, gengek, tele vannak ingyenc pletykával: a bíró egy véleményen van a máglyára ítélendővel. (Múltjelen összecsendítése tolvajnyelvszerűen történik, egyikből csúszunk át a másikba, a közönséges társalgás természetességével.) A lány dicsősége, mint a per idején is, most sem tart soká. Elérkezik az évenként ismétlődő Ünnepi Per Hete. Ilyenkor az egész város átalakul, s az 1500-as évek városképét igyekszik felvenni, amennyire ezt a technizáltság megengedi. Neonfényel utánozunk olajlámpát. A pert ilyenkor folytatólagosan adják elő, hol délelőtt, hol délután vagy este – s közben folyik a mindennapos élet is. A lány most jut el a végső döntésig – szentségtörést követ el: a játékba botránnyosan bekeveri a márt. Szókimondása és leleplezése – a per keretében – félelmes váddá nő. S nemcsak elrontja az ünnepi hangulatot (az idegenek nem azt kapják, amit a prospektusok ígértek), de a botránny az üzletet is rontja. Szerepét a második legközvetlenebb mártír-utód venné át, a lány azonban nem nyugszik bele: olyan helyzetet teremt, hogy azzal már érdemben kell foglalkoznia a városi tanácsnak. S egy pillanatra fölsejlik a hajdani per igazi szenvedélyessége: a vállalt hitek összeütközésének drámája, egy modern máglyára-ítélés. (A regény akár itt is befejeződhet; vagy pedig tovább szöjjük.) Tehát: a bíróság, mely kénytelen-kelletlen a lány ügyével foglalkozna, nem partner; nincs sem szellemi, sem erkölcsi fogódzója, de még kellőképpen barbár jogrendje sincs (ironia!), aminek az alapján s nevében ítélezhetne a lány fölött. A hajdani per modern változatának – itt, ahol egész Európa sütteti magát – egyszerűen nincs már lehetősége. Csak egy jól konzervált perük van. S különben is, egy új per, új mártír csak megzavarná a kamatozó régi nimbuszát. Még csak nem is elmegyógyintézetbe; egy szordinós, nyugtató légkörű intézetbe tanácsolják (és szállítják el) a lányt, hogy rendbe szedje az idegeit. S minden megy tovább, jönnek a hétköznapiak; a sarkokon korabeli rongyosságú gyerkőcök és öregek fújják minden nyelven a bíró kérdéseit, s a pásztorlány válaszait. (1960)

BERTÓK LÁSZLÓ

1978. február 6.

Búcsú Nagy Lászlótól

*Dübörög a föld, zokog a fa,
süket elemek kiabálnak.
Szólhat-e most más? Száguld haza
vak lovon a huszadik század.
Repedt égboltja lélekharang,
hiába hittük koronának.
Tétova árnyak igazodnak,
állnak eleven kopjafának.*

*Temetünk N. L., hűl a kozmosz,
szökik a meleg a hideghez.
Nyüzsög az anyag, ami fontos,
ezután mindig kevesebb lesz.
Sírodtól kezdve az a vátesz,
ki visszafelé néz s harangoz.*

Életed árán

*Megkapaszkodni valamiben,
megfoghatóban, elhíhetőben,
annyira csak,
hogy egymáshoz feszülő ujjaid
visszaszóljanak,
bőröd villáma szíven üssön:
még, még te vagy,
benne, de te! hogy körülötted
megperdüljön, mert megakad,
megzavarodik: mégse lenne
tökéletes a folyamat?
hogy a tölcserből felüvöltsön
a protestáló pillanat,
a halandó különvaló,
aki elhitte, hogy szabad, –
annyira csak,
hogy életed árán megjegyyezze
halálodat.*



Nagy László

Nagy László Orosz János kiállításán





Simon István

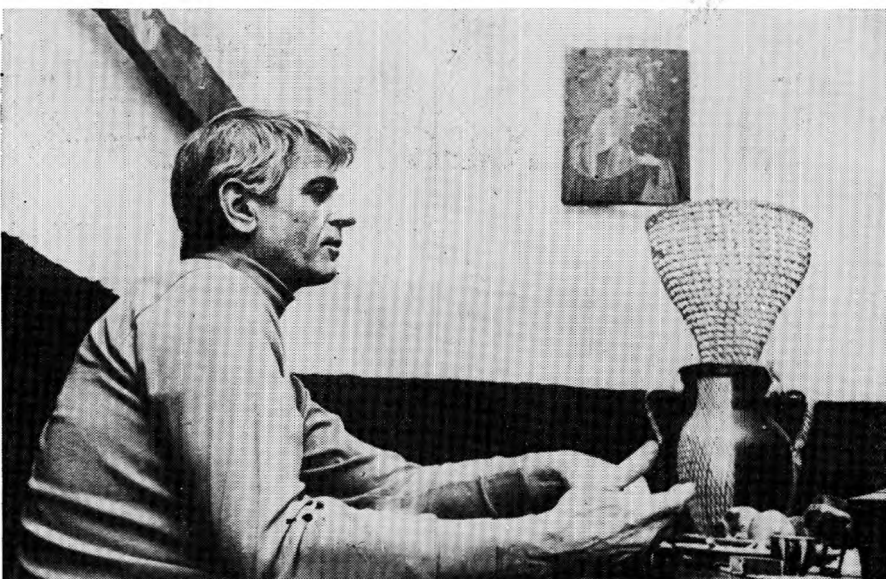

Mészöly Miklós

Mándy Iván

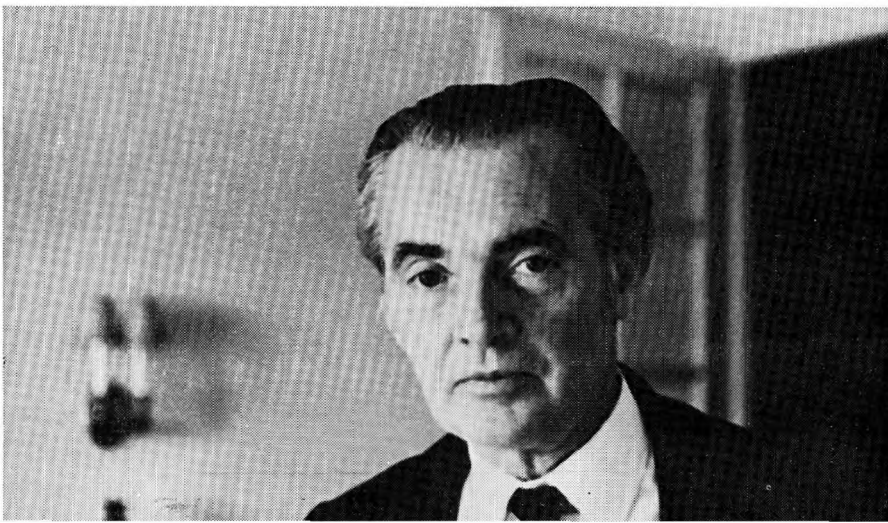

MAKAY IDA

Fák kórusa

*Győzhet a tél, tündökölhet a jégkor
gyémánt töreivel, iszonyú jogarával,
zászlókat tűzhet minden csúcsra a hó:
fejünket fölszegjük mégis az égre
milliárdszor is újra az „úgyis vége” fölé.
Kopár koronánkat emeljük a Naphoz.
Ő az egy igaz Isten, a lángszavu Úr.
Zöld vérünk újra kering, szerelmet
ringat az águnk, remegő új-gyönyörűt.
Minden gyümölcsünk ezerszeres áldott,
villám s balta sújtottan elzuhanunk;
leszünk ágy, asztal, néma koporsó,
anyjánál hivebb anyja a holtnak.
Sarjasztunk új gyökeret, lénybe törünk
diadalt veszünk milliárdszor.
Néma szavunkkal mi zengjük túl a halált.*

Kérdés alkonyatkor

*Figyelj most. Válaszolj: mi ez?
A nap vége? – Már a világé?
Nézd a fölizzó Napkeresztet:
Végítélet? Alkonyparádé?
Hallod a szüntelen dübörgést?
Kő hull a kőre? Vasra vas?
Közeledik. Lobog az árnya.
Apokalipszis?! – Úrlovas?*

Kialudhat a szemem

*Meghajtom fejem: elvégeztetett.
Későalkony. A nap végsőt lobban.
Sűrűl a csönd. Magányos cellám
sárga falát nézem már nyugodtan.
Tudom: a hajnal nem adhat kegyelmet.
Kongat a csönd. De hallottam szavad.
Az ítélet vagy, s mélységből a zsoltár.
Kialudhat a szemem: Láttalak.*

A hídon

*Október végén lehetett,
egyszer, vasárnap délelőtt
mentem veled a hid rácsozatán
babráló fényben, árnyban.*

*S ahogy karom előtt úszott
szemközt a könnyű széllel
arcod vidám-teszes
labdája, fölszegett
orrod finom madárcsőr-hajlata,*

valaki jött felénk Budáról.

*Ahogy fogyott a távolság közöttünk,
úgy nőtt a vig fölismerés:
hogy te, meg én, meg ő . . .
Lehajolt hozzád, meglapogatott
akár tulajdon gyerekét.
(Utólag magyaráztam,
melyik is volt a régtől szeretett
Gyula bácsik közül.)*

*De akit nem vehettél észre,
oldalt valaki még
állt ott a szürke támpillér alatt,
födetlen fővel szemüvegesen,
lehajtott arccal
irkált egy tűzetbe.*

*Tudd meg, ő az ki
minden hídon ott van,
eleven oszlopként kísért.
S íj mondhatatlanul,
hogy arcát
nem fordíthatja többé
soha ránk.*

Interjú Bertha Bulcsuval

Nem találtam otthon az író, de engedélyt kaptam, hogy megérkezéséig leüljek a szobájában. Egész tűrhetően lakik, negyedik emelet, két szoba összkomfort. Ha azokra az albérletekre gondolok, ahol több mint egy évtizedet töltöttem el az életemből, Bertha Bulcsu ne szóljon semmit. Bár negyven felett jobb helyen is láttam már írókat lakni, igaz, rosszabb helyeken is. Túl nagy a zaj. Az egész Duna-kanyarba igyekvő forgalom elhőmpölyög az ablaka alatt. Az ablakon roló, redőny, vagy spaletta helyett okkersárga függönyök lógnak. Igazi függöny, csipkéből nincs. Az ember zavaró közeg nélkül kibámulhat az utcára. Szobája talán tizenhét négyzetméter, az ajtó mellett jobbra egy fekete asztal áll, balra mennyezetig érő könyvespolc, azon túl modern, fekete tetejű komód húzódik egészen a heverőig, ahol valószínűleg Bertha Bulcsu alszik. A heverő végében egy szekrény áll, polcain hanglemezek, folyóiratok sokasága, tetején lakik a televízió. A heverővel szemben az ablak és a fal között látható az íróasztala, előtte báránybőrrel letakart szék. Az íróasztaltól jobbra újabb, mennyezetig érő könyvespolc. Nem lehet sok könyve, talán ezer kötet, bár az előszobában is láttam polcokat... A falon képek függnek, egy tassiszta kompozíció valakitől, egy-egy Borsos Miklós, Martyn Ferenc és Ferenczy Béni rajz, Lantos tűzzománc, s Bartha László címlapterve az *Át a Styx* folyón című kötethez. A komódon hatalmas filodendron áll, alatta rézből színházi gong, odább lemezjátszó, rádió, könyvhalmok. Egyetlen okkersárga szőnyeg van a szobában, ez ajtótól az ablakig ér. Kopott. A tapéta, és az ablakkeretek is kopottak. – Előveszem a noteszomat, de mielőtt feljegyezném a látottakat, újra körülnézek. Csak most látom, hogy a fekete asztalon, mely mellé leültettek, egy cserépkancsóban ószirózsa és valamilyen bársonyos virág színesedik. A kancsó mellett durván faragott melence áll tele szilvával, szőlővel, mandulával. Az asztal sarkánál a radiátoron újsághalmok porosodnak. Magyar Nemzetek, Népszabadságok, Magyarországek, horgász-, vitorlás- és autósújságok. Az íróasztalán és körülötte nagy a tarkaság. Szinte vonzza az embert az összekeveredett jegyzetek, levelek, apró szótárak, színes picik tárgyak, szerszámok és szerkezetek televénye. Nem bírok tovább ellenállni a kísértésnek, felállok és az asztalához lépek. – De mintha máris nézne. Gyanakvó szemét a tarkómon érzem. Körülnézek. Képzlődés az egész. Az ajtókon fehér katedrál üveg van, ha ott állna, látnám a sziluettjét. Nincs itt, csak a szelleme. Micsoda asztal!? Megírhatatlan. Egy szellemi trágyadomb. Levelek faltól a lámpáig, legalább kétszáz darab, egy kávédoboz tetején újabb ötven, nyilván a frissebbekből. Középen Joyce Ulyssese kék kötésben, rajt piros, négyszögletes rádió, mellette jegyzetek, névjegyek, s az egészen nyomatékknak egy tűzzománc relief darabkája. Ulyssesstől balra egy életfa áll cserépbén, alatta orvosságos dobozok, köztük egy megszakitó kalapács, gyújtógyertya, villanykörték, kis cseréptálban tengeri kagylók, mögötte tollak, csavarhúzók, ecsetek és apró türeszelők. Ulyssesstől jobbra noteszok, fényképhalmok, színes ceruzák hevernek, egy köcsögben újabb tollak

és színesceruzák, vagy száz darab. Fémdobozok, félig letekeredett írógép-szalagok, fényképkazetták, olló, radiórok és nyolc darab asztali naptár. Egy a tartóján, a többi mellette. A napok, a hetek, az egész év agyon van jelölve. Színes bejegyzések tarkítják a mezőket reggel nyolctól este nyolcig. És minden ismétlődik. Hétfő-kedd: „Novella Népszabadság”. Ugyanez más színnel csütörtök-pénteken, aztán a jövő héten. Majd átcserélve valamilyen más munkával. Közbe kis címszavak a napok bizonyos óráiban: „Finnek, Természetvédelem, Szakonyi, Permetet venni, Telefon könyvkiadó . . .” A naptárak egymásban folytatódnak, majd visszakanyarodnak. Szánalmas küzdelem a hiányzó idővel. Az asztalon néhány frissen felbontott, nagy alakú boríték is hever. Egyik a Mezőgazdasági és Élelmezésügyi Minisztériumból érkezett. Nem bírok ellenállni a kísértésnek, belenézek. Két testes anyag és egy levél: Az Országos Környezet- és Természetvédelmi Tanács 1978. II. félévi munkatervéről hozott határozatának megfelelően a minisztérium illetékes részlegei elkészítették a „Vízvédelmi feladatok a mezőgazdaságban” és „A koncentrált állattartó telepeken nagy mennyiségű hígtrágya környezetkárosítás nélküli elhelyezése, figyelemmel a hulladékszegény gazdálkodás elvére” c. előterjesztést. – Kérem egyetértését, esetleges észrevételeit . . .

Nem igaz. Ilyenekkel foglalkozik. A hígtrágya elhelyezkedése. Mikor ír ez az ember? És mit akar a hígtrágyával? – Addig írta az ÉS-ben az országos gondokat felvállaló cikkeit, míg aztán komolyan vették. Berántották mindenféle bizottságba. Most megnézheti magát. Volgával, Mercédesszel berobognak a főosztályvezetők, államtitkárok, s bármeddig tanácskoznak a hígtrágyakezelésről, kapják a fizetésüket. Az író saját rezsiben autózik, abbahagyja a regényét, írás helyett megbeszéli a trágyahelyzetet. Amíg tanácskozik, nem kapja a fizetését, mivel egyébként sincs fizetése. Ez a Bertha is kitalálta magának az életet.

Az íróasztala felett nagyalakú, sötétkék csillagtérkép függ, a The National Geographic Magazine melléklete. Alatta Balaton-térkép, tőle jobbra a falon és a könyvespolc oldalán barométer és egy páratartalommérő készülék függ. Úgy látszik, ezek a koordinátái: Világegyetem az egyik végén, hígtrágyakezelés a másikon.

Nehezen kerül elő. Mit lehet ebben a szobában csinálni? Talán olvasni valamit, vagy feltenni egy lemezt? Erre nincs engedélyem. Az ágya végében, a televízió alatt raktározza a lemezeit. Nincs sok lemeze. Schubert, Mozart, Chopin, két agyonjátszott Beethoven, főleg az ötödik, Liszt, Bach orgonadarabok, Edith Piaf-album, hat-hét ország folklórzenéje. Nem hinném, hogy ezeket hallgatja. Egy finn: Eino Tulikari kantele darabjai. Kizárt dolog, hogy egyszer is meghallgatta. Óvatosan kicsúsztatom a borítóból és a fény felé tartom, merőlegesen. Lehetséges, hogy kantelet hallgat?

Érzem, hogy valaki néz. Lemezzel a kézben lassan megfordulok. Bertha Bulcsu a szobában áll és figyelni mit csinálok. Nehezen szólalok meg:

– *Bocsánat . . . Fogadni mertem volna, hogy soha nem hallgatta meg ezt a kantelet . . .*

– Északi zene. 1975-ben Helsinkiből Kokkolába, majd Kaustinenbe is eljutottam. Eino Tulikarival találkoztam, hallgattam a játékát. De semmit sem értek a zenéhez. Csak megsejtek valamit a hangokból. Nem mindig. Tegye le. Oda, a heverőre tegye le, és maga is üljön le.

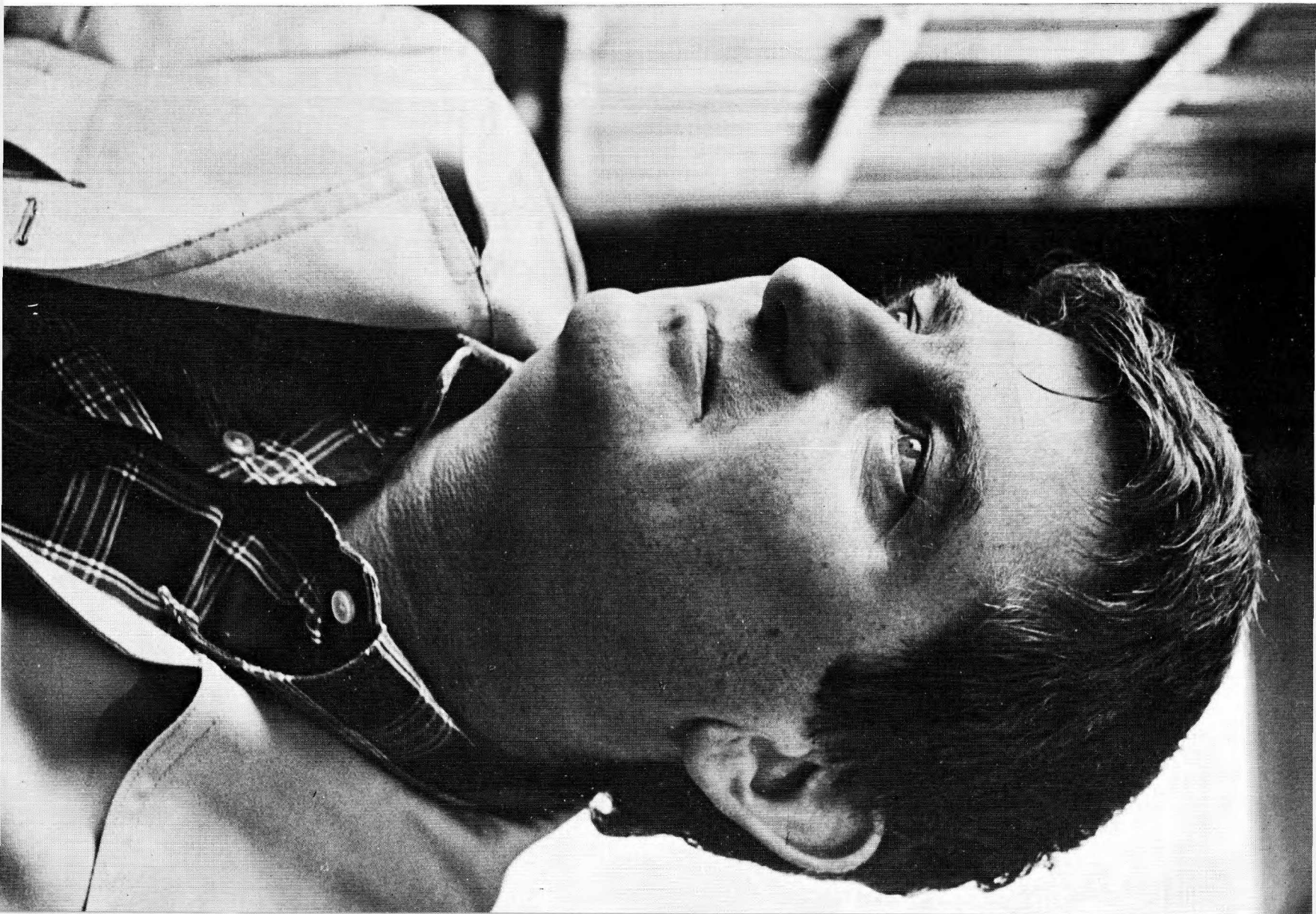

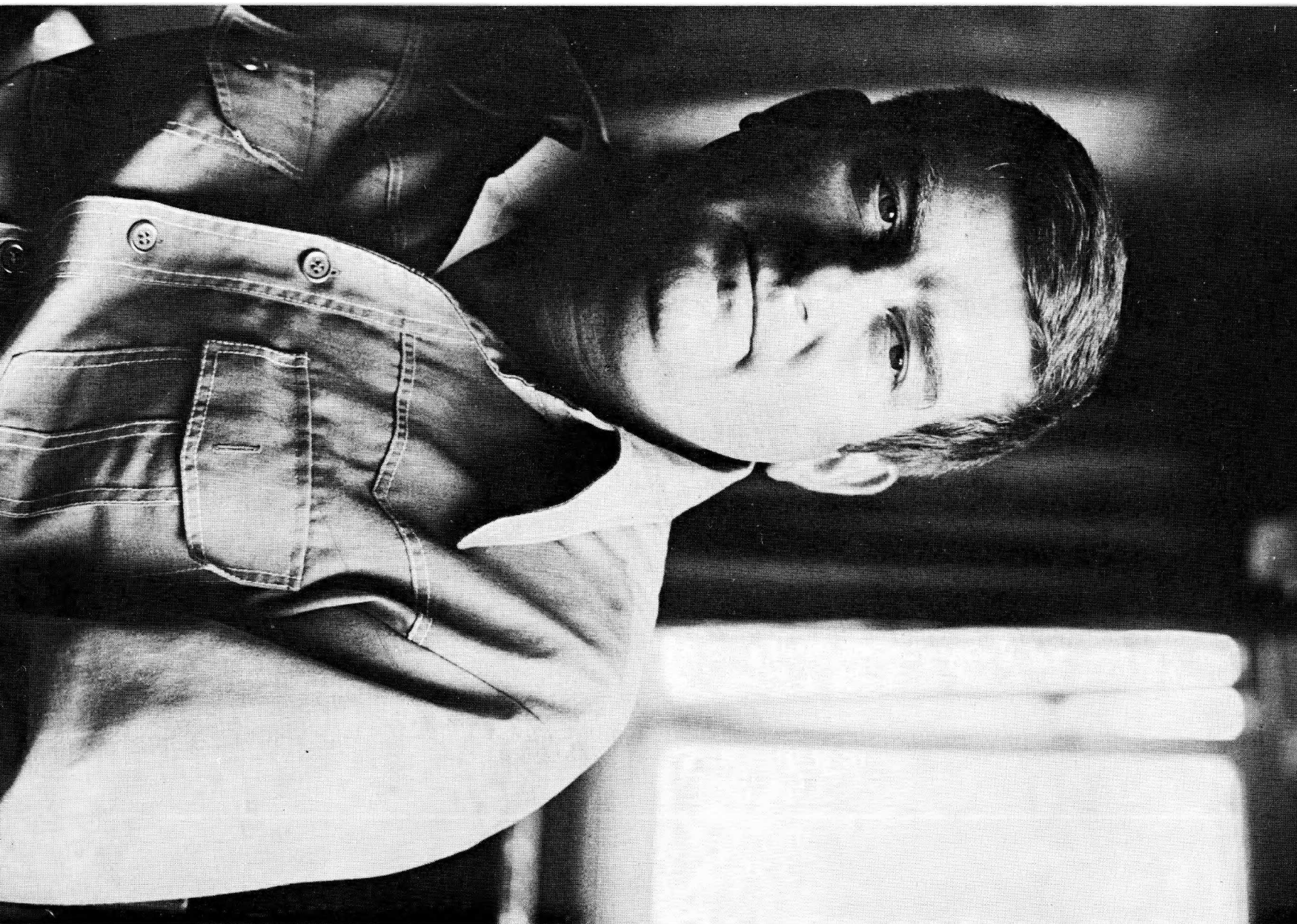

– *Igy jól lesz?*

– En odább tettem volna, vagy a tokjába. Bort adhatok? Vagy mást?

– *A bor jó lesz.*

Bertha Bulcsu kimegy, nyitva hagyja a szoba- és a konyhaajtót, mint-ha ellenőrizni akarná, hogy mit csinálók a szobájában. Néhány pillanat múlva két pohárral és egy zöld borospalackkal tér vissza. A poharakat és az italt a fekete asztalra helyezi. Felemeli a karját, int, az asztal mellé ülünk. Tölt, fénybe emeli a poharat, lassan kortyol. Iszik, iszik, iszik... Nem is értem, hogy egy decis pohárból hogyan lehet ilyen hosszán inni. Leteszi, vár, néz. Engem. Az arcomat. Megszólalok:

– *Ha megengedi, feltennék egy kérdést a kezdetekről. Hogyan éltek, a család? Mi volt ott, ház, vagy emberek?*

– Ház nem volt. Épületeket béreltünk. Régen, tudja rengeteg épület volt, amit ki lehetett bérelni. Lakbért fizettünk, a lakbér komoly profitot hozott a háztulajdonosoknak. Apám a család legtehetségesebb szülőltje volt, csodálatos hanggal, színpadi fellépéssel. Gyermekkoromban örökké szólt nálunk a zongora, s apám énekelt. Későn, húszéves korom után tudtam meg, hogy felvették a Zeneakadémia operaénekes szakára, de anyám azt mondta, vagy ő, vagy a színpad. Apám így aztán vidéki tanító, majd tanár lett, s helyi szónoklatokat mondott a szereplés kedvéért, akkor is, amikor nem kellett volna. Apám ma, hetven éves korán túl is színpadi ember maradt, hatásos fellépéssel. Anyámat, aki klasszikus arcú fekete szépség volt, már rég elvesztettem. Meghalt, de él. Mindent tőle tanultunk meg, amit a társadalomban mozogva használni lehet. Ha azt mondja ház, meg szülőföld, nekem a nagyszüleim portája jut eszembe, Nemeskeresztúron. A nemeskeresztúri ház volt az én szülőházam, bár nem ott születtem, s a Marcal völgye jelentette számomra először a hazát. Tehenek és tinók voltak az istállóban, ezek bőgtek, megvadultak, s a szalmával kevert szar könnyfacsaró illata valóságossá tette a falut és a hazát.

– *Haza tud még menni valahová?*

– Csak, ha külföldről jövök. Akkor mindig érzem, hogy most hazaérkezem, egy országba, városba, lakásba, ahol az enyémekek várnak. Egyébként nem vagyok itthon, ahogy mások sem, ezért száguldozunk le-föl az országban, mint az örültek. Valahol otthon kellene lenni, de valami mindenütt hiányzik.

– *Hogyan telik mostanában egy napja?*

– Felkelek, eszem, nézek, aztán lefekszem.

– *És közben?*

– Közben elmegyek csavart venni, tömitést a csaphoz, szerelőt keresni, bejelenteni, hogy elromlott a tévé antennája és a kádlefolyó, leesett a csempe, kitörött az ablak. Kérdőíveket töltök ki. Maszekot keresek, leadom a régi mosógépet, a számlással, liftesekkel vitatkozom.

– *És mikor ír?*

– Ha nem kell csavart venni, mosógépet cserélni, tévéantennát és csapot szereltetni, postás és számlás nő után futni.

- *Ezek szerint soha.*
- Titokban azért írok. Éjjel kettő és három között.
- *Most min dolgozik?*
- Lemondóleveleim válogatott gyűjteményét rendezem sajtó alá.
- *Az elmúlt három évben két vezető állást hagyott ott. Lemondott az Új Írás főszerkesztő-helyettesi beosztásáról, majd utána az Írószövetség titkári állásáról is. Milyen következményei voltak ennek a lépésnek?*
- Bolondnak néztek az emberek.
- *És a minisztérium?*
- A minisztérium megértőnek mutatkozott, mivel az egészségem mindkét esetben valóságosan megromlott. Az író helyzete egyébként is sajátságos. Ilyen praktikus ügyekben nem ítélik meg olyan szigorúan, mint más kinevezett hivatalnokokat.
- *A megromlott egészségén kívül más nem motiválta lemondásait?*
- De igen. Az Írószövetséget főleg az aperitif miatt hagytam ott. Nem bírta a gyomrom.
- *Ezt nem értem.*
- Tudja, azokban a hónapokban az Írószövetség olyan volt, mint az IBUSZ. Tele voltunk külföldi vendégekkel, delegációkkal. Amikor megérkeztek és elutaztak, mindig ebédet adtunk a tiszteletükre. Valamelyik titkár velük ebédezett, gyakorta én. A költségvetésünkben aperitif volt, de előétel nem. Így a pálinkára közvetlenül a forró levest kellett felhőrpölni. Ezt nem bírta sem a gyomrom, sem az ízlésem.
- *Mit tart mint író a legfontosabb feladatának?*
- Szerintem a legfontosabb írói feladat, hogy az ember mértékletesen igyon, pontosabban tudományosan. Olyan ez, mint a magfúziónál a kritikus tömeg. Az alkohol a pszichikai szférában ugyanúgy hasadóanyagnak tekinthető, mint az atommáglyában a 235-ös tömegszámú uránium. Ha az ember mértékletesen iszik, jó kedéllyel, vaskos humorral kivédi a pálya szörnyűséges ártalmait, de ha délelőtt is iszik és délután is, akkor bekövetkezhet a robbanás. Mond valamit az ember, csendesesen, mellékesen, egy szelíd alaknak az asztal mellett (aki aztán feljelenti). Vagy dühösen, vitézül, gombafelhőben. Ezt jelenteni sem kell. A körúton végig beszélnek. Az összes ezredesnek, akik gesztenyét sütnek, s a kurvák, akik nem is értik. Meggondoltan kell inni, de kitaratóan. Ugy kell felfogni az egészséget, mint egy maratoni futóversenyt. Van aki összeesik közben (vese, máj), de a kitarató futók a stadionig bírják. Stadion persze nincs, ezt a legkitartóbb futóknak sem szabad megtudni.
- *Az író társadalmi helyzetét milyennek látja, s helyét a közéletben?*
- Az írók húsz százalékának a társadalmi helyzete nagyon jó, politikusokkal vacsoráznak, sokat járnak külföldre, gyermekeik megkülönböztetett bánásmódban részesülnek. A további harminc százalék megjelenik, kezefognak velük, díjakat is kapnak. A többi ösztöndíjban és segélyekben részesül.

– *A politika és a társadalmi mozgalmak érdeklik?*
– Van bennem egy javító szándék, és ez sok kellemetlen helyzetbe sodor. A fő baj az, hogy a marxizmus elmélete nehezen fordítható le praktikus társadalmi, gazdasági nyelvre. A fordítás alapján létrehozott gazdasági és társadalmi helyzetek engem elég gyakran zavarba hoznak.

– *Milyen a közérzete?*

– Ma nagyon jó. Holnap lehet, hogy rossz lesz.

– *A szorongást, mint emberi érzést, ismeri?*

– A kigyóktól félek. Feljönnek a falon és bent a szobában megfojtanak.

– *Volt már életveszélyben?*

– Ebben az országban mindenki volt már életveszélyben. Az ember fenyegetettségben él. Például saját önszántából felakaszthatja magát. Ez is életveszély, és sokkal reálisabb, mint az atomháború. Az atomháború késik. Mindig kitalálnak valamit. Valójában félnek, mint mi egyszerű emberek is. És pénzt keresnek közben. Az atomháború nem üzlet, csak a fegyverkezés. Ha felrobbantanak egy szerkezetet, vége mindennek... Ha a robbantásra csak készülődnek, akkor az összes tábornok, politikus, főtisztviselő, adminisztrátor lánya gyönyörű színes bugyikba öltözhet, és szert tehet bizonyos szexuális élményekre. – A háború alatt egyébként sokszor voltam életveszélyben. Tapalcán laktunk és az iskola parancsára selyemhernyót kellett tenyésztenünk. A hernyók borzalmasan sokat zabáltak. Mi diákok, a Szentgyörgyhegy felé vezető utak mentén nagy kenderzsákokba szedtük az eperfalevelet. Levélszedés közben sokszor lecsaptak ránk az angol légierő vadászgépei. Hosszú sorozatokat lőttek ki ránk, s az árkokban hasalva csak valami különös csodának köszönhattük, hogy életben maradtunk. Később Szombathelyen a szőnyegbombázásokat és a frontot is túléltem.

– *Hogyan élt az ötvenes években?*

– Nagyon jól. Napszámos, később segédmunkás voltam. Novelláim ötven százalékának az élményanyagát akkor szedtem össze. Fizikailag sokat dolgoztam, de a szellemem figyelt. Nagyobb ajándékot aligha kaphattam volna egy politikai rendszertől.

– *Mitől ideges, ha ideges?*

– Magamtól. Évek óta tudom, hogy a mi szűk világunk a maga módján normális. Ha ideges vagyok, bennem van a hiba.

– *Van valamilyen babonája?*

– Persze... Tudom, hogy a fekete macska az autó előtt szerencsétlenség, a pók és a disznó jót jelent, s ha az ember féceszbe lép, biztosan szerencséje lesz.

– *Álmodni szokott?*

– Az éjszaka azt álmodtam, hogy a balatonyöröki kikötőben egy halász nagy kosár fejetlen halat tartott elém. Mondta, hogy nem ő fogta. Megijedtem a halaktól, de vele mentem a vendéglőbe, hogy megsütsük a zsákmányt. Szálkás halak voltak. A torkomat összebökdösték a szálkák, és nem adtak inni. A víz kék volt és végtelen, mintha nem is tó, hanem tenger lenne.

Hullámzott, s hajók bukdácsoltak a kikötő körül, félig behúzott vitorlával. Olyan volt az egész mintha nem is Balatonyörök lenne, hanem egy rendes tengeri hely. De Balatonyörök volt. A ligetben platánok és fenyőfák álltak, s a régi kabinsor a vízpartig ért.

– *Hisz a barátságban?*

– Van néhány ember, akikkel évtizedek óta összejövök. Ez lehet, hogy barátság. De az is lehet, hogy erőtlenség, enerváltság, döglődés. Úgy ismerjük már egymás szemétdombját, hogy gátlástalanul tudunk együtt lenni. Idegeinkkel kínosabb lenne. Nyilván ez a barátság. Ha ez után is marad valami, akkor az tényleg barátság. Van bennem szeretet az emberek iránt, s tudom, hogy azok is elviselnek.

– *Vannak ellenségei?*

– Természetesen, ha nem lennének, abbahagynám az írást.

– *Gyűlölt már valaha valakit?*

– Csak percekig, dühömben.

– *Mondjon egy pénzösszeget, amit összegnek tart.*

– Hogy én mit tartok összegnek, az ma Magyarországon mellékes. Egy kapitalista szagú elit diktálja az árakat. Az öröklakások négyzetmétere tízezer forintnál kezdődik, és persze az átirás. Van, aki sokkal többet kér. Ha én jobb tanácsi lakásra akarnám cserélni ezt a lakótelepi lakást, amiben élünk, százötven-kétszázezer forintot kellene fizetnem, ha öröklakásra, minimum négyszázezret. Egy Rákóczi téri kurva öt-hatszáz forintért kapható, ugyanez az Astoriából ezerért. Egy havi albérlet hatszáz és kétezer forint között mozog, s a háromezer forintos kereset országosan nagyon jónak számít. Kenyérben is lehet számítani a keresetet, paradicsomban és paprikában is. Ki miben akarja. Idáig a lottón lehetett nyerni két-három milliót. Egy ilyen összeg helyrerázhatja az embert, de ez is befuccsolt. A Faragó Vili elintézte, hogy ne lehessen ennyit nyerni, vagyis ne lehessen ebben reménykedni.

– *Érez magában valamilyen hiányt?*

– Persze, azért írok. Az írással egészülök ki teljes értékű emberré.

– *Szenvedélyei vannak?*

– Csak azok vannak. A szenvedélyek és az undor hullámverésében élek.

– *Mi a kedvenc étele és itala?*

– Reggelire szívesen eszem vajaskenyeret fekete kaviárral, vagy lágytojást piritott kenyérral. Sok teát iszom. Délben friss főzeléket eszem, kevés hússal, este magyaros sülteket, amire inni lehet. Ünnepi ételeim közé tartozik a csülkös bableves, a húsos káposzta, a borscs és a szoljanka leves, a rostos sült fogas kapribogyóval. A száraz fehér borokat szeretem. Bort mindig szívesen iszom, csak az élet sajnálatosan korlátoz ebben. Délelőtt, sokszor egész nap, vagy azért nem ihatok, mert írnom kell valamit, vagy azért, mert autót vezetek.

– *A nők sokat, vagy keveset jelentenek az életében?*

– Nő ember vagyok, gyerekem is van kettő, tehát sokat. Fiatalabb korban nagyon bele tudtam szeretni lányokba, s ebből elég sok bajom származott. Én még a régi típusú társadalomban nőttem fel, amikor a nőket tisztelni illett, a lányokban pedig angyalokat, tündéreket sejteni. Hosszú ideig arcokba, jelenségekbe voltam szerelmes. Később is előfordult velem, hogy az érdekesebb nők egyik részének az arcára, másik részének a fenekére emlékeztem. Az arc és a hústömeg szintézise megzavart. Manapság, amikor az irodák és a városi utcák tele vannak diadalmas női seggekkel, s az egész világon győzött a nyers hús, a hullámozó biológiai szerkezet, nevetségessé válik az író, arcok és szép szemek után kutató nosztalgiájával. A nők macskaszőrűsége most is izgat, szívesen és nagy élvezettel írok nőkről, mert teljes egészében, kiismerhetetlenek. A legolcsóbb, legközönségesebb nőben is van valamilyen különös titok.

– *Melyik a legkedvesebb ünnepe?*

– A karácsony, amikor Jézus megszületett és a húsvét, amikor Jézust keresztre feszítették. Szerettem átélni a nagy misztériumokat, mivel magukban hordozzák az emberi lét abszurdumát.

– *Ön szerint merre halad az emberiség?*

– Semerre. A világ nagyobbik részén az emberek és embercsoportok igyekeznek elvágni egymás torkát. Minden csoportnak, fajnak van valamilyen elmélete, amivel iszonyatos cselekedeteit igazolni tudja. Erre az igazoló elméletre csak átmenetileg van szükség. Néhány évtized múlva, már szótlannul gyilkolnak.

– *El tudja képzelni, hogy más bolygókon is élnek emberek?*

– Természetesen. A világegyetemben a földi civilizáció csak melléktermék. Talán egy elvetélt kísérlet.

– *Steinbeck azt nyilatkozta egy interjúban, hogy a jövő nem létezik. Ön szerint létezik?*

– Nem tudom, hogy létezik, vagy nem létezik. Ha tudnám, isten lennék, vagy augur. Akkor hatalmam lenne, vagy sok pénzem. A holnap reggel is jövő, azt biztosan megérjük. Mindenesetre úgy kell élnünk és cselekednünk, mintha létezne jövő. Figyelje meg az öregembereket, haláluk előtt fél évvel még tele vannak tervekkel. Megnősülnek, építkezésbe kapnak, szőlőt telepítenek. Az emberben ez a csoda. Ha valamiért mégis fennmarad a földi civilizáció, akkor ez az ösztönös erő tartja fenn, és nem a tudományosan szervezett mentőakciók.

Bertha Bulcsu lassan az ablakhoz lép és kibámul a térre. Nézi az autókat, a rohanó, tülekedő embereket, szoknyák libbenő színfoltjait. Áll az ablaknál és néz. Azt hiszem, ez a természetes állapota.

Városarc

Munkámhoz kérdőívek is készültek.

A megkérdezett mintában volt mérnök, munkás, vasutas, anyakönyvvezető, lelkész, pedagógus, közgazdász, nyugdíjas. Egyharmada veszprémi őslakos, kétharmad 1948 után telepedett le. Ez a reális arány.

Arra a kérdésre, hogy miről nevezetes Veszprém, kimagaslóan az egyetem kapta a legtöbb szavazatot. A második és harmadik helyen holtversenyben a város történelmi múltja, illetve a három kutatóintézet következik. A tizenhatféle nevezetesség között szerepel a város ipara, a viadukt és az állatkert is. Legkevesebb szavazatot a kézműipar, a színház, a húszemeletes toronyház és a Balaton közelsége kapta. Arra a kérdésre, hogy Veszprémmel kapcsolatban mi érdekli, mi foglalkoztatja, a megkérdezettek nagy többsége három, valójában mégis egymáshoz tartozó választ adott: a város mai élete, a városfejlesztés kérdései és az ezredfordulóig várható prognózis.

Nem kerülhették ki azt a kérdést: milyen lesz Veszprém az ezredforduló idején?

Nem tévedtem. Az ember reményteljes lény, szívesen engedi szárnyra a képzeletét. A jóslás nem okoz nehézséget.

– Láttam egy kiállítást. Ha olyan lesz, akkor nagyon szép, de féltő, hogy nem fog megvalósulni. Nincs a városban uszoda. A tervekben sem szerepel.

– Borulató vagyok, vagy inkább hitetlen. Tudom, hogy milyenek szeretném látni, de hogy milyen lesz? Erre nem tudok. A makettok szépek, de ha ilyen szemetes marad a város, akkor hiába fejlődik sokat.

– Vizuálisan el tudom képzelni a külső karakterét. De inkább: az emberekben milyen lesz a változás? És egymás kapcsolatában? Növekszik-e majd az elidegenedés? A kor színvonalán meg tudunk-e mindent adni az embernek? Levegőt, például. Stb. Ez inkább aggodás. Talán mert éppen érdekel.

– Félek, hogy nem ilyen lesz, mint ami még nyomokban megvan. De azért elképzelhető, hogy lesz valami fordulat.

– Ha nem mentjük meg a régi dolgokat, az borzasztó lesz.

– A munkahelyemen fél éves tervet állítottunk össze, hogy az ötéves terv megvalósítását elősegítsük. Nem könnyű negyedszázadra előre látni. Az ilyen jóvendülés inkább, mint megalapozott előrelátás. Úgy gondolom, hogy a város struktúráját és jellegét illetően lényeges változás nem várható. Megtartja közigazgatási-központ jellegét. Erősödik a kulturális, szellemi vezető szerepe. Az iskolaváros jelzöt minden szinten kiérdemli. Több lesz a teljes foglalkoztatást biztosító könnyűipari, műszeripari üzem. A lakosság száma hatvanötezer lesz.

– Rendezettebb lesz, és remélem, hogy tisztább.

– Veszprém lakosainak a száma körülbeüll hatvanezer fő lesz. A levegője még jobb, mert megtörténik az ipar teljes kitelepítése. Az új lakónegyedek építése befejeződik. A városközpont kiépül az intézmények irodáival. Új szállodák lesznek Veszprémben. A nyolcas út elkerüli, és a város egészen Balatonalmádiig húzódik.

– A lakosság eléri az ötvenezret. Nagyobb ipari létesítmény aligha várható Veszprémben. Egyrészt mert vízben szegény, másrészt körülbelül huszonöt kilométeres körzetben gyárak veszik körül. Tudományos és kulturális vonalon fejlődhet.

– A népesség számának növekedésében várok nagy fejlődést.

– Mint megyeszékhely, egyben a Balaton fővárosa lesz. Összekapcsolódik a Balaton községeivel, ami feltehetően Balatonalmádi felől következik be. Ipari települések veszik körül, és pihenővárossá alakul át. Elképzelhető a kötélpályás közlekedés is a Balatonra.

– A futurológiát nem tartom komoly dolognak. Pusztá találgatás, hogy mi lesz itt kétezerben. A víz, a levegőszennyeződés, a zajártalom sajnos már valóságos gond Veszprémben. De miért csak rosszra gondolnék?

– Akkor talán már nem kínoz bennünket az átmenő forgalom. Talán a fürdőkultúra helyi lehetőségeit is megteremtik. Ugyanis nincs városi strand. A Séd vízrendszerére épülő víztározó fürdési és vízisport lehetőséget kínál majd, ha elkészül a Csatár alatt a völgyzáró gát. A Balaton nemzetközi jellege, zsúfoltsága és a borsos árak nem mindenkit vonzanak.

– Szülővárosom hatalmas kiterjedésű, legalább nyolcvanezer lakosú komoly ipari centrummá és nagy egyetemi várossá fejlődik, nyolc-tízemeletes modern lakónegyedeivel.

– Modern város lesz, közepén a várral és a várat környező utcákkal, akár egy ékszerdoboz. Összeépül még néhány szomszédos községgel. Elsősorban Gyulafirátóttal, majd Litéren keresztül a Balaton-parttal. Akarattya-tól Alsóórsig, beleértve Szentkirályszabadját is. A Balaton üdülőmegye székvárosa lesz.

– Kétszázezer lakosú, iparilag nagy jelentőségű város lesz.

– A távlati terveket nem ismerem, de ha megérem, abban biztos vagyok, hogy a rohamos fejlődés során valami nagyon széppé fog fejlődni. Ebben biztos vagyok . . .

Fiókom mélyén egy 1928-ból származó újságcikk lapul, mintha maga is kitöltött kérdőív volna. Nem muzeális érték, de megőriztem. Ragaszkodásom oka: a cikkel egyidős vagyok.

A szerző – nevezetes újságíró volt – medítál, hogy milyen lesz a világ ötven év múlva? Fel se merült előtte a második világháború sötét árnyéka, sőt a jövőt úgy ítélte meg, hogy Németországban „a szélsőséges elemek lába alól kicsúszik a talaj.” A gyarmati rendszer felbomlását háborúk és forradalmak nélkül jósolta meg. Előlegezte, hogy a Szovjetunió ötven év múltán is tényező marad, bár „a kommunizmus eszméjének korántsem lesz olyan hatása, mint ahogy az eszme hívei gondolják.” Ugyanakkor figyelmeztet, hogy a világon az individualizmust a kollektívizmus fogja helyettesíteni, és a hatalomra kerülő embereket az ifjú generáció adja. Lesznek negyven esztendő miniszterelnökök, huszonöt éves képviselők és harmincöt éves nagykövetek. Ötven év múlva az asszonyok is szavaznak. Az ötszáz hektáron felüli földbirtokok megszűnnek. Az intelligencia egyedüli szellemi tápláléka az újság lesz, és a regényírók mind rosszabb és rosszabb regényeket fognak írni. A zene és a sport lesz az emberiség két nagy élvezete. Az aviatika fejlődésének határai már a végtelenséget érintik. A vonatokat és a hajókat csak teherszállításra használják. A benzint a villamosság fogja helyettesíteni, és az időjárást egy héttel előre tudhatjuk. Az orvosok közül csak az ideggyógyászokra és a gyomorspecialistákra lesz szükség. A szerelem is elveszíti jelentőségét, a válások olyan gyakoriak lesznek, mint a házasságok. „Egyes országokban

a nők férfiruhában fognak járni, asszonyok lesznek a diplomaták, a miniszterek, bankdirektorok. Sőt, még a katonák is . . .”

Az utókor szigorával olvasva talán nevetséges, a figyelmeztetésekből én mégis valamiféle aggodalmat, vagy inkább felelősséget érzek. A „mi lesz holnap” nyugtalanságát. A cselekvésre kész ember képzeletét. De milyen bizonyossággal tudhatjuk, hogy mi lesz holnap? 50 éve nagy kockázat, vagy olcsó bátorság volt előrelátni 50 évet. Ma már 20–30 évre szóló terveink vannak, de háborútól, változásoktól, csalódottságtól megszaggatott képzeletünk 50 év távlatába is biztossággal előremerészkedik. A prognózis a múlthoz képest azonban ma is fellengzősnek tűnik, mert csak a múlt értékeit ismerhetjük teljes bizonyossággal, míg a képzelet, a terv eredménye bizonytalan. Minden utólag derül ki, erősödik fel, véglegesül bizonyítékká, esetleg igazsággá, vagy éppen tévedésünk, kudarcunk tárgya lesz. Mégis, a prognózis valamiféle jelkép az állandósághoz. Folyamatosság és bizakodás. A remény megtestesítője. Hogyan van az, hogy nemzedékek során át, csalódások, vesztetések és visszaélések ellenére is szüntelenül erősödik és gyarapít az ember?

Mert a működés állandó. A folytonosságban rend van. Egység, amely dialektikusan működik.

*

Nehezen találtunk időpontot, de megértettem Venczel Jánost, a veszprémi városi pártbizottság első titkárát: a funkcionárius legbonyolultabb teendői közé tartozik az időegyeztetés.

– Fél óra elég lesz? – kérdezte a telefonban.

– Nem nagyon – kedvetlenedtem el, valamiképpen éreztetve a beszélgetés fontosságát.

– Ne haragudj, öregem, azon a napon egy perccel sincs több időm.

– És a rákövetkező nap?

– Azt hiszed, van itt olyan nap, amikor becsületesen kijönnék a negyvennyolc órából? Szerdán még fél óráam sincs. Péntek talán . . . De nem! Az se jó. Most nézem, hogy reggel héttől este kilencig egyfolytában. Evésre se jut idő . . .

– Akkor jó lesz a kedd. Bevezetőnek megfelel – egyeztem bele, amibe ügyis bele kellett egyeznem, s némi keserőséggel gondoltam hálátlan munkámra, melyet itt Veszprémben nem mindenütt vesznek komolyan.

Eszembe jutottak a helyek, ahol díjbeszédő módjára álltam a titkárnő előszobájában.

– Kit jelenthetek be? – kérdezte kifürkészhetetlen arccal, ami előtt felismerhetetlenné zsugorodik az ember, vagyis a megsemmisülés küszöbén ácsorog, majd kis idő múlva, főnökétől kijövet üveges mosollyal tessékelt a párnázott ajtó mögé, miközben magatartásával tudtomra adta, hogy ő és a főnöke közösen tudnak rólam valamit, amiről nekem fogalmam sincs. Mégis szerencsésnek éreztem magamat, mert a főnök fogadott, holott kiadhatott volna alberletbe valamelyik beosztottjának, aki néhány részletkérdéstől eltekintve, annyit sem tud az üzembről, intézményről, mint én. Előfordult. A pillantásokból, a finom-érzékenyen unalmas kis mozdulatokból (hol s kitől sajtótították el?) éreztem, éreznem kellett a munkám jelentéktelenségét, s ilyenkor már föl sem merült bennem, hogy vitába szálljak az egymásnak ellentmondó érvekkel és nyilatkozatokkal.

Húsz perce várok Venczel Jánosra. Ebből nyolcat az előszobájában, több, mint tíz perce pedig irodájának egyik kényelmes karosszékében. Mégse neheztelek rá, mert belépésem előtt egy más megyéből érkezett küldöttséget

engedett ki az irodájából, majd amikor asztalhoz ülhattünk volna, egyik munkatársa lépett be menetrendszerű szabályossággal: a Budapestről érkezett bizottság vezetője szeretne néhány szót váltani velem, mielőtt visszautazik a fővárosba.

A megbeszélés harmincből még hátra van tíz percem. Semmire sem elég.

Nyílik az ajtó, a lendület valósággal berántja Venczel Jánost. Lezuhan a karosszékekbe, határidő naplója a megfelelő helyen szétnyílik, ahol kilenc óra harminc percnél szerepelek.

– Látod? – pillant rám tehetetlenül, s elébem tol egy csésze feketekávé.

Az enyém, nekem hozták, mégis úgy kortyolok bele a kihűlt kávéba, mintha valaki itthagytta volna.

Eszembe villan az első találkozásunk. A kiemelt és öntudatos, önmagunkkal tökéletesen tisztában levő emberek magabiztosságával nyújtotta a kezét.

– Robbanóvegyész vagyok, öregem!...

Vannak emberek, akik nem tudnak megállni. A lüktető munkakedv oly erővel űzi, hajtja őket a cél felé, hogy az már-már idegenné teszi. Az ilyen emberek félnek a társadalmi haladás hullámvölgyeitől, ezért folyton égnek. Ritkán lesz belőlük bölcs, s még ritkábban hosszú életű.

– Álmodni könnyű! – méltatlankodik. – De a pénzügyi és anyagi feltételt megteremteni!... A városkép régen sem egy-két évtized alatt alakult ki. Itt a sok műemlék külön gondot jelent... És ki felel azért, hogy a fejlesztési alapot nem tudták felhasználni? Hatezer lakásigénylő szempontjából is válaszolni kell erre!...

A határidőnaplóba pillant.

– Írjad csak!... Ötvenezer lakos. A gondjaink tizenöt-húszévesek. Terveink nagyon szépek, de az építőipar kapacitáshiányával számolni kell. Írd fel azt is: mit jelent az, hogy Veszprém a Dunántúl központjában van? Tranzit- és idegenforgalmi szempontból. Aztán a településföldrajz. Az emberek Veszprémbe lakótelepeken élnek. A szabdalt terepviszonyok miatt hét lakótelepünk van... A közlekedés, például. Volt olyan nyár, hogy az autók Kádártáig álltak. Több közlekedésfejlesztési terv készült, köztük olyan is, hogy a városon át egy Tisza-hidnak megfelelő viaduktot kell építeni. A legkézenfekvőbb terv megvalósult: a 8. számú főközlekedési út nem fog átmenni a városon. A helyi forgalomban is nagy növekedéssel kell számolni. 1974-ben tizenhárommillió utas volt, de távlatban plusz tizenkétfélmillióval kell számolni... Nincs még egy magyar város... Írod? Jegyezd csak!... Nincs még egy magyar város, amelyik ennyire dinamikusan vegyész, a szakmunkástól a tudósig. Egyetemünk és kutatóintézetünk van... A szociális összetétel? Feladatunk a munkásság betelepítése. Aztán: a történelmi múlt és a jelen kapcsolata. Például a vár. A város egymaga nem képes. Ha beleszakad, akkor se!... Környezetvédelem? Az állandó széljárások miatt a legtisztább levegőjű város ez. Az üzemek a város szélén helyezkednek el. Jelenleg csak a faárugyár és a tejüzem van a városban... Írod?... Szólj, ha gyors a tempó! Az ellátó kereskedelem jobb megszervezése. Ellátási szempontból itt a Balatonról betóduló vendégek miatt százezer emberrel kell számolni. A város közművesítése. Víz. Csatorna. Húsüzem. Mentők. Raktári tárházak...

Nem jegyzetelek. Nincs értelme. A határidőnapló maga a végtelen.

Venczel érdeklődve pillant fel.

– Mindent tudsz, nem?

(Folytatjuk)

MARTYN FERENC ÉLETMŰ-KIÁLLÍTÁSA

A budapesti Történeti Múzeum életmű-kiállítással köszöntötte a nyolcvanadik életéhez közeledő Martyn Ferencet. Ez az életmű meglehetősen szokatlan, mondhatnám, párját ritkítja a modern magyar művészet történetében. Ez több körülményből is fakad. Egyrészt Martyn Ferencet festőként szokás számon tartani, jóllehet jelentős a szobrászi munkássága, s igen fontos a grafikai tevékenysége. Másrészt pedig az életmű olyan végletes ellentmondást hordoz, hogy alkotója két, erősen különböző festői szemléletet, s azoknak megfelelő festői nyelvet művel csaknem állandóan, végig egész pályáján: a természetű ábrázolást és az absztrakciót. Az elsők közt találunk naturalista jellegű természettanulmányt, idealizált portrét, részleteiben naturalista, kompozíciójában szürrealista képet, míg az utóbbiak között van geometrikus konstrukció, van expresszív jellegű mű egyaránt; de van a természetűség és absztrakció átmenetét jelentő alkotás is. A forma, ha az még oly tökéletes is, mindig alárendelt nála a gondolatnak — s ezt éppen azzal éri el a művész, hogy szuverén ura a formának.

Sokszor elmondták már, hogy a fiatal művész az Abstraction-Création csoport tagja volt — ez azonban nem mond sokat fiatalkori művészetéről, melynek alkotásai közül a tárlaton csak néhány volt látható. A Történeti Múzeum kiállításán bemutatott *Felvonulók* (korábban *A nagyváros ítélete*) című képéről 1929-ben Rabinovszky Máriausz így írt: „Ahogy a *Nagyváros ítéletében* két, bábbá redukált embercsoportot állít a mély, épületekkel határolt térbe, az meglepően erős vízió. A testeket egyes helyeken síkszerűen festői mintával szövi át, és minderre kacskaringós vonalakat helyez.” Ez időben bemutatott képeinek problematikája a három dimenzió bőrtönének ostroma és egy egyéni ízű dekoratívítás kialakítása. Ebben az időben különben sem beszélhetünk még az Abstraction-Création csoport hatásáról, hiszen az csak 1931-ben alakult meg; de ez a hatás a harmincas évek során is legalábbis kérdéses, hiszen Martyn a csoporton belül is önálló arculatot alakított ki. Sokkal inkább a párizsi atmoszféra hatásáról kell beszélnünk. A két világháború közti időben Párizs a képzőművészet fővárosa, jóllehet az a pezsgés, mely a század első évtizedeit jellemezte, már alábbhagyott. S e húsz éven belül is igen differenciált arculatot mutatott. A húszas évek első felében a neoklasszicizáló törekvések uralkodtak, majd később a szürrealizmus. A legújabb technikához kötődő modern építészeti áramlatok, amelyek egy modern metropolis kialakításán fáradoztak vagy legalábbis ennek tervét dédelgették, a húszas évek során Párizst alig érintették. A modern élet, a modern környezet kialakítását célzó irányzatok más szellemet képviseltek: az oroszok konstruktivizmusa, a hollandok neoplaszticizmusa s az ezek szintézisét megteremteni kívánó Bauhaus épp a művészet romantikus értelmezése ellen lázadtak.

S mégis, mindannak, ami ma egyetemes kortárs művészetnek nevezhető, a gyökerei a húszas és negyvenes évek közti Párizsból fakadnak. Az új eszmék bevonultak Párizsba is: előbb kiállítások formájában, majd 1932 után megindult a művészek áradása is a nácizmus elől. Előbb Naum Gabo csatlakozott már Párizsban élő testvérehez, Antoine Pevsnerhez; kettejük köré csoportosultak azok az absztrakt művészek, akik aztán mindnyájan csatlakoztak az Abstraction-Création csoporthoz; majd 1933-ban Kandinszkij is áttelepedett Párizsba és Piet Mondriannal együtt az

absztrakt Párizsi Iskola bázisaivá váltak. Németország művészeti összeomlásával 1933 után Párizs vált az absztraktok központjává.

A különböző stílusáramlatokat egyesítő, az egyetemes művészet élvonalát jelentő város művészeti élete döntő erővel hatott Martyn Ferenc művészetének alakulására. Miközben idehaza történt bemutatkozásai – 1929-ben a Tamás-galériában, 1934-ben a Fränkel-galériában Czöbel Bélával közösen, 1938-ban pedig ismét a Tamás-galériában az elvont művészek első csoportkiállításán mutatkozott be – a legteljesebb értetlenség, a dühödtséget és elutasítást közzé jelezte, ami jól jelezte nem csupán a közönség, de a szakma értetlenségét is (ez alól Rabinovszky, majd Kállai Ernő volt a kivétel), Párizsban a művészet műveléséhez elengedhetetlen szellemi közösség segítő légköre vette körül. Ez minden avantgarde művészet nélkülözhetetlen eleme: ez az oka a csoport-alakításoknak, a kiáltványoknak, mellyel programot adva, az együttérzőket és együtt gondolkodókat közös táborba hívják.

Ez az az időszak, amelyben kikovácsolódott Martyn Ferenc sokoldalú művészete, itt forrt ki megalkuvást nem ismerő művészi etikája, itt tanulta meg a kitűzött cél férfias, bátor vállalását és szolgálatát. Művészete rokon a kor egyetemes művészetének probléma-felvetésével, s ebben egyik lényeges vonását: korszerűségét jellemlhetjük meg. A festői térnek az a szemlélete, mely a Párizsba érkező Kandinszkij és Mondrian, az ott dolgozó Giacometti művészetében jelenik meg, amely anticipálja a későbbi Estève és Jacques Villon művészetét, az jelenik meg Martynnak abban az időben készített képein és szobrain. Tárgyául a való világ elemeit választotta: a gyermekkort, a tengerész ír-ösök kalandos múltját, a délszaki utazásokat, a pompázó színekben vagy az ősi művészetekre emlékeztető térformákban „mondta el” művészi vélekedését a világról, melynek lényege a derű, az optimista bizakodás az ember sorsában, jövőjében. A műleírás metanyelve nehézkes ahhoz, hogy követni tudja a képekre rakott vörösök, kékek, barnák, fehérek szárnyaló ritmusait, hogy bemutassa, hogyan hoznak létre az egymást fedő, egymást keresztező, az egymáson áttetsző formák, színek téri tagolódást érzékeltetve, réteges teret. „A tértestek egymásba hatolása, a gravitáció benyomásainak megszüntetése, a szerkezetyszerűség szerkezetentűli bálványozása és – egy lélegzetben – merész megtagadása...” (Rabinovszky) jellemzi az időbeli művészetét, de a szűzséhez tapadása, mely a húszas években festett képekben még karakterisztikus, a harmincas évekre már felenged. Egy-egy forma felismerhető még tárgyasra emlékeztető körvonalairól: Martyn nem egy tárgy, figura vagy jelenet látványának kubisztikus átírását adja, hanem szerkezetes képein a változó világ dinamikus megragadására törekszik. Olyan nagyszerű művei, mint a *Sötét térben* (1942), a *Csendélet hangszerekkel* (1943), vagy az *Ír király* (1943) és párdarabja, a *Tête de jeune rabbin* (1943), a főművek közé sorolható *Souvenir d'Espagne* (1943) három táblája más-más aspektusból mutatják be világunkat. A cím ugyan ad némi fogódzót, de ha útba is igazít, nem fordítja le fogalmi nyelvre a kép mondanivalóját. Műveinek jelképisége sokrétű, gazdag. Leegyszerűsítve elmondható ugyan, hogy a színekről leolvasható a világ fordulása: a háború, a bizonytalanság éveiben máskor ragyogó színvilága elsötétedik, a tizes vörösök és pompázó kékek helyét szonorikus barnák és fáradt szürkék foglalják el. Műveinek jelentés-tartalmáról monográfiája, egyben művészetének kutatója és legjobb ismerője, Hárs Éva mondja, hogy a tengermotívum az ír származású művész kezén – aki ezt az eredetét meghatározónak érzi – a víz végtelen kiterjedésével, a vízi vegetáció gazdagságával az életöröm, a békés munka, a szabadság kifejezője; a szörnyalაკok ősi tradícióra visszavezethető szimbóluma olyankor jelenik meg képein, amikor az értelmes emberi életet a háború rémes pusztításai fenyegetik, s a monstrem elénk állításával tiltakozik az erőszak ellen; a madár a bánat hangulatát fejezi ki – bár úgy gondolom, ezt kiegészíthetnénk ennek az ősi szimbolikus jelnek egy másik értelmezésével is: az ember kettős, anyagi-szellemi létéből a madár a szellemi idézi, a lelkiekre utal; ezt jelenti az ősi babyloni szövegekben, az egyiptomi sírokon is.

Kevesebb szó esik a méltatásokban Martyn Ferenc szobrairól, jöllehet ezek ki-

egészítői festményeinek. Az illúziót valós előadással, valós térrel felváltani – ez vezette Martynt is, mint Arpot, Nicholsont és másokat a szobrászathoz. A *Szobor-terv járommal* (1943) hasonló plasztikai problémát intonál, mint Giacometti *Fekvő nője* (1929); az *Alföldi emlék* és a *Kelta emlékmű* (mindkettő 1943) pedig Joan Miro Madarával (1945–46) rokonítható. A *hangyák emlékműve* szobrainak biomorf léptékére utal: az élő hangya egyik fajának arányait adta vissza a három egységből konstruált függőleges plasztikán. Az 1946-ban készített fareliefek anti-szobrok: a forgástestekből összeállított konstrukció tagadja a talapzatot, más értelmezést ad a szobornak, eltérőt a megszokottól.

Sok méltatás látott napvilágot a „gúnygrafikákról”, A *fasizmus szörnyetegei* tíz lapjáról, s a lapokat egy nagyméretű festménybe sűrítő gondolatról. Általában Martyn Ferenc társadalmi elkötelezettségének, a korban benne élő művész gyors és eleven reagálásának jegyeit látják benne. Anélkül, hogy ez kétségbe vonható lenne, semiképpen sem szűkíthető le elkötelezett volta e lapokra: jelen van az egész művészetében, minden alkotásában. E rajzok távoli rokonai Bosch, Brueghel, Goya látomásainak: hideg, szinte szenvtelen előadásmódjuk ragad meg. A rajz – elvonatkoztatva tárgyától – szépnak nevezhető: a vonalak izes játéka, az egyforma göndörödő vonások pompás monotóniája, az együttes előadásának művi nagyszerűsége emeli a rajzokat a remekművek közé. De épp e távortartás, e látszólagos szenvtelenség teszi a víziót nyomasztóvá, elrettentővé. Az előadásmód és a téma kettőségének a roppant feszültsége adja a mű értékét.

A felszabadulás után megújhodott Martyn Ferenc művészete. Mint Hamvas Béla jellemezte, az 1941–42-ben festett, hirtelen sötétekké, introvertáltakká, önkínzókká és önelemzőkké vált képek hirtelen csaknem félelmetesen káprázó színekben, ragyogó tiszta geometriai formákban oldódtak fel. Az újabb képek azonban egy másik, a szín-viszonylatok eltérésénél lényegesebb tekintetben is változást mutatnak. Míg a korábbi műveken néha kissé merev a formák kapcsolódása, a szerkezet hangsúlyozása, a formák mintha nem könnyen szabadulnának annak kimértsége alól: az ebben az időben keletkezett művek már kissé lazábbak, szabadabbak, jöllehet konstruktív egységük ugyanolyan biztos, szilárd. Szűzségük talán még romantikusabb, mint korábban: határtalan, szabad távlatokat idéző tengerek, vitorlás hajók – s új vonásként egyfajta játékosság, mely a betű és a szám lettrista „találmányát” illeszti a szerkezetes alkotásba. A képeken át- meg átszáguldó mozgások és ritmusok bővérű tobzódása jelzi azt a felszabadult örömet, mely e műveket létrehozta, s egyúttal azt a keleties vérmérsékletet, mely e műveket francia rokonaitól elkülöníti.

Mindez lefékeződik a *Journal '50* – az 1950-ben készült Napló – intim rajzai-ban, az „igen bizonytalan esztendő” (Martyn) zárkózott feljegyzéseiben, ahol a leíró jellegű alkotások váltakoznak fény-árnyékhatásra épülő kompozíciókkal, színes kaleidoszkópnak ható ragasztott kollázsokkal. Külön kiemelését igényel egy „portré”-sor, az elnyűtt félcipők Van Gogh-i sora: önmagukon túlnőve, sorsokat testesítenek meg, szinte jelenéssé magasodnak fel.

Az ötvenes évek derekán újabb módosulást figyelhetünk meg Martyn Ferenc festészetében. A korábban is jelen volt dekorativitás erősödött fel: csillapodott a küzdelem a három dimenzió meghódításáért, s a két dimenzióban, a vászon síkjában maradvá bontja ki ragyogó képeit. Jól mutatja ezt a változást például az 1946-ban és az 1955-ben festett két azonos című kép, a két *Kakas* egymás mellé állítása, vagy az olyan jelentős művek, mint az *Emlék — két lép, az Álló alak-serleg*, vagy az életmű e periódusának összefoglaló műve, az 1964–65-ben keletkezett *Triptichon*. A szűzsében pedig változást jelent ez időben a népi kultúra tárgyainak, munkaeszközeinek visszatérő megjelenése; mellette azonban újra és újra visszatér a madár, s a táj – csak most már nem írországi, hanem bakonyi és baranyai. Plasztikai kedvének nagyszerű megjelenései ebben az időben porcelán edényei, e variációk a kehely és a henger formájára: a hagyományos és szigorúan szimmetrikus szobrászi formával, ahol a szerkezetet hangsúlyozza, kívánt új impulzust adni az abban az időben a festői törekvésekben elvesző kerámiának. S ekkor születnek nagyszerű rajzai; látszólag illusztrációk, valójában azonban önálló alkotások: a Petőfit olvasva,

a csodálatos Joyce-sorozat, majd a Berzsenyi-rajzok, egy sor önálló rajz; s már napjainkban a Baranyai rajzok.

Ezek után néhány szót Martyn Ferenc alkotói módszeréről. Művészi fejlődése – mint erre Hárs Éva is rámutatott – párhuzamos csatornákon folyik, amelyekben hasonló típusú alkotások követik egymást. Egy-egy korábbi motívum nem egy ízben több év elteltével is megjelenik festményein, szobrain vagy rajzaiban. Színvilágára a sokféleség a jellemző; pontosabban színek kompozícióit két csoportba oszthatjuk. Vagy egy szín domináns-voltára épülnek, mint pl. az *Emlék – két lép*, vagy *A fa-sizmus szörnyetegei*, vagy a sokszínűség jellemzi őket, s a foltokra épülő kompozíciókban a színek más-más ritmus szerint felelnek egymásra, kapcsolódnak egymáshoz, mint pl. a *Souvenir d'Espagne*, a *Sötét térben*, a *Kakas* című képeken. Képei egy csoportján a motívumok jellemző vonása a lebegés: azaz létezik egy alsó horizont-vonal – vagy ha ez nincs megfestve, a kép alsó szegélye tekinthető annak – s a motívumok vagy csupán egy ponton érintkeznek avval, vagy egyáltalán nem. Ez a lebegés fontos kompozíciós elv Martyn festészetében, összefügg azzal, hogy művészetében nagy szerepet játszik az emlék felidézése, s e kettő együtt jellegzetesen a szürreális alkotó módszer sajátja. Ugyanakkor az egymással érintkező színfoltok támogatják egymást egy látens szerkezet segítségével, így egyfajta konstruktív szürrealizmussal állunk szemben. Ez pedig Vajda és Korniss harmincas évekbeli kezdeményeire emlékeztet bennünket. Ennek nem mond ellent az a körülmény, amelyről Rabinovszky írt híres levelében az absztrakt művészetről, hogy Martyn meg akarja őrizni kapcsolatát a természeti látvánnyal – ezt jól bizonyítják többek közt rajzai is. Martyn művein figurákban, figurációkban, tájakban gondolkodik – s a festményeken kvázi-figuráció, kvázi-tájkép válik belőlük.

Képeinek később keletkezett csoportján megszűnik a lebegés, s előtérbe kerül az a másik vonása művészetének, ami korábban csak látensen volt jelen: a szilárd konstruálás, a szinte mértani szerkezet. A figurációk szilárdan állnak a „talajon”, s összetartozásukat a geometriai idomok egymásba-egymás mellé rendelése jelzi. Ezek az idomok nem egy ízben áthatják egymást: ez a színüket is módosítja és bonyolult strukturálódásukat idézi elő. Ez a megoldás konstruktív irányzatokban nem ritka – Martyn Ferenc nagy tudatossággal alkalmazza, s mindig gondja van arra, hogy a konstruált kompozíció megőrizzen valamit játékosságából, ne váljék merevvé.

Még egy fontos rokonságot fedezhetünk fel Martyn képi világa, és Vajda-Korniss, majd Jakovits és a későbbi Bálint plasztikai világa között: a folklór tematika, a paraszti használati tárgyak nemes egyszerűségének a felismerése, a bennük felfedezett esztétikum vonása a közös bennük. Ez a vonzódás vezethetett olyan kiállításokhoz, mint a Négy világtáj galériában a busójárás tárgyi emlékeinek a bemutatása a felszabadulás után.

Martyn Ferenc életműve kiemelkedő fejezete a modern magyar képzőművészetnek. Az emigráció nagy hullámával távozott Magyarországról, s művésze francia földön, az ott uralkodó körülmények hatására formálódott ki. Hazatelepése után ez az oeuvre már önnön belső törvényei szerint alakult tovább, szinte autonóm életet élve. A magyar képzőművészet szellemének és nyelvének ez a megújítása már a művészettörténet lapjaira tartozik. A kortárs méltatónak az öröm jut osztályrészül, hogy láthatta kibontakozni, belső logikáját mindig megtartva, tovább épülni, új meg új hajtásokkal gazdagodni az életművet. S örvendezhetünk azon is, hogy megérthetjük Rabinovszky Máriusz jövendölésének valóra válását: Martyn Ferenc műveinek duzzadó optimizmusa – művészetének egyik legfőbb jellemző vonása – társadalom-építő tényezővé vált, maga az alkotó pedig még életében társadalmunk megbecsült művészevé.

Hazafelé

*Aztán elküldted hozzám Hermészt szóra bír
tekerő isten lábál réten csupa gólyahír
bokáig papsajt szárnyain istenlámpás hava
hadar a kilométerkő gyere már gyere már haza
reggel vagy alkony nem tudom muzsikál a szekér
hallom Miki Bandi fujják Elemér kiséger
üveg villámlik tárnak napsugárra ablakot
Ildi nevet elcsíptük végre ezt a csibész alakot
a göndör isten fürtjei ébresztik Attikát
vonatfütyben Enese Kóny Kapi Rábaszovát
Baudelaire mint régen új de vén a fényes forgalom
s én sírok opál mezőkön sírok lovasokon*

Utolsó vacsora

*Megteritesz behozod vacsoránkat
Ez az utolsó S nem szimbólikus
Némán esszük a meggylevest
Azután asztalt bontasz kiviszszel
tányért kenyeret poharat
Mig megfürdesz én megvetem az ágyat
Megigazitom párnád Bejöhetsz
Most engem ver a víz Megtisztulok?
S eléggé hogy megkóstoljuk az almát
amitől mindez újra megtörténik:
Reggeli redőny napfény hó eső
vacsora ágy a napjaink végéig?*

Születésnapomra

*Dalolom édesanyám is volt
lakásom jó Budában szép tanya
lehettem volna Bolond Istók
égi madár mezők lilioma*

*Ízes almának tüzes kard az ára
de nem lettem mert Szegeden –
All végre magas Déva vára
falából sir a kedvesem
(Mahopac, USA)*

A LÁTHATÓ IRODALOM

(Bevezető Bujdosó Alpár, Nagy Pál és Papp Tibor alkotásához)

E rövid és egy új avantgard irányzatot bemutató bevezetőben természetesen nem vállalkozhatom az itt közölt művek konkrét értékelésére vagy elemzésére. Sőt tovább menve, szeretném leszögezni, hogy nem is áll szándékomban külön-külön foglalkozni velük, mivel nem érzem magam illetékesnek, hozzáértőnek, elméletileg kellőképpen felvértezettnek. A pályatárs jogán inkább csak néhány alapvető jellegzetességet és problémát jeleznék ezzel az új irányzattal kapcsolatban, a teljesség minden igénye nélkül, s nagyon remélem, hogy sikerül velük valamelyest megkönynyitenem a folyóirat olvasóinak dolgát: véleményük kialakítását. Előljáróban még csak annyit tennék hozzá mindehhez, hogy megjegyzéseimet nemcsak az itt közölt alkotások váltották ki belőlem, hanem a szerzők egyéb művei is, amelyeket az elmúlt néhány év során részben a Magyar Műhelyben láttam, részben fotófelvételekről megismerhettem.

Az 1956-ban Nyugatra került és azóta is ott élő magyar költők művei esztétikai szempontból többségükben könnyen értelmezhetőek és értékelhetőek. Hogy csak a legismertebbek közül említsek néhányat, véleményem szerint semmi különösebb gondot nem okoz Határ Győző, Bakucz József, Vitéz György, Thinsz Géza, Horváth Elemér, Kemenes-Géfin László, Dedinszky Erika vagy Siklós István verseinek megértése, esztétikai befogadása. Más szavakkal, az itthoni pályatársak alkotásainak elemzése is megközelítőleg azonos problémákat vet fel. A Párizsban megjelenő Magyar Műhely felelős szerkesztőinek, Nagy Pálnak és Papp Tibornak, valamint az 1978-ban Kassák Lajos-díjjal kitüntetett Bujdosó Alpárnak az alkotásai, illetve „szövegei” azonban, hogy az ő elnevezésüket használjam, nehéz próbák elé állítják az olvasót. Közbevetve megjegyzem, hogy a nemrégiben elhunyt Szilágyi Domokosnak is voltak, s részben az említettek hatására Bakucz Józsefnek és Kibédi Varga Áronnak is vannak többé-kevésbé hasonló jellegű kísérletei. De térjünk vissza Nagy Pálhoz, Papp Tiborhoz és Bujdosó Alpárhoz; ők mindhárman avantgard művésznek vallják magukat, és egy olyan művészeti irányzat megteremtésén fáradoznak, amilyen ez ideig a nemzetközi avantgard mozgalmakban sem létezett.

Elég egy pillantást vetnünk a műveikre, hogy megértsük a megközelítés, az értelmezés és az elemzés problematikusságát. Azonnal nyilvánvaló ugyanis, hogy ezek az alkotások csak részben irodalmi alkotások, és szinte ugyanolyan joggal nevezhetjük őket képzőművészetinek, illetve a jelen esetben még pontosabban grafikaiak is. A műfaji gazdagodás kétségkívül számos új formai és tartalmi lehetőséget rejt magában: a képiség és az irodalmiság ütköztetése, párhuzamba állítása, egyáltalán a kettő valamilyen formában való egymásba játszatása érdekes, színvonalas eredményekhez vezethet, de a kétarcúság dilemmáját valahogy mégis csak meg kell oldani. S itt most nem a besorolhatatlanság, a beskatulyázás lehetetlensége okoz gondot, hiszen ez formális kérdés, hanem az, hogy ennek az irodalom és képzőművészet határmezsgyéjén elhelyezkedő köztes műfajnak, illetve művészeti ágnak az esztétikai törvényei jórészt ismeretlenek, s nem lehet csak irodalmi vagy csak képzőművészeti szempontból megítélni a műveket, hanem – ha ez egyáltalán lehetséges – csak valamilyen komplex módon, amely azért valahogyan megfelel mindkettő törvényszerűségeinek. (A teljesség kedvéért megjegyzem, hogy kísérleteznek

a szerzők az irodalom és a zene közties területéhez tartozó művekkel, más szavakkal a csak hallható irodalmi alkotásokkal is.) De hát csakugyan valamiféle közties művészeti ághoz tartozó művek ezek? – kérdezhetné valaki. Nem tévedés ez, nem a fontoskodás, az eredetieskedés mondatja velünk ezt a képtelenséget? Hiszen még a képversek esetében is a szöveg, az irodalmiság, a mű irodalmi oldala a meghatározó, az elsődleges, s a vers képi formája, a képiség csupán másodlagos, legfeljebb játékosan kiegészíti azt, s hozzáad valami pluszt az irodalmisághoz. Sőt tovább menve, elmondhatjuk, hogy minden irodalmi mű képi formája, például egy vers szakaszokra, hosszabb vagy rövidebb sorokra való tagolása is valami hasonló szerepet játszik, amit többé-kevésbé ki is használnak a költők. Mindez csakugyan így van, de úgy vélem, minőségileg másról van szó a jelen esetben. Az irodalmi mű nem azonos sem a kéziratos fogalmazványával, sem a gépirásos kópiájával, sem a nyomtatott változatával, sem a fölolvásával, sem a színészi interpretációjával; ezek különböző megjelenési formái csupán. Mindegyik más és más, akusztikai vagy vizuális oldalát hangsúlyozza ugyan, de lényegében mindig, minden esetben ugyanazzal a művel ismerkedünk meg. Az itt közölt alkotások esetében azonban egészen más a helyzet; ezeknél az akusztikai oldal teljesen háttérbe szorul; ezek a művek teljes egészükben fölolvashatatlanok, előadhatatlanok, képi megjelenésüktől elválaszthatatlanok, vagyis egyetlen létezési formájuk a közölt, a nyomtatott változat. De kísérleteznek a szerzők térbeli testekkel is, tárgyakra, tárgyakba vagy akár plakátra, hosszú papír transzparensre írott szövegekkel is, és ezekben az esetekben reprodukálhatatlan, egyedi alkotások jönnek létre, akárcsak a képzőművészeti alkotások többségében, s ezek ugyancsak távolesnek már az irodalmi művektől. Egy irodalmi mű esetében például nagyjából mindegy az is, hogy milyen betűtípussal, színnel, sorközrel, tördeléssel közöljük, ezeknél az alkotásoknál azonban a különböző betűtípusok, részletek, képi formák és jelek egymás közötti viszonyai és arányai rendkívül fontosak, meghatározó jellegűek. Ebből következően a képiség, a képi jelleg gyakran egyenrangú az irodalmisággal, az irodalmi oldallal. De nem szeretnék túlozni vagy tévedni, a két oldal viszonya ugyanis rendkívül változatos és dinamikus a közties művészeti ágon belül, művenként más és más lehet, s határozottan csak annyit állíthatunk, hogy a képiség szerepe jelentősen megnőtt és minőségileg más, mint az irodalmi művek esetében. Nagy Pál alkotásában például kisebb a képi jelleg szerepe, mint a másik két szerzőjében, mégis összehasonlíthatatlanul nagyobb, mint egy tisztán irodalmi műben. Talán az övé áll a legközelebb a képvershez, de az olvasata annál határozatlanabb, bizonytalanabb. A képi jelleg megerősítését és az irodalmi jelleg gyöngítését váltja ki az is, főként bonyolultabb, a síkon szétszórtabb szövegrészeknél nyilvánvaló ez, hogy nem tudjuk milyen sorrendben olvassuk el az írott szövegeket. Részben megszűnik ugyanis az egymásutánosság, hogy az egymásmellettségnek adja át a helyét, ami szintén csak a képzőművészeti alkotásokra jellemző. Jelen esetben, de általában véve is, maga a szöveg is meglehetősen szaggatott, esetleges és összefüggéstelen; telistele van szójátékokkal, gyakran ismeretlen helyről vett idézetfoszlányokkal, szó- és kifejezés-kicsavarásokkal, értelmetlen, indokolatlan vagy legalábbis öncélú fordulatokkal, játékos és groteszk utalásokkal stb., s az egész valamiféle síkon szétterített törmelék-halmazra emlékeztet. Más szavakkal, a szövegek (de az egész művek is) töredékesek, befejezetlenek, kísérleti jellegűek. Mintha a szerzők egy-egy esetlegesen megkomponált részlettel, elvarratlan gubancokkal teli metszettel próbálnák kifejezni magukat és a világot. De pontatlan vagyok, nem is kifejezni akarnak valamit, hanem valamiféle termékeny bizonytalanságba akarják kényszeríteni az olvasót, a nézőt, hogy gondolkodásra, csapongó asszociálásra rávegyék. Az igazsághoz hozzátartozik, hogy az itt közölt mindhárom mű egy hosszabb, több részből álló sorozat része, részlete; ez azonban csak részben méntesség, mert hiszen például egy grafikai sorozat minden egyes darabja önmagában méntesség, jelentéssel bíró egység. (Nagy Pál alkotása ugyan képileg zárt és befejezett, de irodalmilag az is nyitott, töredékes.) Természetesen tudatosan megszerkesztett, megírt lapok ezek, de valahogy mégis az a benyomása az olvasónak, hogy a többé-kevésbé egyértelmű gondolati vagy hangulati

közléstől és jelentéstől való elzárkózásuk következtében, valamint töredékességük folytán a világ értelmezhetőségéről, egy-egy művön belül való megformálhatóságáról is lemondanak a szerzők, s ez elég nagy baj.

Meggyőződésem, hogy közel azonos következtetésekre jutnánk akkor is, ha a képzőművészet oldaláról közelednénk ezekhez az alkotásokhoz. De nem akarom tovább szaporítani a szót. Befejezésül csak arra hívnám még föl a figyelmet, hogy úgy tetszik, a szerzőknek minden jószándékuk ellenére sem sikerült ez idáig szervesen összekapcsolniuk a képiséget és az irodalmiságot. Egyelőre nem képesek jól ötvözni a kétféle művészeti ág sajátosságait, és számos tetszetős részeredményük, megkapó részletük ellenére, sem a külvilágot, sem az ember belső világát nem tudják még hitelesen és érzékletesen ábrázolni; pedig hát minden valamire való alkotásnak ez ad célt és értelmet. E kissé talán szigorú vélekedés ellenére, úgy vélem, mindenféleképpen hasznos és tanulságos megismerkednünk alkotásaikkal, kísérleteikkel. Feltételezhető ugyanis, hogy az általuk föltárt új terep, a köztes művészeti ág valóban sok izgalmas és érdekes megoldás lehetőségét rejtí magában, amit előbb vagy utóbb kiértelt és hiteles művek is igazolhatnak, s amit gyümölcsözően kamatoztathatnak azok a költők és írók is, akik egyébként a hagyományos műfajokat művelik.



BUJDOSÓ ALPÁR

1 egység jut arra, 3 a törtre, 2–2 egység a Rába felső, illetve alsó részére, 1/3 a farokra, 1/3 egység (egy ár hossz) a kéjtetőre, s i t !

- Ar numerat, rhet verba colorat, sed dia vera docet!
- Csinály tiszta üveghbe, tölcs fa olajt reá és amikor a torkában va-
gyon a féle, facsard megh, azt ereszd a szemiben, meghgyógyúl.
- Tudják, kivel állnak szemben?
- Louis, de Picot, de Dam Pierre Giraud gróffal.
- Szerencsájük, hogy _____ szólítottak! Ha Ferenc császár lá-
togatást tesz, ne a tömlacikat és a lövellőket mutassák meg neki,
mivel typographica ottan nem lévén: a nyomd a múzsäumot!
- Dampierre üzenete Ferenc császárhoz:

ez ezt mondta az azt mondta fel, váltva zóna harcon elba múlt a Hold és
Amer kúr lándzs át! lándzs ára, vett, ettek e gyík minthő s más **ik** mintha
Rcos Csele lelne mel teka mit meg kő tött az egy **ik** feloldotta a más **ik**
ak Korné hány maga s rangú vez (d'atolya) ér támadotta két orosz lánnem bír
T egy mással az aki **n** dzsika Ráju Kroha **nt** feke tető meg et a harc teng erébe
full az tották s a láz adó-csapat ott visz szaszor itották fény lőlán Dzsáik villámá-
val mi utána hitel lenség **ei**-ből több az eredet el éjt ettek az él et Ben Mara
D. takatmeg futam itt-ott **ák** az el s őket apokal bakül dték hogy vigy **ék**
maga nyom orul T végű **ek** veres egénak hír étpokol belitár s **ai** knak a futo-
kat pedig utól érvénye **gy** Ré szüket elfogták és rabszójra fűzték _____ más:

- Mi széle-hossza, lovag?
- A szím pátria, kegyelmés fejed.
- Ön ánfán terre Ybl!
- Feleséged hű alatta valója.
- Mit mond, Picot?
- Nulla dies sine linea.
- Nap nélkül vonalá?
- Megkövetelem feleséged.
- Lelövetem hülyeséged!
- Szükségem volna álomra és lőpárra.
- Dobot csinállok bőreből!
- A báró segít.
- Igaz ez, báró?
- Fut a kon.
- Futókonokon már túl vagyunk, csupán a pécsi püsp
- Ők is?
- Van ám igen szép imádság!

a tér gyorsan benépesedik

tér gyorsan benépesedik távolról vala
 nnan a messziségből emberek indulnak el
 lem a közelgő alakok elém érkeznek **SSZ**
 es arcuk van, vigyorognak de capitas ad **C**
 cem két lábuk egymás felé görbül szem
 : folyik szájukból a vér patakszik pusztaszer

DE UNGRISCH

DUNABIRÓ

ANFANG der FLUCHT von MOHA(CS.



ezzel a j. elrend. szerel
 het gond ölködni Csu Pán
 tört én és e kés a gözös ég áll
 vil ágáb rázol ásóra alkalmas é
 pen csak lerajz Olt ák az eseményt

1.FOLIO

A más
 tasor
 üg
 b



(F)utakon már csak túl vagyunk, csupán saját
 fut a kon az esztergomiér s ekés a pécsi püsp
 ök úr katonái, ami korlátták a had erő csekej
 voltát és uruk távol mar adását **FUTAKON**
 akik a **DUNA MELLETT** voltak, nyomban

eghegyelme
 ebb feje delem
 zük segem volna
 lomra és lő pórra.
 ert biztos, hogy acsá
 zärm eszet hozm agáva
 hogy vár adót alkalomad
 an megerősitse

Igaz ez, Dampiere?

aj, átkölt ség-é nem végezhet fel
 erítést, ha a **bà** ró úr nem gondos
 udott volna

Nem tudom, miként lett volna?
 ddig is. Ahol nap-i-nap onel jutok a nasz
 óósokhoz, f izé thetek ne kik? A napot ho

T HÖKÖL I

Döntse el felséged, hogy így asszonny mód a
 karja-e elve **SSZ**teni az or **Szágot?**

HALGASS!

– A föld népe megin dült, sir vas jajgat
menne kül nincs, aki megvédje csa

éhség kény szerétől indul
 atra, mely egyes ülés
 és e nergiákkal, a
 frenetikus koz mi
 hangban mind





anká
lakadtam tőled — ágaidtól



épülő házadtól eredetileg méregből örökség^{eg}

eldobtam magam (lábjegyzet) fajzik a szomszéd fejsze nyelestül eldobtalak mint foszlott sátrat mint szénégető



fonnyadt combkunyhót kedves sárgarépa szagod huzatos szobában nyitottam

á betű formára ajtót ablakot

kavics

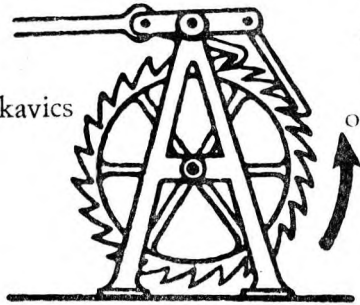

ott

gyökeret akarát acélos hajlatod (térded alatt

hónod alatt éles folt — idézek: sört iszom

egy bete

belefürödtem

izzad

izzik

homlokomon a borotva éle

fűlám



elhajózott

fővenyén csak emlékezni szabad

a mosás megerősíti a műselyembarisnya szálait

óvatosságod

átlátszó védelmében

élvezetét fokozná a szálak röpke fénye (mű)

szárazra vontattam az orgona-sípokát

távol vagyunk és síkosan



délelőttöm: létra és ajtónyikorgás

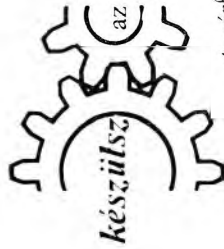

készültség az első négyzöget készült az első lévyszövet
 evett szöveget darabokat
 szöveget darabokat

felfelejteni elfelejteni **fel-fel** ejteni stb
lefejtjük a tiszta bort a falra tapadó **őszieleget**
 a Kraszna-part fővenyén szeptemberi szél ugat komfortos idegenforgalmi
 űztünk mint a magot tükörsimára csiszolt kődarabot **árnyéktalan**
jelenlét-jeltelen siker-oszlopa te! amikor dél simogatja éjfelt'

Jancsi Juliskát

amikor
 felpírlík combjaid közt hús
 éved nedvében a hosszúsági
 fok

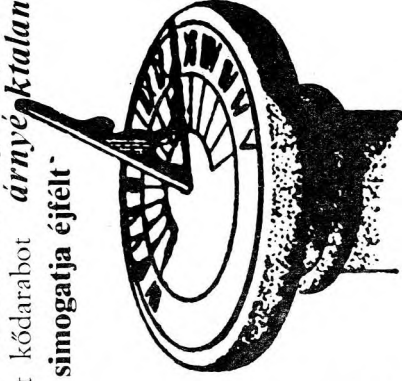

külső felületét borító anyag jócskán változott az elmúlt évszázadok folyamán. Borítóként ma már szinte elképzelhetetlen a fémes, hideg felület. A fedőlap többnyire jó hőszigetelő (ha nem is egészen a véletlen műve, fejlődését bizonyára a nyomda- és könyvkötőipar technikai felkészültsége és a dekorációs hatás-keltés befolyásolta, nem pedig a percepciót erősítő tapintó-szerv ingerlékenysége). Aprólékos (szíve-zuzája benne a levesben) ismertetése egyik-másik jellegzetes tulajdonság ízére tanít meg, és minden íz a tudatosított lehetőségek táráat bővíti, azokét, amelyeknek megváltoztatása kikezdi a legmegcsontosodottabb konvenciókat is. A borító lehet érdes, bolyhos, szemcsés,

	Szeg. ig.	Vas. du.	gyors
00	Fonyódfa	15,11	19,20
01	Menne mh.	15,16	19,21
02	Feketebézseny	15,20	19,22
03	Porrogzentkirály	15,23	19,23
11	Beszélgétünk	15,28	19,24
17	Demennyireporrog	15,34	19,25
23	Bokrosodó	15,35	19,26
24	Léked	15,40	19,28
24	Partján		
35	Hálóteregetni	15,51	19,31
37	Lehámozni	15,55	19,32
38	Lábaidról	16,10	19,33
50	Vízesen	16,15	19,34
69	Kettes-rét	16,20	19,35
71	Tisztavíz felt. mh.
83	Apafa térköz
101	Miklósmajor mh.	16,55	20,11

színes indiántenger
 gondtalan hajlat haj

ÍRÓSZOBÁM

NEMES NAGY ÁGNESSEL BESZÉLGET MEZEI ANDRÁS

(Elhangzott a Magyar Rádió műsorában 1978. április 28-án.

A sorozatot Albert Zsuzsa szerkeszti.)

– *Irodalomhoz értő emberek tudják: korunk egyik legnagyobb magyar költőjével állok szemben, sokak tudják ma már, hogy kicsoda, sokan ismerik Nemes Nagy Ágnest. Tud-e arról, hogy a nevének előkelő hangzása van? Ez volt eredetileg is a neve?*

– Ennél kellemetlenebbet nem is kérdezhetne. Nekem a nevemmel állandóan bajom volt. Nagyon sok ember mondja azt, és igazuk is van, hogy ez tulajdonképpen szép név. Régi típusú magyar név, az úgynevezett ragadványnevek közé tartozik. Eredetileg, persze, a családomat Nagynak hívták, azután időközben ráragadt ez a Nemes jelző, amely idővel névvé lett. Később rengeteget kifogásolták bizonyos időben, hogy a nemességemet kipolcolom. Én erről nem tehetek, ezzel a névvel születtem.

– *Hol született?*

– Budapesten, de csak kis híján. A szüleim Erdélyből jöttek ki az első világháború után, és én a nagy zürzavarban Pesten megszülettem nekik.

– *Feltételezem, hogy 45 előtt nevének hangzása semmiféle hátrányt nem jelentett a maga számára.*

– Nem jelentett, nem, akkor egyáltalában nem jelentett hátrányt, egyébként előnyt sem. Az én családom olyan vidéki értelmiségi család, amiből sok van. Elődeimről szólván, mert talán erre céloz maga, voltak köztük papok, ügyvédek, tanárok. És olykor-olykor egy-egy mérnök is, pl. az ecsedi láp kiszáritásánál serénykedtek némely elődeim, ezek főképp székelyek voltak.

– *De költészetében, mintha nem származna, úgy jelenik meg, s mint akinek fiatalokora legnagyobb megrázkódtatását a háború okozta. Nemes Nagy Ágnest nem tartjuk „politikus” költőnek, mégis megkérdezem: kit nevezne ma a második világháború viszonylatában ellenállónak?*

– Először azt, aki antifasiszta, tehát ellenállson egy érzelmet értek. Aztán másodszer értek rajta egy erkölcsi tartást, amikor valaki nem cselekszik valamit, bár körülötte mindenki azt cselekszi. Aztán harmadszor pedig, ha valaki már cselekszik is valamit. Talán ez az utóbbi, amit igazából ellenállásnak lehet nevezni, de én az első kettőt okvetlenül szükséges alapnak érzem hozzá.

– *Örülök, hogy ezt így megfogalmazta, mert sokan hajlamosak arra, hogy csak azt nevezzék ellenállónak, aki robbantott, lőtt. Ilyen alapon számos, a valóságnál mégis kevesebb ellenállót találhatunk ebben az országban. De ha kitágítom az ellenállást olyan valósággá, amilyen valóságot a maga megfogalmazása tükröz, akkor talán kiderülhet, hogy sokkal többen voltak itt ellenállók?*

– Nézze, ez komplikált kérdés. Annak idején, fiatalon, én borzasztóan röstelkedtem az egész mindenségért, mintha bizony rám lett volna bízva ez a röstelkedés. Úgy éreztem, hogy hát kevés a magyar antifasizmus. Abszolúte nem vagyok politikus alkat, és akkor meg fiatalon pláne nem voltam az. Nekem semmiféle politikai álláspontom nem volt, nekem csak érzelmeim voltak, valahogy nem kedveltem eléggé a háborút, meg nem örültem, hogy az embereket megölik. Nem örültem a német megszállásnak stb., stb., szóval tisztán érzelmi alapon gondolkodtam, amennyire ez gondolkodás.

– Azt állítja, hogy nem volt politikus alkat, holott köztudott ma már a magyar irodalomban, hogy maguk mégiscsak tettek valamit. Rengeteg embert büjtáltak. Saját életüket tették kockára azért, hogy mások életét megmentseék. Így volt? Nem így volt?

– Kínosan és feszélyezetten felelem rá, hogy hát igen, igen, hogy is mondjam csak, nem tartom illőnek, hogy az ember efféléről beszéljen. Másrészt viszont, ha alaposabban meggondolom, akkor talán, az én személyemet kihagyva ezekből a dolgokból, mégsem bántunk elég jól a mi akár érzelmi, akár ilyen, akár amolyan ellenállásunkkal. Mert az valóban sokkal nagyobb volt, mint az ember gondolná, illetőleg, mint egy időben tudomást vettünk róla. Pl. hogy egyebet ne mondjak, ott van a magyar értelmiség egy részének, a magyar irodalom túlnyomó részének a félreérthetetlen antifasiszta állásfoglalása, ami engemet, fiatalon nagyon befolyásolt.

– Melyik versébe szívódott fel leghamarabb ez az élmény, a felszabadulás után?

– Talán A szabadsághoz című versemben.

– Elmondaná?

A SZABADSÁGHOZ

Te székesegyház! Csupa ámulás!
Sok fodros angyal! Széptekintetű!
– Innen alulról talpuk óriás,
a fejük pedig keskeny, mint a tű.

S a kupolán fent széttáruló díszlet,
nagy oszlopok közt festett ég tüzel:
mit ér nekem, ha vagy és mégse hiszlek,
s mit ér, ha hiszlek és nem létezel?

Maradék isten! Vágyad fel-le hurcolt.
Már únlak. Kergén érted nem futok.
Néhány barátom éhenhalt a multkor,
mondom, mivel úgy látszik, nem tudod.

Milyen szalmába haraptak utolsót?
Micsoda szájak, milyen koponyák!
– Adhattál volna tán egy bögre borsót,
tehettél volna pár apróbb csodát.

A szájukat szeretném újra látni,
langyos állukat, amely szétrepedt –
s Rómába vágyom kerteket csodálni,
és enni sűrű, finom étkeket.

Adj banánt! Húst! Légy a világnak tőgye!
Add Nápolyt éjjel, Svájcot délelőtt!
Te, minden vágyam hazug szeretője,
adj rét felett vibráló levegőt!

Adj léghajót! Hitet! Mennyei képet!
Törd át a törvényt! Add ide magad!
Hogy ne egyenek annyit az üzérék,
s hogy a halottak feltámadjanak!

– Egy bazsarózsa áll az asztalon.
Szépsége tömör, mint egy ékszeré.
Gyönyörű szirma sűrűn, gazdagon
fodorodik a vázán kétfelé.

Ha volna bennem valami imádat,
elébehullnék csukló térdemen:
csakis reá tűzd győztes glóriádat,
mert szép, mert él és mert – lélektelen.

– *Ahogy József Attila mondja a maga korában: „Hatalmat, húst a dolgozóknak!”, úgy mondja maga a léleknek, a világnak a szabadságot, ebben a versben. Politizál, holott egy apolitikusnak tartott írócsoporthoz, az Újholdasokhoz tartozott. Ez a vers, és azok a versek, amelyek körülötte vannak, ellentmondanak ennek a képnek. És annak ellenére, hogy az újhold nem olyan jelkép, mint az Auróra (nem azt akarom, hogy helyeseljen), de mégiscsak azt érzem, hogy maguk is a maguk fényes szelével indultak. Csodálatosnak tűnik a maga verseiből ez a néhány év, az indulás, a háború utáni évek ideje.*

– Nem kell azt hinnie, hogy rám kényszeríti a feleletet. Persze, hogy csodálatos volt. Az a három év volt talán a legszebb a mi írói életünkben, és az enyémben is biztosan. Annak ellenére, hogy mi minden volt rom körülöttünk, meg kétségbeesés, meg éhezés, mégis azt gondoltuk, hogy most valami nagyszerű jön. És akkor voltunk fiatalok. Nem szabad ezt elfelejteni.

– *Visszatérve a vershez: hallatlanul érdekelne a keletkezés-története. Vissza tud-e emlékezni arra, mi jutott eszébe először, amikor ezt a verset írta? Előbb a terv volt-e meg, hogy a szabadságról akar írni, vagy pedig eszébe jutott egy sor?*

– Az első sor az Isten ajándéka, a többi a költőnek magának kell megcsinálnia. Azt hiszem, hogy a mondás Valéryé. Az első sorral indulnak általában a rövidebb versek, ez is azzal indult. Tehát az jutott eszembe, hogy „Te székesegyház! Csupa ámulás.” Sőt, a sok fodros angyal is úgy többé-kevésbé.

– *De hogy jön a szabadsághoz a székesegyház?*

– Hát pontosan abból, amiről az előbb beszéltünk, egy fölfelé szálló, egész világot berepülő, majdnem szakrális érzésből. Hát persze, hogy egybeesett akkor ez a szó, hogy székesegyház és szabadság.

– *Nem véletlen, hogy a szabadság jelképét honnan veszi a költő. Ez nem értéktétel. Nem minősítés, se művészileg, se politikailag. József Attila például azt mondja: „kiállunk érte, mint a kémény”, vagy „Búvunk, ha kell, mint az üldözött.”*

– Jó rendben van; nekem a székesegyház volt teljes neveltetésemhez és mindenhez képest a legmagasabb, amit mondani tudtam. És emellett mai napig is kirtok bizonyos értelemben, mert az emberben igenis van egy érzés, már az előbb megemlítettem, a szakrális érzés, amelynek egyik legfontosabb, és általánosnak vagy egyetlennek tekintett megfogalmazása a vallás, a hit, a székesegyház. Nem gondolnám, hogy ez az egyetlen megfogalmazása a szakrális érzésnek, amely millió nagyon-nagyon világi dologban megnyilvánulhat, pl. a szabadsághoz való csatlakozásban.

– *Szinte szégyenletes erről beszélni: értéktételek múltak azon, egy-egy új vers politikai megítélésében, hogy a költő honnan vette a hasonlatait?*

– Erről én tudnék egyet-mást rebegni. Azok közé tartoztam én is, akik sokáig nem voltak kedveltek.

– *Nagyon sokat szenvedünk az előítéletektől. Meggyőződésem, hitem, hogy a mi nemzedékünk feladata lerombolni mindenféle előítéletet. Tudok róla, hogy van olyan verse, amit nagyon régen megírt, de nem adott közre, nem is merek ebből a versből többet idézni, csak annyit, hogy „nem származom”. Igaz ez?*



*Somogyi József, Pákolitz István, Rétfalvi Sándor, R. Fürtös Ilona
és (háttal) Bizse János a pécsi művészklubban 1966-ban*

Aczél György és Mensáros László az 1966-os pécsi filmszemlén





A Jelenkor munkatársai Martyn Ferenc műtermében: Bárdosi Németh János, Kende Sándor, Nemes István, Martyn Ferenc, Galambosi László, Békés Sándor, Pákolitz István és Marafkó László. Pécs, 1975.

Szederkényi Ervin és Martyn Ferenc. 1976.





*Illyés Gyula átveszi a Janus Pannonius művészeti érmet Horváth Lajos megyei tanács-
elnöktől. Szemben dr. Nagy József, a megyei pártbizottság első titkára
és Czente Gyula városi tanácselnök. Pécs, 1977. november 4.*

*Amerigo Tot Pécssett, 1978. szeptember 4-én Hallama Erzsébet, Hárs Éva
és Takács Gyula megyei tanácselnökhelyettes társaságában*





Weöres Sándor és Károlyi Amy a pécsi Kossuth Lajos utcában 1978. szeptember 7-én

A Jelenkor szerkesztőségében Weöres Sándor és Károlyi Amy látogatásakor: Nagy József, Pálincás György, Kende Sándor, Parti Nagy Lajos, Meliorisz Béla, Arató Károly, Nemes István, Makay Ida és Bertók László. Pécs, 1978. szeptember 5.



– Ez inkább bökvers volt, mert dühbe hozott megint valamikor, valamiféle származási előítélet. Hogy pontosabban idézzem, az volt benne: Nekem származni nem öröm, se jól, se rosszul, köszönöm. Végső soron, én, aki annyira szeretem, minden hibájával együtt, ezt a 20. századi költészetet, ezt a bolond lírát, ebben a dologban bizonyos fokig 19. századi vagyok. A 19. század találta fel azt, hogy márpedig az embert sajátmagáról kell megítélni és nem a származásáról. Gondoljon pl. Arany Juliskának, Arany János leányának a mondására, bár nem hiteles mondás, nem vállalom érte a teljes filológiai felelősséget. Azt mondta egyszer Arany Juliska: „Én atyám házában azt tanultam, hogy ember és ember között csak jellem és tehetőség képezhet különbséget.” Felhívom a figyelmét a „képezhet” szóra, erre a kedves, aranyos ügyetlenségre, amivel ez a fiatal lány, ez a fiatal halott, nyomatékot akart adni egy olyan nehéz kérdésnek, egy olyan mindig újra kiérdesedő kérdésnek, amely az európai kultúrának, sőt az egész emberi szellemnek nehéz gondja. Látja, ez a 19. századi „képezhet”, és ugyanakkor a mondatnak az értelme engem mindig mélysegesen érintett. Én egyetértek Arany Juliskával.

– *Elhallgatja, hogy üldözötteket, politikai üldözötteket és vallásuk miatt, vagy származásuk, fajuk miatt üldözötteket igyekeztek menteni. És most azt kérdezem meg, hogy a két igazságtalanság közül melyik ihlette jobban ezt a dühös bökverset?*

– Ha maga két igazságtalanságra gondol, én legalább 125-re gondolok.

– *A háború előtt negatív értelmű volt, ha valaki mondjuk zsidó származású volt, paraszt vagy proli származású. De a háború után jött egy időszak, amikor mindez erényé vált, szinte valamiféle nemességet is jelentett. Azzal is vissza lehetett élni. Arra a származási igazságtalanságra sose gondolt?*

– Dehogyanem, csak nem tartom illőnek, hogy én kifogásoljam. Jöjjenek azok, akik ma származnak előnyösen, és szálljanak szembe azok a származási előítélettel. Ezt a magam részéről és a magam idejében megtettem.

– *Engedje meg hogy még egyet kérdezzek. Tulajdonképpen a mai napig nem tudjuk azt, hogy Nemes Nagy Agnes rokonságban van-e Adyval?*

– Ez megint – ellenkező értelemben – egy kicsit kényelmetlen kérdés. Valóban rokona vagyok Adynak, ez olyan nagyon távoli, olyan magyar rokonság. Bizonyos kalotaszegi Visky család révén vagyok rokonságban vele. Persze, hogy mélyen érint ez a rokonság, mélyen érint az Adyval való pátriabeli közösség, de ugyanakkor, ha már éppen az előbb azt firtatta, hogy mi közöm a származáshoz, ezzel felelek rá, kedves Mezei András. Ha valaki megkérdi tőlem, és meg is kérdezték tőlem, hogy vannak-e valamiféle családi emlékeim Adyval kapcsolatban, ezeket elmondom. De nem innen kívánom se magamat, se a költészetet, se semmit sem szemlélni, hogy tudniillik rokonságban van-e bárki vagy bármi Kőlcsey Ferencsel, Vörösmarty Mihállyal, Árpád fejedelemmel, vagy Ady Endrével.

– *De hát Ady is ezt mondta.*

– Azt bizony. „Sem utódja, sem boldog őse, sem rokona, sem ismerőse nem vagyok senkinek.”

– *Agnes, milyen szavakat talált a háborúra?*

– Egy kis szótárt tudok magának ez ügyben nyújtani. Hát pl. ész, koponya, ismeret, erkölcs, halál, halott, sötét, keserű, gerinc, csont, kő, igazság. Ez nagyon jellemző szóbokor. Ezeket, akármit csináltam, mindig belekevertem a verseimbe.

– *Mi a jellegzetességük ezeknek a szavaknak?*

– Elsősorban az, hogy igyekeztek pátosztalanok lenni. Mindaz a retorika, mindazok a szavak, amelyek használatban voltak eddig, valahogy kiüresedni látszottak. Minden nagy válságban így van ez, de különösen egy ilyen hasonlíthatatlanul nagy válságban, mint az ez idáig legnagyobb háború volt. Tehát valamiféle pátosztalan-

sággal óhajtottunk indulni, és nem is vettük észre, hogy egy másfajta pátosz azért belekeveredik a szavainkba. Ez a másfajta pátosz szikár, száraz, az ismeret és az elme szó körül kikristályosodó, kijegecesedő pátosz volt.

– *Legutoljára említett egy szót, ész, vagy elme? Miért apellált ezekhez? Elhagyta volna a szívet?*

– El. A mi ifjú romantikánk szív ellenes romantika volt, és ez tökéletesen érthető. Túl sokat etettek bennünket mindenféle emocionális maszlaggal, tehát mi az „érzés”-t és annak ötezer éves költői megfelelőjét, a szívet kezdetben ki akartuk iktatni. Hosszú folyamat volt, amíg én megint emocionális jellegű szavakat engedtem be a verseimbe. Tehát az ész és az elme mintegy helyettesítette nekünk egyrészt a szívet, másrészt nagyon sokminden mást. Tulajdonképpen ugyanaz volt az „ész”, ami a mindenkori költőnek az érzés középpontja, de mégis azzal, hogy másképp neveztük meg, valami más hangulatot, más modulációt kapott. Gyűjtőfogalom volt az ész és az elme, gyűjtőfogalom, amelyben benne volt az emóció, a szív, az érzés is, de ugyanakkor benne volt az igazság, az ismeret, az erkölcs, a szembeszegeződés azzal, ami volt. Valamiféle értelmi pátosz volt benne, az értelemnek a pátosza az értelmetlenséggel szemben és persze a humánus pátosza az embertelenséggel szemben.

– *A háborút előkészítő, félrevezető, misztikus, emocionális hangzavarban sokan megtévedtek, és talán éppen ezért a hangzavar további hallucinációkat keltett, olyan hangokat, melyek általánosítottak, mondván: fasiszta nemzet vagyunk...*

– Ettől a kifejezéstől irtózom. Ez kimondhatatlan könnyelműség, kimondhatatlan megalázása egy végtelenül sokszínű közösségnek, amit én csak elutasítani tudok. Meg vagyok róla győződve, de nem, annál is több, *tudom*, ott voltam, tartottam a gyertyát, nem igaz, hogy Magyarországon mindenki fasiszta volt. És hadd tegyem hozzá: nem foglalkoztunk eleget azzal, hogy milyen sokan voltak különböző fokon, különböző világnézeti, meggyőződésbeli színekben azok, akik a fasiszta szélső embertelenségeivel szemben álltak.

– *Kedves Agnes, a Villamos c. versének nem tudtam meglejteni mind a mai napig a kettős spirálon futó értelmét. Mert a ribonukleín sav kettős spirálja, az a csodálatos szép alakzat jut az eszembe verséről, ahogy párhuzamosan, spirálisan fut benne két szál, és közben azért hidacsok kötik össze a két szálát egymással. Szeretném, ha elmondaná, hogy ennek a Villamos c. versnek az egyik spirálja, a háborús emlék-e, az hogy valahol Afrikában egy angol költő meghal a háborúban; ki találta, vagy olvasta valahol?*

– A versben szereplő költő van, illetve volt szegény, mert elesett Tobruknál. Sidney Keyesnek hívták. 21 éves korában esett el, és ahogy mondják, az angol irodalom nagy reménysége volt. Róla és tőle én 45-ben olvastam először, nagyon megragadott az egész szituáció. Azonkívül egy szubjektív mozzanat is vezetett, Sidney Keyes dátumai nagyon hasonlóak voltak az enyémelekhez, akkor született, amikor én. Olyasféle benyomásom alakult ki, hogy valami módon helyettem esett el ez a költő valahol Afrikában, és természetesen mindazokra emlékeztem rá emlékezve, akik elesetek helyettünk. Tehát Keyes halála, léte, a költő létének a megszűnése és a háború viszonylata, nagyon foglalkoztatott. Ez az egyik szála ennek a versnek.

– *Magá részletesen leírta ennek a költőnek a halálát.*

– Ez a dolognak elég érdekes lélektani része. 45-ben, mondom, olvastam róla, és néhány versét is láttam, de fogalmam se volt a halála körülményeiről. Mégis, ezeket a körülményeket a Villamos c. versben részletesen leírtam. Majd később, néhány évre rá kezembe került egy könyv, amiből megtudtam, hogy csakugyan úgy esett el, ahogy a vers elmondja. Tehát azok a részletek, amiket a versben elég pontosan és elég realistán tisztáztam, hogy éjszaka elindultak egy támaszponttól és hirtelen tüzet kaptak a sivatag szélén, és Keyes ott pusztult el, ezek megfelelnek a tényeknek. A történet utólag igazolódott.

– *Mikor írta ezt a verset?*

– 52-ben.

– *Ez volt az egyik szála annak a versnek. A másik szála egy villamos-utazás, azt hiszem, a 6-osról van szó. De hát hogy jön Sidney Keyeshez a 6-os villamos?*

– Elég egyszerűen. Szorító, nehéz élménysort éltem át akkor, az 50-es években, úgy éreztem, hogy a 6-os villamos, amelyen mindennap utazom, sötétben vagy félsötétben, egymáshoz szorult emberi testekkel, az valósággal egy háborús tömeghalálnak a jelképe. Ezt a kétfajta szorítottságot, az 50-es éveknek a hangulatát, másrészt a háború emlékét fényképeztem össze ebben a versben.

– *Az 50-es években maga nem írhatott?*

– Nem. Már nem jelenhettem meg.

– *Hány évig tartott ez az állapot?*

– Tíz évig körülbelül.

– *Mikor jelent meg utoljára és mikor jelent meg először?*

– 48-ban azt hiszem még megjelentem, és aztán megjelentem 57 végén, 58-ban.

– *Ez alatt a tíz év alatt miből élt?*

– Állásban voltam. Részből a Köznevelés c. folyóiratnál, aztán tanár voltam.

– *Hol tanított?*

– A Petőfi Gimnáziumban, Budán.

– *Azt hiszem, azt nem is kell megkérdezni, hogy mit tanított?*

– Magyarot, de sokminden egyebet is.

– *Ha elfogadjuk, hogy minden rossz jó valamire: mire volt jó ez a tíz év?*

– Nehéz kérdés, rendkívül nehéz kérdés. Hát... talán-talán arra, hogy kikeverhettem titokban, a sötétben, a hallgatásban valami olyat, ami más volt, mint ami előtte volt. Valami új hangot kellett találnom, és ez a keresés bizony jónéhány esztendeig eltartott.

– *Félő: nem megyünk-e bele valami hamis dologba. Jó, ha a próféta kimegy a pusztába 40 napig meditatálni – már meg ne haragudjon a hasonlatért –, de ha 40 évig áll a pusztában egymaga, nem biztos, hogy meg tud szólalni újra.*

– Ebben tökéletesen egyetértek. Azt szokták mondani, a szegénység megedz, de a nyomor elpusztít. Hát ez a különbség a szenvedés-mennyiségek között, meg a hallgatás-mennyiségek között is, hogy egy kevés talán nem árt belőle, talán használhat, egy bizonyos fokon túl azonban okvetlenül pusztít. Ezt megtapasztaltuk.

– *Hogy lehet feltámadni?*

– Az embernek föl kell támadni. A következő köteteimnek, amelyek a hallgatás után jelentek meg, az alapproblémája az, hogy hogyan lehet feltámadni.

– *Nem mondaná el azt a régi verset, a Lázárt, ami úgy tudom, erről szól?*

– Egy négysoros.

LÁZÁR

Mikor lassan felült, balvállá-tájt
egy teljes élet minden izma fájt.
Halála úgy letépve, mint a géz.
Mert feltámadni éppolyan nehéz.

– *Mikor írta ezt a verset?*

– 58-ban, 59-ben, olyan körül. Tehát megkezdődött egy visszaintegrálódási folyamat, amelyet elsősorban a költészetben kellett valamilyen módon realizálni. Minden esetre közelebb kellett kerülni a világ tárgyaihoz, és ezt most egy kicsit szorosabban is értem. Nekem a tárgy szó sokat jelent. Mindig az volt a benyomásom, hogy a tárgyakban van valami, amit valami módon ki kell fejezni, le kell feszegetni a burkukat, és akkor megmutatják azt, amit mai divatos szóval úgy szoktak mondani: az üzenetet, azt a hírt, ami bennük van. A tárgyakban egyébként nemcsak jelentés van, nemcsak hír van, hanem bizonyosfajta öröm is. Azt hiszem, az érzékeltetés és az érzékelés öröme nélkül nincs költészet, és az ember akkor támad föl, amikor az érzékelést újra megtalálja.

– *Nem az embertől fordul el Nemes Nagy Agnes, mikor a tárgyak felé fordul? Ha egy kritikus ezt állítaná, mit mondana erre?*

– Azt, hogy ez demagógia. Akkor azt mondhatjuk Petőfire, hogy az embertől fordul el, mert anyja tyúkjáról ír. Hát miért nem ír közvetlenül édesanyjáról valami szép, halhatatlan költeményt? És ha ír, miért az anyja tyúkját emeli a verse középebe? Egyébként remekművű, hihetetlenül érdekes fényű versében miért távolodik el az anyjától? Minden tárgy az ember tárgya, akkor is az ember tárgya, hogyha kizárólag önmagában él a természetben, egy tölgyfa, vagy egy szikla.

– *A gyerek ezt tudja, a gyerek viszonya a tárgyakkal ugyanolyan, vagy nem?*

– Természetesen; ott az animizmus, az átlelkesítés, az ősember, a gyermek viszonya a tárgyakhoz. Elemien példázza ez a viszonyt azt, amit olyan titokzatosnak szoktunk tartani és bizonyos idegenkedéssel szoktunk emlegetni, az objektív líra alaphelyzetét. Mely, ugyebár, a tárgyakra korlátozza magát, de hogy korlátozza magát, kötéllal se lehet visszafogni a tárgyak megelevenedésétől és megelevenítésétől. A tárgyas hajlamú költő világa csupa nyüzsgő, élő *jelentés*, úgy, ahogy a gyerek természetesnek tartja, hogy a radírgumi is él.

– *Nem mondana el egy vagy két ilyen úgynevezett tárgyas verset?*

– Két kicsi vers. Az egyiknek az a címe, hogy

A TÁRGYAK

Fent, fent a tömbök. Déli fényben állnak.
Az én szívemben boldogok a tárgyak.

A másik vers:

A TÁRGY FÖLÖTT

Mert fény van minden tárgy fölött.
A fák ragyognak, mint a sark-körök.
S jönnek sorban, derengő végtelen,
fény-sapkában 92 elem,
mind homlokán hordozva mását –
hiszem a test feltámadását.

– *És ha azzal „vádolnám” ezek után, hogy megrögzött materialista?*

– Materialista vagyok, mint minden költő, aki az érzékelésben él és gondolkodik és – lásd a beszélgetésnek közvetlen ez előtti pontját –, tárgyakban, materiában mondja el magát. De hadd fűzzem hozzá, hogy semmit sem ér az a tárgy, amely önmagában néma, amit bizonyos fajta szellem, bizonyos spiritusz, vagy szpiritusz át nem jár.

– *Tehát maga a tárgyakat is a bioszféra részeinek tekinti, mint ahogy azok is.*
– És hogy szeretem ezt a szót, hogy bioszféra. De jó, hogy mondja. Mert ennek a tárgyszeretetemenk van ám egy titokzatos háttére is, egy titkos vonzódásom az úgynevezett természettudományhoz. Az „úgynevezett” nem a természettudományra vonatkozik, hanem az én érdeklődésem kezdetleges mivoltára.

– *Nem arról van-e itt szó, hogy a foghatatlan helyett a foghatót akarja megragadni?*

– Hát persze. Ilyen értelemben a költészet egy alacsonyabbrendű vallás, mint megint csak emlitem a szót, az animizmus. Mérhetetlen erősen tapadnak a foghatóhoz, láthatóhoz, az érzékelhetőhöz a költők. Azt akarják megkaparintani, szavakká transzformálni, felmutatni.

– *Az az érzésem, hogy egy nagy természettudományos élmény kerítette a hatalmába magát. Máris nagyon távol vagyunk attól a Lázártól.*

– Bizony, a természet az egyik legnagyobb gyógyító. Tehát maga azt mondta, hogy természettudományos élményt lát a verseimben, itt én disztinkválnék, nagy természeti élményt mondanék, amely bizonyos mértékig természettudományos élmény is, amennyiben igyekszem tudatosítani, amit látok. De a természeti élmény az elsődleges.

– *Amiről beszélünk, már is azt jelzi, hogy valami nagy felszabadulás, expanzió következett be a költészetében. Társadalmi, politikai háttéréről nehéz beszélni?*

– Nézze, maga azt mondja, expanzió, kétségtelenül igaz, ugyanakkor valamiféle szigorodás is. Kezdetben nem voltam olyan tárgyias, mint ma vagyok, szubjektív voltam, egy élményből író. Most már sok élményből írok, úgy értem, élményrétegeket fényképezve egymásra, és ez egyfajta szigorúságot jelent, például a szerkezet szigorúságát. Valamikor, úgy életem közepetáján jöttem rá arra, hogy a lírai versben a szerkezet épp olyan fontos, mint bármi más, hogy a szerkezettel magával is egy csomó dolgot el lehet mondani. Azt hiszem, a lírai versnek van egy belső, a tudat szélein lebegő, imágó szerű szerkezete is, sokminden egyebe, de szerkezete is amelyet az ember a szavaival, illetőleg a sorközeivel igyekszik megközelíteni. De maga itt a politikumról is beszélt, mert maga politikus alkat. Szóval a politikum. Természetesen, ezt az expanziót, ezt a visszatérést a politikai körülmények tették lehetővé.

– *Az egyik, a legelső pont ebben a feltámadásban a Lázár, és a legelső pont, szerintem, az Eknáton-ciklus. Sokan nem tudják ki volt Eknáton...*

– Hát ezen nem csodálkozom. És ez egy kicsit bánt is engem, szívesebben választottam volna a versciklusom főhőséül közismert személyt, ugyanakkor nem tudtam Eknátonról elszabadulni, ettől az i. e. 14. századi fáraótól. Azt hiszem, borzasztó igazságtalanok vagyunk, hogy nem vesszük őt tudomásul az emberiség nagy gondolati hősei között. Most már tudjuk, hogy ez az ember először is vallási reformátor volt, kitalálta az első egy-isten-hitet, legalábbis úgy tudjuk, hogy ő az első, aki kitalálta.

– *Illetve úgy tudjuk, hogy Mózes találta ki, de...*

– Nem, már megbocsásson, Eknáton találta ki. Mózes fogalmazta meg a *lát-hatatlan* istent, az a következő absztrakciós fok a gondolkodásban. Tehát Eknátoné az az eszme, hogy egyetlen isten van, őnála ez még a napisten. Határozottan napvallás az övé, igen, de mégis csak az elvonó gondolkodásban, az absztrahálásban óriási lépés ám az, hogy *egy* istenre koncentrált az összes vallásos lehetőséget. Ezenkívül társadalmi forradalmár volt, lehetővé tette, mint általában a jó politikai viszonyok, egy nagy művészetnek a megszületését, amely elég élesen eltér az akkori és a mindenkori Egyiptom rendkívül statikus művészetétől. Tehát nagy gondolkodó volt, nagy reformer, úgy szokták mondani, forradalmár a trónon, meg az első európai entellektüel, vannak ilyen disztító jelzői. Szerintem az Eknáton figura alkalmas arra, hogy magára vegye a mi 20. századi legfontosabb problémáinkat.

– *Megint csak eszembe jutott egy verse, amely ide vág:*

*Amikor én istent faragtam,
kemény köveket válogattam,
Keményebbeket, mint a testem,
hogy, ha vigasztal, elhihessem.*

– Ugyancsak az Eknáton ciklusból való.

– *Hát maga az istennel viaskodik?*

– Is, természetesen, a végső okokkal. Az ember legvégső szituációjában étellel, halállal, istennel, ha tetszik. Az emberi élet értelmével; ez egy bizonyos kor után amúgy is belejön mindenkinek a lírájába. Úgy szokták mondani, ezek filozófiai kérdések. Hát tudja, ezek érzelmi kérdések.

– *A nagy metafizikus kérdésekkel nem akkor kezdünk-e foglalkozni, amikor már nyomasztó szociális gondjaink nincsenek?*

– Akkor most már mindjárt elmondok az Eknátonból egy másik négy sorosat. Mert szorosan ide tartozik. Ez így hangzik:

Hogy a csak-jó se hal, se hus?
Én nem vagyok manicheus.
Az örök üdvösséget én
nem unnám.

S mit akarok evvel mondani? A *csak-jó* nem más, mint az emberi boldogság, az éden, a paradicsom, mindegy, hogy fogalmazzuk, vallásos terminológiában, vagy nem abban. Azt óhajtottam a kicsi verssel elmesélni, hogy nekem az az igazi élet, ha az embernek már mindene megvan, és akkor kezdődhet az igazi dologgal való foglalkozás: a magasabb emberi önmegvalósítás. Ha már valóban nem probléma az, hogy mindenkinek megvan a karéj kenyere, és mindenkinek – mint ahogy azt maga helyesen mondja – megvan a mindenoldalú lehetősége. Szellemi, társadalmi, egyéb lehetősége. Ha ezek már mind megvannak, akkor csakugyan foglalkozhatunk igazán nagy és valóban a szó magasabb értelmében emberszabású problémákkal.

– *Előbb a szerkesztés fontosságáról beszélt. De nem vitte-e túlzásba a szigort saját kárára is? Régebbi költészetében jobban szabadjára engedte a nyelvi erejét, a képalkotás szabadságát. Azt hiszem, ma is szabadabb áradást tudna adni a verseinek, de maga mintha tudatosan szikár akarna lenni. Nem esik így az ellenkező végletbe?*

– Az embernek egy idő után föl kell tudni ismernie, hogy mi az, amit akar, vagy nem akar. Mi az, amire belső indíttatása van. Nem fosztom én meg magam az égegyvilágon semmitől, amikor szikárra próbálok faragni a verseimet, mert én arra vágyom, nekem az az örömöm, én azzal fejezem ki magamat. Hogyha én a maga mintája szerint engedném szabadon, a világba hömpölyögni a belső monológomat, az nekem nem volna kielégítő. Úgy érezném, hogy ez nem én vagyok. Ne-hogy azt képzelje ám, hogy én valamiféle formai megfontolásból indulok ki, hogy szerkezet, meg ez meg az, ezek utólagos tudatosítások. Sőt, többet mondok magának, meg vagyok róla győződve, hogy pusztán formai kutaszkodással nem is lehet igazán jó verset írni. Igazán jó vers, érvényes vers, csak úgy születhet, hogy az ember a saját belső tartalmaira minden erejével ráfeszül.

– *Ez így van, de mivel magyarázza azt, hogy A szabadsághoz c. versétől, melynek a formája még hagyományosabb, lassan, lassan eltávolodott és elment egészen a szabad versig? Mi az oka?*

– Megint hangsúlyozom, utólagos kitalációval azt tudom ehhez hozzáfűzni, hogy ez még a hallgatás éveiben kezdődött el. Egyszerűen nem voltak alkalmasak azok a formák, amiket én mondjuk a 30-as, 40-es évek lírájától örököltem – József

Attilától, Babbittól, sokmindenkitől –, nem voltak többé alkalmasak annak az elmondására, amit valahogy el kellett mondanom. És önkéntelenül, magamban és magamtól kezdtem el feloldogatni a formát, mintegy fordítva megcsinálni azt a folyamatot, amin a század már átment.

– *Mért ad becsapós címeiket, hiszen a Villamos című verse nem is a villamosról szól. Az Utca arányai-ról ugyanez derül ki olvasása közben, nem beszélve az Egy pályaudvar átalakítása című versének riportra utaló címéről. Az Eknaton, a nagy metafizikus kérdésekkel való szembenézés után nem visszalépés ez?*

– Egy tárgy, a legkisebb, vagy a legközönségesebb, egy város átépítésének valamelyik szelete tökéletesen elég és alkalmas a költőnek arra, hogy eljusson belőlük – ha akarja – a legmagasabb, a legmesszebb menő metafizikum...

– *De mi a metafizikum a Déli pályaudvar átépítéséről írt versében?*

– Az idő. Az időről szól az a vers. Arról szól, hogyan alakul át minden az időben, magunk is, ahogy átalakulunk és átalakítjuk magunkat. Az idő különféle rétegeit akartam – s bár még tudnám egy párszor – megírni.

– *Ha jogom lenne leszedni minden könyvet a polcra és mindenhová bekukkantani, nagyon sok természettudományos művet találnék?*

– Ami igaz, igaz, valóban találna egypárat. Megtalálná főleg a népszerű természettudománynak jónéhány művét, pl. az Élet és Tudomány c. folyóiratot, meg az Univerzumot, de sok minden egyebet is. Mindent, amit ma kiadnak, és amit én nagyon szívesen, boldogan végiglapozok, mert hiszen a természettudomány eredeti forrásaihoz képzettség és hajlam hiányában nemigen tudok hozzáférni. A népszerű természettudomány nekem nagyon is fontos, kérem, csinálják.

– *Mint mondotta: a háború után már többé nem tudott azzal a szóanyaggal mit kezdeni, amit lejárattott a háború. Új szóanyagot kellett előbányásznia. Mondjon szavakat. Milyen új szavakat talált?*

– Valóban, eléggé új a szótár, mármint a megelőzőhöz képest. Például: növény, állat, fák, szőlő, lélegzet, angyal, áttetsző, vékony, ló. Ez az egyik réteg, de ugyanakkor hozzáfűznék egy másfajta szósort is, ilyet, hogy: asztal, lámpa, elektron, égitest, autógumi, légifelvétel, nájlonszatyor, szinuszgörbe. Ezek az ún. tudományos, vagy hétköznapi szavak is tökéletesen megférnek a természetibb jellegűekkel.

– *A világmindenség meghódításának időszakában valaki, aki nagy metafizikus kérdésekkel néz szembe, az a nájlonszatyort választja?*

– Igen, mit szól hozzá. Bizony a nájlonszatyrot választom. Mondom, mindenféle tárgyat szeretek, de a jelentéktelen tárgyak egyre fontosabbá válnak nekem. A morzsalékok, egy faág, egy plékanál, egy kavics, és a fent említett nájlonszatyor. Valahogy épp ezért tetszenek nekem, mert morzsalékok, mert részmvoltukat nagyon erősen érzékelem, és talán az ellentétnél fogva különösen nagynak látom azt a jelentést, ami belőlük szól. Vagyis tárgyban én a kicsit és a nagyot egyaránt szeretem.

– *Maga, hogy úgy mondjam: nem röghöz kötött, hanem tárgyhoz kötött költő. Verseinek indítását, azok keletkezését, mindig egy konkrétum determinálja?*

– Hogyne, nagyon erősen. Egész halom verset tudok erre nézve bizonyító anyagként felsorolni. Mit tudom én, a Krisztinában c. versem, amelynek anyaga a Krisztina tér és templom környéke, amely nekem „életterem”. Akkor a Város télen c. vers, amelynek alapja egy Kékgolyó utca-beli élmény. Ott lakott egy kovács, gyakran jártam nála, néztem a lópatkolást, gyerekkori lóélmények is vezettek. Akkor ott van a Fák c. versem, a szigligeti park télen. Balatonfelvidéki bányaművelés, elhagyott kavics- és kőbányák, tájképek Kisoroszi környékéről – és így tovább. Pontosan meg tudom nevezni az utcákat, a hegyeket, a helyszíneket.

– *A Várat.*

– A Várat például. A Vár, a Vérmező, állandóan visszajön, mert folyton látom őket. Itt a kapcsolat nagyon egyszerű, nagyon egyenes.

- Az Egy pályaudvar átalakítása c. versének mi volt az indító sora?
- Szabadversről, pláne prózaversről lévén szó, itt csak szókapcsolatokról beszélhetek, nem verssorokról. Két szókapcsolatra emlékszem, mind a kettőt elsőnek nevezhetem, az egyik az, hogy *kiskockakő*. Utburkolási szakkifejezés, és bár mindannyian tudjuk, mi az a kiskockakő, rendkívül tetszett nekem a szakszerűsége. És azután tetszett, illetve megrendített a pályaudvar gödrének...

- Ne is mondja tovább. Csak ezt akartam hallani, hogy *kiskockakő*. Maga bizonyos értelemben megőrizte magában a gyereket. A gyerek is szereti kimondani a szavakat, legyen az *kiskockakő*, vagy bármi.

- Nem gyönyörű az, hogy *kiskockakő*? Milyen óriási urbanizációs folyamat van mögötte és milyen sok gyönyörű *k* betű van benne.

- Mi volt az első verse és mikor írta?

- Ezt véletlenül tudom, ha nem is dátumszerűen. Mindenesetre még nem tudtam írni. Az első vers így hangzott: *A büszke tehén. A büszke tehén a réten állt, csak állt.* Ezt írtam, illetőleg mondtam el, és ragaszkodtam hozzá, sok ellenvéleménnyel szemben, amely főképp a szüleimtől eredt, hogy ez vers.

- De hát miért *büszke egy tehén*?

- Ez megint olyan, mint amit a pályaudvarról kérdezett tőlem. A tehenet látam, ezért felelek, végtelenül tetszett nekem, amint ott állt a réten. Gyönyörű volt. A büszke viszont... valószínűleg azért került ide, mert ezt a szót akkor hallhattam életemben először. Tetszett nekem a szó, mit sem tudva arról, hogy pontosan mit jelent, és a remek látványt egy remek szóval díszítettem fel. Így lett büszke a tehén. Vagyis, hogy a kis versikével is úgy áll a dolog, mint mindenféle verssel, hogy a fele tiszta merő igazság, a tehén a réten, és a másik fele bizony kitaláció, szó, hazugság.

- Tehát, mondhatom-e azt (mivel élete első verse telerészelt a konkrétumhoz, felérészt kitaláláshoz tapadt), hogy négyéves kora óta semmi nem változott?

- Hát, ha így akarja megfogalmazni, valóban, semmi sem változott. Azonos vajjok.



„MESTERSÉGEM, TE GYÖNYÖRŰ...”

Nemes Nagy Ágnes: Mesterségemhez

Nemes Nagy Ágnes költészete küzdelmes történelmi és erkölcsi számvetés nyomán született. Fiatal költőként élte át a második világháborút, apokaliptikus időkben írta első verseit, vész hírek, üldöztetések, bombázások, az ostrom tüzei között. Ahogy szétnézett a világban, kiégett romokra és végsőkéig hajszolt emberekre talált. Évekig kellett küzdenie a rettenet és a romlás emlékeivel. Nemcsak városok roskadtak össze, nemcsak emberek pusztultak körülötte, hanem egy egész régi világ is: a polgári társadalom. Hagyományos értékek zuhantak a semmibe, Auschwitz és Hiroshima után az emberi civilizáció is veszélybe került. A fiatal költőnő elvetélt hittől és keserű torokkal indult újtárra. Ami az előtte járóknak még erőt adott: a világ megismerése, a szerelem lobogása, a biztos önismeret, őt és nemzedékét, úgy tetszett, sorban cserben hagyta. A világ, amely nemrég még a rend és a célszerűség otthona volt, most oktalan és értelmetlen zűrzavarrá változott. Sokan kezdték kételkedni abban, hogy a veszni látszó értelem és rend valaha is helyreáll.

Ahogy a világmindenség rendje a kaotikus állapotok zűrzavarába omlott, úgy üresedtek ki az ember természetes érzései, úgy fenyegetett valami névtelen borzalom. A fasizmus szörnyű tettei kételyt ébresztettek az emberi ész és lelkiismeret iránt. Nemes Nagy Ágnes is arra a véleményre hajlott, hogy a lélek mélyén szörnyek lakoznak: rémes ösztönök, amelyek csak az alkalmat várják, hogy pusztíthassanak. E vélemény révén eredt meg benne a büntudat. Az elkövetett háborús bűnökért, a tobzódó erőszakért az egész emberiséget tette felelőssé. Magát az emberi lényt, a saját személyében is. Úgy érezte, hogy a bűn: a rossz vele jár az emberi természettel, s ezért a felelősségnek is oszthatatlannak kell lennie. Mintha névtelen szorongás kínozta volna, valami elkerülhetetlen végzet tudata. Pedig ez a szorongó érzés nem volt névtelen. Elvont megfogalmazásait, távlatos metaforáit általában konkrét utalások rögzítették a szerzett tapasztalatokhoz. A költő nyíltan bevallotta, hogy rossz közérzete nem filozófiai könyvek nyomán született, a város romjai és halottai taszították a mélységes kétségbeesésbe.

Költészetében ebből a kétségbeesésből keresett szabadulást. A félelmek és kételyek mögött lassan valami konok elszántság épült, kezdetben talán nem is a tudat felszínén, inkább a személyiség mélyebb övezeteiben. Makacs ösztönrel ragaszkodott eszméjének épségéhez, szállt szembe a rémülettel. Korábban *A halottak*, *A szörny* vagy a *Bűn* soráiban agnosztikus reménytelenséggel tett vallomást. Most az igazság kutatására indult, új és teljesebb értelmet adott humánus eszményeinek. Ezekről az eszményekről: a szabadságról, a szerelemről és az értelemről, valamint az értük folyó küzdelemről adott számot *Kettős világban*, *Száravillám* és *Napforduló* című verseskötvényeiben.

A küzdelem eredménye elsősorban mégsem a kiküzdött eszmékben keresendő, hanem a kiküzdött emberségben és intellektuális költői magatartásban. Nemes Nagy Ágnes ebben a magatartásban nyerte vissza biztonságát és reményeit. Az intellektusnak: az értelemnek költészetében különleges szerepe van. Végső menedéke, utolsó fegyvere az értelem. A „cartézianus” eszmények híve, azoké az ideáloké, amelyeket Descartes, a nagy francia filozófus fogalmazott meg a józan ész nevében az újkor hajnalán. Intellektualizmusa nem tételes filozófiai eszmék megfogalmazásában áll, hanem a szüntelen vizsgálódás és értelmezés szenvedélyében. „A vers – hangoztatja egy nyilatkozatában – legtöbbször csak az intellektualitás hangulatát, az érte-

lem atmoszféráját veszi fel magába... A vers ritkán gondolkodik, a vers szuggerral... a versben nincs gondolatmenet indulatmenet nélkül". Minthogy nem bölcséleti eszmék szócsövének tekinti a költészetet, a költői mesterség nála az eszmélkedéssel, az indulat és a gondolat kristályos rendbe szervezésével azonosult.

Kitágította és megemelte a költői mesterség fogalmát. Nemcsak az alkotó műhely komoly fegyelmét és a költészet tudós ismeretét érti rajta, hanem a költői magatartást is. Fogalmat, amelynek erkölcsi jelentése van. A költői mesterség Nemes Nagy Ágnes számára értelmes tevékenységet jelent, amely felelősséggel jár, és amelynek határozottan morális súlya van. Ezt a meggyőződését *Mesterségemhez* című versében fejezte ki. A költemény a *Száravillám* című, 1957-ben megjelent kötet élére került. A hagyományos költői műfajok közül az óda műfajához, vagyis az ünnepélyes hangulatot árasztó költemények közé tartozik. Az ódai hangnemet a költemény erkölcsi súlya és emelkedettsége indokolja.

A vers megszólítással kezdődik, mintegy a klasszikus invokációk szokása szerint: „Mesterségem, te gyönyörű, / ki elhited: fontos élnem.” E két sor egyszerűen megfogalmazza a mondanivaló lényegét. A költő meggyőződése szerint tünékeny emberi létének a művészi alkotó munka ad rangot és értelmet. A komoly és emelkedett hangütést egyetlen terjedelmes mondat követi, amely részletesebben bontja ki a költői mesterség mindent: sorsot és eszméletet átható erejének tudatát. A verstestet alkotó mondat valójában két részből épül: egy kijelentésből, amely az első szakasz harmadik-negyedik sorában indul és a hatodik szakasszal folytatódik, és egy részletesen kibontott hasonlatból, amely a második-ötödik szakaszt tölti ki. A kijelentés első tagja a költő helyzetének ellentmondásosságára utal: „Erkölc és rémület között / egyszerre fényben s vaksötétben.” A helyzet dilemmáját azok a történelmi tapasztalatok magyarázzák, amelyek alapvető hatással voltak Nemes Nagy Ágnes egyéniségére és gondolkodására.

A második szakaszban induló hasonlat is ezt az ellentmondásos: küzdelemtől és vergődéstől sem mentes állapotot van hivatva érzékeltetni; pontosabban kifejteni. A hasonlat tájat ábrázol: a romantikus festők vagy költők jellegzetes természeti alakzatát: „villámszaggatta táj” szikláit, „ahol állhatatlan roppant felhők... tüze összecsattan, / s a tűzzel csíkos levegőben / szülik a szüntelen csatát... / hol minden vibrál és veszendő, / hol minden fércelt, foszlado, / hol rojtosodik már a szív...” A romantikus hasonlatot egyszerűen nyomban elidegeníti a romantikától. A viharzó természet látványát egy elvonatkoztatás és egy személyes utalás emeli ki a romantikus tablók közül. Az „állhatatlan roppant felhők” valóságos képzetét elvontabb metafora magyarázza: „nagy, gomolyos agyvelők”. Az egymásnak rontó viharfelhők látványa nyomán születik az egymással csatázó emberi agyvelők absztrakta képe, amely a természeti folyamatot máris visszacsatolja azokhoz a történelmi és eszmei küzdelmekhez, amelyek a költő ellentmondásos közérzetét okozták.

A személyes utalás a közelmúlt történelméhez köti e viharzó küzdelmeket. A költő Buda ostromára hivatkozik, 1944 és 1945 fordulójára, midőn legmélyebb élményeit szerezte a háború kíméletlenségéről. Ez a „Buda-ostroma” azonban „végtelen”, ami nemcsak a régebbi ostromokra és pusztításokra: 1686-ra és 1849-re utalhat, hanem arra is, hogy az ostromállapotnak történetfilozófiai jelentése van. Az erőszak, a háború, a pusztítás végtelen folyamatára utal, a költő alapvetően pesszimista bölcséletét érzékelteti. Ezt fejezi ki az a jelzős szerkezet is, amely az ostromot, mint „sejt-kora óta ismerős” eseményt jellemzi: folyamatosságot és állandó közérzetet, amellyel az ember szinte fogantatása pillanatában megismerkedik. És amelynek így antropológiai érvényessége van. Velünk született félelmet és szorongást jelöl, az emberi lélek eleve adott vagy elrendelt állapotát. Pesszimista ez a történet- és életfilozófia, a költemény azonban, mint látni fogjuk, meg fog vele küzdeni.

Az ellentétek harcában őrlődő történelmi lét az értelmes emberi szót is veszélyezteti. A *Mesterségemhez* széles mederben hömpölygő vihar-hasonlata végül a szavak sorsát mutatja be: „egyetlen szálon függ a szó, / a szó, amely a földből égbe / sístergő döngés ütemét / ingázza folyton, összevétve / önrángását, s a fellegét”.

Rendkívül érzékletes megfogalmazása ez az emberi szó, a nyelv, végső soron a költészet helyzetének. A költői szó a történelmi közeg viharzó ellentmondásai közepette születik, és ugyanilyen ellentmondásokat rejt magába a vers mögött álló művészi személyiség is. A költőnek összecsapó erők ütközési zónájában kell dolgoznia. Munkája ezért nemcsak szüntelen egyensúlykeresés, hanem pihenőt nem ismerő küzdelem is. Amely célja szerint veszélyes viharokban hozza létre az ellenállás és az értékteremtés érvényes módokat. Vagyis magát a költeményt, amelynek hatalmas külső és belső erők háborgásában kell megszületnie.

A kibontott hasonlatnak az a fele, amely a költői szó sorsára és szerepére utal, már átvezet a mondanivaló végső megfogalmazásához. Pontosabban visszavezet az első versszak harmadik-negyedik sorában megkezdett, és a nagyívű hasonlat által megszakított kijelentéshez. Az ötödik szakaszt gondolatjel zárja le, jelölve annak, hogy a költő és a költészet körül tomboló nagy történelmi viharokat érzékeltető hasonlat végetért. A hatodik szakasz első sora, a pontosabb visszacsatolás kedvéért, megismétli a kijelentés első üzenetét. Majd ennek vagylagosságát határozottan negatív előjelű fogalomra cserélve szembeállítja vele a „mesterség”: a költészet határozottan pozitív képzetét: „erkölcs és rémület között, / vagy erkölcstelen rémületben, / mesterségem, mégis te vagy, / mi méred, ami mérhetetlen...” A költészet mértékké válik, amely a kaotikus viszonyok és ellentmondások között biztonságot ad: „a fényt / elválasztja az éjszakától.” A zaklatott korban, belső vívódások idején a „mesterség” lesz az egyetlen bizonyosság, a személyiség épségét megszerző egyetlen erő.

A *Mesterségemhez* a világban: a történelemben és az emberi szívben tapasztalt elkeseredett összeütközéseket érzékelteti, hogy azután annál határozottabban hirdethesse a költészet rendteremtő erejét. Nem véletlen, hogy Nemes Nagy Ágnes az alkotó fogalmazásban keresi a rendet. A modern líra gyakran jár el így, a józan vizsgálódás és ítélkezés eszközeként tekintvén a költészetet, „az értelemig és tovább” lépve általa, ahogy József Attila *Ars poeticája* mondotta. Nemes Nagy Ágnes „cartezianus” műhelyében is a legmagasabb fokú értelmi tevékenység körébe vág a költői munka: a fogalmazás. Ha Descartes így szólhatott: „Gondolkodom, tehát vagyok”, ő így tehetne személyes vallomást: „Fogalmazok (verset írok), tehát vagyok!” Számos költeménye, így *Hadíjelvény*, *Az ismeret*, *A reményhez*, *Eszmélet* című versei tanúsítják, hogy „mesterségét” a létjelenségek állandó értelmezésének tartja. A költészet az ő számára mindenekelőtt azt jelenti, hogy intellektuális módon vessen számot tapasztalataival és felismeréseivel.

Az értelmes rend nemcsak bölcséleti vagy erkölcsi igény dolga, hanem poétikai elv is, amelynek az alkotásban van mindenképpen szerepe. Nemes Nagy Ágnes ismerte a francia szürrealisták: André Breton és Tristan Tzara vívmányait, mégsem vette használatba őket. Legfeljebb nagyobb szabadságot tanult tőlük, a képzelet merészebb szökkenéseit. Alkotó módszere mindenképpen fegyelmezett, azt a gondolati és képi tisztaságra törekvő szemléletet követi, amelynek Eluard, Auden, Montale és József Attila voltak mesterei. Költészetében, különösen szerkesztő fegyelmében van valami klasszikus. Metaforái és hasonlatai nem pusztán lelemények, inkább a rendező értelem művei. Mint a *Mesterségemhez* bőven kibontakoztatott vihar-hasonlata, amely távlatos, mégsem részletező képi formájában lenyűgöző hatást kelt és széles összefüggéseket teremt. Verseinek végiggondolt kompozíciója, sőt zenei rendre törekvő belső arányossága van. A kompozíció különleges szerepe, a szerkesztő művészet páratlan fegyelme tudatos művészre vall. Olyanra, aki sohasem enged szabadjára képzeletét, s a költői képek bőségét komponáló szigorral fegyelmezi.

A *Mesterségemhez* című költeményt is benső fegyelem hatja át. A vers mindvégig ellentmondásos tapasztalatokra, a lélek belső vitáira és az emberi létezés szüntelen konfliktusaira utal. Az ismétlődő ellentétes szerkezetek: „Erkölcs és rémület között / egyszerre fényben s vaksötétben”, „erkölcs és rémület között, / vagy erkölcstelen rémületben” éppúgy a világban és a történelemben uralkodó feszültségekre mutatnak, mint a költemény hatalmas vihar-hasonlata, vagy a költői szónak, ennek az elvont fogalomnak a konkrét érzékeltetése: „a szó, amely a földből égbe /

sistergő döngés ütemét / ingázza folyton". Ezeket az ellentmondásokat kristályosan tiszta kompozíció foglalja magába. Kompozíció, amely tiszta és kidolgozott képekben és a vers megszerkesztett költői logikájában ölt alakot. Ennek a kompozíciónak hangsúlyos jelentése van. Arra (a költemény zárósoraiban tételeken is kifejezett) meggyőződésre utal, hogy a költészetnek kell értelmes rendet teremteni a világ és a lélek kactikus zürzavarában. A költészetnek kell elválasztania „a fényt az éjszakától”.

A költői mesterségnek ezt a hivatását jelzi a választott versforma is. Nemes Nagy Ágnes hagyományos és szabatos formát használ; hét négysoros szakaszba rendezi szövegét. A szakaszok négyes és ötödféles jambikus sorok váltakozásából épülnek, a költő vigyáz arra, hogy lehetőleg tisztán hangzó időmértéket alkalmazzon. A szakaszok rimelhelyezése a-b-c-b; tehát a páros számú sorok rimelnek össze. Ez a rimelés nem túlságosan kihívó, nem áll tolakvó módon a mondanivaló elé. A rimek mégis tiszták és zeneiek, még az asszonáncok is: „élnem – vaksötétben”, „állhatatlan – összecsattan”, „csatát – ostromát”, „foszlado – a szó”, „ütemét – fellegét” – hangzanak a vers asszonáncjai. Megfigyelhető, hogy a leginkább összehangzó, már-már tiszta rimnek tekinthető asszonáncok a két utolsó versszakban találhatók, ahol a költő a mesterség hivatásáról és erkölcsi szerepéről beszél: „rémületben – mérhetetlen”, „rovátkol – éjszakától”. A klasszikus forma is arról a reményről árulkodik, amelyet Nemes Nagy Ágnes fűz a költészet hagyományosan humanus küldetéséhez, rendteremtő képességéhez.

A mesterség fegyelme biztos eredményt ad, s az eredmény: az elkészült költemény olvastán talán nem is sejtjük, hogy mennyi munka és töprengés előzi meg a fogalmazást, majd a végleges szöveget. Nemes Nagy Ágnes szinte aszkétikus önfelegeléssel dolgozik, ritkán enged új verset a nyilvánosság elé, keveset ír, de mindannak, ami kikerül tolla alól, tökéletes formája van. Egyik vallomások irásában így világítja meg alkotásmódját és műhelyét: „A fél életemet azzal töltöm, hogy értelmezek, tömörítetek, lefaragok. Amikor először megpillantom a leendő verset – úgy távolról, a maga őállapotában –, akkor az még olyan széles, mint a fél Galaktika. Akkor elhagyom a fölöslegeseket. Ez sokáig tart. Nyolcvan hasonlatból egyet választok. Százhusz emlékképből kettőt. Szüntelen eldobálom az anyag elemeit, hogy fájnak belé az izmaid. Végül esetleg nem marad más az egészből, mint néhány lézengő hélium-atom.”

Ezeknek az „atomoknak” azonban kivételes súlyuk van, mintha magukba sűrítették volna az elvetett emlékképek és hasonlatok tömegét is. A *Mesterségemhez* ugyancsak ilyen vers, súlyos szavakkal fejezi ki a költészet értelmes erejébe és hatásába vetett hitet. Nemes Nagy Ágnes versei sohasem könnyű olvasmányok, ám érdemes megküzdeni velük. A végsőkig tömörített gondolat, a lényegéig sűrített emlék birtokba vétele további gondolatokat ébreszt. A költemény körül sajátos erőter képződik, s az első olvasásra talán enigmatikus szöveg lassan megadja magát a figyelmes olvasó előtt.

A KINCSKERESŐK ISMERŐJE

– 100 éve született Krúdy Gyula –

Amikor Schöpflin Aladár a Nyugatban búcsúztatta Krúdy Gyulát, írásában körvonalazta azokat a jellemző, ítélő vagy tartózkodó nézeteket, amelyek Krúdyval kapcsolatban már ekkor érezhetően éltek és élnek ma is. „A kritika mindig bajban volt vele. Nem illettek rá a megszokott kritikai kategóriák, nem lehetett rá a szokott mértéket alkalmazni. Nem is írtak róla mást, mint föltétlen magasztalást vagy föltétlen elutasítást.” Volt még egy lehetőség – amit maga Schöpflin is választott: elismeréssel, mégis hitetlen csodálkozással szemlélni ezt a pénzt, életet, tehetséget szerencsejátékos módjára szóró Pazarlót, semmi klikkhez nem tartozó, nem gyűlölt és nem istenített független szellemet, kiábrándult különcöt, aki oly végtelenül megvetette a világot, melyben élt, hogy független szabadságát is csak céltalan virágzásnak tudta, és mint hőseit, önmagát is a fanyar ironia csúfondáros tükrében látta. Mintha nemcsak alakjait, de őt magát is elnyelte volna kaján meséinek valószínűtlen világa: utókorából is csúfot űz, már-már elhitheti, hogy passzionátus dilettáns volt, „betegek és lábtörtek” mulattatója, akit nem kell komolyan venni, valóságosnak tekinteni, mint az „életet”, az „irodalmat”, az „író” s más ily fontos dolgokat. Vagy inkább fordítva igaz: az „élet”, az „irodalom”, az „író” volt valószínűtlen, hamis abban a korban, melyben ő véleményt mondóan a „valószínűtlenségbe” menekült?

1921-ben így világította meg, mire utal *Bukfenc* című novelláskötetének címadása: „*Bukfencet kell már vetnie ennek a mostani világrendnek, hogy megint szép emberek jöjjenek a földre...*” Bukfencet vetett, illetve tótágast állt világrendben érezte magát, melyben az értékek, az eszmék, az élet felfordult valóságát a művészet is csak „bukfencel” ábrázolhatja. Aligha kérdés, melyik aktuális történelmi bukfencre utal Krúdy 21-ben, mikor két év előtti magaviseletéért hazaárulással, szándékos rosszsziszteműséggel, a nemzeti múlt meggyalázásával vádolta a hivatalos sajtó (saját szempontjai szerint: okkal). – „*Meg kell semmisíteni Magyarország történetét 1867 óta. Ez volt a legaljasabb korszaka a magyar nemzetnek*” – írta 1918 végén. „*Tudtuk, hogy bús, becstelen kártyás élet a történelmi múltunk nagy része, hogy mindig a szegénynek volt igaza s nem az úrnak, hogy papírmasé ideálokat emeltünk oltárnak, hogy főként rossz emberek sorozata az a gyűjtemény, amelyet történelmi arcképcsarnoknak neveznek... mégis hiába kerestük eddig a könyvet, amelyben megtaláltuk volna a kakuktkojásból költött nemzeti ideáljaink igaz történetét... Itt tiz esztendeig nem lehet egyebet írni se regénybe, se színdarabba: mint Magyarország történetét, mostani napjait*” – folytatja 1919-ben. Véleményéből semmit sem tagad meg a forradalom után; ha előbb úgy tudta, „*egy rabszolgaságból, áruházból élő nemzet paráználkodott itt politikai elvetemültségében*”, a 20-as években érezheti csak szavai súlyát igazán. A forradalmak bukásán kelt kiábrándulása valami indulatokon és kétségbeesésen túli, megrázó ítéletbe és önitéletbe csap át. „*Mindnyáján meghaltunk, kedves Laci* – írja 25-ben Hatvanyanak. – *Gögösek voltunk az irodalmunkra, hencegtünk temérdek értékeinkkel... Talán az egy Adyn kívül senki sem maradt meg a mi korunkból, ő is csak azért, mert idejében meghalt. Ha valaha föltámad még a magyar irodalom, ott kell folytatni, ahol 1918-ban abbahagytuk – nyomuk sem maradt meg ezeknek az esztendőeknek*”; így visszhangozza a Petőfi halálának évfordulóján, 1920-ban irt szavait: „*lealázottságunk*”, „*koldus nyomorunk*”, „*vakolat és ablak nélküli lelkünk*”, „*őszi légy ténfergésünk*”

szellemi, erkölcsi sivárságáról. Nem marad mégse más, mint írni, végre az igazat, a nagy regényt megírni. „Benne az ó-Magyarország, benne az új-Magyarország, és a legújabb Magyarországból csak annyi, amilyen lapidáris egy sírfelirat szokott lenni.” Milyen lehet az a mű, mely az alapját képező létezőre vési föl a sírfeliratot? De létezik-e ez a kiegyezésez-millenniumos-szegedi világ, történelmestül, ideálostul, irodalmastul, ha kihullott az időből, ám meghalni sem tud? „Megöltük és kibűnöz-tük magunkat” – írta Ady, s írhatná Krúdy, csak nem múlt, hanem folyamatos jelen időben. A különbség nem kicsi, de éppen ez segíthet Krúdy helyzetének, szemléletének, írói magatartásának különösségét megértenünk.

Krúdy megérte azt az időt, mikor – úgy érezhette – *Az idő rostájában* Ady-jólata beteljesedett, a hihetlenségig tökéletesen; hiszen nem végítélet a forradalomtalan pusztulás, hanem élhetetlen élet, tengés csupán. Örökkévalóságra berendezkedett kísértetlét; mert a létezőt könnyen el lehet pusztítani, a fantom azonban megfoghatatlan. A fantomlétre érzett rá Krúdy, ennek megnyilvánulásait ábrázolta fölényes-érzékenyen, műveinek világa ez a „valószínűtlen” világ. Az előbbi idézetekben is rátalálunk azokra a magyar történelem „*legaljasabb korszakát*” jellemző kulcsfogalmakra, képzetekre, metaforákra, melyek regényeiben és novelláiban is főszerepet kapnak. A magyar valóság minden ízében a léttelen létezés világa, kifordított világ. Áruláson alapul, paráznaságon, kártyás felelőtlenségen, papírmásé hamisítványokon, kakukktojásból költött nagyságon, délibábos hengegésen. Röviden: hazugságon és csaláson, méghozzá önhazugságon és öncsaláson. Így van árulkodó jelentősége annak, hogy Krúdy hősei álmodozó illúziókergetők, váltóhamisítók, hamiskártyások, kinczsások, kerítők, házasságtörő nők, szerelmi szédelgők, hivatásos svindlerok, delirizáló alkoholisták, trapézművésznők, komédiások és jósnők – valamennyi foglalkozásra, magatartásra jelképesen a „más, mint ami” bukfence jellemző. Elmondták már Krúdyról, hogy „a magyar romlás virága” volt, egy évszázados nemzeti katasztrófa lassú örvényében bomló világ széphanjú éneke és ítélője. Csakhogy mindaz a gordonkázó, mélabús, nosztalgikus szépség, kecses fátyolredők-be vont élet, amely – Szép Ernő szavával – „oly finom, mint az életről való képzelet”, a szivárványosan gazdag, bűvös líra, amit Krúdyban évtizedek óta felfedezni szokás – vajon ez a szüntelen szépség is: az-e, ami? S nem a délibábos illúziók, hamis ideálok, a „*fantasztikus tervek, légvárak szépen kicirkalmazott remények, édesded ábrándok*” velejéig valóságellenes, rontó működésének bemutatása? A delirizáló-agonizáló „történelmi Magyarország” életformává vált ábrándos öncsalásának, csodakergetésének, „Szép vagy, gyönyörű vagy Magyarország...”-bódulatának iróniával, groteszkkel átvilányozott, leleplező képe?

Krúdy szépségeire mindig érzékenyebb volt a fül, mint iróniájára, pedig a kettő nála nem él külön létet, egyiknek a másik ad értelmet. Emlékezésben, képzetben csapongó líraiságáért minősítették már Proust rokonának, különös időjátékáért emelték Bergson mellé, szó szerint értelmezett történeteieért vélték fajtája-mentő, álmatag dszentrinek; iróniájáról érdemben szinte senki nem írt Szauder Józsefen kívül, aki talán a legtöbbet tette, hogy Lehár Ferenc és Proust között Krúdy valódi, megérdemelt helyére kerülhessen. Ritkán méltányolt, máig el-elfelejtett iróniáját mellőzve Krúdyból éppen Krúdy vész el: a kiélt magyar feudalizmus legalattomosabb, legtovább élő fertőzetének, a nemzeti és egyéni önáltatásnak, szédelgésnek páratlan ismerője és remény nélküli ábrázolója.

Életművében a határozott társadalomkritikát vitán felül elismerni szokás a kései művekre korlátozva. A *Három király* történelmi trilógiájában (kivált a *Mohácsban*), *A tiszaezlári Solymosi Eszterben*, a *Valakit elvissz az ördögben* és az *Etel király kincseiben*, az 1925-től haláláig tartó „realistább” korszak néhány élesen kritikai remekében. Kétségtelen, hogy ezekben a művekben valósítja meg tematikában is szembetűnően az 1919-es felismerést: kitarotán írni „*Magyarország történelmét, mostani napjait*”. A *Három királyban* a történelmi svihákságot, hamiskártyás árulást, „*vakolat és ablak nélküli lelkek*” sokaságát, a „*lógós szomorúság*” magavesztettségét ábrázolja, s a pusztulás, a máló-avatag, repedt-márvány romlás, az elkoszosodás és világvégi szegénység olyan csontig ható rajzát teremti meg a korszakos erkölcsi-

szellemi szemétdomb kifejezésére, amilyen kevés van – ha van – a magyar irodalomban. Solymosi Eszter történetében az előítéleteibe betekosodott, semmiresejő tudományokban világelső, kocsmasztal melletti szittyá gőgtől bőfögő „történelmi magyarság” önfelémelő hazugságainak démoni, agresszív arcát mutatja meg. De kora hihetetlen történelmi anakronizmusát, a tótágast álló világrendet a két szatirikus dzsentriregény ábrázolja legmélyebben.

A *Valakit elvisz az ördög* és az *Etel király kincse* cselekményében is a délibábkergetés szatírája: mindkettő fantasztikus, ábrándos mese – ahogyan történelmi hivatását, nemes cselekvéseit a történelmi osztály elképzeli. Előbbiben Alvinczi Eduárd indul el vörös postakocsiján, hogy megmentse a pusztuló közeposztályt, felvásárolja a nyírségi dzsentrik hamis váltóit. A másikban Alvinczi alparibb alakmása, a nyíri Szabolcs vezér indul el Kótaj, Buj, Geszteréd vályogvető cigányoknál is züllöttebb és iszákosabb ősmagyar uraival, hogy kiássa Attila király mesebeli kincsét, melyet az egyenesen a bajbajutott utódok megsegítésére rejtett a Duna medre alá. Alvinczi új honalapítónak, új István királynak tudja magát, Szabolcs vezér a „*harmadik honfoglalás*” Árpádja: ime a „nemzeti önismeret”. Az önismeret rajza azzal lesz teljes, hogy illúziós terveik, céljaik felé vezető útjuk is csödbe fullad. Mikszáth gavallérjai még maradéktalanul, játékszabályaik szerint hüen végigjátszhatták életábrándjukat, s ha szemfényvesztés volt is, abban legalább mestermunkát végeztek. Szabolcs vezérék még dőre kincskeresésüket sem tudják végigjátszani, nem mintha nem lehetne találni egy álkincset, hanem mert tespedésük képtelenné teszi őket, hogy bármit elvégezzenek, amit elkezdtek. Másrészt: délibábos reményeiket is így hosszabbíthatják az idők végéig. Dolgavégezetlen hagyják ott, felejtik el a nagy tervet az útszéli kocsmákban – annál nagyobb, apprehenzív öntudattal – és megkönnyebbülnek „Bercsényi gróf” felmentő hazugságától (a kincset már elvitték a cigányok, s kezükben egy átokként kövé változott), hiszen így megússzák a fáradságot, és történelmi rosszsorsukra kenhetnek újból mindent. Alvinczi, Szabolcs vezér „tisza idealista” párja, látszólag azoknak a gazemberségébe bukik bele, akiket megmenteni akart. Végül a nyírségi dzsentri-világra – a kor középosztályára – Krúdy-nak ez az eltévedt lovasa, legtragikomikusabb kísértete mond itéletet („*Valakit előbb-utóbb elvisz az ördög ezen az írhatnám vidéken*”), de a szatíra éle nemcsak mélyebbre hatol ezáltal, Alvinczit is leleplezi. Szauder József mutatott rá, hogy a *Valakit elvisz az ördög* a *Holt lelkek* tudatos parafrázisa. Holt, ördög prédájára vetett lelkek a nyírségi vegetálók és Alvinczi, a magyar Csicsikov, aki ugyan nem tudatos, számító gazember, sőt – jótakaró, lelkesült idealista, mégis, lelkesültsége oly hazug ábrándon, a valóság oly tragikus félreismerésén alapul, hogy következményeiben objektíve életellenesebb, mocskosabb, mint Csicsikov üzletelése. Erre épp Alvinczi útjának eredménye, kiábrándulásakor is megőrzött illúziója vet fényt. „Ha Csicsikov ügyel-bajjal szerzett is magának ‚holt lelkeket’, Alvinczi Eduárd már hamis váltókat sem tud vásárolni a halálba züllő nemesektől: nem adják ki kezükből, mert – büszkéik rájuk, mert – megszokott módon élnek belőlük, mert – züllöttségük már a váltóhamisítás szintje alá csúszott” – írja Szauder. Ahhoz is lusták és tehetségtelenek, hogy füрге sviháksággal tartsák el magukat, a hamis váltó lesz foggal-körömmel védelmezett kutyabőrük, felsőbbrendűségük biztosítéka, az igaz magyar virtus záloga. Alvinczi hamis ideálja látszatra, érzelmi színezetében más. „*Hol vannak azok a szép szomorú emberek, akik önhibájukon kívül veszítették el az őseik vagyonát, biztos fedelüket, családjuk jövődjét és a maguk jelenét*” – kezdi ábrándos, eufémisztikus példalózását az ideális múlttól, észre nem véve, hogy olyan tulajdonságokat glorifikál, melyek az általa is megutált utódok alpariságában nyerik el végkifejletüket. A fokosmarkoló kocsmatöltelékek, dohszagú bibircsökgyűjtemények, „kvitt a hurka” honfiideálok ugyanarra az öncsalásra alapítják világelesőségük, jobb sorsra érdemességük öntudatát, mint amelynek patinásabb, szubjektíve nemesebb – így: alattomosabb – változatát ő maga képviseli. Alvinczi kiábrándul – nem a maga hazug illúzióiból, hanem a valóságból; a nyíri kisuraságok megkiábrándulnak a „nagyzóló” Alvinczi valóságából, noha szívárványos reményeik be-

töltét várták a megmentőtől. Marad hát minden a régiiben; Alvinczi más tájakra indul postakocsiján a történelmi zengésű sóhajjal – akár Szabolcs vezér –, hogy ismét „nem rajta múlt”, cipeli tovább sorsverte nagysága hiedelmét, mert a valóság tükröt tartott ugyan elébe, ő mégis a valóságra lett dühös, nem önnön beteges vak-ságára. Hogy Alvinczi kísértetjárása, Szabolcs vezér kincskergetése betegség, valóságellenes, életellenes torzulás, azt az *Etel király kincse* utolsó bekezdése hirdeti (egy kívülálló levelének soraival, melyben az a Szabolcs úr eltűntén bánkódó pesti ismerősét vigasztalja): „Az ön kétségbeesésével szemközt határozott szerencsének nevezhetem a kincsásó eltűnését, mert az ilyen emberek betegséghordozók, akik járványt hordanak magukkal, amellyel megfertőzhetnek mindenkit, akinek a közelébe jutnak. Ezek az emberek a bolondság bacillusát hordják magukkal, és észrevétlenül beleoltják mindazokba, akikkel szót váltanak a maguk örülségéről. Előbb-utóbb továbbadják a ragályt, mint a pestist vagy bélhurutot... Ön szerencsésnek mondhatja magát, hogy a kincsásótól megszabadult, amit többi pesti barátainknak is kívánok.” Pontos kulcs ez a dzsentriregények iróniájának zárjához (ha még szükség lenne rá), de Krúdy ironikus ábrázolásához szélesebb érvényel is. Mert az irónia már korábban sem hiányzott műveiből.

A *Vörös postakocsi*ről 1913-ban recenziót író Ady jól látta, hogy a „vörös kocsi” olyan átfogó szimbólum, mely a Krúdy-világ „nagy társadalomtalanságának” hordozója; annak kifejezője, hogy míg alakjai „a társadalmon kívül bitangolnak” – épp ezzel leghívebb reprezentálói társadalmuknak. Ady ismerte föl először azt, amit a később hagyományossá lett Krúdy-képpel (a romantikus-biedermeier mesélő elítélt vagy felmagasztalt képével) szemben Bori Imre újított föl az utóbbi időkben (1974-ben) polémikus hévvel, legfrissebben meg Kemény Gábor emelt ki (1976-ban), hogy a *Vörös postakocsi* bizzar, álmotag világa nem romantikus múltnostalgia kifejezője, hanem egy szüntelen ábrándokba révült világ valóságának ironizáló bemutatása. Ady szavaival: „a nem-valószínűség” Krúdynál „a művész legmélyebb élet- és magalátása”. A csipkefodor-libegésig fokozott finomkodás, édes-melankolikus szenvedés-szenvedés – Rezedae vagy Szindbadé – koruk valószínűtlenségének valóságát, saját irrealitásuk realitását ábrázolja. Nem a közvetlen szatira célzatosságával, de társadalmi érvényű művek a postakocsi-regények, a Szindbadé-novellák és társaik is. Alvinczi postakocsija Rezeda úr pesti világában is otthonra lel, nem kerül konfliktusba vele. A „honmentő” csupán egyik arca Alvinczinak – másfelől ő a nagy szerencsejátékos, a kor nagyszabású spekulánsa, aki bár liberális inasokkal jár, mert a vonat csak kereskedőknek és kupeczeknek való, megjelenik időnként Pesten is, hogy a megvelett kupeczek, kereskedők vagyont elnyerje a turfon. Alvinczi de genere Gut-Keled váltókkal spekulál, részvényekkel kereskedik Indiától Londonig, Béctől Nagyállóig, lovat futtat Epsomtól Alagig (ügynökei révén persze), hogy kirgiz selyemkaftánban üldögélve medvebőrös szobájában Medici Katalin rózsafüzérét morzsolgassa, Viktória-aranyakat vessen toprongyos tisztelőinek, hódoltnban részesüljön Madame Louise „barátságos házában”, bejárhassa ősei kastélyát szíve bálványával, Montmorency hercegnővel, aki francia királyoktól származik, egyébként pedig Stümmer Lotti néven mutogatja a harisnyakötőjét valamely tánckarban. Alvinczi tehát otthon van azon a Pesten, ahol „amerikai verseny keletkezik” üzleti vállalkozások között, ahol a „kávéházak negyedévenként cserélnék gazdát”, ahol mindenki azon töpreng, hogyan nyúzhathá le klienseiről az utolsó bőrt is, ahol száz és száz elegáns dáma sétál az utcán, „aki nem tudja, hol fogja lehajtani a fejét éjszakára”, ahol a jókedvű, divatos urak „lehetséges, épp rablógyilkosságon vagy betörésen gondolkodnak”. Nemcsak a Nyírségben nagyúr Alvinczi, hanem a részvényesek közt, a lóversenyen, a kávéházakban, a nyilvánosházakban is; Buda minden polgárasszonya és Pest összes trapézművésznője, tőzsdeügynöke és hamiskártyása az ő kegyeire pályázik, titkára lesz Rezeda Kázmér is, „korunk hőse”, aki mint „az élet szeretetre méltó gibicei, halk csodálkozással kíséri a hazardőrök verejtékes munkáját”, és a nagyúri szemfényvesztés megbűvöltje lesz.

Krúdy regényeiben gyakran két szálon fut a cselekmény, két főhős érintkező, összefonódó élete fonalán. Gyakran áll Alvinczi mellett Rezeda (vagy Patkó Bandi),

Szomjas Guszti mellett Józsiás, Almos Andor mellett Végsőhelyi Kálmán stb.: a múlt kísértetnemzedéke mellett a jelen elveszett nemzedéke. Együtt fejezik ki a kort, egyformán otthonosak benne, miközben elvágó hontalanok; mégsem egyformák, csak összetartozók, mint a fantomélet királyai és hoppon maradt gibicei. Egyfajta betegséget hordoznak – másképp. Az elveszett nemzedék rosszul érzi magát a honmentő történelmi ábrándozók és a szélhámos üzleti spekulánsok együttes történelmi elmaradottságában, az akronosztikus haladottságban: a magyar feudálkapitalizmus valószínűtlenül ambivalens világában. Rezeda, Józsiás (ugyanígy Szindbád) gyökértelesen bolyongó. Megvető félreállításuk a kilátástalanságból ered; egyszerre csömörlöttek meg jelenükben múlttól és jövőtől, az utóbbitól csak igazán. Hisz jövőként arra a „jobbra” számíthatnak, amit a jelen gyalázatosságában már megtanultak nem kívánni. Ez a jövőtlen jövő, a valóságos élet perspektíváitól való megfosztottság teszi őket partravetett különcökké, akiknek a cinikus mindentudás és mindent megvetés elégtétele marad. Életük játék csupán az étellel, melyben csak képzeletük síkján szeretnek jelen lenni, valószínűtlenségéből ábrándjaik „valóságába” menekülnek. Művek hosszú során keresztül egyetlen tevékenységet üznek: a szerelmet. Az életnek ez az az intim szférája, ahol a kor pusztítása az egyénben a legmélyebben megmutatható. Rezeda és Szindbád félreálló gibic-természetéből egyébként is adódik, hogy kivonják magukat (valódi énjüket) minden tevékenységformából, melyben a külvilág közvetlen erőszakot követhet el rajtuk, illetve ilyenekben csak szemlélként vesznek részt. Ahol teljesen jelen vannak, ahol egész énjüket, sérülékeny emberségüket még kipróbálhatják, az a mélybe rejtett érzelmek világa; a szerelem az utolsó lehetőség, melyben a kivonuló különc még kapcsolatot vél találni a valódi étellel. Törvényszerű persze, hogy ez a körtünet-szerelem kudarcot vall, teljesség helyett soha-nem-teljesülésbe, a boldogságkeresés csödbe visz. Rezeda vagy Szindbád szerelmei nem bírják el a sóvárgásnak, életvagnak azt a terhelését, mely rájuk méretett. Kapcsolataik valósága (a csalások, praktikák, veszekedések, zsarolások, csábítások alparisága) mégiscsak a nemkívánt világból való, és menthetetlenül fanyar komédiába fullasztja az ábrándos érzelmeket, amikkel a szerelemjátékosok vágyaikat kiszínezik. Egyikük szerelmeiben sem valósul meg más a siring tartó, végzetesen szép és nagy szerelemből, mint a színjáték, a nagy illúzió: önhitető szenvedélyeskedés, poetizált ábrándozás, retorikus széptevés, biedermeier konvenciók (mélalbus színhelyek, női ereklyetárgyak – harisnyakötők, imakönyvek, hajtúk – kegyeleti gyűjtése, töltött revolverek és öngyilkos búcsúlevelek feletti szenvelgés). Így lesz a pótlékká züllött szerelemnek – házasságtörésnek, szédelgésnek és prostitúciónak – éteri szerelemmé alakoskodott ábrándja csaló, életszépítő hazugság. Rezeda, Szindbád, Józsiás vagy a *Gázláng* Edmundja, a *Tótágas* Levrey Konstantinja tudja ezt, mégsem akarja tudni. Cinikusan ismerik szerelmeik valóságát (nem úgy, mint Alvinczi és széles rokonsága), tudják, hogy nagy szenvedélyeik színjátéka Madame Louise házába való és csalásaikat kendőzi. De azt is tudják, hogy eltemetett jobbik énjük, megtagadott jogos vágyaik, emberi érzelmeik: maradék valóságuk ad benne hirt magáról, ha olyan torz és terméketlen formában is, amelyet az operettideálokért rajongó külvilág kényszerít rájuk még szobájuk és magányuk mélyén is. Hazudozásaik mélabúja, érzelmeik valódi vággyal árnyalt cinizmusa lesz felemás „különb” voltak záloga, védekezésük a látszat és nagyizolás buborékvilágában. Szüntelenül ironizált érzelmes-szép ábrándjaik időtlen ideje (Szindbádnak „*Valami olyan időt mutattak az órák, amilyen talán soha sincs*”), repülőszőnyeges és más elutazásaik, százéves fiatalságuk kortalansága annak a társadalmi látszatvalóságnak lelki lenyomata, melyet a nyírségi és a pesti idő egyidejű irrealitása, a honmentő-ügynökölő postakocsi utazása, a százhusz éves Alvinczi kísértete fejez ki, s melynek maguk is kárhozott részesei.

Szindbád, aki – társadalma léttelen létére oly jellemzően – megjárja az életet, majd a halált, s innen oda, onnan ide szökni kényszerül, mert élni se, halni se tud, utolsó utazásának paradoxonában fogalmazza meg legborzongatóbban az egyénnek és kornak ezt a viszonyát. A nagybeteg Krúdy utolsó műve, a 33-as keltezésű, posztumusz *Purgatórium* a „mért nincs bűnöm, ha van” rémült kérdését visszhan-

gozza. Az ideggyógyintézetben szenvedő, vízióiban hajánál vonszolt, pokrócba kötözött, lovasrendőröktől taposott, megfigyelt és elárult Szindbád, miközben szenvedéseiben társadalma megnyomorítottjaival azonosul (ahogy Szauder József emlékeztet rá), arra a következtetésre jut, hogy vagy ő a méltán fenyített, szörnyű bűnös, vagy a vele kegyetlenkedő világ. S elfogadja bűnösségét, hogy ezzel ítélje a világot. Bűne hasztalan keresésével fokozza hánykódó szenvedéseit, de mikor végül lábadozva távozik a gyötrelmek és a gyötrődőkkel való mélytudati azonosulás purgatóriumából, régi önmagára jellemző paradoxonná enyhíti a korábbi alternatívát, s az irónia könnyedségével tűnődik azon, hogy talán nem más ő maga sem, mint „egy vén, talaját vesztett szélhámos”, aki mindenével – életével, halálával is – „csak huncutkodni akart”, de a még nagyobb szélhámosok elbántak vele.

Krúdy alteregói egy reménytelenségbe züllött, bántóan irreális társadalmi állapot tipikus lelki körképét mutatják. E külön ábrándjaikkal is kopott senkik, szelid nevetségességükben is különbek, passzív undorukkal is cinkosok, cinkosságukban is tiltakozó áldozatok olyan társadalmi jelentésű reakciótípust képviselnek keserű megrendüléssel és illúziótlan, kemény iróniával, mely rejtett önitéletté teljesedik, és Krúdy különös, „komolytalan” írói önszemléletét is magyarázza.

Ez a mű, ez az írói magatartás eleve csúfot űz minden tömjénezésből, világnagyságokhoz mérő értékelésből, mely őt ugyan nem érti meg, de nevében keresi „világirodalmiságunk” elrejtett kincsét. Csúfot űz „komolyan vevése” másik végletéből is, a humort nem ismerő, militáns kritikából, mely szó szerint veszi az író látszatait. A szélsőségek egyformán érzéketlenek a fölényes komolytalanság művészeire, mely Krúdyt élte. Centenáriumára próbakő lehet: sikerül-e valódi értéke szerint tisztelnünk a hamis ünnepek gúnyos-keserű krónikását.

KISS DÉNES

Balladás ősz

1

*Szívemre fészkelte az ősz babonája
károgó torkú tekete madár
Felhőket kerget szárnyuhogása
Öreganyám kendője foszlik a tájra
Nem a házunk nem az otthon
ahova hazavár*

2

*Pompás elragadtatása múlásnak
aranyveretű koszorúja
az ősz Szentmihály lovának
Lelőtt s arcrabukó levelek hőreje
tűz-vörheny a hegyoldal
Gyönyörűség hamis pénze
veled kell eljátszanom
Mosolyom élével kettészelt szomorúság
október füstje fájdalom*

*Pompás elragadtatása múlásnak
messziről hallik ták vacogása
Még csillagot simogatnak az ágak
a szél még táncosnők lobogása
ahogy átfordul hulló levelek háta
bukó illegése a nyárnak
mikor cigányos farát riszálja*

3

*A tölgyek is mind kiskabátban
csak a szél lábnyoma a pázsit
az nem táncol nem mórikázik
Zsibavirágok tejútja sem világít
Nem láttam én még sose láttam
hogy az évszak ily halálos
ragyogásban vörös lázban
már a nyárban föl pompázik*

4

*Mert bennem is más szél dúdolt
virágfejlányok jártak csárdást
Szeptemberem októberem
hol a júliusi sugárzás?
Hol a kalászok arany mezője
hol vannak a bronzemberek?
Kórók kopjafás temetője
a varjúgyászos szántás berek*

5

*Fejemre is más ég kopik
hajamból virágzik a dér ki
Már ősz lesz – őszöm minden évszak
szívem is tudja agyam is érzi
Gyerekkorból páráll a rétszag
ibolyaillat körmöm alá bújt
Október éget hűvös parázslás
a széllal lehámló bőröm is száguld*

*Nem látok el a jövő nyárig
Jegenyék lobognak üszkös táklyák
Elvétí az évszak a pályát
Hajamon komor tél villámlik*

KÜLÖNÖS TESTAMENTUM

- Illyés Gyula új verseskötetéről -

A *Különös testamentum* készíthetné bennünket arra is, hogy kíséreljük meg áttekinteni a költő negyedszázados útját s ha vállalkozhatnánk rá, azt kellene legelőször is észrevennünk, hogy ciklikusság figyelhető meg benne: témák, motívumok, kifejezésformák ismétlődnek, térnek vissza a versekben, ám ezen a körkörös, emelkedő pályamozgáson belül a hangsúlyok fokozatosan eltolódnak, áthelyeződnek egyik témacsoportról, stílusváltozatról a másikra. Ilyenformán nemcsak időben esik messze egymástól a *Kézfogások* és a *Különös testamentum*, kifejeződik a távolság a versek szemléletében és hangjában is. Verstípusokkal jellemezve ezt a folyamatot, azt látjuk, hogy a tárgyias leírásból, logikusan kifejlő gondolati érvelésből, s a motivált részletezés stílusából miként haladt az általánosítás és a személyesség körei felé Illyés lírája s hogyan lett benne meghatározó a szürreális képrendszer, a kihagyásos szerkezet, az ellentétek egyidejű kifejezése. A világos tartalmú, szerkezetű költői közvetlenség helyébe összetett jelentésrétegeket egymásra építő közvetlenség lépett. Régebben a lírai tárgyiaságot és tárgyilagosságot a pátosz s főleg pedig az ironia emelte ki az egyjelentésű leírás közegéből; jelezvén, hogy a versek világának harmóniája, nevezetes józansága, tapasztalatokból leszűrt bölcsessége, mely a költő világképének hű tükré, egyúttal belátásból is ered. Néha épp a tudatos mérséklés, az indulatok megfékezése tartja fenn és működteti. A pátosz és az ironia az önmérséklettel elfojtott gondokról, indulatokról, gyötrődésekről adott egy-egy villanásnyi képet, vagy arról, hogy a bizakodás, a szerencsésebb jövőbe vetett remény hogyan oldja ki a költőt a jelen gúzsaiából. A pátosz, az ünnepiesség nemcsak megfért a tárgyiasással, hanem kapcsolatra is lépett vele. Arra már Szabó Lőrinc *Tűccökzenéje* példát mutatott, hogy az életrajz anekdotikus tényei, az esetlegességükkel tündető emlékképek előhívhatják a költőből az egész élet érzékelésének felemelő tudatát; azt a — költő szavával mondva — csodát, hogy személyes életét időtlené tágitva, egy-egy vers tartamára, az ember egygyéforrhat a mindenséggel. A személyesből az időtlenbe vezető útnak a bejárása kelti fel azt a megindultságot, mely hegeli értelemben a költő lelkét áthatja és kitölti. A pátosz mindig olyasmit jelöl, ami az emberben igaz és értékes, tehát nem minden szenvedély pátosz is egyúttal. Szabó Lőrinc a személyiség kitágításában talált rá a pátosz forrására és tartalmára, Illyés verseinek pátosza is a személyesből fakad, személyes átéltség alapozza meg, de a közösségi, nemzeti tennivalók megfogalmazása, a gondokra való figyelmeztetés adja igazi tartalmát. A pátosz eszmék alakját ölti fel, eszmékbe költözik és helytállásra, cselekvésre buzdít, ami a versekbe erkölcsi fölhívások, intelmek, érték-választások formájában ömlik át.

Az iróniának az a szerep jutott Illyés lírájában, hogy a választott tárgy többoldalú szemléltetését s főként értelmi ellenőrzését, racionális fölülbírálását lássa el: az egyértelmű leírásba belevegyítse a kérdőjelek, kételyek, aggodalmak másfajta hangulatát, alkalomadtán gúnyosan visszájára fordítsa a jelentést. Ilyenformán került néha még a töretlenül vállalt és hirdetett költői hivatás is egy-egy versben ironikus megvilágításba. A gúny gyakran öngúny is volt, ami ugyan soha nem hatolt olyan mélyre, hogy akárcsak kérdésessé tehetné volna Illyés költői magatartásának alapelveit; azt a közösségi-erkölcsi felelősségtudatot, mely az ő szokratészi belső hangjaként mindegyre megszólalt lelkiismeretében és írói munkájának irányát kijelölte előtte. Mindenesetre egészséges távolságot iktathatott be költő és tárgya, vagy a köl-

tészet és az élet közé. Az ironia romantikaellenes szerepet vitt költészetében, a pátosz meg épp romantikus színeket vegyített lírájába, a tárgyias leírást emelte föl a nemzet, az emberiség kikezddhetetlen eszményei fénykörébe. Ha a gúny a „nem” volt, az emelkedettség, az ódai pátosz az „igen”-t mondta ki, sziklaszilárd hittel.

A tartózkodó egyensúly, a fegyelmezett szigorúság, az arányos eszmeifejtetés és a nyelvi kifejezés minden árnyalatát ismerő Illyés Gyula valójában egyik leg-háborgóbb alkatú költőnk. Életművét csak úgy idézzük hitelesen magunk elé, ha a belső feszültségek, a megnemesített ellentétek átélése és mindig nyomatékos kifejezése vonalán is végigtekintünk életművén. Az ellentétek nem futó benyomásokból erednek nála: egyéniségéből, helyzetéből és világképéből, vagyis teljes személyiségét megmozgató kétsarkú feszültségből szikráznak föl. A származás és szerep, hűség és eltávolodás, forradalom és nemzeti megmaradás, haza és nagyvilág – ezek a dilemmák szinte első tollvonásától máig kísérik. Egy részük egyáltalán nem számít irodalmi kérdésnek, legjobban maga Illyés tudta ezt, leírta nemegyszer, hogy a társadalmi, közösségi felelősség és a szabad, kötetlen írói alkotómunka szembekezdülhet egymással, amaz gátolhatja emennek öntörvényű kibontakozását. De itt, ezeken a tájakon, ahol az irodalom a nyelvében élő nemzet életének kérdése volt, Németh László kifejezésével, a nemzet „sors-zónájában” helyezkedett el, a közösség életéből jövő fölhívás az írói alkotásnak nemcsak tárgyat, kimeríthetetlen témát, de állandó sarkallást is adhatott.

A költészetnek ebben a helyzetben az erkölccsel és az értelemmel kellett szövetségre lépnie, a vers nem lehetett magánbeszéd, a közösséghez kellett szólnia, a leírt szó cselekedetnek számított és a költő hűségéről adott tanúsítványt. Erkölcs, cselekedet, hűség – ezek a nem-irodalmi fogalmak a két háború közötti időben a legszorosabban hozzánőttek az irodalomhoz, és elvegyültek a poétikai tartalmú fogalmakkal. Az irodalom az erkölcsi indítékú helyzetismertetés, a nemzet javát szolgáló feladatvállalás közösségi szerepét foglalta el. Illyés életművének is az az egyik leg-általánosabb ismertetőjele, hogy erkölcsi indítékokra hallgatva, a közösség megszólaltatásának gondját és terhét vállalta magára. Egy kicsiny műhelyben, Magyarországon, az etnikai közösség és az emberiség költője volt s így persze a nemzeté, de sohasem csak a nemzeté. Ha annyit mondanánk róla, hogy nemzeti költő, a megtisztelő jelzővel, akaratunk ellenére, szükíteniék művének irodalmi, szellemi körét.

A hely, a helyzet és a történelem hendikepje Illyésben is, miként nemzedéktársai legnagyobbjában, Németh Lászlóban, kifejlesztette és felnövesztette a morálizálást, a tanítást. Ezen mérhető legészrevehetőbben, valójában mit is jelent a történelmi hátrány és mivel sújtja hangadója a kis nemzet, amely – a ritka kivételeket ismerjük – el van zárva attól, hogy világmintává tökéletesedjék. Sorsa arra ítélte, hogy helyzetéből merítsen erőt; helyzete viszont különleges, majdnem egyedi: óriási műveltség, európai látókör és a hazai gondok nyomása, ebből a szorításból kellett művet teremtenie. De hogyan tudhatott egyszerre két istennek áldozni; megfelelt-e a hazai kívánalmaknak úgy, hogy ugyanakkor máshol is elfogadják, megértsék, gondolatait követni tudják?

Legnagyobb tehetsége nem ahhoz volt, hogy átvészelve, hanem ahhoz, hogy ki-szákmányolja az időt. Nem sópáncodott a külső kényszerítések miatt, erőt merített belőlük. Azon lehet ezt mérni, hogy soha nem tért ki a reá váró feladatok teljesítése elől. A negyvenes évek közepén írott versei, történelmi drámáinak első sorozata a *Dózsáig*, cikkei és tanulmányai, a „pesszimista” költészetéről szólótól a *Hajszálgyökerek*ig, el egészen az elmúlt esztendő végén publikált kétrészes írásáig – tanúsítják, hogy mindig a legsürgetőbb tennivalók elvégzésére vállalkozott. Jó néhány-szor olyanra, amit rajta kívül mástól nem lehetett remélni; mert rövidlátás, kishitű-ség lenne, ha azt gondolnánk, hogy mindehhez elsősorban úgynevezett bátorság szükségeltetett. Sokkal inkább nagy távlatokat átfogó gondolkodás, világos elme, biztos ítélkezés. Veres Péter jegyezte meg a népi írókról szóló egyik írásában, hogy voltak közöttük olyan írók, akik a társadalmi valóság megmutatását elsősorban mint lázító ténynt közölték; voltak akik emellett még a szocialista világnézet hirdetését és ter-

jesztését is szolgálni akarták; akik ugyanezt társadalomtudományi érvekkel is alátámasztották; voltak, akik a nemzeti felelősségérzet felébresztésére törekedtek; s voltak, akik verseikben, regényeikben fejezték ki a magyar valóságot. „És volt, aki-ben mindez mintha együtt lett volna” – Illyés Gyulában.

A *Kézfogásokat* az *Új versek* folytatta és egészítette ki új hangsúlyokkal; a *Dölt vitorla* a *Fekete-fehérral* fonódott így össze; a *Különös testamentum* azt a hangot viszi tovább, mely a *Minden lehet*ben szólalt meg. Hogy a kötetek ilyen arányosan párba rendeződnek, azt persze csak a mostani visszapillantás veheti észre; amikor Illyésnek ezek a vers-gyűjteményei megjelentek, mindegyiknek épp abban a pillanatban időszerű jelentése, poétikája, újítása vagy hagyományokat őrző karaktere ragadta meg figyelmünket. De azért lehet mégis különös jelentősége annak, hogy negyedszázad vertermésének kötetekbe rendeződése ilyesféle szabályosságot mutat, mivel így jobban kivehető, hogy a kötetpárokból miként módosult az „emberi” és „nemzeti” jelentéstartalma, pontosabban szólva: hogyan alakult át, változott meg egymáshoz fűződő viszonya.

Ha egyik mintának a *Kézfogásokat* tekintjük, akkor azt látjuk, hogy az ötvenes évek első felében írott verseit még könnyűszerrel tagolhatjuk, csoportosíthatjuk témák és műnemek szerint. Magyarság-versek (*Bevezető, Árpád, Zrínyi, a költő, Széchenyi hidja, Bartók, Levél a vízgyűjtőről és a tenyőről, Szekszárd felé, Erdélyben*), tájleíró, természetfestő versek (*Kalicka, Gyalogút, Az őszi Tihanyból, A szil s a szél, A késő télre, Cinegemadár, Cser-erdő, Fülemülék*), a magánélet köreiből mozgó dalok, költemények (*Élettársak, Aggódó szív, Alvó asszony, Két üdvözlés*), az öregedés élményével szembenező versek (*Elmúltam harminc, Doleo, ergo sum, Mars bona, nihil aliud*) követték egymást a kötetben, mely egész hangulatában kiegyenlítettéget, harmóniát sugalmazott és az ellentétek feloldását tükrözte. Legszembetűnőbbben a természetfestő és leíró jellegű versekben; a világgal, a tevékeny élettel egygye forrás darabjaiban, a derült nyugalom, a szemlélődés életképeiben. De azokban a nagyobb lélegzetű költeményekben is, melyek érveket, ellenérveket szembesítettek, a nemzet létkérdéseivel viaskodtak. A *reformáció genfi emlékműve előtt* és a *Bartók*, a keserű, lehangoló tapasztalatok ellenére, ugyanúgy eljut az ellentétek föloldásához, amiként a *Levél a vízgyűjtőről és a tenyőről* allegóriája is bizakodó hangulattal zárul.

A *Minden lehet*ben és a *Különös testamentum*ban ezt a fajta műnemi tagolást már nemigen találjuk meg; a költő eltávolodott attól a konkrétum-világtól; mely a *Kézfogások* lírai jellegét megszabta. Megváltozott, alapjaiban alakult át időszemlélete: kevesebbet hivatkozik a jövőre, annál többet a múltra. Nem válik szét külön a magyarság-élmény, külön az emberi élmény: helyzetek vannak, adódnak, bennük minden összefolyik, egymásba ömlik, miként ezt a *Várakozásokban, Az állomások hosszán, Bemutató, Fehér fák, A nagy nemzetek büszke fiai* című verseiben is megfigyelhetjük. Az idő az, ami mindent meghatároz, mindenütt jelen van.

A múlt idővel szemben végül nincs sem értelmi, sem értelmén túli magyarázat:

„Eljött. Az Eljövendő.
Beszélni sincs mit.
Beszéljen ő, ha van mit” –

írja az *Itt az évszak* című versében. Igen, végül ez, ennyi marad: beszéljen ő, ha van mit... De ezt a dermedt állapotot, bár átéli, hosszabb ideig nem tűrheti Illyés. Nem vonzódik ahhoz, ami mozdulatlan, ami végleg lezárt, – az alakuló, változó élethez, annak látványához, emlékeihez, jelenben mutatkozó tüneményeihez kötődik. Ezt szegezi szembe a halál-tudattal, amiben találni értelmi ellenérveket, konokul életpárti logikát, de ezen túl azt a többletet is, amit egy gazdag élet élményanyaga, tapasztalatkincse, küzdelme, harcokat vállaló hite nyújthat. A kötet versei tehát nem a múltandó egyéni létet próbálják moralizáló derűvel diadalmenetté átírni. Illyés egyet tesz, tehet a halál ellen: az életről beszél. Mint a gyűjtemény egyik legszebb darabjában, a *Várakozások* című versben:

A közös baj, a közös remény
legvérszerintebb két szülők.
Ahogyan a méhtől a magzat,
úgy tartunk egyre új világba.

Majd tovább:

Valami magyarázatot
vártam mégis: mi végre várunk?
Várakozni: maga az élet?
Mert hinni tud, ki várni tud?

Szalad a tél szürke hajával.
Őrzi melegét a csukott száj.
De nyílik, lélegezni kell,
szívni kell így-úgy a világot.

Lehetne külön arra kitérni, hogyan alakul itt át egy Ady-motívum, a *Ki várni tud* című versből az, hogy: „Tartsd magad, Mert most az a leggazdagabb, Ki várni tud”. Illyésnél az állító mondat kérdőmondatba vált át, ám ez lényegtelen, egybehangzik a két gondolat: így vagy úgy, vállalni kell a világot. Azt, amelyik velünk, bennünk történik: a múltat, emlékeket, a jelent. Ebben a világtudatban nem találni rejtélyt, homályt; a létén túli lét nem kínál vigaszt; a magány nem a költő élet-eleme. Annál inkább a baj meg a remény – a kettő együtt. Ahogy írja: „De szökdel még szívem; küzd konokul halálig benne a nem s igen.”

A kötetben továbbélnek azok a költemény-alakzatok, amelyek Illyés legújabb líráját már régebről jellemzik. Így mindenekelőtt a hosszú költemény; az a kompozíció, mely őriz leíró jelleget abban, ahogy egy tárgyat, emléket, lélekállapotot jellemez, körüljár; néhány motívummal mintegy megelevenítve elénk állít. De ez a leíró tárgy-megjelölés csupán a vázat alkotja, maga a költemény érzelmi, gondolati hullámokból alakul, növekedik. Váltogatva a rövid, tömör kijelentő mondatok szentenciáit az epikai tartalmú hosszabb egységekkel, és a versmenetbe mindegyre beékelődő közbevetésekkel, kérdőmondatokkal. A *Várakozások* című vers épül ilyen módon, amelyben az a legegységesebb karakterjegy, ahogyan a különböző elemek vegyülnek, egybeolvadnak; az egyhangú leírások, állítások, kérdőmondatok, utalások, időváltások nyomtatékot adnak, a jelentéktelent a lényegbevágóval úgy keverik, hogy végül egységes szerkezetté állnak egybe a költemény tárgyi, érzelmi motívumai.

Akad a kötetben néhány természetet rajzoló vers, ezek amennyire egy tájat, évszakot, látványt írnak le, épp annyira világítják meg azt is, aki a természet egy darabját rögzíti. A *Konok kikelet* bravúr-költemény, dallamvonala, ütem-harmóniája, rím-párvai azt az Illyést idézik, aki nem ismer lehetetlent; amit magyarul költészetben csinálni lehet, az mind a kezéhez áll. Külön figyelmet érdemel, hol miért döccenti meg az ütemeket, miért kever a tökélyre vitt zenei hangzatokba némi zavart; vagy azt, hogyan nehezíti meg önmaga dolgát azzal, hogy nehezebben ejthető szavakat, összetételeket vegyít a kikeletet ünneplő mondatokba.

Hogy a nyelvi anyaggal hogyan tud bánni, azt nemcsak ezzel a zengő-bongó költeménnyel lehet tanúsítani, hanem azzal, ahogyan másutt a hosszú meg rövid szavakat rendkívüli műgondra valló módon keveri vagy ahogyan a magánhangzókban rejlő értékeket kiaknázza mint például a *Sár-róna tölgyeseiből* című versében:

Sár-róna tölgyeseiből fut rozsdabarna szél:
mindent mi fényes-édes volt végleg avarnak söpör.
Álló nap az utolsó gulya-kút gyászindulókat zenél.
Betyár-fő a kiakasztott ostorfán a vödör

Vörösfényű széllel száll egyre mindig egy-idő!
Volna papír kezemben, azt tépi-szórja – így
szaggatja csak fejemből (már hullt lombként söpörhető
népekről) egy – no, még egy! – meg-megdúlt elme ráhagyott
eszme-rongyait!

De mindegyiket fölülmúlja a *Bemutató*, ez az öt részből álló költemény, mely akár egymagában példázhatja, mivé alakult át, az idő szorításában, az a nagyvers kompozíció, melyet egykor *A reformáció genfi emlékműve előtt* jelenített meg. A gondolati képekbe költözött át, a lépésről lépésre haladó, motivált eszmefejtegetést utalások, kitérők, célzások váltották fel. Grammatikailag most sem tér el a szabályoktól, szókincese is az irodalmi nyelv lexikai anyagából merít – a költemény tárgya, logikája viszont nem egykönnyen világítható át. Elejétől végig korrekt mondatrendje olyat rejt, amit nem tudunk „áttenni” hétköznapi nyelvre. Önironikus közbevetés előzi meg a befejező részt:

Maradt valami zeneszerszám –
Hang abból még jöhet.
Vén vaknak is kijár a napszám,
dünnyöggjön bármi nyomorultan.
A dallam bent maradt az – ujjban,
ha nincs is már szöveg.

Épp hogy olyan szövege van, amire régebben nem akadt példa lirájában. Az *Egy régi kéregető ének dallamára* is az egyhangúnak tetsző szó- és hangismétlés hátrányait állította maga elé legyőzendő akadályul, ugyanezt vitte végig a *Bemutató* nagyobb terjedelmű ötödik részében:

Dantéből makogás esik,
Plato szájából rágott kő esik,
ez eszelősen röhög, az nyüszít,
a meg-nem-állíthatóság esik,
a pitypang ernyős termése esik,
juhar légcsavaros magva esik,
anyák fölmutatják kisdedeiket,
esik, esik, esik,
esik, míg másként nem végeztetik.

A *Különös testamentum* egy nagy nemzedék nevében is szóló búcsú, „letűnt hadunk utolsó hátvédéként” fogalmazott végrendelet. Az ironikus elégiák költője, midőn a megtett útra visszatekint, – barátai emlékével társalogva, mégsem tud másként, csak bizakodva előrenézni „aként, / mint kiket el nem némít / se gáncs, se kín, / se halál, – ugy-e? én zord / barátaim”.

Töredék Csorba Győzőnek

*Négy tornyú székesegyház, Pécs városa! –
egy évtized hiányzik életemből,
hogy költőd bölcs és fanyar mosolyával
egyezni tudjon szavam, gondolatom.*

*Jött ő – csak maga tudja, mily sárosan.
A kultúra fölüljáróján láttam
a magát kitagadó dal mesterét.*

*Érkeztem tarlók felől hiszékenyen,
óhajtottam szerelmet védtelenül,
a sorsomat kimondtam – ámulva rajt.
Délebbre lakó bátyám tudta sorsát.*

*Hallgatózom még mindig a semmibe,
mert nem tudok előlegezni békét,
csak előkészíteni csalatkozást.*

*Az előre megbékélések közül
robbanás-zene hangzik – mégis! Hogyan?
A vulkán szőlőt terem, de krátere
vasolvadék bugyborékolást szorít?*

Hatsoros

*Kétséges kezdés előtt, mint lány fejű
baba az ablakra néz, csak figyelem
vadgesztenyefák között a levegőt.*

*Termését mind a fáknak nem szedem föl,
kipattoghat fényesen, szüz-véresen;
kell nekem a bőségből is csak a jel.*

VILÁG KÖRÜLI UTAZÁS

Csorba Győző összegyűjtött verseiről

A költői pálya négy évtizede során Csorba Győző lírájának filozófiai, közérzeti, hangulati tartalma a szorongástól az oldódás, a nyugtalanságtól a béke, a lázadózástól a higgadás felé látszik elmozdulni. Nem a közönyös ataraxia vagy a magabizó dogmatizmus értelmében, nem iskolás tételek és életszabályok önigazoló problémátlanságában nyilatkozik ez a tendencia, inkább rejtetten és bonyolultan érvényesül, küzdelmes meditációs gyakorlat folyamatában, a lelki, szellemi, biológiai sors új meg új kihívásait elfogadó s rájuk fölkészülő ars vitae-ben. Eredendő kérdésfelvetése a harmincas-negyvenes években a válságtudat és az egzisztencializmus kontextusában értelmezhető. Az ember individuális lényegének tömény koncentrációját és melléktekintet nélküli érvényesítését tartja a legfőbb értéknek; panasza a világ ellen abban a gondolatban futnak össze, hogy az egzisztencia sűrűségét ezernyi kényszerű hatás oldja föl, „Véletlenül kapott élmények / töltik a lelkünk túrt teherrel”, a „külön világ” megvalósíthatatlan, „nem lehetünk páratlan-mások, / egyetlenek, míg itt bolyongunk / a föld színén” (*Szerenád a szomszédban*). Az ember: önmaga célja, „piramis csúcsa”, elvegyülni, folytatódni nem akar, „hogy ne legyen közeg / közöttem és a végtelen között, ami következik utánam” (*A gyermekemhez*). A szűrőség, a megrekedt idő életérzését világméretűvé nagyítja, nem lát különbséget „a vágy, a van, s az emlék”, a lét meg a nemlét között. Így lesz nála is a halál az a határhelyzet, amely véglegességében, egyértelműségében mintegy helyreállítja a létező azonosságát önmagával: a hús gödörben lepattannak rólunk „a más hatások”, megszűnik a kiszolgáltatottság az alattomos változásoknak, „idő felett időtlen űrben / leng ő, ki nincs, nem lesz, ki volt már” (*A halott lány*). A megoldás másfajta változatát kínálja az elmebetegség misztériuma. (Ahogyan a halálhoz fűződő szoros viszony mindenek előtt személyes élményekből fakad Csorbánál, egy gyerekkori barátság történetében a „hülye”-motívumnak is megvan az életrajzi fedezete, még ha a primitív és a szkizofrén jelenségek iránti érdeklődés a kor egyik elterjedt áramlatához kapcsolódik is.) Az egészségesek bolond sietségével, értékes emlékeket elveszejtő gyakorlatiasságával szemben a homályos lélek az „állandóság temploma”, a régi gazdagság öre: „Áll az időben, s áll az idő benne. / Mint ki a jég közé fagyott, és kiben jég mered. —” (*Egy hülyéhez, gyermekkori barátomhoz*) Egy külön, fantasztikus világ megteremtésében és megkérdőjelezhetetlen, spontán belső igazolásában kereshetjük a titkát e „fura társ” szuggesziójának: „a gyermeki agy / boldog sziporkázása, a 'lehet' határtalan tágsága, a szabad / szó és szabad mozgás” (*Ocsúdó évek*, LXXIV.) — érett ésszel is ilyen motívumokkal indokolja Csorba tartós vonzódását, vagyis, a filozófus Jaspers kifejezéseivel élve, a hitelest, a mélyet, a sugallatosan megnyilvánulót véli megtalálni a beteg tudatban, mindazt, amitől a köznapi robot törvényszerűen megfosztja a józan felnőttet.

A halálközelség meg a lelki szegénység fogalmai nélkül e líra későbbi fázisai se jellemezhetők, tartalmuk azonban meglehetősen átalakul; a halál eszményített célképzetből riasztó ellenfélle válik, a patológikus elem átadja a helyét a „gyermeki” tágas, de a normális lélek szféráján belül elhelyezkedő koncepciójának. Az egyéniség lényegének attraktív és tüntető megvalósítása helyett — talán a negyvenes évek végétől nyilatkozik meg határozottabban ez az addig is készülődő fordulat — a szerény médiumszerep, a létezés nagy személytelen folyamatának szol-

gálata kerül az életbölcselet középpontjába. A követendő magatartás mintája és jelképe a *Faültető* lesz: „mint eleven csatornán a célba áradó / víz, ömlik rajta át a lét, hogy folytatódva / őrizze ismerős világunk legnagyobb / kincsét, míg ő magát fenékiig őrésíti”. Az egzisztencia nem önmagában, hanem hatása, használata, létrehozott mű révén tör a bár korlátozott, relativ, de a maga határain belül bizonyos és megnyugtató maradandóságra. Az elültetett vagy megóvott növény, a szaporodó és bensőségben fölnevelt család, a másokat élni tanító művészet annak a belátásnak a következtében válik önmagán túlmutató program részévé, „hogyan mánkód s nem marsallbotod van”, céljait az tölti be, aki „csirát rejtő magként” hull a földre (*Biztató*). A modern nyugat-európai ember szorongását, az individualizmus krízisét az ősi keleti bölcsesség föllevenítésén alapuló önátadás, szeretet, „jóakarát minden étellel szemben” (Gandhi) oldja. Csorba átkölti a teremtésről szóló mordvin hitregét, változatot ír Li Taj-po soraira, egyik értelmezője szerint gondolkodásmódja, pl. az a jelentés, amelyben az út, rend, törvény fogalmait használja, leginkább Lao-ce-re és a Tao Te king-re emlékeztet. Ez az orientáció szellemi környezetére, Várkonyi Nándorhoz és Weöres Sándorhoz fűződő fontos barátságaira is utal, az ő archaikus és Európán-kívüli vonzalmaikkal, kutatásaikkal is párhuzamos.

E keletiesség másik fókuszja, műveltségének, bölcséleti és költői érdeklődésének meghatározó eleme a Biblia lehet. Hálás téma volna apróra megvizsgálni azt a sokféle tárgyi emléket, reminiszenciát, amelyek a vizözön-képzettől (*Kit nyugtalan ágyad, Én Noé-bárkám*) *Lázár feltámadásának* apokrif parafrázisáig, Jákob és az Úr küzdelmétől, *Dávid és Abiság* történetétől a Jézus életére és példájára tett utalásokig átszövik költészetét, vagy azokat a bibliai eredetű fordulatokat, megfogalmazásokat sorra venni, amelyek az évezredek hagyomány idézésén túl nyelvilag is régiesítik verseit („Itt állok külső sötétre lököttén”, „de lelkeink ó lelkeink / ó jöjjön el a ti országotok!” stb.). Lényegbe vágó műfaji és stilisztikai párhuzamok sejthetők Csorba korai panaszdalai, Istennel való vitázó monológjai vagy éppen asszonyát dicséző és hálaadó énekei meg a bibliai zsoltárok világa között, alighanem az a nagy Ady-reveláció is, amelyről költői fejlődését summázva beszámol, ebben a biblikus komolyságban és ősi egyszerűségben forrott ki és vált el a közvetlen hatás-szerűségtől: „Sót és epét tettél a számba: most borral, tiszta mézzel / kínálgatsz egyre-másra: mögöttem, érdekeltemben / szövetkeztél egy békés, fegyvertelen vitézzel: / biztos derüvel állok ijesztőimmal szemben” (*A testenhez*). Mélyen megérinti az ún. bölcsességirodalom, a helyes életfölfogást körülíró és magaslatló aforizmák és maximák. Egyik kései kötetében ciklust és verset szentel *A prédikátor könyvének*, de a „hiúság”, a bölcslet és bolondot egyként utolérő halál, az ember metafizikai sorsának kifürkészhetetlensége: a salamoni könyv alapkérdései egész életében foglalkoztatják s a vers sokévtizedes küzdelem eredményét szögezi le a reménytelenül is őrzött bizalom paradoxonában, hogy „hinni mégis”, „érezni a csodákat a nagyszerűség levegőjét / és mindig hogy minden hiúság”. Az Újszövetségből leginkább a jézusi etika önzetlensége, az alázatban elérhető fölemelkedés programja vonzza: „Aki felső ruhádat...”, „Aki arcul üt téged jobb felül...” — idézi a *Tudni kell* c. versben, s a „szeretetlenben telhetetlen” anya és a szerelmét végsőkig kitágító, „faló-magatartású” szerelmes boldogságát és erejét ama legnagyobb titkok közé sorolja, „melyek révén egy élet emberinek nevezhető” *Az Észrevételek* egy passzusa rávilágít az életmű vezérszólamai közé tartozó gyermek-motívum bibliai eredetére is; az anyag viselkedését, a törvény vita nélküli szolgálatát jellemezve írja Csorba: „A törvény rangja különbözhet, de a magatartást a készség minősíti. A gyermek még közel van az anyag engedelmisségéhez. 'Ha olyanná nem leszel, mint a gyermekek...’”

Gyermeki áhitattal követni az anyag sugallatait: az ember- és önismeretre alkalmazva ez az attitűd egyfajta biológiai szemlélet készségét is jelenti, odafigyelést a test jelzéseire, késztetéseire. Lehet, hogy Csorba fogékonyágát a testi-fiziológiai élet kérdései iránt a veleszületett fogyasztás büntetlen szegycen is táplálta („Más voltál, mint a többi kétlábú: elkanyargott / útjuktól utad, s fortyogó szegycenbe ejtett” — emlékezteti testét), de sokkal inkább világnézeti eredetű a polémia, me-

lyet a szellem, a tudat egyoldalú túlbecsülése, a természeti létezés negligáló betűkultúra ellen oly szívósan folytat: „mégse rendjén való” — írja metsző iróniával a *Sötétedéskor* c. versben — „hogymint holmi őszies / idő a homo sapiens érdemfényét a sapientíát / megtompíthassa s logikátlan viselkedésre ösztönözzön / biológiai tövű indítással a semmiképp se / szalonképes atavizmus jegyében”. Arra a titokzatos zónára figyel, ahol az anyag mélyéről kibontakozik valahogyan a gondolat, azt a zenét akarja lekottázni, amelyet testi mivolta, „dajkáló sejtjei”, szövetei „beszórték magukba”. Az emlékeztést ilyen biopszichikai mélyfúrásnak tekinti, legszívesebben szétbontaná és görcső alá tenné idegeit, agyát, csontját, húsát, vérét (a testrészek, a szervek leltározó felsorolása számtalanszor visszatérő stilisztikai eszköze): „meg kellene / keresni, amiben tudattalan / a tudat, csak az anyag szelleme / örzi, az ő titka, nem az enyém is, / ami azonban én is vagyok, én is” (*Ocsúdó évek*, XXXIV.).

A szerelem alapszintje is az érzéki testiség, a vérünkben kihirdetett Törvény; a legszebb vallomást a „test köznapi élete” zengi ki, s az igazi őszinteség az lesz, „ha majd a rémes / szót testünk mondja már és a másik érti is már” (*Bizzunk a test köznapi életében, Mi lesz?*). De azért a gyönyör, az összeszokottság, az *Ars amatoria* mégiscsak eszköz, „A bőrön, véren, rostokon / átsüt egy másik, átsüt egy / fénylőbb izgalom.” Így jön létre a „testlélek” fogalma, Csorbának ez a mélyértelmű és szép kifejezése az ember anyagi-szellemi egységére, megbonthatatlanságára. Végül az anyagba és a testbe vetett bizalom alkalmas fegyverként működtethető az elmúlással, a halállal folytatott harcban is. Az anyag megmaradásának bizonyossága „az eliziumi mezők tágasságánál nagyobb távlatokban” teszi lehetővé a mozgást átalakult maradványainknak (*Tágabb távlatokban*); az alacsonyabbrendű létezőkkel vállalt szolidaritás Csorbánál nem leereszkedő, hanem néhol inkább menekülő és nosztalgikus érzés: „állatok, növények rang nélkül közéjük / bebújnék közéjük melegbe közéjük” (*Közéjük*). Bármilyen groteszknak látszik a gondolat — de hiszen a groteszk fogalmát Bahtyin valóban a halálból való újjászületés és megújulás ősi törekvésével, a karneváli világállapottal hozza kapcsolatba —, Csorba hinni akar a „tevékeny halott” eszméjében; szerinte a porként „csillagos szétszórásra” ítélt test még hasznosan elvegyülhet az élővilággal (*Sírok*), a belekeveredő és elbomló testek révén talán „valamit a föld is megismer” a humanitás rejtélyéből (*Tudni kell*), s ha a halálon kifogni remélhet általa, akár a legbizarrabb leleményt is komolyan fontolóra veszi: „Inkább falidísz fura csillárt / a csigolyákból egyebekből / (ahogy a kapucinusoknál) / a csontváz győzni sose bírjon / ... / hogy dülássék föl legalább / hogy azértse hogy csakazértse / győzzön végképp a pusztulás” (*Dülássék föl*).

Az ilyen szemlélet összeszűkíti a teret és előre-hátra sokszorosán meghosszabbítja az időt. Csorbánál az őrtoronynak — mint a költő életterének — emlékezetes motívuma sem a nagy távlatok, tág panorámák áttekintését, a dolgokra messziről pillantó perspektívát jelképezi elsősorban: a „csönd, s jó magány” vonzza a toronyhoz, „a szép törvényeket” fürkészi (*Március*), amire a tárgyi világból rálát, abból a legfontosabb egy kert flórája és faunája, megújuló vegetációja. Mintha az ősi kínai bölcs mondáshoz tartaná magát: „Nem kell, hogy a küszöböt átlépjed, s a világot mégis megismerheted.” Első olaszországi utazásának lírai reflexei közül az egyik legjellegzetesebb az *Agrigento*; a lángoló agyat és szívet nem gyógyítja a földrajzi távolság és a sok nagyszerű útiélmény, „Közelebb itt se vagy az éghez, / közelebb itt se vagy a földhöz, / magányod itt se lett nagyobb, / de elviselhetőbb se.” Neki az egyik fától, gyomtól, rovartól a másikig vezető néhány lépés is *Világ körüli utazás*, s az Odüsszeia vége-hossza-nincs tengeri kalandsorozatát pár-perces (persze az emlékek, az idő sok-sok rétegét megbolygató) bolyongásba sűrítve éli át egy régi padláson. Szorongásaiban, „üldözött vadként” még a szűk *Parasztzobában* is túlságosan, fenyegetően tágasnak érzi a teret: „Ha még kisebb lenne az ablak, / a négy fal köze még szorosabb, / s a mennyezet is lejjebb szállna, / akkor volna jó igazán.” Az összezsugorodásnak és a tér redukciójának ez a reflexe — talán mélylélektani spekulációk nélkül is megkockáztatható — eredetileg a világba vettség szorongásával lehet kapcsolatban, s Csorba életfelfogása átalakulására, szel-

lemi attitűdje férfiasodására jó példa az, ahogy a vissza-születés, az anyai ölbé való visszakiváncolás fiatalkori motívuma (*Csömör*) idővel a fészekvágy és fészeképítés sztoikus árnyalatú, de tevékeny és másokkal törődő programjába illeszkedik bele.

Nehéz eldönteni, az eredendő hűség teszi-e, vagy a bölcsesség, mely a világ minden pontját középpontként tiszteli, hogy Csorba makacsul kitart élete néhány elhatározóan fontos, „archetipikus” színtere mellett. Számára a természeti táj, a víz, a fák, a halak, állatok világa gyerekkora óta mindmáig Dunaszekcső-sziget (prózaí vallomásában megjegyzi, hogy a Balatonhoz pártolván is „mindig a Szigetet és a Dunát, csak a Dunát” keresi), a *Séta és meditáció*ban nagybetűkkel írott A VÁROS pedig a mindenféle regionális vagy decentralizációs eltökéltség nélkül örökölt és vállalt-választott Pécs. Az ösémény mindkét esetben a gyerekkori tapasztalás emléke, a gazdagság, a telítettség, a csorbitatlan világharmónia érzetét, amelyet a találkozás későbbi — tudatosan keresett — alkalmi kikezdekhetnek és gyöngíthetnek, de végképp érvényteleníteni nem tudnak. „Ó, jó-e, jó-e vissza-visszatérnem?” kérdészet a felnőtt, s egyaránt fáj a szembesítés, ha a *Gyermekkori táj* „kegyetlen ridegséggel hasonlít s mér meg egyre”, vagy ha átalakulása, változása miatt nem igazolja a róla őrzött rajongó benyomásokat: a Szigetben „most riadt / szemmel járok, ha járok, mert nem a / dolgok színét, de a fonákjukat / látom” ... (*Ocsúdó évek*, LXXXII.) Pécsből már eleve néhány kimetszett és kinagyított szelvényt állít előtérbe sajátos térélménye, a gyermekkorból „egy városszéli új lakótelep” s főként a temető kimeríthetelen birodalmát (az emlékezetnek és a nyelvnek milyen gazdag tárnái nyílnak meg, amikor önéletrajzi költeményében ennek az elveszett paradicsomnak föltámasztásához ér!), később pedig az őrtonny-lakás meg a hozzá tartozó kert mikrokozmoszát. Pécsi verseinek legföltűnőbb ihletője az időszembesítés, pontosabban régi és új látvány, belső és külső kép egybevetése. Lebontott, költözökódó városszélekre, egy-egy eltűnt pécsi utcára ír verset, „a régít nem felejteti, / az is benne van, ami nincs, / az is benne van, ami van:” (*Séta és meditáció*); a szűkített tér az időbeli változatosság elemétől, a régi és a friss élmény hajlásszögének szüntelen módosulásától válik sokarcúvá, s egyúttal — az életmű hosszsmetszetében — élővé, mozgóvá, dialektikusan kibontakozóvá.

Hasonlóképpen áll a dolog a Csorba számára elsődleges közösség, a család élményével kapcsolatosan is. „Lassan rájöttem, hogy lelkem legmélyén család-középpontú vagyok” — mondja vallomásában a házasságkötése utáni évekről, bár ez a tulajdonság, melyet a népes családba születés természeti adottságán kívül a gyerekkori Petőfi-élmény is fokozhatott, már legkorábbi verseiben nyomatékosan jelen van. Csakhogy különleges formában, az elmúlás, a halálsejtelem zománcával bevonva; apja, bátyja, Aranka húga elvesztése nyomán az összetartozás tudatához elválaszthatatlanul hozzá társul gondolkodásában a válásé, az idő föltarthatatlan működésé; „tudom a törvényt: nem lehetsz örök”, készül jóelőre az édesanya elvesztésére (*Karácsonyfa-díszítés*), évtizedek után is számontartja és élökként szólítja meg régen eltemetett rokonait, de a felejtés, az elidegenedés, a távolodás megannyi tünetéről sem hallgat. Az élőben megpillantja a majdani halottat, eleven arcon a facies Hippocraticát; felesége dicsérete, a „késő, tiszta zsoltár” akkor hangzik föl ajkán, amikor már a bőrön „a bújó hervadás kárörvendőn kitor” (*Már nem odázhatom*), a hitvesi szerelmet „a vetkezés furcsa-groteszk folyamataként” ábrázolja, amelynek végén a bőr, a hús, a csont gönceit is le kell majd vetni (*Milyen az, Szerelmesek*). Ahogyan egy-egy színhelyet, utcát, kertet, vagy éppen körtefát, számócatövet, elszáradt rózsátöt versbe véve sem a megfigyelés és leírás pontosságát, plaszticitását ambicionálja, hanem a példázatszerűséget, a rejtett lényegre való rádöbentés gesztusát, ugyanúgy családi költészetétől is idegen a leíró jelleg, a zsáner-szerűség; idevágó versei az összetartó kisközösség kialakulásának és szétoldódásának életrajzi történetiségéről bontanak ki víziót, hol a „biztos hogy elveszítlek” gyilkolásra bűjtogató keserűségével (*Steiner*) hol a *Folytatás*, a „gyermek / s unokák újító tengerébe” oldódó továbbélés vigasztalóbb árnyalatával, a hozzászokás és -szoktatás pedagógiai csökönységé meg a kiirthatatlan iszonyodás ellentétének

gyegyében, a rémségek megszelídítése, emberiesítése céljából merészen előrefurakodva az időben. *A jelen emléket* keresve Csorba arról akar szólni, „ami még megvan, de törvényszerűen elmúlandó”, a jelenésről, mikor „a jelenbéli emlékkép sugárba öltözik, szikrázó-szépbe, s látványa ezerszeresen előlegezi a majdani gyötretetést”.

Az élő és élettelen létezők iránti tiszteletből, az antropomorf magabiztosság leküzdésének igényéből és a múlás törvényével való szembenézés állandó gyakorlatából egyaránt szerény, látszólag igénytelen ars poetica következik. Kulcsfogalmai a használni akarás, az élet gazdagítása, a törvénykeresés; ide vezethető vissza a lét komor, démoni, éjszakai oldalával való küzdelem programszerű vállalása, melyet a „fekete szavak szárnyán” kelő nap vagy a földalatti homályt megjáró *Liliom* hasonlatai fejeznek ki emlékezetes módon, s innen ered a teremő, „az egyenrangú létezőket egyenrangúkkal gazdagító” művészet koncepciója, mindenfajta „külön ügynek” megmaradó öncélúság elutasítása. Bonyolítja a kérdést Csorba nyelvfilozófiai intuíciója, amely szerint a „közös nyelv”, a közösség nyelve akkor tölti be hivatását a legmagasabb fokon, ha fölöslegessé válik, megszünteti önmagát, ha a harmonikus együttlétezés és együttselekvés nyelven túli kommunikációjában oldódik föl. Ez a gondolat olyan látszólagos ellentmondáshoz vezet, amely megfordítja természet és művészet konvencionális viszonyát; Csorba kívánalma arra irányul, hogy a létező maga váljék költészetté („Írjon verset a körtefa / a szőlőlevelek / a pirosló csipkebogyó / a ködös reggelek / egyszóval a lángeszű ősz”), a művész, a szellem pedig olvadjon vissza a természetbe („és én is azzal hogy vagyok / hogy élek s hogy mások között / s hogy még hancúrozik szemem / a lányok mellén és farán” — *Alkotók*). A költészet haszna és maradandósága nála szükségszerűen a „fogyasztás”, az érdeklődő befogadás függvénye lesz, jövődöbeli szerepét a „táplálék” metaforája érzékelteti a legfrappánsabban, a tápláléké, melyből az utókor „élő érdeke szerint” válogat, a szükségtelent illendő helyére, a szemét közé vetve *Élve már, Verseim sorsa*). A látszólag lefokozó és groteszk metamorfózis (akárcsak az emberi test továbbélésével kapcsolatos képzet) voltaképp a jövőbe való átmentés és maradandóság reális eszköze, győzedelmes hátrálás, melyben az élet „önként, taktikából” enged a pusztulásnak, hogy „a korlátozott lehetőségek között megmaradhasson” (*Győzni fogó*). Egyébként Csorba ars poeticáiban ritkán szól az irodalom nemzeti szerepéről vagy föladatairól, magyarságát a nyelvi szférában éli, de a költő és a költészet nagy egyéniségeket elszigetelve kiemelő, individualista fölfogását a Janustól Adyig és tovább tartó vonulatról szólván is elutasítja, s határokat oldó, a részek magasabb egységét kutató szelleméhez híven így figyelmeztet alkalmi jubileumaink szemléletű veszélyére: „egy-sok, sok-egy / személy ez mind. [...] akárhogy is: *csak-eggyel* nem lehet / dolgunk; [...] itt van: egyetlen, hatalmas / magyar költő, ki meglelt valaha, / ki alszik, és ha szükséges, fölébred” („*A századokat számlálja...*”)

Csorba lírájának egyik tartós, mélyen megélt dilemmája a megszólalás mikéntjére, a hanghordozás — s vele természetesen a tematika és a költői funkció — kérdéskörére utal. Hogyan és miről szóljon a vers? Tartalmi, világnézeti gyökereiben ez a gond az átélés „síkjai”, az élet szférái közötti választás sarkalló kényszerét jelzi; a filozófia, a látomás, az eszkatológia végső kérdésekre irányítottága, élettől elforduló aszkézise épp úgy vonzza, mint az örök banalitások, a természeti, a szerelmi, a családi megfigyelések-tapasztalatok empirikus világa. „Csodák villámlására vársz. / Tárulkozó eget fürkészel:” — figyelmezteti magát az *Előszóban*, a *Szabadulás* c. kötet prologusában, s fontos fölismerésre bukkan: „— ó minden szürke perc bogos dzsungel, bozót, / s a jámbor dolgok is! / figyelj álarcaikra!” A méltó tárgyat aggódva válogató, „magos nyilatkozásra” váró költészet koncepciójával „az észrevétlenül növekvő semmisségek” számontartásának és megfejtésének szürkébb, de talán életerősebb irányzata vitázik. Eleinte a szent borzongások lírája, a „kásás megszokást” elutasító halál-hívogatás, a szerelmet „százezerévek zúgó mélyein” készülő misztikus találkozásként átélő diadalmos fatalizmus szólama erősebb és meggyőzőbb: a korai kötetekben vannak ugyan környezetleirő versek és a bontakozó, megerősödő, majd elhaló szerelem fázisait nyomon követő, hagyományosabb

pszichológiai szemléletű *Naplórészletek* is, de inkább csak formai kísérletezésnek, költői hangpróbának hatnak ahhoz az éret, férfiasan zengő dallamhoz képest, amelyet az egzisztenciális bölcséleti kérdésekkel viaskodó, zsoldáros hangszerelésű költemények szólaltatnak meg, a sorsunk mélyén „föl nem robbant bombaként” hallgató Istenhez intézett *Szólj meg bennem!*, vagy a mítikus, filozófikus és szerelmi élményt ötvöző, az „ürbe lógni, és oktalan remélni” életérzését kifejező *A híd panasza*. A negyvenes években, kimutatható kapcsolatban a háború s a rá következő korszakváltás kíméletlenül az egyéni életbe hatoló benyomásaitól, csöndes belső fordulat zajlik le: az égről, a káprázatókról és a hűtlen szavakról is a „szürkén és fénytelen” guggoló tárgyakra, dolgokra helyezi át figyelmét, hogy aki él, „Szét-téphetetlenül / tapadjon megtartó szívükhöz” (*Vigyázzon, aki él*). Igaz, a fogadkozást, hogy „nincs szavam / a végzetes ügyekre: / nagyobbá vált egy háztető, mint / az élet-halál örök ikre” (*Falun*), nem szabad szó szerint értelmezni; a kifelé fordulás, a tárgyiasság, és egyszerűsödés, a csodálkozni tudás a sokszor látott dolgon nem szünteti meg, csupán ellenpontozza, kiegészíti a metafizikai ajzottságot, a nagy víziókat, a halálra született ember kétségbeesett kiáltozását. De létrejön és állandósul ebben a költészetben egy fény és árnyék kettőscégével, összegeződésével jelképezhető szintézis, valamiféle „chiaroscuro” látásmód, a szemlélet olyan tágasága, amelyben a létezés folyamatának csöndes bizonyossága és az egyes létezők végzetes ügyein érzett megrendülés összefér és összeér.

Ettől fogva versben és prózában Csorba ismételten sikraszáll „a tömör, szigorúan funkcionális fogalmazás és vers-szerkesztés” eszménye mellett; pontos és szabatos akar lenni, elhárítja mindenféle „ünnepegyesség pódium színpad” cifrázkodását, stílusára is jól illik az a fiataalkori önjellemzés, amelyben karácsonyfadászek között is kietlen-szürkének és kopárnak nevezi magát. Az efféle kopárságot azonban tévedés volna „eszköztelenségnek” vagy épp a stilizáció, a nyelvi anyag megmunkálása hiányának fölfogni. Indulása évtizedében őt is megérinti a költői kép 20. századi forradalma, sorról sorra kígyózó, raffináltan kidolgozott metaforarendszereket alkot („Kucorgó, gyáva kedvedet cikázó gyík hátára fedtesd, / serkentse föl, s a lusta kőd guruljon el belőle, / kössön rá trefás hurkokat, — csomózd hanyatló kedvedet / a tátottszájú kémények vidám / torkából gombolyogva ömlő ritka füst-höz.” — *Május*), itt-ott találkozik a népiesség modern, „szürrealisztikus” változatával is („*Csontjaimba* tüzet rekesztettél, / tenyeredből futni eresztettél, / az örömök felém csörgő / csermelyeit elsiklattad tőlem. —”). Fejlődése nem ugyan a kép gyökeres kiirtása, de mindenesetre megfegyvelmezése, egyszerűsödése és a mondandónak való föltétlen alárendelése felé mutat, mintegy párhuzamosan azzal a folyamattal, hogy szókincsében egyre több mindennapi, egyszerű, a közbeszédhez tartozó fordulat csatlakozik az archaikus-biblikus, filozófikus és választékosan költői stílusrétegekhez; néhány vers-, ciklus- és kötet cím (*Magánbeszéd, Szólitások, Válaszok, Észrevételek, Megközelítések* stb.) is érzékelteti a költő szándékát, hogy a látomásos és képi elem mellőzésével is megragadható tartalmakat valóban nélkülük mondja el, a keresetlenül csattanós, aforisztikus, a lírai közlendőt a sorok közé rejtő, a keleti haiku-művészetre emlékeztető fogalmazásnak olyan apró mesterműveiig, amilyen a *Mind a három*: „hát igen mind a három // hogy megjön hazajön lefekszik / s itthon alszik a régi ágyon...” Metaforika híján, figyelmet keltő ritmikai vagy akusztikai megoldások híján (a változó sorhosszúságú, belülről föllazított és az élőbeszédhez közelített jambus igazán közkinccse újabb líránknak) az efféle versek hatásának titkát végülis Csorba retorikai és versmondattani invenciójában nyomozhatjuk. A *Mind a három*ét pl. abban a mesteri fogásban, hogy a közlés minimumával, a címet is számítva mindössze tizennyolc szóval nyelvi portrét fest a zsémbelő, a gyermekeivel való találkozást keveslő idős emberről; rövid szövege zsúfolásig telítve van tartalmilag közömbös és a közhasználatban elkoptatott elemekkel, jelentést nem hordó mondatszóval („hát igen”), szócsoport-ismétléssel (mind a három”), pongyola kötőszóhasználattal („hogy”, időhatározói mellékmondatban), fölös bőbeszédűséggel („megjön hazajön”, „itthon”) és fakó köznyelvi sztereotípiával („lefekszik — alszik”), mégis, a finoman komikus stílusparódia tükre egy törvény-

szerűen ismétlődő közös-emberi szituációt és fájdalmas taglejtést villant föl, a kényszerített derű, mint annyiszor, ezúttal is tragikus tapasztalatot ellensúlyoz.

Csorba sokáig szüksézávú költőnek számított, csak az utolsó tíz esztendő hozta meg számára a sűrűbb megszólalás kegyelmét. De most se lehet szó vele kapcsolatban gátlástalanul áradó, rutinos verbalizmusról. Évgyűrű-szerűen bővülő ciklusai és a belőlük szervesen épülő kötetek a létezés titkaira változatlan intenzitással rácsodálkozó, megfejtésükért csillapíthatatlan egzisztenciális izgalommal harcoló szellemre vallanak. Termékenysége következmény, a szívós napi küzdelmet, az egyszerű, szürke dolgok társaságát vállaló olyan program folyamánya, amely az úri zuhanás félelmével, a metafizikai bizonytalansággal a megfoghatóra figyelés, az evi-
lígi helytállás és naprakész fölkészülés stratégiáját, a *Rendületlenül* jelszavát szegezi szembe: „Vagy így vagy úgy de így is úgy is / mondani rendületlenül / az utolsó lélegzetig / akárha nem történe semmi.”

Bárdosi Németh János:

NYUGTALAN MADARAK

Bárdosi Németh János karcsú kötetei mindig tartogatnak meglepetést, ajándékoz-
nak örömet a vers és a szépség barátainak. Jóllehet életéről csak ezt tartja érde-
mesnek elmondani: „rabja voltam a köte-
lesség — sokféle zsarnokának — pedig, ha
ott, akkor — egy perc édes szédületében
— megállok, — talán a világot — tehettem
volna teljesebbé”, olvasója mégis ellent-
mond neki, hiszen lehetetlen észre nem
venni, hogyan teljesedik ki lírája kötetről
kötetre, s hogyan válik egyre áttetszőbbé,
humánusabbá költészete. Vonzó követke-
zetességgel, makacs hűséggel őrizi azokat a
nemes eszményeket, melyek jegyében költő-
i generációk indultak útra, szociográfiák
s utópiák, eposzok és regénytörödékek szü-
lettek. Bárdosi Németh János szótárából
nem törölte ki az idő a legszebb emberi
tulajdonságok jelentését. Ő ma is azt vall-
ja, hogy ember és ember között a legbizto-
sabb kapcsolatteremtési lehetőség a szere-
tet, hogy csak az a nemzedék képes kitel-
jesíteni magát, mely hű elődeihez s hazá-
jához. Tartásában, a költészetről vallott fel-
fogásában tetten lehet érní a romantikusok
hevületét s pátozát, költészete azonban so-
sem patetikus, mi sem áll távolabb tőle,
mint a retorika. Szerényen és csendesen
vall a maga emberségéről, de mert ezt
oly vonzó egyszerűséggel és szemérmesség-
gel teszi, világát hamar a magunkénak
érezzük, s az eszméiben szívesen osztozunk.
Az öregedő költő talán észre sem veszi,
hogy amint fázva panaszkodik a közelítő
télről, amikor lépteinek meglassúbbodásá-

ra panaszkodik, s a meredeken meg kell
állnia, mert nem kap levegőt, akkor telje-
sedik ki igazán lírája, akkor válik egyete-
messé mindaz, amiről ír.

Újabb kötetének vissza-visszatérő motívu-
ma a lassulás érzése, annak a tudata, hogy
feltartóztathatatlanul múlnak az évek s az
idő járását nem lehet visszafordítani:

Lefogva jó csikóim
gyeplőt a szélbe dobva
vágatni nem tudok már,
tempósan sétálgatni
ez itt a jelszó egyre,
hol van az ifjú vágta ...

— írja nosztalgiával a *Nyárták árnyában*.
De ha nem száguldhatsz is, lassan lépegetve
módja és alkalma van rácsodálkozni a ter-
mészet és a világ ezer szépségére. Meg-
hallja a természet furcsa, andalító zenéjét,
beszívja a virágok bódító illatát és szívé-
ben régmúlt legendák emléke él: „egybe-
foly álom és való — zenébe olvad minden
át” (*Hómező*). Emlékei „mézét” gyűjtögeti,
de van szeme annak meglátására is, amit
a jelen, az élő, mozgó, alakuló valóság ki-
nál. Jelen és múlt szintézisére törekszik, a
minden eddiginél teljesebb látás és ábrá-
zolás képességét kéri kegyelmül:

szeretném én is megtalálni
azt a belső, igazi látást,
hogy tobzódó színkarneválban
együtt ragyogjon ezer színben
szívem szikrázó kristály-tömbje.
(*Színek*)

A *Nyugtalan madarak* kötet bizonyága
szerint a költő megtalálta a „belső látás”-
nak e kivételes adottságát. S ha tekintetét

fátolozza is olykor-olykor a „megriadt gond” — egyik visszatérő kulcsszava ez —, ha rémíti is a közelgő éj kérlelhetetlen látomása, arcát mégis a fény felé fordítja és a sugárzó fényözönben a tárgyak és a gondolatok eddig talán rejtett összefüggéseire eszmél s azokat fejezi ki a rátalálás boldog bizonyosságával. Ezt a teljesség-élményt fejezi ki a kötet egyik legszebb verse, a *Sugárzó fényözönben*:

Ilyen sugárzó fényözönben
ne kérdezd, hogy mit örököltem,
látom az eget és a földet,
melyet a lelkem átöllelhet.

Enyém a világ és az élet,
a birodalmunk messze érhet,
csillagokig és azon is túl,
ahonnan Nap és Hold elindul.

Az igazságot abban látom,
úgy nézz szét bátran a világon,
ne mindig, ahogy mások látják,
csak a föld látott-hallott-táját.

Ami volt, van, vagy lehetséges,
további célt már ne is kérdezz,
állj meg az arany fényzuhanyban,
ez a sugárzás csalhatatlan.

Szándékosan idéztük egészében e verset. Nyilvánvalóvá lesz belőle, hogy Bárdosi Németh János nemcsak a hagyományos értékeket őrzi, hanem azt a költői hagyományt is, mely oly sok változatban tűnik fel a dunántúli lírában. Versei kristálytisztaságúak, a gondolati egységet sosem bontja meg, érezhető gonddal ügyel a versformára, a mértékre és a rímek zenéjére. Tiszteletre méltó következetesség ez. Hiszen épp napjainkban vagyunk tanúi a vers átrétegződésének, a forma felbomlásának, a nyelv szándékos összetörésének, az alakzatok elmúlásának. S íme, egyszerre rátalálunk egy szigetre a háborgó tengeren, ahol minden a régi színekben pompázik, s ahol érintetlenül él még az aranykori vegetáció. Mi tartja életben ezt a birodalmat? — kérdezhetnénk. Mindenekelőtt a hűsége. Mert Bárdosi Németh János nemcsak eszméihez, nemcsak a vershagyományhoz és a szóhoz hű, hanem ifjúkora nagy ideáljaihoz is, akiktől a legtöbbet tanulta. Ezt a tanítást igyekszik most érintetlen teljességében áthagyományozni azok-

ban a verseiben, melyeket Adyról, Babitsról, Kosztolányiról, József Attiláról, Illyésről és Kodolányiról írt. Az sem véletlen, hogy nemzeti múltunkból a bölcs Deák Ferencet idézi, s Berzsenyit, kitől egyenes út vezet a még régebbi hagyományhoz: Horatiushoz, aki úgyszintén elkötelezett szenvedéllyel szerette actiumi birtokát. S ha Bárdosi Németh János a magáénak érzi is az egész világot, azért igazán a Dunántúlon, a Kemencsalján, Bárdoson és környékén van otthon, ez a táj volt közvetlen ihletője, s ennek fizeti most vissza szép emlékező elégiákban a kapottakat. Ezek a versek nemcsak borongós hangulatukkal, könnyes rezignációjukkal ragadják meg az olvasót, hanem az ábrázolt életformával is, hiszen a paraszti élet olyan elemeit idézik, melyeket ma már csak prózai leírásokból és emlékezősekből ismerhetünk.

Nem egy versében figyelmeztet Bárdosi Németh János, hogy az ember csak akkor élhet emberhez méltón, ha tisztességesen él, s így keresi helyét, rendeltetését a világban. Nos, ha valakire, hát a költőre valóban jellemző ez az emberi egyenesség és tisztesség. Alighanem ezért is őrzi oly következetesen a múltat, ezért ápolja azokat a szálatokat, amelyek a nemes emberi eszményekhez kötnek. Úgy érzi, küldetése szerint meg kell énekelnie, versbe kell „rántania” az ihlető tájat, azt a vidéket, mely szerves része a magyar kultúrának:

jegenyék sora várja,
hogy versbe rántsd a tájat,
amelyért annyi vágyad,
annyi ríméd csengett...

(*Mecseki tavasz*)

Elsősorban ez a belső parancs, felismert küldetéstudat a magyarázata, hogy Bárdosi Németh János verseinek központi főszereplője a táj. A fák, bokrok, füvek és virágok mind-mind hű társai, általuk és velük mondja el sokszor az embernek szánt üzenetét. Ha tájverseinek képeit lefordítjuk, mindig emberi tartalmakra bukkanunk. Ezért is figyeljük némi aggálllyal, hogy költeményeiben egyre többször tűnik fel a tél képe, mely Bárdosi Németh János szóhasználatára szerint a személyes elmúlással adekvát. Valójában — épp ez a kötet a bizonyossága — még sok és fontos emberi mondanivalója van számunkra. Kívánjuk, hogy ereje és egészsége legyen ezek versbeszédé-

séhez, s hogy az „örök hazatérő” továbbra is a dunántúli táj igaz szavú, húséges lírikusa lehessen, oly módon, ahogy maga írja:

... én is kezes fia vagyok e tájnak,
költők emlékét őrzöm szívemben,
hegyek és völgyek halmain
hazatérő vagyok mindig,
megfejt tej melege,
patakok csobogása fogad,
dombok jóillatú tája zár be
hű egeidbe,
Dunántúl.

(Hazatérő)

RÓRAY LÁSZLÓ

Pákolitz István:

VARGABETŰK

A mostani magyar költészet jelentős része az ún. „ontológiai” líra. Ez a „létlíra” azonban nagyon gyakran teljességgel egyedileg látott és megélt, s nem az emberiség korszerűen megélt létéről beszél.

Pákolitz István *Vargabetűk* c. új kötetének verseit az élet apró eseményeiből építi: valaki énekel a szomszéd kertben; napozik egy nő; horgásznak; valaki kutyát sétáltat; hó esik; énekel a feketerigó; karácsony van vagy húsvét; kevés gyerek születik; sok manapság a közéleti hiúság és az ebből fakadó tilalomfa; önkényeskedő és nagyképű a maszek fuvaros; a kisgyerekkor vidéke mára alaposan megváltozott; stb. Egy következő réteg a szubjektíve megélt, de mindenkiben felvetődő tartalmaké: az öregedés; a felnőttnak a gyerekkori tényekhez-émlékekhez való viszonya; szerelemvágy; társakhoz és barátokhoz fűződő érzések.

E költészet lényegét persze nem az imént felsoroltak adják, hanem a költőben megtestesülő tartalom, amely az említett élet-tényekhez való viszonyát meghatározza. Ez a tartalom és viszony korántsem egyedi, s jelentőségét sem az a magatartás próbálja megadni, hogy minden vele és benne történt dolog *azért* lesz fontos, *mert* ő költő. Vagyis e versekben nincs semmi költői nagyképűség, önmagának vagy a költői lét-

nek a túlbecsülése. Pákolitz István számára mindig az önfontoskodás hiánya alapozta meg annak lehetőségét, hogy jelentős költészetet valósítson meg. E hiánytól persze nem lenne jelentős költészet. De ez a hiány új benső utakat és új magatartás-lehetőséget tárhat fel, hiszen a költő és a költészet felülbecsülése manapság torlaszokat épít a költő és a valóság közé.

A költő körüli élet tényei egyáltalán nem szépek, egyszerűek és megnyugtatóak. Hiszen a szomszéd kertből hangzó dallam „náthás-göthös”; a halászó madarak — s nyilván nemcsak ők — „finnyás-anarchisták”, „rekviráló-erőszakosok”, potyalcsők; az újsághírek a „magánzó multimilliomost” hurrázzák, mert feljutott a világ tetejére, és nem a két nepáli teherhordót; tilalomfáink „erdönyivé burjándzóttak”; az „ügyeletes” csak a „föisteneket” sorolja fel, a „mesztéllábas gyalog-flótásokat” sohasem; mások kigúnyolják a rossz és hamis szelmalmok elleni harcot; hiába szól az igaz szó, a „táncolók nem arra táncolnak” stb. Pákolitz István költészete azért igen jó és hiteles, mert az életnek ezeket a negatívumait nem emeli egyetlenes létállapottá, hanem meghagyja a maguk valóságában és valóságos arányaiban. Ez csak akkor tehető meg, ha nem hiszi, hogy ő vagy a költő a lét közepe. A valóság tényeihez való pontos és helyénvaló viszonyból lényegessé válnak az önmagukban kisszerű és/vagy negatív események, de nem mint a lét alap-tartozékai válnak lényegessé, hanem mint olyanok, amelyek életünk mostani szakaszát fullasztják. Így e tények nem „ontológiaiak”, mert nem megszüntethetetlen tartozékai az emberi létnek. A költő viszonyának tartalma mindig olyan, amelyből e negatívumok ostobasággá, fölöslegessé változnak, olyan értelmetlen jelenségekké, amelyeket az ember nem szükségszerűen, csak vakságból vagy ostobaságból teremt, s ezzel hozza létre mások életének kínjait.

Pákolitz István emberi-költői tartalmának és a valósághoz való költői viszonyának egyik alapvonása a magasrendűen értett becsületesség és tisztesség, amelynek következtében az általa bemutatott élet minden negatívuma ellenére biztonságossá, számmunkra emberileg lakhatóvá — és nemcsak: elviselhetővé — válik. Amikor öniróniával szól önmagáról, önmagát néha baleknek, ügyefogyottnak, kétbalkezesnek stb. tünteti föl. Holott egyáltalán nem ügye-

fogyott, amikor pl. gyermekkorában Szent Rítához könyörög, hogy „nőügyekben” segítse meg; nem kétbalkezes, amikor akár halászbótjának, akár életének zsinórja összegubancolódik; avagy amikor földre néz, nehogy megbotoljon a kőben, s közben fejét veri be a kítámasztott ablakba. Nem „sajnáltnivaló”, amikor életében „éppen-csak” ezeket és ezeket a dolgokat hozta létre, vagy amikor „kisszerű” dolgok történtek vele (*Vargabetűk*). Mindig a becsület és a magasrendűen értett tisztesség téteti vele, hogy így éljen, s ez a magatartás az élet nyugalmának és biztonságának az egyik tartópillére. Csak azért látszódnak a mások szemével nézett és így megírt önmaga ügyefogyottnak, kétbalkezesnek, mert mások — mi mindannyian — nem éljük ezt a feltétlen tisztességes és becsületes életet, vagy mi lázongunk-kiabálunk örökön olyanokért, amikért nem érdemes. A rosszal, a negatívummal szemben kétségkívül van benne fölény, de ez nem a mindent tudó álokosság fölénye. A jóban, az emberi becsületben hisz maradéktalanul. Pákolitz István minden sorából árad a tisztesség mindenkit elérő intenzitására vetett bizalom, s ez adja a fölényt; annak az állandóan megélt ténye, hogy a tisztesség és becsület mindenkihez megvan, s csak ostobaságból, mintegy elkerülhető esetlegességből nem valósítja meg mindenki.

E magatartásnak a veszélye, hogy az életet hamis idillnek láthatja. Pákolitz István csak ott esik ebbe a hibába, amikor mindent a becsületre bíz vagy a jóra, s ahol ezt valami egyetemesen érvényesülő — s nem emberek tetteiből összeálló — tényezőnek tekinti. (Pl. *Zobák, Pirostojás, Harminc*). Am ezek a versek kivételek, hiszen pl. a kötet egyik legjobb versében, a *Rangban* a jákobi történet ürügyén mondja el, hogy az üdvösséghez a lajtorja tövében „gyözködve-bizakodva” kiverekedett áldás, a „tettekre váltható akarat” szükségeltetik.

Pákolitz István költészete a mai élet mindennapjairól szól, és a mindennapok érzéseit, gondolatait, naponkénti viszonyainkat telíti meg költészettel és ezáltal teszi azokat nemessé, értékessé. Véleményem szerint ezért szólhat hitelesen mindannyiunkról. Manapság ugyanis nemcsak költők és költőcskéek gondolják, hogy rettentően fontos és rendkívüli életet élnek, hanem többé kevésbé mindannyian. Pákolitz István

költészete megtaníthat arra, hogy csavarjuk lejjebb ezt a hitet, egyedileg senki sem hajt végre évszázadokra szóló tetteket. De azért életünk, küszködésünk nem semmitse érő élet, hiszen az egyedileg jelentéktelen, de tisztességes és becsületes élet beépül a kollektive alapvetően jelentősbe, s így épül az elkövetkező korszak. Ő megtalálta azt, hogy önmaga számára a gyerekkori „Pörgöcsiga Kócmadzagustor Öregeperfa” legyenek az élet hitelesítői és igazolói, vagyis a becsületes és rendíthetetlenül igaz viszony a gyerekkor eszményeihez a felnőttkorban is. És ez a fontos, nem az önmagam által világraszólónak kinevezett tetteim, szavaim, magatartásom; ez a benső, de tettekbe és viszonyokba objektívalódott tisztesség és becsületesség a fontos, nem az a pár „kacat”, ami már akár megvan, akár még hiányzik, és nem a siker és nem a kitüntetések.

Igy hát mégis életünkről, sőt létünkről is szól ez a költészet. Látásmódja és költői megjelenítésmódja tökéletesen illő mindennapjainkhoz. Tudjuk, a lírai művek nyelvi képi szöveve sugallhatja, hogy a költő vagy a mi életünk egyedileg is rendkívüli; Pákolitz István versei így sem árasztják ezt magukból. Szóképei a köznyelvhez közelálló költőiséggel jelennek meg, miként versbeszéde. Mivel költőileg-költőként is a mindennapokban él — s nem valami kivételes világban — nem a nagy költőelődök valóságához való viszonyát variálja, nem is bújik láthatatlan világokba, hogy onnan nézze a láthatót, hanem azt éli, amit mindannyian élünk, illetve élhetnénk. Am ezt úgy éli, hogy bennünk, olvasóiban költészetté fényesedik az, amit unalmasnak, taposómalomnak, érdektelennek látunk, vagy bosszantónak, illetve örömtelének érzünk.

BÉCSY TAMÁS

Bertók László:

EMLÉKEK VÁLASZTÁSA

Bertók nem tartozik a bőkezű költők közé. Most is a „negyvenedik év holdudvarában” öt év terméséből ebben az „Emlékek választása” című második önálló verskötetében nem egy terjedelmes, de ön-

fegyelemmel annál tisztább válogatású versgyűjteménnyel lepi meg az olvasóit. A szó szoros értelmében meglepi, mert így együtt szorosra fogva, a kötet alig hatvan verse kitűnő példa arra, hogyan válik valaki a tehetség és a mesterség szigorú gyakorlásával és mestereinek hangjától fokozatosan megszabadulva, önállóhangú, igaz és jelentős költővé.

Erre az egyénit jelentő hangkeresésre és néha kézenfekvő lírai kísérletezésre végig kitűnő, poétikailag érdekes példákkal szolgál a kötet. Már-már szellem és versfejlődés kutatására is alkalmas. Különösen az első, a „Vízszintes” ciklusról mondhatjuk ezt el. A választékosan keresett és megtalált jelzők változatáról, a sokszor erőltetett képek tisztulásáról beszélek. Az elhallgató — elrejtő stílusról, a versszerkezet és szerkesztés válogatott módjáról. E verstípusoknak az első fejezetbe sorolása viszi a kötet szép ívét tovább. A bizonytalan így lesz szemünk előtt és fülünkben is Bertók hangja. Csak a költő által egyedül értett hallucinációkból, — egyszóval egy belterjes lombikstílus helyett — életélményből áttételesen is a közösségről és a közösséghez szóló lírai hang. Egyre tartalmat fogóbb és nem titkot sejtető. Gondolat igényű.

És milyen tiszta világ. Úgy is mondhatnám, mekkora fegyelemmel, elmélyedéssel választott és épített. A valóságból és az idők tanulságaiból rakott és ahogy mondja „gyerekkorom példatadó felnőttjeinek tisztaságára törekedve”. Így sűriti:

„Madárláb-könnyű ember lépdel
történelmemben, lecsapolatlan
Hanságom lidércei közt,
kezében Veronika-kendő, arcom nyoma
holdvilágnál is fölismerhető.
Asszony vagy férfi? Anyám? Apám?
Behúzott szárnyú ifjúságuk
mégis röpülő mégis-angyala
gyerekkorom várteplomából?”

E vers után legtöbbit kóstoltat meg gyerekkorának élményvilágából a „Levél egy pályatárshoz” című már-már összevont, vallomásszerű versében. De a „Zöld pajzs alatt” ciklusának többi tíz versében is erről beszél és ez a nála somogyi, paarszti, széteső magyar világ, melyről Illyés írt és amelynek versalaphangját Erdélyi ütötte meg, Bertóknál se hangjával, se formái ha-

tásával még csak nem is érinti költőnk líráját. Itt-ott inkább Sinkai mélység tárul elő verseiből. Leginkább a sejtelmesen, szaggatottan, mesterségesen dramatizált sorokból, vagy úgy is mondhatom, ezek közül a ma divatos, érzés és értelem elhallgató szakaszok közül. — Hogy Sinkai? — Igen, és ez is csak javára szól, hiszen bár-hogy is forgassuk, ma már Sinka művének teljességét látva, liránkban ő a magyar Garcia Lorca.

De Gulyás Pált is megemlíthetnénk. A „búzatáblát érintő délutánból” ilyen sorok hajlanak elénk:

„olvad a csontok kormozott hava
hajt nyelvet zöld kerekeket
őzek szemébe csapódó ágat
béklyózott gépeket
hajtja a mese nélküli mesét
Prokrusztész újabb szerkezetét
ellenem? értem? itt vagyok
állok felettük zöld pajzs alatt”

Így jutott el aztán a „Profán vallomás” c. verséhez, vagy a „Megváltó zenc” szép indításához, a „Könyörgés méltó keresztért”, — Kondor Béla emlékének ajánlott verséhez —, melyek a feladatmeglelés és -vállalás, a sorshoz és a velünk hozott jöhoz való, — mely jó hordozza a szépet is! — ragaszkodás hangjait sűritik.

„Engem a hiány égbe röptet
ők a nagy szárnyaló sóprögetnek
mérícskélük szegyenem hosszát
gerincük hozzá igazítják
Pilátushoz mérik az embert
jaj Atyám adj méltó keresztet!”

Itt kell megemlíteni még a „Hátsó udvar”, a „Ne törjétek szét” és a „Nem értette” c. verseit, melyek az említett Bertóki hang legszebb darabjai. Például a „Talpig fehérben” c. versből a somogyi fehér gyász szigorú tisztasága fénylik. Úgy gondolom, hogy ez a ma nyugaton gyakorolt és egyre inkább nálunk is átvett és utánérzett, száraz, világos, szinte mesterkélt szikár prózavers és ez az olykor felsoroló jellegű vers-stílus is hozzájárult ahhoz a különbséghez, amely a fent említett népi költészetünk hangjától nem csak elválasztja, de talán majd meg is újítja liránkban ezt a hanyatló szép ágat.

Bertók lírájában már egy kísérleten túl-

jutott olyan lírai „képíró”-rögzítésnek lehetünk tanúi, amely szinte mindig a külső mögé néz. Egy családi fotográfiát szemlélve le is írja ezt a folyamatot. Így aztán mondanivalójával és beleérzésével a „haptákban, / hetykén, ijedten, képíró úr kedvére, kiveszőben, / mindig a más csapdáiban.” állók történetben kutat. Az értelem lámpájánál, látszatra elnyomva az érzelmeket tisztul ki ez a hang és tartalom. Így lesz makacs keménnyé ez a stílus. Maga is csapdától tartva, sohasem büvéskedő, de mindig valamit, legtöbbször lényegeset mondó és sohasem a poétikai szabályok között elködlő. Úgy lesz Bertók lírai képíró, hogy tudja, feszes fényképei mögött időben, történelemben, cselekedetben és életben is mi volt és mi van. Ebben, ehhez illeszti és ebből emeli ki új képekkel, néha nehezen áttehető hangulatokkal versmagát.

„Szaporodnak az öregasszonyok,
hanyatt-falum kő-ujjai,
mint pisztoly csöve halántékomon,
mint a kipisztult állatok.
Anyám elküldte teste darabját
mintául a földnek, apám
mozdulatából kiáll a penge,
élet: elárult gyerekkorom.”

Ímc: ez az említett kavics-tiszta kopogású beszéd. A sok alkalommal erősen kereső, de mindig az igazat és felelősséget kimondó. Egy szikár pátosz, így is mondhatnám. Az „Egy fényképre” c. verse az, amely költészetének és kötetének mintadarabja, szinte ars poetikája:

„Tetten érni a folyamatot,
mikor színén a lényeg átsajog,
látni, láttatni, hogy élet, halál
egy pillanat szarvhegyén dől vagy áll,
hogy a világ teljesebb, mint amit
szemünk jelez, képzeletünk vetít,
kívülről, mégis benne! emberi
korlátainkat szétfeszíteni —
ragyogja, ami ki sem mondható,
árnyék és fény keresztjén a való.”

Azt hiszem minden jó és szép versnek ilyen tömören kell kimondani a gondolatot, amelyet emberileg és költőileg fölfedeztünk és tisztáztunk. „Nem könyvből merített ihletek, / uborkafa árnyékos páholyból” szólni, de messze minden mester-

kéltségtől a „fénykéve-fal” ragyogásában. Ahol a gondolat és a vers már tett. Azaz a költői teremtés és mű szinte már összepréselt tömböt jelent. Nehéz feladat. E harcból a kötet sok példával szolgál. Csak-hogynem érdemes lenne végig elemezni a fejlődést, mely jól tudja, hogy a mindenáron újszerű fogalmazás még nem új, csak egyszerűen nehezen érthető. Bertók pedig mindig és könyvének legjobb darabjai is bizonyítják, hogy nem az újszerűt, de az újat kereső. Persze a különös és erőltetett jelzők, mint például „meredek öngyilkosokkal” és az erőltetett fogalmazások, például „foncsorozott pórusaid közben is látszom”, vagy az „elázott lelkünk morajlik”, a gondolatot és a mondanivalót nem teszik biztosabbá. A talányosra kihegyezett vers befejezések, a sejtetések, érdekessé tehetik a verset, de csak a fölvetett és megérezett lényegtől való eltávolodást bizonyítják. Sokszor pedig jólismert modorosságot. A divatos és kéznél levő hatásoktól szinte világosan kimutatható az út az egyéni hangig. Itt is a bizonyíték, e könyv, hogy Bertóknak van bőven lelki és tárgyi és erkölcsi tartaléka. Egyéni, saját útján költői tájékozottsága is nagy segítségére van. És továbbra is épp ez segítheti, hogy a becsúszó hatásokat egyre biztosabban szerelje le. Az egész kötet vonala és az ismeretetésem elején felsorolt telitalálat — versei is bizonyítják, hogy túljutott már a nyakatekerten, a divatosan összetetten, mert világos, hogy a szép egyiket sem kívánja. Csak azt, hogy felismerjék és kimondják, oly egyszerűen és világosan, ahogy lényege fénylik. (Magvető.)

TAKÁTS GYULA

Kalász Márton:

SZÁLLÁS

Van a kötetben egy vers, hangsúlyos helyen, ciklus végén elhelyezve, *Német erdők felől* a címe. Szépen megformált, gondosan fölépített szonett; afféle ars poetica. „A költészet nem zsákmány...” — kezdi a verset a költő, és még háromszor ismétli meg, hogy mi *nem* a költészet. A tizenegy sornyi tagadás után élesen út a pozitív hitvallás: „a vers kétes szerzés, lopod haza /

ködmön alatt, s mihelyt mindenki alszik, / kirakod, töprengsz, mi válnék belőle.”

Kalász Márton költészetét közelítve is talán könnyebb lenne megfogalmazni, hogy milyen *nem* ez a költészet, mint azt, hogy milyen valójában. Nem hiúságot, dicsekvést tápláló „zsákmány”; s ha zsákmány is, és jár is érte elismerés, megszerzése nem könnyű, nem készenkapott; itt a vers nem „gondülés”, nem magakeltes riszálás... Más szóval: Kalász Márton lírája elszakadt a lineáris festegetéstől, a leirástól, az érzelmes kitárulkozástól. Ugyanakkor tanult, nem is keveset, a líra modern forradalmáraitól, de nem éri be a szürrealizmus eredményeivel, az automatikus versírással, a szabad képzettársítással. Ez a költészet nem sárbaragadt, nem hagyományelví, s nem elégszik meg az ötletekkel, a játszadózással... S még hosszan folytathatnánk e líra negatív jellemzését.

Am amit a költő versben megtehet, nem lehet a kritikairás módszere. A versben a három sornyi pozitív megfogalmazás egyensúlyba kerül (sőt még nagyobb hangsúlyt kap a szövegtől) az előző tizenegy sornyi negatív jellemzéssel, ami ezáltal tulajdonképpen csak a fő gondolatot előkészítő terjedelemben is, hangsúlyban is — a pozitív jellemzésnek kell uralkodni.

Milyen hát ez a líra? Fölfoghatjuk-e önjellemzésnek a *Német erdők felől* utolsó sorait, s ha igen, mit jelent e költészetben a „kétes szerzés”, a „ködmön alatt” hazalopott zsákmány, s a két hangsúlyos ige a vers végén: „kirakod, töprengsz”?

Kalász Márton nyolcadik önálló kötete a *Szállás*. A hat ciklusban elrendezett több mint nyolcvan vers (az utóbbi két év termése) költészetének kiteljesedéséről, költői világának tágulásáról ad hírt. Megszaporodtak az önelemző, életprogramot megfogalmazó, helykereső, önarcképszerű versek, de a „terep- és környezetrajzok”, a világ gondját főlállaló költemények se n hiányoznak. Mintha egy korábbi korszak dühe és acsargásai visszaszorultak volna, s derűsebb hang, oldódás, jóleső ernyedés, megnyugvás jellemezné a verseket, melyekben ilyen sorokra bukkanunk: „a nem-létező / félelem gyűrüje / szép vadászatoknál átléphető”, vagy: „valaki az aljban velem lépést vezet”. Persze e versek sem a gondtalan derű, a rántalan nyugalom, a felhőtlen pihenés állapotát sugározzák; még

a derűsebb hang közé is gyakran keveredik egy-egy disszonáns kép, pejorativ jelző: „szurkáló csillagvilág”, „kétes dél”, „ritkuló irhám”, „furcsa gyógyulás” stb. Még pontosabban: úgy tetszik, a kötet elején található környezetrajzok a kiegyensúlyozottabbak, s az utolsó ciklus önportréiban a szorongás, az aggodás, a disszonancia erősödik föl.

Kalász költői világának kiteljesedését jelzi a többes szám megszaporodása. A költő átéli a közösség, a világ, az „egymás” problémáit. Kérdéseket és erkölcsi ítéleteket fogalmaz meg a világ dolgairól. Fölidézi a háború emlékét, nemcsak a tegnapi („mi volt a Donnál, Isonzó alatt”), de a maiakat (a „helyi kis pokolcsinálók” mesterkedését), s a holnap bekövetkező lehetőségét is. Költészetében újból visszatér a szerelmi téma, s egy neki áldozó teljes verseskötet, a *Viola d'amour* után is képes új oldalról megközelíteni, a legfinomabb érzelmi elmozdulásokat is nagy érzékenységgel kifejezni. A költői versvilág tágulásának további állomásai a költészet hivatásáról szóló versek, a költőtársakat, az elődöket megidézö költemények, valamint az utánalopakodó gyerekkori emlékekkel leszámoló, az elmúlással, a halállal, „az elme locska képességével”, a téboly szorongásával szembenező vallomások.

Amíg a kötet versvilága a kiteljesedés, a totalitás irányában mutat, maguk a versek a költői látásmód és kifejezés tekintetében egyre közelebb kerülnek egymáshoz. Kalász Márton költészetében a tematikai gazdagodás és a szemléleti egységesülés, a tartalmi változatosság és a rokon megformálás sajátos dialektikája valósul meg.

Díztelen, kopár, élesen metszett verseket ír. Költeményei a kemény körvonalakból, határozott, sötét színekből építkező Barcsay-képek szikárságára emlékeztetnek. A formai egyszerűsödés egyik jele a redukált szókincs, a kulcsszavak gyakorisága. A kötet első felében a *világ* szó (a szinonimákkal és a különféle összetételekkel együtt) több mint hússzor fordul elő. A kötet hasonló kulcsszava (képe) a *dió*, melynek képzetét Kalász Márton a kötethez fűzött magyarázatába is beleszötte. De a versek legmeghatározóbb elemei nem a szókincs, nem az alakzatok, hanem a metaforák. Milyenek ezek a képek? „Kockára fagynak gondolataim” — írja egyhelyütt. „A hétvégi koránkelők / találomra s haránt / szelik

tacsó-testű táskával az utat” — olvassuk másutt. Nem két szabályos félből álló hasonlatok, nem behelyettesíthető szimbólumok, nem szabad képzettársítást előhívó sziporkák. Eredetiek, újszerűek, de — s talán ez a legfontosabb — érvényüket (értelmüket) mindig a vers-egészben nyerik el. Az első kép attól kap jelentést, hogy a „tundra-kutya” képében megjelenő rejtett költői önarckép része (s talán a „kockára fagyás”-ban a mai világ, a hűtőszekrény jégkockái is benne vannak). A másik jeletet viszont a volán mellől, az autó szélvédő üvege mögül látja a költő, s ebben a vershelyzetben fénylik föl a kép értelme. „Egy fagyos nyolcas végképp kidob” — mondja Kalász a kötet egyik legszebb versében. A kép önmagában talán értelmetlen, de telitalálat értékűvé nő a Kormos István emlékére idéző tizenhatsoros vers utolsó-clótti sorában. Egyszerre része a vers egészét átfogó képnek, „a mindig nyaggatható bicigli” képének, s egyszerre utal a lefelé haladó útra (életre, halálra). Az egész költeményt átható képalkotás Kalász Márton más verseiben is megfigyelhető. *Azt mondta: Dimnye vagy* — itt már a címben idézi az uralkodó képet. A *Költészet* című verset a búcsúsok képe szövöi át. József Attila sorsát (*Dal J. A.-nak*) a vágott dohányból csavart cigaretta képével köti össze... Jól tudjuk, hogy egy egy kiragadott metafora értelmezése mindig kockázatos művelet. Annak megéreztetésére tehát, hogy Kalász Márton költői képalkotása mennyire eredeti és újszerű, mennyire elszakad a hagyományos hasonlattól és a szimbólumtól, álljon itt egy teljes vers. A rövid, három soros költemény arra is példa, hogy képei mennyire a vers egészbe illenek, s a rész mennyire az egésztől nyeri el értelmét. A vers címe: *Kődcsipke*. Három sora: „A kedvem hálnak öltözik. / De túl nagy már neki a tenger / úszni zseblámpa-ablakig.” A „perc-emberkék” boldogságával beérni nem tudó vágyat (Ady), a „mindenséggel mérd megad” József Attila-i programot Kalász Márton szuverén módon, sajátos eszközökkel, egyéni metaforába öltöztetve, tévedhetetlen biztonsággal fogalmazza meg.

Kalász Mártonnál a vers megértése nem a hasonlat megfejtését, nem asszociációs képességeket föltételez, hanem kiegészítést kíván. A kihagyásos verstípus (hogy röviden jellemezzük és egyúttal társakhoz is kössük Kalász Márton költészetét) az ol-

vasó nagyobb aktivitására, beleélőképességére számít. Itt a versbeli elemek (képek) nem mindig logikusan, vagy legalábbis nem a megszokott, a formális logika szerint kapcsolódnak egymáshoz. A vers mégis — ha sikerült — megbonthatatlan egység. A kihagyásos vers lemond a vonatkoztatott részről; a mondatrészek közül többnyire az állítmányt hagyja el. Ha a hagyományos hasonlat elemeit a két pont között meghúzó legrovidebb távolság köti össze, akkor a kihagyásos vers képei gyakran a lóugrás szabályai szerint kapcsolódnak egymáshoz. Nem tagadhatjuk, hogy ez a versformálási gyakorlat kedvez a pillanatképnek, az érem-versnek, a töredéknek, az ötletnek. Kalász Márton új kötetében megszaporodtak a vers-kísérletek, a kiérlelést megelőző töredékek. Hogyan is mondta a *Német erdők felől* végén? Mit csinál ötleteivel a virrasztó költő? „Kirakod, töprengsz, mi válnék belőle”. S bizony gyakran előfordul, hogy a verscsírát, mielőtt válnék valami belőle, kész vers gyanánt az asztalon, illetve a papíron hagyja. (Ilyennek érezzük a *Jég hátán* ciklus több darabját.) Máskor meg mintha túl sok metaforát zsúfolt volna a versbe, s nem fordítana elég gondot az elemek egymásmellettségére, kapcsolódására (pl. a *Naptár*, a *Film* c. versekben); s a *Nem onnan érkeznek* huszonhárom sora is nehezen bírja el ezt a négy súlyos, eredeti metaforát: tücsök-anyánk, álom-eves, hanga-hajbokraink, férge-malom. Csak e veszélyek s a kötetbeli egyenletlenség jelzésével együtt lehet hiteles Kalász Márton költői képességének, eredeti látásmódjának hangsúlyozása. Am a kötet igazi súlyát nem a sikerületlenebb darabok, nem a homályban maradt, fölfejtetlen versek, verstöredékek adják meg, hanem a kiérlelt, megformált, a kihagyásos formájukkal is a teljesség és a befejezettség érzését fölkelteni tudó darabok. Szerencsére minden ciklusban van három-négy ilyen vers. Cím szerint is emeljük ki őket: *Tundra-kutya*, *Korán, észak felé*, *Régi katonák emléke*, *Füvelés*, *Üdvözlét*, *Az eleven szeretet*, *Nem tudtam, hogy sírni fogok*, *Elszalasztott nyarainkért*, *Bartók*, *A visszatérő álom*, *Temető*, *Zsoltár-töredék* és a már korábban idézettek. E versek Kalász Márton legjobb színvonalát, költészetét mai magaslatát, líránk maradandó értékét jelzik. (*Szépirodalmi*)

TÜSKÉS TIBOR

LŐDÖRGÉSEK KORA

Tatay írásából érezhetően hiányzik valami, amit a memoárokból többnyire megálhatunk, s mintha éppen ez a hiány teremtené benne valahogyan különbséget- okozó többletet. Azt azonban, hogy mi hiányzik, nehéz lenne meghatározni. Talán az a fajta személyesség, amit az önéletrajzok jellegzetességeként szoktunk meg? Ő maga írja a „bevezetésfele” végén: „Nem hőse, csak tárgya leszek e műnek”; ez azonban bár szükséges, nem elegendő meghatározása a hiánynak. Talán tovább segít a cím alá írt műfaji meghatározás: REGÉNY. S a „regény” itt nyilván nem úgy értendő, hogy Tatay megszüri-formálja élete élményanyagát, mások is így tesznek memoárjaikban. A „regény” itt inkább az említett tárgyszerűsége utal, ami persze nem tévesztendő össze a tárgyszerűséggel, az objektivitással, amitől a szerző még bőven lehetne „hőse” a műnek, s épp ezt a hős-optikát kellene azután folyton korrigálnia a tárgyyszerűség lenscséjével. De ha valaki tárgy, akkor nem szorul korrekcióra. S így ugyanolyan közvetlenséggel írhat az életéről akár egy házról, egy képről, egy fáról, egy templomról, egy romról, egy tájról vagy egy tárgyér zilás, csillogó fénykörökkel ékes aranysárga húslevesről. Az objektivitás korrekciójának hiányából fakadó közvetlenség szinte magától megteremtí a regény, az elbeszélés lehetőségét.

A *Lődörgések kora* mindenesetre valódi krúdys novellával végződik, és ez a groteszkül gálans post-Kákániai szerelmi história vaskos monográfiáknál hüebben tükrözi a két világháború közötti Magyarország s benne Pécs penetráns provincializálódását, a magyarság-mentést és a *Nyugat*ot is beleértve. Mert az utcára bocsájtott ölebével alkalmas udvarlóra vadászó, unatkozó monarchiabeli szépasszony nemcsak a háborút és a dilettáns békekötést ítéli el fölényesen, de — viselkedésével és beszédes történetével — a pusztuló magyarságot sirató korszellemet sőt — nagyon finoman — Babits Mihály bizantinizmusra emlékeztető tiszteletét is, s a régi hosszú béke széles tájaihoz szokott szemével az egész beszűkült és szóvirágokba menekülő magyar életet. Tatay bizonyo-

san sokat tanult tőle, s ha nem is sikerült a hölgy szívében s lakában a — montecarlói játékkaszinó-robbantásra szolgáló szisztémán szívós türelemmel s kisebb-nagyobb sikerekkel dolgozó — Nagy Játékos helyébe lépnie, íróként sokat megőrzött elődjének merészségéből s a látszatokban tetszelgő világra fűtülő fölényéből. Tatay valamiképpen Nagy Játékos irodalmunkban; vagy ahogyan Bertha Bulcsu kifejezte: „profí”, akkor, amikor a legtöbben még valami mások is igyekeztek vagy kényszerültek lenni az íróságon kívül. A *Lődörgések kora* a hosszú készülődést meséli el a professzionista íróságra.

Messziről kezdi, az apja — bakonytamási lutheránus pap — házában kifüggesztett Luther Mártonné sz. Bóra Katalin képtől. A kép szerencsére nem emlékeztetett a csontos, erős vonású asszonyságra, „ahogyan azt Kranach Lukács, a nagy sógor ábrázolta. A mi Katalinunk már a legendáké volt, mert a legendák szeretnek törékeny, búbajos asszonyi lényt helyezni a nagy vérmes hősök oldalára”. És csak a legendák igazsága elég erős, hogy évtizedeket vagy akár századokat átvészelve eleven valóságként épülhessen emberek életébe. A Tatay-családban „minden más ható erőnél életesebben” jelenlévő „lutheri szellem” efféle legendás igazság volt, mely „kétségek és kísértések között, a Gonoszszal való szüntelen harcban teremtett a történelemben új korszakot”.

Másféle volt persze többnyire az a lutheránusság, amivel a szarvasi evangélikus gimnáziumban és a soproni teológián találkoztunk. Bornirt pedagógusi buzgalom, meddő tudományosság és magabiztos kegyesség különféle képviselői merülnek föl emlékeiből, de nem azért, hogy elítélje őket, inkább csak hogy keret gyanánt álljanak ismételt, sikertelen pappá-válási kísérletei körül. Keret — és nem magyarázatként, mert a magyarázat — amennyiben egyáltalán szükséges és lehetséges — belülről fakad. De nem a „lélekből”, mert Tatay Sándor tudja jól, hogy nincs annál az embernél elviselhetetlenebb, mint aki folyton a lelkeről beszél. „Inkább hallgass vagy böggj, mint a számad, mint hogy a lelkiéletéről beszélj, mert ennél mindkető sokkal elviselhetőbb. De ha mulatságos történeteket hozol magaddal összefüggésbe, különösen ha kicsit, óvatosan nevetségessé is teszed magad, szóval ha érdekes dolgo-

kat hazudsz magadról, és nem riadsz vissza egy kis bohóckodástól sem; hát még ha képességeidből is elitkolsz valamit, legalább annyit, amennyivel több vagy a hallgatódinál, akkor tiéd az embertársaid szeretete. Ha pedig elég ravasz vagy hozzá, hogy ezt ki is használd, akkor tiéd a világ”

Tatay sose volt elég ravasz; épp amikor leginkább kellett volna, szemernyi ravaszság se akadt benne, soha. Így hát nem is lett övé a világ, de embertársai szeretetét — tán még néhány írótársáét is — megnyerte. S hogy tanácsa — hogyan használhatnánk a szokott „ars poeticát” ennyire nagyképszerűmentes kontextusban — mennyire jó, azt ez a könyv is példázza, melyben csupa mulatságos történet összefüggésében mutatja önmagát, nem riadva vissza egy kis bohóckodástól sem. Olyasféleképpen jár el szóval, mint Fellini a *Bohócokban* vagy még inkább az *Amarcordban*. Vibráló képsorokban villantja föl a soproni Deák téri korzóra kimerészkedő bátor kicsi kurva gáláns megmentését, első regényének megírását és — mai viszonyok közt hihetlenül gyorsnak és könnyűnek tűnő — kiadását, szövetkezését a derék nyomdással papírkereskedés-indítására, becsőppenését a soproni irodalmi életbe s találkozását Paragi Györggyel, az első olyan emberrel ismerősei közt, „aki már országos hírre tett szert”. De épp amikor elindulhatott volna a helyi liberális lap tehetséges szerkesztőjének oldalán a „civitas fidelissima” pózában tetszelgő és a közeli Bécs bűvöletében élő városka sznobjai és hazaffyai ellen, eltéríti egy különös kollektív szerelem, ami — filmre kívánckozó fordulat ez is — a szemébe árpa gyógyítása végett csepegtetett anyatej ürügyén bontakozott ki a csodálatos Kanizsai-lányok iránt. A nők és a szerelmek általában nagy és fontos szerepet töltenek be a könyvben. Tatay lepkelebegésűen finom s ugyanakkor vaskosan testi megilletődéssel tud írni a szerelemről, ahogyan egykor Krúdy s most Gulyás János. Egy könyv, de talán egy egész irodalom embersége elég jól megítélhető abból, hogy miként vélekedik erről az ügylehet legfontosabb, mert legáltalánosabb és legalapvetőbb emberi kapcsolatról; s a *Lődör-gések kora* csakugyan mélységesen humánus könyv, jó természetes emberiség árad minden egyes lapjáról, fittyet hányva korunk vér-, kegyetlenség-, keménység- és

sex-dívatjának. Tatay mer szinte biblikus szavakkal írni szeretetről és mer meghatódni; nem óvakodik kínos gonddal, hogy még a nyomait is elkerülje mindenféle érzelmességnek. Ismeri az érzelmek szerepét az emberek életében. Tisztelettel az emberek gyengéit is, amíg másnak nem ártanak vele, s nem hajlandó szigorú elvek alapján pálcát törni felettük. „De van úgy — írja apjáról —, hogy az engedékenység nem gyengeségből származik, nem is gyávaságból, hanem inkább lelki gazdagságból.” Ilyesféle engedékenység emeli valahogyan ezt a könyvet, jóleső kontrasztként a sok üldöztetést, mellőztetést, sértést, sértődést görgető emlékiratirodalommal szemben. Inét az a tiszta derű, ahogyan például elmeséli furcsa lovagi és üzleti kalandjait a bécsi művészi alvilág öt — enyhén szólva — kihasználó kalandorai között. És ez a bécsi kaland, megértéssel, sőt szeretettel ábrázolt szélhámosaival, logikusan és ökonomikus szerkezettel vezet át a községi fejezethez, melyben saját grafológusi működése önironikusan vázolt keretében mutatja be a városka kedvesen-szatirikusan megrajzolt szellemi arcképét.

Ez a kedvesen satirikus hang szolgál azután a pécsi évek bemutatására. Az egyetem, ahová a teológia után beiratkozott, nem sokat zavarta Tatayt, nem is vesztet reá szót. Sokkal fontosabb dolgokról tudósít részletesen: egy furcsa diáktanyán összeverődött együttes különös szerelmi viszontagságairól, barátságáról Weöres Sándorral és Takáts Gyulával, irodalmi és lapalapítási terveikről Várkonyi Nándor már akkoriban hatalmas irodalomszervező tekintélyének árnyékában, Berda József pécsi látogatásáról és gargantuai angyaliságáról. És beszámol saját hatásos fölszólalásáról a horogkereszt terjedése ellen egy diákgyűlésen. Utóbbi esemény Tatay módszere szempontjából is igen érdekes, mert Takáts Gyula is rögzítette a szemtanú hitelességével: „Egy viharos egyetemi tüntetés nagyhangú szónoka elé ugrott valaki. Sapkáját csattanva vágta a vegytan-fizikai előadóterem kísérleti asztalára. Mindenkit megdöbbenő szónoki fogással, és ez a piros arcú ifjú kijózanítóan az ágáló szónokok és a meglepődött egyetemi polgárok arcába kiáltotta az ormánsági magyar egyke tragédiáját és a magyarság pusztulására éhesen szervezkedő baranyai Volksbund szerepét.” Ugyanígy írja persze le Tatay is,

de gondosan ügyel, nehogy valami „erkölcsi tökélet” kovácsoljon belőle a maga számára. „És szólottam — írja — nagy ékes-szólással a baranyai magyar templomok elhallgató harangjairól, mert tudtam, hogy a jól bevált szövegek sokkal hatásosabbak megfelelő helyen, megfelelő módon találva, mint amit ott helyben talál fel az ember”. És általában igen kiszámítottak, majd-hogynem számítnak tünteti föl szereplését, s ügyel rá, hogy hangsúlyozza: nem-hogy bántották volna miatta, ellenkezőleg, a siker útjára lépett általa. Sásdi Sándor, a Pécsi Napló rovatvezetője azonnal föl-kérte, írjon ezekről a baranyai dolgokról. Írt is, „és ez abban az időben is ért anynyit, mint ha elegáns ruhában jelenik meg az állást kereső. Egy elegáns öltönyt ki tudott megvásárolni? De egy cikket akárki kinyöghetett a saját szakmájában, ha jól összeszedte magát. Írni mindenkit megtanítottak az iskolában. Sajnos én nem használtam ki szónoklatomból és írásbeli dolgozatomból származó előnyeimet, mert akkor nem lehetne ennek a könyvnek a címe „Lődörgések kora”. Pedig, úgy találom, ez nagyon is vonzó cím.” Tényleg nagyon is az. És nagyon találó, mert Tatay mindig ügyesen elmulasztja az éppen adódó alkalmakat és előnyöket egy kis egészséges lődörgés kedvéért. Olykor csak regisztrálja a ténytet, de most külön meg is magyarázza: „Mert nem volt kedvem — írja a Nagy Játékos hölgyének lacímét hordozó kutyus megtalálását kommentálva — cikkek sorozatában siratni a pusztuló magyarságot. Sajnáltam ifjú életemet, hogy a Nagy Sir mellett álldogáljam el. És megint egy dolog, amiben nem hittem, a korszellemmel ellentétben. Nem hittem a Nagy Sirban. Ám

tudtam magamról, ha jó szóval, jó magyarul dédelgetnek, hát megteszem. Jut talán hely rá nagyobb lapokban is. De nem kívántam én semmilyen misszióra sem elszegődni. Hazaviszem a kutyát inkább.” Ez a derűsen antimissziós magatartás tán a lődörgések lényege. Ez alapozza meg a Berda József pécsi látogatását leíró fejezet angyali humorát, s emeli élő legendává az egész könyv eme ügylehet leglődörgösebb részét. Sok minden előfordul és szóbakerül itt egy vallatóra fogott kacszásiros üvegtől és egy felépítendő árnyékszék anyagából elcsent téglától egy öreg pap réges-régi miseruhájáig s a katolikus vallás egyéb kiválóságaiig, nagyon sok minden, csak éppen irodalom nem. S az ember éppen így tud meg, ezekből a jóízű ifjonti lődörgésekből a napos és éjszakai pécsi utcákon, székesegeyházban és kocsmákban, többet és lényegesebbet Weöres Sándor, Takáts Gyula és Berda József költészetéről, mint tudós irodalomtörténeti tanulmányok tömegéből. Emberközelsébe hozza a történetet, mint mindent amihez nyúl. Bertha Bulcsu említi Tatay badacsonyi szőlőjét részletezve a hozzája tartozó bazaltszikklatat, amik beszívják a nap melegét s később kályhaként sugározzák ki magukból. Hát efféle jó bazalt-meleg sugárzik Tatay írásaiából is; emberszeretet, tolerancia, engedékenység, elfogulatlanság, józanság, jókedv, pártatlanság, természetesség, életöröm gondokkal terheltén is derűs melege. Ha tetszik, ez ennek a misszióktól menekülő írásnak a missziója, ezt az éltető meleget szörnyen és fájdalmasan nélkülöző világunkban.

VEKERDI LÁSZLÓ

Barta Lajos születésének 100. évfordulója alkalmából október 20-án emlékünnepeket rendez a Baranya megyei Tanács művelődésügyi osztálya Beremenden, a kistapolcai szülőfalu szomszédságában. Az ünnepségen felavatják az író mellszobrát, melyet Záhorzik Nándor készített. — Ugyanezen a napon irodalmi emlékműsort rendeznek Pécsen.

*

Weöres Sándor és Károlyi Amy szeptember 4—8-ig a Megyei Tanács meghívására Pécsre és Baranyába látogatott. Siklóson, Harkánytúrdón, Mohácson és Zengővárkonyban jártak; Pécsen szerkesztőségünkben találkoztak íróbarátaikkal, a Megyei Könyvtárban pedig — Weöres Sándor egykori munkahelyén — ünnepi irodalmi esten vettek részt.

*

Amerigo Tot szeptember 4-én Pécsre látogatott és részt vett szobrainak bemutató kiállításán a Modern Magyar Képtárban. Az állandó kiállítást Takács Gyula megyei tanácselnök-helyettes nyitotta meg. A fehérvárcsurgói születésű, Rómában élő művész a Baranya megyei Tanács Janus Pannonius művészeti díjjal tüntette ki.

*

Baranya megyei Tárlat címmel csaknem félszáz képző- és iparművész munkáit mutatják be a Pécsi Galériában. A kiállítást Csorba Győző nyitotta meg szeptember 17-én.

*

A nemzetiségi művelődés távlati programja Baranyában címmel kiadta a megyei tanács a német és délszláv nemzetiségi kultúra fejlesztését szolgáló intézkedéseinek tervezetét az ezredfordulúig. A kiadvány

foglalkozik a nemzetiségek demográfiai helyzetével, majd részletesen tárgyalja a közoktatás, a felsőoktatás, a közművelődés, a népművészet, az irodalom és művészetek, a tudományos kutatás, a tömegtájékoztatás és sajtó, valamint a külföldi kapcsolatok bővítésének feladatait. A nemzetiségi kultúra fejlesztését folyóiratunk is támogatja.

*

Rippl-Rónai József állandó kiállítása augusztus 20-án nyílt meg Kaposvárott, a Róma hegyi villában, a művész egykori otthonában és műtermében.

*

Megjelent a Szekszárdon szerkesztett *Duna* c. periodika 2. száma. Kiváló anyagában többek között Csorba Győző verseit, Csányi László: Bevezetés Fülep Lajos pályakezdéséhez c. tanulmányát, Sipos Lajos: Adatok Babits Mihály házasságáról, Gál István: Babits és Amerika, valamint Salamon Sándor: Várkonyi Nándor és a Róneszász c. közleményét olvashatjuk.

*

KIÁLLÍTÁSOK: A pécsi FEK-galériában szeptember 7-től M. Szücs Ilona festményei. — A Baranyaker pécsi Új Tükör klubjában szeptember 12-től Zágon Gyula rajzai és tataragásai. — A komlói Május 1. Művelődési Házban szeptember 15-től a Pécsi Grafikai Műhely alkotásai. — Szeptember 18-tól a pécsi Rákóczi úti kiállítóteremben Fekete Nagy Béla művei. — A pécsi Képcsarnokban szeptember 21-től Altörjai István festményei.

*

A békéscsabai Megyei Könyvtár bibliofil sorozatában megjelent Takács Imre: Beszéd a fejtárhoz c. verseskötete, a szerző illusztrációival 250 számozott példányban.

A JELENKÖR PÁNTEONJA

Absztrakt

*Félig magyar, félig ír,
vénen-ifjú Pionír,
szemében kigyúl a pír:
azürmennybolt talára,
az Isten asztalára
(némelykor absztrahálva)
hieroglif-képet ír;
s bárki, burgya-
hebehurgya,
azt hiszi,
csak lepketánci
amit pingál,
míg a parnassz-csáléra dőlt,
avitt főstőállvány előtt
elállingál
Assisi
Szent Martyn Fránci;
– nem magyaráz ő se, én se:
szebb a titok megsejtése.*

*Nem füled s hajadat,
de majdan-magadat:
bensőd fogalmazza;
néz is, de inkább lát:
így igaz a rajza,
mert csak hasonlít rád.*

Bukolikus

*Neve-híre általános,
bárd-víselős, vagyis bárdos;
ilyeténképp, vagy: namármost
bárd Bárdosi Németh János;
amikor még Jancsikám volt,
gól nélkül védte a hálót;
zúgott is a nagyária:
Hajrá, hajrá, Szabária!
– rójja versét az Időbe,
Sorsunk-ba és Irottkő-be,
Dunántúl-ba, Jelenkor-ba,
Ill(y)és szekérébe fogva;
még a krajcárja se hamis,
ezért futja prózára is;
nem bort iszik: málnaszörpöt,
– nem is szedi rá az ördög.*

Széphasznos

Ógörög-pannon rézgálic égre
pingálja versét Becén, becézve;
szögmérő, körző, cosinus-alfa;
másképp nem is gyűjt métrikus dalra;
takátsággyulálva elforr a vinkő,
hóttig nyakalnák somogyi spinkók;
knossosi jótét-nagycsöcsű lányok
nemigen verik föl a napszámot:
fintorog-billeg a sok rissz-rossz segg,
– paskoljon rá a radai rosseb!

Varázsló

Nakonxipán – Panyiga,
hulló manna – Sanyika;
mielőtt az anyja szülte,
Józsueval játszott ferblit,
s már csecsszopóként megülte
a Pegazust – és a serblit;
varázslatos Bűdös Kőlok:
rőffel saját szintje fölött
szappanbuborékot fúj,
gondol egyet, belébűj,
s ki-se-mondom-gyorsan
ott terem a Marson;
aranyszalmakazal megett
meghág egy bongyor telleget,
s – hogy tovább ne toldjam –
ritttyent egy új ping-pang nyelvet
s a zsoltáros Dávid mellett
hegedül a Holdban.

Böllenkedő

Hic iacet Victor
de genere Csorba,
Faustus Doctor
hullott vála porba;
classicus kintor-
na volt zengő torka,
postumus fintort
vigyoríthat Lorca;
hádészi import,
prófétai torta:
Kierkegaard-himpor-
cukker rákotorva;
szófőstő Pictor
csillagközi torba
kóstola vackor-
ízű gyimilcs-borba;
Rimbaud, a Scriptor
teremtette orrba:
pécsi Preceptor,
álljon szépen sorba!

De se ipso

*Poeta clarus,
laureatus
parvusque natus
Pákolitz Stephanus:*

*hóttáig hitte maga-magáról,
hogy ösztönös-főlkent jokulátor;
bár maradt volna a szegény jámbor
paksi megváltó, pipázó kántor;
tenyésztett volna bogáncsból rózsát – –*

– punctum. Elvitte a Jelenkór-ság.

Vasgereben

*Nagy erejét a hajába
sűríté, nem is hejába;
neve bökve alliterál,
a Parnassusra gravitál;
Tüskés Tibor műtaj-Emir,
azt hiszem, csak verset nem ír;
minden műtaj-lében kanál,
pláne ha lábujjhegyre áll;
verselemzés, műkritika,
tankönyv, szociográfia
és tájesszé; pihenésül
főstő-interjú is készült;
geográfus, monográfus,
homokba ír, ha nincs árkus;
de a lelke így se könnyebb,
mások helyett is ró könyvet;
mindent begyűjt földön-egen,
irodalmi vasgereben.*

Barkácsoló

*Busafejű vadbölény,
szava mégse zord hang;
pillantása költemény,
szemöldöke Mont Blanc;
nincsen íróasztala,
klozeton ír verset,
hol vidámat, hol borúst,
hol haragos-nyerset;
csokrétára bokrétát
rimből himez-hámoz:
lipilámpa az egen,
de Cserkúton fárosz;
Galambosi Lacika,
barkácsoló Pacika,
ha rövid a facika,
viheti a zaciba.*

Vitorlázó

*Camus, Kafka, Szakonyi, Sartre
együtt nem ér egy kalap szőrt;
Hemingway, Mann, Déry, Illés,
Cyurkó, Sánta, Örkény – naés!?
bakfüttyentek, sőt biggyeszték,
tudok én is aztat-eztet;
kisregényben, nagyregényben,
interjúban, novellében
megteremtek minden bigyót,
rossz percemben kesudiót;
west-vizeken vitorláztam,
a Spiegel-ékkal megjártam;
elbaltázták, bizony, mert a
nevem így lett Bulcsu Berta;
jó kaniból szuka lettem,
ki kettyint most már helyettem?
nem kis ügy: nősténnyé váltam,
ezt csináljátok utánam!
kitelik még több is tülem.
– kinyalhatjátok a tülem.*

Danaida

*Csókdosó kedvű új Dana-Ida,
hattyúba ojtott énekes liba;
amphorájának terebély lika:
elfoly a Léthe vize, s ez hiba;
hejába íriss a Pílincka-forrás,
és jába tölti korsaját folyvást:
üres a pitli, szomját nem oltja,
– és nem a könnyét, verseit ontja;
költő-kanik közt egyetlen Diva,
leszázalékolt Kosztolányika;
véméndi korhadt kopjafa alatt
kitartóan vár egy vérmes Gu//narat.*

Bábeli

*Bourbon-házi Thierry Árpád
Pusztaszeren természet árpát;
mivel a rúd gyakran rájárt,
közénk vágott pár petárdát;
egy pukkanás, két pukkanás:
Thieryt olvasson, senki mást!
színre szint és tromfot tromfra.
csak fölépül Bábel tornya;
Saturnusra néz az ablak,
megette majd eldolgozgat;
nem is iszik, nem is eszik,
szerelembe se nem esik,
furtonfurt csak ír az Árpád,
mint kit a Szentlélek járt át;
csipás Halál ha beköszön,
könyvvel vágja majd fültövön.*

Arcvonások

A padláslesöprések időszakában nem hogy nem fogta vissza lírai indulatát, de verseit cséphadaróra formálva rontott Séta Pista kapcabetyárrá silányodott utódaira. Emiatt, hónapszám, busás honoráriumot sápoltt az Állami Jótékonykodási Kirendeltség kasszájából.

Visszafojtott düheit mostanában bölcsen körülírja. Néha oly csavaros-áttételesen, hogy olvasó legyen a talpán, aki szándékait kiókumlálja. Kimélet a lektorok számára sincs.

Nevének e-betűjét gyakorta írják a-nak, kiterébélyesítve a szabadasszociációs bázist. Ez a figyelmetlenség azonban inkább biztatással elegyes előleg: magasrendű eszmei-esztétikai Kánonhoz kénytelen igazodni. Vagyis: csak tiszta Forrásból meríthet. – Egyelőre Bertók. De lehet még Bartók.

Hétfejtündér

*Bruckner Szigrid gatyakorca,
abban köhög egy fi-bolha;
virágot, gazt, angyalt, manót
összeprüsszent álmod-valót;
gyönyörűen hazudozik,
tigrisekkel házasodik;
bohóckodó elmés deltin,
hétfejtündér Lázár Ervin;
mielőtt meghalna okkal,
jót szellent s rá rézgombot varr.*

Metafora

*Titkon pipázva gyerekzsivajban
akkor is ír már ha nem akarja
míelőnn lecsapand rá a végóra
kigyóz belőle tájn metafora
pont meg a vessző nem is nagy kunszt itt
el is elhagyja az interpunkcit
Arató-verset közölnek bárhol
egymaga írja mindet a Károl*

Tűzcsiholó

*Míg a skribler népek írásaik fósták,
megkopaszodott a Jelenkór-i Osvát;
marxi lángra gyúlnak irodalmunk fényi:
szítja Szentlukácsgyörgy s Páterszederkényi.*

JELENKOR

IRODALMI ÉS MŰVÉSZETI FOLYÓIRAT—1978

A TARTALOMBÓL:

KALÁSZ MARTON
RÓZSA ENDRE
SÁRÁNDI JÓZSEF
TANDORI DEZSŐ
WEÖRES SÁNDOR
VERSEI

✱

MANDY IVÁN:
A BÜTOROK

ORSI FERENC:
TERÉZ

THIERY ÁRPÁD:
VÁROSARC

✱

CSORBA GYÖZÖ:
BARANYA MEGYEI TÁRLAT

POZSGAY IMRE:
UITZ MŰZEUM PÉCSETT

✱

KENYERES ZOLTÁN
MÉSZÖLY MIKLÓS
NÉMETH G. BÉLA
ESSZÉI

KERESZTURY DEZSÓVEL
BESZÉLGET
MEZEI ANDRÁS

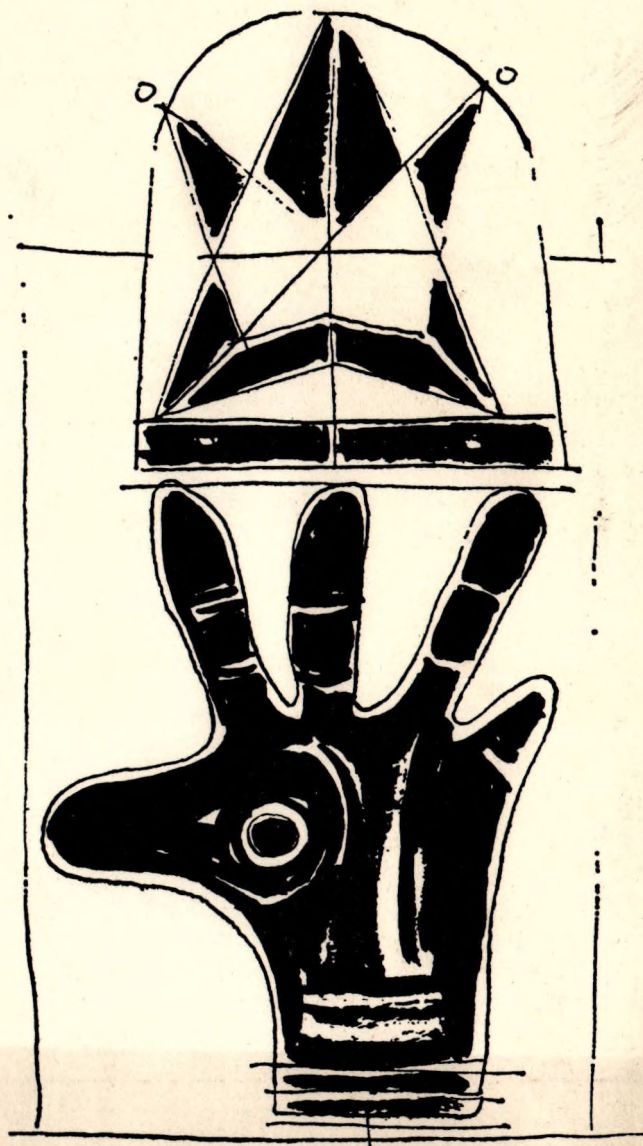

6,— Ft

SZAMUNK SZERZŐI:

BALASSA PÉTER
BERTHA BULCSU
CZÉRE BÉLA
CZINE MIHÁLY
CSORBA GYÖZÖ
FUTAKY HAJNA
KALASZ MÁRTON
KALDI JÁNOS
KENYERES ZOLTÁN
KERESZTURY DEZSŐ
KERÉK IMRE
KESZTHELYI REZSŐ
LAZAR TIBOR
MANDY IVÁN
MEZEI ANDRÁS
MÉSZÖLY MIKLÓS
NÉMETH G. BÉLA
ORSI FERENC
PAPP ISTVÁN
PARTI NAGY LAJOS
POZSGAY IMRE
ROZSA ENDRE
SARANDI JÓZSEF
TANDORI DEZSŐ
THIERY ÁRPÁD
TÓTH ÉVA
WEÖRES SÁNDOR

KÉPEK:

MARTYN FERENC
UITZ BÉLA
VARGA HAJDU ISTVÁN

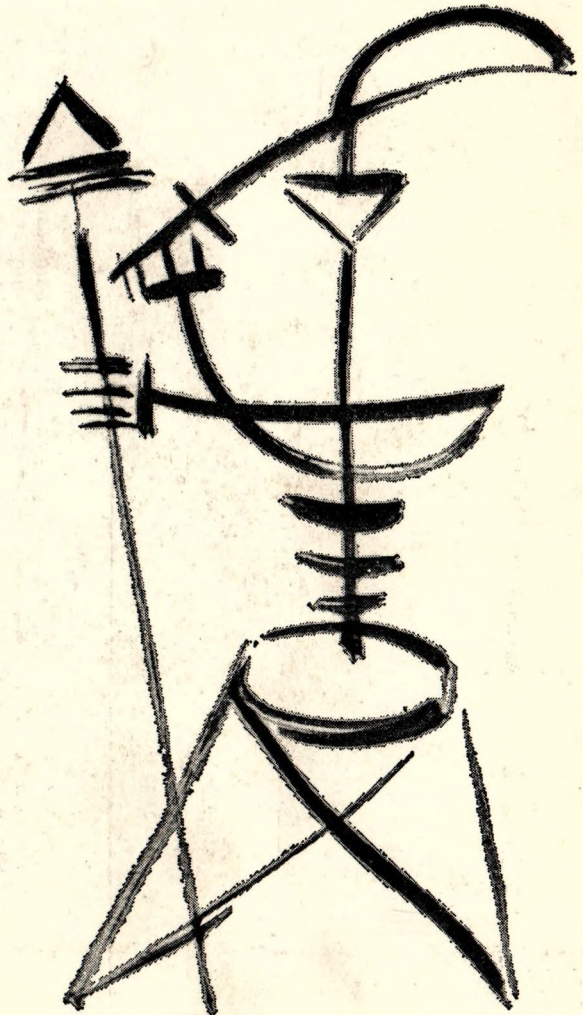



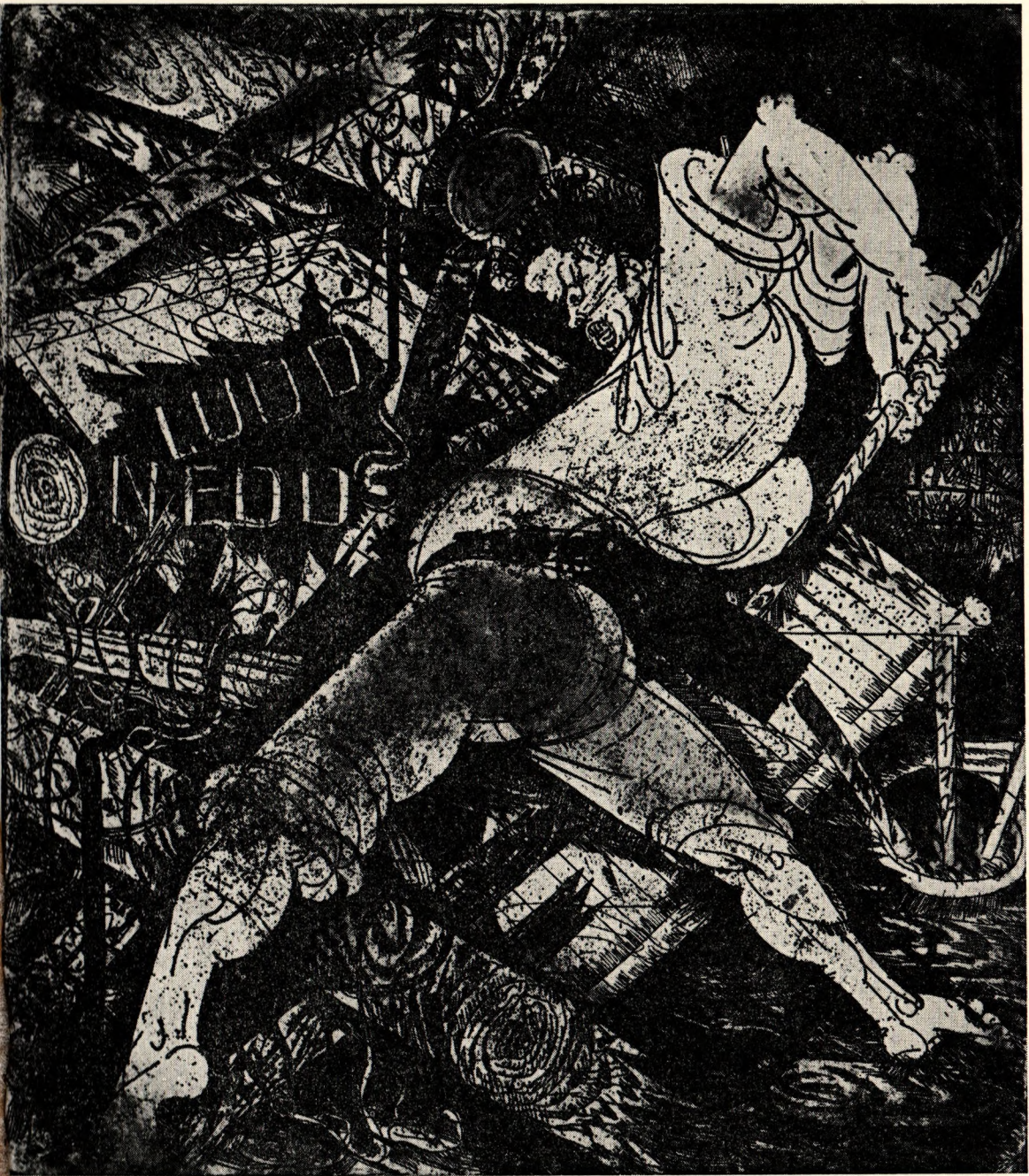

JELENKOR

IRODALMI ÉS MŰVÉSZETI FOLYÓIRAT

XXI. ÉVFOLYAM, 11. SZÁM

1978. NOVEMBER

TARTALOM

WEÖRES SÁNDOR versei - - - - -	995
MÁNDY IVÁN: A bútorok (elbeszélés, III.) - - - - -	997
KALÁSZ MÁRTON versei - - - - -	1104
SÁRÁNDI JÓZSEF versei - - - - -	1006
ÖRSI FERENC: Teréz (dráma, I. rész) - - - - -	1007
TANDORI DEZSŐ verse - - - - -	1023
THIERY ÁRPÁD: Városarc (szociográfia, II.) - - - - -	1025
TÓTH ÉVA verse - - - - -	1029
KESZTHELYI REZSŐ verse - - - - -	1030
LÁZÁR TIBOR verse - - - - -	1031
KÁLDI JÁNOS versei - - - - -	1032

*

Írószobám

KERESZTURY DEZSŐVEL beszélget MEZEI ANDRÁS -	1033
--	------

*

POZSGAY IMRE: Uitz Múzeum Pécsen - - - - -	1044
CSORBA GYÓZŐ: Baranya megyei Tárlat - - - - -	1047
RÓZSA ENDRE versei - - - - -	1049
KERÉK IMRE versei - - - - -	1051

*

KENYERES ZOLTÁN: Vázlat Lukács György Ady-képéről	1052
NÉMETH G. BÉLA: A románcostól a tragikusig (<i>A műfaj- váltás és szemléletalakulás Kosztolányinál</i>) - - - - -	1058
MÉSZÖLY MIKLÓS: Nyelvünk szüzre megy? - - - - -	1066
PARTI NAGY LAJOS versei - - - - -	1072

*

BALASSA PÉTER: A Bárány jegyében (<i>Nádas Péter regényéről</i>)	- - - - -	1073
CZÉRE BÉLA: Kolozsvári Grandpierre Emil: Hullámtörök		1079
BERTHA BULCSU: Tüskés Tibor: Sorskovácsok	- - -	1081
FUTAKY HAJNA: Takács József: Nincs válasz	- - -	1083
*		
CZINE MIHÁLY: Sipos Gyula: Hétvége	- - - - -	1085
PAPP ISTVÁN: Nagy Gáspár: Halántékdob	- - - - -	1086
A Jelenkor krónikája	- - - - -	1088

K É P E K

UITZ BÉLA rajzai	- - - - -	1003, 1005, 1046, 1065
<i>(Nádor Katalin fotói)</i>		
VARGA HAJDU ISTVÁN rajzai	- - - - -	1057, 1078

M ű m e l l é k l e t e n

1-2. UITZ BÉLA: General Ludd
(Nádor Katalin fotói)

A b o r i t ó n

1., 4. MARTYN FERENC: Napló XIX-XX.
2-3. UITZ BÉLA: General Ludd
(Nádor Katalin fotói)

J E L E N K O R

IRODALMI ÉS MŰVESZETI FOLYÓIRAT

Megjelenik havonta

Főszerkesztő: SZEDERKÉNYI ERVIN

Szerkesztő: PAKOLITZ ISTVÁN

Kiadja a Baranya megyei Lapkiadó V. 7625 Pécs, Hunyadi János út 11. Telefon: 15-000. F. k.: Braun Károly

Szerkesztőség: 7621 Pécs, Széchenyi tér 17. I. emelet. Telefon: 10-673.

Kéziratot nem őrzünk meg és nem küldünk vissza.

Terjeszti a Magyar Posta. Előfizethető bármely postahivatalnál és a Posta Központi Hírlap Irodánál
(1900 Budapest, József Nádor tér 1.) közvetlenül, vagy átutalással a KHI MNB 215-96162 pénzforgalmi
jelzőszámára. Evi előfizetési díj 72 Ft.

78-4136 Pécsi Szikra Nyomda - F. v.: Szendrői György Igazgató

Index: 25-906. ISSN 0447-6425

Alpesi románc

*Patak partján özvegy lakott,
hol a falu véget ér.
Házából reggel illatozott
a frissen sült kenyér.*

*Mégis kerülté mind a legény,
igen rossz híre járt:
igézni tudott, már sokra hozott
nem-múló éjszakát.*

*Még gyermek-fejjel hajdanán
a patakhoz mentem én:
ő nagy pisztrángokat fogott
a habokból könnyedén.*

*Ahogy meglátott, sirva fakadt:
„Nem engedlek közel,
rám fogják, hogy megrontalak,
ha étkeimből eszel.”*

*És láttam-e, vagy csak képzelem:
fogott pisztrángjai
levegőbe szálltak szárnyasan,
keringeni, játszani.*

*Úgy éreztem, rontásaival
testem-lelkem tele,
s esküszöm, azóta sem tudom,
hogy igaz-e, vagy mese.*

A képzelet

*Síkság tengere: kék ég!
Síkság bércei: felhők!
Mindent látni, ahol nincs:
pusztán erdei ösvényt,
kunyhóban csoda-kastélyt,
ág közt édeni táncot,
nyílni az ujjhegyen almát,
mely megevésre sosem jó.*

Forgás

*Esteledik,
éjjeledik
hajnalodik,
reggeledik.*

*nappalodik,
alkonyodik,
vége sosincs,
váltakozik,*

*égen a tűz
körbe-pörög,
földi lakón
zára csörög.*

Indián dal

*Amerre lábunk kószált,
amerre táncunk lejtett,
a hegyeket hó borítja.
Egy sóhajtásnyi felhő,
erdő fölött vonulva,
kibontja páva-farkát,
majd mint a cukor elolvad:
ilyen a mi életünk is,
reggel kelünk és járunk,
és este ágyba fekszünk,
álmunk útját ki tudja?*

A bútorok

III.

(KÓRHÁZBAN)

Fehér pad a folyosó végén fehér ajtó előtt. Ott ültek egymás mellett betegek és hozzátartozók. A padon táska, szatyor, kis bőrönd. Mintha utazásra készülének. Hallgattak, köhécseltek, megfogták egymás kezét. Betegek és hozzátartozók.

A pad szigorú és jóságos. Nem tűri a hosszabb beszélgetést. Legkevésbé a fecsegést. De kinek van itt kedve fecsegni?

Egy fehérköpenyes orvos tűnt fel a folyosón.

A férfi a padon: Ez a Prókay?

Az asszony: Tudod, hogy nem a Prókay. Az kövér és bajuszos.

– Na, persze! Meddig kell még várni a felvételre? Ez a legpocsékabb az egészben.

Elbizonytalanodott a hangja. Úristen! Mi a legpocsékabb? Az éjszaka. Az utolsó éjszaka otthon.

Többször is felugrott, villanyt gyújtott.

Félőt.

Őt.

Odakint ácsorog valaki a sötét előszobában. Sovány, zöldesszürke arc, karikás szem. Óreg futballista abban a kinyúlt nyakaspulóverben. Elmosolyodik kissé bocsánatkérően.

Ő meg felült az ágyban. *Pista! Kormos!*

Félhat.

Ne húzzuk az időt! Borotválkozzunk! Ő még mindig kint álldogál. Mikor is halt meg? Két hónapja? Három? Képtelenség! Bármikor összeakadhatok vele. Bármikor és bárhol. Képtelenség! Ez a kórház is képtelenség. A műtét.

Az ajtóból visszanezett a bútorokra. Ahogy ott lapultak a sötétben. *Miért engednek el? Miért hagyják, hogy elmenjek? A sorozásra is így engedtek el. És egyszer a rendőrségre.*

Odakint a fürdőben az arcát vizsgálgatta. Egy beteg arca. Műtetre vár. Legközelebb már a kórház tükrében bukkan fel. Milyen a kórház tükre? A mosdó? Az ágy?

Kormos az előszobából: Nem kell berezelni! Mondd el magadban a Feren város összeállítását. A régi bajnokcsapatét.

– Te voltál a jobbösszekötő!

Apolók, nővérek, orvosok vonulása a folyosón. Tolókocsik. Üres tolokocsik.

Megint elkapta a rémület. A lábába is beköltözött. A karjába, a vállába. Levált róla a lába, a karja, a válla. Többé nem áll fel innen. Nincs ami felálljon erről a padról.

Hirtelen megkérdezte.

- Hány éves a Prókay?
- Ez miért fontos? Különben hatvan.
- Egész kis kórus a padról.
- Hatvan! Hatvan!

Bólintott. Ez valahogy megnyugtatta.

Elakadt a beszélgetés. Mintha rájuk szólt volna valaki. Ültek és hallgattak a várakozók padján.

Odabent már várta a szekrény. A kopottas, kórházi szekrény a kórteremben. Valamikor fehér lehetett, de most már meglehetősen megbarnult a homloka. A zár körül is olyan ritkás, barna foltok. Kiütések foltjai. Valamilyen ragályos betegségből. Az ajtó résnyire nyitva. Nem is lehet jobban kinyitni. Bezárni se lehet. Majd úgy kell betuszkolni a télikabátot, a zakót, a nadrágot. Ha ugyan akad még hely. Kabátok sötét tömege az akasztókon. Ingek, pizsamák a polcokon. Kalapok a felsőpolcon. Ki tudja, mióta! Már el is felejtették a gazdájukat. Akárcsak a ruhák. A cipők a szekrény mélyén.

Ő pedig közben már levetette a télikabátját. Benyomta a szekrénybe. Abba az áthatolhatatlan sötétségbe. Előreküldte, úgy vaktában. Ha befogadják – mehet a többi! Befogadták. Egy mogorva akasztón lógott, olyan idegenül.

Végigsimított a vállán. Igazított valamit rajta. A zsebe mindig begyűrődik. Mégse lóghat így begyűrt zsebbel!

Megmerevedtek az ujjai.

Gyufaskatulya... dohányszálak... golyók, üveggolyók!

De hiszen sohasem dohányzott! És ezek az üveggolyók! Ez egy idegen zseb! Idegen kabát idegen zsebel!

Tovább botorkált a keze. Érdes szövet, fémgombokkal. Kalauzkabát? Katonakabát? Vállnál beszakadva... Ki tudja, talán egy srapsziszilánk. De hát kié lehet? Miféle katonáé?

És ez se az enyém! És ez se! Ez se!

Tologatta, lökdöste a kabátokat.

Egy hang az ágyak felől. – Mindent berakott?

– Mindent.

Vaságyak vették körül. Éjjeliszekrények. Székek.

Asztal az ablaknál.

Kopások az asztalon. Kopások a székeken. Barna vonalkák, foltok. Kiütések foltjai. Himlő? Vagy valami más? A szekrénytől kapták el? Ők adták tovább a szekrénynek?

Fertőzés söpört végig a bútorok között.

Egy üveg a kórházi asztalon. Sötétlila üveg valamilyen folyadékkal.

– Magát ki operálja?

A vaságy szélén ült. Lelógatta a lábát, nem felelt. Kihúzta az éjjeliszekrény fiókját. Azt az üres bádogfiókot. Olyan csalódásfélét érzett. Miért? Mire várt? Egy üzenetre? Hogy az elődje itthagy egy cédulát?

A fiókokat húzogatta. Az üres fiókokat. Apró morzsák, kekszdarabkák. Színes papírfoszlány. Cimkedarabka. Címke egy üvegen. Narancszörp, vagy valami más üdítő. Amit betegnek hoznak. Betegnek műtét után. Jönnek a hozzátartozók, kipakolják a holmikat.

Ő is kipakolt. Szappan, borotvakrém, fogkefe, szalvétába csomagolt evőeszköz.

A fiók hűségesen befogadott mindent. Szolgai alázattal.

A szekrényke üveglapján megjelentek a krimik. *Ezt vidd be! Ez jó lesz odabent!*

Végignyúlt az ágyon. Egy pillanatra lehunyta a szemét. Összerázkódott, ahogy felnézett.

Megfeketedett láb lógott ki az ágy rácsai közül. Elszenesedett, üszkös csonk. A szomszéd ágyból? Ebből az ágyból? Vagy nem is tartozik senkihez? Egy láb sötétlila, alattomos szivárgással. Közben már hallani lehetett azt a csöndes, mégis kissé kérkedő hangot.

– Ez már nem láb! A nyirokmirigyek! Tudja, kérem, ahogy a nyirokhártya áttör a bőrön...

Nem, ezt azért nem várom meg!

Levetette magát az ágyról.

Kiterített lepedők a mosdóban. Elsárgult lepedők a kötélen. Maga a mosdó homályos derengésben. Kádak az ablaknál. Hatalmas, szürke kád. Körülötte néhány kisebb. Oly ártatlanul fehérek, mint a csecsemők. A halott csecsemők. A szürke kádban pedig, mintha valaki a vállát dörzsölné egy kifakult törölközővel. Lassú, felesleges mozdulatokkal. Hiszen sose lép ki ebből a kádból.

A csapok csöpögése. A mosdó csapjainak egyhangú csöpögése. Bágyadtan szivárgó víz.

Kintről a tolókokcsik zörgése. Tolókokcsik vonultak valahonnan valahova.

Hokkedli a mosdó alatt. Sárga lavórok. A betegeknek, akik nem tudnak fölkelni. Odateszik az ágy mellé. A nővér belemártja a mosdókesztyűt, elindul vele egy lábszáron, egy háton, egy vállon.

En is úgy fekszem ott mozdulatlanul. Az ágyam mellett a hokkedli, sárga lavórral. A mosdókesztyű végigcsúszik a vállamon, a hátamon. Átgördítenek egyik oldalamról a másikra. Mindjárt készen leszünk, bácsika!

A véce kagylóján kuporgott. Majdnem belecsúszott abba az elképesztően alacsony kagylóba. A kagyló mellett elvadult, rőt szakállú klozetkefe. Néhány üres üveg címkéekkel. És megint a csapok csöpögése.

Úgy, úgy, bácsika!

(SZOBARÉSZLET)

Miért rángatták ki a fiókokat? A vézna, kis, barna szekrényke fiókjait?

Egy levelet keresett az a férfi? Amit hozzá írtak? Vagy amit ő írt valakihez, csak éppen nem küldte el? És reggel egyszerre csak eszébe jutott az a nő. Az a levél. Kiugrott az ágyból, nekiesett a szekrénynek. A felső fiókkal kezdte. Cédulák, számlák, évek óta lejárt villamosbérlet, receptek. Levelek is akadtak, ó hogyné! Csak éppen az az egy nem került elő. Se a felsőből, se a középsőből, se az alsóból. Fényképek lehetetlenül előregeedett arcokkal, kávéfoltos névjegyek, műsorfüzetek, meghívók, kettétépett naptárlapok, körömlő, ragtapasz, gyűrött zsebkendő, megkeményedett citrom, üres szemüvegtok, mind előkerült. Csak éppen az a levél! Az nem, az istennek se!

Benyúlt az alsó fiók alá. Mintha még ott is lenne egy fiók. Csak éppen nem látja. A levegőben matattak az ujjai. Az üres levegőben.

Visszatolta a fiókokat. De csak azért, hogy újra kirángassa. Valósággal kitépte őket. A zsebkendő újra és újra a kezébe akadt. Az a vénséges citrom. A bérletek, a felszólítások, az adóintések.

De az a levél...! Pedig, ha elküldi, akkor még minden rendbe jöhet.

Olga néhány nap múlva válaszol. Legfeljebb egy hét. És akkor találkoznak. Kimennek a Szigetre, vagy máshová. Csak azt a levelet megtalálja!

Egy pillanatra felegyenesedett. Végigsimitott borotvátlan arcán. Ha újra megírná... Nem, egy ilyen levelet nem lehet még egyszer... Kedves Olga! Nem, ez képtelenség!

Megint nekiugrott a fiókoknak. Feltúrta mind a hármát. Aztán már magát a szekrényt lökdöste. Kihurcolta a szoba közepére. A vállánál fogva rázta.

A felső fiók váratlanul kizuhant. Nem emelte fel. Szinte meglepődötten nézte, ahogy ott hever a földön. Csak rajta! Jöjjön a következő! A következő! Egyszerre elfáradt.

Azok a fiókok a földön mindenféle lomok között. Valóságos szemétdomb. Lehajolt, mintha össze akarná szedni. Vagy inkább, hogy ő maga is bele-másszon abba a kupacba.

Felugrott. Kirohant a szobából.

A szekrény ottmaradt kifosztva.

(PADLÁSON)

Kilökték.

Kitették a szűrét. Ketten kapták el, úgy két oldalról. Megragadták a karját, vitték fölfelé a padlásra. Olykor megálltak, hogy egy kicsit kifújják magukat. Közben szemügyre vették az öreget. Az a hajlott hát! A penészzöld huzat rongyokban. Egyik karja félig eltörött. Egymásra néztek. *Nem akarsz beleülni? Foglald helyet, kérlek! De igazán!* És csak röhécseltek. Felkapták, tovább vitték.

Lehet, hogy ő maga hagyta el a lakást. Ez a roskatag, gögös aggastyán. Amikor már nagyon rossz szemmel nézték. Amikor már elhangzottak bizonyos megjegyzések. Meddig kell még ezt nézni? Mi ez a lakás? Lomtár! Egy éjszaka elhagyta a szobát. Nekivágott a lépcsőknek bizonytalanul botorkálva.

Tudta, hol a helye.

A padláson. Igen, igen, odafent a lomok között.

Törött karja most már az ölében. És így még gögösebb, előkelőbb. Még így romjaiban is kimagaslott a többiek közül.

Az a társaság!

Nem, mintha panaszkodni akarna, akárcsak egyetlen szóval is, nadehát azért!

Bőröndök, megfeketedett zsineggel összekötözve. Félig szétesett kosarak, teletömve elsárgult újsággal, képeslappal. Ócska zakó az egyik kosár tetején, gondosan összehajtvva. Félrecsúszott fedelű dobozok. Foghijas gereblye. Ez meg, hogy került ide?! Bőröndök, kosarak, kopott ruhák – jó, rendben van. De egy gereblye!

Ettől dührohamot kapott.

Na, mindegy. El kell tűrni. Mint, ahogy mindent el kell tűrni.

Azért egyszer majd mégiscsak észreveszik odalent, hogy kit ütöttek el. Ha majd egyszer úgy igazán ki akarnak nyújtózkodni. Úgy istenigazából! Ahogy egy olyan divatos, filigrán, kis vacakon soha, de soha nem lehet! Igen, akkor majd eszükbe jut.

Ne áltassuk magunkat, nem küldenek küldöttséget. Na, nem! Soha többé nem kerül vissza a lakásba. Hiszen akkor be kéne ismerni, hogy alaposan

melléfogtak. Ahhoz pedig nincs bennük elég lelkierő. Gyáva népség! Szóval, ne is számítsunk ilyesmire! Nem ez az ábra.

Majd úgy egyenként felsurrannak. Óvatosan, titokban. És aztán beleülnek a karosszékekbe! Bőröndök, ládák, kosarak között, egyszer végre egy igazi karosszékekbe! Azt a törött karját rendbehozzatják. Lényegtelen, kis műtét. Nem kell rá sokat áldozni. Ettől igazán nem riadhatnak vissza. Akkor aztán jól kinyújtózkodhatnak!

Ha valaki odalent eltűnik a lakásból, a többiek összehunyorítanak. Tudjuk, hová tűnt! Tudjuk, hová bújt!

De addig még várni kell.

(PINCÉBEN)

Vaskályhák odalent abban az áthatolhatatlan sötétségben. Sértődött vaskályhák. A telet őrzik. Az alattomosan lappangó telet.

Egyszerre felcsapódik az ajtajuk. Kihűlt hamu dől ki belőlük. Hideg lehelet.

Odafent a lépcsőházban elfonnyad a napfény.

Elszürkülnek a szobák. A szobákban az arcok.

Szúrós, kedélytelen hideg. Most már övé a ház. Kiszivárog az utcákra. Végigkúszik a városban. A kihűlt kályhák tele.

(EGY GYEREKVERS)

Óra, óra, falióra,
Hallod-e, hogy int a jóra?

(A PARTON)

Kivilágított szoba a Balaton partján. Az egyetlen fénypont. Az üvegfal mögött senki. A háziak égve hagyták a villanyt és elmentek.

A szoba várja őket. A háziakat és a vendégeket. Társaság érkezik. Egy olyan vidám kompánia.

A bútorok derűs várakozása. Az öreg falióra. Vidéki körorvos, aki úgy a falon lóg és mindig késik és mindig három percet. Az ebédlőasztal, a magastámlájú, laposfenekű székek, a parányi puffok a sarkokban. A kissé homályos tükör abban a megbízható barna keretben. Majd csak felmerül benne egy arc. Egy nő, ahogy úgy elmenőben megigazítja a haját. Egy férfi végigsimít a bajuszán. Vagy éppen csak megáll előtte, és egy pillanatra belenéz.

Mind várnak valamire.

Az óra, hogy egy kéz azzal a régi, megszokott mozdulattal megigazítsa. Az asztal, hogy megterítsék. A székek, hogy tologassák őket, miközben egy hang egyre azt ismétli.

– Asztalhoz, gyerekek! Miért nem ültök már le? Mi az, nem mertek leülni? (Türelmetlen taps.) Asztalhoz! Asztalhoz!

És akkor végre letelepednek a vacsoraasztalhoz. A háziasszony behozza a tálalt. És a tálban egy merevtekintetű, hatalmas halat. Csönd. Az áhítat csöndje. Felcsattan a taps.

– Uramisten, mi ez?!

– Mi lenne? Egy harcsa!

- Ugyan, Csulikám! Ez egy bálna!
- Tengeri szörnyeteg!
- A Csuli fogta?
- Mikor fogtad, Csulikám?
- Még él!
- Ne beszélj, butaságot!
- Esküszöm, hogy megmozdult!
- Na, légy szíves...
- Gyerekek, ehhez olyan borom van!
- Bravó, Csuli! Bravó!

Ezekre a hangokra várnak a bútorok. A vacsora hangjaira. A vendégekre.

Ahogy jönnek a sötét parton egymásbakapaszkodva, nevetgélve. A kavics megcsikordul a lábuk alatt. A házigazda befelé tereli őket. Befelé, gyerekek! Befelé! Vagy azt akarjátok, hogy éhenhaljak?

Semmit se hallani. Se a házigazda hangját, se a kavics csikorgását.

Mi történhetett?

Már régen itt kéne, hogy legyenek. Vendégekkel, vagy vendégek nélkül. Hiszen csak egy kis parti séta. Egy kis mozgás vacsora előtt. Járunk egyet, aztán asztalhoz!

Ki ül itt asztalhoz?

Mégis... mi történhetett? Talán mégse csak egy kis esti séta a parton? Talán kimentek az állomásra az esti vonathoz? Várnak valakit. Egy megpenészedett nagynénit Pestről. Egy régi, jó barátot. Ismerőst.

Igen, lehet, hogy kimentek a vonathoz.

Vagy összekaptak útközben. A házigazda és a felesége. Egy aprócska megjegyzés. Egy szó. Közéjük csúszott, mint egy gonosz kis kavics. Kirobbant a veszekedés. Dűtől fuldokló, sötét, vad veszekedés. Régi sérelmek, vádak. Az asszony zokogva elrohant. A férfi nem ment utána. Ott állt egyedül a sötétben, és csak hallgatta azt az egyre távolodó zokogást. Aztán a csönd. És akkor már semminek semmi értelme. Elinduljon valamerre? Minek? Hazamenjen? Minek? De hát itt se maradhat így mozdulatlanul, megmerevedve.

Hát akkor?

Valaki elmegy az üvegfal előtt és benéz. Puhakalapos, szakállas férfi. Megáll. Egyszerűen nem tud továbbmenni. A bútorok a kivilágított szobában. Külön szemügyre vesz minden darabot. Az asztalt, az órát, a tükröt.

Ez egy színpad!

Így indul a darab. Első felvonás, első szín. Polgári ízléssel berendezett szoba. Égve hagyták a villanyt. Senki se tartózkodik a szobában.

A szín üres.

(A HALOTT)

Egész jól megfértek egymással. A bútorok és a halott. Elzuhanva hevert a kertre nyíló szobában. Arccal a szőnyegre borulva, oly békésen, mint aki végre menedéket talált. Kinyújtott karja mellett vidám piros-fehér öntözőkanna. Alighanem a kertbe indult így kora reggel. De hát elvágódott, és a víz kilocsant a kannából a szőnyeg virágaira.

A bútorok körülállták. A zöld terítővel letakart ebédlőasztal, a magastámlájú, enyhén sértődékeny székek, a dohánybarna szekrény.

Valahonnan a konyha felől pirítottkenyér szagát lehetett érezni.

A nyitott ajtón beáradt a nedvesen csillogó napfény. Az áttetszően kék ég. A meghitt, nyári reggel. Maga a nyugalom.

Aztán majd becsapódik egy ajtó

dobogás, lépések,

sikoly,

kiabálás,

zokogás,

egy nő ráborul a halottra, eszelősen rázza a vállát,

telefoncsörgés,

különféle alakokkal telik meg a szoba,

mentőautó szirénája,

és megintcsak rázzák, rángatják a halottat.

(SZÁLLODÁBAN)

Az üres szoba csöndje. A szekrényajtó becsukva. Összehajtott, ócska paplanok a szekrény mélyében. Üres fogasok.

Az asztalon telefon.

Megvetett ágylüdmóval.

Sóhaj szakad fel a csöndből. Mély átható lélegzés.

Honnan tört fel?

Magából a szobából? Az üres szállodai szobából?

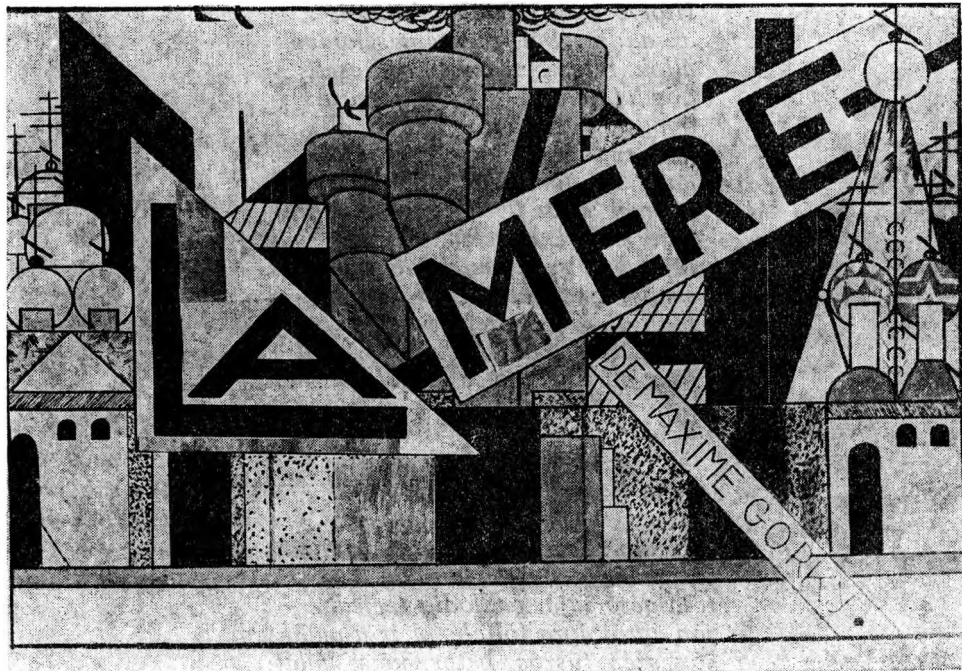

Amen-hang

*Föl-le, magad, a fölvonó
zajtalan gyóntatószékében, isten
hangja az aknában, gyorsuló suttogása:
fölldozlak, fölldozlak – a nap
huszonnégy életében bármikor
belelétközve ily magányba, miatyánk-
körforgásba, a digitális óra
ketyegésével sok-sok épületen át
vagy az időzített a fölszín alatt –
fölldozlak, fölldozlak, még mit jelent
idegedben e játék, a hallucináció
vigasza a valónál hasztalan erősebb –
a megoldás páternoszttere már émely nélkül leér,
egy ámen-hang akna porába préselődve.*

Hirtelen kijutok

*Hunyorogva hirtelen kijutok
az aluljáróból, megtámaszkodva
állok, fejemben térdnek esett
gondolatokkal, s dúlt-merevre
gyógyszerezetten – aki itt áll,
istenem, érzed, egyre gondol:
hadd ne gondolna semmire –
ha már csak ily megkaszaboltn!
s jó vagy! hirtelen valami –
fejemben szélvész, zajló nyírfa,
szaporázza kicsi talp-zöldjeid,
lódítják a megvert gondolatot;
nekifutva száll, egész raj kiszáll –
fönt porlik! fényedbe dőlt pirulák.*

A földigérő fa

*Aki álmodban éjente mesét mond,
jól mondja: nő az alvilág
földigérő fája, padlódig terjedez –
jön ágról ágra föltelé, akár a mákszem,
jön szép tűszős, bátor, kicsi halál;*

*itt élünk fehéren, éjente fátyol
nélkül, kedveseid, túl a földigérő fa koronáján;
melyikünk kezét jön kérni a mákszem –
aki mesét mond, jól mondja, neked kell
megmondanod majd, melyikünk adod s nem adod;
mászik éjente ágakon, piheg a mákszem,
mesebeli kérő halál; jár közelebb
s közelebb, neked jobb lesz mint sietni –
ébredj, mielőtt ideér s meg kell adnod a választ.*

Én is azok közül

*A világ túl egyenetlen nekem, hogy
csak úgy odaálljak elé s mondjam: madame,
anélkül hogy elbotolnék, gödrömbe esnék –
én is azok közül való vagyok, akiknek,
míg élől boldogan bandzsítanak, a ló
hátról lelegeli virágcsokrukat –
s vehetném még képletesebbre is; de hát
szép volt, emlékezve a pohár bort,
amit nem ittam meg velem, magasra tartom,
száraz szájamon nyelvemmel végighúzó,
hisz nem sérül meg rajta meleg emlék;
vitézül folytatom, íérfi, a gondolatainkat,
amikben ragyogtunk, lassan mególmósodtunk,
éjig leplezetlenné vált tusakodásunk.*



Valaki kopog?

*Kertem szokványos őszi képe
szokványos hasonlatokkal
már megíratott
Egy másik kert jár az eszemben
hol se rügyek se levélhullák
nincsenek évszakok
Közepén dühös máglya dohog
elhamvadnak rajta
régi szenvedély-bútorok
Éljenek a boldogok Uram
én üres és szomorú vagyok
Nagytakarító ösztönöm
talán valaki kopog?*

Búcsú

*Apám helyett apám lehattél volna
választott szüleje a választott fiúnak
de asszonyos hiúsággal
egy néember csapdájába estél
hogy mindennel szakíts
mi férfi-múltadra emlékeztet
Sosem voltál a magad ura
Ídes konok akarata tartott fõnn
míg fõnntarthatott
értelmet sugallva tétova életednek
Még jó hogy nem látja mivé lettél –
holtában sem nyughatna szegény
Azt mondod kiraboltalak?
Ónszántadból ádtad a részed
Nem öröm e háztulajdon
Inkább felelõség Például irántad
Tudj majd hova menni
ha netán utcára kerülnél*

*Otthonom immár nekem sincs
csak menedékhelyem*

Teréz

TELEVÍZIÓDRÁMA

Előjáték

1851. szeptember 22-én, hétfőn a pesti „Újépület” mögött az épület falával határolt kivégzőnégyszögben 32 akasztófa áll. Teljes kivégzési parádéval felsorakozott hadbírói és hóhéri apparátus feszít egy fekte posztóval letakart asztal mögött.

Megperdülnek a posztóval letakart dobok. A főhadbíró hivatalos okiratot vesz fel asztalról. A dobolást leintí.

FŐHADBÍRÓ: A császár nevében! A hadbíroság ítéletet hirdet! Az 1848—49-es években kitört lázadás vezetői, irányítói és oly részesei fölött, akiknek működése lázadásra, felségsértésre, hűtlenségre és a fölséges császári ház elárulására, valamint az alattvalói kötelességek súlyos megszegésére bűjtogatta, vezette a megtevesztett néptömeget.

A hadbíroság kötéllel végrehajtandó halálra ítélte a jelenleg szökésben lévő Almássy Pált, gróf Andrássy Gyulát, Balogh Jánost, gróf Batthyány Kázmért, Beöthy Ödönt, Csernátonyi-Cseh Lajost, Gorove Istvánt, Guyon Richardot, Hajnik Pált, Házmán Ferencet, Horváth Mihályt, Irányi Dánielt, Báró Jósika Miklóst, Kmetty Györgyöt, Korniss Károlyt, Kossuth Lajost, Ludvig Jánost, Madarász Lászlót, báró Majthényi Józsefet, Mérei Mórt, Mészáros Lázárt, Oroszhegyi Józsat, Perczel Mórt, Perczel Miklóst, Puky Miklóst, Rákóczy Jánost, Sárosy Gyulát, Somogyi Antalt, báró Splényi Lajost, báró Stein Miksát, Szemere Bertalant, Szontágh Samut, Táncsics Mihályt, gróf Teleky Lászlót, Vetter Antalt, Vukovics Sebőt!

(A főporkoláb a nevek olvasásakor egyenként törí el az asztalon lévő pál-

cákat és sorba odadobja egy-egy akasztófa elé.

Ismét megperdülnek a dobok.)

FŐHADBÍRÓ: (a dobolás után folytatja)

A törvények értelmében mindazon személyek, akiken most távollétükben jelképesen végrehajtottuk a megérdemelt halálbüntetést: törvényen kívül helyeztetnek. Bárhol a Habsburg császárság területén elfogatnak, a hatóságnak csak a személyazonosságukat kell megállapítania, és a most jelképes ítélet értelmében az illetőket hat órán belül fel kell akasztania — nyilvánosság előtt! Aki bármelyikükről bármit megtud, köteles azonnal értesíteni a legközelebbi zsoldárt vagy katonai parancsnokságot. Ha valaki ezt elmulasztja, különösen ha ezen törvényenkivüli egyéneknek segítséget nyújt, cinkosság vádjával hadbíroság elé állíttatik és a felségsértők cinkosait sújtó legszigorúbb büntetésben fog részesülni!

(Dobok peregnek újra, elsötétedik a szín.)

I.

1853. március 15. A helyszín egy pesti, józsefvárosi ház kissé zsúfoltan, de nagyon célszerűen berendezett lakókonyhája. Ez a helyiség egyben varroda is. Az ablak előtt nagyobb asztal áll. A bejárati ajtó — egyetlen ajtó! — a hátsó falon. Kis üvegén át kertre lehet kilátni, amelyet deszkakerítés, bezárt kapu rekeszt el a külső világtól.

Rakott tűzhely, a tűzhely fölött szerény edényes-polc. Az ablakkal szemközi oldalon kékkfestő függöny. Egyszerű ágy van mögötte, amelyhez kis gyermekágy simul lábtól. Egy láda és fali polc is van itt, ruhaneműnek és néhány könyvnek.

A „varrodában” féligkész, vagy lepel-
lel letakart egészen kész ruhák lógnak.
A sarokban vasalódeszka. Kora reggel
van. Az ablakon rés nélküli fatábla, az
ajtó külső szárnya bezárva. Teljes sötét-
ség.

A rakott tűzhely tüzelőterének ajtaja
előtt egy asszony térdel. Apró gallyakat
tördel, a parázs fölé rakja, fújja a pa-
razsat, amíg a gallyak tüzet fogva fel-
lobbannak.

Ekkor áll föl és egy gyertyával tüzet
fog a parázs fölött lángoló gallyakról,
majd az asztalon lévő gyertyatartóba he-
lyezi a gyertyát. Faggyúgyertya vibráló
lényénél láthatjuk a helyiséget. Az ass-
zony — Teréz — becsukja a tüzelőtér
ajtáját, leveszi a karikákat a tűzhely lap-
járól és a tűz fölé húz egy fazekat. Ez-
után az asztalhoz lépve ellenőrzi az ab-
laktáblát, az ajtóhoz lépve a külső szár-
nyat, majd ezután félig elhúzza a kék-
festő függönyt.

TERÉZ: (sürgetően) Siessél Mihály, már
melegszik a kávé!

MIHÁLY: (kilép a függöny mögül. Öt-
venmégy éves, dús bajuszt és szakállt
viselő magashomlokú térft, egyszerű,
kopottas posztóruhában, lábán nemez-
zel megtalpalt gyapjúharisnya) Csú-
dálatos ez a kávéillat...

TERÉZ: Ma korábban kell lemenned a
kuckódba. (az asztalra tesz egy bög-
rét)

MIHÁLY: (néhány mozdulattal megro-
pogtatja izmait) Miért?

TERÉZ: (kissé ingerülten) Miért? Miért!
Még szeretnék elintézni valamit...
nyugodtan!

MIHÁLY: (nézi az asszonyt) Elintézni?
Mit?

TERÉZ: (Mihályra néz, aztán kitölti a
kávét a bögrébe) Legalább ma idd
melegen...

MIHÁLY: (bizonytalanul) Miért sür-
getsz annyira?

TERÉZ: (kitérően) Szivart már nem
mertem venni...

MIHÁLY: Pedig egy ilyen napon du-
kálna. Még mindig nem mondtad
meg, hogy mit akarsz elintézni, miért
sürgetsz engemet?

TERÉZ: (elszántan, de próbál megnyug-
tató lenni) Az első beharangozásra vá-
rok egy asszonyt.

MIHÁLY: (kezében megáll a szája felé
emelt bögre) Miféle asszonyt?

TERÉZ: Akitől tanácsot akarok kérni.

MIHÁLY: (leteszi a bögrét) Milyen ta-
nácsot?

TERÉZ: (fellobban) Hát milyen tanács-
ra van nekem szükségem most?! Fél
éjszaka ezzel téptük egymás lelkét!

MIHÁLY: (határozottan) Megmondtam,
hogy ebben a dologban csak Davida
doktorhoz fordulhatsz!

TERÉZ: Üzenetet hagytam nála tegnap-
előtt. Tegnap késő estig hiába vártuk!

MIHÁLY: (dühösen kiissza a kávét) Ki
az az asszony?

TERÉZ: Valaki, akihez a magamfajta
helyzetben tanácsért lehet folyamodni!

MIHÁLY: Mit mondtál neki?... Mit
tud rólad?!

TERÉZ: Még semmit. Éppen csak egy
cédulát hagytam neki, hogy ma reg-
gelre várom.

MIHÁLY: Ezért vitted át Budára a kis
Lajoskát? Ezért nem lehet idehaza a
negyedik születésnapján?

TERÉZ: Nem ezért. Március tizenötö-
dike van! Amióta Libényi, az a sze-
rencsétlen szabólegény késsel támadt
Ferenc József-re Bécs kellős közepén,
százával tartanak házkutatást a sza-
bóknál.

MIHÁLY: (komolyan, kissé sértődötten)
Teréz! Az én elveimmel nem áll össze,
hogy mindenféle „asszonyságok”
hozzá merjenek nyúlni a feleségem-
hez!

TERÉZ: A doktor, aki végső reménysé-
gem volt, nem jött. Mi mást csinálha-
tok?!

MIHÁLY: Biznunk kell Teréz! Nem le-
het véletlen, hogy a sors oly sok csa-
pását túléltük.

TERÉZ: A sors! Mihály, nem lehet min-
dent a sorsra bízni! (majdnem sír)

MIHÁLY: (könyörögve) Teréz! Drága
Teréz! És ha éppen fiunk születne!
Fiú, akire rábizhatnám mindannak
folytatását, amit én parasztként, ta-
kácslegényként, segédtanítóként el-
kezdttem...

TERÉZ: De én addigra negyven éves
lennék!

MIHÁLY: Még szépen fölnevelhet-
nénk...

TERÉZ: De mi lesz veled Mihály?! Hi-
szen csak a személyazonosságodat kell
megállapítani és hat órán belül fel-
akasztanak! Árvának, lelencnek szü-
lessen a világra?

MIHÁLY: Megértem, hogy ilyenkor változik az asszonyok lelkvilága, de ez csak az állapottal jár.

TERÉZ: Ne az én lelkvilágomon elmélkedj, Mihály! Kibírnám azt is, hogy újjal mutogassanak rám az emberek; ime a híres Táncsics felesége, lám ez is ringyó lett, miközben az ura bujdoskol valahol!

MIHÁLY: De én tudom az igazságot, ha itt lesz az ideje, felfedem...

TERÉZ: De a policáj is megkérdi ám, hogy ki a gyerek apja? Kutatni kezdnek újra és újra!

MIHÁLY: *(megfogja Teréz kezét, csilapítóan magyarázza)* Hidd el, mire a gyerek megszületik, fordulhat a világ. Ősszel lesz a császár koronázásának ötödik évfordulója. Olyankor amnesztiát szoktak adni, hiszen itt az ideje. A policáj csak komoly összeesküvések után kutat.

TERÉZ: Komoly összeesküvések után?...
MIHÁLY: Ilyen pedig nincs. A politikus az más!

TERÉZ: Ismerted te Noszlopy Gáspárt?
MIHÁLY: *(felvillanyozódva)* Mi történt vele?

TERÉZ: Tudod, hogy kicsoda?
MIHÁLY: Nagyszerű ember! Gerillavezér, kormánybiztos volt!

TERÉZ: Hát Jubál Károlyt ismerted-e?
MIHÁLY: Kossuth gyerekeinek nevelőjét?

TERÉZ: Komoly ember volt?
MIHÁLY: Rábizta volna másként a gyerekeit Kossuth?

TERÉZ: Kimélni akartalak, de meg kell mondanom: tizenkét nappal ezelőtt három társukkal együtt fölakasztották őket az Újépület mögött.

MIHÁLY: *(megdöbben)* Öt embert, egy nap alatt... itt Pesten?! Most!

TERÉZ: *(a ruhaanyagok közül kivesz egy kissé meggyűrődött újságot és Mihály elé teszi)* Március harmadikán...

MIHÁLY: *(elfűlöan olvassa)* Noszlopi Gáspár hírhedt bandita, Jubál Károly... Andrásy Károly földbirtokos... Sárközi Sándor ügyvéd...

Nagy Albert banditavezér... *(feléz Terézre)* Mindenható... Hát ez van odakint?

TERÉZ: Olvasd tovább: folyik a kutatás az összeesküvés többi tagja után!

(kirobban) Erre szüljek én gyereket?! Mi az én legfontosabb dolgom évek óta? Kockáztassam mindazt, amit eddig sikerült mentenem? Hagyjalak pusztulni téged?!
MIHÁLY: *(nézi Terézt és boldogan átöleli)* Akkor mégis él valahol a szabadság lelke!

TERÉZ: *(megrökönyödve)* Mit beszélsz?
MIHÁLY: Ezek akkor mégis valamit csináltak!

TERÉZ: *(lesöpri magáról Mihály kezét)* Ezek igen... De én semmit sem tudok! Csak reszketve, csikorogva a rettegéstől, éjjel-nappal őrizlek, hogy ne lássam egyszer a te nevedet is az ilyen hírekben.

MIHÁLY: Teréz! *(próbálja újból megölelni az asszonyt)*

TERÉZ: *(kitér az ölelés elől)* Te ötvennégy éves vagy, én harminckilenc. Számolj Mihály! A gyerekeket föl kell nevelni... vagy temessem el mint az első hármat?!
MIHÁLY: *(zavartan)* Hiszen csak arról álmodom, hogy mit nevelnék belőle, ha fiú lenne...

TERÉZ: Ha nem vezetné nyomra azokat, akik a hurkot a nyakadba vetnék! *(megkondul odakintről a harang)* Úristen! Mondtam, hogy siess! *(kapkodva vesz elő egy csomagot a tűzhely hamuzójából)* Gyertya van benne! Vidd magaddal!

MIHÁLY: Az újságot is... *(kintről kutyaugatás)*

TERÉZ: *(már húzza is el a kétkestő tüngönyt)* Hallod, már itt lehet a kapunál! *(a könyvespolc alatti ládát elhúzza, csapóajtót emel fel. Mihály a rejtékhelyhez lép, készül lemenni, kezében a gyertyáscsomag és az újság)* A vizet, kenyeret, szalonnát már az este bekészítettem...

MIHÁLY: *(már a lejáróban)* Gondold meg Teréz, én... Legalább azt ígérd meg, hogy megvárod Davidát.

TERÉZ: Ne kínozz vele! Hát nem én lennék a legboldogabb... *(csukja be a csapóajtót, gyors mozdulatokkal tolja helyére a ládát, eligazítja a tüngönyt, elteszi Mihály bögréjét, körülpillant a helyiségben és elszántan kinyitja az ajtót.)* Vigyázz! Hallod, vigyázz! Nyughass már, kiskutyám!

- MEYERNÉ: *(Fázósan, kis bundában bejön és a helyiséget felmérve tekintetével, a tűzhelyhez megy)* Haragos kutyájuk van.
- TERÉZ: *(becsukja az ajtót, nyugodtnak látszik)* Ha magányosan él egy asszony, legalább egy kutya vigyázza. *(leveszi az ablaktáblát, eltűjja a gyertyát)*
- MEYERNÉ: *(kis szünet után, miközben az ablakból áradó fénynél még jobban körülnéz)* Hajnalban föltámadt a szél. Még ha mozog az ember, csak-csak, de egyhelyben álldogálni...
- TERÉZ: Pedig vártam az asszonyságot... elszunnyadtam kissé, még a kávé is kifutott. *(gyors mozdulatokkal lábost tesz a tűzhelyre, tejesköcsögből tejet tölt, aztán telegyenesedve kérdi)* Sötéten, vagy világosan szereti? *(cserép cukortartót helyez az asztalra)* Cukrot, ahogyan izlik...
- MEYERNE: *(nézi minden mozdulatát)* Hát így él kend Táncsicsné asszony?
- TERÉZ: *(odafordul)* Hogyan élhetnék? Világosodásra jönnek a varrólányok. Dolgozunk vakulásig, krajcárokért.
- MEYERNÉ: *(a fogasokon lévő ruhákat nézi)* Jó kuncsaftjai vannak?
- TERÉZ: Egyik ilyen, másik olyan. Teljesítem a kívánságait, ez a dolgom.
- MEYERNÉ: *(nagy sóhajjal)* Mekkora fordult a világ! *(miután Teréz nem akarja megérteni a célzást, folytatja)* Őt éve ilyenkor, ezen a szent napon, mennyire ünnepeltük kendteket. En a hajóhidnál találkoztam a hintóval. Majdnem elsöpört a sokadalom! Éppen egy vajúdó asszonyhoz siettem. Jézus-Máriám, mekkora rivalgás támadt az egyszerű polgárok között, amikor elterjedt, hogy a kend ura „kendnek” szólította a városháza dísztermében a tekintetes és nagyságos urakat!
- TERÉZ *(tapintatosan félbeszakítja az asszony áradozását)* Úgy látom a tej megmelegedett *(új bögrét vesz le a polcról, az asztalra teszi, a cukortartó mellé)*
- MEYERNÉ: *(otthonossá válva)* Majd én megadom a színét... *(fogja a bögrét és töltögetni kezd a tűzhelynél, aztán az asztalhoz viszi, bőven rak bele cukrot és kényelmesen leülve, kevergeti)*
- Így! Most éppen jó... *(megkóstolja a kanállal)* Tudja Táncsicsné, csak úgy eszembe jutottak a dolgok, amíg odakint várahoztam. Hiszen, amikor népképviselő lett az urából, kendnek is kijárt a „tekintetes asszony” titulus!
- TERÉZ: Mi sohasem éltünk vele.
- MEYERNÉ: *(vállat von, kiissza a kávé)* Akkor bizony, nem gondoltam volna, hogy egyetlen konyhában fog élni, aztán az lesz a varrodája is.
- TERÉZ: Így hozta a sors...
- MEYERNÉ: *(bizalmaskodón)* Lesz még más világ is asszonyság-lelkem! Egyszer csak hazajöhet az ura a külföldről! A nép még mindig emlegeti!
- TERÉZ: Ebben a házban senki sem emlegeti.
- MEYERNÉ: Nem mondom, hogy valami szép dolog itthagyni az asszonyt egy kislánnyal. Dehát azt is meg kell érteni, ha valaki elmenekül a halálos ítélete elől. Én lassan már mindent megérték. Pláne az ilyen.
- TERÉZ: *(figyeli Meyernét)* Iszik még egy bögrével asszonyság?
- MEYERNÉ: *(Teréz arcát túrkészi)* Most nem kívánok többet. Ahová megyek, ott reggelivel szoktak várni. *(kissé elterpeszkedve)* Hát miért hívatott olyan sebbel éppen erre az időre?
- TERÉZ: Tudja, mint afféle varróné, egy kicsit én is úgy vagyok, mint... Szóval nekem is meg kell értenem bizonyos dolgokat.
- MEYERNÉ: Tudom én azt, maga előtt is levetkeznek az asszonyok!
- TERÉZ: Aztán sok mindent el tud földni egy ügyes varróné, de mindent mégsem — egy bizonyos idő után! Érti mire gondolok?
- MEYERNÉ: *(figyeli Terézt, kis szünet után)* Sejttem...
- TERÉZ: Hogy a dologra térjek. Van egy nagyon jó kuncsaftom, igen rendes asszony. Az is egyedül maradt...
- MEYERNÉ: *(bólogatva)* Egyedül... Abból lesz a baj, ha egy asszony egyedül marad.
- TERÉZ: Egy darabig csak-csak segíthetnék rajta szabással-varrással, a szoknya bővítésével...
- MEYERNÉ *(mintha felháborodna)* Aztán segítsek én? Ugye erre akar kilukadni?

TERÉZ: Valahogy így gondoltuk.
MEYERNÉ: Kítől hallotta, hogy énhozám lehet futni ilyesmiben?
TERÉZ: Egy régebbi kuncaftom dolgát is az asszonyság igazította el.
MEYERNÉ: Ki volt az?
TERÉZ: Kegyed is megtartja az effajta titkokat, higgye el — én is. Ha nem tudnám, hogy az illető teljesen megbízható, mit gondol szót kezdenék én érte?
MEYERNÉ: *(nézi Terézt)* Táncsicsné, ha nem mondja meg pontosan, hogy ki az illető, akár el is mehetek. *(áll föl)*
TERÉZ *(kissé megriadva, de leplezi)* Én jótállok érte. Értse meg a helyzetét! Az ura valahol messze, talán Amerikában! Értse meg, hogy az a szegény asszony nem várhatja az urát egy kakukkfőkiókaival!
MEYERNÉ: *(Terézt fürkészve)* De oda van érte!...
TERÉZ: A hasonló sors közel hozza egymáshoz az embert. Szerencsés az asszonyság, hogy az isten megkímélte az ilyentől.
MEYERNÉ: *(leül, mintha meglágyult volna előbbi keménysége)* Egyszer úgyis a jószívem lesz a vesztem. Pedig mekkora rizikó az ilyesmi!
TERÉZ: És... mégis mit kérne az asszonyság?
MEYERNÉ: Meg lehet az ilyesmit fizetni? Hiszen én is börtönbe kerülhetek. *(hirtelen)* Ismerte az urát is?
TERÉZ: Sokat beszélt róla. Isten a tudója, miként magyarázná meg annak a tisztaszívű embernek!
MEYERNÉ: *(kis gondolkodás után)* Az olyan tisztaszívűek rettenetesen összetörnek az ilyesmiben, mert azt várják, hogy a másik is olyan legyen mint ők. Aztán nem gondolnak az asszonyi természettel, pláne ha érzi, hogy jön az öszülés ideje. *(hirtelen)* Hogy áll az az asszony pénz dolgában?
TERÉZ: Hogyan állhat egy magányos asszony, aki úgyszólván kegyelemkenyéren él most.
MEYERNÉ: *(a fogason lógó ruhákat nézi, tapogatja, közben Terézt lesi)* Szép anyagok. Melyik azé az asszonyé?
TERÉZ: Honnan tellene neki ilyen kelmékrel!

MEYERNÉ: Akkor én meg hogyan lehessen biztos abban, hogy megkapom a pénzemet.
TERÉZ: Azért én jótállok.
MEYERNÉ: Kendnél talán élükön állnak a körmői aranyak a ládafiában?
TERÉZ: Asszonyság, értse meg: a hozzá tartozói sem tudhatnak róla! Úgy kéne intéznie! Apródonként tisztességgel megadja, csak hirtelen szakadt rá ez a baj.
MEYERNÉ: De hát hol lakik, hogyan csinálhatom?
TERÉZ: Arra gondoltunk, hogy itt, ma este.
MEYERNÉ: *(a csodálkozástól szóhoz is alig jut)* A mindenit! Ennyire sürgős? Kend olyan biztos volt abban, hogy én ráállok?
TERÉZ: Hallottam én az asszonyság szívéről, jóakaratról.
MEYERNÉ: *(kissé telcsattan)* Azt csak felejtse el! *(körülményesen körülnéz)* Hát?! *(a kétkéstő függönyhöz lép, ellebbenti, miközben Teréz mereven figyel, aztán végigtutattja tekintetét a szobán)* Ha muszáj, akkor itt is lehet... *(elgondolkodik)* A szomszédok?
TERÉZ: Majd mondok nekik valamit...
MEYERNÉ: Tüzelő legyen bőven! Lehet, hogy itt kell maradnunk pirkadatig.
TERÉZ: *(kissé meghökkenve)* Egész éj-jel?
MEYERNÉ: *(ridegen)* Ezzel jár. Na, ide figyeljen Táncsicsné. *(kotorászik a táskájában)* Itt van kétféle szer. Ezt, a kisebbik zacskóban lévő, beleönti egy icce borba, aztán óránként rázogatja. Erre a nagyobbik zacskóra majd este lesz szükség. De orvosféle meg ne lássa! *(Teréz bizonytalanul átveszi a zacskókat)* Ha annyira nincs pénze az illetőnek, akkor is most adjon nekem öt forintot, aztán egy hét múlva újra ötöt és így apránként letörlesztheti. *(Teréz köténye zsebéből előveszi zsebkendőjét, pénzt számol Meyernének)...* Hallja, ennyi az összes pénz!?
TERÉZ: Majd megkapom...
MEYERNÉ: Hát tudja asszonyság, örülnék ha nekem egyszer ilyen barátném akadna, mint kend annak az illetőnek! *(elteszi a pénzt, kilép az udvarra.)*

TERÉZ: Kikisérem a kutya miatt... *(megy Meyerné után, kintről csak néhány vakkantás hangzik. 25—30 év közötti, nagyon rosszul öltözött asszony, csapzott, kócos, dideregve áll meg az ajtóban és benéz. Teréz visszaérkezik.)* Mi baja, Grosszmanné?

GROSSZMANNÉ: Mindig ugyanaz! A szombati fizetésből már egy fitying sincs *(jön Teréz után, aki becsukja az ajtót)*

TERÉZ: A maga hangját is hallottam az éjjel.

GROSSZMANNÉ: Megint rájött a féltékenység, vagy mi a franc! Először keserveskedik, hogy a szívem majd bele szakad, aztán meg kizavart az éjszakába! A fáskamrában húztam meg magamat. A lelkem is kifagyott.

TERÉZ: Mindjárt jönnek a lányok, addig dőljön a meleg tűzhelyhez.

GROSSZMANNÉ: Táncsicsné! Mit akart itt a bába?

TERÉZ: Ez az asszony? *(kis szünet után)* Ruhát varratni.

GROSSZMANNÉ: Nagy angyalcsináló ez.

TERÉZ: Most láttam először.

GROSSZMANNÉ: Táncsicsné... *(bizonytalanul, de kissé kényszerítő hangszílyal)* Annak a gyertyának az árából tudna valamennyit adni.

TERÉZ: Látja, hogy nem jönnek a ruhákért.

GROSSZMANNÉ: Csak egy icce bort szeretnék venni magamnak. Ha nem melegítem át a belsőmet, megint elkap a betegség. Legalább a bor melegítsen.

TERÉZ: *(gondolkodva)* Ha már úgyis megy a kocsmába, nekem is hozzon.

GROSSZMANNÉ: Magának? Ünnepe van?

TERÉZ: Ma négy éves a kislányom. Ha meghozzák az ismerősök, hát valamivel meg kell kínálnom őket *(bontogatja a kendőt)*

GROSSZMANNÉ: *(odalesve)* Melyikből hozzak? Homokit vagy tabánit?

TERÉZ: Maga melyikből vesz?

GROSSZMANNÉ: A homoki olcsóbb, három krajcár.

TERÉZ: Nekem is abból hozzon *(pénzt vesz elő, Grosszmanné elteszi és sietve indul. Teréz utánaszól)* Várjon! Korsót is adok.

GROSSZMANNÉ: *(az ajtóból)* Van nekem akkora korsóm, majd szétmerjük *(sietve eltűnik)*.

(Teréz körülnéz, kint újra megkondul egy harang, gyorsan rendet tesz. Kintről kutyavakkantások hallatszanak. Az ajtóhoz lép és kinéz. Lányhangok csilapítják a kutyát: „Vigyázz, hát nem ismersz? Vigyázz, de nagy a hangod!” Megjelennek az ajtóban a varrólányok)

VERONIKA: *(18 éves forma, komolyabb lány)* Jó reggelt, asszonyság!

HELEN: *(14—15 év körül lehet, boszszankodik)* Március közepén ilyen időt! Az ember akárhogy fordul, mindig a szemébe fúj ez a hideg szél. *(törölgeti könnyező szemét)*

VERONIKA: Régen láttam az utcákon annyi katonát meg zsandárt, mint ma reggel.

HELEN: Apám is rosszul ébredt. Csak azt hajtogatta: öt esztendeje ezen a napon bolondult meg a világ!

TERÉZ: *(erélyesen)* Lekabátolni, lányok! Gyerünk munkához, sürgős dolgunk van. *(az asztalra tesz két ruhát, egy színes, divatos anyagból készültet, meg egy feketét)* Helén, rakd be a vasalókat melegedni, készítsd a deszkát is, aztán láss hozzá eltisztázni ezt! *(teszi eléje a csaknem kész színes ruhát)* Veron, ezt a feketét dolgozd el, majd én is segítek!

HELEN: *(az öntöttvas vasaló-testeket a sütőbe rakja, majd a vasalódeszkát veszi elő a sarokból és a tűzhely mellett a falhoz támasztja. Kintről kutyaugatás, Teréz felugrik, az ajtóhoz lép és kisiet a helyiségből)* Legalább nappalra elzárhatná azt a dögöt. Hiszen itt vagyunk mi is. Nincs mitől félnie „Vigyázz! Hallod, Vigyázz?” — hallatszik kintről Teréz hangja. Az ugatás elhallgat. Az ajtón belép egy harminc év körüli keszeg asszony, mögötte Teréz, majd utána egy téliesen útra öltözött negyven év körüli parasztember. Nyakában tömött átalvető, oldalán tarisznya, kezében fűtykösnek beillő bot)

TERÉZ: *(szabadkozva)* Délre ígértem kedves asszonyság. Addigra meg is lesz. *(közben gyanakvó, bizalmatlan pillantással méri meg a parasztem-*

- bert, aki megérzi ebből a gyanút, és az ajtó mellett félrehúzódik)
- MÁTÉ (a parasztember) Nem akarnék útban lenni...
- ASSZONYSÁG: Délre! Délre! Tudom én azt, de ki tudja, hogy ekkora kravalt csinálnak a zsandárok városszerte? Az uram szaladt haza, hogy korábban kell indulnunk. A hídnál mindenkit úgy megegreciroztatnak, hogy három órába is telik, amíg a budai rokokoinkhoz érünk.
- TERÉZ: (lopva ismét Mátéra néz, felemeli a színes ruhát) Láthatja kedves asszonyság, hogy csak kevés eltisztázni való van rajta és máris vasalhatjuk.
- ASSZONYSÁG: (kapkodva kiragadja Teréz kezéből a ruhát, nézegeti, maga elé illeszti) Ide... (Terézhez hajol, majd Mátéra pillant)
- MÁTÉ: (megérti a helyzetet) Odakint megvárom, amíg érkezése lesz Tánccsicsné asszonyságnak. (kilép az ajtón, becsukja)
- TERÉZ: Ki ez az ember?
- ASSZONYSÁG: Itt ólálkodott a kerítésnél, tőlem instálta, hogy maguk hol laknak. (ismét a ruhát igazgatja maga elé) Azokat a miegymásokat, amiket megbeszéltünk ide a kebelhez és a csipőhöz...
- TERÉZ: (türelmes figyelemmel) Hogyne asszonyság! Csak azokat utoljára, közvetlenül a vasalás előtt szoktuk a ruhába rejteni. (kissé bizonytalanul) Az a parasztember név szerint kérdezett engem?
- ASSZONYSÁG: (a ruhaillegetésből, vizsgálódásból felpillant) Név szerint, „Tánccsicsné-asszonyság” — így mondta. Hogy hol lakik? Akkor tíz órára el tudja küldeni? (hangzik türelmetlenül, de odakintről kutyaugatás hallatszik, minden eddiginél erősebben, majd a megrúgott, megütött kutya vonítása)
- TERÉZ: (az ajtóhoz ugrik) Vigyázz! Jézusom! Zsandárok! (nyitja az ajtót, hogy az udvarra menjen, kintről kecmény hang parancsokat osztogat: „Két ember odamegy! Maga, velem jön!”)
- ASSZONYSÁG: Zsandárok? Mit keresnek itt? (Veronika nyugodt, de gyors mozdulatokkal összehajtogatja a gyászruhát és az asztal alá rejti.)
- RENDŐRBIZTOS: (elállja az ajtóban Teréz útját) Ki itt a háztulajdonos? (belép, miközben Teréz visszahátrál az asztal mellé és figyel, hogy a biztos — kalappal a fején, pálcáját hóna alá csapva — a zsebéből egy iratot vesz elő)
- TERÉZ: Pör alatt van a ház.
- RENDŐRBIZTOS: Ki pörli és miért? (pillant föl a papírból)
- TERÉZ: A kincstár zár alá vette, én pörölöm...
- RENDŐRBIZTOS: Maga a kincstárt? Hát kicsoda maga?
- TERÉZ: Tánccsics Mihályné.
- RENDŐRBIZTOS: Azt mi nagyon jól tudjuk. (kutató biztonsággal) A Grosszmann nevű bérlőjük lakása hol van?!
- TERÉZ: Az udvarból nyílik, de mit akar tőlük?
- RENDŐRBIZTOS: Majd megtudja. (az ajtóhoz lép és kiszól) Hozza be azt a megpakolt parasztot!
- MÁTÉ: (belép a helyiségbe, mögötte egy zsandár)
- ASSZONYSÁG: (most tér magához) De kérem! Én csak direkt, mert sürgős dolgom van, beszaladtam ide az új ruhám miatt. Kérem én tisztességes polgár asszony vagyok, akárki igazolhatja!
- RENDŐRBIZTOS: (rejtélyesen) Sor kerül rá!
- ASSZONYSÁG: Nahát! Micsoda disznóság! Az ember ideszalad, mert sürgősen szüksége van az új ruhára, és akkor talán még itt is akarják tartani?! (A rendőrbiztos nézi az indulatos asszonyt, de még nem szól. Hőkkenetnyi szünet után) Az én uram a Hónig Péter! Géptulajdonos, a Hónig és Fiai vegyeskereskedelmi üzletnek! Ő szállít még a Kammerer tanácsoséknak is!
- RENDŐRBIZTOS: (I. Zsandárhoz) Ismer maga valami Hónig és Fiait? Szatócsék vagy micsodák?
- I. ZSANDÁR: Igenis! Nagyon rendes polgárok! (vág a tekintetével Hónigné felé)
- RENDŐRBIZTOS: (jegyzetfüzetet vesz elő, írja) Hónig és Fiai... (felpillant az asszonyra) Maga elmehet.

ASSZONYSÁG: *(kapkodva)* Köszönöm!
Táncsicsné, tíz órára! *(kisiet)*

RENDŐRBIZTOS: *(miután becsukódott mögötte az ajtó, pálcájával Terézre mutat, majd Mátéra)* Maga ide áll a falhoz és nem mozdul! Kend egy öltre melléje, nem mozdul! *(Máté egykedvűen a falhoz áll, ahová a biztos mutat)*

TERÉZ: Legalább azt engedje meg az úr, hogy befejezzük a munkát ezen a ruhán.

RENDŐRBIZTOS: *(ellentmondást nem tűrően)* A lányok varrhatnak. Maga ott marad a falnál, mozdulatlanul! *(körüljárja a helyiséget, elrántja a kékfestő függönyt, láthatóvá válik a könyvespolc, a láda, az ágyak, majd hirtelen Mátéhoz lép)* Hát kend? Mit ad, mit vesz, mit cipel ebben? *(böki meg az átalvetőt a pálcájával)*

MÁTÉ: Csak azt, ami az úton szükségeltetik a magamfajtanak.

RENDŐRBIZTOS: Az „úton”? Hova utazik kend, mivel utazik kend, miért utazik kend?

MÁTÉ: Siklóstól szekereztem Pestig, innét megyek haza, ha végeztem a dologgal. *(Teréz a „Siklósról” szóra Mátéra pillant)*

RENDŐRBIZTOS: Utazási engedély? *(tartja a kezét. Máté higgadtan lete-szi a földre az átalvetőjét, kigombolja ködmönét, és egy hivatalos formájú, hajtogatású papírlapot ad át. A biztos nézi a papírt)* Tarnóczi Máté... *(kint-ről Grossmanné rikácsoló ordítása hallatszik: „Talán a szoknyám alá dugtam. Arra is kíváncsiak, hogy ott mit találnak?” — kiabálja. A biztos hirtelen zsebébe süllyeszti Máté útle-velét és kisiet az udvarra, hallatszik a hangja)* Ne rikácsolj te! A kutya se kíváncsi arra, ami a szoknyád alatt van! *(I. Zsandár az ajtóhoz lép, hogy becsukja a biztos után, de elbámulva a kinti látványon nem néz befelé)*

TERÉZ: *(Mátéhoz halkán)* Tarnóczit mondott?

MÁTÉ: Azt...

I. ZSANDÁR: *(hirtelen befelé fordul)* Nincs susmus, nincs traccs! *(körül-néz szigorúan, aztán becsukja az ajtót és a bentlévőket figyel, majd Terézhez fordul)* Hát hol tartják mostanában azt

a csudálatos diszkardot, amit az ura kapott?

TERÉZ: Miféle diszkardról beszél?

I. ZSANDÁR: *(gúnyosan)* Hát amit a Mózes-hitűek ajándékoztak neki! Amikor öt esztendővel ezelőtt úgy megszállta a kend urát a hazafias buzgalom, hogy még a zsidókból is nemzetőr csapatot verbuvált! Röhögte is őket a tősgyökeres német polgárság, ahogy a kend ura azzal a szent Péter szakállával az élükön defellírozott. *(gúnyosan elneveti magát)*

TERÉZ: *(nem válaszol)*

VERONIKA: Zsandár úr, szükségünk lenne a ruhához miegymásra. Idehozhatom?

I. ZSANDÁR: Honnan?

VERONIKA: Csak a fogas alatti polc-ról.

I. ZSANDÁR: *(kegyesen)* Lehet. *(Veronika az asztaltól a polchoz megy és két műmellest és egy csípőtömést akar az asztalhoz vinni)* Megállni! Megmutatni azt a „miegymást”! *(Veronika megáll és mutatja a holmikát. A férfi kíváncsian markolássza a műmelleket és a csípőtömést)* Mi a fenék ezek?

VERONIKA: Ezek itt Hónigné asszony-ság keblei, ez meg a csipeje lesz, ha szépen belevarrjuk a ruhájába.

TERÉZ: *(halkan, rendreutasítóan)* Veronika!

I. ZSANDÁR: *(rámered a tömésekre, majd a kezére, aztán újra a lány kezében lévő holmikát bámulja)* A kirilejzumát! Hát ez kócbul van nekije?

VERONIKA: *(egykedvűt mutat)* A pénz ezüstből, ez meg itt kócból.

I. ZSANDÁR: *(kipukkad belőle a nevetés, szinte rázkódik tőle)* Hát hogy a Hónignénak... *(Veronika az asztalhoz ül és kezdik bedolgozni a töméseket a ruhába. Helénre is átragad a Zsandár röhögése. Teréz a Zsandárt nézi, aki bámulva, rázkódva, göcögve, követi a varrónők mozdulatait, aztán Mátéra néz, tekintetük találkozik, de a parasztember arca egykedvű, neki nincs nevetnivaló kedve)*

RENDŐRBIZTOS: *(nyitja az ajtót a zsandár mögött, egy pillanatig elképedve nézi a röhögő embert, aztán pálcája gombjával oldalba döfi. Az igyekszik elfojtani a röhögést, miközben kinlódva próbál feszesen állni)*

- Mi az ördögtől van magának nevet-
hetnékje?
- I. ZSANDÁR: Alázatosan jelentem...
(*kipukkad a nevetése*)
- RENDŐRBIZTOS: (*Körülnéz, keresi a
nevetés okát és értetlenül néz a Zsan-
dárra*) Szedje össze magát! Na mi
van? Mit csináltak? (*I. Zsándár a tü-
léhez hajolva súg valamit, aztán bele-
prüszköl a nevetést a biztos tülébe*)
Barom! (*sziszegi*) Kimegy és beküldi a
két kutatót! Az udvaron vigyázza azt
az eszelős ringyót. Jót tesz magának,
ha kiszellőzik odakint. Mars! (*A zsan-
dár tiszteleg és kimegy.*
- A rendőrbiztos körülnéz, szótlantul
az ajtó mellé húz egy széket, rátele-
pedik és sorbaveszi a szobában lévő-
ket. Mátén kezd, aztán a lányokra
esik a tekintete, akik zavartan öltö-
getnek, Teréz a falnál állva szembe-
néz vele) Tarnóczi!
- MÁTÉ: Itt vagyok kérem.
- RENDŐRBIZTOS: Miért jött ide? Ép-
pen ide?
- MÁTÉ: Bekopogtam, mivel siklói vol-
nék, aztán gondoltam errefelé inkább
találok szállást a kis pénzemért, mint
a Duna-parti fogadóknak.
- RENDŐRBIZTOS: Aztán kapott?
- MÁTÉ: Ha kaptam volna, akkor nem
az udvaron találnak az urak.
- RENDŐRBIZTOS: (*hirtelen rácsap a
kérdéssel*) Legutóbb mikor volt itt?
- MÁTÉ: Pécsen, Mohácson gyakorta
megfordultam, de itt először hagy nyo-
mot a csizmám patkója.
- RENDŐRBIZTOS: (*előveszi Máté útle-
velét, tanulmányozza*) Most milyen
dolga hozta olyan messziről éppen
ide?
- MÁTÉ: Örökségből kifolyólag vagyok
itt. Mert az én apám (*úgy magyaráz-
va, hogy Teréz is megértse*) Tarnóczi
Nándor nagyharsányi telkes jobbágy
és bírósgot viselt ember volt... (*Te-
réz észleli a szavak jelentőségét*), aki
a telkének a felét egy bizonyos ille-
tőre íratta, mert akkor azt úgy látta
jónak. Namármost, keresem azt az il-
letőt, hogy az örökség dolgában szót
értsünk vele. Hát ezért vagyok én
most itt a siklói parancsnokság út-
levelével.
- RENDŐRBIZTOS: Szóval a vagyona
ügyében jár-ke?
- MÁTÉ: Az örökségem ügyében... (*II.
és III. Zsándár bejön.*)
- RENDŐRBIZTOS: (*csak ülve Terézhez*)
Mielőtt a kutatást elkezdenénk, föl-
szólitom, adjon elő minden olyan tárgyat,
holmit és értéket, amit törvényellen-
esen szerzett, vagy a törvény tilalmával
szemben rejteget!
- TERÉZ: Olyan az én házamban nincs.
Én nem rejtegetek semmit! (*hangzik
fölháborodottan, de Mihálynak is szó-
lóan*)
- RENDŐRBIZTOS: Na emberek, megtet-
tük, amit a törvény parancsol. Kezd-
jék el!
- II. ZSANDÁR: (*int a társának*) Gye-
rünk! (*az ágy, a gyerekágy mellé lép
és kutatni kezd. Feltúrja a bevetett
ágyat, földredobja az ágyneműt és a
szalmazsákban kutat, vállig mélyesz-
tett kézzel*)
- TERÉZ: (*határozottan a rendőrbiztoshoz
lép*) Szóljon az úr az emberére, hogy
ne mocskolja az ágyi ruháimat!
- RENDŐRBIZTOS: (*fölsáll*) Ha kényes a
lepedőjére, kimoshatja. (*hirtelen*) Hol
tartja a szappant?
- TERÉZ: (*tétován*) A szappanomot?
- RENDŐRBIZTOS: Azt kérdeztem.
- TERÉZ: (*az ágyban kutató zsándár mel-
lé lép, felnyitja a ládát, abból veszi
ki a szappanokat*) Ennyi van.
- RENDŐRBIZTOS: (*elveszi tőle és néze-
geti, szagolgatja a szappanokat. II.
Zsándár a fogasokon lévő ruhák kö-
zött kutat*)
- VERONIKA: Azok a mi ruháink!
- RENDŐRBIZTOS: Hát aztán! (*szaglász-
za tovább a szappant, hirtelen Te-
rézhez*) Hány emberre mos kend, hogy
ennyi szappant tart a háznál?
- TERÉZ: (*higgadt keménységgel*) Ket-
tőre. A kislányom és én élünk itt.
- RENDŐRBIZTOS: Hol veszi a szappant?
- TERÉZ: Ahol a pénzemért kapok, vagy
ahol hitelt adnak a tisztességemre.
- RENDŐRBIZTOS: Mennyiért adják en-
nek darabját?
- TERÉZ: Kivel, hogyan alkuszom meg
az áraban.
- RENDŐRBIZTOS: A Grosszmannékkal
hogyan szokott dűlőre menni? Na
gyorsan mondja!
- TERÉZ: A Grosszmannékkal? Mi közük
nekik az én szappanomhoz?

RENĐÖRBIZTOS: (*gúnyosan*) Kiderül... kiderül... minden kiderül. (*hirtelen Mátéhoz*) Rakja csak ki kend is szépen mindazt, amit ezekben a szütyőkben hordoz országszerte!

MÁTÉ: Ahogy rendeli az úr. Csak hova? (*Terézhez*) Asszonyosság kedves, ha valami konyhai vászonnemű lenne...

TERÉZ: (*a tűzhelynél száradó asztalterítőt leveszi*) Ezt tudom adni, ha nem átalja.

MÁTÉ: (*átveszi, nyugodt mozdulatokkal kezdi kicsomagolni a zsákot*) Köszönöm asszonyosság. (*II. Zsandár a gyerekekágyat turkálja, III. Zsandár pedig a lányok kabátját kutatva néhány papirdarabot, levélke formákat válogat ki és bogarássza*)

HELÉN: (*riadtan*) Azokhoz magának semmi köze!

RENĐÖRBIZTOS: (*odatordul*) Mit nyihogsz itt? Na ide azokkal a papirokkal!

HELÉN: Azok engem illetnek... Azok az én... (*elkeseredetten próbálja a Zsandártól elvenni, de az a Rendőrbiztosnak adja és félre löki a sírásra fakadó lányt*) Az én titkaimhoz maguknak semmi köze!

RENĐÖRBIZTOS: Titkok!? Na lássuk! (*elkezd olvasni a leveleket, arcán gúnyos, megvető mosoly. Máté közben egykedvűen rakosgatja a konyharuhára a kolbászokat, szalonnát, egy sonkát, egy cserépcsuprot, ami hólyaggal gondosan le van kötve, s egy kerék sajtót. A biztos zsebre teszi a leveleket, és Máté kirakott holmiját veszi szemügyre*) Kend tán kirakodó vásárra jött?

MÁTÉ: Jöhöttem, hiszen most kezdődik Rákos mezején a József napi országos vásár.

RENĐÖRBIZTOS: A tarisznyát!

MÁTÉ: (*engedelmesen kinyitja*)

RENĐÖRBIZTOS: (*beletúr*) Fegyver van kendnél?

MÁTÉ: (*nyugodtan*) Van.

RENĐÖRBIZTOS: Adja elő!

MÁTÉ: (*a falhoz támasztott botja után nyúl és nagyobbfajta szerb bicskát húz elő a csizmaszárból*) Itt vannak.

RENĐÖRBIZTOS: Más nincs?

MÁTÉ: Amilyen veszedelmet bottal, bicskával nem hárihatok el, azt már az eszemmel bírhatom csak le. Az-

tán az eszemet a tenyerembe fogni nem tudhatom.

RENĐÖRBIZTOS: Pimasz! (*ordít rá*) Ebben mi van! (*bőki át botja hegyével a hólyaggal lekötött cserépedényt*)

MÁTÉ: Akácméz...

RENĐÖRBIZTOS: Egy csuprot! (*Int Teréz felé. Az asszony az edényes polcra levesz egy csuprot és szóltalanul átnyújtja. A férfi a III. Zsandár felé fordul*) Öntse át ebbe azt a mézet! (*A zsandár letépi a hólyagot a mézes-edényről és csorgatni kezdi a mézet a másikba, koppan valami az edény tetején*) Allj! (*beletúr az edénybe, és egy aranypénzt vesz elő*) Ezért kit ütött le?!

MÁTÉ: Radics Milenkótól kaptam a siklósi vásárban.

RENĐÖRBIZTOS: Kapta? Egy aranyat!

MÁTÉ: A Tulipán nevű tehenemért.

RENĐÖRBIZTOS: Ha tisztességes úton jár, miért dugdossa így a pénzét?

MÁTÉ: Mert nem tudhatom, hogy más is tisztességes úton jár vajon.

RENĐÖRBIZTOS: (*mézi a mézes aranyat, majd belecsapja a csuporba, és dühösen törli a kezét a kétkestő tüngönybe, azután a láda és a könyvespolc felé lép*) Ezeket a könyveket meg honnan lopták! (*kimarkol egy fogásnyit, betűzi a könyvek gerincét!* Goethe! Voltaire! Cabet! Nocsak! (*dobja az ágyra a könyveket*))

TERÉZ: (*támadásba vált, hiszen a könyvespolcnál van Mihály rejteke*) Hát ide figyeljen, maga gyilkos! Én nem idegen leveleket olvasok, én nem mások magános ügyeit kurkászom gyereklányok bohókás sorából! Én könyveket olvasok, ha marad időm! (*az ajtóhoz ugrik, kicsapja az ajtószárnyakat*) Emberek, Szomszédok! Jöjjenek ide! Csak jöjjenek ide! Nézzék mit művelnek itt a zsandárok! Emberek, jöjjenek Táncsicsékhoz, nézzék a szegyet, hogy ne felejtsek el!

RENĐÖRBIZTOS: Fogják le ezt a boldond némbert! (*otthagya a könyvespolcot és a ládát — Mihály rejtekeinek lejárója környékét. A zsandárok Terézhez ugranak, a kinyitott ajtóból rángatják vissza, az egyik próbálja befogni Teréz száját, a másik az ajtót csukja be*)

MÁTÉ: *(a biztoshoz, keményen)* Ha úr, az úr: adjon parancsot az embereinek, hogy eresszék el azt az asszonyt! Paraszt se emel kezét senki asszonyára tiszta fővel! *(Teréz mellé áll, akit már elengedett a zsandár)*

RENDŐRBIZTOS: A szentségit! Kitér a parasztjából a „lovag”!

MÁTÉ: *(hideg nyugalommal)* Az úrnak dolga van. Végezheti. Én igazoltam magamat, kérem az útlevelemet, mert akad még Pesten fiskális, aki ismeri a törvényhez vezető utat.

RENDŐRBIZTOS: *(fojtott dühvel veszi elő az útlevelet)* Itt van „Tarnóczy Máté”! Nem felejttem el ezt a nevet! *(A földre dobja a papírt)*

MÁTÉ: *(egykedvűen lehajol, felveszi az útlevelét és összehajtogatja, elteszi)* Lehetséges, mivel vannak olyan nevek, amiket sohasem tud elfelejteni az ember!

RENDŐRBIZTOS: *(háta fordít Máténak, kiabálja)* Folytatni emberek! *(palcájával lesöpri a polcra a könyveket)* Ezt a fertályt kopogtassák csak meg alaposan!

III. ZSANDÁR: *(A levert könyvek közül zadalmasan felmutat néhány gyertyát)* Gyertya! Gyertyát találtam!

RENDŐRBIZTOS: *(odalép)* Csak ennyit!?

III. ZSANDÁR: Eddig!

TERÉZ: *(odaugrik a kutatókhoz, a zsandárok és a könyvespolc közé tolikodik, és a ládának támaszkodva ordítja, őrvongva)* Talán még gyertyám sem lehet?! Holdfénynél nem varrhatok a hosszú téli éjszakákban! *(A biztos kezéből kikapja a gyertyát)* A szemembe is döfködjenek bele, ha irigylik tőlem a világot.

DAVIDA DOKTOR: *(benyit az ajtón, a kitűnően öltözött úriember egy pillanattal döbenten áll a feldúlt lakás küszöbén, körülpillant, tekintete találkozik Terézével, a Rendőrbiztos és a Zsandárok nem látják meg, háttal állnak)* Mi történik itt? Táncsicsné asszonyság! Hiszen azt üzentem tegnapelőtt, hogy maradjon ágyban, amíg nem jövök.

RENDŐRBIZTOS: *(csodálkozó arccal, zavartan leveszi a kalapját)* Alázatos szolgája doktor úr!

DAVIDA: *(hüvösen)* Jó napot! *(oda-*

megy Terézhez, a homlokára teszi a kezét, megfogja a pulzusát, csóválja a fejét, szemével jelt ad, hogy bizzára magát) Ejnye Táncsicsné, miért nem hallgat az orvos szavára? Lányok! Tegyék rendbe ezt az ágyat, mindent, hogy a beteg lefekhessék.

TERÉZ: *(táradtan, kissé reszketve, de megértve a doktor jelzését)* Nem, ne! Ők csak fejezzék be a Hónigné ruháját! Istenem, hány óra lehet? Veronika csináljátok gyorsan! *(leroskad az ágyra)*

VERONIKA: Meglesz asszonyság!

DAVIDA: Ez az asszony súlyos beteg! A legszigorúbb ágynyugalmat rendeltem neki!... *(határozott mozdulattal int a Rendőrbiztosnak, hogy menjenek ki a hálórészből és elhúzza a kékestő függőnyt. Máté közben összecsomózza a konyhai kendő négy sarkát, a bugyorba kötött élelmiszert a fal mellé helyezi, a két mézes csuprot a polcra teszi és begombolkozik, indulni készül. Az orvos az ajtóhoz inti a Rendőrbiztost)* Elmondaná kommisszárius uram, hogy mit jelent ez?

RENDŐRBIZTOS: Doktor úr kérem alázattal a Vajda-féle gyertya és szappangyárban lopások voltak. A nyomok ide vezettek. A házban lakó Grossmann Józsefet már lefogták és elrendelték a házkutatást, meg az orgazdák kinyomozását.

DAVIDA: De mi köze van ehhez Táncsicsnének?

RENDŐRBIZTOS: A leghatározottabb parancsot kaptuk, hogy itt is kutasunk, orgazdák után...

DAVIDA: Küldje ki az embereit!

RENDŐRBIZTOS: *(int nekik)* Odakint a kapunál! *(a két zsandár sietve elmegy)*

MÁTÉ: *(lapos átalvetővel a nyakában elindul)* Veronika kisasszony, üzenem az asszonyságnak, később még visszajövök. Áldás békesség tekintetes urak! *(kilép, választ sem várva)*

DAVIDA: Ki volt ez?

RENDŐRBIZTOS: *(zaklatottan)* Semmi, egy siklői paraszt. Beszéljen doktor úr! Valamit rosszul csináltunk?

DAVIDA: Ezt a házat a Prottmann ügyosztály figyelteti! *(súgja)*

RENDŐRBIZTOS: *(dermedten)* A helytartóság... a bécsi policájminisztérium?

DAVIDA: *(bólint)* Nem tölem tudja!

RENDŐRBIZTOS: *(rémülten)* Uramisten! Mibe másztam én bele! Ha rám fogják, hogy a városi rendőrség összekeverte a császári policájminisztérium ügyeit... Köszönöm doktor úr! *(indulna kifelé)*

HELÉN: Policáj uraság! *(siet oda)* A levelemet! Adja vissza!

RENDŐRBIZTOS: *(zavartan matat a zsebében, aztán odaadja a levelet)* Doktor úr, alázatos szolgálja és *(suttogva)* köszönöm szépen. *(elsiet)*

DAVIDA: *(becsukja utána az ajtót, odalép a lányok asztalához)* Siessenek, mert lehet hogy patikába is kell menni. *(belép Terézhez a függöny mögé)* Szerencsére a komisszár feleségét is én kezelem!

TERÉZ: *(reszketve)* Hála isten, csak orvadásággal gyanúsítottak!

DAVIDA: Pihenjen asszonyság. Máris írom a receptet.

VERONIKA: *(helyet ad az orvosnak az asztal egyik szélén)* Helén, készítsd a vasalódeszkát, nézd meg a vasalókat!

HELÉN: *(a sarokból előhossa a vasalódeszkát)* Ez a deszka is mutatna annyit ebben a ruhában, mint Hónigné. Hogy neki vigyázni kell a tisztességére! Azért küldözget minden sátoros ünnepen ajándékot a zsandároknak? A Kammerer tanácsosék! A nagyapáméknál volt kosztos, kvártélyos diák a „tanácsos úr”. Talán még ma is tartozik...

VERONIKA: *(betejezi a varrást és felállva nézegeti a ruhát)* Asszonyság kérem... megnézi mielőtt vasalni kezdem?

TERÉZ: *(kilép a függöny mögül)* Helén hozzá! be vizet mielőtt elviszed a ruhát.

TERÉZ: Megbocsásson doktor úr, de én szeretném kivasalni. *(kiveszi Veronika kezéből a ruhát és vasalni kezdi)*

HELÉN: *(vödörrel a kezében kimegy)*

DAVIDA: *(betejezte az írást, átadja Veronikának)* A Szent István patikába vidd. Várd meg, amíg elkészítik és hozd el. A patikárius a receptet fogja csak ott, ráírtam: majd én bemegyek és kifizetem.

TERÉZ: De doktor úr...

DAVIDA: Majd megadja kedves Tánccsicsné, ha lesz miből... *(tréfásan)* Nem féltem én magunkat Tánccsicsné, mert aki az asszonyok hiúságából meg az emberek betegségéből él, annak meglesz a mindennapja ameddig ember él a földön.

TERÉZ: Ne hasonlítson össze doktor úr! A tudományt az ilyen kézi ügyességgel... *(észreveszi Máté batyuját)* Ez a jóember meg ithagyta a cók-mókját...

VERONIKA: Azt mondta: később vizsajzajon még...

TERÉZ: Mit akarhatott? *(nézi a bugyrot, aztán félreteresi a vasalót)* Hajtógasd úgy össze, hogy ne gyűrődjék meg útközben! *(Veronika átveszi)* Nem haragszik doktor úr, ha dolgozom... *(előveszi az asztal alá rejtett gyászruhát)* Az ilyen ruha bárhogyan szeretnének megfelekedezni róla: mindig sürgős, ha sor kerül rá.

DAVIDA: *(kissé fanyaran)* Lássa asszonyság: a varrónéra akkor is szükség van, ha az orvos már nem tehet semmit a „nagy tudományával”.

TERÉZ: *(keserűen)* Akiért ezt viselik, még élhetett volna...

DAVIDA: Az orvos az életért esküdött föl azon szavakkal, ahogy Hipokratész előírta. Csakhogy vannak olyan idők, amikor a földi törvény erősebb ennél az eskünél...

HELÉN: *(nyitja az ajtót, hozza a vödöröt)* A kutyát bezárták a fáskamrába...

TERÉZ: *(idegesen ugrik fel)* Kiengedem! Annak...

VERONIKA: Majd én szabadon engedem, ha elreteszeltem a kaput. *(a becsomagolt ruhát az asztalra teszi és öltözni kezd)*

HELÉN: Mit mondjak a Hónignének? *(kezd ő is öltözödni)*

TERÉZ: Várd meg amíg felpróbálta és kérdezd meg, hogy megfelel-e?

HELÉN: Biztosan fönnakad valamin, mert kritizálni azt tud!

TERÉZ: Csak hallgasd meg azzal, hogy ha valami nem tetszik, kijavítom. *(a lány kezébe adja a csomagot)* Engedjen meg doktor úr... jobban szeretem, ha én reteszelem be a kaput. *(kikíséri a két lányt, az udvar felől)*

kutyavakkantások, aztán ismét megjelenik az asszony az ajtóban, becsukja és most már mer igazán kétségbeesetten viselkedni) Úgy vártam a doktor urat tegnap...

DAVIDA: Jöttem volna, ahogyan ígértem, de máshová hívtak. Későre járt, amire ideérhettem volna...

TERÉZ: Jött volna, akár éjfélkor is!...

DAVIDA: *(megnyugtatóan)* Ejnye Tánccsicsné, de megijedhettünk! Mondja el szépen mi a baja, azon a riadalmon kívül, amit az előbb láttam?

TERÉZ: Doktor úr... *(eltullad a hangja, kezüli Davidá tekintetét, tojtogatja a sírás)*

DAVIDA: *(csendesesen)* Talán tudnék segíteni, ha elmondaná a panaszait.

TERÉZ: *(kibuggyan belőle a sírás)* Az én panaszaimat?...

DAVIDA: *(halkan)* Csak nem másról van szó? *(mutat körbe a föld felé, jelezve, hogy ő tudja: itt van valahol a közelben Mihály)*

TERÉZ: *(könnyeivel küszködve)* Énrólam van szó, de az most nemcsak engemet jelent...

DAVIDA: *(túrcsúszó pillantással)* A kislány jó helyen van, magát meggyógyítjuk. Erősebb a szervezete, mint sok fiatalé...

TERÉZ: Az én bajom... *(suttogja)* Éppen az, hogy olyan a szervezetem, mint sok fiatalé *(ismét a könnyeivel küzd)*

DAVIDA: *(kutató tekintettel, bátorító mosollyal)* Adjon hálát érte az istennek...

TERÉZ: *(halkan, sóhajtván)* Eddig mind a négyszer hálát adtam érte... *(próbálja elhalkítani a sírását)*

DAVIDA: *(sejtő riadtsággal kérdi)* Úgy van?

TERÉZ: *(csak bólint, és hangtalanul sír)*

DAVIDA: *(kibillen eddigi tegyelmzett nyugalmaiból)* Mióta?...

TERÉZ: Hat hete...

DAVIDA: *(csendesesen)* Ez komolyabb bárminél, mint amire gondolhattam volna. Ez... Ez... *(kezébe rejti arcát, hogy ne kelljen Teréz síró vergődését látni és gondolkodhassék)*

TERÉZ: *(leküzdve zokogását Davidára néz)* Ez az én bajom doktor úr.

DAVIDA: *(csendesesen, de igen nagy nyomatókkal)* Teréz asszony végig

gondolták, hogy mit jelent és mire vezethet az állapota?

TERÉZ: Remegek minden pillanatban. Iszonyatos álmaim vannak...

DAVIDA: Az álmokat elfújja az ébredés. Hiszen nem titkolhatja sokáig. Remélem nem vették még észre! Rajtam kívül tud valaki róla?

TERÉZ: *(rapkodva)* Hogy észrevették-e? Azt nem mondják a szemembe addig, amíg nem látszik rajtam.

DAVIDA: *(kétségbeesetten)* Négy évig sikerült elrejtetni az urát. Amióta tudom, hogy itt bujtatja, mindenkinél jobban csodálom, de ez most végzetes lehet.

TERÉZ: *(bizonytalanul)* Ha azt mondom, hogy valami idegen... egy beszállsolt katona... elvégre én is követhetek el bűnt!

DAVIDA: Maga nem olyan asszony, akiről Prottman policájfőnök és az emberei ezt elhiszik. Éppen a tisztessége adja kezükbe a bizonyítékot arról, hogy tudja, ismeri a halálra ítélt és halálra keresett Tánccsics Mihály búvóhelyét.

TERÉZ: Úristen! Olyan időket élünk, amikor a tisztesség adhat hóhérekhez valakit!...

DAVIDA: Teréz asszony! *(halkabban)* Tegnap váratlanul behívtak a bécsi policájminisztérium alá tartozó Prottmann ügyosztályra. Pontosan tudták, hányszor voltam itt és semmi kétségem arról, hogy a mai látogatásomat is jelenti valaki.

TERÉZ: Talán már azt is tudják, hogy én...

DAVIDA: Azt már tudták, hogy üzent értem, mert beteg.

TERÉZ: Veronikában majdnem teljesen megbíztam!

DAVIDA: Talán az én környezetemben van valaki... a lány csak átadta a levélkét... Veronika tudhatja, hogy itt rejtőzködik?!

TERÉZ: *(szinte indulatosan)* Azt a doktor úron kívül senki sem tudja!

DAVIDA: Akkor még jó. Belőlem nem vesz ki.

TERÉZ: Erről faggatták?

DAVIDA: Szerintük valahol Magyarországon tartózkodik a halálra ítélt Tánccsics, mert a külföldi emigrációról pontos listáik vannak. Ott nem akad-

- tak a nyomára, tehát idehaza kell lapangania.
- TERÉZ: Maga... a doktor úr mit mondott erre?
- DAVIDA: Orvos vagyok, ha beteghez hívnak, megyek. Minden paciensem szerepel a gyógyítási naplómiban. Tánccsics Mihály nevű beteget nem találhatnak ott. Erre rám csaptak: egy „Czékus” nevű betegem vajon volt-e?
- TERÉZ: Czékus? Már arról is tudnak, hogy Czékus?!
- DAVIDA: Megmagyarázná, hogy ez a név mit jelent?
- TERÉZ: Ha nagyritkán szerét ejtjük, hogy Mihály láthassa a kislányt, akkor mindig távoli jóbarátnak, „Czékus bácsinak” nevezzük. Így szólítja a kis Lajoska is: Czékus bácsi!
- DAVIDA: *(elgondolkodva)* Értem..
- TERÉZ: Mit ért? Mondja, hogy én is érthessem!
- DAVIDA: ... Amióta az a háborodott Libényi János merényletet követett el a császár ellen, országos hajtóvadászat indult. Százával börtönözik be Magyarországon és Erdélyben mindazokat, akikről feltételezik, hogy valamilyen összeesküvéshez közbük van. Mit gondol milyen nagy fogás lenne, ha Prottmann jelenthetné Bécsbe, hogy a két évvel ezelőtt halálraítélt Tánccsics Mihályt, akit jelképesen már ki is végeztek, ime előkerítette. Aztán még csak azt sem kéne bizonyítania, hogy összeesküvő, bár minden tortúrát szabadon megpróbálna annak elhitése-re: ime Tánccsics Mihály eleven veszedelem maradt!
- TERÉZ: *(elkínzott, keserves mosollyal)* Nézzenek körül... ebből a műhelykonyhából eleven veszedelem fenyegeti a bécsi Burgban trónoló császárt?!?
- DAVIDA: Libényi János is egy szabóműhelyben fente a kését Ferenc József szívének. *(legyint, hasonló mosollyal)* Egy orvos kollégámtól hallottam May János esetét, aki miután nem vallott; a kínzások elől úgy menekült, hogy felgyújtotta maga alatt a szalmazsákot a tömlőben. Elképzelheti: vajon mi készíthet egy embert arra, hogy az önkéntes tűzhalált vállalja inkább.
- TERÉZ: *(kemény arccal hallgat)*
- DAVIDA: Bocsásson meg, ha fölzaklatam...
- TERÉZ: Legalább tudom, hogy mi várhat arra az emberre, akit kettőnk közös gyöngesége most ilyen újabb veszedelembe sodort.
- DAVIDA: Teréz asszony, önmagára nem is gondol?
- TERÉZ: *(megrendülten)* Magamra? *(reménykedve)* Akar, tud rajtam segíteni a doktor úr?
- DAVIDA: Nem ámithatom, nem vigasztalhatom, bármennyire is szeretnék segíteni.
- TERÉZ: *(nyeli a könnyeit)* Az... az a patikaszer, amiért Veronikát küldte...
- DAVIDA: Jámbor család volt. Magával kellett négyszemköz beszélmem.
- TERÉZ: Értem... *(csüggedten)* Akkor mit csináljak azzal az orvossággal?
- DAVIDA: Talán nyugodtabban alszik, ha esténként bevesz egy evőkanállal abból a főzetből.
- TERÉZ: Nyugodtan alszom?!
- DAVIDA: Értse meg kedves Teréz asszony: én az életre esküdtem föl.
- TERÉZ: *(óvatosan, de zaklatottan)* Ha találnék olyan ügyes asszonyt... olyan bábát... Nem magamért! Csak az ő biztonsága miatt.
- DAVIDA: *(indulatosan)* Eszébe ne jusson! Az efféle ravasz asszonyságok kapzsiságukban örökké zsarolnák! Vagy ami még rosszabb: kiadnák titkát a bécsi policájnak!
- TERÉZ: Hiszen ők is törvény elé kerülnek?!
- DAVIDA: Egy bujkáló forradalmár, egy halálraítélt „lázádo” vérdíjaként az ilyenek bűne fölött könnyen szemet húnynak. Csak ezért merne vállalkozni rá, aki megtenné.
- TERÉZ: Uramisten!... Erre nem gondoltam!...
- DAVIDA: Tánccsicsné!... Csak nem árulta el máris magát rémületében?!...
- TERÉZ: *(szinte reszketve)* Ki segíthetne rajtam, hogy az uramat... hogy az én jó uramat ne kelledjen a bitófán látnom!!!
- DAVIDA: Teréz asszony, odahaza, Lengyelországban — hiszen tudja, hogy onnan menekültem ide — éreztem ezt a tehetetlen kiszolgáltatottságot, amikor a gettók peremén fellobbantak a pogromok tüzei. Gyerek voltam, apám

a férfiakkal imádkozott, anyám földbevált verembe rejtett bennünket. Ott éreztem hasonlót, amikor rohanó lépek dobogtak fölöttünk és mi ott feszültünk a sárban és bűzben reszketve. Akkor esküdtem meg az életre. Akkor fogadtam meg, hogy én életre kezet soha nem emelek! (*töprengve*) Ajánlanám, hogy megpróbálok valahol vidéken elhelyezni. De pap, tanító, kántor, kocsmáros, boltos mind az ő szemük. Versengve jelentik, ha idegent látnak. A zsandár meg jutalmat, eléledtetést akar, hiszen ott is szaglászna, ahol semmi sincs.

TERÉZ: Eddig ezen a küszöbön még mindig nyomot vesztettek. Hogyan is merném kockáztatni a próbált bizonyost a csaknem biztos elbukásért.

DAVIDA: (*készen, miközben indulni készül*) Látja Teréz asszony hova jutottam az én „nagy tudományommal”? Csak abban tudok segíteni, hogy eljövök, ha hívat. Hívasson bármikor, ha úgy gondolja, hogy „azonkívül” — valamiben segíthetek. Magamtól nem jöhetek, nehogy azt vélje: küldtek valamiért, vagy valóban nekem is olyan csapdát állítanak, ami elől nem térhetek ki, de akkor fogadjon úgy, ahogy az olyanokat szokta!

TERÉZ: Megértettem doktor úr...

DAVIDA: (*indul kifelé*) És ne haragudjon rám...

TERÉZ: (*kíséri, az ajtót nyitva hagyja, kintről néhány vakkantás, majd Teréz indulatosan jön be a nyitott ajtón és emelt hangon mondja — hogy Mihály is meghallhassa — a nyomában belépő Máténak*) Láthatta kend, hogy nem szállásra való az én kis hajlékom! Mit ácsorog, ólálkodik a kerítésemnél reggel óta?

MÁTÉ: (*csendesen*) Tarnóczi Máté volnék, Tarnóczi Nándor egykori nagyharsányi bíró fia.

TERÉZ: (*rideg, kemény tekintettel*) És most eljött, hogy visszakövetelje a vagyonát!

MÁTÉ: Azt mondtam: az örökség ügyében jöttem.

TERÉZ: Hát akkor nézzen körül, nézze meg mi illeti itt magát és vigye ami tetszik. Vagy írást akar, hogy Táncsics Mihály lemond arról a fél telekről, amit Tarnóczi Nándor örökségként rá-

íratott, hogy a siklósiak népképviselőjévé választhassák?!

MÁTÉ: Van nekünk írásunk Táncsics Mihálytól.

TERÉZ: Akkor meg mit akar?

MÁTÉ: Hiszen azért „ácsorgok”, „ólálkodok” erre hajnal óta, hogy szólhassak arról, amiért Nagyharsányból útrakeltem. De eddig nem volt lehetséges.

TERÉZ: (*éberén figyelve Mátét, hűvösen*) Akkor üljön le, hallgatom! (*leül, varrni kezdi újra a gyászruhát*)

MÁTÉ: (*leül*) Röviden szólva: gyakorta kérdik odalent, hol lehet Táncsics Mihály...

TERÉZ: (*visszafojtott indulattal*) Talán én mondjam meg, amit én is csak szeretnék tudni?! Ha azért jött, hiába koptatta a csizmatalpát.

MÁTÉ: Én nem kérdeztem, csak mondtam: sokan kérdik, mégpedig olyanok, akiket vagy nem ismerünk, vagy a magunk módján nagyon is jól ismerünk. Aztán az ilyen koratavaszban, a nagy munkák előtt, még van ideje a parasztembernek azon töprengeni: ki kérdi, kitől és miért?

TERÉZ: (*keményen*) És kend mért kérdi és minek?

MÁTÉ: Hogy az asszonyosság is tudja, hogy kérdik odalent és aszerint tegyen, ha valamit tehet.

TERÉZ: (*ingerülten*) Mit tehetnék én? Magányos asszonyként, apró gyerekekkel! Láthatta, a policáj mit mivelte fényes nappal itt! Tegyek valamit? Én tegyek? Hajigáljak fejszét, kapát a forgószelebe, hogy utána vércseppeket keressenek a porban, hátha megsebeztem a láthatatlan boszorkányokat?! Ennyire tán még futná az én erőmből, de többre nem.

MÁTÉ: Hiszen én is tudom, hogy égiháborúkor pocsolyába kell bújni és nem jegenye alá állni. Ám, hogy ne érje váratlanul a mennykövek cikázása: figyelni kell az árulkodó felhőket.

TERÉZ: Jól megtanulta kend a szavak forgatását.

MÁTÉ: Mesterem volt a jó, aki egy régi könyvből oktatott, amiben ilyen példalózásokat olvashattam: „A jobbágyok sokat szenvednek, az állaténál is rosszabb a sorsuk, pedig az urak min-

- den gazdagságukat nekik köszönhetik...”
- TERÉZ: *(kissé meghatódva)* Ezt a könyvet valaha az uram írta... Engem is ebből tanított meg olvasni.
- MÁTÉ: Látja asszonyság, egy jó magról hány hajtás ered?
- TERÉZ: Ha jó földbe hullik a mag...
- MÁTÉ: Egymagában a föld még nem adna termésthözó fát a belévetett magból. Gazda is kell hozzá, hogy gyümölcsöt hozzon!
- TERÉZ: *(nézi a beszélő embert, mikor Máté elhallgat, kis szünet után sóhajtva töri meg a csendet)* De a gazda nincs többé.
- MÁTÉ: Ahogy az isten elrendelte. De a jó gazda elmondta, leírta, hogy melyik magról mi kelhet ki, ha itt az ideje. Miként viseljek gondját annak a drága növénynek, amit azokra bízott, akiknek tán lehetőségük van ahhoz, hogy akkor is óvják, ha ónosó borítja a tavaszi rügyeket.
- TERÉZ: Hiszen éppen maguk hányták a szemére, hogy azért választották követüknek, mert sokat ígért, „de a sokbul — a kend újságjából látjuk — még csak valami sem lesz”?! — Így szólt a levelük?
- MÁTÉ: Jól emlékezik asszonyság-lelkem. Szóra, így.
- TERÉZ: Amikor megírta panaszait az újságban, akkor meg Kossuth vágta oda: „Ha nem nézném, hogy ön Tán-csics Mihály, akkor a törvény kezére adnám!”
- MÁTÉ: S látja, azok az újságok most oly becsben állnak mint a Biblia. Csak míg a Bibliát a templomba vihetjük: az ő újságlapjait présházak mélyén vesszük elő, hogy betéve megtanuljuk, mire a papiros eltöredezik, s a betük megfakulnak... *(szünet után)* Ezért mondtam én asszonyság-lelkem, hogy „örökség ügyében” jöttem. Nem az apám fél jobbágy telkéről szóló irásokat követelem én vissza, hanem annak a nem rozsdálló örökségnek a percentjét akartam elhozni, amit Mihály gazda ránk hagyott... *(gyorsan szedelőzködni kezd)* Használják úgy a hirdást, ahogyan lehetséges... *(indul az ajtó felé)*
- TERÉZ: *(kapkodva áll föl)* A holmija!... Jóember! Tarnóczi Máté!
- MÁTÉ: *(hirtelen kilép az ajtón és elköszön)* Áldás, békesség! *(kintről kutya-vakkantás sem hangzik ezúttal, az ajtót becsukja maga után)*

(Folytatjuk)

Philip Marlowe
egy Szép Ernő-vers mögül néz

*„A rendes kávéházból jöttem ki késő éjjel,
Az ajtóban megálltam, mély lélegzetet vettem,
Felgyűrtem a kabátom gallérját, széjjelnéztem.*

*Jól esett a hűvösség és jól esett szememnek
Az utcai lámpák . . . intése és felettem
A csillagok ragyogtak, s ennek mindig örülök.*

*Elfelejtettem, kik közt ültem és mit beszéltünk
.
Kiknek sorba megnéztem kezét, ruháját, arcát.*

*Van úgy hogy nem bírok már az emberekre nézni,
Hangjuk sérti a fülem, a testszín táj szememnek,
S lelketlen szemgolyóik járása összeborzaszt.*

*Elkezdtem menni. Keztyűm felhúztam a kezemre
S néztem . . . Nem tudtam hova menjek,
Mentem mert csöndes éj volt és jól esett a járás.*

*.
Nem is sétáltam; mentem, de nem tehettem róla.*

Mentem, mint egy darab lécs

*Egy ház előtt eszembe jutott, hogy laknak benne,
Külön familiák
Maguk alá gyűrték télkarjuk, felhúzták lábuk,
Elalúdtak. A fejök van legmesszebb egymástól.*

*Reggel fölkelnek. Fűtés, zörgés és rendetlenség.
Az ember járkál, áll és megnézi ráncos ágyuk,
Aztán az órát. Sebbel-lobbal elmegy hazúlról.*

*A hivatalba megy, vagy a törvényszékre megy fel.
Vagy elindítja boltját.
Soha el nem meséli, mit álmodott az éjjel.*

*Egy narancs sáros héjja került aztán utamba.
Cipőim jobbra-balra futtatták, húzták, tolták,
Míg megúntam s lerúgtam a járdáról örökre.*

*A fejem fölemeltem s a hűvös égbe néztem,
De semmit sem gondoltam az égről, csak felnéztem*

Súroltam egy lámpát is, nem vigyáztam azért sem ...

*Elhagytam volt a villák vasrácsait is, végig ...
Mit szólnék, ha mézes hárfával, rózsafényben
Kinyílna most a mennybolt, akár az Operában
S ... lejönne hozzám tizenkét angyal*

*S egyszerre kezdenének beszélni, össze-vissza:
Hogy vagy? Sokat búsultál? Mitől vagy olyan fáradt?
Ugye csúnya volt minden? Örülsz most? Hitted volna*

*... De már a hídon voltam, míg ezen spekuláltam,
A ligeti tó hídján ... félig elfáradva ...
..... az éji vizet nézni ...*

*Fölemelkedtem, mert nem akartam gondolkozni.
Végigmentem a hídon s megint*
A Weingruber-kioszkot kezdtem szemügyre venni.

*..... A nyár elment. A terraszi teli puszta asztallal,
Az asztalokon székek. Cipőim lassan visznek ...
..... és fák jönnek két oldalt némán.*

..... Mint rabok a rabsétán
Fák, jobbról-balról fák s nem hallottam semmi hangot.

*Menni, olyan jó menni. Meddig lehet így menni?
.....
Elhagyni a ligetet, a várost és határát.*

*..... Itthagyni a lakásom, sok könyvem, sok nadrágom,
Barátot nevem, minden emlékem.*

A fák közt
..... hosszú fasor. Hol a vége, még nem látom."

Városarc

II.

Távolabbról kell indulni.

Veszprém mostoha sorsú város. Pozsonyra, Bécsre, Prágára, Zágrábra, Strassburgra és más városok történelmi fejlődésére és szerencséjére gondolva döbbenetes felidézni, hogy Veszprémet a történelmi idők folyamán huszonöt alkalommal rombolták le, égették fel. Cserélt gazdát.

Néhány esemény a súlyos megpróbáltatások közül.

Az oligarchák garázdálkodása idején Csák Péter, az ország első zászlósurá, bírása és nádora, aki gyűlölte a Németújváriakat, fegyvert fogott Németújvári Péter veszprémi püspök székhelye ellen. 1276 augusztusban kirabolta és lángba borította a székesegyházat, az iskolát, a káptalani épületeket. Az őrseget lemészároltatta, a káptalan tagjai közül sokat megöletett. A kincseket és drágaságokat, amiket a nemesek és főurak megőrzés végett idehoztak, továbbá magának az egyháznak az ékszereit, aranyát, ezüstjét, edényeit, ruhaneműit, kárpitjait és az összes tudományba vágó könyveit megrabolták, az okiratokat megsemmisítették. Az oltárokat lekopasztották, a prépostokat, espereseket, kanonokokat és miséspapokat meztelenre vetkőztették, lóhoz kötve körülhurcolták, és közülük, a szolgálkat is beleszámítva hatvannyolcat meggyilkoltak. Ezután a székesegyházat és az iskolát felperzselték.

Megsemmisült a híres káptalani iskola, melyről a király 1276-ban eképpen írt feljegyzéseiben: „A veszprémi iskola a többi magyarországi egyházak iskolái között, tanítóinak kitűnősége és tanulóinak nagy száma miatt úgy tündöklök, mint Párizs iskolája a franciaországi iskolák között.” Az intézetben a jogtudomány tanítására helyezték a hangsúlyt, bár jellege szerint a szabad művészetek iskolája volt. A pusztítás idején a káptalan tagjai közül tizenhatan a kánoni és a római jog doktorai voltak, akik a diplomájukat Bologna, Padova és Párizs főiskoláin szerezték. „Az összes tudományokból való” könyveknek egy hatalmas termet, sekrestyét betöltő készlete is elpusztult, elveszett, miként a káptalan tagjainak magánkönyvtára is.

Mátyás halála után, 1490-ben Miksa osztrák főherceg jogot formálva a magyar trónra, betört az országba. Veszprém könnyen a birtokába jutott. Egy évre.

Mohács után egy évvel a Ferdinánd-pártiak megrohanták és elfoglalták Veszprémet. Három év múlva a Zápolya-pártiak visszafoglalták. A város 1537-ben ismét Ferdinánd híveivé lett, majd Török Bálint, Pápa ura ostrom alá vette és iszonyatosan feldúlta. Egy év múlva Ferdinánd hívei visszafoglalták. E két ostrom alatt rombadőlt a középkorban kialakult városépítészeti kultúra.

A nép teljesen elszegényedett.

1538-ban a veszprémi káptalan panaszt tett a királynál, amelyben leírta, hogy a város tíz mérföldes körzetben elnéptelenedett s a várat a ki-

rály spanyol katonasága szállta meg. „Lehetséges – írja a káptalan –, hogy Felségedet valaki arról győzte meg, s Felséged mivel Veszprém az egyházmegye székhelye, könnyen el is hihette, mintha Veszprém fallal körülvett s ily nagyszámú katonaság kényelmére és eltartására szükséges házakkal és tárgyakkal rendelkezne. Pedig Veszprém hasonlít inkább faluhoz, melyben a mostanában lerombolt káptalani épületeken kívül alig van harminc ház, ha ugyan ezeket a sárból készült szalmafedelű helyiségeket háznak lehet nevezni. És a spanyol hadak erre a szűk, szoros és nyomorúságos helyre jöttek. Vagy ezeknek kell elmenniök, vagy a káptalan lesz kénytelen jobbágyostól megszökni. Miért is a káptalan Krisztus és a Boldogságos Szűz szerelmére kéri a királyt, hogy távolítsa el Veszprémből a spanyol katonaságot...”

1552 május végén Ali pasa tíznapos ostrom után elfoglalta és kirabolta Veszprémet. Csak a várat javíttatta ki, a várost pusztulni hagyta. A városban összesen három ház maradt.

1566-ban leégett a vár és a székesegyház. Salm gróf visszafoglalta. Ez időben a falakkal körülvárt vár nagyjából megfelelt egy nagyobb hajó fedélzeti alapterületének. Hossza háromszázkilencvenöt méter volt, legnagyobb szélessége nyolcvannyolc méter.

1593-ban Szinán pasa érkezett harminc ágyúval és ötvenezer katonával. A veszprémi vár védőserege ezerkétszáz felfegyverzett és hadviselt emberből állt. Az 1570-es évek várépítő munkáját a pasa két hatalmas faltörő kos bevetésével megsemmisítette. A védők a vár elhagyása előtt (Eytzing zászlótartó feljegyzései szerint) a piacon hetven mázsa puskaport ástak el, amelyet röviddel a vár elfoglalása után kanóccal felrobbantottak. Zeidler Mátyás írja, hogy a várost a törökök és a zsoldos seregek egyaránt zsarolták, a vidék nyomorúsága nagy volt. Ki égeti fel holnap? Török, osztrák zsoldos vagy magyar katona? Egyre megy. „Veszprém magas hegyen fekvő, meglehetősen erős vár. Itt van az egykor igen díszes püspöki templom is, a törökök azonban lóistállónak használták.” A tizenhetedik században a város és a vár sokszor cserélt gazdát. 1683-ban a vár katonasága 179 huszár, 300 hajdú és 9 tüzér, a város épületeinek fele a katonák tulajdonában volt.

Veszprém később Rákóczi oldalára állt. Lipót 1702-ben rendeletileg leromboltatta a magyarországi erődítéseket. Így pusztult el Veszprém hősi korszakának szimbóluma: a bástyákkal, tornyokkal megerősített vár erőd-műve. Lerombolták a kis- és nagykaput, a Vigyázótorony kivételével a tornyokat és külső védőműveket. Két évvel később a Pét és Berhida között táborozó Heister labanc generális – bár előbb oltalomlevelet adott a város és a káptalan részére – sereget küldött a város ellen. A vérengző császáriak kifosztották a székesegyházat, a lakóházakat, embertelen kegyetlenségeket követtek el. Végül felgyújtották a még épségben maradt épületeket. Rom és hamu maradt Veszprémben. Heister pusztítása után a püspöki palotát gabonaraktárnak használták, míg Ritschau várparancsnok le nem bontotta. Néhány évvel később a maradék veszprémi lakosságot pestisjárvány tizedelte meg.

A szatmári békekötés hozta meg Veszprémnek a nyugalmat és a békés fejlődés lehetőségét.

Gróf Volkra János Ottó püspök 1711 októberben telepítette meg Veszprémben a piaristák tanítórendjét. Jellemző a nyomasztó századok

utáni fellélegzésre, hogy gróf Eszterházy Imre csupán két évig volt Veszprém püspöke, mégis két nevezetes esemény fűződik a nevéhez. Barokk stílusban felépíttette a székesegyházat, és egyezsége lépett a veszprémi polgárokkal, ugyanis a városi lakosság gyarapodása, főleg a német telepesek egyre nagyobb száma szükségessé tette a földesurak és a város közötti jogviszony rendezését. Az új megegyezés szerint a városi lakosság tized helyett tizenharc, a nemesek tizenkét forintot fizettek évenként, de a piaci és a vásárjövödelmek az uraságot illették meg, a ház eladáshoz-vételhez és az idegenek betelepedéséhez pedig továbbra is szükséges volt a „földesuraság” beleegyezése.

1746-ban mozgalom indult a királyi város rangjáért. A hosszú perlekedés nem járt sikerrel. 1785-ben II. József utasította el a veszprémi polgárság kérését. 1792-ben kérvényüket parancsral küldték vissza: többé ne háborgassák a királyi trónt! A város küldöttei 1794-ben újabb kérvényt adtak át Bécsben a királynak, aki azzal utasította el a veszprémi polgárokat, hogy a város „folytonos viszályban” él a földesurakkal. Kurbély György püspök kedvezően fogadta a polgárság kérvényét, sőt 1815-ben Veszprém dicső múltjára és érdemeire, földrajzi fekvésére és 13 ezer lakosára való tekintettel támogatta is, a király mégsem emelte Veszprémet a szabad királyi városok közé.

A múlt század vége Veszprémben a tűzvészek évtizede volt. 1877-ben a Temetőhegyen 117 ház égett le. 1893-ban még ennél is nagyobb tűz pusztított.

A korabeli laptudósítás szerint 1893. április tizenharmadikán reggel ködös idő volt Veszprémben, de nyolc óra után feltámadt a szél s kitisztult a levegő. A szél egyre erősödött, délre már orkánszerű lett, „... az utcán járókat szinte megakadályozta az előrehaladásban”. A városi közgyűlés azon a napon vasútügyben rendkívüli ülést tartott. A városatyák a kereskedelmi miniszternél járt küldöttség beszámolóját hallgatták. Három óra negyven perckor megszólalt a Tűztorony vészharangja. Szép Károly városi tűzór a tüzet jelző piros zászlót a Cserhát felé tűzte ki. A tűzoltók be sem várva a fogatokat, az I. számú kispépet a mai Kossuth utcán vonszolták fölfelé. A Cserhát a város iparosnegyede volt. A szűk utcákkal szabdalt sziklaháton háromszáznegyven ház állt. Három-négy kivétellel mind nádfedelű. A tűz Pap János takács házában keletkezett. A házban még egy szabó s egy csizmadia lakott. Vízzel nem volt. Az öreg hidrofór negyedóra múltán bedöglött, módszeres oltásról szó sem lehetett. A „völgyi kútból” dézsaszámra hordták fel a vizet. A kerek kutak mélysége meghaladta a húsz métert. A vizet később már a Sédből kellett felhordani. A korabeli újságíró szerint „a kép leírhatatlan: ébenfa zongora, a palánkon koporsót adnak át, egy iparos virágcserepekkel a kezében rohangál, az emberekot nehéz kihajtani a házakból. Más utcák is égnek. A fatelep, a posta- és táviróépület zsindeley teteje. Az orkán felgyújtotta a nagyvásártér házait. Ég a Szarvasfogadó és a Kossuth utca mindkét oldala...” Másnap délben a jutasi major gyulladt ki, majd újabb tűz a Cserhátban, mely a Cigánydomb és a kórház felé terjedt. Sokan kocsira ültek és az esti vonattal elmenekültek. A térkép szerint a tűz az egész várost behálózta. Utcák égtek el. Kétszáz ház. Sokezer mázsa gabona és bőr. Több halott volt.

Ilyen mostoha történelem, ennyi vész után a második világháborús veszteség csekélynek tűnik. A várost nyolcvanhat kisebb-nagyobb légitámadás

érte. Csaknem kétezer ház rongálódott meg, ezek közül százhatvankettő lakhatatlanná vált. Veszprém közművei közül a villamos erőművet és a vízművet százszázalékos, a városi kórházot ötvenszázalékos kár érte. A háborús eseményeknek Veszprémben kétszázötven polgári halottja volt.

Hatalmas és szomorú emléketemető.

Hogyan alakulhatott volna a város további sorsa, ha Csák Péter nem rombolja le, s egyes források szerint a várossal együtt az ország első főiskoláját-egyetemét is? Ha a labanc Heister, ígéretét betartva komolyan veszi a saját maga által aláírt oltalomlevelet? Ha a város polgársága valamelyik uralkodótól mégiscsak megkapja a királyi város rangját? Ha a nyugati vasútvonalat nem a várostól kilométerekre vezetik el? Ha az egykori városi törvényhozásban fordított az arány: nem három polgár és kilenc pap, akik közül a püspök titkára két szavazattal rendelkezett? . . .

Szónoki kérdés, mégis foglalkoztat: mi vetette vissza Veszprémet? Csupán a mostoha történelmi sors? Az egyház világi hatalma, mely különösen a tizenharmadik századtól kifejezetten a városi polgárság rovására növelte vagyonát és befolyását? Bizonyosan. De ennél is nyomasztóbb lehetett a szellemi megaláztatás. Századunk elején egy, báró Hornig Károly veszprémi püspök által támogatott antológiában ez olvasható: „Változik s újul minden Veszprémben, csak a királyhoz törhetetlen hűsége a régi. Az 1901. november 1-én leleplezett Erzsébet szobor az egyik tanúsága, a másik az 1908. szeptemberi királynapok lelkesültsége, amely alattvalói hódolattal ünnepelte körében nemes és nagy királyát, I. Ferencz Józsefet . . .”

Negyvenötben Veszprém cserbenhagyott, megalázott város volt. Megye-székhely, de fele annyi lakossággal, mint az ugyancsak nevezetes történelmi város: Pápa. A kormány a hatvanas években elismerte Veszprém város megyei helyzetének nevetséges, sőt megalázó voltát, ezért a városfejlesztéshez szerény, ám a korábbiakhoz képest csillagászati anyagi erőt biztosított. Az elmaradottság fokát mi sem húzhatta alá siralmasabban, mint hogy a város a kormánytól, a megyétől kapott pénznek csak egy részét tudta felhasználni. A negyedik ötéves tervet és az ötödik ötéves terv első éveit Veszprémben súlyos pénzmaradványokkal zárták.

A felszabadult ország gyanakodva nézett Veszprémre.

Az úri Magyarország hatalmának képviselői: fasiszta politikusok, miniszterek, magasrangú hivatalnokok, gyárosok, földbirtokosok, nyilasok túlnyomó többsége elmenekült az országból. Az új társadalomban a régi uralkodó rendszert – mint intézmény – tulajdonképpen a katolikus egyház képviselte. A szegény osztályok szemében, érzelmeiben az egyház kétértelmű szerepet töltött be. A vallásos szegények szemében megmaradt az ember előtt megválaszolatlan kérdések titokzatosságának, megfoghatatlanságában hús lelki támasznak, sőt valamiféle végtelenségnek, amelyben fájdalom nélkül elveszhet az ember, másfelől azonban az egyház a hosszú népgyötrelem, a társadalmi szenvedés egyedül itt maradt megtestesítője lett.

Az érzelmeik nem szabadultak el, de a múlttal szemben érzett ellen-szenv, harag és gyűlölet egy része a katolikus papságra zúdult. A politikai vezetés hivatottnak érezte magát a társadalmi igazságszolgáltatásra.

Veszprém akkor tizenötezer főnyi lakosságának háromnegyed része katolikus vallású volt. Negyvenöt előtt a tanítók-tanárok döntő többsége egyházi szolgálatban állt. A diákság nem egészen tíz százaléka járt csupán állami iskolába. Erre a szellemi-ideológiai – valójában politikai – folyto-

nosságra szólított fel Mindszenty József hercegprímás ismert, felszabadulás utáni első körlevele, és ebből a folytonosságból következett a papság egy részének politikai élénksége, mely még az iskolák államosítása idején is nem lebecsülendő ideológiai ellenállást jelentett.

Növelte a gyanakvást más körülmény is. Veszprémben a felszabadulás idején – leszámítva a faárugyárat, a gyakorlatilag leszerelt és elszállított fémművet, a városi közművek és manufaktúrák munkásait – gyakorlatilag számottevő ipari munkásság nem volt. A legerősebb háborús évek egyikében, 1941-ben az egész megyében összesen tizenegyezer ipari munkás volt, ezek bázisa azonban Ajka, Dúdar, Pét, Fűzfő, Pápa – a bányászat, a vegyipar és a textilipar megyei központjai. Az új társadalmi rend fő pillére, az ipari munkásság, politikai gyűrű módjára vette körül Veszprémet, de a városhoz nem volt köze. A megye akkori városai közül a munkásság rokon-szenve a nyolcezer lakossal nagyobb Pápáé volt, amely ha nem is országos jelentőségű, de Veszprémmel szemben mégiscsak forradalmi munkásmoz-galmi hagyományokat mondhatott magáénak.

Az ellenszenv – vagy mellőzés? – tulajdonképpen csak ötvenhat után, a konszolidáció éveiben kezdett megszűnni.

(Folytatjuk)

TÓTH ÉVA

Van Gogh vallomása

Volt idő

*amikor még képeimben kívántam üdvözülni
és üdvözíteni ezt a megválthatatlan világot
a búzatöldeket a varjakat a rács mögött
és a rácson kívül vergődő boldog boldogtalan
testvéreimet fákat tárgyakat*

napraforgókat csillagokat egyaránt

Most már tudom

főművem folytonos halálom

azt kell végérvényessé tökéletesítenem

Ezek a véremmel bepingált vásznak

amikről tegnap éhen halhattam volna s holnap

*milliomosok talán fognak díszleni gombolyaggal játszó cicák
helyett*

ezek csupán

a szenvedés melléktermékei

Levéltervezet Per Bengtssonnak

Most éppen annyi nagyon-zöld
 falevél van, amennyi pohár bor,
 és körülbelül olyan sok hópehely is,
 mint szemed örökös jövése Északról,
 a fagy gigantikus vérontása
 az én szokványos tavasz virág-
 élményeimre, madárhangjaimra,
 évszak-hivatásos közösülés-
 kényszeremre. És küldhetném-e
 Hozzád jelenlegi délkörömet?
 Mehetnek-e stockholmi széles
 ágyad köré innen lepkék?;
 püspöklilák, sárgák, feketék
 és szintelen színükben káprázatosak?;
 elröpülgetve azt, amivel csak
 alszol. 'Am' hol is lehetsz, ha
 lélegezgetsz még? Havat és zúzmót
 eszel malabár lányokkal eszkimó jég-
 kunyhóban, hogy a hideglelés
 torrósága legyen rajtad? Anyag-
 álom-rögeszme? Fenyves-eszed
 szőke szomorúsága mosolygott
 reám a búcsúvacsorán Budán,
 a vadpüréleves kanalizása közben,
 túlságosan rőt szavakat váltva,
 és csaknem könnyezettünk az étlap
 tartalmán, 'mint-ha-már' a holnapi
 repülőjárat elezi tősődésén,
 szuperszónikus kerekdedségén
 távolodtunk volna szét;
 bandális szivartüstben, őszülő
 konyakban (a 'lenézés' bizonytalan
 rettegésével) ködös lovag-
 lásaidhoz és kifejezéstelenül
 bátor festményeidhez . . .

Per, szeretem a neved, Per.

Per!

*Megtettünk mindent a
 tehetségtelenségért; mindent,
 amit tehetséggel lehet.*

*Igen . . . Nemcsak 'holdfényes'
 idegekkel; nem is 'légtornász'-logikával.*

*Hisz' jobban tudjuk a tudásnál:
kilátástalanul ragyogó
mocsok és kínlódás az öröm;
irgalmatlan a hajlandóságunk
a szél-uralta
jegesedésre . . .*

*'Élsz-e még vajon?' És ha - - -
Ott van-e agyadban az agyad?
Meg 'hangulatod' finoman hányaveti
tragédiája? Magammal harmatos
füvön tájékozodom mostanában;
orgonák között, nefelejcssek
között, hegyoldalakon, levendula-
alkalmakban, istenien érzelgős
felhő-időben, miközben óriási
pupillájú és buja hajú szerelemre
képzelek, 'hihetelenül' értve
a helyét, ahol nincs.*

*Per, úsztasd „ide” a jéghegyeket,
a jéghegyeket, mert 'mintha' el-
fogyna 'már' a piramisok alól
az arany-temetkezésbe vesző
sivatagok teste - és levelem
folytatása, fáraó-díszes
közhelye.*

L A Z A R T I B O R

Fagyott vízisten

*Hatalmas tükör a tó
sirály nézegeti röptét
táj ez a belőlem hasított suhanás
az arcomra fagyott sikoltás hava
sugássá dermed a kiáltás
elkésett prédikációk bolyongnak
törött lábú nádasok vidékén
a szemgödrök kalitkáiban
madár-nyíl pillantása repdes
az ülőfákon mindanyiunkért imádkozik
sámán öcsénk fogadott fiunk
kevesen értjük elleledt tohászát*

Irkalap

*Jönnék, jönnék. Mintha csak haza.
Hozza őket minden éjszaka.*

*Olykor Hold süt. Olykor hó szakad.
Elhozza az éj a holtakat.*

*Mily tündéri, fiatal sereg!
Legtöbben, im, huszon-évesek.*

*Szüzi csontjuk világít, vakít.
Bizonyítják:ők is valakik.*

*Segítenek. Tesz-vesz valahány.
Száznál többet elnyel a szobám.*

*Kezük faág. Arcuk irgalom.
Elrendeznek mindent a falon.*

*Akár Hold süt, akár hó szakad,
nem múlnak el. Jönnék újra csak.*

Kármán József panasza

Nézd csak e tanuló hadat, a maga-üzést! Tízezren és tízezren hajtják magukat éjjel és nappal, mert oklevél kell a státuszhoz, a több fizetéshez. De nézd e sereget később, az oklevél szerzése után! Alig-alig találod a régi lángot. „Megtompul az elme.” „Kimagyarázhatatlan elalélás” szinte mindenfelé. A szépség és műveltség igénye szélbe-száll. Ha a tegnapi tanulók lelkébe nézel, feléd vicсорít egy iszonyatos, kopár siva-tag. S hallod – szünet nélkül – a farkasok ordítását.

ÍRÓSZOBÁM

KERESZTURY DEZSŐVEL BESZÉLGET MEZEI ANDRÁS

(Elhangzott a Magyar Rádió műsorában 1978. szeptember 29-én.
A sorozatot Albert Zsuzsa szerkeszti.)

— *Kedves Keresztury Dezső, úgy látszik, mintha egész életed munkásságát egyetlen gondolat határozná meg: Te a szépség hasznának nevezed ezt a vezérlő gondolatot, hirdetve, hogy ami szép, hasznos is. Tanulmányköteted címéül ezt választottad. Ha jól sejtem, családod foglalkozásának hagyományától is ennek a gondolatnak a jegyében szakadtál el. — Mielőtt még megkérdezném, hogy mikor és hol kezdődött el a te pálfordulásod, itt látom írószobádban — ebben a kamaraerdei házban, ami tudom, hogy negyven éve az írószobád —, itt az íróasztalodon látok egy verset; ha jól ki tudom betűzni, „Így éltem” a címe. Megjelent már valahol?*

— Nem jelent meg, ez lesz új verseskötetem címadó verse, s épp azért nem akartam megjelentetni; egy kicsit rázós vers is.

— *Én éppen azért jöttem, hogy megtudjam, hogyan is éltél?*

— Nincs bent minden, de a lényeg bent van ebben a versben.

— *Felolvasnád?*

— Jó.

„Jártam csillagos házban, menekülttáborokban,
még előbb rothadásban, hol rám is égett a folt.
Hogyan? Hisz álmodozó gyanútlanúsággal
költészet káprázatában értem el a férfikort,
s azokhoz álltam, akik borzadva, megkinzottan
kitartottak, végezvén mit rájuk szabott a sors.
Nem virtus, kaland után jártam sárban, mocsokban,
valami parancs hajtott, bérem csak lelki zsold:
tisztesség jó érzése, hogy segíthettem ottan,
hol iszonyat volt csupán, s minden remény kiholt:
ember farkasa, ember büszkén vagy alattomban,
küldöttként tizedelte a felbolydult akolt,
a ami még megmaradt. Nyilván tájékozatlan
voltam stratégiákban, taktikákban, koholt
vádak útvesztőjében, s közben, mert óhatatlan,
rám is freccsent a kosz, mit a csatorna kavart.

Így éltem infámis korszakokba szorultan.
Ezért sem panasz, sem gőg nem volna indokolt.
Inkább szemrehányás, hogy bár úgy hittem, óvtam,
arra ki ott velem járt, hoztam veszélyt, pokolt.
De a számok kifordultak, szuka lett a felhasadt kan,
ami tarkaság volt, szürkeség, és bestia-mámor a gond.
Ha marsoltam, társakkal, ha daloltam, tiszta dallal:
nem sírtam, volt barát ha az útfélről gúnyolt,
vagy ellenségként jött rám, magát emelve azzal,
mint tündér szörnyeteg, mocsárba csaló kobold.
Vacogva bár, megálltam. Dermedten béna sakkban,
ha láttam, hogy az igazság másnak csak játszma, sport,

s mikor az ünnepek görögtüze kilobban,
a világ diszruhája toprongy, folt hátán folt.
Az üdvtan visszaélés csak ama hatalommal,
mit istenként bizott ránk, ki az ember fia volt.

Hányszor vágtam neki, s hököltem megtorpantan.
Lebukom? Milyen kés öl? hol vérzik át a golyos?
Évszakra évszak fordult, mustosan, kiforrottan,
s vértanunak mondta a hóhér, akiket meggyilkolt.
Lelkünket elvérezni sebzé az átkozott tan;
de élet éled a testben, amit a feldarabolt
tetemből összeilleszt a termő lét azonnal,
mert mindig újra kimosdik szennyéből az égi bolt.
Hogy hitelesen mondjam, első személyben mondom:
Élek, túléltem; lehet, a végzet pártfogolt;
talán ilyen parancsok vannak gén-programomban;
valami cél felé visz a rajtam túli komp.
Bánkódok a bankódókkal, örülök, ha vigalom van.
Lehet pusztán rögeszme, de az átháritásnál jobb.
Nem vagyok több a töbinél, csak elvégzem a dolgom.
Míg monoton dobok dobolnak, s kél-száll a Nap, a Hold."

— *Ennek a versnek a keletkezés-története tulajdonképpen az életed.*

— Minden lényeges mozzanata visszanyúlik a gyerekkoromba, s átível egész életemen, amelyik most már közeledik a hetvenötödik évhez.

— *Maradjunk a gyerekkorodban.*

— Zalaegerszezen születtem, és pedig egy amolyan kis-dzsentri családból. Ezek nagyrészt olyan köznemesek voltak, akik a gazdálkodás mellett még valamilyen értelmiségi foglalkozást is űztek; voltak köztük ügyvédek, mérnökök. Apám kiváló autodidakta, rendkívül sokoldalú ember volt; — azt hiszem, tőle örököltem az élénk szellemi érdeklődést — kitűnő gazdaként egy kis mintagazdaságot csinált a saját örömeire; kertészet, szőlészet, méhészet stb. Ügyvéd volt egy ideig, s aztán mikor Zalaegerszeg az anyagi tönk szélére került, mert elgúndolták, gazdálkodták mindenét, feléje fordult a közbizalom, őt választották meg. Hamarosan kitört az első világháború, s abban például buzgalommal, szorgalommal és pedantériával helytállt; s össze is omlott a végén.

— *Amit elmondtál, arról győzött meg, hogy szüleid, nagyszüleid átélhették a hasznos tevékenység szépségét. Erre te előálltál azzal, hogy a szépség hasznát is kéne szolgálni. Itt van a te nagy pálfordulásod. Mit szolt ehhez a nagyapád, mit szolt ehhez az édesapád?*

— Apámnak szegénynek már nem volt módja megélni ezt a fordulást; öregapám még élt, vele volt néha apró-cseprő vitám.

— *De ezt meg is irtad, bocsáss meg, hogy a fejedre idézem saját soraidat: „mert művik a föld, eke, tiszta vetés, ügyes asztal, ápolt szőlő, füstölgött nagyapám, s ér az is annyit, mint a művészet, a versfaragás.”*

— A vers úgy folytatódik, hogy fölemelt egy szőlőfürtöt és nézte arany fényét a bölcs agg. Akkor már nagyon öreg ember volt, nyolcvankét éves. Egyébként igazad van: én sose tudtam átélni azt, amit úgy neveznek, hogy önmagáért való szépség. Ilyen szépség nincs. Csak olyan, ami az életet formásabbá, értelme-sebbé teszi.

— *Mégis, honnan jött az, hogy te ne gazdálkodó ember legyél, hanem irodalommal, művészettel foglalkozzál?*

— Azt hiszem, ebben sok minden összejártszott. Emberi példák is. Volt például egy igen kiváló tanárom, aki kitűnően tanította a magyar irodalmat; aztán

keresztanyám, aki ennek a kisdzsentrinek a legnemesebb fajtájából való volt, több nyelvet tudott, beutazta az egész világot, szép könyvtára volt s olvasta is. Ebben a kertii házban lévő könyveimnek nagyrésze az ő hagyatéka.

— *Miben különbözött ez a nemesebb dzsentrí attól a dzsentrítől, melyet oly sokan ostoroztak?*

— A nemességet nem tekintette kiváltságnak, hanem egyfajta kötelezettségnek. Az az ember, akinek az Isten lehetőséget adott rá, hogy kiművelhesse magát, hogy többet lásson, köteles kis falujával is törődni! Anyai dédapám, akinek malomkő-asztalát — ez külön nagy történet — sikerült idementenem az én diófám alá, három megye táblabírája volt, de olyan ügyvéd, aki minden falujabéli szegényember ügyét is elvállalta. Öregapám, aki amellet, hogy volt birtoka, mérnök is volt. Egy ideig a község bírója is, mert megválasztották, fölkerítették rá, intézte a falu ügyes-bajos dolgait, tehát együtt élt a néppel — ahogy én is együtt éltem, együtt fociztam, tanultam a falumbeli gyerekekkel. Megvolt az a másik kötelezettség-tudás is, hogy oda, abba a kis világba a nagyvilág jó dolgait is el kell hozni. Apám újságot is írt; nem publicisztikát, hanem arról írt cikkeket, hogy hogyan kell jól művelni a szőlőt Zalában, Göcsejben, az agyagos, savanyú földeken; hasznos mesterségekre tanította tehát a körülötte lévő közönséget, és voltaképpen ennek szolgálatában őrlődött is föl.

— *Ez magyar közösség volt, de milyen kultúra hatott erre a magyar szellemiségre?*

— Két erős forrása volt annak a nem magyar kultúrának. Az egyik: a latin hagyomány. Ezt ma már nem mindenki tudja. Nekem Berzsenyi Dániel volt az első nagy költő. Nekem igazi nagy, mély élményeim Berzsenyi Dániel és Vörösmarty Mihály. Mind a kettő ezen a latinos kultúrán nevelődött. A szomszédságban, Nemesgulács mellett van Tapolca, ott született Batsányi, akiről nagyon kevesen tudják, hogy nemcsak a magyar politikai költészetnek első vezető alakja, hanem az utolsó európai jelentőségű latin költő is volt. Dédapám könyvei közt megtaláltam Horatiust meg a latin klasszikusokat, akiket nyilván olvasott. De ott volt Czuczor Gergely, és ott volt Petőfi is, és bármily furcsán hangzik, öregapám könyvtárában megvoltak Táncsics Mihály összes művei. Ez jellemző ennek a világnak demokratikus ellenzéki voltára.

— *A latin kultúrában benne van a görög is, főként az etika, s főként számmodra. Nem tudom, állíthatom-e, hogy bizonyos értelemben te jelenség is vagy a magyar irodalomban, mert azokkal az elvekkkel, amelyeknek elkötelezted magad, tulajdonképpen sértetlenül jártál a történelmi szakadékok szélein, s egy kicsit naivan, egy kicsit hittel, talán becsukott szemmel is, de jól vetted az irányt. Ezzel az örökséggel, ezzel az elkötelezettséggel kerültél ki Németországba, mi-kor is?*

— 1928-ban. Ez a másik rétege a nem-magyar művelődési hatásnak. Én magyar—német szakos Eötvös-kollégista és egyetemi hallgató voltam; másodéves koromban, 1924-ben kikerültem egy évre Bécsbe, aztán még egy évre kintmaradtam. Óriási élmény volt Bécs: az osztrák kultúra a maga rendkívüli összetettségével, antik, barokk, klasszikus német, olasz és francia hatásokkal...

— *És modern hatásokkal...*

— És rendkívül modern hatásokkal is, mert hiszen ott találkoztam a nagy modern költőkkel, ott bolondultam bele majdnem a német romantika nagy reneszanszába; de ugyanakkor ott volt utóvirágzásában és egész freudizmus, a mélylélektan. Egy ideig, míg el nem borzadtam a boncolástól, ideggyógyász is akartam lenni. De ott volt az egész, mély és komoly, katolikus kultúra is. Majdnem elmentem bencés szerzetesnek. Egy igen okos jezsuita azonban azt mondta: Édes fiam, sajátmagát a kolostorba is magával viszi. Ezen elgondolkoztam, hazajöttem, egy nyarat a badacsonyi gyönyörű völgyben töltöttem, ide-oda járkálva, ősszel, családokkal s a rokonsággal találkozva, s őszre kigyógyultam. Nekültem és megírtam a magyar klasszicizmusról szóló doktori értekezésemet.

— *Orvos akartál lenni, és megijedtél a vértől, de boncnok lettél, csak nem corpusokat, hanem műveket boncolgattál.*

— Ez megmaradt, ez a vizsgálódó, magát az anyagba fúró ösztön: megmaradt apai, nagyapai, dédapai örökségként, de nevelődött is az Eötvös-kollégiumban, ahol arra tanítottak minket nagy mestereink, — én különösen Gombocz Zoltánnak köszönhetek sokat, de főképpen Horváth Jánosnak —, hogy mindig magát az anyagot kell vizsgálni. Ha valamire büszke vagyok, arra vagyok büszke irodalomtörténészként is, esszéíróként is, hogy én sose irtam három könyvből egy nyegediket. Általában a forrásokat néztem meg; mindig oda irányítottam a tanítványaimat is; legutóbbi könyvem is, a Kapcsos Könyv hasonmás kiadása, ill. a hozzáírt Utószó voltaképpen csupa apró-filológia, bár lélekidézés. Mert megnéztem magát a forrást, találtam meg a könyv titkait.

— *De maradjunk azért még Németországban. Ami egész életedet és életünket, sőt az egész világ életét meghatározta, akkor már csirázott Németországban. 1928-ban ráérezte-e azokra az áramlatokra, amelyekből aztán a szörnyűségek nőttek.*

— Nem voltak azért azok olyan idegenek: foglalkoztam velük már itthon is, de ott átéltem, éspedig a német műveltség központjában, Berlinben, a hatalom átalakulásának teljes folyamatát. De erről beszéltem már néhány éve a tv-ben; a szöveg megjelent a Jelenkorban. Itt elég ennyi: előttem játszódott le egy órási történelmi változás, s ebből rendkívül sokat tanultam. S azt mondtam: nem maradok Berlinben, mert ami ott van, tűrhetetlen.

— *Hányban volt ez?*

— Harminchatban jöttem vissza; akkor már meglehetősen világosan kirajzolódott, hogy mi készül; ez még világosabb lett, amikor a Pester Lloyd szerkesztőségében dolgoztam, ahova azért a világ minden részéből összejöttek az egyébként zárolt hírek is.

— *Bocsáss meg, a tanulmánykötetedet Aranyról, az elsőt, akkor már megirtad?*

— Igen.

— *Ezekben az időkben, melyeknek a politikai eseményeit idézőjelbe térvé — mellékesen élted át, hiteddel már Arany felé fordultál?*

— Nemcsak Arany felé; én akkor azt az egész nemzedéket fontosnak tartottam; doktori disszertációm címe „A magyar nemzeti klasszicizmus esszéirodalma”. Ebben a „nemzeti klasszicizmus” is sokat vitatott tárgy, meg az „esszéirodalom” is. Az én nemzedékemet, a Nyugat úgynevezett második nemzedékét esszéíró nemzedéknek is szokták nevezni; az esszé számunkra, egy egész nemzedék számára Szerb Antaltól Cs. Szabóig, de Illyésig költők s mások számára is valóban — ahogy Németh megfogalmazta — a nyilvános tanulásnak; az én esetemben még külön a megfogalmazott dolgok személyes hitelének a műfaja is volt. Az esszé azért vonzott engem olyan nagyon, mert abban nem lehetett másokból puszkálni; ott személyesen át kellett élni valamit, hogy arról hitelesen tudjak beszélni. Voltaképpen minden munkám, még a kritikai kiadások sajtó alá rendezése is, valami nagyon személyes kapcsolódást és hitelességet jelentett.

— *Tehát ez jelentette mondjuk az életed közepét. — De ne kalandozzunk el, ebben a pillanatban Magyarországon vagyunk 1935—38-ban.*

— Én nem tájékozatlanul jöttem azért haza, sőt tájékozottabban a hazai vi szonyok között is, mint az itthoniak. Berlinben rendkívül nagy távlatot adott nekem a Magyar Intézet és az az „Ungarische Jahrbücher” című folyóirat, amit ott szerkesztettünk. Ez a világban szétszórt teljes magyarságról információt adott.

— *Írtál verseket már akkor?*

— Fiatalkoromban arról ábrándoztam, hogy majd valamikor költő leszek; irtam is meglehetősen sok verset, főként Bécsben. Ott, ahogy mondtam, válságba

kerültem. Elérkeztem egy olyan pontra, amikor azt mondtam, hogy vagy cár vagy kalaposinas; költőként csak kalaposinas lehetek; tehát megcsináltam, amit Arany is megír a Bolond Istók második énekében; elégette ifjúkori munkáit. Én is elégettem mindent. Csak később tört fel, Berlinben, egy-egy elhallgathatatlan vers. Ezek közül egy-kettőt itthon megmutattam Gyergyai Albertnek, aki a versekkel együtt elvitt Babitshoz; Babits elfogadta két versemet és lovaggá ütött a Nyugatban. Akkor aztán évente legfeljebb négy-öt verset írtam, ha muszáj volt.

— *Amikor a Pester Lloyd szerkesztőségében rovatvezető voltál, ha jól tudom, a kultúrrovatot vezetted.*

— Először csak a tárcát. Ezt vállaltam el, amolyan mellékfoglalkozásként, hiszen az Eötvös-kollégium tanára voltam. — Keményről készültem könyvet írni, meg egy Bevezetést az irodalomtudományba, egy módszertani könyvet; ilyenféle terveim voltak; meg tanítottam is; azért nem könnyű dolog volt az Eötvös-kollégiumban megfelelő szinten megjelenni a diákok előtt. Aztán ahogy kibontakozott Magyarországon a német veszély, úgy dőltek ki mellőlem az öreg rovatvezetők; vagy azért, mert kiöregedtek, vagy azért, mert zsidók voltak. Lassan kénytelen voltam vállalni több rovat irányítását, mert én értettem még leginkább hozzá: így lettem kulturális rovatvezető. Ami viszont már az első, általad említett, szakadékszélére-kerülés volt. Mert... .

— *Az első szakadék — bocsáss meg — Németország volt. Azt megúsztad, mert nem úgy jöttél haza Magyarországra, mint mondjuk egy magyar Göbbels, ugye?*

— Nem, nem!

— *A második veszély most érlelődött, de hogy miben érlelődött, azt te még nem tudhattad. Legfeljebb sejtetheted, hogy akikkel megismerkedsz a Pester Lloyd-ban, azok milyen veszélybe kerülhetnek, és azokért milyen veszélyekbe sodrod majd magadat is.*

— Hadd tegyek itt egy kicsi kiegészítést. Én belekerülhettem volna abba a veszélybe, hogy engem is magával sodor a náciizmus, mert hiszen sokban rokon volt a hazai helyzet. Hitlert nem lehet a versailles-i béke nélkül elképzelni. mint ahogy egy csomó, nagyon derék, becsületes magyar ember nacionalista radikalizálódását sem lehet elképzelni a trianoni békeszerződés nélkül. De én ott — már bécsben elkezdődött ez — találkoztam József Attilával, találkoztam emigránsokkal, Berlinben is sok mindenkivel találkoztam, aki gondolkodni tanított.

— *Politikusokkal is találkoztál?*

— Hogyne! Emigránsokkal: mint Komjáth Aladár; Lukács Györggyel, Déry Tiborral jó barátságban voltam, s az erdélyi Méliusz Józseffel is. Németekkel: én például a két Strassert is ismertem, akiket Hitler szétapostatott, de ismertem vezető jezsuita páttert is, aki éles ellentétben volt a jobboldallal és a ballal egyaránt. Magam is sokat vitatkoztam. Egy példát hadd említsek. Rosenberggel összerúgtam egyszer egy nyílt vitában, és azt mondtam neki, amit Ön mint a huszadik század mitoszát kifejt, a legnagyobb zagyvaság és embertelenség. Akkor persze még lehetett vele ilyen tenorban beszélni. Hogy azonban ezt megmondhattam neki, ahhoz hozzátartozott, hogy akkor már elég sok politikai könyvet is elolvastam. Azután hát olvastam a Mein Kampfot is, és ismertem egy sereg Hitler-rajongót; azonkívül akkor már megkezdődött a magyar jobboldal paktálása a nációkkal. Berlinben fel-feltűnt Rajnis, Makai, Fiala, Oláh, s annyian mások. De én ott megismerkedtem a nagy szovjet filmekkel, a nagy szovjet rendezőkkel, az egész nagy szovjet művészettel is, hogy megint a szépség hasznára térjünk vissza. Azokkal, akiket később a zsdanovi korszakban mint proletkultosokat és formalistákat...

— *Eizensteintől kezdve Majakovszkijig.*

— Eizensteintől Majakovszkijig. Mindnyájuk műveit ismertem, ennek következtében nekem a marxizmussal kapcsolatban is bizonyos távlatom lett. A zsidó-

kérdés közlőre érintett, mert nagyon sok zsidó barátom volt. A családom elég zárt magyar világ volt, amelyben néha még rossz néven is vették, hogy mit barátkozom ezekkel a zsidógyerekekkel. Nem, nem, apám nem; anyám mondott néha ilyeneket. Mikor miniszter lettem, akkor is azt írta: azok a te zsidó kommunista barátaid nagyon rossz irányban befolyásoltak téged. Ezek a kérdések tehát mint élő, valóságos problémák, nagyon is izgattak. Amikor hazajöttem Magyarországra, akkor én a magyar nemzeti radikális és a velük rokon ideológiákkal szemben már meglehetősen immunis voltam. Nem beszélve arról, hogy az itthoni megosztottságokon kívül álltam. Nagyon szerettem József Attilát, igen becsültem Ignótus Pált, de nem értettem, miért gyűlölik életre-halálra a Válasz körét. Nagyon igazat adtam József Attilának, aki Fábián Dániellel elment, „ki a faluba”. Frakciójával éles vitákat folytatott, hogy nem lehet a mezei népet, a falusiakat, a parasztokat kihagyni a reform-mozgalomból; erre meg is kapta a narodnyik-vádat: különösen, mikor népies hangvétellel, Kalevala-tónusban kezdett verseket írni. — Egyetértettem vele abban is, hogy öngyilkos politika az, ha Magyarországon is a kommuniszták és a szociáldemokraták egymás legfőbb ellenségei, mikor pedig antifasiszta egységfrontot kellene létrehozniok. — Az én hazatérésem veszélye az volt, hogy gyanússá leszek. Nagyon sok vonatkozásban az is lettem. A kommunista vonzalmúak azt mondták: ez egy konzervatív, jobboldali úrigyerek, aki Szekfünek a Magyar Szemléjébe dolgozik, — nem lehet ez igazán jó. A másik oldalon pedig azt, hogy a Nyugatba, Magyar Csillagba dolgozik, Ilyés szövetségese, tele van zsidó barátokkal, nem lesz ez jó. Meg is kaptam annakidején! Az Egyedül Vagyunkban például éles cikk jelent meg az Eötvös-kollégium-beli cselekedeteimről: hogy megrontom az ifjúságot és balra viszem, hogy zsidókért kiállok és egyéb hasonlókat teszek . . .

— *Belekerültél egy örvénybe; hová ragadt? Hogyan kerültél tulajdonképpen — túlzok-e, ha azt mondom, hogy belekerültél a magyar ellenállásba?*

— Megvallom őszintén: véletlenül kerültem bele; én nem voltam semmiféle szervezetnek tagja, egyszerűen az volt az érzésem, ez tisztesség dolga: itt ártatlan embertársaimat, barátaimat, ismerőseimet bántják; megismélik, amit Németországban végigtapasztaltam, csak még radikálisabban, mert most már nem érnek rá, most már levetik az álarcot, és nyersen, vadul ütnek — tehát az volt az érzésem, a tisztesség azt követeli, hogy mindent elkövessek ez ellen. Ideológiai szempontból is tudatosodott ennek a harcnak a szükségessége, de a veszélyessége is. Nem szerettem hőssé stilizálni magamat; én ezt egy kicsit utópistán csináltam, naivan bizván a tisztesség parancsában: ezt kell csinálni. A Pester Lloydban azt csináltam például, hogy a lap kulturális rovatát teljes egészében Goethe, Humboldt német humanista szellemében vezettem. A német emigrációnak egyik utolsó menedékhelye volt a lap. Németországban a Pester Lloyd egy darabig rendkívül népszerű is lett; minthogy mégse illett volna, hogy egyetlen szövetségüket kitiltsák az országból, a nácik egy ideig eltűrték, bár nehezen, de végül kénytelenek voltak kiltani bennünket. Hazai vonatkozásban is így tettünk. Azokat a magyar írókat, akiket magyar nyelvű lapok már rég nem mertek közölni, minden további nélkül közöltem németül a Pester Lloydban.

— *Kiket?*

— Elég itt egy példa. Mikor Papp Károlynak a „Hószobor” című kötetét szerkesztettem, özvegye segített; összehordott sok minden anyagot. Nekem ilyen vonatkozásban jó memóriám van és emlékeztem rá: hiányzik négy olyan Papp Károly novella, amik közül három biztos remekmű, mert én azokat a Pester Lloydban közöltem. Ezt a három novellát csak ott lehetett megtalálni.

— *És visszafordítottad . . .*

— Az özvegy fordította vissza magyarra. A „Hószobor”, aztán „A kölyök” című novella is, s még egy harmadik. Az is hozzá tartozott, hogy például Papp Károly, aki akkor már nem közölt és nem adott senkinek, nekem mindig elküldte

a novelláját; valamilyen módon szeretett, becsült, én is szerettem, becsültem keménysége és halálraszántása miatt is.

— *Mikor ezt csináltad a Pester Lloydban, akkor még nem tudtál a koncentrációs táborokról, a lezárolásokról?*

Mindenről tudtam és nemegyszer föl voltam készülve rá, hogy: na most kész. Például mikor bevonultak a németek. Azt hiszem: valami módon nyilván szükség volt rám, túl kellett élnem. Mikor a németek megszálltak minket, akkor Otlikkal az élen körülbelül öten a vezérkarból, akik szabadon maradtunk, megszüntették a munkát.

— *Milyen vezérkarból?*

— Volt a lapnál egy szerkesztőségi vezérkar: hármat elfogtak azonnal, szegény Kecskeméti Györgyöt és más zsidókat; de voltunk öten árják, akik — miután letették a munkát, ami volt olyan kihívás, hogy szabotázsnak minősíthessék — fel voltunk rá készülve, hogy értünk jönnek. Az is elég köztudomású volt, hogy sok mindenki nekem a begyűjtöttek közül jóbarátom volt.

— *Bocsáss meg, úgy tudom, hogy a legnehezebb időkben is nagyon sok embert bűjtattál a lakásodon, ez köztudott. Itt, ebben a lakásban bűjtattad őket?*

— Lehet, hogy köztudott, de én ezt nem köztudomás miatt csináltam, hanem mert csinálhattam. Nekem volt — hosszú volna elmondani a történetét — de volt egy igazi katonai igazolványom, hogy fegyverképtelen vagyok, tehát nem kell bevonulnom. Ezért tudtam szabadon mozogni. És akkor már voltaképpen nem csináltam mást; az Eötvös-kollégiumban megszűnt a tanítás; megkért az igazgatóhelyettes, hogy ne tanítsak az után az Egyedül Vagyunk-beli cikk után; jó, nem tanítok. Pester Lloyd sem volt, tehát én már egész napomat arra szentelhettem, hogy ide mentem, oda mentem, amoda mentem, és ha egyszer bejöttek volna oda a lakásomra, ott biztos hogy halomra lőnek minket, mert tele voltunk hamis papírokkal, meg egyebekkel. És bűjtatott emberekkel — volt tanítványokkal, katonaszökevényekkel, zsidókkal, komunistákkal — akik a barátaim köréhez tartoztak; de aztán idegenek is jöttek.

— *Básti is közöttük volt.*

— Básti — Básti, ezt az egyet azért mondom el, mert ő maga is megírta. Hazaloptuk, egy darabig nálam bűjt meg; sikerült neki állást szerezni a Józsefvárosi pályaudvar széncsúszdáján. Feleségem olyan szenesember maszkot csinált neki, hogy Staud Géza nem ismert rá. Fölszaladt éppen, amikor elkészültek, s akkor feleségem azt mondta Bástinak, hogy csöngessen majd, aztán jöjjön be, mint aki szemet szállít. Be is jött, tíz percig ott tárgyaltunk vele, és a Staud nem ismerte fel, holott nagyon jó barátok voltak. De át kellett vinni Pestre, mert akkor a hidakon már őrség állt. Két volt kollégista tanítványomat, akik katonaruhában voltak, beszerveztem, s azok átvitték, mint egy trógeret, aki a hátán vitt egy zsákot utánuk, és igazolták. Így jutott ki a pályaudvarra; ott egyszer-egyszer föl hívtam az álnévén, kétszer meg is látogattam, hogy rendben van-e? Básti élete legfőbb alakítását produkálta: az életéért játszott.

— *Mi a te tapasztalatod, azok az emberek, akiket bűjtattál, megmentettél, hogyan viselkedtek erkölcsileg, — szerették-e hogyha valamiképpen figyelmeztette valaki vagy valami őket?*

— Kérlek, emberek voltak ezek is. Nekem ez a nagy kaland azt az élménytömeget jelentette, ami nélkül nem tudnám megírni — már említettem, hogy most dolgozom Arany János második kötetén —, ami nélkül ezt a könyvet nem tudnám megírni. Hát az emberek olyanok, amilyenek. Teljesen a konjunktúráról függött ez. Addig, amíg miniszter voltam vagy fölfelé ment a pályám, addig természetesen megöleltek, megcsókoltak az utcán. Amint ez megfordult, és kezdem ösztűzbe kerülni, — meg nem érdemeltem, dehát ezt is el kellett viselni szépen, nyugodtan —, akkor voltak olyanok, akik ha véletlenül egy utcán mentünk, átmentek a másik oldalra, hogy ne kelljen velem találkozniok.

— *Még ne ugorjunk abba az időbe, amikor Keresztúrnak nem volt ajánlatos visszaköszönni. Szerintem sokkal veszélyesebb szakadék az, ami előtte volt. Jó volna, ha elmondanád, hogy lettél miniszter. Ezt se mondhatod ki; én mondom ki, hogy mindenki tudja rólad; nagyon szerényen viselkedtél.*

— Valóban ez volt életem harmadik (harmadik?) nagy válsága. Eszem ágában sem volt, hogy miniszter legyek, soha életemben nem érdekelt a hatalom, illetőleg érdekelt mint jelenség, de nem mint közeg. Mikor előtárorogtunk a romok alól, Budán laktunk. Pestre átmelve, az én pihenőállomásom a Parasztpárt székháza volt, a Drexler palotában az Operával szemben, mert ott mindig találkoztam barátaimmal, Illyés Gyulával, Bibó Istvánnal, Kovács Imrével, Erdei Ferencsel, Veres Péterrel. Egy alkalommal odajött hozzánk egy volt tanító, volt költő, akit a Parasztpárt kiküldött az Írószövetség igazolóbizottságába, nyögött, hogy semmi tekintélye nincs, hogy baj van, mert Kodolányit majdnem átadták a Népbíróságnak, és a következő vádlott Szabó Lőrinc lesz, s ő nem tudja... Hozzá kell fűznöm, hogy Szabó Lőrincnek egy félévvel ezelőtt azt mondtam — elég pocsekül viselkedett —, hogy: Lőrinc, nem foglak levágni a kötélről. Aztán felhívott azon a nevezetes karácsony estén, amikor bezárult a gyűrű, és egy óráig magyarázta a bizonyítványát, végül letettem, mondtam, akkor sem foglak levágni. S Szabó Lőrinc kedvéért léptem be a Parasztpártba.

— *Hogy megvédhessed.*

— Tehát így kerültem a Parasztpártba. S akkor kezdődtek a koalíciós tárgyalások; közben már Mindszenty lett a hercegprímás. Úgy alakult a helyzet, hogy engem elfogadott Mindszenty is és a koalíció is miniszterként. És Illyés Gyula eljött hozzám és meggyőzött, hogy ezt el kell fogadnom. Főként azzal érvelt, hogy ez óriási feladat, te vagy az egyetlen, aki az egész területet ismeri. Ebben igazam volt. Amellett világéletemben az volt az alapvető szándékom, hogy pedagógus legyek, a szépség hasznát szolgáljam. Elvállaltam a feladatot, két kikötéssel. Bementem a parasztpárt vezetőségi tanácskozására és azt mondtam, nézzétek, én a parasztpárt tagja vagyok, becsülettel és meggyőződéssel, a vállalkozásban való hittel, de nehogy a hátam mögött mondjátok, én megmondom, hogy dunántúli dzsentrí úrigyerek vagyok. Én nem vagyok népi-fi, nem vagyok paraszt származású. A másik pedig az, hogy én csak szakminiszterként vállalom ezt a dolgot, tehát a politikai felelősséget nem, mert nem vagyok politikus; és a párt utasítására sem fogok végrehajtani olyasmit, ami a lelkiismeretemmel és szakértelmemmel nem vág össze. Ezt elfogadták.

— *Hányban?*

— Negyvenötben. Abból indultam ki — most már tudom, hogy nem egészen helyesen — de abból indultam ki, hogy ha én mint szakember vállaltam a feladatot, a legfontosabb posztokra igyekszem szakembert tenni. Itt ütköztem aztán egyre erősebben össze a különféle pártérdekekkel. Ha fontos dolgokban azonnal dönteni kellett volna, akkor előbb várni kellett arra, hogy mit fog hozzá szólni egy ilyen koalíciós tárgyalás; szóval ezek már nagyon megkötötték a kezemet; ez volt az egyik ok, ami arra készítetett aztán, hogy visszalépjek.

— *Van valami pregnáns emléked arról, hogy mi kényszerített konkrétan rá, hogy visszalépj?*

— Konkrétan nem kényszerített semmi. Egy nagy emlékem mégis van. Nagyon fontosnak tartottam az általános iskolák megteremtését, mert ez alapfeltétele volt a közoktatási reformnak. Annak, hogy egy egységes nemzeti műveltség alapjait legalább valahol lerakjuk. Ezt nem lehetett másképp megcsinálni, csak állami egységben. Ennek következtében összeütközésbe kellett kerülnöm az egyházi iskolák főhatóságaival. Én erre kidolgoztam egy értelmes, józan megoldást, amit a kommunista párt is elfogadott volna. Egy ember volt, aki nem fogadta el, sőt tébolyult ellenjavaslattal jött, olyan tébolyulttal, ami egyszerűen elnémitott: Mindszenty. Tehát láttam, hogy az összezapás elkerülhetetlen. Mindszenty kezét két évig én tartottam vissza, hogy már akkor ki ne robbantsa a válságot; ő egy telje-

sen obskurus, Habsburg-párti, legitimista-feudális politikát kívánt folytatni; s látam, hogy vele nem lehet zöldágra vergődni. Ez volt az egyik döntő kérdés.

— A másik az, hogy szívem édes gyermeke volt még Eötvös-kollégista koromban, korai szociográfiai kutatásaim és faluban való felnövekedésem korában a népi kollégiumok eszméje. Nem tudtam egyetérteni azzal, hogy a népi kollégiumokból egyfajta pártiskola legyen; ezen Rajkkal meglehetősen élesen össze is vitatkoztunk; néhány kérdésben — hogy is mondjam — nem egészen korrektül viselkedett, és beláttam, hogy ez a másik kérdés lesz, amit nem fogok tudni megoldani, mert ez ismét csak nagy politikai kérdés. Aztán jött még egy pár olyan feladat, aminek végrehajtását nem tudtam vállalni. A végső döntés akkor következett be, amikor a Parasztpárt nagy kongresszusa volt. Két napig tartott. Rettenő feszültségben játszódtott le az egész; Veres Péter sírvafakadt az idegfeszültségtől. Én az egészet egy szó nélkül végigültem, és aztán mikor engem jelöltek ki, hogy legyek továbbra is a miniszter, ezt megköszöntem és akkor az ottlévő többség jóformán vállára emelt és kiabáltak és éljeneztek. Utána hazamentem és azt mondtam a feleségemnek, most van itt a pillanat, hogy beadom a lemondásomat; s másnap megírtam a levelet Veres Péternek, hogy mindent megköszönve, úgy látom, nincs tovább mód munkám folytatására.

— *Nagyon meglepett a siker?*

— Volt egy pár zajos sikerem, de soha életemben nem tudott elcsábítani; adja Isten, hogy ezután se tudjon; szeretek előle kitérni. Ha megkaptam egy-egy díjat, azt mindig olyasmire használtam, amit adósságnak éreztem. Megkaptam a József Attila-díjat, hazavittem, letettem a feleségem elé — és megállapodtunk, hogy apámnak állítok belőle sírkövet. Megkaptam az Állami Díjat; mit csináljak vele, mostmár egyedül? Alapítok Zalaegerszegen, egykori gimnáziumomban egy-egy vándordíjat, hozzá kis alapítványt, kiegészítem a duplájára kétszer: kettőnk emlékezetére. Már csak azért is, hogy saját magam előtt is a helyére tegyem ezeket az elismeréseket. Nem vagyok hajlandó változtatni egyszerű életemen.

— *Vagyis a latinos kultúrából is jöhetett egyféle etikai magatartás, bölcsesség; — talán Ciceróval történt meg, hogy Rómában megkérdezték tőle, miért nincs még Cicerónak szobra Rómában? Erre azt felelte: jobb, ha az emberek azt kérdezik, hogy miért nincs, mint ha azt kérdeznék, miért van.*

— Így van, pontosan. Egyébként ha már mintaképek és antikvitás: nekem gyerekkoromban Cincinnatus imponált rettentően, aki elment, rendet csinált, aztán hazament szántani, s amikor baj volt, akkor megint érte mentek, megint rendet csinált, és hazament szántani.

— *Az alatt az idő alatt, amíg közügyekkel foglalkoztál, csempészárúként vitted-e Aranyt s a többiket? De szeretném, hogyha arra is válaszolnál: mi mentett át téged; ha mentetted mindezeket, mentettek-e ezek téged?*

— ... Igen: mentettek, akiket mentettem. Hogy Aranynál maradjunk: miniszter koromban egyszer csak jön hozzám egy előterjesztés: Gál Gábor, Romániában, azt kívánja, és ennek úgy látszik eleget is fognak tenni, hogy Arany Jánost ki kell zárni az iskolából, mert osztályaruló volt. Tehát a magyar iskolából is zárjuk ki Arany Jánost. Hát erre nagyon dühbe jöttem. Tudtam, hogy a harag nem segít ilyen esetben; elmentem Révaihoz, akinek akkor már döntő szava volt. Azt mondtam neki, hogy nézd, ha ezt erőltetitek, én ezért nem vállalom a felelősséget. És nem hiszem, hogy a Magyar Kommunista Párt is vállalhatja Arany János kizáratását a magyar iskolából. Révai erre szokása szerint káromkodott egy jó keserűt és intézkedett. Hogy ezeknek mit köszönhetek? Azt például, hogy elkerültem a Széchényi Könyvtárba.

— *Ez hányban volt?*

— Ötvenben. Ortutayval megállapodtunk, hogy a Széchényi Könyvtárba megyek, a kéziratárba; csak később lettem ott főosztályvezető; semmiféle vezetőállást nem fogadtam el, mert nem éreztem magam rájuk alkalmasnak. A Széchényi

nyiben kedvesen fogadtak, egy sor igen derék embert ismertem meg, és nagyon sok szép, érdekes, okos, jó munkát végeztem. Egyrészt visszakerültem saját területemre, tehát kéziratokkal és egyebekkel foglalkoztam; kedves tanítványommal együtt kiadtuk Batsányi műveinek kritikai kiadását, ami izgalmas, nagy és rendkívül sokágú munka volt, aztán rám maradt Arany János kritikai kiadásának szerkesztése, aztán rengeteg kiállítást csináltam, ami igen nagy pedagógiai munka is volt.

— *Nem beszélnél valamit írói munkásságodról, tehát köteteidről; mert köteteid sora jelent meg; Arany Jánosról jelent meg köteted, többször is, azonkívül A szépség haszna címmel tanulmánykötetedet, nemrégiben adtad ki Örökség címmel egy kötetedet, magyar írók arcképeit. Ezeket mikor írtad?*

— Ha összeszedném a tanulmányaimat, bírálataimat, kisesszéimet, azt hiszem, úgy húsz kötetre valót össze lehetne gereblyézni különféle folyóiratokból.

— *És miért nem teszed?*

— Más dolgom van; túl sok vesződéssel is járna egyrészt, mert azért, ha valamit újra kézbeveszek, mindig az az érzésem, hogy meg kell még egy kicsit igazítani; az pedig, hogy összesöpörjek mindent, hogy pénz ne kapjak érte, hogy minden évben legyen egy kötetem, nem érdekel. Azonkívül van három-négy olyan nagy feladat, amit helyettem más nem fog tudni megoldani, ezt kellene megcsinálnom; be kellene végre már fejeztem az Arany-monográfia második felét, de keresztbe fekszik mindenféle más egyéb, sok minden olyan dolog, ami kötelez, érdekel. Egy csomó vers; most fog megjelenni egy verseskötetem, mert azért valahogy föltört ez a költői ér és nem hagyja magát eldugaszolni.

— *Szemérmes vagy, erről eddig nem beszéltél. A „Dunántúli hexameterek”-kötet 1946-tól 1956-ig írott verseidet tartalmazza és 1956-ban jelent meg.*

— Az is olyan feladat volt, ami valóban csak az enyém; más nem tudta volna megcsinálni; az ár ellen úsztam. Az egyik versért, ami előbb, 48 körül megjelent, nagyon ki is kaptam. Összeszidtak, hogy én a tikkasztó nyárról írok verset, és ez csak a nyárról szól, arról, hogy milyen a gyümölcs és hogy a madarak hogy viselkednek, és nem írom meg azt, hogy ez a népgazdaságnak mit fog jelenteni. Persze, nem ezt éreztem feladatomnak. Ez egy olyan versciklus, amelyben mindaz, amit te az előbb latin, pannon hagyománynak nevezted, valamilyen, majdnem hogy epigrammatikus tömörséggel van előadva, és pedig egy olyan korszakban, amikor a lazaság, a szabadvers, a modernizmus kezdett megint divatbajönni, csak azért is olyan legkeményebbre kikalapált, tiszta magyar hexameterekben, amelyek nemcsak tartalmasak, hanem mondhatók is, érthetők is, a magyar dikciónak is megfelelők; tehát nem volt az könnyű dolog. Babits idézte sokszor azt a görög mondást, hogy ami szép, az nehéz. Azt gondolom: a hasznos is nehéz; ez nem egy pillanat-hasznú könyv volt; lassan érett, mint a jó bor, idő kellett hozzá, türelem, kitartás, mindig megújuló élmények.

— *Ez nagyon nagy figyelmet keltett 1956-ban, és azt hiszem, éppen azért keltett nagy figyelmet, mert makulátlan volt formailag. Nekem ma is, most újra-olvasva, „Rendületlenül” című versed is magában foglalja mindazt, amit az első versed, amit beszélgetésünk elején felolvastál.*

— Bennem él egy nagy vágy, ha tetszik: feladatvállalás vagy kötelesség-tudás, hogy a magyar szellemi-történelmi azonosságot megmérjem, a magyar azonosságot hordozó ősoket megidézzem egy-egy versben. Hogy feltűnést nem keltett, legalábbis a kritikai berkekben nem: okát egyik kritikusom akkor így fogalmazta meg, már kritikájának címében: „Elkészt hexameterek”. Hogy már régen túl vagyunk ezen az egészen. De hát ez nem baj; érzésem szerint fontos kis költeményciklus ez a „Dunántúli hexameterek”, egypár darabjának hangulatai, emberei olyan világ hordozói, amelyik elsüllyed ugyan, de ott van fölötte az a bizonyos örök mennyboltozat. Egyfajta versépítkezés alakult ki benne, ami meglepő módon újra meg újra felbukkan. Van egy Enekek című ciklusa az „Égő türelem”

című kötetemnek — múltkor egyszer véletlenül átlapoztam és rájöttem arra, hogy ha ezeket hexameterekbe foglalnám, akkor nyugodtan bele lehetne őket tenni a Dunántúli hexameterekbe.

— *Ezek a versek, úgy érzem, azért maradandók, mert jól megcsinált versek. Thomas Mann mondta, hogy ha valami jól meg van csinálva, akkor az valamiképpen értéket képvisel és nagyobb a valószínűség a megmaradására. Ezeket a verseket, általában a verseidet el kell olvasni, mindegyikében azt hiszem, arra a háttérre érezhet rá az olvasó, amiről beszéltünk: az életedre. Minden vers egy kicsit ars poetica, és minden sorközében benne az életed. Most, hogy ennyit beszélgettünk, most kezdem egy kicsit itthon, vagy otthon érezni magam, bocsáss meg, az írószobádban.*

— Én nagyon mélyen gyökerezem abban a tájban, amelyikben születtem.

— *És egy hasonló tájat választottál ki itt, Pest mellett.*

— Véletlenül majdnem olyan; lehetne nyugodtan a párja annak a zalaegerszegi „hegy”-nek, amelyiken — kis dombocskán — apám csinálta meg mintagazdaságát és amelyiken minden erőmmel sikerült létrehoznom édesapám emlékművét: az otthont. Egykori prэшházát, illetőleg nyaralóházát, amiben én is születtem, Zalaegerszeg városa nagyon szépen rendbehozatta, és abban most a történelmi Zala megye kis emlékkiállításával díszített alkotóház van. Rettentő boldog voltam, mikor felavathattuk az idén. Ugyanolyan boldog voltam, mikor meglátogathattam anyai ágon lévő őseimnek a házát Nemesgulácson, amelyik most óvoda, élet van benn, gazdag, eleven élet. Tehát: amilyen mértékig legyökereztem, nem tudom s nem is akarom elszakítani gyökereimet, ugyanannyira kalandos elme is maradtam, mert valóban minden műveltségbeli, szellemi, technikai, technológiai újítás, az egész új természettudomány rendkívüli mértékben érdekel.

— *Sok mindent akartam volna még kérdezni, olyanokat, amit főlősleges megkérdezni, mert kérdezetlenül is válaszoltál. Menekültél a nem neked való hivataltól? Hát először is nem menekültél, aztán mégis elmenekültél, de azért füstbe ment függetlenségi vágyaidról is mondhatnál egyet s mászt.*

— Egyet mondok: azt, hogy igyekeztem mindvégig saját magamhoz hű lenni. Ez látszatra üres szó, mert mi az a valami, amihez hű vagyok, ha saját magamhoz? Egy gyilkos is hű saját magához, hogyha gyilkosságot követ el. Én közelebb-ről ahhoz az ép emberséghez, amiről már itt beszéltünk, amit magammal hoztam, ahhoz igyekeztem hű lenni. Ezért az egész élethelyzetemet meghatározza az, hogy jobbról is, balról is kaptam én pofont, de az igazaktól elismerést is.

— *Engedd meg, hogy — megint valamiféle párhuzamot sejtve Arannyal — megkérdezzem: megszeretted-e magadnak azt az „egy kis független nyugalmat”?*

— Ha valamiben rokon vagyok Arannyal, abban hogy ő akkor tudott igazán megszólalni és jelentőset mondani, ha úgy érezte, hogy a mandátumának tesz eleget. Tehát egyfajta megbízásnak, egyfajta nemzeti feladatnak, amit népe, nemzete rótt rá és kívánt meg tőle. Én is valahogy azt érzem, hogy valami szolgálatot teljesítek — utálom ezt a szót, mert annyiszor visszaélnék vele —, az ad értelmet az életemnek, hogy valamilyen közösséget szolgálhatok, nem egy kis közösséget, nem egy pártot, nem egy kotériát, nem egy klikket; életemben nem voltam ilyenek a tagja; mondtam, hogy a parasztpártba is hogy kerültem be. Azt a közösséget, amit úgy neveznek, hogy magyar nép, nemzet, beleértve az egész magyarságot, vállalva a rettenetes véres, kudarcokkal, győzelmekkel és óriási erőfeszítésekkel teli helytállást és hűséget kívánó hazai történelemmel való azonosságot is.

UITZ MÚZEUM PÉCSETT

Az idei múzeumi és műemléki hónap kiemelkedő eseménye, hogy a kulturális kormányzat támogatásával, a pécsi Janus Pannonius Múzeum, a Magyar Nemzeti Galéria, a Baranya megyei Tanács és sok más szervezet közös áldozatvállalásának eredményeképpen megnyílnak az Uitz Béla életművét bemutató állandó kiállítás Pécsen. Amikor a művész 10 évvel ezelőtt az emigrációból hazatérve a város nevezetességeivel ismerkedett, a Káptalan utcában járva nem gondolhatta, hogy életművének átfogó bemutatója a műemlékházak egyikében talál majd méltó helyére. E házban, amely a középkor óta az építészeti stílusok megannyi változását átélte és megőrizte, most egy nagyszerű 20. századi forradalmi alkotó képei kaptak helyet: Uitz Bélának néhány színnel is gazdag, önálló képi világot formáló rajzai, már korábban híressé vált cinkkarcai, monumentális tervei, és falikép hatásával is felérő 1919-es plakátja.

Ez az első olyan magyarországi bemutató, ahol a művész legkorábbi, az 1910-es években itthon készült műveitől kezdve az emigráció változatos útjain nyomon kísérhetjük alkotópályáját.

Az első világháború idején születtek erőteljes szén- és tusrajzai. A lány festőiséget rövid idő alatt fekete-fehér kontrasztos formák váltották fel. Az érzelem és az erő, a kifejezés mélysége és a monumentalitás az 1910-es években már sajátossága művészetének. Mintha önmagát jellemezte volna, amikor a háborúban elesett művésztársáról írt: „Azok közé a fiatalok közé tartozott, akik őszinte új-keresésükben sohasem tévesztették össze a kifejezéshez segítő eszközt a művészi céllal. Karakteres, férfias, emberien meleg volt. Nem szimbolikus festő, de nagyon tudatos konstruáló, s munkáiban nagyon sok volt az expresszionisztikus és kubisztikus érték.”

Uitz Béla a magyar szocialista avantgarde kirobbanó művészegyénisége. A Kassák Lajos köré csoportosult antimilitarista, progresszív írók és művészek körébe tartozott, a TETT, majd ennek betiltása után a MA című folyóirat alkotói gárdájába. A szakmai tudás, a művészi hagyománytisztelet élete végéig párosult benne saját korához szóló forrongó lelkesedéssel, ember-alkotói tenniakarással.

Így válhatott Uitz Béla a proletárnézőpontú magyar aktivisták legpregnansabb képzőművésze. A valóság empirikus-naturalisztikus leképezése nem elégítette ki. Ember- és társadalomformáló gondolatoktól mélyen átittott valóságlátása egyrészt az érzelmeiktől fűtött kifejező erő fokozására, másrészt a világban és a művészetben új konstruktív képépítésre ösztönözte. Lemondva a hagyományos festői olajvászon megoldásokról, a gondolat szárnyalását gyorsabban követő és közvetítő grafika, a fehér lap kínálta művészi lehetőségek vonzották végleg magukhoz.

Mikor Adyékkel együtt 1918-ban az új nemzeti létért, az egész emberiség ügyében írt alá egy dekrétumot, már egyenes volt az út a Tanácsköztársaság idején kibontakozó sokoldalú tevékenységéhez. Művészileg érett, politikailag elkötelezett művészként látott munkához 1919-ben. Itt a Múzeumban is kiemelkedő helyen szereplő toborzó plakátján kívül szavakkal és





GENERAL

LUDD!

tettekkel egyaránt küzdött az új proletár kultúráért. Tehetséges ifjúmunkásokat tömörített új típusú képzőművészeti iskolájába, nagyméretű dekorációt készített május 1-re az új agitációs művészet jegyében, s megkezdte élete végéig legkedvesebb feladatai közt számontartott monumentális murális terveinek elkészítését a Parlament részére. Bár ezek a falképek a Tanácsköztársaság bukása miatt sohasem készülhettek el, s vázlataik végigjárták a művésszel az emigráció viharos útját, most mégis abban a szerencsés helyzetben vagyunk, hogy itt bemutathatjuk az új életet építők és az új világot megszületni segítőik szimbolikus, monumentális, uitz megformálásait.

Uitz Béla ilyen feladatokról álmódott emigrációjának fél évszázada alatt. Valódi, igaz proletárművészetet akart csinálni. 1921-es moszkvai tartózkodása idején végleg a Kommunista Párthoz kötelezte el művészetét, s élénken reagált a fiatal szovjet avantgarde-ra, mely az új világhoz új művészi formát kívánt teremteni. Vonzotta a rend, a művészet immanens kifejező elemeinek, a vonalnak, a színeknek, a sík-geometriai formáknak, a kompozíciós ritmusnak és a fakturális hatásoknak keresése. Az orosz sík-konstruktivista törekvések nyomán született „Analízisei” a Kassák Lajos körüli bécsi MA kör absztrakt, társadalmi-politikai lehetőségek híján papírra álmódott képarchitektúráival egy ideig összecsengtek.

Uitz 1923-ban megalkotta a magyar szocialista grafika első, nagy nemzetközi eredményét, az itt is kiemelt helyen szereplő General Ludd sorozatot. Az angol gépromboló-mozgalom történetét harcos, forradalmár egyéniségével, 1919-es tapasztalataival, valamint új formai eredmények alapján fogalmazta meg.

Tehetségének sokoldalú gazdagságáról, kritikai írásairól, agitativ művészi tevékenységéről, párizsi, moszkvai munkáiról, felsőfokú oktatási gyakorlatáról, szovjet demonstrációk, parkok tervezéséről és nemzetközi művészetszervező tevékenységéről, monumentális munkáiról a freskók helyhezkööttsége miatt hozzánk, itthon csak a dokumentumok szólhatnak. Az itt látható anyagban a nézők az életmű képzőművészeti kulcsát kaphatják kezükbe, s olyan alkotásokkal találkozhatnak, melyek nélkül a 20. századi progresszív magyar képzőművészet szegényebb lenne.

Most, az 1918–19-es forradalmak 60. évfordulójának küszöbén emlékeztünkbe idézzük azt a csodálatos nemzedéket, amellyel Uitz Béla együtt akart és egy rövid percre tudott is valami nagyot tenni az emberiség, s benne a magyarság sorsának előmozdításáért. Uitz neve a történelemkönyvnek ugyanazon a lapján szerepel, amelyen Károlyi Mihályé, Kun Béláé, Landler Jenőé, Lukács Györgyé, Ady Endréé, Babits Mihályé, Móricz Zsigmondé, Bartók Béláé, Kodály Zoltáné, Medgyessy Ferencé. Ennek a nemzedéknek a példátlan szellemi képességei, értékei, energiái később, a legsúlyosabb történelmi viszontagságok közben sem mentek veszendőbe. Jó bizonyosság erre a na nyíló kiállítás is. De az együttes cselekvésnek az a felejthetetlen történelmi pillanata, amely megadatott számukra 18–19-ben, nem adatott meg nekik többé így együtt soha. Ez is magyar sors, és ezért magyar sors az Uitz Béláé is.

Ennek a nagy nemzedéknek az eszményei egy nagy és sötét történelmi szakadék után a felszabadulással támadt fel újra, de már egy más nemzedék szervezésében váltak valósággá. A 18–19-es nemzedék sok tagja szerencsére még részt vehetett ebben az újabb és sikeres vállalkozásban is.

Helyénvaló és természetes, hogy századunk egyik kiemelkedő, haladó művésze beköltözik műveivel az évszázadok kultúráját és sok-sok generáció

keze nyomát magán viselő szép műemléképületbe. Jelképesnek is tekinthetjük ezt az együttlétet, amely azt jelzi, hogy szocialista kultúránkban régmúlt, közelebbi múlt és a jelen értékei jól megférnek együtt, egymást erősítve szolgálják a ma emberének felemelkedését.

Az új múzeumépület magán viseli a többszöri átalakítás nyomait. Eredetileg a 14. században épült, s már a középkor végén átalakították, bővítették. A törökkori, majd a barokk hozzáépítések alapvetően megváltoztatták eredeti jellegét. Utoljára az 1920-as években építették újjá. Ekkor a korábbi építési szakaszok eredményei nagyrészt megsemmisültek.

A mostani helyreállítás alkalmával, a maradványokat gondos kutatómunkával feltárták, s ennek eredményeként három középkori ablak, két ajtó és egy kápolna-diadalív rekonstrukcióját elvégezték. Különösen azért fontos ez, mert Pécs műemlékei között a 14. századi építkezések közül alig maradt fenn valami. Jószerint ez az épület ma Pécs egyetlen, gazdag gótikus műformákat őrző középkori épülete.

Örülünk az Országos Műemléki Felügyelőség gondos, szép helyreállító munkájának. Elismeréssel kell szólnunk G. Sándor Mária és munkatársai kutatásairól, a helyreállítást tervező Sch. Pusztai Ilona munkájáról.

Dicséret és a legnagyobb elismerés illeti Pécs és Baranya megye vezetőit, kulturális életének irányítóit, a város és a megye lakóit azért az áldozatvállalásért, amelynek eredményével, ezzel a gazdag és szép múzeummal megajándékozták az országot.

(Elhangzott 1978. október 6-án)



BARANYA MEGYEI TÁRLAT

Egy gyűjteményes kiállítás voltaképpen furcsa jelenség. Olyan kórus, melynek mindegyik tagja a maga nótáját fújja, s mégis harmóniát remélünk és várunk tőle. Leheteséges-e ez és hogyan? A zenében semmiképpen. A képzőművészetben másként van. A zenei kórusban a különböző dallamok egy időben szólalnak meg, egy képzőművészeti kiállításon viszont egymás után. Olyan ütemben, amilyenben a néző megáll a művek előtt. S ezek az egymást követő dallamok végül a nézőben igenis összeállhatnak harmóniává. A halk, a harsogó, a nyugodt s a zaklatott, a békés és az izgató, a sima és a darabos, a hagyományos és a kísérletező melódiák egyaránt megtalálhatják helyüket a nagy összhangban.

Különös módon annál inkább, minél határozottabb, sajátosabb, önállóbb az egyéni hang.

Mindezzel együtt jár az is, hogy egy kollektív kiállítás kényszerűen kicsit a névtelenség felé tolja el résztvevőit. Közösségi megnyilatkozás nemcsak formálisan, hanem tartalmilag is.

Ugyanakkor éppen ezáltal minden mű kap is valamit. A más-más esztétikai élmények a nézők fogékonyságát, asszociációs érzékenységét rendkívüli módon megnövelik, s ezeket magukkal viszik az újabb és újabb művek elé.

De van az efféle kiállításoknak gyakorlatibb hasznuk és értelmük is.

Jó tájékoztatások arról, hogyan is áll egy-egy időszakban valamelyik tájegység – a mi esetünkben Baranya és Pécs – képzőművészeti és iparművészeti ügye. A művészek számára viszont tanulságos és megtermékenyítő tapasztalatcserék. Mert noha „földiek”, a dolog természeténél fogva nehezebben kísérhetik figyelemmel egymás munkásságát, mint például az írók.

Talán némely kiállított mű ellenérzéseket támaszt, esetleg tagadásra ingerel. A művészet története – akár az emberiségé – igen-igen ritkán volt békességes csónakázó tó. Ha száz vagy ötszáz évre visszatekintünk, a nagy hullámzások már nem láthatók. De ha csak kicsit közelebb lépünk egy-egy korszak művészeti életéhez, a mozgás megerősödik, fülünkben fölébred a zaj. Az utolsó száz évben szinte folyamatosan magas volt a zajszint.

Irigyelni kell-e ezért a nyugalmasabb korokat? Nem hinném. A művészet az emberiség közösségi életének egyik megnyilatkozási területe csupán. Fájdalmas örömmel tudjuk, hogy ebben az utolsó évszázadban mekkora tragédiák és mekkora diadalok jegyezték az emberiség történetét. Hogyan is maradhatott volna ki belőlük a kor lényegét makacsul megismerni és kimondani törekvő művészet?

Közhely továbbá, hogy az igazi művészet sohasem azért jön, hogy betöltse a törvényeket, hanem, hogy megváltoztassa őket. Vagy ha azért, hogy betöltse, akkor azokat a törvényeket, amiket még csak kevesen hallanak. Az igazi művészet még híveivel, sőt rajongóival szemben is szigorú. Vitatkozik, hadakozik velük. Nem tűri a tunyaságot sem szellemiekben, sem erkölcsiekben. Úgy ajándékoz, hogy meggyötör – gyakran elég kegyetlenül. Helyes, ha a szokatlan alkotások előtt ilyesmikre is gondolunk.

Mit értékelek én főként ebben a kiállításban?

Mindenekelőtt a rendkívüli komolyságot, felelősségérzetet. Még az irónikus vagy könnyedebb felfogású művekben is.

Szorosan kötődik ehhez az alkotói igényesség. Örömmel tapasztalom a kísérletezés bátorságának jelenlétét is, egészen a legújabb irányzatokig terjedően.

A kiállítás összképe elkerülhetetlenül fölveti a képzőművészet esztétikai alapproblémáit. Kényszerít a legvégső fogalmi redukcióra, amit Martyn Ferenc valahogy így mond: a képzőművészeti alkotás „vizuális viszonylatok egyensúlya”. Tehát végül is: látvány és látni tanító tárgy. Méghozzá új módon és új jelenségeket tanít látni és meglátni. Ha valami, akkor ez ennek a kiállításnak egyik legfőbb érdeme.

S ezt nyilván csak részben magyarázza az, hogy a 46 művészből 27 negyven év alatti. A kísérletezésből az idősebb generáció sem marad ki.

És a couleur locale? A helyi szín? Igen, fölfedezhető a helyi szín is. De nem okvetlenül a tematikai kötődésben a megye és a város világához. Bár ebben is. Azonban még inkább a felsorolt művészi-emberi erényekben. S megvallom, ezt többre tartom, mintha *csak* egy-egy tájrészlet, életkép, arc utalna a lokálisra. S itt érzem végső soron a bevezetőben említett harmónia alapját is.

Kicsit jelképesnek érzem, de hõn szeretném, ha jelképnél több is lenne, hogy ezt a kiállítást író nyitja meg. Pécssett a 40-es évek elején – boldogult ifjúkoromban – élénk művészeti élet folyt. S a művészek valamiféle termékeny szimbiózisban éltek. Találkozásaink, az egymás munkáival való ismerkedések, viták s baráti beszélgetések közöttünk napirenden voltak. Ezzel az illető hatások is egymásra. Csak egyetlen tényre utalok. Weöres Sándor, aki akkoriban itt élt Pécssett, éppen egy legutóbbi látogatása során mondta el, hogy Martyn Ferenc művészetének megismerése egészen más irányba terelte költészetét. A pécsi művésztársadalom nyitott volt a világ felé is. Martyn Ferenc Párizsból hozta a friss híreket, Takács Jenő zeneszerző és zongoraművész, a zeneiskola akkori igazgatója a világ más tájairól. Itt működött az olasz Piovesan Sirio hegedűművész is, aki mellesleg kitűnő festő is volt. Nem hiányoztak állandó társaságunkból a színészek, építőművészek, s egyebek sem.

Az idők változtak. Nyilván üres és hiábavaló nosztalgia lenne visszakíválni a elmúltat. De belőle a hasznosat, a jót, a termékenyet annál inkább meg kéne tanulnunk. Már csak azért is, mert a lényeg megmaradt; a folyamatosság, lám, a képzőművészetben is él, mint ahogy nyilvánvalóan az irodalomban s a többi művészeti ágban is, és változatlanul nyitva állnak az ablakok a világra.

A művészetek valahol a mélyben, gyökereikben találkoznak. Üdvös lenne, ha ez az igazság a művészek mindennapjaiban is újra testet öltene.

Élni nehéz feladat. Az igazi művészet a jószándékú tudománnyal együtt az embert ebben a feladatában segíti.

Tisztelegjünk művészeink segítőkészsége előtt, köszönjük meg ennek a dicséretesen új életre keltett rendezvénysorozatnak keretében bemutatott műveiket, közeledjünk hozzájuk érzékenyen, nyitott szívvel, s kicsit legyünk büszkék is rá, hogy ennyire gazdagok vagyunk.

(A Képzőművészeti Világhét alkalmával rendezett Baranya megyei kollektív tárlat megnyitójaként hangzott el Pécssett szeptember 17-én.)

RÓZSA ENDRE

Nyelvtani ősz

*Az üres almafák most
dühöt érlelnek háborút teremnek:
kőgolyó-gyümölcsökként
zuditják le
a szelet ágaikról –*

*Fut az ég
üvegén
véres repedés
tiz,
a téboly tiz körme karistol!*

*Ragok
jelek
képzők özönlenek
lecsattant nyelvtani lombok
illeszthetetlen izületek
Toldalék nélkül mered föl a szótő
SZERET-*

Tavaszi szél

*az ágon
fecskék rügyei
kibomlanak surrogra
szállva*

*ennek a fának
ma
a röptükkel kicsattant
szélrózsa lesz a virága
kedvesem arcát is
– szellő a pitypang-bóbitát –
mosolygás bolyhai röpitik
teremni négy égtáj iránt*

*tekinteted déli lankáin
tündökölve nyüzsög a tű
s a fákból a harkály
minden furakvó férget kiránt*

Fölismerés

*egy gyertyaláng
lándzsalevél-
lenyomata
a köszén-éjszakában*

*nem is az éj
a gyertya*

*nem a gyertya
a láng*

*nem is a láng
a fénykőr*

*feltuvalkodó nevesincs-üresség
korommal glóriásan*

*utcalámpák alatt
éjjel a hóhullásban*

*billegő árny-körökben
a kopár kavargásban*

*a talppontjából kifordult jelenben
az egyensúlyát nem lelő múlásban*

imbolygó árnyam akármerre lássam

*huholva körmeim fehér
tagy-holdjaiba dermedek*

*én nem vagyok
idevalósi
errefelé
senkit sem ismerek*

Zöld hóesés keringel

*Miklós Lébény fölött zöld hóesés keringel
lánycomberdőt pucéran idéz Nakonxipánt
fellegek zsírja pattog izzó napszerpenyőben
éhes kiskölkök álma sül a húsvéti tánk*

*Küszöbön ül a vándor tenyerén szöcske polkáz
játsszunk papásmamást Mézes Annuska hívja
billegő meggytagallyról rigó szólítja néven
visszhangja zöng fülemben Pistika Piska Pista*

Varázsige

*galagonya som berkenye
kölyökkorom zöld édene*

*csillag-vércseppek bársonya
berkenye som galagonya*

*halálomig bennem susog
madarat termő ágak*

*s mint varázsigt mormolom
berkenye galagonya som*

VÁZLAT LUKÁCS GYÖRGY ADY-KÉPÉRŐL

„Ady után és Ady mellett igazságtalanság bárki másról beszélni...” – írta Lukács György 1909-ben.¹ Ötvennégy évvel később megjelent nagy esztétikai szintézisében több mint hétszáz író, művész és tudós műveire hivatkozott, de a csaknem ezerhatszáz oldalas munkában Ady Endre nevét egyszer sem említette meg. Mi történt ez alatt az ötvennégy év alatt? Két feltevést kell mindjárt előljáróban eloszlaltunk. Az egyik az, hogy *Az esztétikum sajátosságának* magas légkörében és általános fogalmazásában nem szerepelhetett a nevek között olyan nemzeti költő, mint Ady Endre. Petőfi neve ott van a könyvben. A másik feltevés, amit el kell oszlaltunk, úgy szól, hogy Lukács György Ady-élménye ellobbanó szalmaláng volt és elhamvadt a nagy szintézishez vezető nem éppen könnyű évtizedek során. Ez nem igaz. A bizonyítások és levezetések gondolatmeneteiben csakugyan nincsenek Ady költészetére támaszkodó tételek. Lukács ifjúkori Ady-élménye mégis sorsfordító volt s átjárta egész későbbi emberi magatartását, viselkedését és gondolkodását, de hogy ez a magatartás hogyan öltött testet filozófiai, esztétikai írásaiban, az a tudományos munkában szerepet játszó lélektani és erkölcsi mozzanatokban érhető tetten. Az itt következő rövid vázlatban nem vállalkozhatunk arra, hogy ezeket a lélektani és erkölcsi mozzanatokot vizsgáljuk meg különböző alkotói periódusaiban, hanem – az eddigieknél mélyebbre világító és részletesebb elemzésekig – el kell fogadnunk azt, amit ezekről ő maga írt, mindenekelőtt a *Magyar irodalom – magyar kultúra* című kötetének bevezetőjében.² Itt be kell érünk avval a szerényebb céllal, hogy összehasonlítsuk egymással négy különböző korszakában írt Ady-tanulmányának legfőbb gondolatait. Lukács Ady-képe nem korlátozható ugyan erre a négy tanulmányra, de az elemzésnek ebből a négy tanulmányból kell kiindulnia.

Az elsőt *Az Illés szekere*n c. kötet megjelenése után írta és eredetileg a Nyugatban szeretete volna közzétenni, Osvát Ernő azonban nem vállalkozott a publikálására, így jelent meg a Huszadik Században, 1909-ben.³ A cikk az *Új magyar líra* címet viselte és Ady verseskönyve mellett még a *Holnap* antológia második kötetéhez fűzött líraesztétikai magyarázatot. A *Holnap* első kötetéről a megelőző évben írt, ugyancsak a Huszadik Század hasábjain, s a két cikk között éppen Ady korszakos jelentőségének hangsúlyozása teremtette meg a folyamatosan előrehaladó gondolat összekötő ívét. Az első szellemtörténeti korszakát lezáró *Esztétikai kultúra* c. tanulmánykötetében azonban csak az 1909-es cikket és ennek is csak az Adyval foglalkozó fejezetét vette föl. Második Ady-tanulmánya, az *Ady, a magyar tragédia nagy énekese* harminc évvel később, 1939-ben készült, a realizmus-elmélet első korszakában. A *Blum-tézisek* vitája után, 1928 óta ekkor kapcsolódott be ismét a magyar párt ideológiai tevékenységébe s a moszkvai Új Hang hasábjain szolgálta írásaival a magyar antifasiszta népfretpolitika ügyét. A harmadik tanulmányra 1947-ben került sor, és *Ady nem alkuszik* címmel a Fórumban jelent meg.⁴ Lukács ekkor Révai mellett az MKP vezető ideológusa volt, demokrácia-elméletével az ország igazi szocialista fordulatát kívánta előmozdítani, kritikai írásainak egy része azonban a magyar irodalmi fejlődés és különösen a modern magyar irodalom türelmetlen, nem is mindig igazságos megítélése révén a dogmatikus szemlélet irányába vezetett, amelynek – uralomra jutása után – egyébként ő lett egyik első áldozata. A negyedik Ady-tanulmány⁵ 1969-ben keletkezett és Lukács utolsó nagy alkotói korszakában, az *Ontológia* periódusában tanúsította Ady-élményének nem szűnő hatását.

A négy tanulmány tehát pályájának négy különböző szakaszában született. Nem foglalkozott Adyval a *Regényelmélet*hez vezető második szellemtörténeti korszakában, a 20-as években a *Társadalom és osztályöntudat* idején, valamint az 50-es évektől az *Esztétikáig* tartó periódusában. Ezek azok a korszakok, amelyekben az Ady-élményt csak a magartatás és gondolkodásmód általános jellemvonásaiban lehet föllelni, de jelenléte, sugárzása szövetségserűen, tárgyiasan nem tanúsítható. A négy tanulmány viszont a szóbanforgó négy alkotói korszak központi gondolatköreihez tartozott s bennük Ady költészetén átvezetve legfontosabb mondanivalóit fogalmazta meg. Mielőtt azonban ezek vázlatos áttekintésébe kezdenénk, érdemes röviden kitérnünk Lukács Ady-hivatkozásaira és idézeteire.

Az első tanulmány *Az Illés szekerén* c. kötet után íródott, két versiklusra-csoportra, továbbá tizenöt versre hivatkozott, a tizenöt vers közül kilencből idézett is.⁶ A tizenöt versből nyolc *Az Illés szekerén* c. kötetben szerepelt, hat korábbi kötetekben jelent meg, egyet pedig (az *Oná vezér unokája*) folyóiratban vagy ami valószínűbb, a *Holnap* második kötetében olvashatott.⁷ A harminc évvel később írott második tanulmányban tizenegy versre hivatkozott s ebből tizet idézett.⁸ A tizenegy versből öt *Az Illés szekerén* c. kötetben jelent meg, négy a korábbi kötetekben, kettő pedig az 1909-ben napvilágot látott *Szeretném, ha szeretnének* c. verseskötetében. A harmadik tanulmányban négy versből olvasható idézet (az idézeteken kívül verscímeiket nem is említi),⁹ egy a *Vér és aranyból*, három pedig az 1914-es *Ki látott engem?* c. kötetből. Az 1969-ben készült negyedik tanulmány egy verset említi cím szerint, a *Hunn, új legendát*, amely a *Ki látott engem?* c. kötetben jelent meg s 1913 első felében íródott. A három marxista igényű tanulmány hivatkozási köre a korai kötetekre korlátozódott s így csaknem megegyezett az első tanulmányéval, az 1947-es és az 1969-es tanulmány a *Ki látott engem?* verseivel bővítette a kört, de a *halottak élén* és *Az utolsó hajók* versei ezekben sem tűntek föl. A hivatkozások alapján arra a következtetésre juthatunk, hogy Lukács György Ady-élménye mindenekelőtt a korai kötetekhez és az első tanulmányáig megjelent versekhez kötődött. Az 1939-es tanulmány idején még mindig azok a versek álltak hozzá közel, amelyek a Király István által föltételezett négy alkotói korszakból az első kettőben, „az érzelmi forradalmiság” és a „kétmeggyőződésű forradalmiság” korszakában születtek, az 1947-es és az 1969-es tanulmányban ez a centrum elmozdult ugyan és a Király István által „plebejus népi forradalmiság”-nak nevezett korszakra került, az utolsó nagy korszak azonban ekkor sem szerepelt a tanulmányokban.

Amikor *Az Illés szekerén* megjelenése után első tanulmányát írta, hasonló lelkiállapotban élt és hasonló világnézettel dolgozott, mint az akkori Ady. Egyszerre ismerte a társadalmi változtatás parancsát és látta a változtatás lehetetlenségét. Az egyszerre kimondott igen és nem korszaka volt ez önála is. A messianikus hité, a megváltásra sóvárgásé. Mint akkori legszebb írásában, átszellemült hangú és fölforrósodott *Novalis*-tanulmányában írta, úgy érezte, hogy a változást keresőknek, a jobbat váróknak „csak felfelé vezet az út, a halálos egyedüllét felé”.¹⁰ Ekkor egész lényében mélyen megrendülten találkozott a messiások küzdelmét és szenvedését vállaló és hirdető Ady lírájával. Ő is hitte, hogy az igaz ember elvérzik egy gondolon, s ha kell, egy magasrendű szellem és erkölcs szavát egyedül képviseli a csupa gyász és fekete világban. Az első tanulmányban belülről azonosulhatott Ady megismert költészetével. A későbbi három tanulmány idején már messze került fiatalkori énjétől, ezért két módon őrizhette meg eredendő Ady-élményét. Az egyik, hogy történész munkával feltárja Ady továbbjutását, belső fejlődését, késői lírájának nagyszerű kibontakozását, vagy, hogy számolva az irodalmi mű mindig megnyilvánuló ambiguitásával, átértelmezi a korai verseket és új elméleti tolmácsolásban szűri le már nem is Ady, hanem saját pályájának újabb és újabb tanulságait. Lukács ezt az utóbbit választotta.

1908-ban, amikor a *Holnap* első kötetéről írt,¹¹ idézett három sort a *Beszélgetés egy székfűvel* c. versből. *Míg nem jöttem, koldusok voltak, / Még sírni sem sírhattak szépen. / Én siratom magam s a népem.* Akkor úgy magyarázta Adynak azt a gondolatkörét, amelybe ez a vers is beletartozik, hogy az a magyar ember európai

jelenlétének problematikusságát veti fel, a magyar kultúrember tragikus otthontalanságát szólaltatja meg, a meddő vágyakozás és a valóság szomorú összeütközését panaszolja és Ady az első, aki ezt a siratnivaló drámát észreveszi. 1909-ben, első Ady-tanulmányában ismét idézte ugyanezt a három sort, bevezetésként ahhoz, hogy Ady költészetében nemcsak Ady személyéről van szó, hanem általában a magyar sorsról és állapotokról. Az idézet ekkor már egy messzebb tekintő, nagyobb sugarú gondolatmenetbe illeszkedett; nemcsak az európai kulturális otthontalanság, hanem az itthoni szellemi-társadalmi reménytelenség kifejezője volt. Harminc évvel később az idézett három sort tette meg tanulmánya mottójának. A tragédiát, ami miatt Ady magát s a népét siratta, ekkor egészen pontosan megnevezett társadalmi tünettel magyarázta, a feudalizmus maradványainak fennállásával és makacs védelmével. Ebben az írásában még egy sort idézett ugyanebből a versből: *Én magamért vagyok s magamnak.* „Most már tudjuk – írta –, hogy ennek a nagyon őszinte és nagyon szó szerint veendő kijelentésnek mi az igazi tartalma. Az a soha nem enyhíthető feszültség, amely Ady életének szociális tartalma és valóságos körülményei között fennállt...”¹² Ugyanezt a sort idézte az 1947-ben készült tanulmányban is. Ezúttal mint Ady „gögös, magába zárkózott individualizmusának” dokumentumát,¹³ mint Ady ellentmondásainak bizonyítékát, mint az életmű fővonalával szembenálló helytelen költői megnyilatkozások egyik példáját. Az 1969-es tanulmányban már nem fordult elő a *Beszélgetés egy székfűvel* c. vers.

Ezek után tekintsük át a négy tanulmány gondolatmenetének legfőbb mozzanatait, hogy szüntelenül ható Ady-élményét és mégis változó, átalakuló Ady-képét földerítsük. Az első tanulmány, 1909-ben, a forradalom nélküli forradalmárra vetette a hangsúlyt. „Ady... elsősorban a magyar versek Adyja, a forradalom nélküli magyar forradalmárok poétája.” – írta.¹⁴ A kiindulás, a helyzetmegítélés a későbbi cikkekben is hasonló volt, Lukács forradalomtalan országnak tartotta Magyarországot, elvetélt forradalmak országának, átalakulni, megváltozni képtelen országnak. Az Ady költészetére ebből adódó következtetéseket azonban különböző korszakaiban különbözőképpen vonta le. Az 1909-es cikk érvelése úgy hangzott, hogy mivel a forradalom Magyarországon nem valóság, hanem merő vágyakozás, pusztán szellemi principium, lelkiállapot, ezért csak költészet-alakító formai lehetőség válhat belőle, a kifejezést kereső költészet formai kerete és irányítója lehet. Lukács szerint a valósággá válni képtelen forradalom Ady költészetében formaként jelentkezett, „a szocializmus csak forma itt, amelyben érzései formára találnak” – írta.¹⁵ A formává lett forradalmiság elképzelése – ami (akkori fogalmazásában) nem volt messze a forma-forradalmiság gondolatától – alkalmat adott Lukácsnak arra, hogy Ady költészetének belső világát állítsa tanulmánya gyújtópontjába. Abból, hogy Ady szocializmusa nem valóság, hanem hit, sőt vallás és mitológia, abból jelentős költészet-tani elvek következtek. Mindenekelőtt az, hogy Ady lírája nem élménylira, túl van az impresszionizmuson, mert örökkévalósággá merevíti a hangulatot és az általános érvényűt ragadja meg az egyszerűben. S miközben első személyben beszél s önmagát romantikus gesztusokkal állítja olvasói elé, versei alig személyesek már, és abba a személyesség fölötti magasabb övezetbe tartoznak, ahol megoldódnak a távolság kérdései az én és nem én, a konkrét és absztrakt, a gondolat és érzélem között, megoldódnak azok a líraesztétikai kérdések, amelyekkel már hosszú ideje küszködik az európai költészet. Lukács ebben a tanulmányában nagy beleélő és beleérző képességgel azt a modern Adyt mutatta be, akít ezek az első kötetek még csak előlegeztek s aki csak később, *A halottak élén* és *Az utolsó hajók* verseiben valósult meg, azokban a versekben, amelyeket Lukács már sohasem vizsgált meg olyan nyílt és elemien feltörő kíváncsisággal, mint a koraiakat. A tanulmány alapvetően idealista szellemtörténeti gondolatmenetbe ágyazódott, de a négy tanulmány közül ez volt a leginkább esztétika-központú, és ez tartotta Ady költészetét leginkább méltónak arra, hogy általános esztétikai tanulságokat vonjon le belőle. Érdekes volt a tanulmány hangsúlya is: az istenes verseket tekintette az impresszionizmustól megszabaduló Ady-líra csúcának.

A következő két tanulmány, az 1939-ben írott *Ady, a magyar tragédia nagy*

énekese és az 1947-ben megjelent *Ady nem alkuszik* Révai József munkáival együtt a marxista Ady-kép alapvető vonásait fektette le. Fő vonalaiban mindkét írás ma is érvényes gondolatokat tartalmaz, de a részleteket és a kép mélységét illetően irodalomtörténetünk az elmúlt egy-két évtizedben messze túlhaladt rajtuk. Egyik írás sem elsősorban tudományos, történeti igénytel iródott, hanem mindkettő a magyar kommunista párt politikáját szolgáló ideológiai feladatoknak tett eleget, vagyis Ady ideológiai munkára alkalmas időszerűségét emelte ki, s nem az Ady-líra pontos történeti alakulását, ivét rajzolta fel. A moszkvai Új Hang hasábjain megjelent 1939-es tanulmány az antifasiszta népfrentpolitika szolgálatában állt, Adyt mint a tragikussá vált magyar történelmi elmaradottság énekesét tárgyalta, társadalmi-történelmi mondanivalóját olyan tágon értelmezve, ami alkalom lehet a magyar progresszió egymástól elkülönült mozgalmainak egységbe szervezésére. A hangsúlyt arra vetette, ami közösen elfogadható kell hogy legyen a Horthy-rendszerrel szembenálló különféle értelmiségi csoportosulásokban, népiek és urbanusok, marxisták és nem marxisták számára. Ezért Ady költészetének nemzeti jellegéből indult ki s a nemzeti jelleget a dolgozó nép sorsának képviselőjével azonosította, egységteremtő módon összekapcsolva egymással a „nemzeti” és a „népi” fogalmát. A náci szövetségbe hajtott, háborúba sodródó, egyre erőteljesebben faszálódó Magyarországon a progresszív változás hasonló reménytelensége uralkodott, mint az első világháborúba rohanó, félig feudalista országban, amelynek tragédiáját Ady megénekelte. A két történelmi helyzet hasonlósága teremtette meg a tanulmány hiteles és objektív társadalmi alapját.

Egészen másképp festett a magyar társadalom állapota 1947-ben. Az *Ady nem alkuszik* c. tanulmány a fordulat évét közvetlenül megelőző korszakban készült, s a két marxista eszmeiségű írás között alapvető különbség volt. Míg az 1939-es tanulmány arra épült, hogy Ady korában „objektíve a demokratikus forradalom összes feltételei megvoltak Magyarországon, szubjektíve... egyetlen feltétel sem volt meg”,¹⁶ az 1947-es tanulmány a hangsúlyt egyértelműen a szubjektív feltételek hiányára vetette, mégpedig aktualizáló céllal. 1939-ben leszögezte, hogy a dolgozó nép többségében mély elégedetlenség élt a kiegyezés utáni helyzettel, de ez az elégedetlenség nem talált szervező és irányító erőre. Ezzel szemben 1947-ben már azt hangsúlyozta, hogy „a nép nagy tömegei az úri elnyomás, a polgári árulás, az írástudók csüggedt megalkuvásai miatt nem készek a forradalomra”.¹⁷ Ebben a tanulmányban már nemcsak az elmaradott magyar társadalmi állapotok kritikája szólt meg, hanem hangot kapott a nép iránt fogyatkozó bizalom, a növekvő gyanú is, ami már a dogmatizmus szellemét előlegezte. Erre mutatott Ady kritikai szellemének értelmezése is. A tanulmány az őszinte, szókimondó, véleményében soha meg nem alkudó Adyt állította középpontba s éppen kritikai magatartását tekintette továbbfolytatandónak. De nem a társadalmi állapotok bírálóját, hanem azt a kritikust, aki ha kell, szembefordult a néppel és az egész író-társadalommal is. Adynak ekkor azt a vonását hangsúlyozta, hogy kíméletlen őszinteséggel fordult a nép felé és szemébe mondta, hogy maga okozta sorsát s élesen leleplezte az írástudók magatartásbeli gyöngeségeit. E gondolatmenet irányában továbbhaladva vont párhuzamot Ady kora és saját kora között, mondván, hogy Magyarország mindkettőben olyan forradalmi helyzetet élt át, ami nem valósult meg, amiben „nem vált tette semmi”.¹⁸ Az elkésredett türelmetlenség szava volt ez, ami a tanulmány írásának idején nem a szocialista átalakulás demokratikus rendjét szorgalmazta, hanem a fejlődést mesterségesen felgyorsító szektás szellemet erősítette.

Éppen ezzel a szellemmel fordult szembe és számolt le negyedik tanulmányában, amely *Ady jelentősége és hatása* címmel 1969-ben jelent meg. Lukács ebben félreérthetetlenül kijelentette, hogy 1945 után a magyar forradalmi mozgalom gyorsan manipulációs mozgalomba ment át s mint ilyennek nem lehetett kontinuitása Ady költészetével. Lukács már az 1939-es tanulmányban különválasztotta Ady örökségét a Nyugat esztéticizmusától és liberalizmusától, az 1947-es tanulmányban elhatárolta Adyt Kassáktól és a magyar avantgarde-től, most e kettő mellett a dogmatizmus szellemétől is elválasztotta. Ebben a tanulmányban az *Ontológia* érett, nagy

korszakának publicisztikája szólalt meg, Lukács demokrácia-vágya és manipuláció-ellenessége kapott hangot. A hangsúlyt ekkor nem a magyar társadalmi tragédia énekesére, nem is a meg nem alkuvó kritikusra helyezte, hanem Ady költészetének pátoszát állította előtérbe. A bizakodó, hívő költő pátoszát emelte ki, amely szemben áll a mesterségesen előállított bürokratikus pátosszal és szemben áll a 60-as évek ifjúságának kiábrándultságával és politikai cinizmusával is. Hogy ez utóbbi tekintetében közelebbről kikre és milyen jelenségekre gondolt, az nem derül ki az általánosan hangzó mondatokból. A dogmatizmus Ady igaz pátoszának érvényesülése ellen dolgozó szelleméről azonban határozottan fogalmazott, sokat vitatott kontinuitás-elmélete értelmében. Azt írta, „... amikor Magyarországon igazán túlhaladtuk a sztálini korszakot és egy új proletárdemokráciával csakugyan belekerültünk az eleven szocialista építésbe, akkor azt hiszem, többen lesznek, akik Adyban fölismerik a maguk íróját.”¹⁹ Ebben a mondatban nemcsak Lukács késői korszakának kritizizmusa szólalt meg, hanem jövőt váró, munkára ösztönző pátosza is fölcsendült.

„Ady a forradalom nélküli magyar forradalmárok poétája” – írta 1909-ben. Akkor tehát úgy látta, hogy Ady minden kinzó magányossága ellenére nem áll teljesen és tökéletesen egyedül, Lukács akkor azt remélte, hogy a legfiatalabb írók követni tudják és követni fogják. Az 1939-es és az 1947-es tanulmányban Ady már teljesen magányos hegyóriásként emelkedik ki több évtized magyar történelmének sivár pusztaságából.²⁰ 1969-ben aztán újra szövetségeseket látott Ady mellett, igaz, nem seregnyt, még csak nem is csapatnyit, de két nevet mégis összekapcsolt vele a század magyar szellemi mozgalmában: Bartókot és József Attilát. Bartók és Ady nevét először 1946-ban, a *Demokrácia és kultúra* c. értekezésében írta le egymás mellé,²¹ Petőfiét társítva még hozzájuk. Petőfi és Ady rokonsága és különbözősége – hol az egyikre, hol a másikra helyezve a hangsúlyt²² – már az 1939-es tanulmány óta visszatérő témája volt írásaiknak. A negyedik tanulmány Petőfivel, Adyval, Bartókkal és József Attilával jelölte ki a magyar progresszív hagyománynak azt az alapját, amely a legszigorúbb esztétikai, etikai és politikai mércével is európai jelentőségű, korszakos nagyságú és mint ilyen előre világít a jövőbe, vagyis a demokratikus rend megerősödését szolgálja.

JEGYZET

¹ Lukács György: *Ifjúkori művek*. Szerk.: Timár Árpád. Magvető Kiadó, Bp., 1977. 256. l.

² Lukács György: *Magyar irodalom — magyar kultúra*. Szerk.: Fehér Ferenc és Kenyeres Zoltán. Gondolat Könyvkiadó, Bp., 1970. 8—9. l.

³ Vö.: *Irodalmi Múzeum*. I. Emlékezések. Sajtó alá rendezte: Vezér Erzsébet. Petőfi Irodalmi Múzeum, Bp., 1967. 35. l.

⁴ Érdemes megemlíteni, hogy a folyóiratban a cikk a következő téves lábjegyzettel jelent meg: „A debreceni Ady-Társaságban a költő halálának 10. évfordulóján tartott emlékbeszéd.” A sajtóhiba belekerült 1948-ban az *Új magyar kultúráért* c. kötetbe és 1970-ben a *Magyar irodalom — magyar kultúra* c. válogatásba is, amiért természetesen e sorok írója is felelős.

⁵ *Ady jelentősége és hatása*. Új írás, 1969.

⁶ A tizenöt vers: *Beszélgetés egy szekfűvel*, *Vizió a lápon*, *A vörös Nap*, *Csák Máté földjén*, *Az Isten harsonája*, *Pap va-*

gyok én, *Az ős Kaján*, *Onđ vezér unokája*, *Jó Csönd-herceg előtt*, *A nyári délutánok*, *A Léda arany-szobra*, *A Sion-hegy alatt*, *Imádság háború után*, *Menekülj, menekülj innen*, *Lenni, lenni kell*.

⁷ Ady verse a *Független Magyarország* 1908. dec. 25-i számában jelent meg először és a *Holnap* második kötetében közölt tizenöt vers közül az első volt (A *Holnap*. Második könyv. Deutsch Zsigmond és Társa kiadása, Bp., 1909. 43. l.). A többi tizen-négy versre nem hivatkozott Lukács ebben az írásában, amelynek további fejezetei egyébként az antológiáról szóltak.

⁸ A tizenegy vers: *Beszélgetés egy szekfűvel*, *En nem vagyok magyar?*, *En fiatal maradok*, *A vörös Nap*, *Sem utódja, sem boldog őse*, *Az ős Kaján*, *Dózsa György unokája*, *A muszáj-Herkules*, *Csák Máté földjén*, *Esze Tamás komája*, *A Gare de l'Est-en*.

⁹ A négy vers: *Beszélgetés egy szekfűvel*, *Hunn, új legenda*, *Most már megállhatok*, *A hőkölés népe*.

¹⁰ Lukács György: *Ifjúkori művek*. 131. l.

¹¹ Ez a Huszadik Század hasábjain megjelent cikk (Huszadik Század, 1908. 2. k. 398—399. l.) rövid írás volt, tanulmánynak nem nevezhető, inkább recenzióknak, kritikai vázlatnak tekinthető. A szöveg nagy része Ady lírájáról szólt s Lukács emlékezése szerint ez után az írása után került sor első és egyetlen személyes találkozásra Adyval (*Irodalmi Múzeum I. Emlékezések*. 23. l.). Arra egyelőre nincs adat, hogy Ady véleményét nyilvánította volna a találkozás után írott, 1909-es tanulmányról.

¹² Lukács György: *Magyar irodalom — magyar kultúra*. 172. l.

¹³ I. m. 514. l.

¹⁴ Lukács György: *Ifjúkori művek*. 248. l.

¹⁵ I. m. 250. l.

¹⁶ Lukács György: *Magyar irodalom — magyar kultúra*. 162. l.

¹⁷ I. m. 515. l.

¹⁸ I. m. 516. l.

¹⁹ I. m. 609. l.

²⁰ Az 1947-es tanulmányban szerepelt két Radnóti-idézet, de Lukács Radnótit nem mint Ady gondolatainak szövetségesét idézte, hanem mint a fasizmus idejében élő magyar író tehetetlenségének és hallgatásának nyílt és őszinte kimondóját, mint Kassák ugyancsak a tanulmányban idézett

nyilatkozatának cáfolatát. Tehát nem Ady mellett, hanem Kassákkal szemben állította sorompóba Radnótit. A *Jónás könyvének* magyarázata is hasonló irányú volt: nem a progresszív magyar irodalom létezésének és megnyilatkozásának példajaként említette, hanem azt hangsúlyozta, hogy Babits ebben a művében maga ismerte el, hogy hiányzott belőle az, amit Ady magartartása megvalósított (vö.: i. m. 517—518. l.).

²¹ I. m. 317. l.

²² Az 1939-es tanulmányban a különbözőséget emelte ki, mondván, hogy míg Adynál a demokratikus forradalom csak mint vágy, remény és álom létezett, addig Petőfi forradalmi verseiben mindig volt valami objektív: „a forradalom maga” (vö.: i. m. 170. l.). Éppen ezért Ady világa sötét, sőt néha pesszimista, Petőfié viszont reménykedő, optimista (i. m. 177. l.). Petőfi alulról jött plebejus volt, Ady az uralkodó osztályhoz tartozó dzsentri (i. m. 177. l.). Az 1947-es tanulmány a rokonságukat hangsúlyozta: mindketten a nép kíméletlenül őszinte kritikusai voltak (i. m. 515. l.). Az 1969-es tanulmány ugyancsak a rokonságukra vetett hangsúlyt: saját korukban mindketten egyformán magányosak voltak (i. m. 605. l.). Ebben a tanulmányban a nemzetiségi kérdést illetően Adyt Petőfi fölé helyezte (i. m. 606. l.).

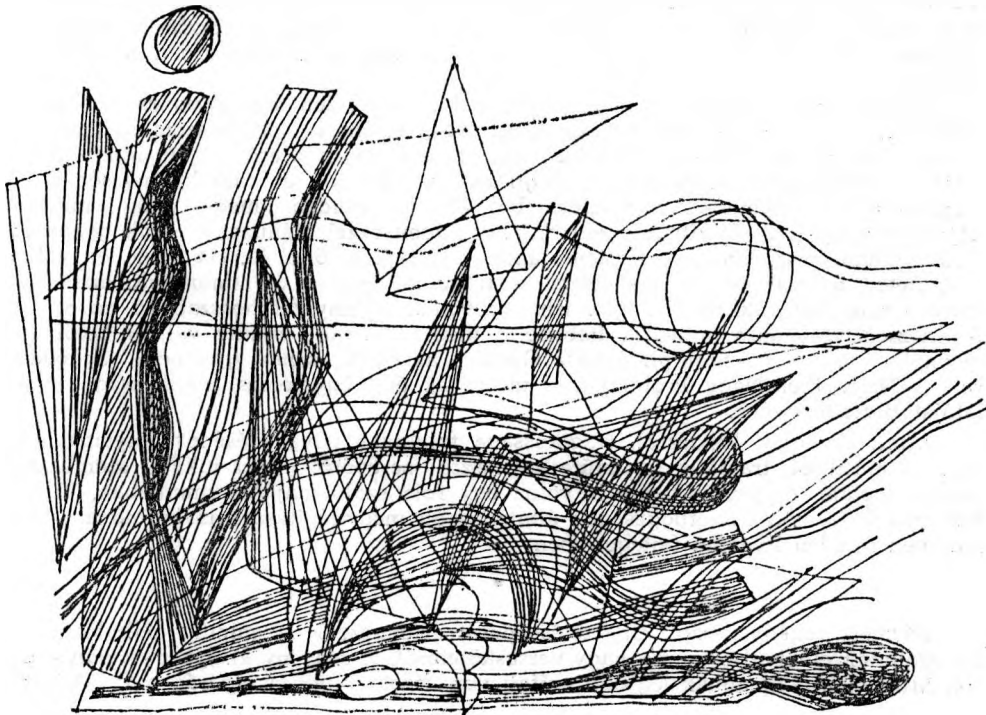

A ROMÁNCOSTÓL A TRAGIKUSIG

A műfajváltás és szemléletalakulás Kosztolányinál

Az epikát is szerző lírikusok, a lírát is szerző epikusok műfaj szerint elkülönített értelmezése mindig kockázatos vállalkozás. Kosztolányinál különösen az. Ha csak néhány lapra összevonva is, aligha szabad egyik fajta műfaji sor értelmezését a másiktól kihagynunk, kizárnunk. Életműve annyira egy korszak egy koncentrált alapmagatartásának kettős megjelenésű, de egy lényegű kibontakoztatása. S a kibontakoztatás pályáiv epp *műfajváltásai* alkalmával módosul mindig revelálóan, noha alapiránya s alanyi anyaga, jelentős változásokkal bár, nagyrészt mégis ugyanaz marad. Szorosabban a műfajra koncentrálni alakulásmenetét, szinte azt mondhatnánk, a lírikus lírikussága megtarthatása érdekében vált át epikába, s az epikus epikussága megőrizhetésére lírába. Mert életanyaga annyira megkívánja a világgal szemben a szubjektív kinyilvánításban belső drámai erejét nyelő lírát is, s a külső világ szorongatásait objektívan előszámláló, drámai eseménysorú epikát is. Miközben az egyiket megvalósítja, általa előkészíti a másik megvalósításának lehetőségét, megérleli megjelenési formáit, fölhalmozza feszítő lelki kényszereit. Annyira alig volt 20. századi nagyjaink közül, mind lirájában, mind epikájában valaki is közvetlenül átél, személyes, egyedi életanyaghoz kötve, mint ő. S ez az átélés s ez az életanyag mindkét műfajában egyre *tragikusabb* értelmű lett. Ez éppen e kettős műfajú fejlődésnek azonos lényegű vezérlő irányvonala. A drámai kiáltású líra s a drámai eseményű epika tragikussága mégsem váltott át nála a valódi dráma, a valódi tragédia műfajába soha. Tragikusságának személyessége, atmoszféricussága, érzelmisége sohasem bírt a drámai alakok tisztán tárgyira distancirozó ábrázolásában elhelyezkedni.

Érthető; tragikussága egyszerre volt mélyen egyedien személyes és konkrétan mozzanatos; de nem kevésbé mélyen egyetemes, életérzés-, sőt életszemléletszerű is. S ahol minden és mindenki tragikus, aki és ami valamit erő, – ott nincs többé értelme, lehetősége a tragikus hős tragikussága tragédián át való kiemelésének. A tragikusság ez egyetemes atmoszférájából nála – minden „mégis csak”, minden hajnali részegség erőfeszítése ellenére, vagy éppen ezzel aláhúzza – csak gyáva és hazug, átélni és szembenézni képtelen alkatok fajtája különül ki. Ha tehát lett volna is született drámai, tragikai tehetsége, – tragédiát így, az ősi (mondjuk, arisztoteleszi) értelemben, akkor is aligha írhatott volna. Mennyivel hosszabban tartott az ő Nietzsche-rajongása, mint pl. Babitsé, s meg is maradt mindig valami belőle; s mennyivel más volt, mint pl. Juhász Gyuláé; az egyik, szinte gyermeki vágyódással, a Nagy Élet Nagy Profétáját, a másik az élet egyetemes tragikussága meglátóját tisztelte benne.

Mind az egyik kérdésről, tragikussága folytonos növekedésének folyamatáról, mind a másíkról, tragikussága műfajkiválasztó szerepéről minél inkább szembesítő módon szólni nagyon is tanácsos volna egy róla szóló majdani munkában. Világkép és alkotásmód összefüggésének általánosabb megvilágítására is kitűnő alkalom nyílnék minden ilyenmű fejtegetésben.

*

Bármely regényét vagy elbeszélés-típusát értelmezzük is, mindig nélkülözhetetlen szólnunk előbb első igazán nagy verseskötetéről, *A szegény kisgyermek panaszaival*. Mindenek előtt annak legfőbb műfaji vonásáról, *románosságáról*, a 19. századi

érzékeny közpolgár, a városiasodó vidéki kisember, az industrialitásba váltó patriarchális világ e kedvenc hangnemi karakterjegyéről. A magyar irodalomban az egész 19. században nagy a jelentősége; de a századfordulón még határozottan meg is emelkedett. A korszak legtöbbet szavalt lírikusa, Reviczky két kötetében szomorú sorsát, bármily műfajt, műnemet választott is egyébként, románcos felhanggal elöntve mondotta el. S a századvég magas novella-termésének szerzőit is alighanem azért nem legjobb alkotásaik szintjén látjuk, mert a románcos elem elfődi életművükben a drámait, a tragikusait, hiszen legjobb műveikben is mindig van ebből a románcosból valami jelen.

Ami egyébként nemcsak a magyar századvégre, századfordulóra jellemző jelenség. A közönség még Csehovot is ilyfajta elemén át ragadta meg Európa-szerte: az elpattanó húr az alkonyatban, a hidkorlátos búcsú az erdőszélen, a cseresnyést döntő távoli fejszecsattanás érzelmes mozzanatain át. A *Hannele* mennybemenetelén felnőtt férfiak emelték sűrűn szemükhöz a zsebkendőt, s *Maeterlinck* sátoralatti szimbolizmusának éppúgy rajongva hódoltak, mint *Huysmans* sziruplélektanának vagy *Wilde* csehüveg életbölcességének. Hogy korábban *Daudet*-ről, *Bret Harte*-ről ne is szólnunk. Mert ne feledjük, csak visszanézve látjuk *Flaubert*-t a kor reprezentatív írójának; a közönség *Flaubert* pörében egyértelműen a vádlók mögé állt; s még a mi borotvaéles Péterfynek is, bár csúfondárosan ki is figurázta, alapjában mégis nagy, jelentős írónak vélte *Daudet*-t.

Holott a tragikum, a tragikusság egyre égetőbben érlelődött, egyre sürgetőbben követelte jogát a polgári, s általában a deizmus utáni, a Gondviselés-tan utáni s az ember természeti lényegét is mindinkább fölismerő, de azzal megbirkózni nem tudó s azt mint föloldhatatlant abszolutizáló osztálytársadalmakban. A *kitérés* egyik fő eszközlője előle, író és közönség részéről egyaránt, épp ez a románcosság volt. A románc, tudjuk, lehetett itt is, és volt is a tragédia, a tragikum, a tragikusság közlésének előrejelzése; a balladás, az eldöntő, a leszámoló drámai szerkezet, hangneme és modor segítőtársa. De lehetett is, és volt is a tragikus konfliktusoknak életképbe oldott szentimentális hangulati föleresztése is.

Márpedig, a fölébe jutáshoz át kellett élni a *gépies* természeti, történeti determináció tragikusságának atmoszféráját; mégpedig többnyire annak is át kellett élnie, aki intellektusával a történetiségben, a társadalmiságban esetleg oldani nem tudta. Hiszen neki is látnia kellett, s érzelmileg is meg kellett értenie, mint sodor életeket, nemzedékeket, rétegeket (kivált litterátus értelmiségieket) e determináció ernyesztő, lefegyverző, lekötő tudatkényszere az akarati tehetetlenség, az erkölcsi önfeledés, a társadalmi reménytelenség örvényébe, a fátummá kövülés hitébe, az örök, változhatatlan körforgás érzetébe. De mennyivel inkább éreznie kellett, át kellett élnie annak, aki egyedül az esztétikai katarzisz moráljával birt vele szembenézni. Aki tárgyi-történeti körülményei, alanyi-alkati kötöttségei folyán nem tudott egy más történelem- és emberszemlélet talajára átlépni, hogy onnét szemlélje, értelmezze ezt a mind szorongatóbb atmoszférát.

Kosztolányi mondott verseskötetének ugyan sajátja mind a két románcos vonás; de az erősebb, a karakterisztikusabb benne mégis az első, a tragikusságot előre jelző. A magyar „úri”, hivatalnok értelmiség elomló világából font románcos életképfűzér e kötet, amelyet mély melankólia, a valódi tragikusság felé mutató melankólia tölt be. Ne hűgát idéző darabjára hivatkozzunk: ott „külső”, kivételes tényező, a lány csúnyasága is lehet a tragikum felé hajló melankólia kiváltója. Hivatkozunk egy szokásos emberi sorsot élénk állító, az anyját idéző versére, amelynek nemcsak érzelmi motívumaiban, gondolattá készülődő metaforáiban, de szerkezetében is ez a változni reménytelen, mélabús körforgás van jelen.

Szegény anyám . . .
Szegény anyám csak egy dalt zongorázik.
Egy árva dalt. Azt veregeti folyton,
és megbicsaklik elefántcsont ujjá
s fekete-fehér elefántcsonton.

És elfelejti, próbálgatja egyre,
 és szállni vágy, mint vérző sas a hegyre,
 mert szállni tudna, szállni és röpülni,
 de visszahúzza újra ezer emlék.
 Ezt zongorázta kisleány-korában,
 s mikor apuskával egymást szerették.
 Ezt próbálgatta, amikor születtem,
 és megtanulta, elfeledte csendben.
 Jaj, mennyi vágy van benne, hosszú évek.
 Egy szürke dalban egy szent, szürke élet.
 Hogy össze nem rogy a szobánk alatta,
 hogy össze nem rogy menten, aki hallja.
 E dalban az ő ifjúsága halt el,
 s a semmiségbe hervadt vissza, mint ő.
 Kopog-kopog a rossz, vidéki valcer,
 és fáj és mély, mint egy Chopin-keringő.

De a többiben is: a homályos üvegablak mögül örök egyformán nézdelő patikus portréjában, az eszterlánc fonalán örökön „körbe-körbe lőköt” tétova kisfiúében, a hideg ezüst testű, mindig szomorú „rosszleányokéban”, az iskolásgyermek tragikomikus anarchiájában, amelyből már-már tragikus megrendüléssel hangzik ki az egész pályát átfutó kérdés: „Mivégre ez a sok fej, kéz, fül, orr, / sokszor csodálva kérdezem: *minek?*”

Ebben a szinte elejétől végig teljes telítettségű, románcos életképfűzerben egy tragikus atmoszférájú *verses-regény* minden auktorális lírai eleme, minden a tárgyhoz való viszonyt jelölő modális jelzése, minden szerkezeti anyagot szolgáltató (epizód) helyzete és figurája együtt van ahhoz, hogy a szűkös, szegény értelmiség „úri” világa vallomások alanyisággal jelenüljön meg általa. Csak regényhőse nincs, csak cselekménye nincs, csak mozgása, csak mozgásiránya nincs az egésznek. Állóképszerűen, impresszionisztikusan megragadott melankóliája helyett ehhez e világ ellentmondásaiban fogant tragikumát kellett volna érzékelni, ábrázolni, fölfejteti, értelmezni. Az állapot helyett a történet, a mozdulatlan, az időtlen hangulat helyett a mozgó, a sorssá emelő, a választásra készített időt. De hát éppen ez a készség hiányzott e rezignációba szorult, e rezignációval leszerelt világból. A rezignált, feleletet nem tudó s nem váró kérdezéstől („sokszor csodálva kérdek: *minek?*”) a felelő állításig kellett eljutni.

Kosztolányi magatartása mindig szorosan fűződött rétegéhez, ami *paradox módon*, épp egy nagyfokú társadalmi *kötetlenséget*, egy széles gondolati mozgásteret, egy csaknem magárahagyott, egy történetileg vezéreltlen erkölcsiséget hozott magával. A Nyugat két másik nagy lírikusa, Ady és Babits oly művelődés- és társadalomtörténeti tradícióval volt körülvéve, amely az addigi értékrend és létforma összeomlásának előjelezése közben nemcsak hogy kollektív küldetés-tudatot kölcsönözött nekik, hanem a küldetés irányát is kollektív életmezőnyökre, történeti értelmű, történeti távlatokba oldó magatartások felé kormányozta. Kosztolányi európai s hazai rétege, a kisfizetésű, a folytonos rendelkezés készenlétében, a folytonos és kényszerű milióváltozás lehetőségében, a folytonos *kiszolgáltatottság* atmoszférájában élő hivatalnok értelmiség tradíciója nem nyújtott sem ilyen misszió-tudatot, sem hozzá kollektív irányzódást. Ellenkezőleg: visszamenően, a történelemre is a kiszolgáltatottság s a magárahagyottság örök körforgását sugallta. Az intellektus irodalmian légritka terét egyszerre töltötte be az individuum mozgásszabadságának s magáramaradottság-érzetének megnövekedése és megsűrűsödése.

S Kosztolányi bácskai indítását külön is érdemes e tekintetben számba venni: az ország egyik legpolgáribb része ez ekkor, ami civilizációját, termelés módját illeti, de minimális orientáló missziós hagyománnyal s a legnépesebb, a legfrissebb és

legvegyesebb telepítéssel – no meg – e tradíciótlanságtól aligha függetlenül – messze a legnagyobb számú öngyilkossággal. Hasonlóképp a táj hagyományához, ill. hagyománytalanságához, mily különbség választotta el Adyót s Babitstól a vallását illetően is. Családjá katolicizmusa nem a hazai, főleg pedig az európai művelődést, gondolkodást, művészetet oly mélyen befolyásoló filozófiai-etikai-liturgiai tradíció mélyrétegeivel érintkezik. Húga, akit annyira szeretett, katolikus legényegyleti előadásokat rendez; s apja ezt jó, s még egy kis pénzt is hozó, *hasznos* időtöltésnek könyveli el. Laicizált világ ez, a laicizálódás választató babitsi élménye nélkül; vasárnapi, egyleti, moráletikett kereszténység.

A *szegény kisgyermek panasza*i életképfüzérének románcos eleme tehát ama tragikusság föltululásának előrejelzése volt, amelyet aztán a háború, az összeomlás, a kurzus sorozatos megrázkódtatásai s a felnőtté érés tényei, meg, persze, a korszak valóban jelentős európai polgári gondolkodása többé semmiféle románcossággal nem engedtek pusztá melankóliába vonni. Egyes jó versek kerültek ki Kosztolányi keze alól a következő esztendőekben is, – egységes atmoszférájú igazi nagy kötet a *Számadá*ságig alig. A Kosztolányi-líra nem volt kész az értelmezésre kényszerítő tragikusság hordozására; csak az impresszionisztikusan átértzett, tragikus felhangot pendítő, szimbolistán sejtető és kérdeztető melankóliára. A próza epika többet ígért. (Mindig gondolunk, persze, nagyszerű novelláira is, de, a helyszűke okán, csak regényeiről szólhatunk.)

Kosztolányira elsődlegesen, majdnem kizárólagosan a maga korának irodalmi irányai, irodalmon, irodalmi értekező prózán át közvetített eszméi hatottak. S bár ezek rásugárzásában, elsődlegesen mégis a *maga meditációjában* nőtt jelentős gondolati súlyú íróvá, emberré. A maga meditációjában, amely szinte mindig együtemű volt egyrészt a maga hazai s európai rétegének eszmélkedésével, másrészt a maga, mondhatnánk, biológiai-pszichikai éréseivel. Nem véletlenül üti fel egyik legmegrázóbb versét, s adja címül is neki a szinte lexikonian pontos életmeneti regisztrálást: *Ha negyven éves elmúltál . . .* Megértéséhez ezért szinte kivételes szigorral kell követni művei lépcsősorát. A *Nero*-t s a *Rossz orvos*-t például aligha szabad a tárgyalás menetében, bármi okból, felcserélni. Hiszen Kosztolányi pontosan hazai, posztmonarchiás, európai rétege útját járta, amidőn ez utóbbiban, a *Rossz orvos*-ban a maga „oroszos” próbáját tette meg. De neki arról a szellemi-lelki világról, amit rétege más európai csoportjai számára mindenekelőtt Dosztojevszkij jelképezett, nemigen volt igazi élménye. Rilke lehetett eszménye, Rilke „oroszoságáig” azonban (legalábbis ekkor még) nem jutott el. A *Nero*-ban megpróbálta történelemre áttéve, parabolisztikusan-intellektuálisan végigjárni ő is az utat az értelmetlenné vált élet, az elhibázott szerep, a rosszul kitöltött, a semmissé lett idő tragikumáig. Ő is, – hisz rétegének ekkor lesz elsodró élménye, a naturalizmus boldog mindentudása, a szecesszió érzelmes fölénye után, a Malte Rilkéje, a sztarec és Aljosa Karamazovja, s immár nem a Bovaryné, s már nem a Frédéric Moreau, hanem a Bouvard és Pécuchet Flaubert-ja. Az idő, az egyetlen, az elhibázott, a rosszul kitöltött életidő élménye.

Nagyon sokat tanult a *Nero*-féle kísérlet révén; – az eredmény értéke azonban, életművén belül, – sokak véleményével szemben – az a benyomásunk, nagyon is másodlagos maradt. Túlságosan is könnyű vonatkoztatni e regény cselekményanyagát, életanyagát és erkölcsi problematikáját a korra, a költő sorsára, eszmélkedésére, s túlságosan is könnyű benne meglátni a lélektani szerkezet képletét, a poétikai építés menetét, az előadás modális játékát, a reflexív elemek epikus transzformálását. S mindez – ami alapjában a regény gyengeségéről vall – nagyon is csalogatja az elemzőt, az értelmezőt.

Kosztolányi hihetetlenül sokat olvasott, noha alighanem keveset tüzetesen, lényegbe hatolva; fordításai is hathatósan ezt bizonyíthatják. De felszínen is, futólag is szinte mindig mindenben megragadta az ő korszakára s az ő számára jelentést hordozó karakterisztikusat. Nagyon fontos rámutatni pl. Huysmans s Wilde átsugárzásának lehetőségére. Mi azonban, megvalljuk, nehezen érzékeljük, hogy Huysmans

vagy Wilde stílusmegoldásokon túl, felfogásában is különösebben hatott volna rá, annak ellenére, hogy fordította őket. A hatásokat, különben is, meditációs érlelődése folyamán, amely könnyen recipiálta, oly könnyen ejtette is el.

Egy sajátos polgári szellemiség lényege hatott rá, járta át, amelynek jegyében Huysmanst is, Wilde-ot is, és még annyi társukat is a maga nagyon is rétegéhez hasonló, s egyben nagyon is autonóm változásfolyamatába befogadta. Spengler, Bergson, Nietzsche, Freud, Merezkovszkij, James, a feltörő mélylélektan egyaránt ott kavargott e szellemiségben, amelynek egyik döntő vonása az, hogy egyedül az individuum valóságában bízva, a történetfilozófiát, a történetpszichológiát, főleg pedig a történetetikat (de minden egyéb történeti társát is) pszichológiára, mégpedig a véges és egyetlen emberi életidő elhibázásától, semmisségétől rettegve, többnyire patopszichológiává lett pszichológiára játszottta át. 1893-ban jelent meg Durkheim öngyilkosság tanulmánya, 1902-ben Le Bon első tömegkiadása, 1906-ban James Vallástörténeti lélektana, 1912-ben A napi élet patopszichológiája Freudtól, 1913-ban Az egyetemes patopszichológia Jasperstől, 1918-ban Spengler Untergangjának első kötete, 1919-ben Jaspersnek az egész két háború közti polgári gondolkodást döntően befolyásoló összefoglalása: A világnézetek lélektana. S ebből a szellemiségből lép ki, vagy ebbe lép be, 1926-ban a Lét és Idő szerzője. Ahány e könyv, annyi változata a természeti meghatározottság, kiszolgáltatottság feloldhatatlanul egyetemessé emelt pszichológiai érzetének, a semmisségre ítéltség, determináltság félelmének. S annyi tanúságtevője annak a sejtésnek vagy vélekedésnek, hogy csak aki nem csupán belső részese s aki nem pusztán érzelmi átélője és megformálatlan kifejezője ez érzetnek, hanem önalkotta személyiségén, önalkotta életművén esztétikai megformálója is, az tud ellenében megállni, képes etikai magatartást is, valóságosnak számító életet is alkotni. A kanti etikai *kategorikus imperativusz* végképp a *Ruf der Angst*-tá, a lélek szorongásának sürgető kiáltásává változott át.

A *Nero*-ban volt alkalma Kosztolányinak, hogy belássa, ő személyes életanyagban tudja hiteles megformáltságban tárgyiasítani a maga pszichológiai atmoszféráját. S ha van valami még a *Pacsirtá*-ban is a románcos elemből (vessük csak pl. Kafka Átváltozásához), a tragikusba hajló mégis egyértelműen domináló benne. S ha nagyon szűkített környezetben és nagyon rövidre zárt konfliktussorban objektíválja is most még atmoszféráját, az Aranysárkányban megkísérli nemcsak egész rétegére és korára kiterjeszteni, de mibenlétét lélektanilag s etikailag pontosabban is, azaz társadalmiasan is körülhatárolni. Az átöröklött s a kultúra által teremtett értékek erejénél nagyobb az ösztönöké, s aki csak az előbbiekre tesz, az utóbbiak erejének állandó számbavétele nélkül – az élet ősi, elemi közös tulajdonságán, tragikus végességén fölül, még magányos, kivetett, az értelmetlenségnek érzetével eltelt is lesz. Novák Antal arra jön rá, hogy a világban, amelyben él, a művelődés és a szocializálódás elemei csak eszközök roppantul összetett ösztönerők bonyolult érvényesülésének érdekében. Számadása megmásíthatatlanul a semmisség érzetének katasztrófájára üt ki. Sem ő, sem megformálója nem tudja azonban még valódi katartikus tragikumá értelmetzni sorsát.

•

Erre Anna sorsának megélése, áteszmélkedése, megformálása tanítja meg. Az Édes Anna hasonlíthatatlanul tökéletesebb alkotás, mint az Aranysárkány. Ez utóbbin át-átút a szokásos kisváros-, iskola- és generációábrázolás életképszerű menete, szerkezete. Anna történetében minden törvényszerűen megy végbe, de nem a megszokott képletek várhatósága szerint. A drámáinak, a tragikáinak a regényben nyújtható maximumát adja. A nagy forduló nemcsak abban az értelemben sorsforduló, hogy általa Anna élete tragikusba, pusztulásba fordul, hanem abban is, s elsősorban abban, hogy általa minden általános szinten is megvilágosodik, s Anna élete története egyetemes értelmű sorssá, egyetemesbe átutaló példaképpé, egyetemes érvényű jelentéssé változik át. Nemcsak megrázó katasztrófé, hanem megtisztító katharsis.

Mindez messze fölébe emeli a *J'accuse*...! gesztusú naturalista cselédtörténe-

teknek. A szociális vád benne a létezés lehetőségének, beteljesülésének – hisz Anna nem Germinie Lacerteux! – elsikkadásává, elmulasztásává komorodik, vádjává magasodik. Anna, az élet végességének lehetőségein belül, az emberi élet végtelen lehetőségeit hordja magában. A maga szintjén tökéletes ember, nemcsak erkölcsi s értelmi tekintetben; ösztönei hibátlan ráérzékeléssel vezetik, irányítják tulajdon-ságai kibontakoztatásában. Maximálisat nyújt napi tevékenységében éppúgy, mint a „szerelemben”, s mint minden elé adott viszonylatban. S éppen ebben a tökéletes-ségében s ezen át alázódik meg, s válik előtte minden, amit tett, tesz vagy tehet semmissé.

*

Végzetesen félreértene e regényt, aki csak „az úr–cseléd viszonyt” látná e regényben ábrázolva a maga történeti szociologikumában, szociologikus pszichologikumában. *Az úr–cseléd viszony a jelenség, a kiszolgáltatottság a lényeg.* A mindenkori és mindenfajta kiszolgáltatottság. Az ember megmáshíthatatlan és örök, időnek és végességnek való kiszolgáltatottságán belül a kiszolgáltatottság ember által okozott fajtája, amely így a másikat, a végesség kiszolgáltatottságát is enyhíthetetlené, totálissá, szinte kozmikusá egyetemesíti. Tragikus az ember, így látja Kosztolányi, de aki tudja ezt, s akiben ennek következtében él tragikus, szenvedő és véges társai iránt a részvét, szeretet és szolidaritás, az segíti e véges lehetőségen, e tragikus létezésen belül mindazt kibontakoztatni mindenegybes emberből, amit csak lehet. Ahol ezt az együtt szenvedők, az együtt végesek, az együtt tragikusak megadják egymásnak, ott „mégiscsak” lehetnek, egy-egy hajnali részegség pillanatában, egy nagy úr vendégei, ott mégsem üres, értelmetlen és semmis az élet. *Ennek* a társadalomnak, *ennek* a mentalitásnak, *ennek* a típusnak, *ennek* a determinációnak úr–cseléd viszonya azonban nem ad, nem adhat semmit; s egyetlen lényegé a kiszolgáltatottság töményül benne. A Toldiban egykor, *abban* az úr–cseléd viszonyban, Bence gyakran szinte fölébe nőhetett emberi kiteljesülésében Miklósnak. Itt, ahol csak rabok és rabtartók vannak, még az utóbbiak is, Víznyék is szerencsétlenek s (ha nem volna önellentmondás:) tragikusak, a maguk siralmas módján.

Amit a nagy jenai romantikus elméletíró nemzedék egykor a regényről álmodott, hogy líra is lesz az és dráma is, hogy személyes lesz az és tárgyias is, hogy tanítás is és tiszta szemlélet is, hogy tragikus is lesz és feloldó is, főleg pedig hogy jelképi is lesz és valódi sorsrajz is – szinte mind együtt van itt. Nincsenek ebben a regényben szociális tablók és couleur locale-os betétek, fejtegető magyarázatok és auktorális vallomások, átkötő deskripciók és retardáló epizódok. A cselekmény spirális menetben, szigorúan csak az Anna belső alakulására befolyással lévő külső tényeket sodorva magával, halad előre. Moviszter doktor is nem rezonóri, hanem kadencia-teremtő szerepet tölt be; s kadenciájának elemei addig is folyton halmozódtak a cselekmény szövetében, gesztusaiban, mondataiban, viszonyulásaiban.

S így lesz éppen ennek a lelki helyzetnek, ennek az eszméleti magatartásnak megnyilvánítója, amelynek birtokába Kosztolányi Anna sorsa megélésén át jutott, s amely immár alapja lehetett *újra egy lírai kinyilvánításnak* az emberi sorsról, az emberi létezésről. A maga lehetőségeinek legnagyobb teljességében, hőfokán és intenzitásában ragadta meg, szembesítette s egyesítette az ember természeti-emberi s társas-emberi létének végső problémáit. Nem igaz, hogy az előbbire esett a főhangsúly nála. Csakhogy ezzel szembenézni sine qua non-nak tartotta minden tovább lépéshez, mint ahogy sine qua non-nak tartotta az emberhez méltó felelethez a társasemberi lét számításba vételét is.

*

A természeti lét lehetséges tragédiája, tragikussága, tragikuma: minden esztétikának egyik kulcskérdése, amelyre ha választ nem adott, voltaképpen meg sem kezdte analízáló-értelmező-szintetizáló munkáját; s mert így csupán irodalomelmé-

leti, pszichológiai, poétikai, retorikai részkérdésekre adott válaszokat, – épp a koherenciát biztosító sajátos filozófiai-esztétikai rendező elvet nem hozta létre. Különösen érzékelhető ez az utolsó két század művészetelméletében, mert különösen érzékelhető az utolsó két század valódi nagy művészetében is. A szórakoztató regény s a mindenesti melodráma meg az irodalompublicisztika mérhetetlen eluralkodása, persze, elfátyolozhatta, de el nem fődhette ezt a tény. A deizmus, a Gondviselés-elv értékvonatkoztatási pontjainak végleges kiestén végleges és elmellőzhetetlen kötelesség lett a természeti létre is kielégítő értékvonatkoztatási pontokat találni. Annál is inkább, mert épp magában az ily értékvonatkoztatási pontoknak iszonyúan nehéz, szinte reménytelen kutatásában csapódott ki a tragikusság érzete.

Ady A halottak élén kötetében az ember társadalmi kálváriáját s léte lényegének e természeti mozzanatát úgy merte és bírta egybekötni, s a tragikumot mindkét mozzanatban úgy vállalni, hogy az utóbbit az előbbibe építette be, s az egyik szorongatásával teljesebbé tette a másikat is. Azaz nem verses programmal, hanem művek, versek valódi katarziséval segített így a jövő elébe. Társadalma s tudata tragikus válságát a végső, a lírikus Kosztolányi másképp élte meg; úgy mint rétege, az európai értelmiség kötetlen nagy része: a halál és időbeliség, az önelvűség és a célosság lírai eszméjének tárgykörében. Az individualist és az univerzalist, a szociábilist és az izoláltat, a moriturit és a patintest, a részvétben fogant s szeretetben megtestesült magatartás, a szenvedők *szolidaritása* kapcsolta nála egybe.

A szocialista nyilván másképp (vagy még pontosabban: másképp is, nemcsak ez oldalról) felelt volna. Tárcaesztétikában nem is nehéz főlvázolni egy sor feleletvariációt. József Attila vagy Majakovszkij vagy akár annyi, a marxizmussal majd társuló, majd tőle győtrődve elváló vagy véle küszködve együttélő mai művész példája azonban épp elég súllyal igazolhatja, hogy a tragikum kérdésének elméleti megoldásai valóban csak a tárcaesztétikában könnyűek, egy primitív teleológia üdv-tanában. Bármilyen legyen is azonban majd a szocialista teória folyton változó, folyton újuló, folyton az ember új szemléletéhez alkalmazott válasza, – az élet végességének, a halál tudatának nem lehet belőle hiányoznia. Az emberi lét evilágian természetiv lett felfogása következtében ez immár lehetetlen.

József Attila, tudjuk, roppantul nagyra tartotta Kosztolányit. S bizonyosan nem is véletlenül választotta azt a verset művésze nagyságának gyönyörködő megmutatására, amely oly töményen telve van tragikummal, s a tragikumnak épp emez elemeivel. Nem értett egyet; de nem a *kérdés jelenlétével* nem értett egyet, hanem a reá mondott felelettel; a kérdést fölvető költőt azok közé sorolta, „akik már bele mernek tekinteni ebbe az ürességbe”. Nem az ember természeti voltának, s a benne rejlő végességnek tudomásul vételét hibáztatta. Tudta, enélkül nem lehet megközeleíteni az emberi lényegét. Tudatosítása már maga is egy lépcső a fölébe való kerülés esztétikájához is, etikájához is. Csak keveslette, csak kiindulásnak, csak rész-elemnek vette Kosztolányi magatartását. De annak: nélkülözhetetlennek. Kosztolányi, mint József Attila mondotta, az animális, a zoológiai végesség semmijével igazán szembenézve, már a lépcsőn áll, amely létünk természeti végességének nem animális, nem zoológiai, hanem sajátosan emberi megélésébe s kitöltésébe vezet.

Az Édes Anna tehát nemcsak önmagában, hanem alkotója művészi-szemléleti-műfaji alakulásában is, fölismeréseiben, megvilágosodásaiban is döntő fontosságú mű. Most már kész volt, hogy kinyilvánítóként, lírikusként, – ami elsősorban ő végül mégiscsak volt – beszélhessen az emberi létezésről. Az Édes Anna megélése következtében olyan megértéseket mondhatott el, amelyeket az ő legbenső, „marcus aureliusi” mércéivel is érdemes volt elmondania. Az úr-cseléd viszonyt úgy tudta ábrázolni, hogy föl tudta benne mutatni a *mindenkori s a mindentajta kiszolgáltatottságnak* ama velejáróját, ama lényegét, hogy érvényesülése körzetében minden eltelik a lét betöltetlenségének, *nihiljének* veszélyével. S annál inkább érvényesül a kiszolgáltatottság nihilszülő veszélye, minél tudatosabbá válik az élet evilági-

ságának és végességének mibenléte. Csak aki a társasságot, a társasság alapértékeit belétkombinálva néz vele szembe, tud szabadulni lekötő, passzívvá béklyózó, értelemvesztő hatásától. E szembenézésnek s vele e belétkombinálásnak is bizonyosan többféle lehetősége van. Egyik leginkább szabadító és tisztító mindenestre a 20. század polgári írója számára az esztétikum területén adott: a tragikumig feszített szembenézés, amely kiold a nihil és a katasztrófaérzés napi s magukra szigetelt görceiből, s megadja az emberi cselekvésnek nemcsak animális szükségét, de szellemi-erkölcsi méltóságát is. Hogy Kosztolányi utolsó verseskötetében is a kiszolgáltatottság ellen való, s a társasság értékeinek, lehetőségeinek jegyében történő lázadásnak a tragikumig feszített valamilyen fajtája áll hatóenergiái központjában, aligha kétséges. Ennek a lázadásnak s ennek a tragikumnak akárcsak vázlatos karakterizálása is azonban már nem lehet ezúttal feladatunk. Csupán a műfajváltás kérdéséhez kívántunk néhány töredékes gondolatot hozzáadni.



NYELVÜNK SZŰZRE MEGY?

A háború utáni argónk szókincse, a szókapcsolások és szóképzések struktúrája örvendetesen megváltozott. Magyarabb lett. Hogy százalékosan milyen arányban érinti ez a változás a kifejezés- és szóállományt, nem tudom megítélni — egy régóta várt argó-szótár tudná ezt eldönteni. A változás legvalószínűbb oka a háború után bekövetkezett társadalmi átalakulás. Elsősorban Budapest, de a többi nagyváros is hirtelen töltődött fel a vidék nyelvileg tisztább és érintetlenebb tömegeivel, s ezek a friss városiak az otthonról hozott nyelvük romlásának éppúgy ki voltak téve, mint az argó annak, hogy egy eddig kevésbé érvényesülni tudó hatás érje. 1945-ig a városba áramlásnak nemcsak a lehetősége volt kisebb, de az a nyelvi ízlés, igény, divat, szuggesztív is más volt, amivel a város a „jövevényeket” fogadta. Minthogy mindenképpen ők jelentették a kisebbséget, maguk is kisebb ellenállással igyekeztek nyelvileg beilleszkedni. Vagy meg sem kíséreltek ilyesmit, tudván, hogy úgylát csak átmeneti városiak, pár hónap, pár év után visszatérnek a saját nyelvi közegükbe (cselédék, időszakos munkások stb.). Most viszont ők lettek a többség, az első és második emzedékbeli új városiak. Azt hiszem, kár bonyolultabb okot keresni, hogy mai argónkban mért van kisebb jelentősége a korábbi sváb-német, zsidó-jiddis, cigány, népi etimologizálással ferdített latin szavaknak és kifejezéseknek. Léptek ugyan a helyükbe más, idegen eredetű szavak — ami nélkül azonban nincs argó. Hiszen éppen az az egyik szerepe és igénye, hogy időszerű, éppen most érvényes *rejtjelességgel* jelöljön és fogalmazzon; s erre a célra mindig rendelkezésre állnak az éppen adott „modern” életforma különböző eredetű kulcsszavai és fogalmai, melyeket az argó közvetlenül, vagy a nyelvi szükséglet céljának megfelelően torzítva vesz át. Figyelemreméltó azonban, hogy mai argónk sok esetben még az idegen szavakból is úgy alkot új kifejezést, hogy az szellemében megfelel a magyar népnyelv érzékletes, láttató jellegének. Kitűnő példa erre az elmúlt évek egyik telitalálata: *kupoladuma* (üres, nagyhangú szövegelés). A szó megérdemli, hogy egyenértékű, „őseredeti” magyar szónak fogadjuk el — s nekünk *ma*, történetesen hitelesebb is, mint erdélyi tájszó-megfelelője, a szájbérc. A „bérc” szó művinek hat már, különösen ilyen összetételben; mai párja viszont szinte látomásosan erős; akár a népnyelv egy másik kifejezése, az *ebédlátó hegy* (magaslat, ahonnet nézik, hogy hozzák-e már az ebédet a határban dolgozóknak). A két szóösszetétel logikája, íze, kifejezésbeli igénye ugyanaz.

Persze, az argónkból sosem is hiányoztak a rejtjelessé avatott magyar szavak [a 10-es években pl.: *csúz* (hús fillér) — *sárga* (gyanús) — *rajzoló* (zsebtolvaj) — *zene* (vége) — *cágos úr* (nagyságos úr) — *buzi* (szabadság) — bár többségben voltak az ilyenek: *mesz* (krajcár) — *buger* (öt koronás) — *nidi* (kalap) — *kes* (rendőr) — *kibi*, *evifli* (detektív) stb.] — mégis érdemes figyelni a változás szellemére és irányára. A 60-as években az egyik iskolában, a következő szavakat, kifejezéseket jegyeztem le egy óráközi szünetben:

kidobni a taccsot — háyni
 gyalizni — gyalogolni
 tömés — kúrás
 verjem az agyadba — hamarabb is mondhattad volna
 rák egyen meg! menj a rákba! — hagyj békén, menj a csudába!
 teszi magát — megjátssza magát

leléptet — ellop
 árbóc, lompos, szár — himvessző
 hé — rendőr
 frizura — alak
 kilegelt — összeesett
 eldobta magát — meglepődött
 kitikkad — tönkre megy

elvágta a száját — vkit paffá tesz
 szemüvegre hullott — pofára esett
 lordok háza, bőfőgő, topogó — kocsmá
 csirkebél — nyakkendő
 pődörögni — csavarogni
 mártózni, bemártózni — inni, berúgni

Az akkori kis rögtönzött gyűjtésből — hogy mi az éppen „menő” szókinccs — persze, idézhetnék más típusúakat is, mint pl.:

mátó — részeg	halózni — enni
csandázni — hányni	kúl (pali) — szar (ember)
toplák — rongyos	1 sell — száz forint
trenyálni — tréningezni	mórázni — közösülni
zoralós — daliás pali	továzni — odaadni
baró — jó (mindenre lehet mondani)	dzsálni — menni
górni — nézni, figyelni	nagy umbulda — kelekótya
legórni — nő után nézni	umbuldázni — össze-vissza beszélni
nyista — nem	teszi a vakert — csak mondja, mondja, de kinek
nyistaság — semmi, jelentéktelenség	firnyák — orr
bula — nő, fenék	hulla gripi — nagyon dühös stb.
teszi a buláját — riszálva megy	
jegelő — rendőr	
kamuzni — megjátítani valamit	

A változás szellemére mindenesetre az első szöveget jobban rávilágít — ti. hogy milyen formában gazdagította a népnyelvi fantázia az argót. Noha erős a népi szókinccs beáramlása, argónk „új hulláma” legalább annyira közhasználatú szavak, a már meglévő tárgyfogalmak és cselekvésfogalmak szokatlan, sokszor túlzó vagy éppen kibicsaklott módosításával, ill. használatával ér el új hatást — olyat, amilyenre az időszerű rejtjelességnek éppen szüksége van. Ami azonban döntő: ezeknek a módosításoknak szemléleti-logikai sajátosságait a népnyelvben is megtaláljuk. Mégpedig többnyire ott és akkor, amikor a népnyelv tréfásan, bizalmasan, indulatosan, kötézködve stb. akar valamit kifejezni — egyszóval, amikor el akar térni a maga mindennapos nyelvi formáitól. Közbevetőleg: a mindenkor argó szintén valami hasonló igényből és „helyzetből” születik meg: elkülönülni az általánostól; szembehelyezkedni a hagyományossal; cinkosságot teremteni a rokonívásúak között; megbotránkoztatni a társadalmi illedelmesség világát; azaz, nyelvileg lázadni egy adott helyzet, körülmény, hangulat, erkölcsi norma stb. diktatúrája ellen. Az alvilág, az iskolák, a különböző foglalkozási ágak, sőt, a különböző életkorok argója — más és más típusú nyelvi radikalizmussal átszöve — támadva-védekező, védekező-támadó fegyver: bizonyos hasonlósággal rendelkező csoportok nyelvi egységbe szerveződése a gyakorlatilag áttekinthetetlen egész, a tömeg, a társadalommal szemben. Egy ilyen összefüggés azonban már nem tartozik a témánkhoz — csupán figyelemreméltó, hogy a népnyelvi ihletésű argó biztos kézzel választ abból a szókinccsből, szóhasználatból, amely a szokásos-hagyományostól célzatosan elüt, s így már a népnyelven belül is bizonyos „argó” jellege van — a fenti értelemben.

Fel kell figyelnünk ugyanakkor az igekötők hallatlanul gazdag és árnyalatos használatára, a tudatos módosításokra és „szabálytalanságokra” — az argó céljainak megfelelően. A meglepő itt is az, hogy ami első hallásra (szabvány, hagyományos hallásra) szabálytalannak tűnik, a népnyelvben korántsem rendhagyó. Erre is mondhatunk egy ragyogó példát az elmúlt évekből: *lelombozódni*. Akárcsak a *kupolduma*, látomásosan erős, anyagszerű kép. Állapotot és folyamatot érzékeltet egyszerűre, dologi, tárgyi, lelki, érzelmi — szinte minden lehetséges vetületben. Hasonlóan összetett hatású a fent idézett *kilegelt* (összeesett) szó: szinte képi-hangzásbeli érzékletességgel a pillanatot idézi fel, amikor az életet adó *levegő* (lég, leg) távozásai? pontosabban, ahogy azt valaki távoztatja, magából, vagyis *ki-legel*. (Tájnyelvi jelentése különben: *kitanul, kiismer* — ami legalább annyira érzékletes gondolatársításra támaszkodó jelentés.)

Az igekötőkkel való játék egyik legnagyobb gazdagsága nyelvünknek. S ha az argónk erre kap rá, úgy szabálytalankodhat és „lázadhat”, hogy végső soron nem is lázad, hanem az elfelejtett gyökerekhez nyúl vissza. Az igekötő-játék az árnyalatoknak olyan további részletezésére képes, aminek érzelmi-gondolati-hangulati finomságait csak nehézkes körülírással lehetne másképp megközelíteni. Igekötőink általában megtartják egyenes, eredeti irányjelentésüket — ilyenkor „szabályosak” Nyelvünk azonban nem ment olyan messze az értékük elváltoztatásában, mint az árja nyelvek, melyeknél az igével annyira összeforrott igekötőket is találunk, hogy első pillantásra alig ismerjük fel őket. (Melyik német érzi már, hogy a *glauben*, *gleich*, *bleiben* a *ge*, *be* igekötőkkel összetett igék?) Mi viszont, ha eltérünk „szabályos” használatuktól, még egyáltalán nem szüntetjük meg eredeti irányjelentésüket. Sőt, valamilyen új kapcsolódásukkal — esetleg éppen a bizarr ellentétesség révén — más módon meg nem ragadható árnyalatot jelölhetünk velük.

Mindezt azonban — továbbá a szemlélet és logika, a tárgyfogalmak és cselekvésfogalmak rendhagyó módosításainak egyéb sajátosságait — legszemléletesebben egy újabb szöszedettel lehetne világossá tenni.

Íme:

beadta a kezét — meghalt
 adi — add ide
 agg-dada — vénasszony
 aggott-tej — aludttej
 ágylep — ágynemű
 ágyékos — tökös
 elájít — ájulásba ejt
 ajtóra írni a kanalat — nem várni ebédre
 alszél — fing
 nagyot alapít magáról — gögös, rátarti
 kiszűnik — elmarad, abbahagy
 állópénz — heverő pénz
 elálmodik — elfeledkezik magáról
 lealuszik — lefekszik
 lepad — lefogy
 apók — öreg apa
 el vagyok áporodva — el vagyok törőd-
 ve
 árad — nemi ösztön ingerli
 megarcáz — megszid
 megázik — részeg
 elbágyul — elgyengül
 bakasszony — csíra, hermafrodita
 balkézszel vár — nem vár
 balszemez — félrenéz
 bálvány — idomtalan nagy
 kibazsal — kinéz, kiles
 elbarmol — elront
 bászli — málé, ügyetlen
 bélemler — gyomrát szerető
 megberetvál — leszid
 lebetűz — vitatkozásban legyőz
 beszédes — szónok
 bibog — érthetetlenül beszél
 bodzástlábú — dagadt lábú
 bogárkérdés — furfangos kérdés
 bóka — gyerek
 elbokázik — elsiet

bolhaszedő — lábfejig érő nadrág
 elbolondul — eltéved
 borsos — nehéz
 lebölcselel — okoskodva lebeszél
 megbőröl — megver
 bregyó — ringyó
 bővít — tódít
 bundalé — pálinka
 bú — büszkeség
 bűdösben marad — kudarcot vall
 elbűvöl — összerondít
 bűzt tett — rosszat tett
 cécóház — ahol összejönnek mulatni
 cédulára élnek — házasság nélkül
 cégérül néz ki — csúful
 kicifráz — kisémmiz
 cilinder — palack
 csacs — kavics
 csajvadék — csöcselék
 csákányorrú — sasorrú
 csapzi — magakellető, tetszeni vágyó
 lecsatáz — leüt
 elcsellőz — dologtalanul tölti az időt
 csontevő — kutya
 csontvágó — ész
 csontorgona — vézna
 csoportozik — csoportban járkal
 odacsosszint — hebehurgyán odaad
 csózik — közösül
 kicsuk — kinyit
 megcsuk — becsuk
 dadri — dadogó
 dan — nóta
 ledarabol — leszid
 megdermed — megdöglik
 megdöcöglet — megtáncoltat
 egyablakos — félszemű
 összeegyesül — összebarátkozik

beelégpszik — belenyugszik
eleven özvegy — elvált asszony
emberzsír — izzadság
hozzáesik — hozzásimul
evőke — száj
faember — gügye
sokba fáj — sokba kerül
faltámogató — munka nélkül ácsorgó
faszkati — férfifogású nő
faszmargit — hermafrodita
föcskeszajú — pállott szájú
fehérvér — takony
fejruha — kendő
elfekszik — elalszik
leférgezik — szül
befésül — becsap, rászéd
földigember — alacsony
füstfaragó — kéményseprő
elgyalogol — elszegényedik
belegyöződik — belenyugszik
meghasznál — megárt
leházasodik — rosszul házasodik
hidegágy — ravatal
elfiatalodik — megvéni
magáninduló — önféjűsködő
házgondos — házgondozó
házrontó — házasságtörő
ráhúz — hasonlít valakihez
eljárt (lány) — kiöregedett
feljavasol — feldicsér
elkalapál — elhamarkodva csinál
koszvjájó — borbély
bekoszaraz — beédesget, behívogat
lassogni — lassan menni
látóka — szem
lebegő — könnyű női kabát
össze-lenni — megbékülni
lezsák — semmirekellő
lila — kurva
lihegő — női ing
lütü — kabát
macera — szerető
fölmagasztal — fölakaszt
mellékel — kerüli a munkát
felméltat — dicsér
leméltat — lekerget, leküld
nyalni — utánozni
nyesni — hajtogatni, vmin nyargalni
megnyügöz — kordába fog, megrend-
szabályoz
ólommadár — lassan járó
ónozni — hazudni, ferdíteni
leomlik — gyereket szül
ordító — kocsmá
orrbavaló — zsebkendő
orvosít — gyógyít
oszlop ember — nagy, otromba növésű

leöltöz — levetkőzik
paca — parányi
padláb — igen alacsony ember
pálma — pofon
papos — kényelmes
jól pattan — jól vált az esze
pecsétes — szeplős
pénzhetne — pénzt kíván
pete — tojás
petél — közösül
pötttyent — közösül
pill — pillanat
pingász — festő
pimpiri — ocsmány, disznó
píri — picike
pitizál — pepecsel
poc — nagy has
pofaszíj — arcbőr
elpompáz — elkölt
potyesz — has
puha — dologkerülő
lerak — leszól
nekirakodik — haldoklik
rákszoknya — fiatalok piros szoknyája
megránt — megkárosít, sok pénzt ki-
csikar
ráspoly — mérges nyelvű
esze kirekedt — elment az esze
bereszél — berüg
rezel — hazudik
ria — ijedt kiáltás
rezgős cipő — gumicipő
rihi — mindig nevető
rigó — szerető
risza — rossz erkölcsű nő
elrokkán — elszenderül
kiromlik — nagy bajjal kivergődik
röpíke — könnyű, kurta, női ujjas
rásajnál — rászán
nekisajnál — nekiszán
elsavanyít — elsikkaszt
nekisimul — megszedi magát, meggaz-
dagszik
simít — hízeleg
sóban van — nagy beteg
besokszoroz — becsíp
összesorvad — összeforr
szaggat — dicsekszik
szájkó — száj, szájacská
szálka — gyufa
szalmáz — hebehurgyán csinál valamit
leszállít — lecsendesít
átszán — átenged
szarhegyes — kevély
leszaporodik — megbabáz
száron van — talpon van
szarzsák — kövér ember

szárazcsont — lábszár
szartig van — nagyon odavan
szavas — ékesszóló
szöget húzni — közöszlmi
szemetel — időzik vhol
kiszemlé — kiismer
rászemlé — ráismer
szimota — szimat
szivola — szivar
szódara — mesebeszéd
szobaszusz — szobalány
szóbeli — rosszshírű
szoka — harisnya
beszólal — beleszó
szunyákol — bóbiskol
szuszamusza — lassan dolgozó
szuszkó — kuckó
elszül — elvetél
elszűnik — megszűnik, elmúlik
megszűrődik — lesoványodik
szűzre megy — elpusztul
kitájékozza magát — szétnéz
rátámaszt — ráfog
letanácsol — lebeszél

tanaj — tanakodás
letanul — leszokik
rátanul — rászokik
eltanul — elszokik
betapos — bejön
áttapos — átjön
megtataroz — elver
megtegez — tegez
tepsi — formájából kiment
tetűgereblye — fésű
rátóp — rálép
tuszkolja magát — nagyon ajánlja ma-
gát
tücskérez — hiábavalósággal tölti az
időt
beletűnt — beleszeret, belebolondul
leuntat — lebeszél
vacakos — ózeres
rávakar — rávall vkire
vasmag — erős, izmos
bevermel — bepofáz, megesz
fölvetkőzik — felöltözik
lezúg — leint

De ennyi talán bőven elég is. Kissé terjedelmes (de remélhetőleg nem unalmas) szó-gyűjteményünk természetesen nem magán-gyűjtésű mai argó szótár, hanem rögtönzött tallózás Szinnyi *Tájszótár*ából. Az ellenpróbát az olvasóra akartam bízni (főképp, a fiatal olvasókra) — ti, hogy olvasás közben ráéreznek-e a mondandó lényegére. Vagyis: el tudnak-e fogadni ezeket a szavakat, kifejezéseket a mindennapos argó-szóhasználatukban? Ha igen, nem volt haszontalan a tallózás. Ugyanis nem nyelvészkedni akartam itt (remélhetőleg megteszik nálam hivatottabbak) — csupán egy nagyon is gyakorlati lehetőségre felhívni a figyelmet; kedvet csinálni a további böngészéshez, népnyelvi-tájnyelvi szó-vadászathoz. Úgy vagyunk ezzel is, mint majdnem mindennel, ami „népi” — s értsük most ezt minden köd és gőz, a saját egzotikumunktól meghöbörödött öntetszelgés nélkül. Az utolsó pillanatokban nyomozhatunk még „élő terepen” — akár magunkban, ha ezt a származásunk véletlene lehetővé teszi; akár úgy, hogy újra tanuljuk az elfelejtettet. Világos, hogy a nyelvfejlődés nem, vagy csak nagyon ritkán tűr meg erőszakos irányítást és beavatkozást. (A „nyelvújítások kora” mindig kivételes elkerülhetetlenség.) Szókin-csünk, kifejezéseink sorsa, hogy szüntelenül átadja, odadobja magát az *idegenek*, a friss mainak, és a még kiszámíthatatlanabb holnapinak. Nyelvünk élete, akár a fajták élete: a *keveredésben megőrződés*. Az alapokat kell megőrizni; de nem kizárólagossá tenni a ráépülőt. Ha egy nyelv önfeledt magabiztossággal szívja be az idegent, nem romlik. Sőt, pontosan azt teszi, amire való: a szüntelen változás önkísérleti műhelyének, közegének tekinti magát. A nyelvek ma minden eddiginél keményebb próbának vannak kitéve, és annál inkább, minél kisebb nyelvcsaládról van szó — az okok elcsépeltek (információ-áradás; közlekedés; múlt nélküli, merőben új fogalmak stb.) S az idő-tényező sem közömbös. Máról holnapra kell szervesülnie az újnak, az idegennek; a felgyorsult élet igényei ezt követelik. Ha nincs magabiztos saját-nyelvi fantázia (amibe a nyelvtani szabálysértés és rendhagyás is beletartozik), s már nem eléggé átütőek a szemléleti és logikai sajátosságok, elkerülhetetlen a valódi romlás. Példa van erre is, arra is számtalan. Pázmány, Berzsenyi milyen biztos érzékkel tartják kordában a latinosságot; a feddhetetlen Petőfi hogy tudja feledtetni meghökkentő ügyetlenségeit (nem a prózájáról van szó!); Ady a deákosságból, germanizmusból, krónikás hangvételtől ötvözött modorosságait (a pró-

zájában különösen); Tersánszky a megejtő bájjal elkövetett, nyakatekert germanizmusait! — s még folytathatnánk az ünneprontó felsorolást. József Attila vers és próza nyelve külön fejezet; olyan szintézis és középút a „népi” ihletésű, és a minden izmust tartózkodóan kezelő „irodalmi” nyelvteremtés között, amihez hasonló nincs az irodalmunkban. A lemeztelenített kiegyensúlyozottság rokonítja vele — nem más — Pilinszky vers és próza nyelvét, mely a legegyszerűbb szavaknak és nyelvtani formáknak úgy tud új sugárzást adni, mintha épp abban a pillanatban emelné ki őket a legbonyolultabb, értetésre is elporladó ontikus összefüggések közül. Józsefnél és nála a nyelv ahhoz tud közeledni, hogy észrevétlen legyen; amikor a nyelv már-már se nem ismerős, se nem idegen; utazom, de végül is nem tudatosul bennem, hogy min — szekéren, autón? Ami természetesen nem kizárólagosan kitüntetendő cél, mert az utazás *egészebe* az a bizonyos *min* is beletartozik, s ha ez tudatosulhat, az élmény is más lesz. A nyelv akkor is megajándékoz, ha észrevétlenné teszme, akkor is, ha felmutatom. Egy fontos csak: a lelke legyen az enyém, még romlatlanul (aminek mások majd leírják a szintagmatikai tengelyét, paradigmatikájának a szintjeit elemzik stb.).

Messze kanyarodtam, de itt most visszatérhetek a motoszomhoz. Elképzeltetőnek tartom, hogy az argó, ha a fenti értelemben teremti és „utánpótolja” magát, köznapi és irodalmi nyelvünket a legközvetlenebb és legtermészetesebb módon frissíthetné fel. Hozzásegíthet, hogy a veszélyből előnyt préseljünk ki. A népnyelv halatlannal gazdag, és jelölő árnyalatosságaiban ma sem idejétmúlt szókincsének nagy része eltűnőben van. A szófűzés, szóalkotás bizonyos formái szintén, melyeknek az életképessége csak akkor derül ki, ha valamilyen divatos szöveg éppen felkapja. Van egy szabály azonban: amíg élő a népnyelv, addig párhuzamosan, de inkább elzárva-elzárkózva őrzi meg magát a városi, illetve az átlag-köznapi nyelv mellett. Ti épp azért, mert mindkettő *élő* és *magabiztos*, mindkettő a maga helyén és közegében *megelégszik magával*. Ma már nem erről van szó; a népnyelv lényegében feladta magát. Az átlag-köznapi nyelv mellett, és azon belül, argó-helyzetbe került; csak éppen az argó dinamizmusa, erőszakossága és tudatos nonkonformizmusa nélkül. Rezervátumi nyelv. Indián. A keveredésben már nemigen kívánja megőrizni önmagát. Ha viszont az argó nyúlna utána — s mint láttuk, van és lehetne alapja, hogy mai nyelvi „izlésével” önként és ösztönösen ezt tegye —, akkor a leghatásosabb módon mentődhetne át belőle az, ami az átlag-köznapi nyelvbe anakronizmus nélkül felszívódhat. Az argónak ez a közvetítése — sajnos vagy nem sajnos, de tény — döntőbben befolyásolná a köznapi nyelvet, mint az irodalom. A jó irodalom — éppen mivel az, ami — köznapi szinten átmenetileg bénít is a mércéjével. Az ékes-szólás egy időre még dadogóbbá tesz. Az irodalom nevelése többnyire hosszabb távú — vagy robbanásszerűen gyors, de ez nagyon ritka. Az argó az, ami szüntelen izgékonyasággal körbemossa, betörésekkel nyugtalanítja a megállapodott-illetdelmes átlag-köznapi nyelvet, a sajtó, a rádió, a tévé nyelvét.

Az argó és irodalmi nyelv viszonya külön kérdés, külön tanulmány. Itt csak még egyszer annyit: az itt felvetett kérdés szempontjából — ma és nálunk — az argó a prózanyelvünket éppen a saját nyelvi gyökereink és mélyrétegeink felé csábíthatná, az egyre inkább eluralkodó semmilyen, az olajozottan szürke átlagstílus helyett. Feltéve, ha nem optikai csalódás, amit az argónk „új hullámaként” észrevenni véltem.

Olyan érzékeny területen, mint a nyelv, erőszakolni semmit nem lehet. De ötletet adni, kedvet csinálni talán igen. S a farmerhez — végül is — illik a vadászat, még ha szó-vadászatról van is szó... Ahogy a farmeres lantosok is *rátanultak* (emlékeztetőül: rászoktak) a régi madrigáljainkra, virágénekeinkre, a dallamok szellemére és szerkezetére. S még az is kiderült, hogy ez a zenei szellem és szerkezet a legmaibb szórakozás és szórakoztatás területén is használható: mai magukat (magunkat) képes kifejezni és közvetíteni. Ugyanis a cél nemcsak az lehetne, hogy csupán egy kivételes koncert vagy kivételes könyv élménye kapcsán végezzünk mélymerülést.

Egyre tágul

*hajadat összekotrom,
 kikitrom szakállamból,
 kikitrom sátor-hajad eltévedt
 pányváit szememből,
 sátor-hajad, amely kimetszett,
 menekített magamból,
 csak tágul, egyre tágul,
 hézagain
 eldobált bőreim didergő
 törmeléke rám hull,
 hajadat összekotrom,
 kikitrom szakállamból,
 világnyi biztonság, sátor, repülő szőnyeg
 a végtelenben landol,
 röpül hajad,
 a dohányföldek égnek,
 elévült táviratokat fogalmazok
 egy léghajóba nehezéknek,
 hajadat összekotrom,
 kikitrom szakállamból,
 mint öntvényről a homokot,
 lekocogtatom az arcom,
 sátor-hajad csak tágul,
 egyre tágul, eltévedt üzeneteim
 után tűhegy-pupilla bámul,
 nem moccan tűfoka-torkom,
 hajadat összekotrom,
 kikitrom szakállamból.*

Átüt

*tű hegye átüt csillagon is,
 tű hegye átüt hátadon is,
 átüt a csillag kezeden is,
 átüt a hátad kezemen is.*

*átüt a kezed hátamon is,
 sebhelyet éget, röntgenez is,
 pirosa átüt ingemen is,
 pirosa átüt kezeden is.*

*torral a zápor friss pocsolyát,
 éhes békáknak halvacsorát*

*torral a zápor friss pocsolyát
 éhes békáknak halvacsorát*

A BÁRÁNY JEGYÉBEN

– Nádas Péter regényéről –

„Még fõnn van a nap, de már sietõsek a zajok, mert mihelyst lejjebb ereszkedik, mindenütt õlni kezdik majd a bárányokat.”

Egy családregegy vége

Feszülõ és oldódó mondatok szorító-horrszoló, de megtartó kötelein ereszkedünk alá megállíthatatlanul Simon Péternek, az *Egy családregegy vége* hat-nyolc éves gyerekhõsének, átélõjének és túlélõ áldozatának mélységeibe. Hol mintha csak körbeforognánk, e köteleken függve, hol meg hirtelen liftezni kezdene a gyomor – zuhanunk. Szédületes sebességgel gyorsulunk, lábunk még mindig nem ér földet. Az éber, hideg, kemény álmom, és a folyton lazuló, oszló, fölbomló valóság mélyei felé pörgünk az írásmód kötelein. A fölcserélõdés, a darabokban, a kockákban megélés omlatag, izzó, és megfellebbezhetetlenül reális, „csak ilyen” élményéhez, evidenciájához szinte odatapadunk az olvasás folyamatában. Mefisztóval és Fausttal mondhatnánk — ama bizonyos *Anyák Birodalmához*, a leghátborzongatóbban, legszamosabban halálközeli, mert: az életkezdetre, a szülõre-születésre, a totális elõtörténetre tapadó mély-gyerekkorhoz, a völgy-, a méh-, a mélyedés-, az õserdõtítkok állapotához sodor ez az alászállás. „*Faust* (megborzong): Anyák! Letaglóz újra csak e név! Mi ez a szó, mit bár ne hallanék? *Mefisztó*: Az új szó felkavar, te maradi? Csak már hallottat kívánsz hallani? Hangozzék bárhogy, ne légy elfogódott, hisz rég megszoktál minden csudadolgót. *Faust*: Nem boldog az, ki megmeredten áll, legjobb osztályrészünk a borzadály; bármily nagy ára van, a meghatottak benne érzik át a Legnagyobbat. *Mefisztó*: Szállj hát alá! Mondhatnám: hágy magasra! Egyre megy. Szõkj a meglevõ elõl te, az oldott formák országát kutatva! Gyönyörrel lelj a rég nem létezõre; felhõgomolyszerû e forgatag, lengesd a kulcsot, azzal véd magad!”

Az Anyák Birodalma Nádas regényében Európa és Ázsia országútjain, kultúráin, városain húzódik végig, amelyeken egy zsidó család nemzedékei hajszolódnak által, és tetteik – vagyis: bukásaik, túléléseik, újrakezdéseik, áldozataik és pusztulásaik – legendává, mítosszá tornyosulnak. A legendát nagyapja ordítja, dübörögteti a kisfiú fülébe, aki szorongva, de példás bátorsággal meg következetességgel „legjobb osztályrészének a borzadályt” érzi, „bármily nagy ára van”, hiszen: „átérezheti a Legnagyobbat” — az emberi törvény mutatja meg arcát elõtte, melybõl éppen itt és ily módon, 1949–50-ben, megépítheti önmagát. Vagyis: az utolsó szóig és intelemig fegyelmetten végighallgatja és szinte végigéli 1950. év legendáját. Az önépítés parancsa, e letaglózó és meglázító, e megkeményítõ és megemberesítõ parancs korán, csaknem pusztítóan korán érkezik, hozzá, kívülrõl (apjának, az elhárító tisztnek a világa, a koncepciós perek Magyarországból) és belülrõl (nagyapjának, az egyetemes, zsidó—keresztény emberképnek és emberigénynek a világából), de Simon Péternek van ideje mérlegelni és választani; külsõ és belsõ ideje egyaránt. A belsõ: a szorongatóan édenkerti elzártág, az édesen kínzó gyerekkori pokol, melyben fölnõ, és amelyben a legendát reá hagyományozzák. A külsõ: nagyszüleinek halála, és apjának, akit az éppen általa is üzemeltetett fogaskerékrendszer nyel el, letartóztatása után, egy, a koncepciós „árulók” gyerekeit nevelõ s a külvilági rendõrétoszt egy az egyben leképezõ „zárt” intézetbe kerül. A belsõ idõben a nagypapa kinyilatkoztatása zajlik és dübörög, mellyel elõ- és fölkészíti utódának átlépését, fájdalmas megszületését a külsõ idõben. Unokájára a „semmit” — a szellem és a tartás világát hagyományozza, ami-

kor elmondja neki családtörténetüket, intelmekkel, és az utód szerepkijelölésével. Ennyi tehát a történet, ami persze nem „csak” ennyi, mert ez a történet megtörténtté tudja tenni újra és újra a mítoszt, az univerzális emberlegendát, méghozzá egy nyomatékos, bár latensen végighúzódo bárány-jelképen, motívumon keresztül. (Talán elég jelezni, hogy a báránnyal Nadas egyik korábbi, *A bárány* című novellájára utalok, melyet az ő legjobbjának, és az utóbbi tiz-tizenöt év legkitünőbb magyar novellájának tartok.) A regényíró ebben a műben össze tudja kapcsolni az összekapcsolhatatlant: az antropológiai és történetfilozófiai mélységeket-szélességeket, az emberiségtörténetet a személyes sorssal, egyetlen ember történetével; az „idők” „bennem”, „benned”, „bennünk” érhetnek, érnek meg. Ha „valaki” eljön, elhatározza, hogy „eljön”, akkor az „idők” teljeseznek be övele.

Nadasnak azonban ehhez az összekapcsoláshoz mindent szét kell választania, amikor megszólal, hangütést, stílusrétegeket. S mivel őt, mint minden *valóságos író*t, mindenek fölött a megírás szenvedélye hajtotta – az, ami az olvasásban egységesen összekapcsolt, atmoszférikusan megbonthatatlan alászállásnak érzékelt, az a megírásban, a motívikában, a képvilágban, az alakokban, az összes ponton analitikus, megkülönböztető, szembeállító, párhuzamszerkezetű, vagyis minden pillanatban „kigondolt” és ugyanakkor végül, egységessé formált, íves. Ez az analitikus szétválasztó, mégis együtemű, folyamatos, torokszorító zuhanás a mélybe maga is bárányáldozat – a művészeté, amennyiben az *önépítés megformálása* egyfajta ráadás, különáldozat az emberiben.

Az analitikus írásmódot a mikromotívumok finom szövedékéből, az igen hangsúlyosan ismétlődő és variált képvilágból kibomló *stílus* illetve a kisformákból – és éppen ezekből – fölszálló nagy, elbeszélő *lélegzet* jelenti. Nadas Péter mitikus család-regény-epilógusának alapszínei: a fekete, a vörös, a sárga. Szomorúan, de nem komoran lobogó, olajosan mélytűző árnyalatokban jelennek meg a szöveg képeiben, hol föl-magasodó, rémületes árnyaktól, hol meg idegesítően cikázó, rohanó árnyaktól határolt térben. Ez a tér – a nagyszülők szernyei háza, kertje, meg a szomszédgyerekeké, szűk, ugyanakkor labirintus végtelenségű, nyomasztó-nyomott, ugyanakkor az idők mélyébe nyitott, melankolikus-meditatív és harsány, szenvedélyes és halálváró, elhagyatott és benépesülő, magánytól kiüresedő és társas-telített. Egyszóval: a nagypapa alakjától és az általa belesüvöltött múltból megszentelt-meghatározott. Minden, ami e térben elhagyatott, magánytól kiüresedő, néhol komor, az az apa világából, a külső időből – e nem-nagy időkből – származik. Az apa: a megsüfülő meghatározottság, a gyalázás megszűnő-süket csendje, a hideg emberkárómlás tere és ideje. Ebből a térből és ezekből a színekből mitikus ember- és állatfigurák bontakoznak ki, mindig jelentőséggel teli pillanatokban. Az állatképek nemcsak mitikus jelentéseket hordoznak, földézésük nemcsak utalások valaha egyértelmű, megegyezéssé állatjelképekre – elsősorban: a féregre, a kígyóra, a halra és a bárányra –, hanem éppúgy a gyermeki tudattalan (ahová leengednek minket azokon a mondatköteleken) homályban tenyésző ősképei ezek, a gyermeki nem-tudás és megtapasztalás szaggatott, töredezett asszociatív sorainak, jellegzetes faunájának és flórájának pillérei. De ki tagadhatja komolyan, hogy az állatképek két különböző vonatkozása valamikor, valahol, valamiképpen ugyanannak a jele volt? Hogy ugyanarra, a létezés alatti s ezért a legfélelmesebb puszta vegetációra (férgek, bogarak, pókok), a hirtelen rántkúszó alattomos-síkos halálra, a „minden lukba” bebúvó kórra (kígyó, hulló), az életteljes, önmagában hiánytalan létezésre, és annak véres végére, a korai emberhasonlatra (hal), és végül a magasztos, áldozati kivézésre (bárány) mutatnak ezek a jelek. Az állatfigurák a gyermeki asszociációk őserdőt sugalló tenyészetében, liánjai között kúsznak-kapaszkodnak, de a föltornyosuló mítosz hőfokán mint a kollektív tudattalan (és van-e ép literátor, aki még mindig megjedtt ettől a fogalomtól?) jelképei jelennek meg. A bogarak, a hangyák a kisfiú álom-tenyerén „máztak, szépen, nyugodtan, sorban, egymás után.” És ugyanazon az oldalon: „Felvettem a földről egy hullott barackot és két-felét nyitottam. A barack leve az ujjamra csurrant, a nedves mag domborulatán fehér kukac araszolt előre. A kukacot belenyomtam a barack húzába. Fészkelődött, vergődött, de olyan mélyre nyomtam ebbe a puha, édes ingoványba, hogy ne is lássam, és

akkor velem együtt bekaptam, vigyázva, ne rágjam, lenyeltem a barackot. Elképzeltem, hogy a kukac élve a gyomromba jutott. Most benne van a sötétben és él, és nem tudja, merre? Még mindig nem volt este. Darazsak érkeztek. Úgy éreztem, valami baj történhetett velem. Hirtelen. Mintha nem is én ülnék itt a fűben, hanem valaki más, akinek nem érzem a súlyosságát, de nem én vagyok, és olyan homályos minden. Hirtelen. Egy pókháló foszlánya felcsillan, és eltűnt a levegőben." És – irdatlanra puffadó béka vagy éppen darázs, amint „Leszállt a nyitott kehely élére és végigsétált körben, aztán bemászott a virág belsejébe; a szíromlevélen zsongó árnyék." És – pókok, pókok. A kigyó először egy Kleopátráról szóló, idétlen gyerek-kamaszmesében tűnik föl, a gyerekkor fülledt paradicsomkertje közepén, de egy hozzánk lehajló, beszélő falevél kíséretében. Majd a nagymama hagyományos ijesztgetésében: „A nagymama azt mondta, hogy az ő nagymamája mesélte a fehér falikigyót. Ez a kigyó a falban él. Ha éjjel nagy csend van, akkor hallani lehet, amint mászkál, eszi a falat. Ha a falból kibújik, akkor tudni lehet, hogy abban a szobában valaki meghal. Minden házban él egy falikigyó. Nem zöld és nem barna és nem tarka, hanem teljesen fehér, mint a fal." A kigyók és a bogarak Simon Péter szorongó-látomásos, megszentelt-megcsúfolt eszméletének mindenütt üreget sejtető rejtekeiben, hasadékaiban, mélyedéseiben, szögleteiben, a vonzó-tiltott anyatitokban lakoznak, és különösen népes ez a táj akkor, ha Simon Péter egészen kicsi korában elvesztette anyját, s így apa-nagypapa világban nevelkedik. Mindezekre a jelekre, egyensúlyképpen, a gyerekkor hol ritka, hol gyakoribb harmóniaélménye telededik, „a csönd". Ott voltak a bokrok, nehézkesen. Galagonya. Orgona. Bodza. Magyoró." Nádasnak ezek a szinte alany nélküli egyszavas mondatai mintegy a szavak, a nyelv előtti, az „igazi" érzéki tapasztalás és élmény világához viszi el olvasóját, mintha csak emlékeztetni, földidézteni kívánna valamit. A hal jelképe, melynek újszövetségi tartalmai ismertek („És monda Simonnak Jézus: Ne félj: ennekutánna embereket fogsz.") a nagypapa egyik, gyönyörű komikummal induló kinyilatkoztatásán húzódik végig: „Ecce homo! – kiáltotta a nagypapa és az asztalra dobta a halat." Az életet, a rejtélyes tőkélyü emberi szervezetet, és cseréjét a világgal éppen a hal agyoncsapása és „quod erat demonstrandum" gesztussal való földarabolása közben nyilatkoztatja ki utódának: „Itt fekszik előttünk egy halott. Ponty, vagy más néven ciprinus carpio, ahogy az ember tudományos neve homo sapiens. Mielőtt felbontanánk, vegyük szemügyre küllemét. Halszerü. Formája funkció: éljen a térben, amiben él." (E csodálatos egyszerűségű mondatnál a tanulmányíró, eltérve a szokástól, az irodalmi szöveget kiemelte.) És végül az utolsó nagy állat-szimbólum, a bárány. A mottóul választott mondat így kapcsolódik a három mondattal későbbihez: „A bárány bőrért szállás kapható." Ezen az ünnepen, Nisan hó 15-én feszítik meg Jézust. A jelkép először a mű első oldalán dereng föl: „Tenyeremet nyírkos homlokára simíthattam, s nem is tudtam, a tenyeremet érzem-e vagy a homlokát. A nyakán pedig látszott egy vastag ér. Ha ezt az eret elvagnám, kifolyna a vére." Ez a kivézés, mint áldozat, mint visszatérő álom- és testhelyzet, jelenik meg a nagypapa egyik monológjában is: „Egész életemben vártam valami pillanatot, ami talán most jön el. Ugye még mindig itt vagyok? A saját véremlen ültem egy fürdőkádban és bezúrták az ajtót. Húsz éves voltam, és még nem tudtam ezt. Nem lenne apád és te sem lennél. Vagy lennél, de nem az, aki leszel. Mert a vérem, ami nem folyt ki a kádba, az átömlött belétek. Das ganze ist ein Dreck!" A bárány-motívum és helyzet szinte örökletesen, a családi tudattalan hagyományaként, újólag föl-fölbukkan az utód (és az utódok) asszociációiban: „Az intézetben is olyan volt a kő, amikor a kórházba vittek. Eszembe jutott, hogy elájultam. És minden vérem kifolyik." Mert hiszen ennek a mitikus család-történetnek a generációit újból és újból, nagyönis nem mitikus értelemben – lemészárolják; az apák és az anyák újólag kivéreznek.

Az állatszimbólumok, a képvilág és értelmezése az egész regény olvasatának kulcsa, mely kulcsot „lengetve kell, hogy védjük magunkat", a szöveg-zuhatagban, az Anyák Birodalma felé alászállva, Mert Nádas könyvének textusa már tipográfiaailag is a zuhatagot idézi föl. Szám nélkül, üres fél lapokkal elválasztott fejezetekre oszlik, melyek bekezdés nélkül következnek egymásra, száguldásra ösztökélve az olvasót. Mégsem az átlagos tudatfolyam-irodalom fogása ez itt. Ami ott valóban az olvasó aláme-

rülésével jár, a tudat öklendező parttalanságával, a tudatáram formátlan-közvetlen naturalizmusa, az *itt* a hihetetlenül végiggondolt finommunka révén mindent egybefogó szabályozottság és tagolás lesz. Külsőleg teljesen megformált tudatfolyam ez a könyv, nem pedig a tudat *működésének* naturalista leképezése. Kaleidoszkópos látásunk irodalomá *fordítása*.

A szerkezet, a konstrukció ugyanakkor mégis láthatatlan, eldolgozott, kisimult a mű rendkívüli anyagszerűségében, elevenségében, ahogyan Tolsztoj mondaná: „A művészet – az elrejtett művészet.” Am az *elemző* olvasó előtt meg kell mutatnia magát a szerkezetnek. És ha most erről a finommunkáról, a tudatfolyam minden ponton átfordítottágáról szólnak, akkor egyúttal az *Egy családregény vége* művészi színvonalát is jelezni szeretném.

Mindenek előtt az elbeszélés hangjáról, beszédmódjáról, amit itt most stílusnak is hívhatunk. Gyerekhang ez, a pusztítóan felnőttközeli gyerekkor érzékeny, okos, érzéki szellemhangja, amit a tárgyaktól még alig elváló gyermeki szemlélet naturalizmusa jár át, a non-verbális észlelés szag-íz-tárgy-anyag-tapintás-élménye. A mondat szerkezetek példás arányosságát említhetjük továbbá e hangról szólván. A magyar körmondatvaló újabb harcbaszállásról van szó, egyébként már Nádas pályájának kezdete óta. (Újabb, egyelőre folyóiratokban megjelent novellái és *Szerelem* című írása mutatja, hogy nem lankadt el ebben a tusában, nyilván mert van honnan merítenie erőt – mondatépítő tehetségéből és füleiből: Nádas ilyen mondatokban „hallja” művészi világot.) Megszólalásnak, beszédmódnak, tehát élőnek kell nevezni ezt a nyelvet, de nem éppen a „korszerű” (szleng, zsargon, műszavak stb.) értelmében, hanem abban, hogy tudja és akarja az effektust, amire a legnagyobb prózamesterek mindig is törekedtek, s amit Flaubert „gueuloir”-nak nevezett; a kész mondat *hangos olvasása* dönti el, eleven, vagyis jó-e a mondat, megfelel-e a hanghordozás és a lélegzés alkati természetének. Nádas mondatai nagy része kiállja a próbát a fennhangon olvasásban, s ez napjaink magyar prózájában nem mindennapos színvonalat jelez! Mondatai Simon Péter *észjárásának testét* alkotják. E gondolattestet a csaknem tévedhetetlenül ismert és alkalmazott feszültség-oldódás egyensúlya, a „hosszúság-rövidség”, a „simaság-zökkenőség” példásan kialakított arányai, belső törvényei tagolják.

A könyv egyes szám első személyben íródott, de igen sokszor az ún. „átképzéses” beszéddel gazdagítva, amikor tehát a legendák, mesék elbeszéléséhez odaértjük a szövegbeli beszélőt, aki Simon Péterhez, az elbeszélőhöz szól. Továbbá van egy ennél bújtatottabb harmadik személyűség is (a „Galagonya. Orgona”-idézetnél már találkoztunk vele): a hagyományos, harmadik személyű elbeszélő reflexió elrejtett „viszszacsempészése” azokban a mondatokban, amelyekben nem halljuk, nem érezhetjük az elbeszélő alanyt, Simon Pétert. Nem tudjuk biztosan: ő beszél-e, vagy az író halljuk, vagy esetleg s a tanulmányíró mindenestre így hallja, egy *harmadik*, általános-személytelen alany mondja az efféle súlyos, csupasz, kopár tömondatokat: „Orgonák és mogyoróbokrok között, egy bodza tövében. Nem messzire attól a fától, amelynek néha mozgott az egyik levele, pedig szél sem fújt.” Vagy: „Jó hideg. Roppant, üres csigaház . . . Puha gyökér, sötét, mélyebbre nem látni ki. Nem.” (Nem véletlenül idéztük a könyv első és utolsó mondatait, a szerkezeti megfelelés ugyanis, az egész textus kerekre zárja, „elkezdi és befejezi” ezzel a harmadik, általános személlyel.)

Az írásmód, a stílus ilyen – s az ő generációjában páratlan-gondossága, eufónia-igénye, a próza elemi hangzás-lehetőségeivel való bánás, lehetővé teszi a szerkezet, az időrend kaleidoszkópikus fölépítésének eleganciáját, görcsnélküliségét. Legszívesebben oldalakat, fejezetrészeket idéznék, illusztrálандó, hogyan tesz abszolút sűrűvé Nádas egy „jelentéktelen” pillanatot (pl. a zsírvágó kiszolgálónő jelene-te) a motívumok egyensúlytartó egymásra torlasztásával, szövésével, hogyan válik az érzéki megtapasztalás, a kopár esemény – többszólamú architektóniává (jobb híján született e groteszk összetétel), intenzív prózaszerkezeté. Hogyan rimel azután e módszer nyomán az első fejezet logikája a könyvére, illetve a fejezetzáradék a befejezésre, hogyan ellenpontozza mesterien az apa-típusú, rideg, megszakított-brutális meseanyagot illetve mesélismódot a nagyapa oldott-folyamatos, olajosan meleg fényekben úszó legendáriumával, hogyan tér vissza ismételtlen, mindig új színekben és árnyak között

a könyvön végighúzódo, baljós édenkert-parafrazis (a bújtatott általános alanyok e mondatokban, egységekben szinte törvényszerűen feltalálhatók). Egyszóval Nádas tud valamit, és nem is keveset a prózaszerkezet *zenei* lehetőségeiről. A tónusok ellentétező technikája ugyanakkor sosem torzítja pusztán hangulatívá, benyomásszerűen szuggesztívá a szöveget. Hiszen a technika egy mélyebb szerkezeti elvből következik, az epikai *kisformákhoz* való ragaszkodásból, ami megőrzi, átfunkcionálja az elemi elbeszélő erőteljességet, az *epika* – alig megfogalmazható, rejtélyes – *pozitivitását*, azt, hogy *létezik a mese, van még kedv elbeszélni, s talán van is mit...* Ez az, amiről Nádas Péter technikákkal, fogásokkal átszőtt művében egyetlen pillanatra sem mond le. S ez az igazi, végső garanciája e mindenképpen kimagaslónak látott regény színvonalának, sikerének.

Milyen kisformák ezek? Sztori, vicc, mondás, novella, ráolvasás, találós kérdés, elmesélt rövid történet, szójáték, eseményvázlatok illanó helyzetek. E kisformák állandó jelenlétéből száll föl a már említett nagyepikai lélegzet. Mert a legenda, kis, töredezett szelvényeiből, a két mézszárlás közötti rövid, humorral, viccel, mondással, önmegfogalmazó epikai ősfarmakkal, alapozdulatokkal telített életidőkből áll össze, formálódik a mítosz – egész lélegző teste. A könyvet, többszöri olvasás után úgy látjuk és „halljuk”, akár egy csillámló, ezüstös fényű, és hatalmasan lélegző testet. Valami különös tengeri állat vagy emberfantázia testét.

Végül mi is e mítosz jelentése, példázata és: parancsa, ami a kiválasztott, a Jákob fia Simeontól származó család töredékéleteiben, áldozatszüneteiben kiteljesedik? Mindek előtt: a Simonok a zsidó önmegvalósítók, túlélni vágyók, és egyben „Istengondba merülők” (Jákobról mondja Thomas Mann) állandó, titkos, önértékelési kettőssége: azonosuljak-e sorsommal, önmagammal, amit létem, a zsidó bekerítettség sorsa jelent, vagy a folytonos üldözést, mézszárlást, kudarcot tudatos önfelszámolásommá, szembe fordulássá, vagyis a magamévá tegyem; mik vagyunk mi, és mik lehetnénk kérdése ez, a szinte szakadatlan *menekülések* ütemére. Simon Péterben (s a név nem véletlenül rimel a kiválasztott-áruló-megalapító apostoléra) a nagyapával való azonosítás folyamata megy végbe, *szemben* a sóvárogva, kielégítetlenül szeretett, és az anyát sem helyettesítő apa elutasításával, ellenazonosításával. Ám ez az azonosulás nem az évezredes dilemma valamelyik ágának kiválasztása, az önértékelési ambivalencia és zavar újrazkezdő ismétlése, mert éppen a nagyapában *megfordulnak* a kérdések, újra fogalmazódnak, érvénytelenednek és új utak nyílnak, gondolatban. Az új utak *járása* már az utódra, az azonosuló unokára vár. A nagyapáé a végiggondolás, az unokáé a döntés. A nagypapa, azzal, hogy keresztény nőt vesz feleségül, tudottan mitikus cselekedetet hajt végre, szükségszerű áldozatot, amennyiben 1900 év után *fölsimerte* és megértette Jézus áldozati szerepét, a bányajelentést, és *ezt* a fölsimerést kínálja, parancsolja, süvölti *harmadik* lehetőségként utódának. A nagypapa családtörténete eképpen egy végtelenül *szomorúan intonált optimista* antropológia tanúivá tesz minket: *megszakadhat az örök ismétlés fonala*. Ezért az *Egy családtörténet vége* egy évezredes dilemma átfordulását, megszűnését mutatja föl nekünk. Miként fogalmazható meg ez a harmadik, a bírálattól szárazabb nyelven? Talán így valahogy: a zsidó családtörténet egyetemes, de egyetemeségében föl nem ismert szenvedéstörténet is egyúttal, melynek stációi a bibliai földektől Yorkig, Cordobáig, Bécsig, Budáig terjednek, szereplői, generációi nemcsak szenvedéseikben, hanem szellemükben és erkölcsükben is az univerzálitásra törnek, de nem képesek fölsimerni az univerzálitás pillanatát: Nisan hó 15-én, a Simon-család egyik tagja nem ismeri föl saját emberhasonlatát, az istenembert, a minket megtestesítő-megváltó Bárányban, a kivérző Jézusban. A nagypapa parancspéldázata a bárányval való azonosulás jegyében, az egyetemes – európai – kultúrába emelkedés jelképének fölmutatásában szól unokájához, Simon Péterhez: a családnak, az eszmének, a zsidóságnak ki kell kerülnie az évezredes ismétléskényszerből, mely az önmeghasonlás, és az eredendő ön-fel-nemismerés körforgásából adódik. A Simon-család áldozata, önmentő utolsó menekülése, és megváltása tehát az lenne, ha a vágyott egyetemeséget az egyetlen univerzális emberhasonlatban, a Bárány-Krisztusban, az önépítő emberiség fogalmában el- és fölsimernék, föloldódnának, megszűnnének benne, ahogyan az egyik ősz egyszer már – egyoldalúan ugyan, de – kimondta: „Haljunk

meg, hogy megmeneküljünk.” A bárány további értelme, hogy a család, az ember ere-
dendő bűnéül a fölnemismerést választotta, s ezzel saját *antropológiai megfajlásukat*,
a bárány-hasonlat titkát nem engedik életre: az önépítő, önmagát nem-ismétlő, de át-
változtató „szabadgondolkodó” (a nagypapa nevezi így magát) egyetemeséget. Ezért
is lesz a Bárány: áldozat. Nádas Péter emberlegendája ezen a ponton, korában
csaknem társtalanul a legmélyebb és: valóságos, nem pedig hazúg értelemben opti-
mista emberhite sugároz magából. „Egyszer, hosszú lelki szárazság után egy szent
megkérdezte az Istent; hol voltál eddig, uram? az Isten így válaaszolt: *Benedd!*
Igen ám, de ha benn keresed, akkor mindig kinn van, ha kinn keresed, akkor benn.
Dazwischen, mindig dazwischen! Jól jegyezd meg! Nem test és nem lélek, de lélek
is, test is. Az ártatlanságban keresendő Isten tekintete és nem gögben és nem az
alázatban... Én szabad vagyok. Azt mondom: éljen a test! De gondolkodó vagyok,
és azt mondom, éljen a lélek! Vén fejjel, amikor testem és lelkem már túltette ma-
gát buzgalmain. Én szabadgondolkodó vagyok!” Végtelenül szomorú sugárzás ez...

A nagypapa ajánlása tehát: kiszállni a nemzetségmítosz örök ismétléséből. A hat-
nyolc éves Simon Péter az utolsó lapokon, híven végrehajtja ezt a parancsot, amikor
egy új üldözésre (s itt teljesen mindegy, hogy ez már nem a származásra irányul, ha-
nem az egyedül maradt, kiszolgáltatott, magányos gyerekre), tévedhetetlen biztonsággal
és tisztasággal NEM-et mond, és csakis a *benne*-levő egyetemesre apellál. Ebben a pil-
lanatban Nádas könyve maga is „áldozattá” változik: a szétválasztás, a megszüntetés,
és a személyiség egyetemessé tételének, önmegszabadításának, ez út nem akármilyen
súlyú végigszenvedésének irodalmi és emberi szertartásává. A hagyománnyal, a mítosz-
szal való – módszerben és szemléletben egyaránt – elemző szembenézés és *higgadt*
szakítás áldozata, mely ugyanakkor a legmélyebb megértése a megújulni nem tudott
múltnak, de még inkább igenlése az ismétlésből kilépő embernek. E jegyben és jelben
állva, az *Egy családregény vége* már nem egyszerűen és nem egyértelműen a „ma”, a
„korszerűség” olvasójának szól, de a fegyelmезetten önfelismerő, az egyetemes ember-
gondolatról szóló szörnű lemondásaikban sem lemondó, *azt* hitvalló, újra s újra
önteremtőkhöz.

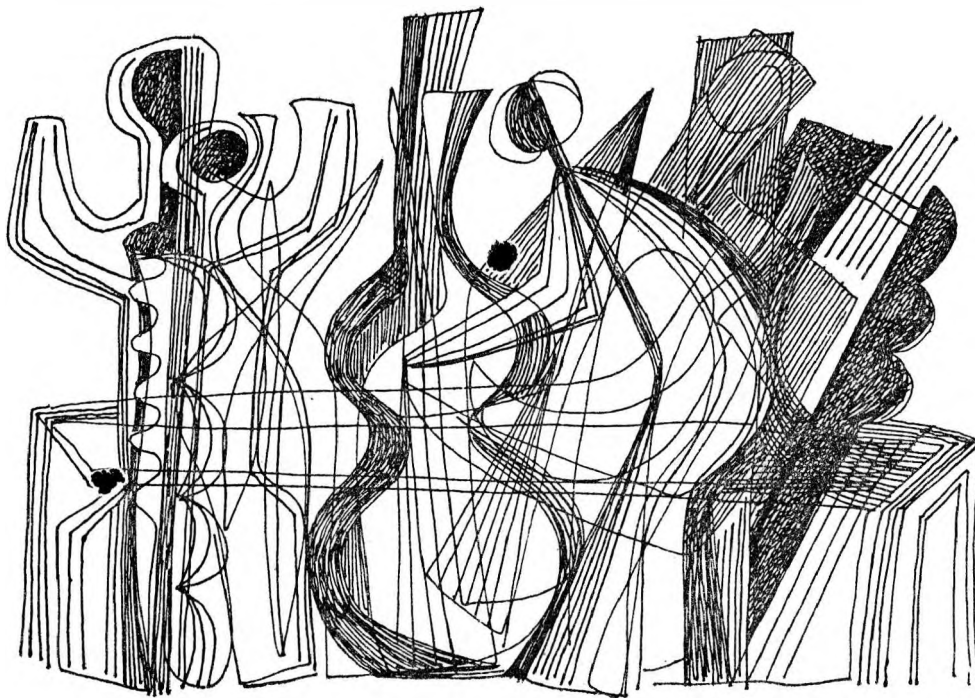

HULLÁMTÖRŐK

A *Tegnap*, a *Szabadság* és *Az utolsó hullám* után a *Hullámtörők* Kolozsvári Grandpierre önéletrajzi regényeinek negyedik kötete. A *Hullámtörőket* egyaránt jellemzi a korábbi esszéregényeinek racionális oknyomozó módszere és a pályáját s a kort — a magyar történelem tragikus éveit — megéleveníítő izgalmas epikus előadásmód. Az asszociatív módszer a *Hullámtörők* esetében sem engedi meg a szigorú kronológiai rendet, a regény által felidézett időszak mégis pontosan behatárolható: 1938-tól a hadifogságból való hazatéréséig, 1945 végéig ível a memoár cselekménye.

A család mint sorsformáló erő: e téma az új művében is jelentős szerepet játszik. 1938-ban hal meg az édesapja, pár nappal az után, hogy pontot tett egy szerencsétlen, az érzelmi életét hosszú időre megbénító szerelem végére. Sajátos módon — az író könyörtelen elemzésében — a két csemény és a hatásuk között szoros összefüggés volt. Grandpierre úgy érzi, hogy apja erkölcsi tisztasága, hatalmas tudása ellenére visszahúzó szerepet játszott az életében, „demoralizáló negativizmusával” állandóan lefegyverezte őt, majdnem alkalmatlanná tette a valóság — sokszor kíméletlen — küzdelmeire. A maga céltudatosságával az író nyilvánvalóan eltúlozza ezt a bénító hatást — végül is egész pályája cáfolja ezt. Így, az apja halálakor — s van ereje ezt őszintén kimondani — valamiféle felszabadulást érzett, ugyanúgy, mint az Olgával való szakítás után. Mindenesetre középosztálybeli örökségén — az öntévesztő pöttszelekvéseken vagy a cselekvést örökös meditálással helyettesítő tehetetlenségén — ő már a harmincas évek elején túljutott, s nagyon közel járt ahhoz a realista világnézethez, amelyet most így fogalmaz meg: „... a gondolkodó legfontosabb kötelessége minden elméletet visszavezetni az alapjához, vagyis ahoz a ponthoz, ahol találkozik a valósággal — ha egyáltalán találkozik. Ha pedig az alapról bebizonyosodik, hogy nem a szilárd földre támaszkodik, hanem az elméletek légüres teoriszférájában lebeg, akkor az elmélet kóros, mert csak az a gondolat állja meg a helyét, amelyet bele tudunk illeszteni a való-

ság bonyolult, de szálaiban összefüggő szövetébe. Egyszerűbben: az elmélet próbaköve a gyakorlat. A gyakorlatilag alkalmazható gondolatok egyre gyarapodó halmozából épül és gazdagodik a realizmus, amely ellentétben a tomista, az egzisztencialista s még egy sereg rendszerrel, nyitott rendszer, következképpen képes minden új gondolat, új tapasztalat befogadására”.

1938-ban vonul be először katonai szolgálatra. A kiképzés színterén, Kaposvárott — ugyanúgy, mint korábban Pécsen — *A tisztesség keresztje* c. kötetében megjelent kitűnő novelláinak modelljeivel ismerkedik meg, a domboldali préházak világában elsősorban a Gajary Laci-féle színes figurákkal. Grandpierre a jutasi őrmesterek komor árnyékából is kimenekül az élet nap-sütéses mezőire: az őt gyöttrő szakaszvezetőt a szexológiai előadásaival hamarosan lefegyverzi. 1940 nyarán újra behívják: a tétován kanyargó katonavonaton azon tűnődnek, hogy „kikkel kell majd megütközniük, a románokkal, a németekkel vagy a szovjetekkel”. Az író szarkasztikus képet fest a jogi gondolkodásban, a katonai paragrafusok előírásainak kátyújában megfeneklett tisztikarról, elsősorban a Honvédelmi Minisztériumban eltöltött éveit alapján. De a háború alatt is lázasan dolgozik. A *Hullámtörők*kből érthetjük meg a *Tegnap* és a *Szabadság* genezisét, azt a felfedezést, hogy egyéni életének útvesztői osztályának, a középosztálynak a szellemi hagyatékából eredeztek.

1940 szilvesztere jelentős esemény életében. Ebben az időben a Franklin Társulat lektora: a kiadó vezetőjének, Péter Andrásnak lakásán ismerkedik meg Magdával, azzal a nővel, akihez mindmáig hozzákapcsolta sorsát. „Érzelmi világom Olgi után úgy festett, mint árvíz lemosta virágzó kert, homokvihar fölégette oázis” — jellemzi ironikusan akkori lelkiállapotát a regényben. Magda újra megtanította a szeretet, a gyengédség már-már elfelejtett nyelvére, érzelmileg felszabadította, s abban is szerepe lehetett, hogy az írói válság periódusa után Grandpierre a *Tegnap* jelentős szintézisét megalkothatta. Grandpierre életében mindig nagyon fontos szerepet játszottak a nők, szerelmi viszony hiányában írni sem tudott. De mit jelentett számára a „szerelem” az Olgival való szakítás után és Magdával, a későbbi feleségével való

megismerkedés előtt? Ezeket a praktikus viszonyokat úgy kell elképzelni, mintha a Bem József utcai lakásával a középpontban körzővel egy két kilométer átmérőjű kört rajzolt volna gondolatban: az a nő nem igen jöhetett számításba, amelyik kívül esett ezen a „térképen”.

A zsidótörvények, majd a németek bevonulása súlyos tragédiával fenyegette szerelmüket. Magda — mint ebben az időben olyan sokan — hamis okmányokkal bújkál egy budai lakásban, idejük jó részét Tersánszkyék Avar utcai lakásán töltik, amely 1944-ben „a bujdosók klubja, törzskávéháza, kiskocsmája, kabarája volt”. Grandpierre a legnagyobb elismeréssel adózik a katonaszökevényeket, zsidókat bújtató Tersánszky Józsi Jenő emberi és írói nagyságának, elképesztő bátorságának. Érdemes idéznünk a regényből: „nála nemcsak menedéket lelt, akinek nem volt hol meghúzódnia, hanem hála kiapadhatatlan jókedvének, amely kiapadhatatlan erejéből táplálkozott, a vendég egy hónapra való életörömöt szívhatott magába egyetlen délelőtt folyamán. Légiriadók alkalmával Tersánszky az egész társaságot levitte a pincébe, miközben sorozatban robbantak a bombák, az Avar utca a Déli pályaudvar közelében húzódik, s a házak minden ízükben remegtek, itatta és mulattatta állandó vendégeit, csakúgy mint az utcáról a sziréna üvöltésére véletlenül bevetődőket”. De az író Tersánszkyról, a magyar próza egyik legeredetibb, legjelentősebb tehetségéről is kitűnő portrét fest. Csak a legfontosabb megállapítását idézem: „Mint az alvajáró — úgy lépkedett keresztül irodalmunk tömérdek bénító gatlásán, az álszeméremmé aljasult szemérmén, a kötelező nemzeti és egyéni öncsalásokon. Nemhogy tudta volna, nem is sejtette, mekkora hőstettet vitt végbe, mekkora forradalmat robbantott ki ebben a mi minden *irodalmi* forradalomtól oly mélységesen idegenkedő irodalmunkban”.

A Franklin Társulat lektoraként Kolozsvári Grandpierre is sokat tett az ekkor már nem publikálható írók érdekében. Fordításokkal látta el Radnótit, Déryt, Szerb Antalt, Devecserit, Sárközit, Komor Andrást, Kovai Lőrincet: ezek a fordítások Keresztúry Dezső és az ő nevében szerepeltek. 1944 szeptemberében már frontszolgálatra hívják be. Illúziói nem voltak a sorsát illetőleg. Felvetődött benne a bújkálás gondo-

lata is, lehetősége is lett volna erre, de — őszintén ír erről is — nem merete vállalni ezt a kockázatot. A harmincas évek elején a Webb házastanul, Bernard Shaw és H. G. Wells műveit tanulmányozva erős rokonszenven alakult ki benne a fábiánus eszmék iránt, majd az illegálisan terjesztett broszúrákból megismerte a marxizmust is. Egy kommunista barátja kérésére akkor Péccsett röpcédulákat ragasztott ki az egyetemen, de a várható következményektől megrémült. (Rövidesen sor került Budapesten az Eötvös-kollégiumbeli letartóztatásokra, ezt az eseményt Sötér István is megörökítette a *Fellegjárásban*.) Ebből azt a következtetést vonta le Grandpierre, hogy nem született forradalmárnak, nem képes vállalni az illegális munka veszedelmeit. Ugyanílyen, az alkatát, idegrendszerének a teherbíró képességét reálisan felmérő önkontroll alapján mulasztotta el a háború folyamán a dezertálás felvillanó lehetőségeit.

Grandpierre hadapródi „frontszolgálata” a német és a magyar csapatok folyamatos visszavonulásának, a „rugalmas elszakadásnak” az időszakára esett. Parancsnokuk, P. tábornok arra készül, hogy Aradról egy huszáros rohammal elérje a Kárpátokat, ehelyett pár hét múlva már Fülöpszálláson elemezheték Horthy proklamációjának leleményes „előkészítését”. Horthy — mint közismert — hallatlan felelőtlenséggel hajtotta végre ezt az egyébként egyetlen szimpatikus történelmi tettét: Grandpierre dőbentben szemléli a német csapatok ellen felázadt bajtársaik kivégzését. De a háború borzalmai szüntelenül a legbrutálisabb formában kerítik be. Kiskunfélegyházán egy „kémgyanús” fiút kísér be hozzájuk egy tábori csendőr, a parancs értelmében tovább kellene vinnie a „foglyot” Ceglédre. De mivel a csendőrnek nyílt parancs lapul a zsebében, amely szerint a hosszú frontszolgálat után egy kis időre hazatérhetne a más irányban levő otthonába, valahol a határban lelövi a szerencsétlen, tulajdonképpen ki sem hallgatott fiút. „Van tisztább, ártatlanabb, önzetlenebb érzés a családi érzésnél?” — kérdezi a regényben az író. A válasz nyomasztó: „A háború ezt is lealjasítja. Választás elé állítja a gyereket, feleségét szerető férfit, vagy lemond a családjáról, vagy gyilkosságot követ el.”

1944 végén pár nap szabadságra hazalátogathat. Egy társaságban megismert fia-

talember arra kéri, hogy szervezzen be az alakulatából a páncéltörők kezeléséhez értő katonákat a Kiss János altábornagy, Tarcsey ezredes által szervezett, a németek ellen készülő katonai akcióhoz. Az egységhez visszatérve persze képtelen cselekedni. A kivégzéseket közzétevő napiparancs után már-már önkínzó mazochizmussal töpreng: „Úgy éreztem, részem van abban, hogy ezek a bátor, hazájukat szerető férfiak bitófára jutottak. Ha hajlanék a misztikára, bizonyára meggyőzném magam, hogy eszköz voltam a sors kezében, rosszul működő eszköz, amely nem teljesítette feladatát”. Ezután a menekülés kálváriájának a stációi következnek — a Bakony, a dunántúli városok, majd Ausztria, Csehszlovákia —, végül a hadifogság. A hadifogolytáborban — súlyos betegen — iszonyú erőfeszítéssel védekezik a halál ellen. Mikor a sorsát eldöntő orvosi felülvizsgálat előtt a mosdóban zuhanyozik és meglátja a meztelenül fürdő kíváncsok ukrán lányokat, úgy érzi, ez a „búcsúlátomás” az utolsó találkozása az élettel, s legfőbb örömeivel, a nőekkel. De Grandpierre — szerencsére — már 1945 végén hazajöhetett. Mikor a Nyugati pályaudvaron leszáll a vonatról, már tudja, hogy most jött el az ő ideje, „a szervezés, az építés ideje”. (Magvető.)

CEZÉRE BÉLA

Tüskés Tibor:

SORSKOVÁCSOK

Tüskés Tibor értékes írói személyiségéről alkotott képem az elmúlt évtizedben legalább háromszor módosult. Az indulás pillanataiban már rendelkezett egy helyben nyomott vékonyka könyvvel, Pécsi múzsa volt a címe. Ez a könyv már sejtette Tüskés irodalmi ambícióit, de a középiskolai tanárság biztonságos létkereteiből a kitörés még akkor is valószínűtlennek tűnt, amikor a tanítás mellett, fél állásban már a Jelenkor főszerkesztője volt. Kritikákat, tanulmányokat vártunk tőle és jó szerkesztést. Jól emlékszem a Janus Pannonius Gimnázium könyvtárára, ahol két magyar óra között, s a hosszú téli délutánokon meghúzódott. Gyakran

meglátogattam ebben a könyvtárban, s a Mária utcára néző ablakokon át pillantásunk és képzeletünk is messzire szállt. A város felett lebegtünk mi magunk is, egy valószerűtlen pályára (karrier), álomkóros ígézetében. Tüskés mind ez ideig nehéz, de szabályos utakon járt, betartva az iskolák és elérhető kinevezések pontos fokozatait. A mi (Lázár, Thiery), korlátokat nehezen tűrő személyiségünk a józan ésszel és logikával csak alig-alig bémérhető pályán mozgott valamilyen irányba. Erről az irányról akkor még semmit sem lehetett tudni, minden esélyünk megvolt arra, hogy elsüllyedünk a vidéki újságok hasábjain, s egy napon nyomtalanul tűnünk el az élők sorából. A biztonság teljes hiánya minket nemcsak magatartásunkban, de szellemünkben is szertelenné tett, s a lehetetlen lehetségessé válásának illúzióját táplálta. Tüskés tanárosan rendezett életét gyanakvással szemléltük, és úgy éreztük a tehetségét, irodalmi lehetőségeit a biztonság keresése fojtja meg.

Most, hogy legújabb könyvét, a Sorskovácsok-at olvasom, Tüskés szemléletében, stílusában, a téma megközelítésének módzataiban már semmi tanárosat, óvatoskodó magatartást sem tudok felfedezni. Szabadon végzi írói mutatványait, közvetlenül a kupola alatt, háló nélkül. Lezuhanhat. Elég egy rossz mozdulat, kis pontatlanság és éveket veszíthet.

Tüskés Tiborról alkotott képem akkor módosult először, amikor lírai ihletésű prózai leírásokkal jelentkezett, s szöveganyaga sok ponton novellává vált. Az igényes szerkesztő és esszéista álarca mögül előmerészkedett a szépíró, a világ érzelmet keltő jelenségeire, a környezeti szépségre érzékeny ember, s amit érzett, látott, azt tehetséges szépirodalmi nyelvezettel adta tovább. Ekkoriban támadt az a gyanúm, hogy Tüskés verseket is ír, de erre a mai napig nem szereztem bizonyítékot.

A kép újra módosult, amikor egymás után jelentek meg az iskolai oktatást, a gyermekek szellemi és érzelmi felnőtté válását segítő könyvei, köztük a Móra Ferenc Könyvkiadó által gondozott Magyarország című képes album. Tüskés szorgalma, munkabírása ezekben az években lenyűgöző. Három-négy, sokszor öt műfajban volt jelen szellemi és irodalmi

közéletünkben, s a teljesítmény már a főváros-centrikus lelkekkel is feledtette, hogy Tüskés a mai napig Pécsen él. A művek sora a Nagyváros születik című irodalmi szociográfiával folytatódott (Magyarország Felfedezése), s betetőzte a Kodolányi Jánosról szóló könyve.

Tüskést nem mindenki és nem egyformán szerette Pécsen. Tüskés öntudata, szellemi és emberi tartása régi tanárkolégákban, sikertelenebb vagy sikeresebb pályatársakban megütöztetést keltett. Mire ilyen „szerény”? — kérdezték egymástól. Tüskés úgy látszik mindig érezte magában a lehetőségét a Nagyváros születik, a Kodolányi és a Sorskovácsok című könyveknek. Már előre örült, hogy majd ilyen jó könyveket tud írni egyszer, s úgy ment, beszélt, mint aki már megírta ezeket a könyveket. És tényleg megírta, születőfélben voltak már az iskolai könyvtár szűk polcsorai között is. — Tüskés Tibor írói személyiségéről bennem mégiscsak akkor módosult harmadszor a kép, amikor Kodolányi Jánosról olvasható volt az összes Kodolányi művet és az egész Kodolányi-sorsot feldolgozó pályakép. Öröm és meglepetés táncolt a szívemben, amikor ezt a gondos, szeretettel megírt, mégis elfogulatlan, tárgyilagos, bátor pályarajzot olvastam. Elszakadt a kötél, ami Tüskést lehorgonyozta a tanári szoba asztalának a lábához, az elfogult barátok komor arckifejezéséhez. Felszállt, mint egy léghajó, s a kék ég biztonságából elmondta, hogy milyen nagy író volt Kodolányi, és milyen nehéz ember, miben volt igaza és miben tévedett. Könyve a marxista irodalomtörténezszek között is meglepetést keltett. Engem az lepett meg legjobban, hogy Tüskés képes volt levonni bizonyos történelmi és politikai konzekvenciákat, és nem barikádozta körül magát irodalmi spanyolfalakkal. Kimondta, amit ki kellett, de mindvégig irodalomról és íróról beszélt.

Bevallom, a Sorskovácsok-at gyanakodva kezdtem forgatni. Miért? Mert belefáradtam a társadalom bajaiba. Pihenni szeretnék, olvasva pihenni. Luxushajón utazni Maugham-mal, nézni a tengert Maugham szemével, felfedezni egy különös utast, egy nőt, vagy férfit. Közeledni a szigetekhez, valamihez. A kapitány egyenruhája legyen nagyon fehér, jólvasalt és gondozott. A hajóstársaság meg-

bízható. Ha a pincér kilöttyenti a kávé, az első tisztt kérjen elnézést. — A Sorskovácsok egy vörösfedelű könyv, vasat csapolnak az író neve, és a könyv címe között. Vidéki ipari üzem, egy ktsz a főszereplő. Még bele sem kaptam az olvasásba, már sejtem, hogy mi vár rám: Sok szétszórta kis műhely, vizes falak, rossz a fűtés, nincs mosdó, de a szakszervezet és a szocialista brigádok harcolnak érte. Vagy van mosdó, de nincs szappan, törölköző és melegvíz. A munkások bejárnak valahonnan, aztán hazamennek. Nem olvasnak könyvet, csak a televíziót nézik. Egy csomó ember azt sem nézi, csak fusizik, iszik. Nincs lakásuk; van lakásuk, de szanálni akarják. Építkeznek, de nem tudják befejezni, elfogyott a pénzük. Van lakásuk, jól élnék, de kerítésük van. Szép a kerítésük; disznóság. És a nehéz emberek Pellérd vagy Pécs viszonylatában. Feltalálták a gépet, de nem kell, vagy fel sem találták, mert nem engedik. Milliók ki az ablakon. Új igazgató, még újabb, bizalom, hiány, a takarítónő is megmondta... — Nekem most már az idegeimre megy ez az egész. Ha rajtam múlna, elindítanék néhány nagyteljesítményű földgyalut és végetvetnék a dolognak. — Hosszú ideig inkább csak szagolgom Tüskés új könyvét, mint olvasom. Néhány oldal után úgy érzem, mégiscsak jó, ha a társadalom ilyen könyvek megírására inspirálja az író. Ha az új gépek és a hiányzó mosdók ügyét nem is tudja megnyugtatóan elrendezni az író, legalább ordít, jajong, nyüszít. De Tüskés most is méltóságteljes. Ahol csak kell, dokumentálja az ipari üzem helyzetét, pontos leírásokat ad a bevált és az alig használható gépekről. Az öntők helyzete szívszorító. Tüskés leírása alapján magam előtt látom az 500-as olvasztókályhákat, a kint munkást, ahogy megcsapolja, és elindul a vödörnyi folyékony alumíniummal az öntőformák felé. Botladoznak. Minden lépésük kockázatos. De ahogy manuálisan, kinlódva végigcsinálják a technológiai folyamatot, vödörről-vödörré hoznak egy kevés hasznót az országnak, és üzemüknek is. Olyan az egész, mintha nem Európa közepén, hanem Afrika csücskében játszódna, vagy Brazíliában, ahol még bőven akad munkacső. De itt játszódik Magyarországon, az ország egyik legna-

gyobb városában és környékén. Szerintem a legnagyobb találmányosság és művészet kellett ahhoz, hogy ezeket a manufakturális állapotokat sikerült az „illetékeseknek” konzerválni. Az utolsó harminc év forradalmasította az ipart, új technológiákat hozott létre, megváltozott a társadalom és a fogyasztás szerkezete. Minden megváltozott, még az emberi lélek is. De valakiknek körmönfont módon sikerült a manufaktúrákat átörökíteni a szocializmusba. A folyamatban az az ördögi, hogy ezek a manufaktúrák gyakorta nagyobb hasznot hoznak, mint a modern üzemek, és a manufaktúrák rossz munkakörülményeit az emberek jobban elviselik, mint a korszerű üzemek személytelené váló munkakörülményeit. — Tüskés nem bírál, csak feljegyez jelenségeket, leír. A munkások bírálják, a mérnökök, az üzem vezetője. Amit egy fekete, vagy pohár sör mellett elmondanak, néha döbbenetes.

A szociográfiában Tüskés igyekszik odafigyelni minden kötelező témára, így kihelyeztetten ír a nők, fiatalok és cigányok helyzetéről. Ezek a környvrészletek engem nem bűvölnek el túlságosan, bár itt is akad olyan írói feljegyzés, ami elgondolkodtató. Sokak szerint a nők kis része visszaél a nőpolitika adta lehetőségekkel. A 22 éves esztergályos szerint a nála fiatalabbakat alig érdekli a munka, és az előmenetel. Ugyanez a szőke esztergályos közös gépen dolgozik egy cigánnyal, s a munkadarabot, amit egyikük a műszak végén félbehagy, a másik befejezi. Hónap végén összeadják a teljesítményüket és a pénzt elosztják. Elgondolkodtató sorok. Lehet, hogy a nép már rég nem foglalkozik azzal, hogy ki a délszláv, zsidó, sváb, magyar, cigány; jól megvannak együtt az emberek, s amikor az újság azt írja, hogy nacionalizmus, nem is értik miről van szó? Nem tudom. Tüskés könyvében egyébként is hemzsegek a nehéz sorsú, sok nemzetiségből egymás mellé sodródott emberek, akiknek egymással semmi bajuk, a körülményekkel is megbékéltek, s emberi vágyaik minimálisak.

A Sorskovácsok olvasmányos, jó könyv. Azért jó könyv, mert egyetlen pillanatra sem vált üzemi szociográfiává, megmaradt irodalomnak. Tüskés leírja futólag a gépeket, gyártási folyamatokat is, de

szinte minden fejezetének a főszereplője egy ember. A maszek lakatos, akit szövetkezeti korában lecsuktak, testvére, aki kitartott a szövetkezet mellett, a balesetet szenvedett portás, aki parasztból munkássá avanzsált, a konszolidációs hős, aki 1959-ben levetette a rendőrruhát, leszerelt és leszállt az uránbányába, hogy ezerméteres mélységből kaparássza elő az ércet, a pélmonostori asszony, aki már csecsemő korában áldozatul esett a történelem hullámverésének, a cigány, aki várja az elmúlást, a mérnök, aki Don Quijote harcokat folytat az ipari termelés periferiáján, s maga az elnök, aki több sebet kapott egyedül, mint a cigány, a pélmonostori asszony, vagy az elmenekült lakatosok. Az emberi sorsok teszik jelentőssé Tüskés könyvét, az emberarcok szinte egy novellafüzért sejtetnek.

Tüskés újabban úgy ír, mint egy profi. Lemondott a cizellált mondatokról, jelzőszerkezetekről, nem akar minden áron valamilyen szépséget belegyömöszölni a mondataiba. Megértette, hogy a világos, érthető mondatokban megjelenített ember, s az ember körülményeinek ábrázolásánál alig vállalkozhat többre a prózaíró. A felesleges díszítések csak ártnak a műnek. Tüskés új könyve pontos, egyszerű és igaz. Szontig hatol. Az ember elolvassa és elkeseredik.

BERTHA BULCSU

Takács József:

NINCS VÁLASZ

— A szocialista iparnak új munkáskezekre van szüksége! — hányszor elhangzott két-három évtizede a felhívás. Az új munkáskezek pedig megérkeztek, javarészt falvakról, nem föltétlenül a toborzás hatására csupán. Városba kíváncsoztak: többet keresni, egyenletesen dolgozni, nagyobb kényelemben, urasabban élni. Az iparnak azonban a munkás kezek kellettek sürgősen, tulajdonosaik életszükségeikre alig volt még fedezete; hiányzott a tető a fejük fölül (legfőképpen), a segítő környezet, az ember-átültetés kertész munkája. Miközben végbement egy nagyszabású közgazdasági

folyamat — a termelő erők extenzív növekedése — tömérdek egyéni szenvedés, olykor személyes tragédia állt a háttérben. Olyan téma ez, amiről érdemes írni, kivált, hogy a jelenség nem tűnt el az akkori évekkel. Sok módosulással, higgadással a társadalmi mobilizáció egyik iránya mentén ma is újratermelődik. Hogy Budapest külvárosaiban, elővárosaiban rengetegen laknak még mindig égrenyiló sufnikban, mosókonyhákban, háztulajdonosok kényére kiszolgáltatottan — egészen köztudott.

Takács Józsefnek igaza van: „Róluk keveset írnak”, s ő maga nekifogott első regényében, (kisregényében), amit a fűszöveg „dokumentumregény”-nek deklarált. (Talán mert a szerző valóban megtörtént históriát mond el? Ez esetben a *fiktív* *regény* volna pontosabb megjelölés, ha a genetikai körülményt egyáltalán az olvasó tudomására kellene hozni. A műből mindenestre a dokumentumszerűség eszközei hiányoznak. Értékét persze nem ez minősíti.) Legyen csak regény — jelző, előtag megszorítása nélkül; annak vajon milyen? Paradox válasz kínálkozik, amit lehet, de nem szükséges félremagyarázni: a *Nincs válasz* nem jó regény, de írója mégsem sikertelenül mutatkozik be.

A faluról Pestre menekülők, a városban megkapaszkodni akarók kálváriájának ábrázolásához az író egy, a sorsban osztozó paraszti hős tudatában üti föl nézőpontját. Bikás Tóth András négyévi börtön után, a szabadulása előtti hónapokban megtudja a feleségétől, hogy fia elvette a régi főbérlijük unokáját, azt, akinek a nagyapját ő — rengeteg szekatúra, számító komiszkodás után — erős felindulásában megölte. A hír megint erős felindulásba hozza, másra sem gondol, mint hogy minden szenvedése hiába volt, a fiatalok tette „legyőzte” végleg, és öngyilkos akar lenni (ami végül nem sikerül). Belső háborgása idézi fel emlékezetében a hajdani eseményeket: ez a regény történetének gerince. A választott írói módszer szükségképpen szubjektívizálja az előadást; a „tudatechnika” minden bemutatást, értékelést a főhős tudati szűrőjén át végez el és annak szűkös korlátai között. De mintha nem érezné se szűkösnek, se elfogultnak, maradéktalanul beéri vele. Közlése nem kerekedik fölébe alakjának: egyenes, írói közlései szinte mindig másodlagos tényekre vonatkoznak, az értékelő, minősítő gondo-

latok pedig mind a hős „szájából” hangzanak el. A szövegelemzés is az írói én nagyfokú azonosságát mutatja, pl. a szinte szétfejtethetetlenül összesodródó, -olvadó egyenes és szabad függő beszéd következtében, utóbbinak egyik gyakori velejárájában, az ún. „kollektív kommentár” virtuális alanyának kettősségében. Természetesen adhat objektív teljességet áttételezeten az egyetlen tudaton keresztül történő ábrázolás is, ha a tudat alkalmas rá, hogy egy általánosabb igazság érvényes gyűjtőpontja legyen. Tóth András azonban kizárólag konok indulatosságát, sértett elszántságát hordozza (nem teljesen meggyőző motivációval), szűk horizontú világát maradéktalanul betölti fogcsikorgató akarása meg a kültekki utca hitvány kispolgár-alakjai, akik a „várost” jelentik. Munkája, munkahelye, ottani környezete egy rezdülésben sem jelennek meg; háborgó emlékeiben városi életéről nem él más konkrétum, mint a hideg, kőpadlós lyuk, a tenyérnyi kert, a sovány ételek, a halvány rajzú családtagok és a fennhéjázó, ellenséges udvar- és utcabeliek. (Beszélő neveik tökéletesen kibeszélik közhely-jellemüket: Gunár úr, Bundzsákné-Helénke, Lipcsákné, Csipkés úr, Peczka úr, Lipák stb. kivétel nélkül a „niemand” változatai kapzsisban, kéjsóvárban, fölényes kotnyelesben.) Az író — meglehet szándéka nélkül — Tóthék és városi környezetük viszonyának erős leszűkítésével belopja ábrázolásába a „paraszti tisztaság és bűnös város” mindenkor hamis, rosszlemékű képletét. Azon nem csodálkozunk, hogy Tóth András emlékezete aktuális indulataitól befolyásoltan egyoldalú; lényétől amúgyis távol áll, hogy a világot, önmagát elemezze vagy akár csak életismeret-szinten mérlegelje. Soha nem keresett okokat, összefüggést, soha nem kérdezett. Mindig csak akart vagy nem-akart — keserű konokan. Mikor teljes elveszettségében a regény végén elkiáltja kétségbeesett kérdéseit — vádjait inkább —, akkor árulja el legjobban, mennyire nem értette meg eddig és most sem a helyzetét. Nem igaz ugyanis, hogy „Hát neki már soha, semmire sincs válasz?”, ez csak patetikus végszó. A válasz ott volna előtte: a fia példája, amit nem akar megérteni. Végső értetlensége az író kritikájának is tekinthető, de túl későn jön, s a regény szemléleti egységét nem változtatja meg. Ez a szemlélet pedig elkerülhetetlenül a főhősével azonos,

s ez a baj. A lelkiállapot hitelessége és a valóságkép tipikus igazsága ugyanis nem esik egybe. A vádló, fölpanaszló zaklatottság olyan sematizált töménységben vetíti elénk a sok nyomorúságot, amitől az eleven igazsá nem válhat, szinte anatómiai mintáló marad, amennyiben ábrázolásul szolgál.

Miért tarthatjuk Takács Józsefet mégis ígéretes prózairónak? Az új népiességnek azon a széles útján jár, amelyet Móricz nyitott meg, s azóta sok egyéni szín, lelemény változatában is változatlanul követi a karakterizáló gondolkodásmód, a népies világtérzés közvetlen hatású ábrázolását. Tóth András nem szerencsésen választott főhőse *ennek* a regénynek, de tagadhatatlanul valóságos, aktuális helyzetű paraszti alak; erőteljes, bár elnagyolt jellem. Erejét legfőként az írói kifejezésmód adja, ami az átképzéletes előadás in statu nascendi-frissességét próbálja követni jellegzetesen mai felhangokkal, bátor és oldott tónusban. Még nem egyenletes sikerrel, mert pl. nem mindig tud úrrá lenni ennek az elbeszélőmódnak az áttétel folytán előálló, szürkítő-távolító veszélyein: többször az életszerű ábrázolást elmondásba oldó narráció uralkodik el. Az ábrázolási gyengék azonban nem szüntetik meg a szöveg izességét. Nagy kedvvel, gyakorisággal használ tájszavakat, köztük néhány remek hangulatfestő szóval felüdit (pl. bodorkás, dévankozik, puhancs, szamuklál, öszöng, tertyedt stb.), mégsem ezek a nyelvi egzotikumok adják az igazi nyelv erejét. Jóval inkább a paraszti nyelv és városi argó keveredéséből létrejövő jellegzetes és hiteles beszéd zamatai. Szövege alig hat „irodalminak”, oly közel áll az élő beszéd elevenességéhez, de jól választott keverési arányai, mértékletes pongyolasága erős írói tudatosságra, stílusbiztonságra vallanak.

A városiakóvá, ipari munkássá váló parasztember, az új életmódba, új életfeltételek közé csöppent ember küzdelme önmagával és körülményeivel — korunk egyik nagy regénytémája lehetne. Takács József rátalált a témára, de megbirkóznia még nem sikerült vele. Egyelőre többet adott személyes véleményéből, mint az epikus objektiváció meggyőző formálásából. Egyéni hangpróbája mégis több kezdőkísérletnél.

FUTAKY HAJNA

Sipos Gyula:

HÉTVÉGE

Nagy álmokkal, kihajtott fehér ingben indult legújabb kori történelmünk hajnalán egy nemzedék. Hitték: csak fel kell emelni a zászlót, s máris mozdulnak a seregek; hogy paradicsomkert lesz ez az ország; Európa kertje.

Ennek a nemzedéknek volt Sipos Gyula az egyik képviselője, költője, harcosa. Kihajtott fehér ingben járt még akkor is, „mikor az okos emberek hőmérője már mínusz tíz fokot mutatott”. Neve már diákként, húszévesen belekerült a nemzeti történelembe: negyvennégy novemberében ő beszélt a Kossuth Mauzóleumnál, negyvenöt tavaszán ő volt, huszonnégy esztendősen, az egyik földosztó, az Ideiglenes Nemzetgyűlés egyik képviselője. A baráti emlékezet így látta ma is az alakját: „a történelem, a kötelelességteljesítés kocsiján”. Szenvedélyes igazságkeresésével, nagy hitével egy nemzedék életébe gyökerezett és ágazott. Költészete, lírája, egy történelem formálására vállalkozó nemzedék útját is tükrözi.

Költői-írói életműve, mint Fekete Gyula mondta, abba a kettős elkötelezettségű sorba tartozik, „amely művészi szépnek és társadalmi igaznak, a magánéletnek és a közéletnek, az érzelemnek és az értelemnek a nemzetnek és az emberiségnek, a jelennek és a jövőnek egyaránt elkötelezett.” Talán ezért is volt vele szemben sokszor bizonytalan vagy éppen gyanakvó a kritika: a közélet felől sokszor túlságosan művésznek tűnt, az irodalom szerelmesei néha túlságosan is politikusnak vélték. Maga alkata, törvénye szerint vállalta ezt a kettősséget: író volt, de tudta, a versnél is vannak fontosabb ügyek. Nem a versírásért élt; lírájával is az életet akarta szolgálni. Persze tudta, hogy az élet végül is — akármennyi csömörrel és üdvözüléssel van is telítve — elmúlik, s a versnek önmagáért kell beszélnie.

Ezért törekedett egyre inkább költőileg is a számvetésre. *Szomjúság* — írta egyik gyűjteményes köteté homlokára. Azt az emberi szomjúságot jelezve, amivel a világot mindinkább meg akarjuk ismerni.

Sipos Gyula hátrahagyott versei is a

számadás jegyében születtek. A könyörte-
len, végső számadás jegyében.

Sipos Gyula korábbi számvetései több-
nyire békéltebbek voltak: jó volt az élet,
ha rúgdosott, ha csókolt; az üdvözülés és
a kárhózás is; és szép volt a remény, még
reménytelenül is. Kesernyés töprengései
közben ügyelt a nyár végi színekre, erdők-
re, madarakra; füttyörészve, kolbászos ká-
posztalevest főzve tűnődött: mi minden le-
hetett volna. A hátrahagyott versekben
nem lágyít, nem dallamosít az emlékezet.
A számvető lélek pontosan rögzíti a lel-
tárt, immár a halál előcsarnokában. Vé-
gül is: ez lett. „Lekéstük az utolsó vonatot
/ mely elvitt volna a paradicsomba. / Pe-
dig ott voltunk az állomáson.” Úgy érzi:
szétszakadt a „kötegek testvérisége”. Szem-
benézett a legnehezebbel, a magányos ve-
reséggel is. „Széttört tükör cserepei va-
gyunk mi — írta. — Egyek és darabon-
ként mást mutatók. Ránk néznek és ránk
ismernek / a széttörök és az összerakók.”

Aki ezeket a verseket írta, már nehe-
zen lehetett békült szívű ember. Fizikai
ereje még jó volt, lelkében azonban már
veszélyt érzett; küzdelmeit érezte megkérdő-
jelezettnek. Visszavonulni lehetett volna
neki is a tusákból a költészet rezervátu-
maiba — tudta, „úgy is lehet élni, hogy
reggel fölkel az ember és este lefekszik.
/ Nem éjszakázik, verset nem ír és nem
kérdöz semmit” — de ezt nem tette.

Nem tette le se a keresztet, se a csilla-
got. Őrizte a tüzet; emelte a szekeret, hogy
továbbmehessen. A szellők, a régi fényes
szellők ott muzsikáltak még keserű szám-
vetéseiben is. Tudta: a zászló hullhat, de
él az ember. „... Az erdő mindig roskad,
kis magoncok meg fává lombosodnak.” Azt
meg regénybeli számadásában, a *Senki
földjén*-ben írta: „Mert meghalni köny-
nyebb, ha van miért. És ha nincs miért
meghalni, nincs miért élni.”

Sipos Gyula régebbi költészetét az
„egyensúly, középáramy, természetesség” je-
gyében látták alakulni, illetve megmaradni.
Utolsó éveiben, mint Tamási Lajos
megfigyelte, *elmozdulás* történt lírájában.
A leíró hangvétel, a ritmus olykor „tem-
pózó kényszerűségei” szerencsésen elma-
radtak; a védekező érzelmesség, az idill
kísértése elmúlt; idegesebb, zaklatottabb,
lényegretörőbb lett. Az önmagát vizsgáló,
magát megvalló ember lép elénk a hátra-
hagyott versekből. A címadó vers, a *Hét-*

vége utolsó nagy körültekintése a világ-
ban, s mintha csakugyan a haldokló haty-
tyú utolsó éneke lenne.

Az igaz, szép élet igazáért szól ez a
költészet. S verekszik — ahogy Tamási
Lajos fogalmazza — „a művészetben a
kicifrázott mellébeszélés ellen, a közössé-
gek, az emberi melegség hiánya ellen, a
hit nélküli szólások, a megfoghatatlan füg-
gőség hiánya ellen, a hit nélküli szóla-
mok, a megfoghatatlan függőségi viszonyok
a kiszolgáltatottság ellen, öntuda-
tunk hiányai ellen.” *Eszményeit keresi és
kéri számon*, amelyekre feltette életét.

S ezek az eszmények változatlanul ér-
vényesek: az emberiséggel egyidős álom-
mal egybehangzók.

CZINE MIHÁLY

Nagy Gáspár:

HALÁNTÉKDOB

Három évvel ezelőtt jelent meg első
verseskönyve, a Kormos István szerkesztet-
te *Koronatűz*. A kritika megkülönböztetett
figyelmet fordított verseire, s a kevés fenntartásoktól eltekintve, egyöntetűen elismer-
ték költői tehetségét. Azóta minden jelen-
tős fővárosi és vidéki irodalmi lap közli
verseit, nemzedéke legjobbjai közt tartják
számon. Most megjelenő második verses-
kötetében, a „halántékdob” fájdalmas rit-
musára írja az eddigiéknél érettebb verseit,
hol a gyermek, hol a felnőtt férfi világán
keresztül közelítve korunk leglényegesebb
kérdéseihez.

Nem szokványos gyerekvilágot ábrázol,
ahol minden adekvát a maga természetes
állapotával, s ahol a mese világa is a leg-
természetesebb valóság. Ezekben az emlé-
kekben „hegyöge bújtak a farkasok”
(*Gyerekkor*) a „nagy mama csontjai” fölött
„diótlan diófa integet” (*Számadélután*), e
félelmes gyermekember-világban „se hó, se
hold nem világol” (*Hótalán a hegyek inge*).
Egy rendkívül érzékeny ember emlékei
ezek, ki a világot belülről éli és érzékeli.
A felnőttéválás fogékony éveit a pannon-
halmi gimnázium rendkívül fegyelmet,
befelé forduló világában tölti, ami még
jobban elmélyíti költői érzékenységét. A
„... rendőrfelügyelők” vallatásaitól, s

a valóság „bűnbánatlila” világától a „... földigérő ruhájú emberek...”, „... az éjszakai bogarak...”, s a „... tavak mélyéről a holtak...” (*Ha följutunk...*) igények védelmet. Ez a „védelem” sem adott védelettséget Nagy Gáspárnak. Diszharmonikus világban él, gyermekkori félelmei egyre jobban tárgyaltan félelmekké válnak. A felnőtté válás kitágítja érzelmi és intellektuális látókörét, a haza s az egész emberiség helyet kap ebben a világban, ami továbbra is sokkal zaklatottabb annál, hogy védelmet remélhetne. A modern társadalmak egyre jobban dehumanizáló világában, a technikai civilizáció embert kipusztító veszélyében elvesztettség-érzése kozmikusá fokozódik. A „békeviselt nemzedék” szavai ezek:

rommá épül a város
ronccsá teljesül az ember
kinek mondjam: járkálj csak életreitélt
(*Pár sor*)

Az „életreitélttség” dekadens létérzése és az élet rendkívüli *tisztelete* közötti feszültségből születik Nagy Gáspár ontológiai lírája. A kötet minden darabja ezt a létfilozófiát fogalmazza, ilyen szempontból „egytémájú” költő. Egytémájú abban az értelemben, hogy minden verstéma eszköz arra, hogy a „ráktermészetű időben” élő emberiség meglehetősen pesszimistán felfogott életlehetőségeit fogalmazza, miközben saját lírai — és emberi egzisztenciáján keresztül láttatja azokat. Modern korunk életérzését ábrázolja ez a költészet úgy, hogy időszemléletében a végtelenségérzésen alapuló *időtlenység* uralkodik. Így aztán a „sem-miből a végtelenbe” indul, hogy belső utazásélményeit megörökítse, de csak a *sem-mivel* találkozik. Mestere, József Attila, még „ágit” talált ebben a világban, ahol elfáradt „szívét” leültethette („a semmi ágán ül szívem”), Nagy Gáspár már semmi megfoghatót nem érez kissé túlfilozófiát semmivilágában. Nem véletlen, hogy e rendkívül képgazdag, szuggesztív versbeszéd nem nagyon fáradozik azon, hogy az *idő* elé jelzőket keressen, matematikai jeleket választ inkább: „+ — idő” lesz az időből, s ezzel magát a fogalom létét is kérdésessé teszi.

Kozmikus magányérzésében a szerelem

sem jelent menedéket, annál is inkább, mert nem igényel menedéket a költő:

... dőljön Isten partjaira
a szerelmek halottasháza s ne legyen
egyetlen főnnakadó bárka sem,
ne legyen életünk a megmenekülés
Araratja!
(*Éji sóhaj*)

Ha menedékre nincs is szüksége, de a felelősségvállalás „terhére” annál inkább. Vállalni a „szaltószabadság” korántsem kényelmes lírai magatartását, s ha csak egy „hajszálon is”, de „telefonálni az éjben”, mert:

Az indul el akaratlan,
kinek anygala jelen van
hóttalan a hegyek inge —
el kell érnünk Betlehembe!
(*Hóttalan a hegyek inge*)

Egyéniségéhez, költői alkatához a legmegfelelőbb versformát választotta. Többnyire szabadversben ír, de tudja, hogy ez nem egyenlő a költői szabadossággal. A modern költészet technikáját teljes egészében birtokolja, verseszményében Ady, József Attila, Nagy László költői hagyatékát folytatja. A világirodalomból talán Rimbaud nevét említhetném, kitől minden bizonytalannal nagyon sokat tanult. Legjelentősebb költeményeit (*Csak nézem Olga Korbutot...*, „Szállá alá poklokra”) hosszú versben írta, amihez versalkata a legközelebb áll. Egy vers olyan hosszú, amilyen terjedelemben szüksége van, de a hosszú versnél fokozottabban fenáll a túlírtás veszélye. Nagy Gáspár tehetségét dicséri, hogy hosszú verseiben is úrrá tud lenni verstémáján. Fegyelmezett, képcentrikus, szuggesztív költői nyelve már második kötetében önálló költőegyénséget mutat, ki „... a szó egyetemes súlytalansági állapotában...” (*Hétparancsolat*), emberre szabott abszolút erkölcsi mércével alkot, s vallja:

minden igaz költő halánték
hatalmasoknak csupán csak játék
de a csönd is hatalmas katlan
de a zsámoly sohasem térdetlen
(*Csak nézem Olga Korbutot...*)

PAPP ISTVÁN

Folyóiratunk megjelenésének 20. évfordulója alkalmából jubileumi ünnepséget rendezett október 16-án a Baranya megyei Tanács és Pécs m. Város Tanácsa művelődésügyi osztálya. Az ünnepségen *Biró Zoltán*, a Kulturális Minisztérium főosztályvezetője és *Bernics Ferenc*, a megyei tanács osztályvezetője mondott beszédet. A folyóirat tizenkét munkatársa és szerkesztője jutalmat kapott.

A jubileum alkalmából november 27-én irodalmi estet rendeznek a pécsi Kesztyűgyárban.

Pécs megyei Város Tanácsa művelődésügyi osztálya szerkesztőségünknek ajándékozta Trischler Ferenc Nagy László-szobrát. A bronzból készült portré reprodukcióját a közeljövőben bemutatjuk olvasóinknak.

Október 5—6-án szerkesztőségünkbe látogatott *Nikolaj Jevdokimov* és *Viktor Csalmajev* szovjet író. Pécsi tartózkodásuk során Tolsztoj-ünnepségeken vettek részt a Tanárképző Főiskolán és a Leőwey Gimnáziumban.

Október 11-én baráti beszélgetésre szerkesztőségünkbe látogattak a Magyar Televízió pécsi körzeti stúdiójának vezetői, a folyóiratunk jubileumára bemutatott film alkotói. A stúdió a jövőben rendszeresen készít műsorokat a folyóirat munkatársainak műveiből.

A Pécsi Nemzeti Színház kamaraszínházában október 13-án mutatták be *Spiró György*: *Nyulak Margitja* c. drámát, Konter László rendezésében. Az előadás értékelésére visszatérünk, a dráma szövegét következő évfolyamunkban közöljük.

A miskolci Napjaink munkatársai — Papp Lajos főszerkesztő, Kalász László, Serfőző Simon és Feledy Gyula — irodalmi esten szerepeltek október 18-án a pécsi Ifjúsági Házban.

A Dél-dunántúli művészeti találkozók Somogyban sorozatában „A szőlőföld lelke” címmel irodalmi estet rendeznek október 30-án Kaposváron baranyai, somogyi, tolnai és zalai írók műveiből. — Ugyanezen a napon kerül sor a *Dunatáj*, a *Jelenkor* és a *Somogy* közös szerkesztőségi megbeszélésére.

Krúdy Gyula születésének 100. évfordulója alkalmából emlékünnepeket rendeznek október 30-án a pécsi Doktor Sándor Művelődési Házban. Az emlékünnepeken Czine Mihály irodalomtörténész tart előadást.

Évszázadokon át címmel megjelent a Tolna megye történetének olvasókönyve sorozat első kötete a *Tolna megyei Levéltár* kiadásában. A kiadvány a honfoglalástól 1849-ig terjedő időszak történelmi dokumentum anyagából ad válogatást.

Kiállítások: A Pécs—meszesi galériában október 4—20. Füzérmé Kesztyűs Mária kerámiái. — A mohácsi filmszínházban október 5-től Gádor Emil festményei. — A KPVD SZ pécsi kisgalériájában október 11—23. Pandur József festményei. — A pécsi Ságvári Endre Művelődési Házban október 12-től Goór Imre grafikái és festményei. — A siklósi vár kiállítótermében október 13-tól a VII. Országos Gerencsér Sebestyén Iazekaspályázat művei — A Pécsi Galériában október 15-től Polgár Ildikó kerámiái.

Október 17-én kiállítással zárták a Siklósi Alkotótelepek IX. kerámia és IX. szobrász szimpoziumját a nagyharsányi szoborparkban ill. a képzőművészek alkotóházában.

Október 7-én avatták fel Pécsen Vigh Tamás Régészet c. szobrát az Uitz Múzeum udvarán.

JELENKOR

IRODALMI ÉS MŰVÉSZETI FOLYÓIRAT — 1978

A TARTALOMBÓL:

BÁRDOSI NÉMETH JÁNOS
GALAMBOSI LÁSZLÓ
HATVANI DANIEL
PAKOLITZ ISTVÁN
TÓTH BÁLINT
VASADI PÉTER
VERSEI

★

KENDE SÁNDOR
VAMOS MIKLÓS
ELBESZÉLÉSEI

MÁNDY IVÁN:
A BÜTOROK

MÉSZÖLY MIKLÓS:
ÉRINTÉSEK

ORSI FERENC:
TERÉZ

THIERY ARPÁD:
VÁROSARC

★

SÖTÉR ISTVÁN:
A NYUGAT KORSZAKAI

TATAY SÁNDOR:
EMLÉKEZÉS
ERDÉLYI JÓZSEFRE



12

6,— Ft

SZÁMUNK SZERZŐI:

BAKONYI ISTVÁN
BALASSA PÉTER
BÁRDOSI NÉMETH JÁNOS
BEBESI KÁROLY
BISZTRAY ADÁM
ERDŐDY EDIT
GALAMBOSI LÁSZLÓ
HATVANI DÁNIEL
KENDE SÁNDOR
KISS DÉNES
MÁNDY IVÁN
MÁTYS ISTVÁN
MELCZER TIBOR
MELIORISZ BÉLA
MÉSZÖLY MIKLÓS
OSZTOJKÁN BÉLA
ORSI FERENC
PÁKOLITZ ISTVÁN
PÁSZTOR EMIL
POMOGÁTS BÉLA
SOÓS ISTVÁN
SÓTÉR ISTVÁN
SZABÓ SÁNDOR
SZIRMAY EDE
TATAY SÁNDOR
THIERY ÁRPAD
TÓTH BÁLINT
VADERNA JÓZSEF
VASADI PÉTER
VAMOS MIKLÓS

KÉPEK:

BARTHA LÁSZLÓ
MARTYN FERENC
SIMON BÉLA
TRISCHLER FERENC

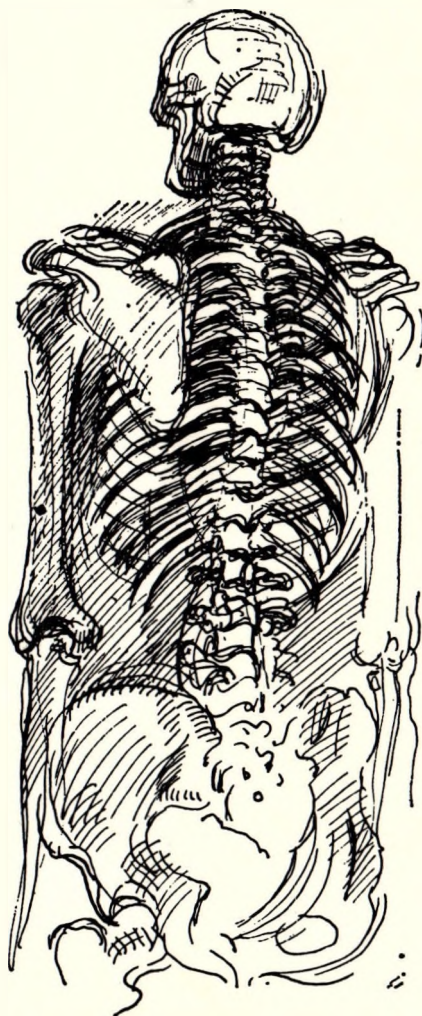



Рос Капиталон икпоб

Винсон



JELENKOR

IRODALMI ÉS MŰVÉSZETI FOLYÓIRAT

XXI. ÉVFOLYAM, 12. SZÁM

1978. DECEMBER

TARTALOM

BÁRDOSI NÉMETH JÁNOS versei - - - - -	1091
PÁKOLITZ ISTVÁN verse - - - - -	1092
MÁNDY IVÁN: A bútorok (elbeszélés, IV.) - - - - -	1093
MÉSZÖLY MIKLÓS: Érintések - - - - -	1098
GALAMBOSI LÁSZLÓ versei - - - - -	1101
ÖRSI FERENC: Teréz (dráma, II. rész) - - - - -	1103
HATVANI DÁNIEL versei - - - - -	1118
OSZTOJKÁN BÉLA versei - - - - -	1119
VAMOS MIKLÓS: Gáz van (elbeszélés) - - - - -	1121
KENDE SÁNDOR: Vetkőzőszám (elbeszélés) - - - - -	1131
VASADI PÉTER verse - - - - -	1138
TÓTH BÁLINT versei - - - - -	1139
SZABÓ SÁNDOR verse - - - - -	1140
THIERY ÁRPÁD: Városarc (szociográfia, III.) - - - - -	1141
VADERNA JÓZSEF verse - - - - -	1146

*

SÓTÉR ISTVÁN: A Nyugat korszakai - - - - -	1147
TATAY SÁNDOR: Emlékezés Erdélyi Józsefre - - - - -	1153
MELIORISZ BÉLA versei - - - - -	1157
SZIRMAY ENDRE versei - - - - -	1159
BISZTRAY ÁDÁM verse - - - - -	1160

•

MELCZER TIBOR: A megszállottság esélyei (<i>Kovács Sándor Iván: Jelenlévő múlt</i>) - - - - -	1161
BALASSA PÉTER: A családfa-vágás nehézségei (<i>Gondolatok Bereményi Géza Legendáriumáról és a családregény-írásról</i>) - - - - -	1165
POMOGÁTS BÉLA: Cseréptörés (<i>Lengyel Péter regénye</i>) - - - - -	1170
MÁTYÁS ISTVÁN: Thierry Árpád: Úszó partok - - - - -	1173

BEBESI KÁROLY: Kende Sándor: Szembenézni - - -	1174
ERDŐDY EDIT: Panek Zoltán: A földig már lépésben -	1175
BAKONYI ISTVÁN: Fábíán Katalin: A Makoldi család -	1177
KISS DÉNES: Gerencsér Miklós: Emberöltő - - -	1178
PÁSZTOR EMIL: Két könyv 1848-49-ről - - -	1180
SOÓS ISTVÁN: Gonda Imre-Niederhauser Emil: A Habs- burgok. Egy európai jelenség - - -	1183
A Jelenkor krónikája - - -	1184

K É P E K

SIMON BÉLA rajzai - - -	1097, 1117, 1130
BARTHA LÁSZLÓ: Őszi erdő - - -	1145

M ű m e l l é k l e t e n

TRISCHLER FERENC: Nagy László - portré
(Szokolai István fotói)

A b o r i t ó n

- 1., 4. MARTYN FERENC: Napló XXI-XXII.
(Nádor Katalin fotói)
- 2-3. SIMON BÉLA rajzai

J E L E N K O R

I R O D A L M I É S M Ű V É S Z E T I F O L Y Ó I R A T

Megjelenik havonta

Főszerkesztő: SZEDERKÉNYI ERVIN

Szerkesztő: PÁKOLITZ ISTVÁN

Kiadja a Baranya megyei Lapkiadó V. 7625 Pécs, Hunyadi János út 11. Telefon: 15-000. F. k.: Braun Károly
Szerkesztőség: 7621 Pécs, Széchenyi tér 17. I. emelet. Telefon: 10-673.

Kéziratot nem őrzünk meg és nem küldünk vissza.

Terjeszti a Magyar Posta. Előfizethető bármely postahivatalnál és a Posta Központi Hírlap Irodánál
(1900 Budapest, József Nádor tér 1.) közvetlenül, vagy átutalással a KHI MNB 215-96162 pénzforgalmi
jelzőszámára. Évi előfizetési díj 72 Ft.

78-4812 Pécsi Szikra Nyomda - F. v.: Szendrői György igazgató

Index: 25-906. ISSN 0447-6425

Szólj, sípom

*Az a sípot-fújó gyerek,
ki bodzák, lapulevelek közt
jelt adott magáról,
félt a rengeteg mezőn egyedül,
hangjában bízva
csörtetett nyájával hazafelé.*

*Most az öregség vermében
kémlelem utamat,
sípom szavára kezét ki nyújt,
hogy mint hajdan,
árva lelkemet
tereljem fedett hajlék alá.*

*Szólj, sípom,
légy erős pajzsom,
a fenevad halál ha üvölt,
ments meg a félelemtől.*

Jelet hagyni

*Jelet hagyni, mint bicskavágta
seb a fa eleven husában.*

*Megmaradni a mérhetetlen
föl-nem-fogható végtelenben.*

*Lélek maradni: fény az éjben,
hogy látva-lássák miért éltem.*

*Minden dologban olyan jelet
hagyni, ami engem tükröztet,*

*elvégezni csak én tudhattam,
s megmaradni is jelként abban.*

Diadal

*A sokravihetímégazipse-hangulat
előlegezett bizalommal bimbósodott
mídon parittyaköveddel vakszemen kólintottad
a behemót filiszteust*

*Királyuradat előntötte az epe
megérezte hogy a trónszék kicsúszik alóla
s míg lányosan pengetted a hártát
legszívesebben dárdájára tűzött volna
– gombostűre bogarat –*

*Noha mézes-mázosan vejének fogadott
mindenka készen volt számodra
kötél kelepce méreg máglya kard
s bizonytal elveszejt a Fölkent
amiért emberi tisztességeddel kerekedtél fölébe*

*Lerészegedetten horkolva hányszor kezdedben volt
– megkeseredett szívét átverhette volna kardod
de csupán köntöse sarkát nyisszantottad le
megbékélni-akarásod jeleként lobogtatva
göncének tenyéryni darabját*

*Hogyan tudta volna elviselni kegyelmező gesztusaidat
hiszen a neked-ásott verembe ő esik vala
s haja szála se görbült*

*Azzal is szítottad
féltékenységbe borult elméje lidérclángjait
hogy a lemészárolt filiszteusok előbőrét
elküldted neki hódoló engesztelésül*

*Szegény feje hogyan szenvedhette volna el
hogy Izsák és Jákob Istene hónod alá nyúl
és téged ítél méltónak az országlásra
holott a lentek lentjéről evickéltél föl*

*Az összeverődött sokaság
utcabálos eszterlánci táncban rivallogta
hogy eldöntődött a Játszma
s a mandragóra illatruhagatában
egék-töldek visszhangozták diadalodat:*

SAUL EZRET VERT MEG
DÁVID TÍEZRET

MANDY IVÁN

A bútorok

(EGY ÖREGASSZONY)

Úgy mászott elő, beleragadva egy székre. Szürkésfehér sörénye szétbomlott, akárcsak kávéfoltos pongyolája. Ráborult a székek vállára, ahogy lépésről lépésre maga előtt tolta. Mint aki senkire se számíthat, csak erre a meglehetősen rozoga, félig szétesett székre. Az egyetlen, akivel útra kelhet. Lassan megkerülte az asztalt, körbe-körbe a szobában.

Kinézett az ablakon. Talán valaki átint onnan szemből. Jelt ad. Mindjárt átmegyek, asszonyom! És akkor majd együtt sétálunk. Előbb csak a szobában, aztán odalent. Azt hiszem, nem árt, ha egy kicsit kiszélesítjük magunkat!

A székek gúnyos reccsenése. *Mi az, várunk valakit? Lehet, hogy vendéget kapunk?*

Azok az elgörbült ujjak valósággal ráragadtak a vállára. Nem jön ide vendég, és ő sose szabadul meg ettől az elszáradt és mégis oly erőszakos kéztől.

Hangok valahonnan a lakás másik végéből. Távoli, idegen földrésztől. Egy kissé éneklő, iskolás hang. *Wir warten eine elegante Frau...* Szigorú hang: *Jaj, kedvesem, lágyabban! Sokkal lágyabban!*

Az öregasszony: *A tanítványok! Már megint a tanítványok a lányomnál! Németre oktatja őket!*

Vihogni kezdett ott a szoba közepén. – Közben nem is tud németül! Soha nem sikerült rendesen megtanítanom. Angolul se tud! Franciául se! És akkor még ő merészel...

A székek megértő hallgatása. Igen, ők ketten mindent megbeszéltek. A lányát, a lányát elhunyt férjét. (Ez volt a legokosabb, amit tehetett! Minél előbb elhunyni! Itthagyni ezt a lehetetlen, nagyzoló teremtést!) És hát persze a lányát tanítványait. Ez a szerencsétlen, akit most odabent gyötör! Ez a Zserbó lány. Egy kisasszony a cukrászdából. Bellus, valamilyen Bellus. Mit tudom én?! Miért kell nekem tudnom, hogy milyen Bellus?! Egyszer összeakadtunk az előszobában. Természetesen véletlenül! Mert a kedves lányom soha nem hozna ide be senkit! Hogy bemutassa valakinek az anyját? Na még csak az hiányzik! Micsoda pofákat vágott, amikor ez a Zserbó Bellus megkérdezte. Az édesanyja? Pofákat vágott és egy árva szót se szólt. Én meg azért is rávágtam. Igen, igen, az édesanyja!

Ráfonódott a székre.

És tudod, mit mondott akkor a lányom? Hagyja, kedvesem, ő már semmit se hall... egyáltalán semmit! Inkább kezdjük az órát. Azzal már tolt befelé, de a kisasszony elővett egy narancsot, és a zsebembe csúsz-tatta. A kötényem zsebébe, mint egy koldusnak! Ez a Zserbó Bellus! És

mit gondolsz, mit mondott erre a lányom? Köszönjük, de ez igazán könnyelműség volt! Könnyelműség!

A rikácsolás! Most kezdődik a rikácsolás! Csak legalább ne rángatná úgy a vállamat! Csak legalább egy pillanatra elengedné! Reménytelen. Belémkapaszkodik azzal a szörnyűséges karmával... Karmok, igazán nem mondhatok mást. Az egész nő oly vékony, oly gyöngye, de a karmai! Egyébként egy lépést se tud tenni nélkülem. Reggel ott állok az ágya mellett. Várom, hogy fölbredjen. Hogy fölnyissa a szemét. Az a remegő, hártvás tekintet... olyan iszapos. Rámnéz, de micsoda gyűlölettel! És mindjárt be is hunyja a szemét. Egyszerűen nem akar látni. Rendben van, asszonyom. Mindenesetre ágyhoz viszem a reggelijét, mégpedig tálcán. Kávét, két kifli vajjal. Ahogy a kedves lánya odakészítette. Akár csak a gönceit. Kombiné, meg ez a kifakult pongyola, olykor egy kötény. Ne részletezzük! Mosogatórongyok! A kedves lánya mindenesetre rámaggatta. Azzal kisurrant a szobából. Elképesztő gyorsasággal. Rekordidő alatt. Tehát az első tekintete, asszonyom, ha tetszik, ha nem...

– Énekelnek!

Az öregasszony hátrahajította a fejét. Szinte elengedte a széket. Mosolyféle jelent meg az arcán. Olyan elandalodó, kislányos mosoly.

– A Heidenröslein... hallod?

– Röslein, Röslein, Röslein rot... – hallatszott abból a szobából.

A dallam elakadt.

Riadt nevetés. Jaj, Ilonka néni!

– Kikap a lányomtól! Valamit elvétett a szerencsétlen teremtés! Tudod, mit csinál ilyenkor a lányom? Ráteszi a kezét a szájára! Egyszerűen betapasztja a száját!

A székre nézett gyengéd szeretettel. Nem, köztük nem történhet ilyesmi. Lehetnek rossz napjai valakinek, de hát azért...

Mintha a férjét nézné. Azt a türelmes, kissé unott alakot.

Megint fölhangzott a Heidenröslein.

– Tévedsz, ha azt hiszed, hogy a lányomnak van hangja. Egy időben megpróbáltam taníttatni, de hát...

Továbbstátáltak.

Most csak úgy félkézzel toltta maga előtt a társát. Olykor megálltak, akárcsak egy erdei ösvényen.

– Tudod, mit mondott Kálmán Béla tanár úr? Az életöröm, asszonyom! Az hiányzik a lányából. Anélkül pedig... Hát igen! Neked elárulhatom, hogy soha nem voltak barátnői. És amit a férjével művelt... de hiszen erről már beszéltem neked.

Erről is, meg másról is. De azért csak tessék! Lapozgassunk a családi albumban. Ami pedig az életörömet illeti, hát nem tudom, kegyed hogy áll ezzel. Talán régebben, esetleg kislány korában. Aranykedély. Aranypofa. Én mindenesetre már nem sokat kaptam belőle. Nincs ebben semmi szemrehányás. Nem kell félreérteni. Csakhát ugyebár...

– Elárulhatok még valamit! Zserbó Bellus odakint a lépcsőházban kiveszi a fülbevalóját és beleteszi a ridiküljébe. Nem mer feljönni azokkal a hatalmas piros meg zöld fülbevalókkal. A lányom csúnyán összeszidta. Micsoda bazári vacakok, kedvesem, már ne is haragudjon!

Megint az asztal körül köröztek. Mintha nem is lenne más utazás.

Az öregasszony váratlanul megállt.

- A tengeri sünök!

Most meg tengeri sünök! Mit akar a tengeri sünökkel?

- Ó, azokkal vigyázni kell! Észre se veszed őket, nyugodtan lubickolsz, és egyszerre csak belelépsz! Olyan alattomosan, olyan aljasul tapadnak oda egy sziklához.

Ne mondja! Ez komoly?

- Heteket töltöttem az Adrián, Arbe szigetén. De nem a férjemmel.

Na de, asszonyom! Mit hallok!

- Mezei doktor vitt le magával.

Oldalt kanyarodott a székkal. Talán ki akart törni az előszobába. Vagy még messzebb.

- A férjem természetesen tudott a dologról. Mondhatnám, az egész az ő beleegyezésével történt. Nem állt az utunkba.

Legalább egy kicsit kifújta magát!

- Egy szálloda a tengerparton! Nem éppen elsőosztályú, de olyan otthonos. Egy ágygal!

Kíméljen meg a részletektől!

- Mezei doktor végighevert az ágyon. De mindjárt fel is ugrott. Nem, kedvesem! Előbb egy fürdés a tengerben! Kavicsos út a szállodától a strandig. Vagy nem is strand? Csak egy kis öböl a sziklák között? Varázsos hely...! A csónakok csobbanása. Kikötve a part mellett, és csak csobogtak. Az egyik valami hírt hallott, és tovább adta a többieknek. Pletykáltak.

Két kézzel markolászta a szék támláját.

- Mezei belevetette magát a tengerbe. Tudod, egy darabig még fogta a kezemet. Aztán előreszaladt, - bele a tengerbe! És akkor egy ordítás. A feje, meg a válla kiemelkedett a vízből. Egy pillanatra a talpa. De aztán egyszerűen eltűnt.

Azt kell hinnem, hogy elmerült?

- Hát én nem is tudom. Az biztos, hogy utána rohantam. És nem is egyedül. Egy csikostrikós, szakállas férfival, meg néhány suhancsal.

A nő jobbra kanyarodott. Megtorpant. Oly riadtan, mint aki váratlanul forgalmi dugóba került. Többen száguldottak körülötte. Öregurak és öregasszonyok életveszélyes kavargásban. Egyszerre csak leálltak. Feléje fordultak.

Mi történt Mezei doktorral?

- Egy talp. Egy feldagadt talp. Ez volt Mezei doktor, ahogy kihúzták.

Hunyorogva körülnézett.

Eltűntek a nyugdíjasok. Egy pillanatra bevágtattak a szobába, de aztán kirohantak.

- Mezei doktor eltűnt a talp mögött. Akárcsak a tenger, az öböl sziklái, a hegyek, a fények. A csónakok csobogását se lehetett hallani. És aztán odafent a szállodai szobában! Magamra maradtam a talppal. Az ágy végén ültem és a tuskéket húzogattam. Teát főztem, friss borogatást készítettem. Közben az a nyöszörgés! Az a káromkodás és átkozódás! A pokolba kívánta az egészséget. A pokol mélységes fenekére. Egyáltalán jobb lett volna megdögleni. Soha többé nem jön erre az istenverte helyre! És engem se akar látni!

Pipogya fráter lehetett a maga Mezeije!

Az öregasszony elhallgatott. Rámeredt a kopott, szappanfoltos székre.

– Miért... mondd, miért kellett így végződnie?

Ami elmúlt, elmúlt! Spongyát rá, asszonyom!

Az öregasszony arca hirtelen megkeményedett. A pongyola zsebéhez kapott.

– A narancs!

Miféle narancs?

– A Bellus narancs.

Már régen felfalta. Valósággal széttépte, ahogy nekiesett.

– Eltűnt! Elvették tőlem!

Ssenki se vett el magától semmit!

– Vagy eltettem? Lehet, hogy eltettem?

Az ágy felé sandított. Az éjjeliszekrény felé. És azzal már indult féloldalasan tántorogva. Közben egy mozdulat. Mintha el akarná magától tolni a széket.

Kérem, csak tessék, én igazán nem zavarom, ha már így nekiiramodott!

Nekiiramodott. Vitte az ingerültség, a düh. Előrenyújtotta a kezét. Már előtte az éjjeliszekrény. A fiók. Átkutatja. Kirámol mindent, és jó alaposan átkutatja. A párnája alá is benyúl... a takarók közé.

Az éjjeliszekrény hátrált. Csúfondárosan hátrébb húzódott.

A szék messziről figyelte. Bizonyos távolságból.

Csak rajta! Most már ne hátráljunk!

Nem, hát ilyesmiről szó se lehetett. Csak éppen hátrafordult. Mégis... ha vele tartana a régi, hűséges társ.

Elvágódott. Mintha valaki hirtelen gáncsot vetett volna. Egy pillanatra – és már lent a szőnyegen. Kiáltani se tudott. Még csak nem is nyöszörgött. Elborította az a dohos, fojtogató szőnyegszag. És aztán valami olyan fájdalom. A vállából indult ki – végig a lábáig.

Valamilyen hang szakadt ki belőle.

Azok ott messze megint énekeltek. Wenn ich komm, wenn ich komm, wenn ich wieder – wieder komm...! Vidám turisták kis csoportja.

Körülötte pedig a szőnyeg mintái. Lila virág két aranyos kehely között. Zöld, piros, sárga háromszögek. Elhullott cérnaszálak. Leszakadt gomb. Egy varrótű.

Megpróbálta elfordítani az arcát. Mozdulni se tudott.

A bútorok körülállták. Bekerítették. A kurtalábú asztal, az éjjeliszekrény, az ágy.

Az ajtónál a szék. Mintha éppen meg akarna lépni. Hiszen elege volt már ebből az egészből. De azért még visszaszól.

Mit kapalózik ott? Maradjon veszteg! Én mondom, jobb, ha összehúzza magát!

(SZOBÁBAN)

At akart menni a szobán. Eléje állt egy szék.

Alkonyat felé megszólalt a zongora. A bútorok zenéje.

Árny hajolt árnyhoz, halott a halotthoz.

(PRESSZÓ, REGGEL)

Kiteszik a székeket a presszó teraszára. Sárga nádfonatú székek. Úgy jelennek meg egymás ölében. Együtt tölthették az éjszakát valamilyen sötét oduban. De most végre elfoglalják helyüket ezen a nyári reggelen.

Az asztalok is feltűnnek.

El se lehet képzelni, hogy jön valaki és leül a teraszra.

Ők a presszó reggeli vendégei. Az asztalok és a székek.

(PRESSZÓ, ÉJSZAKA)

Leláncolt asztalok, leláncolt székek
az éjszakai presszó teraszán.

(Folytatjuk)



Érintések

Kisoroszi, szigetbelső. Hetek óta nem jártam erre. A Nagy-Duna-ág felőli ösvényen rohamoznak a szúnyogok – kik szintén a világos rejtélyek közé tartoznak, mint minden. Mikor jutnak vérhez, emberhez, állathoz? Ahhoz képest, hogy mennyien vannak, elképesztően ritkán. Elhullanak anélkül, hogy vérhez jutnának, ami létszükségleti csemegéjük; viszont, ha hozzájutnak, kimutathatóan abba döglenek bele. Csak ámulok a renden és rendetlenségen, amit képtelenség volna ép ésszel kitalálni. Fölkanyarodom az erdőbe. Alkonyat előtti világítás. Rengeteg gomba. Alig ismerem őket, sőt, inkább nem, mint igen. Eszembe jut Hencze Béla magyartanárom – hiper-irodalmár és filozopter – kedvenc írói terve: egy ember (egy erdész?) úgy ismeri a természetet, hogy minden mozzanat, lény, tárgy, jelenség, ami adódik benne, szó szerint nyitott könyv a számára: összefüggések szüntelenül felismert, letapintott, érzékelt elősorjázása... Egy ember, aki a maga adott és vállalt világában totálisan ismerős. Tudatregény lett volna (ebben az időben jelent meg az alig huszonhat éves Szentkuthy zseniális, sehová be nem skatulyázható *Praeje*; amelyről neki kellett volna a *Napkelet*-be a recenziót írni, de – ha jól emlékszem – sosem írta meg; miként a regényt sem...) – tehát tudatregény, s egyben az ismeret elefantizmusa. Tulajdonképpen vonz egy ilyesféle tudás; s szinte minden napra jut valamilyen elhatározás, hogy ma egy gomba-kalauzt szerzek be, holnap mást... De kevesebb kell beérni. Egy kis tisztáson őszi kikericsek (*colchicum!*), amitől kicsit visszanyerem az önbizalmamat. Tenyéryni területen viritanak. Itt az ősz. Leereszkedem a lapos, belső völgybe. Frissebb szemmel most döbbenek rá, hogy egy egész vikendház-település alakult ki, *gombamódra*. Az erdőszélen két faház, az egyik igazi gömbfából (itt nem a pénz hiányzik, nyilván). Szorosan mellette a másik. A végét kitelepítették maguk mögé az erdőbe (közerdő). Az ösvény épp a végéhez kanyarodik: csodás a be- és kilátás. A kis építmény hátsó fala: félkör alakú, piroskockás függöny, amely egy meglepően hosszú társas ülőkének ad hátteret. Teteje néhány hevenyészve keresztbe rakott gally. Az ülőke szélétől kis műanyag-lepel lóg a földig, ami eltakarja a *sötét gödröt*. Egyéb semmi. Erdei trónszék. Merengő. Kipróbálok. Távolabb egy kisebb faház, kertjét kiselejtezett kórházi vaságyak fej- és lábresze keríti körbe. (Ez eredeti.) Odébb egy autóbusból kialakított ház. (Ez elcsépel.) Előtte kékrácsokból készített mini-kerítés, középtűt komoly, zöldrefestett, csipkevékony-vashálós kapu. Akárhogy nézem, nem nyílik. Szimbólum, mint a kerítés. Ki nem megy át rajta, ha akar? Még tovább a régi csordás kút. A kútgém egy maszek telken áll, bekerítve – műemlék? (S maga a telep: egy majdani skanzen?) És újabb bódék, táskarádiók, kapálás, kopácsoolás. Születik (újra) a magántulajdon. Műveljük kis kertjeinket. (Öregszünk?) Majd váratlan fináléként egy hebehurgyán összeeszkábált fakunyhó, végé (vagy szerszámos kamra? ugyanis ablaka van) – az ablakot vi-

szont szépen faragott fakereszt zárja. Közelebb lépek: bizáncias kereszt. Vagy mégis magyar? Ti. ez az egész. S milyen? Higmagyar? Mélymagyar?

*

Szentendrén szépen rendbehozzák a Duna-partot. Emelt sétány, ami egyúttal gát is; s a meredek-ferde gátoldal kövekkel kirakva, közöttük virágok. Öröm ránézni. Szemkőzt, a keskeny úttest túlsó oldalán, tekintélyesre méretezett, kör alakú vécé; néha plakátokkal ragasztják körbe, de ez nem változtat a tényen. Éppen egy kekszínű luxusautó parkol mellette (a legújabb divatszín, domesztikált háborús) – s most tűnik csak fel, hogy a vécé fala is: *keki*. (Szómágia, szószuggesztio... Nem akar ki, Jung ír róla lábjegyzetben, hogy adott esetben feltételezhető a szuggeráló áthalás név és élettéljesítmény között. Példái közül: Freud, mint *öröm-elv*; Adler, mint *hatalmi-öszton*; Jung, mint *fiatalság-elv*, kezdeti, ősi, *arche*) – De térjünk vissza sétánkhoz, és a tűnékeny tűnődéshez: vajon a luxusautó színe pászolódik a vécé felszínéhez vagy fordítva...? Kis téma, filozofikus távlatok. Még egy kiegészítés a megfigyelt tényálláshoz: a közeli vadgesztenyefa a vécé kerek-lapos tetejére potyogtatja a gesztenyéit; a szél gondoskodik a homoküledékről; következésképp, az élet törvénye szerint, sok kis gesztenyefácska nő a vécé tetején. S a szükséges nedvességről – odafent – az eső gondoskodik.

*

Egy állat halálának pontos leírása kint a természetben; és egy állatkórházban. Kerülni minden antropomorfizálást! Módszeresen hangsúlyossá tenni a különbségeket! Végül, értékelni az olvasóra tett hatást, és összehasonlítani azzal, amit egy ember természetes, illetve, gyógyító közreműködéssel bekövetkezett halálának pontos leírása tesz az olvasóra. Aztán felcserélni a kettőt, ti. az olvasóra tett két hatást: mindegyiket a másik leíráshoz csatlakoztatni, mint vizsgálati-kísérleti eredményt. Tanulástól levonni. És észben tartani, valahányszor ilyen vagy olyan halálnak vagyunk a szemtanúi.

*

Barátaim a bölények. Csapásaik a pusztán nyilegyenesek, mint a kifeszített kötél, száz meg száz egymás mellett. Hóviharban, ha az ügy reménytelen, nem trappolnak tovább ész nélkül, összeesésig; megállnak, megvárják, míg ellepi őket a hó.

*

(Néhány mottó, a készülő *Halálra ítélték közikönyve* c. könyvhöz) – „... a lovag felült, s azt mondta: most *megnézem* a halált.” (Középkori kódex.) – „Madárfos vagyunk mind a Sió-patakon.” (Silió Péter közbűntényes gyilkos az utolsó tárgyalásán, 1912.) – „Olyan furcsa, hogy süt a nap. Minden megállt bennem. Olyan furcsa, hogy süt a nap.” (Skizofrén beteg, utolsó tiszta állapotában.) – „Most rá! Ez a hideg gyönyör.” (Tony, a beat-énekes.) – „Éljen a Király!” (Scott kapitány, a búcsúlevele végén.) – „Nem tudom.” (Szent Sebestyén, a harmadik nyilvánvessző után.)

*

(Almomban színpad; monológ-töredék.) – „... valamikor azt olvastam egy ügyes szerzőnél, hogy az ég csukva van. Persze, banális. De ha minden jól fut össze, még a Sancta Meteorológia is büszke lehet, hogy időben és pontosan jelzett. *Ma erős felhősödés... ma nem gyönyörködhetünk a csillagokban...* Haha! Azok a jószagú kis jeges csillagablakok! És ma szerencsénk van, a mai nap éppen ilyen. Sötét, mint egy jóadag tehénlepény belülről. Persze! Az ilyesmi mindig hasonlat csak... És mégis! Vegyük azt az esetet, mikor egy hasonlat úgy istenigazában tényleg hasonlít ahhoz, amihez hasonlít – akkor? Ami viszont megint képtelenség, mert akkor miért hasonlat? Ma egész délelőtt ennél a gondolatnál időztem, de nem adta meg magát, pedig nem is tudom, hány din kalóriát áldoztam rá. És nemcsak pusztá időtöltésből... egyáltalán nem. Egyszerűen azért, mert ma ez a kavics gurult a lábam elé a szemétdombról, és föl kellett venni. Pedig hogy bolondultam értük mindig! Egyetlen kavicsért, a lankás lávaömlésekért, a bedugult kráterekért! A szurdikok repedéseiért, a patanyomokért és hernyótalpnyomokért! És hogy egyáltalán – nyomok! Egy kis izelítő a diluviális hasmenésből – a táj, a tájak! Kis izelítő az ifjúságból. De az ilyesmit pontosan kell elfelejteni, hogy az ember ne kapjon újra hasmenést a reménykedéstől. Aztán, hogy finálé is legyen, éjszaka idejön valaki...” (Ébredés erre; az ablakból egyetlen csillagot látok, de ez az egy olyan hangsúlyos, mint valami jelenlét – a szobában.)

*

Egy elhanyagolt gazdasági udvar, hátsó udvar kicsinosítása; nyáron itt maradunk, itt szeretnék dolgozni. Az udvar, a hátsókert tele értelmetlen körakással, kavicsos homokkupaccal, évek óta korhadó ág-deszkafarakással; fedetlen szeméthalmok, rossz, düledező ólak, félbemaradt cement-építmény (disznóól?), gödrök, s a legkülönböző hasznavehetetlen tárgyak. Valakinek fontos volt, s már nem az, de az eltakarításhoz sincs ereje, kedve. Kitaláljuk a burján apoteózisát. A takarás, a befedés ravasz művészetét. Csalánnak, mindennek értéke van, mert levél, mert zöld. Csúpan kis földfészkeket gyomlálunk ki, ahová tököt, futókat stb. ültetünk – bármi jó, ami gyorsan színfalat emel. *Nem a miénk* – s kéjjel, felfokozott esztétikai érzékenységgel munkálkodunk, hogy a dzsungelnek helyet adjunk, egy nyárra. Aztán jöhet az özönvíz. Ami pusztulni indult, pusztulhat tovább. Mindez a gazda beleegyezésével; ennyi a mentség. Mégis, valami zavaró van az egészben. Divatos szóval: ésszerűen frivol buzgokodásunknak modell-szaga van. Próbálok erre-arra lefordítani ezt a modellt, de sántít; és mégis. Egy nyár. Addig csodás lesz ez a szabadjára engedett (bár némileg irányított) burjánzás. Az ősz viszont már nem nekünk „exhibicionálja” a maga zsigereit. Akár: a szerelmekbe befektetett célszerű hazugság; aztán a halk továbblépés. Ó, élet, zölddel, magasba kapaszkodó futókkal díszített koporsó! Alig várom, hogy elakadjak az írásban, s mehessenek hátra a hátsóudvarba. Még soha nem szemléltem ennyi aggodó érdeklődéssel a gyomok munkáját.

Szaggatott szárnyakon

*Bölcsőmből hova repültem?
Lány vagy fiú lett belőlem?
Ha hold-bogár ült kezemen,
lányhang dalolt, emlékezem.
Ha nap-bogár fürgén futott,
hajamból hulltak lótuszok,
leány voltam, anyám kezét
vágytam s virágszirom-mezét.
Ha kard forgott s markomba szállt
vagy ijjal üztem vashalált,
fiúként vágtattam tovább
tépni keritők ostorát.
Anyám, oltalmad elhagyom,
vértől ne védj vértyszalagom.
Apám, oltalmad elhagyom,
láncingem harcban szaggatom.
Tejjel s mézzel telt asztalom
megvár, mert mindig érkezem.
Ha hold-bogár lámpája gyúl,
virágok őrzik életem.
Ha gyolcsból tutó táklya gyúl,
kardok osztoznak véremen.*

Kalárisok

PIHENŐ

*Mikor az első csillag megjelent,
ezüst vackába bújt a főrgeteg.
Bokrok a mesét mondó jegenyét,
tücsökdal koszorúzta a tüzet.*

IRTÁS

*Recsegye dőlnek nagyárnyékú fák.
A tuskók szótlán harangja inog.
Betűz a fény. A karcsú sugarak
egymásra-hangolt rózsaszín sípok.*

SZARVASOK

*Távol hó-csorda imbolyog.
Pallos-agancsú szarvasok
hasítják-metszik szerteszt
a táj tűzálló üvegét.*

ESŐ UTÁN

*Répák lila orra
szimatol ragyogva.
Indájuk nagy sárga tökök
tépik hánykolódva.*

HAZTETŐK

*A kőbástyák közt rézfarkú gyikot
s pillangó-láncot hamvazó fenyők
beszélgetnek. Cserép-pilláikat
pillogtatják a vidám háztetők.*

ÜTKÖZET

*Havazik már. Kőd-kaszárnyákban
pusztulnak elnyűtt angyalok.
Bolyongó páva sír, törékeny
tollát szaggató lovasok
zúdulnak át az éjszakába,
a piros kengyel jégbe hull.*

*Süllyed a fény, nagy aranybárka,
a csüggedőkre gyász borul.*

*Hajszolt nyűszít. Az ember éhes,
csontja csapdákból csikorog.
A háborgatott Mindenségben
nem óvják szirmos bársonyok.
Pusztában csupasz csikó görnyed,
iszapba dőltek szárnyai.
Sátán rivall. A menekültek
kardok közt lengő árnyai
véznán merülnek. Zeng a szikla.
Zöld Sárkány-Isten fölriad.
A szakadékból pallost rántva
nyúzza a hörgő ágakat.*

*Havazik már. A vándor bölcsen
rejtőzik odvas ég alatt.
Menti a Bőség magasába
szívét, a kristály-kosarat.*

Teréz

TELEVÍZIÓDRÁMA

II.

Teréz tétován áll az asztalnál, látszik rajta, hogy Davida szavai — Máté elviselése után — most értek meg benne „utolsó ítéletként”. Elszántan rántja ki magát ebből a gyötrelmes állapotból és rendszerességre kényszerítő mozdulatokkal megy a tűzhelyhez, a sütőből lábost vesz elő, amelyben étel van. Tányért vesz le a polcra és elkínzott arccal töpreng.

MIHÁLY: *(kilép a kéktestő tüggöny mögül; csendes boldogsággal mondja)* Látod Teréz? Van gondviselés! Az ember lapul az odúban és közben a világban végzi helyette a feladatokat az irás! Én már nehezen tudnám felidézni amit egykor papírra róttam, és akkor egy siklósi parasztember szó szerint citálja máig is érvényes szavaimat! Vajon miféle ismeretlen nagy törvényszerűségek adták kezébe a vándorbotot, hogy útrakeljen és elhozza nekem — de szépen mondta! — „annak az örökségnek a percentjét, amit Mihály gazda ránk hagyott”. Én csak olvasásra akartam tanítani egykor és lám gondolkodni is megtanultak ezek az emberek. Gondolkodni! És gondolataikat elmondani! *(Lelkesítve próbálja szóra bírni Terézt)* Látod kedvesem, vannak még ilyen emberek! Egy tehén árát hozza el nekünk! Mézbe rejtve! Milyen szép, gondolatnak is!

TERÉZ: *(csendesen)* Egyél...

MIHÁLY: Látod, hogy tőlünk függetlenül is, hogyan bonyolódik — sorszerűen! — az élet? Már azon voltam, hogy miként néztek szembe a kutató policájjal! És akkor Davida... és a te okosságod! Ahogy az embelekért kiáltottál! *(próbálja megölelni Terézt)*

TERÉZ: *(nyugodtságot erőltetve, elhárítja az ölelést)* Egyél... Bármikor jöhetnek a lányok...

MIHÁLY: Hiszen csak azt szeretném, ha velem örvidenél azon, hogy ami ezelőtt egy órával még közvetlen életveszedelem volt, olyan csudálatosan elrendeződött.

TERÉZ: Mi rendeződött el?

MIHÁLY: Hát... a házkutatás, a policáj! Nem érzed mindebben... Teréz!... Kedvesem!... Hallottad mit mondott Davida?! Nem! Nem szabad kiadnod magadat! Küldd el!... Olyan okosan beszéltél velem. Mondd azt, hogy visszaretent az illető! *(kényszeredetten)* Hidd el nekem, hogy nap-hosszat ezen töprengék, de akkor is...

TERÉZ: Te töprengsz, de én viselem! Hát csak egyél gyorsan, és menj vissza töprengeni! *(kintről kutyaugatás hallatszik)* Menj! Gyorsan! Ne most töprengj! *(az ajtó felé lép, kinyitja)*

GYÁSZOLÓ NŐ: *(utcai ruhában, csak feketé kendő jelzi, hogy közeli hozzátartozót gyászol; érződik: eddig tegeyelte magát, most az asztalhoz lép és a gyászruhába kapaszkodva elsírja magát)*

TERÉZ: *(Miután gondosan becsukta az ajtót)* Üljön le, pihenjen meg kissé... *(miután a nő leül)* Fél óra alatt befejezem. Reggel óta nincs megállás. Házkutatást csinált a policáj! Mozdulnom sem lehetett...

GYÁSZOLÓ NŐ: Házkutatást? Maguknál?!

TERÉZ: Azt mondták végül, hogy fagygyút meg gyertyát keresnek. Mert a lakóink...

GYÁSZOLÓ NŐ: Mindegy, hogy mit

mondanak! Nálunk meg azt mondták
ezelőtt egy héttel, hogy szeméremser-
tő képeket keresnek. Uramisten, még
csak egy hete! Egy hete ilyenkor
még otthon volt...

TERÉZ: Tudom, hogy nem lehet bele-
nyugodni; próbáljon hát megnyugod-
ni!...

GYÁSZOLÓ NŐ: *(könnyein át)* Irigy-
lem magát Táncsicsné...

TERÉZ: Engem?!

GYÁSZOLÓ NŐ: Amíg nem biztos a
halál: van reménye az embernek.
Mit meg nem tennék, Úristen, mit
meg nem tennék egy szikrányi re-
ményéért. De már egy szikra sem
villanhat!... Éjfélkor odaállhatok a
fuvarossal a kapu elé és csendben
kivihetem a temetőbe, mert virrada-
tig el kell hantolni.

TERÉZ: *(csendesen, együttérzéssel)* Nem
akarok tolakodni a kérdésemmel:
mégis, miért fogták le?

GYÁSZOLÓ NŐ: Ha én azt tudnám?
Talán ő sem tudta, és ha meg is tud-
ta odabent, most már nem mondhat-
ja el senkinek. Házkutatással kezdő-
dött. Fölforgattak mindent, még a
padlóra is vizet öntöttek, hogy nincs-e
alatta valami rejtkehely, ahová le-
szivároghat...

TERÉZ: Így is kutatnak?

GYÁSZOLÓ NŐ: Kopogtatták a fala-
kat, hosszú vasakkal turkálták a föl-
det a kertben, pincében... Elvitték
a levelezésünket, az uram irományait,
még a tanítványairól meg a képvá-
sárlókról vezetett listákat is!

TERÉZ: Valami sejtése csak lehet? De
ha úgy véli...

GYÁSZOLÓ NŐ: Táncsicsné!... Meg-
fulladok, ha nem mondhatom el va-
lakinek! Maga olyan! Ugye magá-
ban megbízhatom?! *(halkan, izgatot-
tan suttogja)* Fél órával ezelőtt...
megláttam az ötödiket!

TERÉZ: Az „ötödiket”? Nem értem.

GYÁSZOLÓ NŐ: Az uram München-
ben tanult, aztán hazajött. Negyven-
nyolcban állást vállalt Eszterházy
herceg külügyminisztériumában...

TERÉZ: Hiszen a herceg már negyven-
nyolc ószén lemondott.

GYÁSZOLÓ NŐ: De az uram dolgo-
zott még Batthyány Kázmér alatt is!
Öten voltak jóbarátok. Végig együtt...

Ki így, ki úgy úszta meg. Az én sze-
rencsétlenem két évig közkatona
volt, akkor kapott kegyelmet. Azóta
rajzolni, fősteni tanította azokat, akik
hozzá fordultak. Persze portretírozott
is. Fél éve, hogy híret vette: eltűnt
az egyik régi barát, aztán a másik,
négy hete a harmadik. Valamennyit
„szökés közben” lötték agyon. Most
őt is!

TERÉZ: *(megdöbben)* A másik hár-
mat is!

GYÁSZOLÓ NŐ: Igen, igen! A debre-
ceni napokban csoportképet füstött
róluk az uram. Amikor a harmadik
halálhírt meghallotta, hazarohant és
kibontotta a föltekert vásznat. Rámá-
ra feszítette és egyetlen éjszaka át-
füstötte. Akkor láttam az ötödiknek
az arcát!

TERÉZ: Őt is elfogták?

GYÁSZOLÓ NŐ: Nem! Ő adott uta-
sítást, hogy csak éjjel után kaphat-
juk meg szegény halottamat.

TERÉZ: Aki a képen az ötödik volt?
Magának?

GYÁSZOLÓ NŐ: Nem, nem nekem. Én
csak véletlenül pillantottam meg a fo-
lyosó ablakának üvegén, amint mö-
göttem bement hozzá a komisszár,
hogy mitévő legyen velem.

TERÉZ: Biztos abban... nemcsak iz-
galmában látta annak?

GYÁSZOLÓ NŐ: Ugyanúgy nem tu-
dom elüzni az ablaküveg tükrén
megvillanó arcot, mint annak az éj-
szakának az emlékeit, amikor egy
őszi tájat rakott a csoportkép fölé
az uram. Remegett az izgalomtól,
először el akarta égetni a vásznat,
aztán elkeseredetten: csak füstött,
füstött... *(megszállottan)* De én
megörzöm azt az őszi tájképet! Meg-
örzöm! Eltemetem az uramat! De az
öt arcot őrizni fogom az esőverte
domboldal mögött, ahová az uram
rejtette azon a lidércnyomásos ször-
nyű éjszakán!

TERÉZ: Jobb lenne elégetni...

GYÁSZOLÓ NŐ: Elégetni?! A szobám
falára akasztom! Hogy egyetlen pil-
lanatra se felejtsem el! Én úgysis
őket látom, ha mindenki más csak a
sárbavert lombokat láthatja is!

TERÉZ: Csillapodjon meg tekintetes
asszony! Nem vezet jóra az effajta

indulat. Óvja magát, meg a kicsinyeit... *(a konyhaajtó üvegén megjelenik Veronika árnya)*
GYÁSZOLÓ NŐ: Jajistenem!...
TERÉZ: Csak Veronika. Ne féljen, nyugodjon meg!
(Veronika belép, csak mozdulatával köszönti a gyászruhás nőt)
Veronika is megjött. Ketten nekilátnunk, félóra múlva elküldhetem...
GYÁSZOLÓ NŐ: Majd eljövök érte. Maguknak úgylis sok a dolguk. Köszönöm Táncsicsné... mindent köszönök! *(indul, Teréz kikíséri. Veronika fölötti munkaköpenyét, a vasalókat a tűzhely sütőjébe rakja)*
TERÉZ: *(bejön)* Szegény asszony, még csak huszonhat éves...
VERONIKA: Lánynak öreg lenne, de özvegynék fiatal. Talán még szerencséje lehet...
TERÉZ: Lássunk munkához! *(felveszi az orvosságot)* Hát ez az?
VERONIKA: *(Már a gyászruha mellé ült varrni)* Esténként egy vagy két evőkanállal. Rá is írta a patikárius. Mire jó ez az orvosság?
TERÉZ: Azt mondta a doktor: nyugalmat ad.
VERONIKA: Akkor adjon belőle nekem is asszonyság.
TERÉZ: Neked? A fiataloknak jó álmuk van.
VERONIKA: Hol van az én fiatalágom? Mire az én életem? *(sóhajt)*
TERÉZ: Ne háboríts föl már! Ennyi idős koromban tizenhat személyre főztem, sütöttem, mostam, vasaltam, amíg megérkezett az életembe az az ember, akit a Teremtő rendelt...
VERONIKA: Az enyémből már örökre el is távozott!
TERÉZ: Hogy mondhat ilyet valaki tizennyolc évesen?
VERONIKA: Mert így van.
TERÉZ: Mi lett volna velem, ha én is így siránkozok, amikor az uram Londont, Párizst járta és közben meghalt idehaza két gyermekem? Aztán bujdosott Bródban. En meg a harmadik kicsinyemet vittem a temetőbe?! Egyszál magamban voltam miközben az uram a börtönben senyedett. Iszonyú télben, éppen csak a magunkra kapott ruhában menekültünk Debrecenbe! Szívem alatt a kis La-

joskával! Ott szültem meg vadidegen, kapzsi, ellenségeskedő emberek között! És azóta is! Uramisten, hányszor siránkozhattam volna én, hogy „örökre”!
VERONIKA: De az asszonyságnak mindvégig volt hitese ura! Volt nevelés! És... minden gyerekének azt irták be az anyakönyvbe, hogy „törvénytelen”!
TERÉZ: Veronika! Te... *(hirtelen elhallgat)*
VERONIKA: Mondja csak ki! Mondja rám amit akar, hiszen megérdemlem! Úgylis megtudják! A szegény ember lánya úgysem szülhet fattyút titokban! Úrinők tehetik csak azt!
TERÉZ: *(kutatóan, de kissé zavartan)* Te gyereket vársz?
VERONIKA: Nem várok! Lesz!
TERÉZ: Ki az apja?
VERONIKA: Két hónapja elvitték katonának. Tíznapja tudtam meg, hogy agyonrúgta egy ló. Adjon nékem is abból az orvosságból asszonyság!
TERÉZ: Bolond! Azt hiszed, hogy az segít!
VERONIKA: Magának mire kell?
TERÉZ: Hallottad: nyugvásra!
VERONIKA: Akkor nékem is olyan nyugvásra kell! Naponta látom, amit magamon tapasztalok. Látom milyen iszonyú erővel kendőzi a rosszulleteinek valódi okát! Nem faggattam, mert mi jogon tettem volna. De ha a doktor orvosságot irt arra a bajra, ami gyöttri; hát összeszedtem a bátorságomat, hogy kérni merjek belőle.
TERÉZ: Veronika, ami abban az üvegben van, valóban csak a lélek elaltatására jó.
VERONIKA: Hiszen akkor... nincs mentség! Akkor bele kell halnunk ebbe a szégyenbe! *(hirtelen)* Asszonyság! Úgy hallottam, van olyan bába, aki tudna segíteni!
TERÉZ: Beszélnek ilyeneket az emberek.
VERONIKA: Az Üllői úton lakik egy... Valami Meyernének hívják... Mondják, jó pénzért megteszi.
TERÉZ: *(feláll hirtelen, zavarát leplezi)* Te igazán szeretted azt az embert?
VERONIKA: Megtettem volna másként? *(elérzékenyülve)* Amikor bú-

csúzott, vitték tizenkét évre, mintha sejtettem volna, hogy sohasem látom viszont. Vessen meg érte! Küldjön el, nehogy rossz hírbe hozzam magát...

TERÉZ: *(nézi a lányt)* Te nem mehetsz el ahhoz a bábához!

VERONIKA: Én? Én miért nem mehetek?

TERÉZ: Nem a papok és a törvénycsinálók beszélnek belőlem. De az élet — akármilyen kicsi — élet! Ha elpusztítják: gyilkosság!

VERONIKA: Önmagáról is így ítélnéne? Vállalná a szégyent, a pocskon-diázást?

TERÉZ: Ha egy drágább életet kell megmenteni... akkor gyilkolni kell! De neked nem szabad! Ha elpusztítanád, örökre megölnéd az emlékét annak, akit úgy szerettél. Szerencsétlen lehetsz, de tisztességtelen csak akkor leszel, ha önmagad legtitkosabb érzéseiben irtod ki a tisztességedet. *(a lányt nézve)* Veronika! Ki beszélt neked erről a Meyernéről?

VERONIKA: Hát, mégis érdekli az asszonyságot?

TERÉZ: Miattad kérdezem. Tudod te, hogy aki egyszer effajta személyek kezére adja magát, az mit kockáztat? Börtönbe is kerülhetsz, ha kitudódik!

VERONIKA: Emiatt a Meyerné miatt ne aggódjon az asszonyság. Annak ügysem lehet baja, amíg ez a világ tart. Azt mondják... jóban van a policájjal...

TERÉZ: *(rémülten)* Kitől hallottad?!...

VERONIKA: Mindenki beszéli!

TERÉZ: *(rémületét leplezve)* Veronika! Édes lányom! Az úristenre, ne csináld!

VERONIKA: Mi mást tehetek? Mondja meg, mi mást?

TERÉZ: Csinálni kell, amit a minden napok ránk rónak. Szülni, dolgozni — ha úgy rendeli a Teremtő —, temetni és újra mindent... *(néhány vakkantás hallatszik kintről, Teréz felpattan és kinéz az ajtón)* Helén jött meg.

HELÉN: *(belép)* Sokért nem adná az asszonyság, ha látta volna! Az isten nem bottal ver! „Hónig és Fia cég-tulajdonosék!” *(nevet, prüszköl a*

jókedvtől) Ekkora ramazurit még nem láttam.

TERÉZ: Egy szavadat sem értem. Kit ver az úristen? Miféle ramazuriba keveredtél?

HELÉN: Én semmibe, de a Hónigné, a „cégtulajdonosné”! Viszem a ruhát, mondom: próbálja föl, amíg ott vagyok, ha igazítani kéne valamit, kéznél legyenek. *(utánozza Hónigné mozdulatait)* Eridj Melánia! — szalasztotta a szolgálójukat — Hivd gyorsan az uramat, a Hónig urat! Így mondta: „az uramat, a Hónig urat!” Aztán olyan pózban várta, mint a királyné a főstményeken. Hát jött is a Hónig úr. *(nevetve utánozza Hónigot.)* Liza! — ordította el magát — Van a te képeden bőr? Micsoda csöcsöket csináltattál magadnak? Az asszony meg hápogni kezdett: De Péter! Minő szavak ezek?! Aztán már zengett is a ház. Hogy „már lánykorodba is becsaptál!” Hogy a „nászéjszakán derült ki az igazság!” Hogy „amióta öregszik annál nagyobbra csináltatja a domborulatait!” *(meséli utánozva, játszva, nevetve, csak akkor akad el a szava, amikor a várt nevetés helyett kényszeredett mosolyokat lát a varró Teréz és Veronika arcán)* Hát... mondom nagy ramazuri volt.

TERÉZ: Na ül le Helén és dolgozz. Ezt a kuncsaftot is elveszítettük... Talán az adósságomat letudtam vele...

VERONIKA: Csak nem lesz képük ezek után még követelni valamit.

TERÉZ: Isten a tudója, hogy melyik ember mire képes. De hogyan lehetne másként, amikor azzal mérik az ember „nagyságát”, tekintélyét, hogy mekkora a vagyona. Készítsd a vasalódeszkát, Helén!

HELÉN: Olyanok vagyunk, mint ez a deszka. Ha szükség van ránk elővesznek, ha elöregedtünk tűzre vetnek.

TERÉZ: Helén, úgy beszélsz, mint egy filozófus!

HELÉN: Filozófus? Az meg micsoda?

TERÉZ: Olyan ember, aki az élet értelmét keresi. Gondolkodó, töprengő...

HELÉN: Hiszen gondolkodok én, de

- akárhogyan is töprengék, egyre csak arra lukadok ki, hogy az élet értelme a pénz.
- TERÉZ: Pénz... pénz! Jó azoknak, akik minden cselekedetüket aszerint mérik: mennyi forintot kapnak érte.
- HELÉN: Bolond is az, aki nem ilyen!
- TERÉZ: Mindig voltak bolondok... Mesélt nekem az én jó uram arról, hogy hány embert vittek máglyatűzre, mert olyant mondott amit akkor bolondságnak tartottak, de ő váltig hitt benne. Aztán ma már az egész világ azt vallja, amit a „bolond” hirdetett. *(közben a vasalódeszkára teríti a gyászruhát és vasaláshoz készülődik)* Veronika, a Steinerné ruháját vegyék el!
- VERONIKA: *(levész a fogasról egy öszszetérceelt ruhát)* A Steinerné se törődik vele, hogy mit mondanak a filozófusok. Az ő életét meg az keseríti, hogy nyolcéves házások és nincs gyereke.
- HELÉN: Bécsben is volt doktornál... Azt mondják, hogy az urában van a hiba.
- TERÉZ: Helén! Te... *(kintről ugatni kezd a kutya, az asszony az ajtóhoz siet)* Veronika folytasd a vasalást. Megnézem, mit akar ez az úr!
- HELÉN: *(kiváncsian kiles az ajtón)* Konflissal érkezett, most küldi el a kocsit.
- TERÉZ: *(lép be elsőnek, kintről hallat szik az Idegen úr hangja: Ugyan asszonyom! Csak ön után!)* Fáradjon be, ha engem keres.
- IDEGEN ÚR: Ha kegyed Táncsics Mihályné, akkor — gondolom — jó helyre jöttem. *(körülnéz a helyiségben)*
- TERÉZ: Mivel szolgálhatok a tekintetes úrnak?
- IDEGEN ÚR: Dolgoznak *ma* is?
- TERÉZ: Abból élünk.
- IDEGEN ÚR: Igen, igen... kemény idők.
- TERÉZ: A szegény emberre mindig kemény idők járnak.
- IDEGEN ÚR: Őszintén szólva... *(a lányokra pillant, majd Terézre)* Más-ként képzeltem el.
- TERÉZ: Már mit képzelt el másként uraságod?
- IDEGEN ÚR: Eh... nehéz az ilyesmit csak úgy elmondani. *(hangot vált)* Sok sürgős munkájuk van?
- TERÉZ: Minden munka sürgős. Ahol máról holnapra él az ember, ott nem ülhet ölbetett kézzel senki, mert magát lopja meg vele.
- VERONIKA: Elkészültem a vasalással, sal asszonyság.
- TERÉZ: Csomagold be, jönnek érte.
- IDEGEN ÚR: Ha meg nem sértem, megkérdezném: mennyit tud egy napi munkával keresni?
- TERÉZ: Még sohasem számoltam ki, hogy egy napra mennyi esik.
- IDEGEN ÚR: Ha örömet akar szerezni nekem, fogadja el szerény ajánlatomat. Küldje haza a lányokat, és én öt forinttal megtérítem az így kiesett keresetet.
- TERÉZ: *(határozottan)* Nem tehetem.
- IDEGEN ÚR: A lányok sem vennék zokon.
- TERÉZ: *(bizonytalanul)* Minden más napon megtenném tisztelt úr, de *ma* nem tehetem. Ahogy ön csodálkozott azon, *ma* is dolgozunk, lennének, akik azon töprengenének, hogy *ma* miért nem dolgozunk.
- IDEGEN ÚR: *(mint aki telfogja a szavak értelmét)* Ásszó! Március idusa! Erre nem is gondoltam. Persze-persze... *(mintha töprengene)* Megvallom nehéz helyzetben vagyok. Olyan üzleti ügyről szeretnék beszélni kegyeddél, ami nem titkos ugyan, de mégis — ha meg nem sértem a kisasszonyokat — ugyebár célszerűbb diszkrétén kezelni.
- TERÉZ: *(figyeli a férfi minden szavát, arcزدülését)* Üzleti ügy?
- IDEGEN ÚR: Mint például a fiskussal való pörösködés a ház miatt etcetera... A kisasszonyok érdektelenek benne, én átutazóban vagyok, kegyedet nem hívhatom a szállóba, ahol lakom, mégis a dolog csak az érintettek-re tartozik.
- TERÉZ: Nem mintha titkom lehetne azok előtt, akikkel a nap nagyobbik felét együtt töltöttem... Mégis, ha így kívánja...
- IDEGEN ÚR: A kisasszonyok is megértik. *(a lányokhoz fordulva)* Ha valaha kérdezné valaki, csak mondják: egy ismeretlen úr hivatalos ügyben

- négyszemközt akart beszélni az asszonyukkal.
- HELEN: Akkor elmehetünk?
- TERÉZ: Igen.
- VERONIKA: Asszonyság... azt az orvosságot...
- TERÉZ: Elviheted.
- VERONIKA: Köszönöm.
- TERÉZ: Elég ha becsukod a kaput, hiszen most nem vagyok egyedül.
- VERONIKA: Igenis asszonyság. *(Helenel együtt elmennek)*
- TERÉZ: *(a férjéhez fordul)* Úgy lett, ahogy kívánta.
- IDEGEN ÚR: Engedje meg, hogy bemutatassam magamat: Vadnay Tilhamér vagyok. Úgyvéd jelenleg. Csak most, hogy itt ebben a lakoszobában, konyhácskában, műhelyben látom, most tudom igazán átérezni a helyzetét és áldom jószellememet, hogy elhatároztam ezt az utat.
- TERÉZ: Van ennek valami köze ahhoz, amit üzleti ügynek mondott?
- VADNAY: *(mosolyogva)* Valami olyat kellett mondani a lányoknak, amit ők is elfogadnak... És ha jól belegondolok, akkor valóban egy olyan eszmei üzletről beszélhetnénk, ahol sokan maradtak adósai annak, akitől ifjúságukban oly sokat kaptak.
- TERÉZ: Tanulatlan asszony vagyok én ahhoz, hogy felfogjam ezeket a szavakat.
- VADNAY: Őszinte leszek. Táncsics Mihály egykor olyan értékeket osztogatott szét a néptömegeknek — amelynek én akkor ifjú és lelkes tagja voltam —, amiket meghálálni kényszerítve éreztem magam. Nem tudom, jól fejeztem-e ki gondolataimat. Az érzéseket, amelyek arra készítettek, hogy módot és lehetőséget keressek hálám kézzelfogható lerovására. Ezért kutattam fel lakhelyét, ezért jöttem, hogy néhány igaz barát nevében az elképzelt — de lám a valóság által felülmúlt — gondokat enyhíteni igyekezzek. *(egy bankjegykötetet tesz az asztalra)* Tudom, hogy vannak dolgok, amelyek értékét pénzben kifejezni úgyszólván lehetetlen. De akitől oly sokat kaptunk, azt kötelesek vagyunk honorálni. *(elhallgat, figyelő Terézt)*
- TERÉZ: *(tekintetével felméri a pénzt,*
- aztán a férjira néz)* Úgy értsem, hogy Táncsics Mihály számára hozta ezt a nagy summát?
- VADNAY: A hála szerény kifejezéseként... Mintegy eszmei fizetségként...
- TERÉZ: Akkor tegye el, tekintetes úr.
- VADNAY: De miért?
- TERÉZ: Mert én szeretném legjobban tudni, hogy hová küldjem utána — ha tudnám! De nem tudom! Tegye el a tisztelt úr! Sajnálom, hogy jószándéka nem érhet célba.
- VADNAY: Tekintetes asszony...
- TERÉZ: Sohasem használtuk ezt a címet. Most meg még gúnynak is vélhetném.
- VADNAY: *(kis szünet után)* Megértem, sőt átérzem aggályait... rettenetes időket élünk. Az ember már semmin sem csodálkozik. Nem kérdeztem én Táncsics úrról semmit. Csak a jóérzés, az ifjúkor fényes korszakának emlékeit viszonzom. Ott voltam azon a márciusi késő délutánon a budai várban! Egyike voltam azoknak, akik vállukra emelték a kiszabadított bannokot. Igen, itt ezen a vállon, az én jobb vállamon is ült, amint az éljenző tömeg fölé emeltük. Még most is érzem a tömlőc dohos szagát, amely a ruhájába ivódott és kétszeresen áradt a szabadság friss esőt permetező fuvallatában. És az út! Át a hajóhídon. Versengve váltottuk egymást a hinto előtt! Olyan nagy kérdés, ha most én, akinek módjában van, arra vágyom, hogy itt négyszemközt elfogadjon tőlem némi pénzt? Hisz látszik mindenen: szűkség van rá!
- TERÉZ: *(csendesesen kezdi)* Én sem tudom felejtetni a rivalgást, a kivilágított ablakokat... azt az estét *(elhallgat, majd szembenéz a férfival)* De azt ami őt illeti nem fogadhatom el. Elmondtam miért. Másodjára: én minden krajcárért megdolgozom, nem könnyen, de megélünk ketten a kis-lányommal.
- VADNAY: De jöhetnek nehezebb idők. Jó ha nincs pénz nélkül az ember.
- TERÉZ: Itt ma reggel házkutatás volt. Mit mondjak én akkor, ha ennyi pénzt találnak nálam? Honnan van? Ki adta? Miért adta? Hiszen tudják,

hogy munkával esztendő alatt sem kereshetek ennyit?!

VADNAY: El lehet azt dugni. Nem olyan okos a policáj, hogy megtalálja azt amit kegyed igazán el akar rejteni.

TERÉZ: A tekintetes úrnak nagy szerencséje lehet, ha így vélekedik. Volt már úgy, hogy harminchat katona és féltucat komisszár szedte pihéknént a tollat a dunyhámból.

VADNAY: Na és találtak valamit?

TERÉZ: Hogyan találhattak volna, ha nem volt semmi. De ha itt a pénz, megtalálják! És ajánlom uraságotnak is, hogy sebesen hagyja el a környéket, mert holnap már azt is tudja, akit ez érdekel, hogy egy harmincéves forma ismeretlen úriember időzött nálam.

VADNAY: *(mintha meghökkenne)* Remélem nem árulja el a nevemet, ha netán faggatóznak.

TERÉZ: Honnan tudjam, hogy amit mondott az valóban az igazi neve.

VADNAY: Az ember él a maga kis vidéki világában és fogalma sincs arról, mi folyik Pesten.

TERÉZ: Nem kérdezem, mert nem tartozik rám, hogy hol él? De azt illelően megkérdezhetem, ki mondta meg a tekintetes úrnak, hogy ebben a nagy városban hol van az a konyha, ahol Táncsicsné lakik? Mert nem vagyok olyan nevezetes személy, hogy a konfliktuskocsisok tudnák a címetet.

VADNAY: *(egy villanásra kiesik eddigi szerepéből, próbálja gyorsan rendezni vonásait, gondolatait)* Úgy rémlik az elmúlt esztendők jogos bizalmatlanságot oltottak kegyedbe. S természetesen könnyedén válaszolhatok. A hivatalos újságban olvastam a közleményt, amikor árverésre hirdették a házat.

TERÉZ: Akkor a helyreigazítást is olvasta?

VADNAY: Helyreigazítást? Persze, de az nem jelent meg...

TERÉZ: Akkor hol olvasta, ha az újságban nem jelent meg?

VADNAY: Kifüggesztették... ahogy hallottam!

TERÉZ: Kitől hallotta?

VADNAY: Egy ügyvéd barátomtól,

várjon csak... Kocsis vagy Kecskés a neve. Van ilyen ismerősük?

TERÉZ: Lehet, hogy hallottam ezeket a neveket. Van belőlük néhány tucat Pesten.

VADNAY: *(főlényes próbál lenni)* A kegyed helyébe képzelve magamat... én is megpróbálnám azt az embert, akivel először találkozom az életben. Hiszen Táncsics úr halálra van ítélve!

TERÉZ: *(látszólag közönyösen)* Közel két esztendeje már ki is végezték.

VADNAY: *(elmosolyodik)* Hála isten csak „in effigie”, távollétében! Számontartják ezt az igazi hazafiak, akik nem vesztették el a hitüket abban, hogy ezek a „halottak” egyszer föltámadnak. És akkor lesz igazán szükség Táncsics Mihályra! Nehogy újra azok ragadják kezükbe a hatalmat, akik nemesi kiváltságaikért a legbecsületesebb embert is gúny tárgyává tették.

TERÉZ: *(elgondolkozva)* Vannak még olyanok, akik arra is emlékeznek?

VADNAY: *(behízogóan)* Élő példának tekinthet. Tegye csak el azt a pénzt, szüksége van rá, a jövő érdekében.

TERÉZ: *(lassan a férfira néz)* Én csak egy szegény asszony vagyok, amit tanultam, az uramtól tanultam. Ha most az ő fejével mérlegelném az ajándékot, akkor megkérdezném: miért adnak ennyi pénzt Táncsicsnének, azok, akik tudják, hogy az a szegény asszony úgy sem segíthet az urán, mert nem tudja, hogy hol van! Vagy azért adja valaki, mert úgy reménykedik: ennyi pénz útját már jobban nyomon lehet követni, mint kolduskrajcárokét?!

VADNAY: *(sértődötten játszva)* Értem a szavait. Tehát valamiféle... olyan embernek tart...

TERÉZ: Aki mindenáron bizonyosságot akar szerezni arról, hogy én tudom merre lehet az uram! *(keményen)* De ha nem tudom! Amit nem tud az ember azt sem pénzzel, sem pálcával, sem tüzes vassal nem csikarhatják ki belőle. Érti a tekintetes úr?! *(szinte tébolyultan)* Vigye ezt a pénzt a pokolba! Én nem tudom annak adni akinek szánták.

VADNAY: *(sértődötten)* Az ember szíve teli segitleniakarással. Kockáztat,

- vállalja a veszélyt ebben a világban, amikor egy nap őt embert akasztanak és ez a hála érte! Ha én ezt elmondom a barátainknak! Hogy miket feltételeztek rólam?!
- TERÉZ: *(rosszullét környékezi, leül egy székre és megcsendesedve mondja)* Tessék, nézzen körül és mondja el nekik...
- VADNAY: *(résztvevő sajnálkozással)* Rosszul van kérem? Talán beteg? Segíthetek valamiben?
- TERÉZ: *(nemet int a fejével, majd felkapaszkodik és az egyik vödörből vizet merítve iszik egy kortyot, lassan erőre kap)* Köszönöm... Majd csak jobban leszek. Ha olyan vádaskodást hallott ami nem áll önre: bocsássa meg egy magányosan rettegő szegény asszonynak...
- VADNAY: Elfogadja hát? *(emeli meg a pénzt, nyújtja)*
- TERÉZ: De ha önre illik... ha mást rejt a lelke, mint a szava: legyen átkozott, minden utódjával együtt!
- VADNAY: *(arca megrándul)* Ejnye asszonyság! Ilyen szavakat! *(zsebébe teszi a pénzt, hátat fordít Teréznek, az ajtóhoz lép, kinéz az udvarra, majd visszatérül töprengő arccal.)*
- TERÉZ: *(csendesesen megszólal)* A tekintetes úr most szépen elmegy. Az Üllői úton már talál konflikt. Én meg tíz perc múlva indulok gyalog a policájdirekcióra és elmondom, hogy mit akart itt egy Vadnay nevű úriember.
- VADNAY: *(gondolkodni látszik, majd az asztalhoz lép és leül)* Ne fáradjon Táncsicsné. Elmondhatja itt is ugyanazt. Úgyis gyengélkedik, ahogy az előbb láttam. Ebben a lucskos időben még más bajt is összeszedhet az ember.
- TERÉZ: *(hosszú szünet után)* Tehát mégis jól éreztem...
- VADNAY: *(bólint)* A helyzetemet igen. De nem a szándékaimat.
- TERÉZ: Mit akar tőlem?
- VADNAY: Én meg akarom menteni Táncsics Mihályt!
- TERÉZ: Nálamnál senki sem lenne boldogabb, ha ez sikerülne.
- VADNAY: Kegyeden múlik!
- TERÉZ: Rajtam?
- VADNAY: Megérdemelné, hogy sikerüljön. Ilyen erős asszonyal még nem találkoztam. Erős, szívós, a maga módján félelmetesen okos.
- TERÉZ: Azért jött, hogy ezt elmondja?
- VADNAY: Amiről beszéltem az igaz. Valóban ezen a vállamon vittem az urát öt évvel ezelőtt... Fialat voltam és hittem a forradalomban. Nem abban a nemesi handabandázásban, amit Kossuth csinált, hanem abban amit Táncsics Mihály hirdetett. A „Népkönyvében” a „Nép szava Isten szava” című írásában, a „Munkások Újságjában”! Az igazi forradalomban hittem. Ha akkor mellénk áll az egész nép, ha az első pillanattól békejobbot nyújtunk a nemzetiségeknek... *(lemondóan legyint)* Minden másként lett volna.
- TERÉZ: Ezt én nem ítélem meg. De azt tudom, hogy Bach miniszter úr is barikádós volt akkoriban. Úgy látszik uraságot ugyanabból a „forradalmár-fából” faragták.
- VADNAY: Tudom, hogy nehéz lenne megmagyaráznom, miként akarom megmenteni azt az embert, aki legelőbb mondott ki olyan dolgokat ebben az országban, amikben én is hittem és még ma is hiszek. Megértem a rettegését tőlem, de lássa be: ha késsel támadnak a császárra, ha az a rothadt nemesi had passzív ellenállással bénítja az üdvös reformok megvalósítását, akkor a Noszlopi-féle bandavezéreknek sem osztogathatnak mézeskalácsot.
- TERÉZ: Uraságotnak mindenre van szépen hangzó szava. Az uramra is, Bach úrra is, még a hóhérra is, aki kéthete ilyenkor már szappanozta a kötelet az Újépületben. Csakhogy ez nem jön össze az én elmémben.
- VADNAY: Ezek az idők elmúlnak majd. De a Táncsics Mihályoké a jövő! Csak meg kell érnüök. Élve! De hogyan segítsék rajta, ha nem tudom hol van?
- TERÉZ: Külhonban — remélem —, Franciaországban, Angolországban? Adja Isten!
- VADNAY: *(gúnyosan elmosolyodik)* Ugyan kérem! Soroljam melyik emigráns mit csinált a múlt héten? Kossuth Londonban, Teleky László Párizsban, ugyanott Batthyány Kázmér,

akinek bródi birtokán rejtőzködött a kegyed ura. Éppen nagy civakodásban vannak egymással a gróf urak. Klapka Genfben, Ludvig János és báró Jósika Miklós Brüsszelben, a minap nyitott csipkekereskedést Jósikáné, báró Podmaniczki Júlia. Gróf Andrassy Gyula Konstantinápolyban, Újházi László „Új-Budát” alapított Amerikában, de már tépik egymást Madarász Lászlóval a gyémántolvaj „rendőrminiszterrel”. Nagyon szívesen felsorolom valamennyit, de Tánccsics Mihályról egy sor híradást sem kaptunk.

TERÉZ: Akkor meghalt.

VADNAY: Az előbb jól körülnéztem, ajtónál, ablaknál... (nézi az asszonyt) Tudja mit kerestem?

TERÉZ: (közömbösséget színlel) Úgyis megmondja.

VADNAY: (cinikus gúnnyal) Azt a rést, ahol berepülhetett télvíz idején a Szentlélek! (nézi az asszonyt) Nem találtam! Nem furcsa?

TERÉZ: (megrettenve) Mire céloz az úr?...

VADNAY: (mereven nézi) Jobban tudja azt az asszonság énnálam.

TERÉZ: (megértve a célzást) Akkor... Akkor hát Meyernéről is igazat mondtak...

VADNAY: (bólint) És mégis azt akarja elhíttetni velem, hogy meghalt az ura? Jóasszony! (csattan föl a hangja) Sohasem jöttem volna el ide, ha nem szerzek tudomást arról, hogy mi van magával!

TERÉZ: Nem tehetek róla, beleszerettem. A negyvenedik évemben járok, ilyenkor kapaszkodnak az asszonyok. Én is asszony vagyok. Látja, ha akkor hozza a pénzt, akkor talán elfogadtam volna. Sohasem volt pénze annak a szegény lengyelnek.

VADNAY: (zavartan) Miféle lengyelnek?

TERÉZ: Szép szőke magas legény volt, szomorú kék szemei...

VADNAY: Lengyel... Lengyel (ráncolja a homlokát)

TERÉZ: Ide volt bezállásolva a kamrába, esténként bejött melegezni. Aztán megvarrtam a waffenrockját ami ausbildung közben elszakadt. Ő is egyedül volt... én is. Így esett meg.

VADNAY: Szép história mondhatom. És még én tiszteltem az okosságáért!

TERÉZ: A szerelem nem az ész műve. Az úgy éri az embert, mint a vilámcsapás.

VADNAY: Megvan! Jan Wolinovsky! Decembertől január közepéig kvártélyozták ide. (elneveti magát) A fickó — ahogy értesültem — valóban jóképű legény volt.

TERÉZ: Megértheti, ha megérti egy magányos asszony érzéseit.

VADNAY: Szép kis beszélyt kerekíthetne belőle valami romantikus firkász és azt hiszem kevés emberem kételkedne benne, ha ezt a liezont ilyen mélabúval adná elő nekik. (elneveti magát) Sokkal régebben tanulmányozom én magát, minthogy ezt elhinném. A maga tisztessége nem fér össze ezzel a kedves mesével. Csak mondja, terjessze, még hasznos is! Legalább azok is elfordulnak magától, akik lopva tisztelték. Csak én tisztelem továbbra is, hogy még erre is képes, hogy még önmagát is van ereje beszennyezni — szavakkal! — az ura megmentéséért!

TERÉZ: Nem hiszi el, hogy így történt?

VADNAY: Értse meg: bármelyik asszonyról elhinném, de magáról nem. Tűz és víz nem elegyedhet.

TERÉZ: Az úr dolga, hogy mit hisz és mit nem. Én elmondtam, ha úgy adódik másoknak is elmondom. Ha megtevédtem: vállalom a következményeit!

VADNAY: (erélyesen) Engem nem érdekel, hogy másoknak mit mond. Én tudom, hogy most hazudik! Ha pedig ez így van, akkor következképpen: tudja, hogy hol van az ura, sőt rendszeres kapcsolatot is tart vele! Maga szerencsétlen asszony! Én meg akarom menteni az urát! De csak akkor menthetem meg, ha megtalálom. Ha én találom meg, akiben él a jóakarát!

TERÉZ: Az urammal együtt ítelték halálra azt a szegény Sárosi Gyulát, aki Debrecenben megírta az „Arany trombitát”. Hallom elfogták és újra halálra ítelték.

VADNAY: De mindeddig nem akasz-

- tották föl! És nem is fogják! A császár különlegesen itéli meg azoknak az ügyét, akik nem vonták ki magukat hatalma alól azzal, hogy külföldre menekültek. Decemberben lesz a trónralépésének ötödik évfordulója! Széles körű amnesztia készül, de csak azok számára, akik nem fondorlatoskodtak, akikről tudjuk, hogy bizván a legfelsőbb jóakarásban nem vonták ki magukat a megkegyelmezés lehetőségéből. *(kutyaugatás hallatszik kintről. Vadnay bizonytalan-ná válik, majd hátat fordít az ajtó-nak. Gyászoló nő belép a helyiség-be, megtorpan, nézi a férfi hátát.)*
- TERÉZ: Váratlan látogatóm van *(mondja zaklatottan a gyászoló nőnek)*. Már össze is készítettem a ruhát...
- GYÁSZOLÓ NŐ: *(remegő izgalommal a férfi felé lép és sikoltva kiáltja)* Az ötödik! Az ötödik! Ő az ötödik! *(felragad az asztalról egy szabóollót és Vadnay felé sújt)*
- VADNAY: *(hirtelen fordul szembe a két asszonnyal, még időben elkapja a gyászoló nő csuklóját, határozott mozdulattal kicsavarja kezéből az ollót és zsebébe süllyeszti)* Ostoba némbér! *(ellöki magától, hogy a nő a földre zuhan)*
- TERÉZ: *(dermedten nézi a jelenetet, már csak arra van ideje, hogy a padlóra zuhant nőhöz lépjen)* Az Istenért! Asszonyság! Hogy tehette?!
- GYÁSZOLÓ NŐ: *(kitépi magát Teréz kezéből és talpra ugorva fordul szembe a férfival)* Igen! Ez a gyilkos! Az ötödik barát!
- VADNAY: *(keményen, durván)* Mit vinnyog nekem?! Gyilkos!
- GYÁSZOLÓ NŐ: Vitessen el engem is! Lövessen le „szökés közben”! Mert amíg élek...
- VADNAY: *(közbeváág, letorkoló dühvel)* Megtörténik! Ha itt lesz az ideje. *(A nő hirtelen felé lép, a férfi hátrál és kabátja alól pisztolyt ránt elő)* Állj, egy lépés és...
- GYÁSZOLÓ NŐ: Lőjön! Lőjön szem-ből! Vagy a pribékjeire bizza majd?
- TERÉZ: *(a gyászoló nő és Vadnay kö-zé ugrik)* Asszonyság! Térjen észre! *(igyekszik a helyiség másik része fe-lé vonszolni a nőt)* Az ilyen ember nem ismer irgalmat!
- GYÁSZOLÓ NŐ: Nem kell az irgal-ma! Féreg irgalmára...
- TERÉZ: Két gyereke van! Ki neveli föl őket?! *(fogja az asszonyt)* Azok-ra gondoljon! Semmi másra! Ez majd elnyeri jutalmát! De az a két gye-rek a maga felelőssége! Csillapod-jon asszonyság!
- VADNAY: *(már visszanyerte magabiz-tosságát, néhány bankjegyet tesz az asztalra)* Táncsicsné! Itt a pénze, amit a szolgálatiért szokott kapni. Írja meg a nyugtát, hogy mehessek! Aztán kedvére vigasztalhatja a ba-rátnéját.
- TERÉZ: *(villámszerűen fordul, Vadnay felé, az asztalra mered és kitör be-lőle az orditás)* Aljas! Aljas! *(lódul Vadnay felé, aki gúnyos mosollyal, védekezésre készen áll az asztal má-sik oldalán)* Engem is be akar mocs-kolni maga disznó!
- VADNAY: *(az asztalra dobja a szabó-ollót)* Parancsoljon! Kellék a színjá-tékhoz. Maga úgysem meri belém vágni.
- GYÁSZOLÓ NŐ: *(zokogva)* És én azt hittem... Én még azt hittem, hogy van tisztességes ember ebben az or-szágban!
- TERÉZ: *(dermedtté tegyelmezi indula-tát, aztán hátat fordít Vadnaynak, fel-veszi a ruhacsomagot és a gyászoló nőhöz fordul)* Itt a ruhája asszony-ság. *(félkézszel megragadja az elhű-ződő nőt)* Ha megnyugszik, ha meg tud nyugodni, majd akkor döntse el, hogy ez a... gyilkos mond igazat, vagy én teszem azt, amit igaznak érezek.
- GYÁSZOLÓ NŐ: *(bizonytalanul átveszi a csomagot)* Ennek már csak az Is-ten a tudója...
- TERÉZ: *(az ajtóhoz vezet)* Próbáljon erős lenni! *(kiengedi, nem kíséri a kapuhoz, becsukja az ajtót és szem-befordul Vadnayval, aztán szó nél-kül a fogashoz lép, leakasztja Steiner-né ruháját és mintha a férfi ott sem lenne, lesöpri a földre a bankókat, s varrni kezdi az asztalra terített ru-hát)*
- VADNAY: *(kényelmes mozdulatokkal felvesz egy széket és az ajtó mellé helyezi, leül, szivart vesz elő, kis kés-sel gondosan bemetszi a végét, majd*

rágyújt és a tüstön át nézi Terézt, aki fel sem pillantva varrja a ruhát) Mondja Táncsicsné, nem zavarja a szivarfüst? Csak az állapota miatt kérdem. *(Teréz mintha nem is hallaná, varr tovább)* Úgy gondoltam, elszivarozgatok itt magánál, hátha jönnek még az előbbihez hasonló „kuncsaftjai”. Megkínálhatom netán egy ilyen egyiptomi szivarral? Gondolom üres óráiban, ha éppen nem lengyel ulánusok waffenrockját varrogatja, rágyújt egy-egy szivarra. Mert nem tudnám más okát adni, hogy február 17-én egy doboz Balkán szivart vásárolt özvegy Turóczi-né trafikjában a Hatvani utcában. Vagy talán vendéget kínál vele? Februárban már a szép lengyelje sem volt itt! Kíváncsi lennék, hogy a négy hete vásárolt szivarból mennyit tudna előadni. Nos, utasítom: adja elő a szivarokat!

TERÉZ: Elszívták a vendégek.

VADNAY: Czékus bácsi?!

TERÉZ: Ha azt akarja hallani, akkor Czékus bácsi.

VADNAY: Ki az a Czékus bácsi?!

TERÉZ: Valamilyik közeli faluba való ember. Ismerőse volt az uramnak. Időnként megjelenik.

VADNAY: Olyan erőteljes idős ember, tömött bajusszal, szakállal, durva hazai posztóból készült ruhában, mert ugye télvíz idején sem látott rajta bundát vagy vastag téli kabátot a kislányuk.

TERÉZ: Már a lányomat is faggatták?

VADNAY: *(gúnyolódva)* Miért faggattuk volna? Csak valaki „véletlenül elbeszélgetett” a kis „Lajoskával”. Apropó! Lajoska! Hogyan lehetett egy olyan bájos kislányt egész életére megbélyegezni egy ilyes ostoba névvel?... És melyik az a plébánia, ki az a pap, aki ezt a nevet, amelyhez hasonlót Magyarországon lánynak még nem adtak, beleírta az anyakönyvbe?

TERÉZ: *(varrni próbál, nem néz Vadnayra)* Ha a németben van Ludovika, akkor magyarban lehet Lajoska.

VADNAY: Hogyne *(nevet föl kajánul)* Kossuth „Lajoska” tiszteletére! De hát, meg sem kereszteltették azt a gyereket!

TERÉZ: *(felcsattan)* Nem fiú, lány! Ha felnő, nem katonaköteles!

VADNAY: *(nézi az asszonyt, kis szünet után)* Ahhoz képest, hogy ma lesz négy esztendő, nagyon értelmes gyermek és még nem olyan bizalmatlan mint maga. Néhány jó szó... Hiszen ismeri? *(határozott mozdulattal elhúzza tőle a ruhát és közvetlenül Teréz arcába hajolva kérdi)* Na, kivele? Hol lakik? Mi a foglalkozása annak a bizonyos Czékus bácsinak?

TERÉZ: *(feláll és ordítva mondja)* Azt én nem kérdeztem tőle soha! *(indul az ajtó felé)*

VADNAY: *(elállja az útját)* Hova megy?

TERÉZ: *(ordít)* Ha ez hatósági vallás, akkor tanúkért kiáltok! *(próbálja kinyitni az ajtót)* Emberek! Emberek!

VADNAY: *(testével zárja el az ajtót)* Csend legyen átkozott ringyó!

TERÉZ: Takarodjon az utamból! Takarodjon, vagy úgy nyitok magamnak utat, ahogy az én erőmből telik. *(hirtelen sarkonfordul a tűzhelyhez ugrik és lekapja a fazekak egyikét)* Ez a lobogó víz majd lehúzza a húsát is az álarcával együtt!

VADNAY: *(riadtan ugrik el az ajtóból és kabátja szárnyát rántja az arca elé, közben leesik a padlóra a pisztoly)* Megörült?

TERÉZ: *(megtorpan a lendületével, lábánál a pisztoly)* Ha meg akar örjíteni, maga lássa mi lesz belőle! *(kezében a forró víz, kis gondolkodás után lötytyint belőle a pisztolyra és a pénzre, aztán visszalépve a tűzhelyhez leteszi)*

VADNAY: *(a pisztolyért ugrik s a pénzzel együtt fölmarkolja, csak ezután fordul Terézhez)* Vadállat! De ezt megkeserüli!

TERÉZ: Van hatalma hozzá! De ismerem a képét és ha a gyerekeknek bármi bántódása lesz! Megtalálom! Meglesem! És akkor az isten irgalmazzon magának! Nekem más vesztetni valóm nincs! De magának lehet! Én nem Libényi János vagyok!

VADNAY: *(pisztolyát törölgetve)* Boszorkány! Ringyó! Úgy kizsuppoltatom Pestről, hogy magán röhög az

egész város! Akkor majd meglátja, hogy azok, akik eddig talán tisztelték, mit kiáltoznak a „bujdosó nagy népiró” elkurvult feleségére! Akkor majd megismeri a „hazafiak” igazi háláját! *(kegyetlenül)* Találok én arra paragrafust, hogy prostituáltként — érti ezt a szót — prostituáltként seprűztessem ki szép nagy nyilvánosság előtt!

TERÉZ: Nincs az az elvetemült aljas ember, aki arról tanúskodna, hogy én pénzért adtam oda magamat neki.

VADNAY: *(szadista gúnnyal)* Nincs? Én bármikor megesküszöm rá!

TERÉZ: *(kis szünet után keményen szembefordul Vadnayval)* Tessék! Esküdjék meg! Rendezzen minél nagyobb zajt! A bérencei ordításában is gyönyörködhet. De mégis lesznek olyanok, akik tudják: nem kurvát pellengéreznek ott, hanem Táncsics Mihályt!

VADNAY: *(összerendezi magán a ruhát, mint aki indulni készül, aztán keményen, de halk, izzó kegyetlenséggel mondja)* Hát idefigyeljen Táncsicsné! Én most ugyan elmegyek, de akárhol rejtegeti is az urát; az ürget egyszer kiöntjük, a medvének vermet ásunk, a farkasra — ha kell — rágyújtjuk a nádat, de egyszer mind terítékre kerül! *(hirtelen kimegy, kutyaugatás, ajtócsapódás kintről)*

TERÉZ: *(megrendülten áll, aztán reflexszerűen kirohan — kaput zárni —, visszaérkezve erőt vesz rajta a kimerültség és félrerántva a kétfestő függönnyt az ágyra roskad. Rázni kezdi a zokogás. A láda mozdul, Mihály hangját halljuk: Légy erős Teréz! Erős legyél! — Az ajtón kopogtatnak) Maradj Mihály! Az istenre maradj! *(felugrik, elrántja a függönnyt és az ajtóhoz siet. Kinyitja.)**

GROSSZMANN: *(áll az ajtóban, gyűrött munkásruhában, borostás arccal, szikár, nem sok jót látott ember)* Megbocsásson asszonyság...

TERÉZ: Hála Isten... *(az asztalhoz hotorkál és leül maga elé révedve, kimerülten)*

GROSSZMANN: *(zavartan)* Kiáltozást hallottam... az asszonyság hangját.

Úgy megverték a zsandárok, hogy alig állok a lábamon.

TERÉZ: Nem maga kellett nekik...

GROSSZMANN: *(nem érti, de folytatja)* Bocsássa meg nekünk, hogy bajt okoztunk... Tudom, hogy az én hibából, de a Megváltóját! — tegnap kirúgtak a gyárból. Azért ittam... *(nézi a maga elé meredő, kimerült asszonyt)* Igaz, máskor is megtörtént... ha iszom nem mar úgy az éhség. A lelkemnek is könnyebb... eleinte. Csak, ha elgyöngülök, akkor borul el az agyam. Olyankor eszembe jut minden bánatom. Hát élet az, amit mi élünk? A parasztnak legalább föld van a talpa alatt, ha más nincs, krumpliból ehét jóllakásig! De mi van a munkásnak? Tizennégy óra robot a gőzölgő üstök mellett és állandó rettegés, hogy mikor dobnak ki az utcára.

TERÉZ: Állandó, rettegés... *(bólint)*

GROSSZMANN: Még azt sem lehet csodálni, hogy néha elemelünk egy-két font faggyút vagy egy marék gyergyát. Hiszen ha szót emelünk egy kis juttatásért, ott áll a kapu előtt két tucat rongyos, aki a helyünkre kívánczodik. *(elhallgat, nézi a magábaroskadt asszonyt)* Minek is mondom ezeket, az asszonyság is tudja.

TERÉZ: *(táradtan felnéz Grosszmannra)* Mit tudok én jóember?

GROSSZMANN: Hát, azt, hogy mi a nyomorúság.

TERÉZ: Azt tudom.

GROSSZMANN: Akkor megbocsátja, hogy miattunk... hogy bajt csinálunk?

TERÉZ: *(megrázkódva, mint aki most tér magához)* Nem maguk az oka az én bajomnak.

GROSSZMANN: *(nagyot sóhajtván)* Talán, ha megjön a jóidő... Építkeznek a Duna-parton. Gondolom, a paloták építésénél talán majd kapok munkát... *(kintről kiáltások hangzanak, távoli zsvajgás szűrődik a helyiségbe, a férfi feltűnyel)* Mintha valami riadalom lenne odakint?

TERÉZ: *(táradtan figyel)* Felőlem agyonverhetik egymást...

GROSSZMANN: Megnézem... (indul)

TERÉZ: Csak nézze... (az ajtóhoz kíséri Grosszmann)

GROSSZMANN: Isten áldja, asszony-ság! (kilép az ajtón, miközben az ajtónyitás idejére telerősödik a zaj, ki-vehető néhány kiáltásból: Tűz van! Teréz bezárja a külső és belső ajtót, aztán — bár az ablakon még szűrődik be fény — a tűzhelyhez lép, le-tíjja a parázsról a hamut, lángra-lobbantja a gyertyát, majd az ab-lakot is besötétíti. Beidegződött moz-dulatokkal ellenőrzi, hogy nem ma-radt rés, amelyen bepillanthat valaki, azután a gyertyaláng mellé telepe-dik és a ruhát a kezébe veszi, mint-ha varrni akarna, de bénultan áll a kezében a tű. Csak ül és szivárognak a könnyei. Remegés hullámszik rajta, most ernyed el benne az öntegy-elem és válik úrrá a rettegés, rémület, elkeseredés, majd düh.)

MIHÁLY: (kilép a kétkestő függöny mögül, arcán rémület és tehetetlen-ség vibrál, megpróbálja kezét Teréz vállára tenni) Teréz...

TERÉZ: (telzokog és indulatosan lesöp-ri magáról Mihály kezét) Menj! Menj és végezd a te dolgodat!

MIHÁLY: (tétován) Egyetlen sort sem tudtam elolvasni... hát még írni! Rettenetesen féltettelek!

TERÉZ: (felugrik, szembefordul Mi-hállal) Egyetlen sort sem tudtál el-olvasni!

MIHÁLY: Teréz... én teljesen meg-értelek...

TERÉZ: Megértesz? Mit érthetsz meg te? Ülsz a kuckódban, éled a ma-gad álmvilágát! Ami fölötted, érted történik!? Uramisten! Megérted!... Négy éve! Négy esztendő óta...

MIHÁLY: (lelkiismeretnyugtató han-gon magyarázkodni próbál) Kedve-sem, nem a magam, nem a mi bü-neink miatt sújt bennünket ez a ke-serves állapot... (közeledni próbál) Amióta eszmélve érzékelem a hazám és a szegény emberek balsorsát, min-den erőmmel azon fáradoztam, hogy javítani tudjak...

TERÉZ: Te szegény ember! Te akarsz másokon segíteni? Te akarsz a „ha-zán” segíteni? Hiába írod tele azt a

töménytelen papírt, kihez jutnak el a szavaid? Ki olvassa? Akinek szá-nod olvasni sem tud, aki meg ol-vassa — azoktól mentsen meg az Is-ten!

MIHÁLY: (megbántódva) Mégis volt olyan pillanat, amikor az én köny-veim fáklyaként mutatták az utat.

TERÉZ: De annál a tűznél is mások sütögették a pecsenyéjüket!

MIHÁLY: Fáklyánál nem sütnék pe-csenyét! (lobban föl) Az irányt jelez! A helyes irányt, amerre a sötétben botorkálók elindulhatnak!

TERÉZ: És hova jutottak? Merre ve-zette őket a te világosságod? A csa-tatérre? A száműzetésbe? A börtön-be? Az akasztófához? (csapkodja az ellenséges szavakat)

MIHÁLY: A történelem áldozatokat is kíván!

TERÉZ: Az én áldozataimat ne kíván-ja a történelem! Én csak élni szeret-nék egyszer, rettegés nélkül, egysz-e-rűen. Megdolgozva mindenért, de nyugodtan! Miért éppen én vagyok az a szerencsétlen, akinek álmában sem lehet nyugta, olyan dolgok miatt, amelyekről tudva tudja, hogy úgy-sem segíthet!

MIHÁLY: Teréz, ne légy kicsinyhitű...

TERÉZ: Én vagyok kicsinyhitű? Ne-kem mondd ezt? Könnyű erős-hitű-nek lenni, ha van egy olyan igavo-nó barom, aki föláldozza mindenét, hogy a másik kedvére ábrándozzon! Tervezgessem „művésznövendét” a ha-za üdvére! Amikor én kuporgatom össze azokat a krajcárokat, amiből falásnyi kenyeret vehetek a gyere-kemnek! Te élted a te életedet, min-dig! Ha úgy tetszett — mert ösz-szekapartunk valamennyi pénzt — nekivágtál a nagyvilágnak! Bécs, Prá-ga, Lipcse, Berlin, Párizs, London és még ki tudja merre jártad a világot, miközben én itthon voltam a három gyerekkel. És ebben a házban örzöng-ve próbáltam a vörheny lázában ver-gődő gyermekeinktől elűzni a halált. Cabet-vel társalogtál talán éppen a magyar nyelv eredetéről, én meg majd eszemet veszítve láttam meghalni mind a két lányunkat! Nekem mered mon-dani, hogy kicsinyhitű vagyok?!

MIHÁLY: *(próbál nyugodt lenni, de mégis szenvedélyessé válik)* Én nem a magam gyönyörűségére utaztam. A könyveimnek, amelyekre itthon nem kaphattam kiadót a cenzúra miatt, igen a könyveimnek kerestem kiadót, nyomdát.

TERÉZ: Könyveknek, amelyekért senki sem fizetett, amiket a pozsonyi országgyűlésen titkon osztogattál, hogy büszke lehess arra: Táncsics Mihály, ha nem is akkora úr, mint Széchenyi gróf — lázba tudja hozni egészál tolla az országot!

MIHÁLY: Én azzal segítettem, amiből tellett, nekem nem voltak soha százezer holdjaim, mégis többet tettem, mint azok, akiknek bőven jutott volna a haza üdvére áldozni!

TERÉZ: Hogyan lehet egy emberben ennyi hiúság! Hiszen Batthyány Lajos szöbe sem állt veled, a titkárával küldte ki a megváltó ígéket hirdető kézírataidat! Deák Ferenc neked gyáva volt, mert le akart beszélni a nyilvánvaló ostobaságaidról!

MIHÁLY: Megbocsájtom a szavaidat Teréz, egy ilyen nap után...

TERÉZ: Nekem nem kell bocsánat! Nekem nyugalom kellene! Nyugalom, csak egy napra, csak egy órára, csak egy percre! De hogyan legyen nyugalmam?! Isten ne vedd bűnömül: Miért hoztad az utamba ezt a megszállott bolondot!

MIHÁLY: Te bolondnak tartasz?! *(robban ki)*

TERÉZ: Kossuth is bolonddá akart nyilváníttatni, amikor börtönben voltál!

MIHÁLY: Mert a maga bőrét féltette! Mert azt hitte, hogy az én révemen őrá is bizonyítékot nyernek, összeküvésért!

TERÉZ: Ezek voltak a te „harcostársaid” a „haza üdvéért”! Te mégis „Lajoskának” nevezted el szentséges buzgalmadban a lányodat!

MIHÁLY: Most is azt vallom: jól tettem!

TERÉZ: Akkor töprengjél azon is — hiszen van módod és időd —, hogy azt, aki úton van, majd hogyan nevezd! Te csak módoj ki valami nevet, én meg majd kihordom, megszőlöm, nevelgetem, miközben ujjal

mutogatnak rám az emberek, vagy ringyóként űznek ki a városból!

MIHÁLY: *(mondani akarna valami indulatos szót, aztán látjuk, hogyan fēkezi meg magát és megpróbál nagy önuralommal higgadtan beszélni)* Teréz! Én tudom, hogy mit köszönhetek neked. Az életemet... az életemet, amelynek addig van joga ilyen súlyos teherként arra nehezeden, akit én legjobban szeretek, amíg ő is hisz abban, amiben én hiszek! *(Teréz táradtan, elkeseredve néz rá, már kifulladt, ismét környékezi a rosszul-lét)* Én számvetést tettem a mai napon, az ötvennégy esztendőmmel, az elmúlt rejtőző évekkal. Hallottam minden hangot... Megszokhattam volna már pedig, hogy te küzdesz érttem, én meg lapulok. *(kintről fokozódó zsvaj hallatszik)*

TERÉZ: *(zaklatottan, de nem ellenségesen)* Mi mást tehetnél?

MIHÁLY: *(nyugodtan)* Főladom magamat.

TERÉZ: *(felugrik)* Főladod magadat?! A policájnak?!

MIHÁLY: Ezt kell tennem. Mi jót tudok én még tenni az életben...

TERÉZ: *(iszonyatos dűhvel Mihályhoz ugrik, arcába csap és üti-veri)* Meg akarsz halni?! Te... Te... *(megragadja Mihály ruháját és tébollyal határos erővel cibálja)* Főladod magadat?! Idefigvelj Mihály, téged kiönt-het az odűdból a policáj! Téged innen elvihetnek szuronyok közt, vasraverve! Föl is akaszthatnak, ha én már nem leszek!

MIHÁLY: *(zavartan)* Teréz!...

TERÉZ: Meghalhatsz, de csak akkor, ha elvesznek tőlem! Nem azért szenvedtem melletted végig ezt a tizenöt évet, nem azért védelmezlek négy esztendeje, hogy most te, éppen te?! fosszál ki végleg mindabból, ami annak a nyomorult Seidl Teréz életének értelmet adott! *(Ellőki magától Mihályt)*

(kintről erősödik a zaj, világosan hallatszanak a kiáltások: Tűz van! Tűz van!)

MIHÁLY: *(riadtan)* Teréz! Hallod? Azt kiáltozzák, tűz van!

TERÉZ: (az ajtóhoz fordul, a zaj hallatszik, szinte beleremeg, amikor kihullanak belőle a szavak) A farkasra... a farkasra rágyújtják a nádist!

MIHÁLY: Mit mondtál? (megragadja Teréz karját, de valaki döngetni kezdi az ajtót)

TERÉZ: Bújj el! (A függöny mögé taszigálja, tolja Mihályt a rejtekhely felé, közben az ajtón át hallatszik Grosszmann hangja: Táncsicsné! Tűz van! Hallja Táncsicsné! Tűz van! — Teréz helyére rántja a függönyt, majd elszántan az ajtóhoz lép, kinyitja mindkét szárnyat, kintről bevág a délutáni világosság, testével állja el az utat Grosszmann előtt)

GROSSZMANN: (riadtan) A második ház kigyulladt! Gyorsan, minden holmit az udvarra! Erre fúj a szél, a zsúpból idehordja a zsarátnokot!

TERÉZ: (nyugodtan) Majd eloltják.

GROSSZMANN: Ha lángot fog a tető, késő lesz menteni a menthetőt!

TERÉZ: Ha lángot fog, majd kimegyek a házból... arra lesz idő.

GROSSZMANN: Segítenék...

TERÉZ: Köszönöm...

GROSSZMANN: (zavartan) Máskor ilyenkorra már itt vannak a tűzoltók!

TERÉZ: Majd most is jönnek. (becsukja, bezárja a külső-belső ajtókat, ismét kirekesztődik a kinti fény, de a zajongás beszűrődik a gyertyafénytől megvilágított helyiségbe. Mihály előlép a függöny mögül) Az ürgét kiöntik, a medvének vermet ásnak, a farkasra rágyújtják a nádist!...

MIHÁLY: (kis szünet után) Ez, annak az embernek a műve lenne...

TERÉZ: Mit bánom én... mit bánom én, hogy kinek a műve! Akárkié! (Mihályra néz, könnyeit nyeli) Mivé váltam én az elmúlt esztendőekben... Mivé nyomorított az élet!... Már a legszentebbet is megmérgezte. Az okosságot önző hiúsággal mocskolta... Hát mit tartogat még... Mit tartogat?!... (megkeményedik az arca, kitörli a könnyeket) Nem... nem, azértsem! Legyen, legyen meg az a gyerek, ha megfogant, segítsen hozzá, hogy meglássam... meglássuk mekkora erőt tud még kicsikarni belőlem. (engedi, hogy amikor ő a székre ül, Mihály mellé lépjen, a vállára tegye a kezét, miközben kintről egyre erősebben hallatszik a zaj, félrevert harang, tűzoltó-kocsi csörömpölése. Az asztal mellett két egymásba kapaszkodó embert világít meg a gyertya táncoló fénye)

Vége



Földem tagadom

*Ki iramodhat én utánam,
sorsverte vágytól eszelősen,
világnemző vértolulásban,
földreterítő jégesőben?*

*Kristály-erdők magaslatában –
fogaimon vacogó ének –
deresedem életre-szántan,
akár a szálltenyő-vitézek.*

*Mosollyá finomult szemérem
sopánkodásom csendre inti;
nyugodt hajlékban nem nyílt érdem
szépülő szívem kiteríteni.*

*Ha gyújtottak másokért szikrák,
öndalaim vontam el számtól;
épitem létem mozaikját
háborgó folyók kavicsából.*

*Arcomon szerencsefi-álca;
porhintő szélvész sose dönt el.
Földem tagadom markolászva
csillagig égő tiz körömmel.*

Májusi korom

*Piros útján vérnek, velőnek
porzik májusos márvány-szőnyeg.*

*Göröngy éled kukaccal, gyönggyel;
halottat, hazát dús eső ver.*

*Lázadó nyárfa hajthatatlan –
kötésig áll villámban, vasban.*

*Tenyérnyi varratait vedli.
Krisztussá készül teljesedni.*

*Pipacs pendül a szívkamráig.
Számról korom hull, megparázslík*

*s feliratként tapad a szürke
galambszar-díszes emlékműre.*

Sem hajlék, sem dízsírhely

*Szégyenkezhets bennünk a szemérmetlen
lombokkal takaródzó szerelem,
ha emelkedünk hibbant lifteken
és bújkálunk barlangmély-szürkületben.*

*Mert sem hajlék, sem dízsírhely nem illet
őled szélárnyék-védte parázsán;
mindig lesz egy lepedőnyi hazám –
foltként őrizni áldott nedveinket.*

*Sokszorozott árnyam majd elhagyod.
De menekülnöd ázó ablakok
világító préséből nincs hová már.*

*Atlángolhatsz a csipkebokrokon –
melegebb bármely csillagközi ágynál
combközökben épülő otthonom.*

OSZTOJKÁN BÉLA

A tavasz jegyében

*Közelebb jönnek lassan a távoli erdők
már bontogatja haját és megszépül-tisztul
végre hónapos mocskától
a Földanyakislány*

*Elvonulnak a mocsoktevő tetvesek
Vonulnak a nyomorító katonák
el
el
el*

*S bár kedvesünk szíve alatt fattyú fürdik
úgy szabadul fel a lelkünk
ahogy lobban a szélben
az esti zsarátnok*

Legenda

Nem tudja a furcsa pásztor
mitől görbül el a furcsa házsor
Trombitáló furcsa tülkét
megtűjja egyenest a kondorhajú
kiköpi végül furcsa lelkét
ő volt itt a semmibajú

Azért még estére földre hull a
szalma
csipogva bújlik el benne három
aranypármin alma

Úton

Haj erecske erecske,
mért állsz utamba,
hajad kibontva,
mért nincs befonva,
rakva szépen keresztbe.

Erecske erecske haj,
mosdanék benned,
odébb kell menned,
vagy átengedned,
öledre hajlik a gally.

Mostan hát elcsobogok.
Mondottam néked,
ki kéne térned,
vagy inkább félned,
én érted nem dobogok.

Azért azt megmondhatom,
bármilyen furcsa,
a lelkem tudja,
mellednek csúcsa,
édes volt kispatakom.





Gáz van

(PÁRBESZÉD AZ ELŐSZOBÁBAN)

— Kivánok. Gyorsszolgálat.

— Hehehe!

— Mi az, hogy: hehehe?

— No, hát, a *gyorsszolgálat*. Az a hehehe. Mert ugye, akkor milyen a lassú? Azt ígérték, nyolc és tíz között jönnek! Most pedig hány óra van? Negyed három! Az ember kénytelen szabadságot kivenni maguk miatt.

— Sajnos, gázömlés volt Angyalföldön. Eltörött a főcső. Képzelterti...

— Képzeltertem... De énnekem szabadságot kell kivenni! Mi közöm a maguk főcsövéhez? Elvégre a szabadság mégse arra való, hogy az ember a szerelőt várja! Ért engemet!

— Igaza van. De higgye el, uram, nekünk sem népünnepély egy ilyen főcső, már szóval, ha eltörik. Föl kellett törni a betont, leásni, az egész vonalon, a gáz meg csak ömlött... Mi szeretnénk, ha a lakosság elégedett volna a szolgáltatásainkkal, de a téma megbukik a munkaerőhiányon. Ért engemet!

— Értem én, barátom, viszont ha itthon kell gatyáznom, azáltal össznépi viszonylatban szintén csak nő a munkaerőhiány. Lévén hogy magam is egy munkaerő vagyok. És éppen a szolgáltatásban dolgozok, mint írógépszerelő. Na, itt az óra.

— Kösz. De azt ezért ne mondja, hogy az írógép összehasonlítható a gázzal. Mert tegyük föl, maga nem csinálja meg az írógépeket, rendben van, az is okoz egy kicsike kis zavart. De gondolja el, ha mi hagynánk szívárogni a gázt! Az mégis más! Kaphatnék egy kis szappanos vizet?

— Szappanos vizet? Kézmosásra?

— Dehogy! A vizsgálathoz kell. Egy pohár víz, bele csipetnyi szappan. Mosópor is jó.

— Milyen mosópor?

— Teljesen mindegy, ultra, tomisztár, tomiprima... ami van. A habzás a lényeg.

— Hát, tessék. De engedtessek meg nekem, hogy vitázzak magával. Mert ahhoz, hogy ide kiszálljon, ahhoz ugye megrendelőlevél kell. A megrendelőlevélhez pedig írógép. Higgye el, szakikám, ha egyszerre lerobbanna az összes írógép, rögtön bedöglene az egész ország!

— Tudom, ön a bürokráciára céloz. Ismerjük a témát. De a gáz, az mégiscsak más.

— Megengedem, szakikám, hogy más, de abból indultunk ki, hogy énnekem szabadnapot kellett vennem maguk miatt.

— Már elmagyaráztam önnek, objektív akadály esete forgott fenn. Ez mindenütt előfordul.

— Jó, viszont én nem mondhatom a főnökömnek, hogy objektív akadály miatt nem megyek be. Mert így is leszidja a kurva anyámat, a cégnek kötelezettségei vannak, és a százötven szerelői státuszából jelenleg hatvankettő betöltetlen, tekintettel a munkaerőhiányra, ért engemet!

— Naná, hogy értem. Nézze uram, nálunk éppen feleannyi az ember, mint amennyire szükség volna. Mert akinek egy csöpp esze van, az elmegey maszeknak. És hát én is abból élek, hogy fusizok, lakatosmunka, csőszerelés, ami jön.

- Megvan a hiba?
- Azon vagyok, uram, hogy megtaláljam. El se hinné, hány helyen szivároghat!
- Szaglással akarja...?
- Dehogy, kérem. A szaglás csak kisegítő eszköz. A szappanos víz a fő. Rákenem mindenütt, és ahol szivárgás van, ott buborékok jelentkeznek.
- Nem valami modern módszer.
- Modern vagy nem modern, ez a legbiztosabb. Higgye el, a szappanos vízben sose csalódik az ember. Óhó! Itt a bibi. Látja? Látja???
- Látom.
- Akkor most elzárjuk a gázt, tíz perc alatt kész leszek.
- Helyes.
- ...phü... Jól rászorították! Ki volt az a barom, aki így meghúzta? Örület!
- Fogalmam sincs, szakikám. Segítsek?
- Kösz, nincs rá szükség. Csak, tudja, vigyázni kell, mert ha kiszakad a cső a falból, akkor cseszhetjük...
- Hát... vigyázzon.
- Naná, hogy vigyázok. Mert ha kiszakad, az egész házban el kell zárjam a gáz, falat kell bontsak, satöbbi. Meg se bírnám csinálni egyedül. Aztán a gáz kinyitásához bizottság kell, amelyik minden lakást végigjár, nehogy valami baj történjen... érti, ugye? Szóval, az több napos téma, peches esetben több hetes.
- Ne ijesztgessen.
- Nyugi. Már elfordult. Minden oké.
- Két gyerekünk van, tudja, és a gyerekszoba ajtaja ide nyílik. Úgyhogy a gázszivárgás nem tréfadolog.
- Nekem mondja? Uram, ez a szakmám! A gáznak nem szabad szivárognia. Avval együtt, hogy persze, az emberek azt hiszik, ömlik a gáz, mikor éppen csak egy leheletnyi szökik a csőből, mert rém bűdös...
- Azt tudom. Abszolúte tudom.
- Szóval, szagról nem lehet megmondani, hogy mennyi gáz folyt ki. Mert egy egész kicsi mennyiség is óriási bűzt csinál. Direkt szagositják a gázt, merkapnánnal, pont azért, hogy észre lehessen venni. És aztán avval telefonálnak, hogy ömlik, mikor alig szivárog. De persze ezt nem azért mondom, mintha... A legcsekélyebb szivárgást is azonnal jelenteni kell! Mert sose lehessen tudni...
- Nálunk, szakikám, dőlt a gáz! Én nem értek hozzája, de járt a gázóra, pedig nem is használtuk a sparheltot. Kattogott.
- Ugyan, ugyan. Ez itt mikroszkópikus rés volt, résecske. Uram, ismerje be, hogy a kattogás erős túlzás.
- Hát... kattant egyet-egyet. Éjszaka hallottuk.
- Óránként egyet. Legföljebb.
- Inkább félóránként, szakikám, félóránként.
- Jó, legyen magának igaza. Félóránként. Most már tök mindegy, mert megoldjuk a témát. Újra kócozom a csövet.
- Kóccal szigetelik a gázcsöveket?
- Na ja, maga most megint azzal akar jönni, hogy nem valami modern módszer. Én viszont erre azt felelem, hogy nem kell annyira odáig lenni a modernségért. Mert a kóccal is úgy vagyok, mint a szappanos vízzel. A kócban se csalódtam még.
- Tehát, ez most már jó lesz.
- Naná, hogy jó.
- Szóval, nem fog szivárogni nekünk. Csak azért mondom, mert, mint említettem, pont itt van a gyerekszoba, és az ember, ugye, aggódik. Ért engemet!
- Világos. De nem kell aggódni, szivárgás nuku.
- Helyes.
- Hát, részemről készen vagyok. Itt írja alá.

- Kösz, szakikám. Tessék, ezt tegye el.
- Hálásan köszönöm.
- Nincs mit.
- Viszlát.

*

- Kívánok. Gyorsszolgálat...
 - Gyorsszolgálat! Szakikám, maga megőrjít engem! Fél négy van, a kurva istenit a gyorsszolgálatnak! Nem elég, hogy újra ki kellett hívjam, mert trehányul végezte a dolgát, most is délután állít be nekem, mikor azt ígérték, nyolc és tíz között, hát, hallja! Csak nehogy ismét valami gázömléssel jöjjön, mert engem rögtön megüt a guta!
 - Elnézést kérek, de én csak tizenkettőkor kaptam kézhez a megrendelöt.
 - Na, és ezt el is higgyem?
 - Mondja, minek hazudnék magának!
 - Azt én nem tudom. De a rosseb csapna bele, még egy nap szabadság!
- Ez már mégiscsak sok!
- Miért nem maradt itthon a felesége?
 - Nohisz! Csuda ötletei vannak magának, szakikám. Majd pont az aszszonyra bízok egy ilyen ügyet! Hogyne, öneki bármit bemesélhet maga, és akkor...
 - Nem mesélek én be semmit, senkinek, Kérem a szappanos vizet.
 - Már kikészítettem. Kikészítettem a szappanos vizet magának, szakikám!
- Reggel nyolckor! Azóta itt poshad!
- Nem számít. Fölkeverjük. Ugyanis a szappan kicsit leülepedik az állásban.
 - Mondja, hogy fordulhatott ez elő? Hiszen esküdött rá, hogy jó lesz!
 - Nem tudom, uram. Mindjárt megvizsgáljuk a témát. Magam sem értem.
 - Nem érti?
 - Hallja, miért olyan agresszív velem, kedves uram? Hát bántottam én magát?
 - Beszéljünk a szabadságról! Már két napomba került a gyorsszolgálat! Két napomba.
 - Elhíheti, én igyekszek úgy megcsinálni, hogy ne kelljen megint kiszállnom, hisz látja, csak engem ugrasztanak, ha baj van! Ne gondolja, hogy nekem olyan nagy boldogság, hogy újra itt lehetek.
 - Azt látom. Persze, maguk, fiatalok, mind ilyenek. Azt szoktam mondani, hogy a mai fiatalság csupa *immelémmal*-ból áll. Hehehe!
 - Uram, ahogy így elnézem önt, szintén nem veti szét a lelkesedés. Pedig az apám lehetne!
 - Na, na! Negyvenhat éves vagyok!
 - Én pedig huszonhét.
 - Meg is látszik magán! Szakikám, kapjon a fejéhez, mi történt volna, ha ne adj isten, valaki gyufát gyújt itt az előszobában? Mert ugye, maga megcsinálta a csövet, tehát joggal hihettük, hogy nem szivárogozik a gáz! És akkor: bumm! Repül az egész ház. És maga még körül se nézett, már a börtönben csücsül. Vagy inkább az akasztófán!
 - Hahaha.
 - Mi az, hogy: hahaha?
 - Semmi. Elképzelttem magamat, amint az akasztófán csücsülök.
 - Jó, ne kötözködjék, hát lóg! Szóval, hálával tartozik nekem. Hogy olyan jó orrom van, és észrevettem. Mert a gáz csak szivárogozik, öregem, hiába volt olyan nagy mellénye magának a szappanos vízzel meg a kóccal! És ha itt valami történt volna, akkor azért egyedül maga a felelős, maga, fiatal barátom!
 - Ne túlozza el a dolgokat. Igaz, hogy a földgáz a levegővel keveredve robbanáseligyet alkot, de csak akkor, ha legalább öt és fél százalékos a telítettséggel! Márpedig itt még egy százalék sincs.

- Trallala!
- Tessék?
- Most megfogtam, magát, szakikám! Legutóbb azt állította, hogy szaglással lehetetlen a kiömlött gáz mennyiségére következtetni! Akkor tehát, honnét tudja?
- Trallala!
- Mi?
- Csak ismétlem a maga kifejezését. Onnét tudom, hogy az eredeti rés, amelyet eltömítettem, túl picike ahhoz, hogy komolyabb mennyiség átszivárogjon rajta.
- Eltömítette? Azt mondja, eltömítette? Na, akkor nem lenne itt ilyen büdös, ha eltömítette volna.
- Igenis, eltömítettem! Nézze meg! Rajta van a szappanos oldat! Képződik buborék? Nem képződik. Tehát: el van tömítve.
- Ööö... de mégis szivárog!
- Szivárog.
- Nem értem.
- Pillanatnyilag én sem. De majd kiderül.
- Talán másutt?
- Talán másutt...
- Istenem... micsoda dolgok! Hhhh... Képzeld, barátom, a régi lakásunk... a régi lakásunkban minden gázzal ment, a fűtés, a bojler, és a feleségem folyton attól rettegett, hogy egyszer fölrobbanunk. Én mondtam neki, ez hülyeség, de addig-addig ismételte, míg elültette bennem a bogarat... És amikor ideköltöztünk, úgy örültünk neki, hogy itt csak a spartheltban van gáz, mert a fűtés központi, a bojler pedig villany. Aztán, látja, ott a régi lakásban soha semmi baj nem volt, nem szivárgott a gáz, és minden szuperált. Itt viszont...
- Ne essen kétségbe, uram, most végleg rendezzük a témát.
- Öszintén remélem, szakikám. Habár a múltkor is ezt mondta... És adtam magának ötven forint borralalót...
- Minek emlegeti? Tessék, itt van, nekem nem kell! Van az embernek önérzete is, drága uram! Tessék, tegye el!
- Szükségtelen hóbörögni, barátocskám. Nem azért mondtam, hogy itt patogjon, fogja a pénzét, na, ne durcáskodjék! Minek játssza a sértettet, apuskám? Elvégre mindannyian a piacból élünk!
- Az biztos. Hm. Egyelőre sehol se buborékol.
- De akkor hol az istenbe folyik?
- Kedves uram, ez egy öreg ház, plusz leválasztott a lakás, láthatja, nyolc tagból eszkábálták össze a csöveket, nyolc kötés, nyolc szigetelés, bármelyik ereszthet. Szivároghat a gázóra is, habár az ritkán fordul elő. És ki tudja, mi van a falon belül? Lehetséges, hogy odabenn elrepedt a cső! Most essek neki, mint tót az anyjának, bontsam ki végig? Hát akkor tataroztathatja a lakását! Jöhet a gáz a szomszédból is, vagyis négy irányból, jobbról, balról, alulról, fölülről! Nem olyan egyszerű téma ez!
- Szép. De legutóbb azt mondta, hogy...
- Naná, hogy azt mondtam, drága uram, hiszen minek riogassam a kuncsaftot, nem igaz? De maga értelmes embernek látszik, hát, azért soroltam föl az összes lehetőségeket.
- Kösz, szakikám, most aztán jól megnyugtatt!
- Pusztán azért magyaráztam el a témát, hogy lássa, nem az én trehány-ságomról van szó. Az ember igyekszik rendesen dolgozni, aztán a kuncsaftok mégis olyan hangot ütnek meg, mint maga az előbb. Ez persze rosszul esik.
- Hát... ne haragudjon... nem kell azért...
- Semmi baj. Hopp! Itt a bibi! Látja? Van buborék? Van. Tehát szivárog.
- Hm. De maga legutóbb is végigvizsgálta az összes kötetést, hogy lehet, hogy akkor itt nem szivárgott?

— Azt, kérem, nagyon könnyen lehet, sőt módfelett könnyen. Mert amikor az ember egy kötést lecsavar, akkor az egész csőrendszer kicsit elmozdul, és aztán megesik, hogy míg az egyik hibát kijavítjuk, csinálunk valahol egy másikat. Persze, modern házaknál ez nincs, mert ott hegesztett csöveket tesznek föl, de ilyen régi épületekben, pláne leválasztásoknál, csak úgy összegányolják, látja, itt is nyolc darabból van... És aztán sok lelketlen kontár futkozik a városban, akik csak a pénzre buknak... Ez az eredménye.

— És nem lehetne kicserélni? Úgy értem, az egész csővezetet!

— Lehetni éppen lehetne.

— Esetleg maga meg is csinálná, szakikám? Persze, kedvező feltételekkel, hisz ért engemet?

— Értem önt, de sajnós, nekem nincsen anyagom hozzája. Mi csak gyorsjavításra vagyunk berendezkedve, ugye, ez gyorsszolgálat, amint a neve is mutatja.

— De maga, magánemberként, esetleg...

— Esetleg. Csakhogy tudja, ez nem egyszerű téma, tudniillik itten azért csinálták nyolc darabból, hogy elférjen, szűk az óra ürege, és ha egy tagból akarjuk, ahhoz falat kell bontani, satöbbi...

— Értem.

— Sajnos, ez az ábra. Legföljebb, ha sikerülne szerezni méretre hajlított csöveket... De az drága multság. Na. Mindjárt kész is. Csak még leellenőrzöm az egészséget, mert ha most bekenem szappanos vízzel, és nincs buborék, akkor ugye kizárt, hogy bárhol szivároгjon. Nézze végig, lát buborékot?

— Ööö... nem.

— Naná, hogy nem lát, mert nincs szivárgás. Hát, részemről, készen vagyok. Itt tessék aláírni.

— Kösz, szakikám. Szóval, ez most már biztos nem fog szivároгni?

— Tuti.

— Tessék, ez a magáé.

— Ó, nincs erre szükség, drága uram!

— No, tegye csak el.

— Hálásan köszönöm.

— Viszlát.

*

— Kivánok. Gyors...

— Hagyjuk ezt.

— Már megint?

— Már megint.

— Érthetetlen.

— Hát... nem is tudom, mit mondjak most magának, szakikám. Harmadik nap a szabadságomból...

— Elnézést, de Zuglóban egy főcső...

— Tudom, tudom. Gázömlés. Itt viszont: gázszivárgás.

— Nos... manométert is hoztam.

— Manométert?

— Vagyis nyomásmérőt.

— Ne vicceljen, szakikám, tudom én, hogy mi a manométer, abszolúte tudom. Ilyen folyadékos izé... U-alakú cső, és a folyadék szintje mutatja a nyomást, illetve annak változását.

— Úgy van. Persze, amit maga elmondott, az csak a folyadékos manométerre vonatkozik, mert másfajta is van. De én folyadékosat hoztam, amely vízzel működik. Egyébként a manométer azt jelenti szó szerint, hogy *ritka mérték*.

— Ritka mérték?

— Igen. Görögül. Ezt én tanultam a szakmunkásképzőben.

— A mérték rendben van, de miért ritka?

— Uram, mindent én se tudhatok.

— Na... és eddig miért nem hozott manométert?
 — Mert csak városi gázos manométerem volt.
 — ???
 — A maga lakását átállították földgázra. Ott a címke a sparhelton, olvassa csak el. Márpedig a földgázhoz másféle manométer kell, mint a városi gázhoz.
 — És?
 — És nekem nem volt földgázos manométerem. Mert abból még kevés van a gyorsszolgálatnak.
 — Hát persze! Ezért ritka!
 — Nem hinném. De most már kaptam. Íme. A sparhelt csövének a végére kell erősíteni. Na. Bizony, esik a nyoinás, valahol szökik a gáz.
 — Idáig mindig eljutottunk a szappanos vízzel is.
 — Naná, hogy eljutottunk. Mondtam én, a szappanos vízben sose csalódik az ember.
 — Szakikám, kérem, könyörögve kérem, hogy most már oldja meg valahogy véglegesen ezt a dolgot! Meséltem magának, a feleségem retteg a gázrobbanástól, és én is... Csak Eunoctinnal tudunk aludni... És a gyerekek ott vannak, szemben a gázórával! Értse meg, hogy... Nézze, én följajánlok magának egy összeget, arra az esetre, ha...
 — Drága uram, nem ezen múlik. Hisz láthatja, én mindent elkövetek, ami emberileg lehetséges. Még manométert is hoztam!
 — Csak ne dicsekedjék vele.
 — Ön félreért. Ezzel csupán jelezni szerettem volna, hogy én ugyanazt akarom, mint ön! Az érdekünk közös, a szívárgás megszüntetése a cél, és...
 — Nézze, a feleségem súlyos depresszióban szenved. Már kezdett kilábalni a betegségéből, amikor jött ez a cirkusz a gázzal. Most ismét visszaesett, a doktornő azt mondta, ha így folytatja, újra szanatóriumba... szóval, be kell feküdnie a... a lipótra, na!
 — Ezzel ön érzelmileg akar zsarolni engemet? Főlöské, drága uram. Ennekem az a dolgom, hogy megszüntessem a szívárgást. Azért vagyok itt. Nos, a szappanos...
 — A szappanos víz a gázóra alatt. Mint rendesen.
 — Kösz.
 — Gondolja, hogy most megtalálja a...
 — Remélem, őszintén remélem.
 — Szóval, nem biztos!
 — Drága uram, biztos a halál, igaz? Minden egyéb bizonytalan. Sajnos.
 — Igen. De az biztos, hogyha most sem sikerül... akkor én... én ebbe beleőrülök!!!
 — Ne cukkolja föl magát. Az ön idegei sokkal többet érnek, mint ez az egész hóbelevanc.
 — De hát nem érti, hogy a feleségem szünet nélkül sír és őrjöng, a gyerekek éjszaka sikoltoznak álmukban, Sarlós úr panaszt tett a tanácsnál?
 — Ki az a Sarlós úr?
 — Az eltartottunk. Vagyis a lakásadónk. Vagyis...
 — Aha. Szóval, eltartási szerződést kötöttek!
 — Igen. Sajnos. Már tizenhét éve.
 — Tizenhét? Atyavilág! És mennyi idős az öregúr?
 — Kilencvennyolc múlt.
 — Akkor... akkor már nem tart soká.
 — Azt maga csak hiszi, szakikám. Ez a Sarlós olyan erőben van, hogy él még húsz évet is. Ez a Sarlós, kérem, minden reggel gimnasztikázik, utána úszni megy, este sétálgat a Gellért-hegyen! És időnként bepanaszol a tanácsnál. Hogy rossz a koszt! Pedig harminc deka parizer az neki bakfitty! Barátom, ez a Sarlós annyit eszik, mint egy ló! Aztán följelentett minket, hogy nem takarítunk nála cleget! De képtelenség tisztán tartani a szobáját, mindent a földre dob, az alma-

csutkákat az ágy alá... Most meg, hogy bűdös van a lakásban, azért jelentett föl, hogy mi direkt bűdösítünk neki, így akarjuk eltenni láb alól! Pedig a bűdöset a gáz csinálja... Csinálja meg végre rendesen!!!

— Na, csak ne kiabáljon velem, drága uram! Nem vagyok én a maga cselédje! Hát, dolgozok!

— Bocsánat. Gyöngék az idegeim.

— Azt látom. Mít szólna maga, ha egy olyan emberrel kellene együtt élnie, mint az én Gelbem?

— Szintén eltartási?

— Á! Társbérlet. De a maga Sarlósa, az földre szállt angyal az én Gelbemhez képest.

— Nehezen bírom elhinni.

— Jó. Hát, figyeljen ide. Az én Gelbem lusta kimenni a vécére, konzerves üvegekbe pisál, és az éjjeliszekrény alá teszi! Ehhez mit szól?

— Szakikám, ez semmi. Az én Sarlósom húsz éve egy sötétbarna pongyolában alszik, pizsamája tudniillik nincs, és sose hagyta kimosni, pedig már meszszire szaglott az izzadságtól! Egyszer, mikor elment hazulról, beledobtuk azt a barna pongyolát a mosógépbe, és kiderült, hogy lényegében fehér-lila mintás!

— Gyerekség! Az én Gelbem szivarozik, napi tíz Csongor, el tudja maga képzelni? És a földre hamuzik! De ő nem panaszkodik a takarításra, lévén hogy társbérelő, tehát nem nekünk kell tisztán tartani a szobáját, viszont muszáj, mert különben elárasztják az egész lakást a poloskák! De nem engedi be a feleséget, hogy őnála idegen ne takarítson! Ezt adja össze, drága uram!

— De nekünk el kell tartanunk, etetni, itatni, mosni rá, elmosogatni a tányérját, ágyba vinni a reggelit, az újságot! És megköveteli, hogy a gyerekek pusztit adjanak az arcára, a zsiros, bibircsókos, borostás pofájára! És aranyere van, szétszórja a véres vattákat az egész lakásban!!! És...

— Na, itt a bibi, látja? A bejövő csónél.

— A bejövő csónél.

— Most miért mondja ezt ilyen pikirten? Igen, a bejövő csónél!!!

— No természetesen. Amely akkor mozdulhatott el, midőn legutóbb kijavította a hibát.

— Pontosan!

— Hahaha!

— Nem értem, uram, mitől lett ilyen jókedve?

— Magam sem értem. Hehehe!

— Hát... hihih!

— Csavarja csak azt a csövet, drága szakikám... Fogadást ajánlok önnek! Szerintem legközelebb ez a... ez a legalsó kötés fog eresztetni! Na, csapjon a tenyerembe! Egy százast teszek a legalsó kötésre!

— Nem fogadok. Látom, ön cukkolni óhajt engemet.

— Jaj... de kifáradtam... le kell ülnöm picit...

— Figyelje meg, most jó lesz. Nem fog szivárogni sehol. Manométerrel is ellenőrzöm. Nézzen ide! Esik a folyadékszint? Nem esik, egy millimétert sem. Tehát az egész rendszer biztosan zár, sehol sem szökik a gáz. Részemről készen is vagyok.

— Én is...

— Itt tessék aláírni!

— Na. Ezt a százast most odaadom magának. De ha még egyszer találkozunk, akkor visszajár!

— Rendben. Csakhogy erre nem kerülhet sor. Látta a manométert!

— Láttam.

— Köszönöm a türelmét, gyorsszolgálatunk vezetője, valamennyi dolgozója, s a magam nevében. Még egyszer elnézését kérem a történetekért.

— Szóra sem érdemes.

— Viszlát.

- Kívánok. Gyorsszolgálat. Lógok magának egy százassal. Hát, tessék.
- Örülök, hogy látom, szakikám. Hogy van mindig?
- Ne is kérdezze, uram. Gázömlés a nyolcadik kerületben...
- Hopp! A főcső!
- Úgy van.
- Már megint az a fránya főcső!
- Tudom, önnek ez újabb szabadnapjába került, tekintettel arra, hogy már negyed öt van, de...
- Á, szakikám, semmi hézag. Betegállományban vagyok.
- Hát, ennek őszintén örülök! Illetve... izé...
- Ráérek! Bármikor szívesen látom! A feleségem bevitték a lipótra! A Sarlósom nyaralni ment! A gyerekek a nagymamánál! Úgyhogy minden időmet a gáznak szentelhetem!
- Bizony, ez szivárog, az isten verje meg!
- Szivárog. Szivárog-gat... Szivárogsál...
- Nézze, én nem tegnap óta vagyok a szakmában, de ezt most már kezdem nem érteni...
- Én viszont kezdem érteni! Tudja, szakikám, kicsit átböngésztem a szakirodalmat.
- Hacsak maga a gázóra nem ereszt!?
- A földgáz a talaj mélyebb rétegeiben előforduló szerves vegyületek elbomlásánál keletkező gázelegy.
- Hoztam magammal egy új órát, hátha az óra eresztett. Ez majd nem fog kattogni magának, mivel hangtalan. Cseh gyártmány, abszolút néma.
- Főleg metánból áll, de tartalmazza annak homológjait is, úgymint etánt, propánt, butánt. A földgáz gyakran kíséri a kőolajat, s fontos szerepe van a kőolajkutak nyomásának biztosításában. Viszonylagos olcsósága miatt jelentősége fűtőgázként az elmúlt időszakban megnőtt.
- Na, az órát kicseréltem. Látom, idekészítette a szappanos vizet, én viszont elhoztam ám a manométert!
- Fontos kiindulóanyag a vegyipar számára is, acetilént, szintézisgázt, etilént, propilént, butilént gyártanak belőle, valamint további eljárással műanyagokat, műkaucsukot. Egyébként a korom is földgázból készül.
- Brávó! Maga aztán alaposan utánanézett a témának!
- Mi az hogy! A földgáz, mely tulajdonképpen földgáz és ún. városi gáz keveréke, bizonyos mennyiségű szénmonoxidot is tartalmaz, emiatt mérgező. Mert ugye, a szénmonoxid, CO, szintelen, szagtalan, nehezen cseppfolyósítható, vízben kevésbé oldódó gáz, mely a szervezetbe behatolva a vér hemoglobinjával egyesül, így a vér oxigénszállító képessége megszűnik, a belső légzés megbénul, s bekövetkezik a fulladásos halál!
- Épp ezért a lakosság köteles haladéktalanul értesíteni a gyorsszolgálatot, ha szivárgást észlel.
- Summa-summárum, a szóban forgó gáz kémiai felhasználásra, fűtésre, világításra, gyilkosságra avagy öngyilkosságra kitűnően alkalmas. A világ évi gáztermelése uszkve négy és félszáz milliárd köbméter, Magyarországé — ugyan-csak uszkve — négyszáz millió. Jelentősebb lelőhelyeink: Babócsa, Tótkomlós...
- Drága uram, rosszul van?
- Én? Dehogysis! Remekül érzem magam! Végre tisztán látom a dolgokat. A gázszámla két tényezőből tevődik össze. Úgymint készenléti díjból, mely havonta három forint, és fogyasztási díjból, mely köbméterenként egy forint kilencvenhét fillér.
- Nem kellene esetleg orvost hívni?
- Miért, szakikám, talán beteg?
- Én nem, de...
- De a számlafizetők rendelkezésére áll a gyorsszolgálat, mely a gázszivárgást azonnal és ingyenesen megszünteti, Tehát csak a borravalót kell kifizetni,

— Na, ez azért mégiscsak túlzás! Követeltem én öntől valaha is a jattot? Mindig magától adta! Igaz vagy nem igaz?!

— Látom, a munkát elvégezte, buborék nincs, a manométer szintje nem csökken, tehát minden rendben van, tessék, ez a magáé, örültem a szerencsének, remélem, hamarosan ismét találkozunk, nézzen be, ha erre jár, én mindig itthon vagyok, szívesen látom, viszontlátásra, viszontlátásra, viszontlátásra...

*

— Kívánok. A gyorsszolgálatától... Hát, nem ismer meg?

— Dehogynem. Mi újság, szakikám? Hogy van?

— Kösz, jól.

— Na. És mit óhajt?

— Én? Semmit a világon. Csak... csak úgy benéztem. Éppenséggel erre jártam. Ön mondta, hogy nézzen be...

— Én mondtam. Bizony. Hogy van az ön Gelbje?

— Soha rosszabbul. Följelentett magánlaksértésért. Mert az előszobában tíz centivel arrébb toltam a szekrényét. És az ön Sarlósa?

— Úgy hiszem, a legjobb egészségnek örvend. Bár pontosan nem tudom, rég nem láttam.

— Hogyhogy?

— Hát, itt ülök a gázóránál, háttal az előszobának, nincs időm azt figyelni, mit csinál az én Sarlósom. Hisz ért engemet!

— Persze, hogy értem. Ertem én...! De... tulajdonképpen mit csinál itt?

— Tűnődöm.

— Aha. És... és a szivárgás? Úgy értem, megszűnt a szivárgás? Már napok óta nem telefonált a központba, gondoltam...

— Nem telefonáltam.

— Szóval... ezek szerint nem szivárog?

— De. Szivárog. Hogyne szivárogná!

— Uram, akkor miért nem telefonált?

— Ööö... nem voltam telefonközelben. Mondom, hogy itt ülök azóta.

— Mióta?

— Azóta, hogy maga utoljára kinn járt nálam.

— Itt ül? Itt ül a gázszagban? Elment az esze? Ember, az ég szerelmére, mit csinál itt?

— Mondtam már, tűnődöm.

— Na, jó, de... Legalább menjen egy kicsit odébb, így nem tudok hozzáférni a gázórához!

— Szakikám, minek akar maga hozzáférni a gázórához?

— Minek, minek, hát, hogy megcsináljam! Elállítom a szivárgást!

— Fölösleges.

— Tessék.

— Mondom: fölösleges.

— Én... én ezt nem értem!

— Naná, hogy nem érti. Ahhoz még túl fiatal.

— Keljen föl innét, de rögtön!

— Nade kérem! Ne lökdössön! Vigye a mancsát, különben én is följelentem magánlaksértésért!

— Hát... megáll az eszem. Ember, meggárgyult maga? Ébresztő! Szivárog a gáz!!!

— Szivárog. Mit kiabál? Tudom én azt, hogy szivárog. Azért ülök itt.

— Mi???

— Persze, ezt maga nem érti. Maga egy földhözragadt lélek.

— Én...

— Bizony, maga. De én rájöttem a dolgok lényegére.

- Na, kíváncsi vagyok. Tessék, mondja el, hogy mire jött rá.
- Ugye, az alkohol öl, butít és nyomorba dönt. Ha az ember mértéktele-
nül fogyasztja. Vagy vegyük a kigyómérget... A kobrakigyó harapása halálos.
De gyógyszert készítenek belőle! Ért engemet?
- Hát... konkrétan nem.
- Persze, hogy nem. Maga még túl fiatal.
- Ebből elég! Mondja meg, hogy mi a francot csinál itt?
- Hátrább az agarakkal, barátocskám! Tisztelje a koromat.
- Tisztelem. Nos, mit csinál itt?
- Szoktatom magamat a gázhoz.
- ???
- Rájöttem, hogy nincs más megoldás. Ugye, a gáz, az szivárog. Ha az
egyik kötést megcsináljuk, elromlik a másik, satöbbi... Kár kapálózni, mindig
szivárgott, mindig szivárog, mindig szivárogni fog. Nade kérem alázattal, értsük
meg végre, hogy egy kis gáz nem a világ, gázszagban is lehet élni, az ember
nagyon szívós ám, bizony, állítólag a macska a legszívósabb állat a világon, mert
az mindig a talpára esik, hát, fiatal barátom, az ember még a macskánál is macs-
kább, ezt én mondom magának, és azért ülök itt! És magának is azt tanácsolom,
hogy fogja azt a sámlit, és telepedjen szépen mellém!
- Eresszen el! Eresszen el!!!
- Na, üljön csak le... Persze, az elején fulladozik az ember egy kicsit,
egy kicsikét, egy irinyó-pirinyót, de aztán már föl se veszi, és megy, mint a ka-
rikacsapás, hisz ért engemet, ugye, ért engemet, ért engemet, ért engemet.....



Vetkőzszám

Ha egy teljesen középszerű ember portréját meg lehetne rajzolni – vagyis, ha annak ellenére, hogy középszerűségéből eredendően, semmiféle jó vagy rossz vonások nem fedezhetők föl arcán meg a lelkében, tehát semmi olyasmi, ami elrajzolásra érdemes volna: – akkor őt kellene megmutatni mégis. S az életéből külön fejezetet érdemelne viszonya a postához. Postán az ő esetében csakis a levélküldeményeket szabad értenünk; a viszony pedig azt a nem mindennapi izgalmat jelentené, amilyen reszkető és sürgető aggodalommal lesi az időszak közeledését, amikor a kézbesítő érkezni szokott. Amikor föltehető, hogy elkezd, a kapualjban, a ház lakói részére érkezett levelek rendezését, s más-más rekeszbe csúsztatja őket, aszerint, hogy kinek címezték.

Középszerűségről esett szó, pedig el kellett volna kerülnünk e kitélt. Hiszen akinek ilyen viszonya tud éleződni valamivel – bármi jelentéktelenséggel a világon –, az talán mégiscsak fölemlegetésre méltó személység.

Hajnaltól ébred évek óta. Ilyenkor nem kel föl, sőt, elég sokáig marad még ágyban. És mihelyt a tudata az álom kevergő bizonytalanságából magára dőbben, értelme tisztuló erejével azonnal az idő múlását kezdi figyelni. Úgy, fekve, hanyatt, betakarózva. Nem kell fölnyitnia a szemét, nem kell a kinti világosodás jeleit lesnie a mennyezetten: – az utcai mélyből feltörtető autózajok növekvő erejéből, a villamosjáratok csikordulásainak sűrűsödési üteméből s a sarki kanyarban sebességet váltó buszok egyre kapkodóbb ritmusából pontosan meg tudja már állapítani, hogy hány óra van. Nem mozdul, nem kotorászik a karórája után, nem ellenőrzi föltevéseit: szigorú és következetes ő önmagához, edzi magát, évek óta gyakorolja, egyre finomabban érzékeli az idő múlását, nem kell ahhoz semmiféle időmérő segéd-eszköz.

Pályafutásának erre a szakaszára mintha egyetlen kapcsolata az élethez ez maradt volna: – a levélvárás.

Jóelőre tisztázni illik, hogy egyáltalán nem olyan ember, aki elzárkózott a külvilágtól: semmi nyomos ok nem késztette arra, hogy hátat fordítson az utcának, nem gyűlöl ő senkit, s nem veti meg azt, ami jó. Valamiképp azonban mégis úgy alakult minden, hogy ez lett a legfőbb izgalom: pontosan ráérezni arra, mikor jött el az ideje annak, hogy kikelhet az ágyból – hogy ha ettől kezdve tisztán csinálja ugyanazt minden nap, akkor a borotválkozás, fogmosás, mosdás, némi gimnasztika, hajápolás és egyéb apróságok elvégzése után éppen jókor indulhat meg az előszobaajtó felé.

Ő, azért nem ilyen egyszerű a dolog: – a hetek, a hónapok, az évek során egyre csiszolódik minden mozdulat értelmes határa: valamilyen precíziós, mérnöki műszerrel talán mérhető is volna, hogy egy bizonyos föltétlenül fontos cselekvéshez, ilyenkor, mekkora helyváltoztatás szükséges, s mi-

lyen mély lélegzetvétel igényeltetik a következő lendületvételhez okvetlenül, a bekövetkező eredmény veszélyeztetése nélkül. Se több, se kevesebb.

Igen, egyre tisztulobb pontossággal lehet úgy végezni a dolgokat, hogy azok után éppen akkor érkezzék le a földszintre a levélelosztó-szekrényhez, amikor a kézbesítő már elment.

Akit ugyanis ennyire várt eddig.

A nagy várakozások áthatolhatatlan és már-már anyaginak érezhető tömege így bontható föl apróbb kényszer-időkre, melyek megszokhatók. Tehát kibírhatók. „Gyorsabban múlik az idő” — így mondják, akik okosoknak hiszik magukat.

És aztán azok a szertartássá idegződött mozdulatok, az előszobából ki a folyosóra, majd le a lépcsőn! A jobb térdében fáznak az ízületei; ballal lép tehát először, így kezdi minden délelőtt, ezáltal kanyarodónként eggyel kevesebb lépcső jut a nyilláló jobb lábnak... No meg a kulcs előkészítése! Szépen, komótosan ki a zárból, majd marokba szoritani, nem csörgetni, nem, némi csörgetés csak három emeletnyi mélységbe ereszkedés után kezdődhet, az se vadul, csak természetes velejárója a műveletnek, hisz a földszintre érkezés idejére ki kell választania a csomóból azt a kicsike kövérkéset, mely majd a levélszekrény zárjába illik... Persze mindez azért szükséges, hogy egy kis rátartás keletkezzék, egy kis időnyújtás még: csupán a biztonság kedvéért, s véletlenül se eshessen meg, hogy a levelek érkezése *előtt* érjen a célba.

Az borzasztó lenne, hiszen a harmadik-negyedik lépcsőkanyarodóban lefelé már amúgyis verítékezni kezd a homloka, s a feszült pillanatokban, ahogyan ereszkedik a vízszintirányba, ezek a verítékcseppek egyre híznak, a remegéstől, hogy van-e ott valami. Az utolsó kanyarodóba befordulva, féloldalasan a falnak húzódva már látható a lakók rekesz-sora: — az ajtókon, a kulcshelyek alatt, forint méretű lyukak készültek, s ha a postás bedobott valamit, akkor onnan messziről is fölrémlik, hogy szépen élére ejtve, nyugszik-e valami a részére.

Jaj, de hányszor nem! Milyen sokszor semmi! Semmi, de semmi. Egyre gyakrabban, egyre több napon át egymásután a semmi.

S az út ilyenkor visszafelé!... Papucsosan, ballal kezdve fölfelé is, megindulni vissza. Nézni a lépcsők sivár egyformaságát, nézni jobbfelé a korlát rozsdásodó közönyét, nézni fölfelé is, hogy hullott-e tegnap óta újabb mészfolt vagy vakolatdarabka, és nézni, persze, lépésenként balra is, a falat, a mindegy-milyen falat, mely évek óta sárga és piszkos, természetesen, hogyne volna az, ha az ablakon se igen látni ki. Lefelé igyekeztén is *tudta* az ablakot, minden kanyarodóban egy ugyanolyan piszkos ablakot, de akkor éppen csak érzékelte, szinte „kipipálta” magában gépiesen, ahogyan az egyiket is elhagyta, majd a másikat is... — de ugyanez az ablak most, így, visszafelé, mivel hogy nem érkezett a postával semmi... most már nemcsak tudja, hogy van ott egy ablak, hanem az ideje is megengedi, hogy kíváncsi legyen.

Igen, olykor valóban előfordul, hogy látható is, amiért lefelé osonva éppen csak oldalra pislantott; most azonban már várja is, hogy feltűnjön. Mert ha postája nem jött, legalább itt állhasson meg néhány titkos pillanatra!

Hogy szemben, az udvar másik szárnyán, kilép-e a hölgy az erkélyre? Véletlenül éppen most, talán azért, hogy a virágait kihelyezze a napra, vagy

hogy a szemetet dobja ki, netán azért csupán, hogy frissebb levegőt bocsásson a szobájába. Pongyolában, szorosra egyáltalán nem húzott övvel a derekán – se a pizsama szára nem látszik ki, se hálóing fodra nem buggyan elő; – soha nem derül ki, van-e tulajdonképpen a sebtiben magára kapott lengeség alatt valami más ruhadarab is talán?

Érdekes; mitől olyan izgalmas játék azon idegeskedni, bárha egyszer úgy fog libbenni az a selyempuha semmiség a combján, és hátha megnyílik véletlenül annyira, hogy kiderüljön a titok? Mit látna ő akkor a piszkos ablaküvegen át, ilyen messziről, ugyan mit? Miért nem nézte meg addig, amire olyan nagyon kíváncsi, amíg vígan és könnyen megnézhetette volna?! ... Évekig, bármikor, bármelyik este megtehetette volna! S láthatott volna sokkal többet is belőle! Nem titokban, nem a koszos ablakból leskelődve – nem így, egy a posta negatív gesztusa által közvetített újabb külvilági csatavesztés tudomásulvétele után –, hanem szabadon és vidáman elterpeszkedve a Rózsa bár pultjánál, később a Centrum mulató foteljéből, amint zongoraszólóra kezdi lehántani a válláról azt a selyempuha valamit, s a dob ki-kihagyó ütemére a csípője elővillan, s közben még a papucsát is elveszíti! Miért nem ment el megnézni akkor, egyszer sem, amikor évekig volt műsoron a mulatókban az ilyen vetkőzés? Miért ez a titkos játék, ez az okatlan gyerekeség; miért, hogy ez az érdekesebb most, amikor amúgyis teljesen reménytelen minden, hisz annak a pongyolának a két szára úgyse fog szétlibbenni véletlenül soha, de még a koppanó sarkú topogók se röpülnek le a lábáról, a kecsesen nyújtózó lábairól, drága istenem?!

Legföljebb köszönés, az történik néha; s ha a hölgy észreveszi, vissza is biccent, mosolyog, természetesen, ahogyan régi szomszédok köszöntik egymást. Igen, hiszen az utcán is megtörténik néha: szembetalálkoznak, üdvözölni kell akkor is, s az üdvözlét elfogadják mindig. Még ha netán a kapualjban ütköznének össze, akkor is így történne.

Azaz, egyszer meg is történt. A kapualjban. Nem is olyan rég – ahogy a vetkőzőszámok az éjszakai mulatókból elfogytak, azután történt ez. Virágot kellett volna vennie; üres kézzel igazán nem illendő egy meghívásra reagálni – de virág nem volt a közelben sehol. A konyak nem jutott eszébe.

És csak az utcai kabát került le – a pongyolát nem látta sehol, hiába forgolódott; a selyempuha pongyola meg a kopogós papucs alighanem csak reggelenként szolgál már, amikor az erkélyre kíváncsoznak a virágok.

Különben elég közönséges odabent minden, nem nagyon, csak amennyire illik; így talán az *egész is* inkább csak túlról, ideátról kelt hatást.

Terített tálaló, kerek lámpafény, kávé vagy tea, kiskanál, kockacukor. És mosoly.

Nem kihívó mosoly, dehogy. És tüstént lefagy, mert azonnal megérzi, hogy észrevették rajta – *azt*. Tudomásul kell vennie, úgy a leghelyesebb. Semmi értelme annak, hogy áltassa magát. Észrevették. Rögtön. A belépést követő legelső pillanatban. A kerek lámpafény alatt, az asztalnál. Hogy az egyik keze csonka. Majdnem csuklóból. S a két megmaradt, merev uja.

De azért a mosoly megint és mégis:

— Nem tudta?

Most erre hogyan kellene válaszolnia? Honnan tudhatta volna?! De ha például azt feleli, hogy nem, akkor azt is bevallja vele, hogy soha, egyszer se ment el miatta a Rózsa bárba, nem vette magának a fáradságot, hogy meg-

nézze a számot, amelyről pedig az egész város beszélt; – hát ennyire se volt kíváncsi rá? . . .

Nem, az lehetetlen! Pont ez az ember ne lett volna kíváncsi? Olyan-
nal ő még nem találkozott.

Ezért az a bizonyos mosoly megint a szeme alatt, sőt, egyre mélyebben,
már-már önelégült magabiztosságot sugárzón: – hát persze, hogy nem tudta;
íme, ő se vette észre rajta – *akkor* nem! – azért vág most olyan meglepett
arcot . . . De tánc közben, az ő tánca közben, egy olyan tánc közben senki
se figyelhet másra, csakis a táncára, *arra* a táncra – hiszen azért az egész,
azért csinálja, hogy *ne* a nyomorúságára figyeljenek: ezek azok a kivételes
és kevéske percek, amikor biztos lehet, hogy nem azon az átkon legeltetik
a szemüket. A zenére a karja hullámozásával kísérte magát, igen, kísérnie
kellett, csak sikerüljön a sálát úgy fognia, a ruháját, azt a selyempuhát úgy
gombolnia, s a fortisszimóra a csipkét úgy röptenie a zenészek közé, olyan
dallamosan nyúlnia a hangszerért, hogy éppen a meztelenségével leplezze
azt a hibát, melyet másképp nem takarhat el, nem, azt nem szabad fölfedez-
nie senkinek, különben mit ér az egész meztelenség! Sikerülnie kell, még-
pedig olyan izgatóan, ahogyan a rutinos rafinéria kiszámította . . . vigyázz,
ne add át magad az ösztöneidnek, ne lódulj neki, ne hagyj, hogy elragadjon
a zene; ne gyúl ki, hanem csak *játszd* a tüzet! Hidegen, persze; és vigyázz
a kezedre, az összhangra; – az összhang eltakarja a hibát! – vigyázz hát,
csak ahogyan megtanultad: emlékezz a kinokra, amíg gyakoroltad . . . akkor
sikerülni fog, meglátod: *azt* nem fogja észrevenni senki . . .

Hát persze, hogy ez se vette észre azt a csonkaságot! – ettől a felisme-
réstől szélesülhet most oly kellemesen a mosoly a díztelen arcon. Még egy
kis ideig. Az önigazolás. Az elégtétel.

– Nem . . . bocsánat . . . én nem tudtam.

S hogy még jobban mentse magát – mert azt hiheti, olyan ember ő,
hogy még jobban menti magát azzal, ha folytatja, még hozzá így:

— Én . . . kérem, én nem voltam ott egyszer se . . . bocsánat . . .

Így világos. Mert itt viszont az a mostani az első alkalom, ugyebár.

Az a lefagyott mosoly tehát . . .

A kitöltött kávé azonban meg kell már ízlelni. És mondani, mondani,
mondani valamit, gyorsan belekezdeni, hogy a fagy fölengedjen. Hátha . . .
Ha gyorsan, azonnal el tud kezdeni valamit.

Bármit. Azt az asszonyt talán, azt meséli el, az megy legkönnyebben,
a legjobb, ha abba a történetbe fog bele hirtelen . . . mert beszélnie kell,
hosszan, kicsit hosszabban is, mint ennek az immár mosolytalan hölgynek
illenék; de hiszen eléggé elszokott ő a beszélgetésektől, éppenséggel elvét-
heti a mércét, tán csak nem lesz baj belőle . . . olyan ritkán látni már mo-
solyt; – hát akkor csak gyorsan, gyerünk, gyerünk már!

Elkezdeni.

Az asszonyról, aki nem volt anyja, bár lehetett volna, olyan volt, töb-
ben úgy is hitték. Amíg egyszer elment. Nem volt senkije, de sokan szeret-
ték. Mindig sokan szerették, de az teljesen bizonytalan, hogy ő szeretett-e
valaha valakit. Csakis a szakmáját. A mesterségét. – A mesterségét? – A mű-
vészetét!

De hát mi volt ez a művészet?

A kalapeladás.

Női kalapok eladása. Szép női kalapoké. Művészi női kalapoké. A diszk-rét, de csillogó, Váci utcai üzletből.

Éppen hogy kiserdült a gyermekkorból, amikor az apja, ahelyett, hogy kiházasította volna, ezt az üzletet vette neki. Még az első világháború idején, amikor az asszonyok óriási karimájú kalapok alatt, napernyővel billegtek a Váci utcában.

Szóval, azt a kislányt hamarosan megszerették – ki tudná pontosan megfogalmazni, miért? Nem volt jó kereskedő, hiszen annyira örült annak, ha széppé tett valakit egy új kreációjával, hogy akár ingyen is a művésznő fején felejtette volna; – pénzt sohasem gyűjtött össze eleget, de a lelkét adta azért, hogy a dáma az ő kalapjában vonuljon el a Szent István-napi királydíj előtt a versenypálya diszpáholya alatt; – korán reggel nyitotta üzletét, ebédelni soha nem járt haza, hanem a függöny mögött kapott be valamit, langyos teával, pirított kenyérrrel, s a rendőrt mosollyal vesztegette meg, hogy ne vegye észre, ha a hátsó, titkos ajtón még zárásidő után is beengedi az előkelőbb vevőket, de miután ezek is elfogytak, ő még továbbra is bent maradt, beült a műhelybe a túlórázó masamódlányok közé: varrni ugyan nem varrt már, de fércet húzni segített nekik, minek folytán nemcsak az úri vevőközöniséggel, hanem ezekkel az éjjel-nappal öltögető páriákkal is eltéphetetlenné kötődött a barátsága, legtöbbször kamaszlányként került hozzá tanoncnak, nála szabadult segéddé, onnan ment férjhez, majd a meggyorsult évek után odahozta tanulónak a maga lányát is. Kissé népes, de azért egycsalád volt ez így. Csak egyetlenegy dolgot nem tűrt el a lányoktól: hogy kalap nélkül lépjenek ki az utcára. A kalap, bármily hőségben is, kötelező volt.

– Abból éltek; tessék viselni!

Évente négyszer járt külföldön, kétszer Bécsben, kétszer Párizsban – új modellekért. A világvárosokból semmit sem ismert, csak a világcégeket. A divatot diktáló nagy szalonokat. Egy-egy lány minden útjára elkísérte: a varázslatos bemutatókon ő tárgyalt-csevegett a kincses forgatagban, míg a Váci utcából velejött kislány szorgalmasan rajzolt mögötte, s délutánonként sorban adogatták föl a postán, hazafelé, az ellesett ötleteket, a fantázia újvonalú káprázatait, hogy otthon, a műhelyben, hajtott ütemben készüljenek az új modellek, a szezonális bemutatók leendő csodái!... Jaj, aztán a megérkezések izgalma! Micsoda kigyúlt kedvvel gyülekeztek a fogadására az üzletből meg a műhelyből mind! A vasúti pályaudvaron, vagy az autóbusz végállomáson. Mert ahogyan majd leszáll, azt látni kell: – végszám a dereka köré csavartan vagy ráncokba rakva az alig megfizethető külföldi anyag, a kalapján is mindenféle szalag, dísz, tollak, tük, gyöngyök, mintha egy tarka népi együttesből pattant volna elő, pedig azoknak a tüknek, tollaknak, gyöngyöknek mindenegyes darabja külön-külön is csudálatos érték, meg a négy-öt-nyolcféle kelméből viselt sál, kendő vagy stóla: egy tucat modell alapanyagához is elegendő lesz; jaj, miféle maskarának öltözött a nagysága, csak hogy a vámtiszt a vizsgálatkor semmit se kifogásolhasson!...

Akkor is Párizsban volt éppen, azokban a hideglelés napokban, amikor Európában mindenütt, mint valami hirtelen tudathasadás, úgy döbbsent az elmék partján a fölismerés, amit megérteni azonban mégse mert egyszerűben senki, hogy ez háború, igen, háború megint, vagy nem, lehetetlen, még egyszer és újra képtelenség, nem, nem, ez nem világháború ugyanúgy, nem, de akkor mi? Mi van?! Mi történt?! Mi ez?! És mi lesz?! Nagysága, mondjon valamit, istenem, mi van odakint?!

Ő csak állt az el nem vámult tarka modellkelmékbe bugyoláltan, a nemzetközi expresszszovnat lépcsőjén, nyújtotta a napernyőjét, és felhőtlen tisztsággal mosolygott. Az égő szemű, rémülten hadonászó, egymás szavába vágó kétségbeesetteknek a mosolyát hozta. A derűt. Nem értette a szorongó kiáltások értelmét, csak mosolygott.

– Nagysága, mondjon valamit!... Meg tetszett jönni?... Semmi baj?... De mi van odakint?! Mi lesz velünk?!

Mosoly. Ártatlan derű. Tájékozatlan tisztaság. Ő nem szerzett tudomást a világból egyébről soha, csak arról, ami érdekelte.

Vagyis, az új kalapokról.

Ami körülötte, *odakint* történt, abból nem vett észre semmit. Itthon, a libabőröz és émelygő bizonytalanságban, gyomoridegeket rángató szorongással tépkedte egymás karját mindenki — ő meg fölnyitotta a napernyőjét, s miközben a hordár a csomagjait emelte, jóízűen belefújt a kormos szagú levegőbe, csaknem füttyentésre sikerült:

– Odakint? – nevetett. – Drap színű sapka a nőknön, és lila szalag lesz a divat!

... Drap színű sapkák és lila szalagok... – milyen színűvé, milyen szintelenné vált aztán a mosoly is hamarosan! Nem állapítható meg, hogy akkor-e, vagy mikor döbbsent rá a szintelenségre – vagy mit csinált, hogyan csinálta, kitalált-e olyan táncot, hogy ne kelljen észrevenni, ami sérült, ami csonka, ami nyomorult... ami odakint *van?* – Amikor utoljára jött ki zárás után az üzletéből, amikor húsz év után még egyszer elengedte a kilincset: mosoly nélkül lehajolt, és csókkal illette azt a sárgaréz fogantyút, alázatos csókkal, s már egyáltalán nem fiatalon.

... Még, még, még egy kevéskét hadd meséljen róla, ha már idetévedt, s ahol akaratán kívül lefagyasztott egy mosolyt – hiszen ahogyan szó esett róla, majdnem az anyjának hitték, pedig nem volt az, csak éppen mindent tudott róla mindig; alighanem ilyesmi is előfordulhat a világon.

Nyolcvan évet élt, de a vége felé – elég régóta – idegenben. Kalapüzletet többé nem nyitott, csak a lakásán tartott fenn egy szobát a divatszalon részére, és a félrenyiló személyzeti helyiség rendeződött be műhelynek, két varrógéppel, egy villanyvasalóval, egy gőzölővel, és szerencsésebb időszakban két varrólánnyal. Vevői nem az ismeretlenségből toppantak elő, nem az utcáról léptek a nyílt árusítású üzletbe, hanem cimanyagból szerveződött a kör, diplomata-feleségek és contessák adták egymásnak az exkluzív, de meghitt hely címét. Az új otthon nyelvét soha nem tanulta meg, összevissza keverte a régivel, de olyan tündéri gátlástalansággal hadart, ha dicsérni akarta, ami tetszett neki, hogy elragadtatása átszállt, lábba hozott, meggyőzött mindenkit: átszellemült arccal hallgatták, szinte áhitattal, s ragyogó izlésének nem próbáltak ellenállni, tisztelettel megadták magukat és boldogok voltak, ha rábizhatták a döntést.

Utolsó délután még kiült megszokott kávéháza teraszára. Korán esteledett, s a lámpák már kigyúltak, amikor két, idegen nyelven beszélő idősebb dámával ismerkedett össze: megbabonázta őket, fölkinálta a szalonját, s végül egy-egy tünemény-kreációt sikerült is rábeszélnie mind a kettőre... Milyen boldog volt, hogyan hajtogatta este fáradtan önmagának újra és újra előlről, és micsoda dicsőséggel telefonálta át még a házfelügyelőnek is a harsogó győzelmet:

– Megfőztem a két amerikai banyát!

Ez a házfelügyelő talált rá reggel, s már nem tudta kimozdítani az ágyából. Úgy történt tehát ez az utolsó este is, ahogy az egész élete: — kálapot igazított a nők fejére mindig, s végső perceiben megadatott neki a kegyelem, hogy akkor is, még egyszer ugyanazt tegye. Talán ezt se vette észre a világból...

– Miért mondta ezt el nekem? – kérdezett rá a hölgy, nem a selyempuha pongyolában, dehog; csak amúgy rendesen, ahogyan az utcáról bementek, és közben a vendég csészéjéből nem fogyott a kávé.

Az ilyen váratlan támadásra tulajdonképpen nem is lehetne válaszolni; dadogni legföljebb, vagy zavartan belekapni valamibe.

– Amikor olyan kerek... – krákgotta hát közben, meglepetésében nem futotta jobbra.

– De miért épp nekem?... Éppen most?!

– Hiszen olyan szép, kerek; nem?...

... Így. Tehát ez is csak így. Nem sikerül semmi. A levélszekrényben is egyre ritkábban lelhető valamiféle üzenet a külvilágból, s a hölgy se fog többé átmosolyogni az erkélyről virágöntözés közben, míg ő lefelé ereszkedik az emeletről a postarekeszekhez. Köszönni ugyan fog, vagy elvárja a köszönését, természetesen, az utcán vagy ha szembekerülnek véletlenül a kapualjban; – köszönni igen, de mosolyogni többé soha. El fog fordulni, és nem invitálja kávéra.

Bezárkózni?

Mi az, hogy bezárkózni?! – Mindig is *bent* kellene tartózkodnia.

Csakhogy annak súlyos az ára. Eljutni odáig! Rájönni arra, hogy: – *hogyan?*

Már tudja?

All a fürdőszoba tükre előtt; nem borotválkozik, nem csinál semmit, csak a legnehezebbet. Nézi magát.

Mindenki szerette. Ő is mindenkit.

A hölgyet is, mert senki se látta – csak a meztelenségét, a mindenét, igen, csak azt az egyetlen nem, amit titkolt. — Ez a boldogság? – Csupán ő próbálta meglesni, amikor nem meztelen. Hisz minden nap átlesett hozzá a piszkos ablakból.

Az anyjának hitt asszony is szeretett mindenkit – mindenki fejére valami szépet álmodott volna, ami az arcához, a hajához, (a mosolyához) a legjobban illett. Tudta, hogy ez a dolga. Vagy nem tudta, de tette. A boldogság diktálta. – Ez a boldogság természete?...

Itt a tükör tehát. El kell kezdeni magunkkal valamit. Módszeresen. A legfőbb ideje.

Nem alakoskodni: *nem* megjátszani a kiábrándultat, *nem* tetetni az utálatosat – csak visszaváltozni. Jobb, ha most, még idejében fordulnak el azok, akik szerették – nem szabad megvárni, amíg csalódnak és kiábrándulnak. Hanem *azt* lássák, amilyen, és csakis *azért* hagyják ott. Ma még visszaköszön a hölgy, a selyempuha pongyolát összefogva valamelyest a derekán – de jobb megelőzni a percet, amikor majd el is fordulna már.

Csúffá válni, valódi csúffá: meztelenre vetkőzni, hogy ne látsszék. Hogy csak a meztelenségét lássák inkább, ne a valóját – azt a hibás, megcsonkult valót, azt ne.

Dürer metszet

*Komor a Gazda. S óvatos;
nyulait láncon csörgeti.
Méhész; akácokon nyüzsögnek
méhei, s estefelé zsákjába*

*fürtként pottyannak bele.
Megörzi hízóját
a hízoló halál,
jó vágást remélve.*

*Ej, nem bakó és gazda sem:
csupa csont elégtelenség,
kámzsás Imaginárius bujkál
s bujálkodik közöttünk.*

*A szádon át sóhajtozik ki,
hozzád simul, a bőröd,
mintha magad ölelnéd,
rádtapad.*

*Benned teszi, amit
érted tehet vagy ellened;
szolgaként érted,
úrként ellened.*

*Tökélyed volna az,
amit derékban elszeg?
Fordítva van:
tökéletes halálad*

*elherdált részeid egészé
összerántja. E pusztítót az
pusztítja, hogy pusztítása
elpusztíthatatlan.*

*Ezért a nagy sietség? Miért
temetkezik a szemhéjad alá,
ha egyszer úr? Az volna,
ha tudna nem ölni is.*

*Bárdként lezúg
e bányamély tekintetű,
maga is függve csöndjén,
amely kinyílik vagy bezárul.*

Lelkedről

*Magadba zártad lelked, akár a kő
a lepkét, s most halványlila szárnyai
áttetszenek a hús borostyán
légbuborékjai börtönéből.*

*A kék derengés bűvöl, a tünde láng,
akár, ha fürdők mélyin a nap kigyúl,
lány fénylabdákkal játszik át a
tested üvegfalú simaságán.*

*Lelked vajon ily mélytűzű, csillogó
maradna akkor is, ha e fénytörés
játéka ritka drágakölként
újra, meg újra nem csiholná?*

*Míg a halál fel nem töri burkaink,
nem tudhatom, most lepkevadászati csal
s mint alvajáró, úgy hanyatlom
bronzosaranyszínű karjaidba.*

Második tétel

*Nézd, nézd a mellem,
telő hold, már kerekül,
nézd, nézd a mellem.*

*El is csordulna, ha megszeretnél,
telő hold, már kerekül,
nézd, nézd a mellem.*

*El is csordulna, ha megszeretnél,
s ölemben már gyerek ül,
nézd, nézd a mellem.*

*Egy igaznál elképzeltebb szerelemben,
hová a gondolt vágy menekül,
nézd, nézd, elcsordul a mellem.*

*Érted, az egész világ ellen,
nézd, hogy feszül, hogy hegyesül,
nézd, nézd, elcsordul a mellem.*

SZABÓ SÁNDOR

Dávid apokrif

(Kenyeres Zoltánnak)

*Jaj, Uram, jön a frigláda népe,
konokul kifent klarinétszóval
– torkolattüze a trombitáknak! –,
horkan és nyögdekl szakszofonormány,
s barikák sodrott bele parázslík.
Góliát hat sing, egy arasz,
Góliát hat sing, egy arasz!*

*Se vége-hossza jákobi birok
– lábikráim, talpam el sose fárad,
derekam győzi, és egybe csordul
szentelt olaj, vér, férfi veríték.
Vércsesikolyú lányok kísérnek.
Góliát hat sing, egy arasz,
Góliát hat sing, egy arasz!*

*Tízezer erős naszád elindul,
tízezer cölöpverő ledobban,
és a szuronybafutottak hangja
velem üvölt ma. Ropom rogyásig.
Ó rock and roll – gyönyörű Sion!
Góliát hat sing, egy arasz,
Góliát hat sing, egy arasz!*

*Elöl a hadban Uriás menjen,
s ha béka-Bábel bozsog, csillag gyúl,
én emlőfényben türödjek until,
és mózesoljon más. Gyere, kincsem!!!
... De egy csecsemő szeme lehűthet.
Góliát hat sing, egy arasz,
Góliát hat sing, egy arasz!*

Városarc

3.

Azokban az években a megyei lapnál dolgoztam.

Kora délután, befejezve a napi cikket vagy riportot, Domján Gáborral, a helyi Lapkiadó Vállalat igazgatójával és Máthé Lászlóval, akkori főszerkesztő-helyettessel gyakran útra keltünk, és délutánonként, esténként a város valamelyik vendéglőjében, a hajdani Hungáriában vagy a Szarvasban, ritkán Marosvölgyinél, ha nyomdai ügyeletre készültünk, esetleg a Balaton eszpresszóban – éltük a kisvárosi életünket. Boldogok nem lehettünk, de vidámak voltunk. Tudtuk, hogy mit akarunk és mi következik. Ez volt a legfontosabb. Fiatalságunk lendületével és elfogultságaival éltünk. Vitatkoztunk. Dolgoztunk. Politizáltunk. Abban az időben a politikai munka nem merült ki a szerkesztőségi elfoglaltságban. A reggeli ébredéssel kezdődött és csak az esti lefekvéssel ért véget. Az alvás idejére szakadt félbe. Állandó készenlétben, feszültségben éltünk, vitakörökre, pártnapokra jártunk, egymás között vitatkozva a legbonyolultabb helyzetek megoldásától se rettentünk vissza.

Kóborlásaink során kitűnő „rejtekhelyre” bukkantunk a Buhim-völgyben. Közönséges lebúj volt, két kijáratral: egyik a Buhim-völgy meredek utcájába, másik a régi Cserhát utcába vezetett. A berendezés a legszerényebb igényeket sem elégíthette ki. A sarokhoz szorítva öreg toalett asztal állt, oldalt két vasvázás kerti szék, amelyek mint a rozoga asztal kitaruló karjai várták a vendéget. A bejárat mellett üres hordók sorakoztak. A fal hosszában, a keskeny, csikkekkel összeégetett könyöklőn üres konzervdoboz volt a hamutartó. A söntéspult betöltötte a kocsmá felét. A pult bádoggja repedezett volt, kitépkedte a vizes törlőrongy szálait. A széles pallóból készült padozat szétszáradt és betöredezett. A réseket a tulajdonos híg betonnal foltozta be. A hátsó deszkaajtó dohos, téglázott folyosóra nyílt. A pókhálós mennyezetről egy szál dróton villanykörte lógott alá. A folyosó végéből sejtelmesen derengett elő az udvar, a Cserhát felé vezető kijárat. A kocsmá törzsvendégei idősebb, ötven feletti férfiak voltak. Nőket sohase, fiatal embereket csak ritkán láttunk itt. Az öregek délelőtt a völgy mélyéből jöttek elő, az ebéd utáni vendégek a kis műemlék terekről ereszkedtek alá. Politikáról szó sem esett. Annál több a borról, szőlőfajtákról, híres kocsmárosokról, hajdani nagy telekről, amikor a jutasi úton a hintókat betemette a hó. Szomszédokról, boszorkányokról, mesteremberekről és halálesetekről beszélgettek, olykor nőkről is, akik fényesen, aranyszárnyakon repültek elő a múltból.

Egyik alkalommal korábban érkeztem. Az ajtó mellett ácsorogva vártam a barátaimat. A meredek utca felső vége felől borszállító lovaskocsi ereszkedett lefelé csigalassúsággal, ám szakszerűen. Azt figyeltem. Centiről centire csúszott lefelé a köves, vízmosásos utcában. A fuvaros hosszú

börkötényben félig ült, félig állt a bakon. Egyik kezével teljes erőből húzta fölfelé a kézifék nyelét, a másikkal a rövidebbre fogott gyeplő szárát markolta. A kocsi mögött egy tizenhat éves formájú kamasz a jobb hátsó kerék küllői és a tengely közé feszített hosszú gömbfa végén csimpaszkodott, amely áttételes erógépként megtöbbszörözte a fiú súlyát. A küzdelemben hangos szó vagy káromkodás nem hallatszott. Csak a nyögések és a lovak rövid, megnyugtató biztatása. A lovak hátravetett fejjel, feszülő inakkal tartották vissza a megrakott kocsit, miközben patáikkal látszólag érzéketlenül keresték lábuk alatt a szilárd talajt, mégis oly biztonsággal, hogy a bronzszerszám alig csörrent meg rajtuk. Ember és állat egymásra utalt összmun-kája volt ez. Élmény.

Valaki megérintette a karomat.

– Riport készül?

Meglepődve pillantottam a mellettem álló kis öregemberre, akit még sohase láttam. Hatvanéves lehetett, vagy kevéssel több. A köztisztasági alkalmazottak fekete posztózubonyát viselte. Paszomántos tányérsapkája mereven uralkodott a fején. Vastag, fekete bajusza volt, mint egy némafilm-beli detektívnek. Kerek formájú mesterember szemüvege mögül úgy nézett rám, ahogyan kívülről éberen figyelünk egy ketrecbe zárt valamit.

– Honnan tudja, hogy kiféle vagyok? – kérdeztem.

– Nem volt nehéz megállapítani, mivel a kifőzdés, akiről a múlt héten az újságban írt, az nekem a sógornőm – válaszolta.

Bólintottam, ami semmit se jelentett.

– Rólam nem kell írni, pedig volna mit – nézett rám.

Arcvonásai barátságos mosolyba lendültek, szemöldökének íve kíváncsian a szemüveg fölé ugrott. Újságírói munkám során volt részem ajánlatban, hogy mit írjak meg, s tudtam is hogyan kell kezelni az ilyen javaslatokat. Máshogyan válaszoltam telefonon, mint levélben és máshogyan élőszóban. Csapdát sejtve arra gondoltam: tizenkilences veterán az öreg, aki tudásból túl sokra nem jutott, de a legtöbbet adta a mozgalomnak, amit ember adhat: önmagát s ha nem jól válaszolok, könnyen kioktatásban lesz részem.

– Megcikkezhethetné a püspöki palota restaurálását – szólalt meg az öreg.

– Sajnálja rá a pénzt?

– Én nem, hisz vallásos ember vagyok.

– Hát akkor?

– A napokban fönt sétálgattam ebéd után, amikor egy franciaországi autóbusz kanyarodott a székesegyházhoz. Odajöttek hozzám a franciák és kérdezgetni kezdtek, hogy be lehet-e menni a templomba? Elsápadtam az izgalomtól. Óvatosan körülnéztem, volt-e tanúja annak, hogy megszólítottak a franciák? Ők pedig rá se hederítve, hogy valami bajom van, körülálltak, és a tolmács útján kérdezgetni kezdtek, hogy ez mi, meg az mi. Álltam én előttük, mint egy néma. Vagy mint aki olyan ostoba, hogy semmi se jut az eszébe. Szerettem volna figyelmeztetni őket, hogy ne engem kérdezzenek, én egy ostoba öregember vagyok, én tíz éven át visszavetve éltem, de nem jött ki hang a számon, mert mindent egyszerre szerettem volna kimondani. Mindent, ami bennem volt. Élt már maga ilyet? . . . Szörnyűség volt. Olyan tehetetlen voltam, hogy könny szökött a szemembe. Senki-nek se kívánom. Teljesen összezavarodtam, mint a bolond. Mindent szeret-

tem volna elmondani nekik, mint egy gyóntatószékben a papnak. Azt is, ami nem tartozott rájuk és meg sem érthették. Hogyan beszélhettem volna a sorsomról, megboldogult feleségemről, vagy a székesegyházról, ha közben ilyeneket akartam mondani a franciáknak, hogy máshova nyomták a pénzt, Ajkába, Várpalotába, számolatlanul nyomták Rákosiék a pénzt, itt Veszprémben meg csaknem összedőltek a házak. De nézzenek csak most a székesegyházra, olyan, mint a reménysugár... Ezt akartam legelőször megmondani nekik, de szerencsére hamarosan előjött a kanonok úr, és átvette tőlem a franciákat.

– Kicsoda maga? – kérdeztem.

– Én sok minden voltam, kéremszépen.

Most vettem észre, hogy üres a pohara. Intettem volna a kocsmárosnak, de az öreg lefogta a kezemet.

– Majd máskor.

E pillanatban a borszállító lovaskocsi odaért a kocsmá elé. A fuvaros bekiáltott, a kamasz formájú fiú támasztó éket rakott a kocsi kerekei elé.

Félbeszakadt a talányos beszélgetés, az öreg azonban néhány nap múlva felkeresett a szerkesztőségben. Leült a csóvázás dohányzó asztal mellé. Türelmesen várt, amíg rákerül a sor.

– A püspöki palotával kapcsolatban azt akartam mondani, hogy most már nem kell hazudozni és letagadni az istent, de még egy kicsit nehezen megy a szókimondás – mutogatott a kezével, s mintha kissé beivott volna.

– Meg kell tanítani rá az embereket, és akkor azzal az erővel, ami bennük van, a hegyeket is el lehet itt mozdítani. Ha majd látja a nép, hogy törődnek vele. Érdemes Veszprémre költeni, én mondom! Érdemes harcolni érte!

Figyelmesen hallgattam.

– Magának mondom! – szólt rám.

– Mit mond?

– Hogy legyen a város szószólója!

Később elhívott a lakására. Négyszer-négyméteres, cementezett szuterénban lakott. Fent a kétszobás lakás az albérlőké volt. Alaposan bedurrantott a dobkályhába. Nem a hőérték volt alacsony, az alattomos, nyirkos pinchideget nem lehetett elűzni. Talán a falakból áradó dohos barátság-talanság okozta, hogy a hangulatom nehezen oldódott fel. Az egyetlen, viseltes kárpitozott szék az enyém volt. Az öreg a pokróccal leterített heverőn ült. A rozoga fapalcokon és egymásra rakva a fal mellett több száz könyv sorakozott, a szűk kis oldalkamrába is jutott belőlük. Főleg régebbi kiadású bölcséleti és vallásos könyvek voltak, de láttam regényeket és versesköteteket is.

– Nagyon sokat olvastam életemben... – jegyezte meg az öreg. Szomorúnak látszott, vagy inkább csak magányos volt. Több magyarázatot nem adott.

Azon az estén beavatott az élettörténetébe, olyan titkokig, amelyek tudása már-már családtaggá avatott. Megtudtam olyan családi titkot is, amely a férfi oldaláról nézve arcpirító szégyen is lehet: a felesége, megtudva, hogy az öreg megcsalta egy füredi nővel, huszonhat éves korától haláláig, huszonkilenc éven át nem engedte maga mellé az öreget az ágyba. Meg se csókolhatta. S megtudtam tőle sok minden mást, ami harmincéves életkor alatt még idegenek látszik s tán kissé nevetséges is az ember szemében.

Torkot kaparó füstben ültünk a dobkályha mellett. A heves szél le-le-csapott a kéménybe.

– Nem igaz, hogy a társadalom szemében minden ember egyforma – emlékszem ennyi év után is az öreg fejtegetéseire. – Ebben az esetben az ember a társadalomnak mennyiségileg ikszedik része. Kavics a kavicsbányában. Márpedig az emberek sokféleképpen nem egyformák. Lehet az ember az átlaghoz képest több is, kevesebb is. Ez adja ki a mérleget. A társadalomnak is fontosabb az egyik ember, mint a másik. De az egyes ember szemében nincs az a társadalom a földön, amelyik fontosabb volna, vagy akárcsak felérne az ő saját életével.

– És a forradalmárok? – vetettem közbe. – Akik az életüket áldozták fel az eszméért?

– A forradalmárok, kéremszépen, olyanok, mint a vértanúk. Az emberiség azonban nem vértanúkból és nem forradalmárokból áll. Azok különleges emberek. Azokból kevés van. A legtöbb ember a saját életéért és a saját érvényesüléséért harcol. Ha majd ezzel is számolnak a politikusok...

Nem az öregen múlt, hogy – hétről hétre megjelenő haragos vagy oktató célzatú cikkeimet, riportjaimat is beleértve – semmit se tettem Veszprémért.

Tettek helyettem mások. Sokat.

Húsz év után is feltehetem a kérdést: mit tehet egy újságíró? Jelentősebb ügyekben van beleszólási joga? Még inkább: döntési joga? Nincs. Közügyekben tanácsadási és meghallgatási joga? Lehetősége? Valójában ez a hivatása, de vidéki városban még kevésbé érvényesül amit mond, mint a fővárosban. Pedig abban az időben országszerte a vidéki lapoknál sok olyan újságíró, publicista dolgozott, akik felelősségben, hozzáértésben, képzeletben és realitásérzékben, de aktivitásban is komoly szellemi és agitációs munkatársak voltak. Az újságíró eszközei korlátozottak. A rossz elrettentésére kiszabhat valamiféle büntetést? Nem szabhat ki. Van saját költségvetése, amiből kórházat, lakást, iskolát, művelődési házat építhet? Nincs. Az élményein, a tapasztalatain, a véleményén, a gondolatain és a képzeletén kívül csak egy írógépe van. Meg a szerkesztője.

Nem lettem Veszprém szószólója. Levélben beígért késszúrásoktól és kézigránátoktól fenyegetve a konszolidáció témáiban dolgoztam, elégedetten leplezve le az ellenséget és boldogan bizonyítva be az ártatlanok igazságát. E kettős rögeszme súlya alatt éltem. A jövő nem kötött Veszprémhez, így nem érdekelt a város jövője, s elvárja-e, hogy tegyek érte valamit. Annak idején egy bérelt személyautóban, mint az idejét leszolgált zsoldoskatonára, úgy hagytam el Veszprémet. Úgyszólván minden magam mögött, amim volt: harminckét év, egzisztencia, lakás, barátok és ismerősök, rossz házasság, rossz kéziratok és egy kis provincia, amelyben magam is provincia voltam. Összes vagyonom befért a személyautóba és két könyvesládába, melyek Veszprém és Pécs között utaztak. A veszprémi lapszerkesztőség sofőrje, Gömöri Anti egész úton sopánkodott, hogy mi szükség volt erre az áthelyezésre, hisz micsoda nagyszerű életem volt Veszprém-ben, az új város pedig merő barátságatalanság, szenvedés lesz ott az életem, mint ahogy nem teszek többé szert olyan nőkre és barátokra, mint Veszprém-ben.

Valamit azért, ami fontos volt, magammal vittem Veszprémből. Nem-

csak a barátok, nők, élmények emlékét, hanem az öreggel való találkozásokat.

Veszprémből való költözésem előestéjén elmentem az öreghez elbúcsúzni. Megmondtam, hogy sokat tanultam tőle, legfőképpen türelmességet. Megmondtam nyíltan azt is, hogy nem vezetett félre: eredetinek feltüntetett bölcsességeit tudom, hogy könyvekből olvasta ki, de megvolt az a tehetsége, hogy észben és rendszerben tudta tartani, és a megfelelő helyen és időben alkalmazta. Tehát mégiscsak bölcs volt...

Ötvenhét végén már úgy beszéltek Veszprémben az ötvenes évek elejéről, mint egy idegen emberről. Beszélgetéseink nyomán mind jobban és mélyebbre pillantva láttam, hogyan halmozódik fel az emberekben a várakozás feszültsége. Már nemcsak bizni lehetett, de nyilvánvaló volt, hogy a konzolidáció politikája rövidesen az érverés gyorsaságával hozza lendületbe az embereket. Az ország közvéleményét kevés esemény hökkenette meg jobban, minthogy ötvenkilenc végén, hatvan elején a mezőgazdaság szocialista átszervezését úgyszólván hetek alatt – Győr-Sopron után az országban másodikként – Veszprém megyében fejezték be. Hetek alatt! Nagy politikai esemény volt! A párt e döntéssel legalább egy évtizeddel megelőzte önmagát. A veszprémi huszáros lendületű társadalmi-gazdasági forradalom előzménye a szellem és a cselekvés már említett feszültségében is keresendő. A politikai siker már ötvennyolctól kezdve várható volt.

(Folytatjuk)



Kívülről érkező

*az emeletes némaságból
néha nyílik ki egy-egy ablak*

*felülről egymásraejtett falvak
ennyi a város
az érzések lenyomódtak*

*táskák zsíroskenyérrel
himbálódzó parasztudvarok*

*gúnyos tekintetek a kerítések
a bizalmatlanság házőrző
kutyái
a találkozások kapuiban*

*a kakaskukorékolást
is elmosogatták
a názasztal lesöpörve*

*a kívülről érkező
átsiet a téren
és egyenként lefosztja magáról
a szerelmet a csendességet*

*fonnyadt lámpavasak közt
leül a ligeti padra
szeméből kihervadnak a kertek
köszönések*

*a mozdulatlanságból
tányérja felemelkedik a ház tőle
és a holdtogyatkozásban
vacogó késsel villával
elindul jóllakni
valamerre*

hazafelé

A NYUGAT KORSZAKAI

A Nyugat történetében négy korszak válik szét egymástól, mégpedig a szerkesztők gyakori változásaitól függetlenül: az 1908-tól 1919 végéig terjedő, — majd a húszas évek, és a harmincasok eleje, — továbbá az innen 1941-ig terjedő, és végül a Magyar Csillag korszaka, 1944 tavaszáig. E négy periódus közül a két középső egy irodalmi színvonal fenntartására törekszik, a két szélső azonban mindezeneken túl még valamely időszzerű irodalmi, nemzeti egység megteremtésére is. Ignótus Nyugatjában a konzervatív népiességből kilépő, új városi irodalom egy-sége a sürgető, — Illyés Gyulánál pedig a népi és az urbánus irodalom fasizmus-ellenes, nemzeti egysége.

Minden új folyóirat első száma csak sejteti a majdani arculatot, de tartalmaz olyan vonásokat, melyek mindvégig jellemzőek maradnak. A Nyugat első számának publicisztikus jellege, csevegő-könnyed cikkei, melyeket ma csak fáradságo-san olvashatunk, mit sem sejtetnek még a későbbi számok nagyszűlyű tanulmányai-ból. Bartók Béla, Lukács György, Kodály Zoltán, Fülep Lajos, Ferenczi Sándor, Bölöni György írásából, és a szépirodalmi anyagban is, Kemény Simon, majd később Gellért Oszkár költeményei, egy ideig még, számosabbak Ady, Babits és Kosztolányi verseinél. Móricz remekművének, a *Hét krajcárnak* és a *Csipkés Kö-márominénak* megjelenéséig (1908. II. félév) a prózát is inkább Biró Lajos szín-vonalán ismerjük meg, aki megmutatja, hogy egy Móricz Zsigmond-i környezetbe hogyan lehet beilleszteni egy Feydau-i vigjáték-cselekményt. Krúdytól 1910-től kö-zölnek novellát, de különös jelentősége van annak, hogy Nagy Lajos már az 1908-as I. félévben szerepel. Írásai éppúgy, mint Déry Tibor első novellái (1917-től kezdve) még nagyönis éretlen írások, s az előbbinek *A jó fiú*, az utóbbinak a *Kéthangú kiáltás* című elbeszélése (mindkettő 1918) még alig üt el valamelyik kortársi író közepes és ügyetlen novellájától — ami azt bizonyítja, hogy egy nagy prózairó érése igen sokáig tarthat, s még Móricznál is az első novellák tökéletes-ségét aligha közelíti meg a Nyugatban közölt *Sárány* (1909). Nagy Lajos és Móricz pusztá jelenléte azonban arra figyelmeztet, hogy a Nyugat már megindu-lásakor meg akarta valósítani a városi és a falusi tárgyú irodalom egységét, amit azonban a konzervatív népiességgel, Szabolcska Mihállyal és Gárdonyi Gézával szemben kellett létrehozni. Meglepő Nagy Lajos ily korai jelenléte a Nyugatnál. Nem kétséges, hogy egyelőre még nem írásainak színvonala, hanem azok témaköre tehetta őt vonzóvá, vagyis a faluról városba szakadt, s mindvégig periférián ma-radó félproletárok világa, melyet a *Kiskunhalom* majdani írója tárgyilagosan és szárazon, de egyelőre még nem annyira gyakorlott íróként, mint inkább jó meg-figyelőként máris bemutat. De még így is, a Nyugatban megjelent olyan tökéletlen írásai, mint az *Egy leány — több férfi* (1913) készítették elő azt a kis remeklést, melyet *Nyitott ablakok* címen ismerünk. Nagy Lajost nem a Nyugat első nemze-dékében tartják számon, pedig Ady és Babits, Kosztolányi és Krúdy, Móricz és Füst Milán, Juhász Gyula és Tóth Árpád mellett indult, hogy majd részese legyen annak a Nyugat utáni korszaknak, mely elődjétől máig sem tudott és nem is akart elszakadni.

Ignótus — akinek publicisztikai tevékenységét jobban kellene ismernünk, és elismernünk, mint ahogyan ez eddig szokás volt — a Nyugat első számának be-vezető cikkében — melynek a *Kelet népe* címet adta, majd az 1913. évi, az elmúlt öt esztendőre visszatekintő Nyugat-matinén teljes nyíltsággal és egyenességgel áll ki „a törzsökös magyarok és a magyarságba beleoltottak” összefogásáért, az új

magyar kultúra, az új irodalom megteremtése érdekében. A zsidó vallású magyarság tehetségeinek, képességeinek ilyen beleoltása a „törzsökösök” kultúrájába szerinte éppoly kedvező hatással jár majd, mint Disraelié az angol politikai gondolkodásra. Bátornak és jogosnak érezzük ma is gesztusát, mellyel a magyartalanság vádját félresöpri: „hát mi magyar, ha nem az, amit mi csinálunk?” Hiszen 1908 és 1913 között „megújult a magyar verselés, megkényesedett a magyar nyelv, kiteljesedett a magyar elbeszélés, megelevenült a magyar dráma, kiművelődött a magyar újságírás”. Amikor Ignotus ezt megállapítja, akkor a „beléoltatás” helyességét és hasznosságát is képviseli, s olyan folyamatot véd, mely máig nem zárult le, de amelynek megtöretése, szertekuszálása az egész magyar kultúrának szerzett tragikus veszteséget. A „sémitaság” vádját a Nyugat ellen ugyan román költő, Goga Oktávián emelte először — de már 1908-ban sem érezzük alaptalannak Ignotus tapintatos panaszát amiatt, hogy a magyarság „a megrontóihoz hű, a legjobb fiaihoz pedig mostoha”.

A Nyugat legkezdeté még nem ígért annyira új korszakot, mint a folytatása. A folyóiratnál sokra tartott Jób Dániel, Laczkó Géza, Lengyel Géza, Szini Gyula, Révész Béla vagy Szász Zoltán a művelt és izléses modorban, valamiféle túlcsigázott, de máris idejétmúlt parnasszizmust, reminiszcenciákból táplálkozó szeceszsiós ízlést képviseltek, melyet csak a Petőfi-társasághoz képest lehetett „nyugatosnak” tekinteni. Mi már Ignotusszal érezzük egynek a nyugatit és a magyart, és a folyóirat igazi megszületésének Ady, Babits, Kosztolányi, Móricz megjelenését tekintjük.

Első korszakában a Nyugat ugyan nem azonnal, de csakhamar valóban új irodalmat hozott — hogy két későbbi periódusában majd a még újabb helyett inkább a már kiküzdött színvonalat őrizze. Ennek az új irodalomnak kezdetől partnerévé vált az ipari burzsoáziának az a része, mely a nemzeti burzsoázia szerepét is vállalta. Ez a kapcsolat, melynek mértékét nem lenne helyes eltúlozni, nemcsak a Nyugat egyébként színvonalas közgazdasági cikkeiben mutatkozott meg, pl. azokban a főként vámpolitikai elemzésekben, melyeket Székely Artúr és Lengyel Géza közölt, vagy pl. Bolgár Eleknek az ipari politikáról (1913), Éber Antalnak pedig a magyar mezőgazdaságról szóló írásaiban (1917, illetve 1918). A Nyugat sohasem vállalkozott közgazdasági érdekképviselőket kiszolgálására, s illet még a támogatói sem vártak el tőle — ezt el kell ismernünk. A közös érdeküket inkább annak az urbánus kultúrának előmozdításában kereshetjük, mely mindenképp csak ellentétes lehetett a nagybirtokosok és a hivatalnok-dzszenrik hagyományával. E hagyományok világában a lassacskán kifejlődő ipari réteg nem érezhette magát otthonosan, az ő műveltségi eszményének szükségképp urbánussá kellett válnia. Ezt az urbanitást várták a Nyugattól, ennek érdekében még támogatták is, noha mértéktartón, s az egyelőre még szerényebb helyzetű magyar gyáripár a Nyugat felkarolásával a maga rangját is emelni akarta. Nem valószínű tehát, hogy a Nyugat és a nemzeti burzsoázia kapcsolata kizárólag Fenyő Miksa irodalmi hajlamain múlott volna, hanem ennek a kapcsolatnak igazi létrehozója a közösen áhított új, művelt, és épp annyira nemzeti, mint európai városiasság eszménye volt.

Ez az eszmény mutatkozott meg a Nyugat első korszakának tanulmányaiban is. Lukács György mindmáig frissnek és lényegesnek ható 1908. évi Novalis-eszszéje a szerző későbbi álláspontjától valóban csak az előjelek ellenkezőre változtatása által különbözik (hogy egy szellemes tudós másutt alkalmazott fordulatával éljek) — mert az elemzéseket, sőt a megállapításokat ma is érvényeseknek érezzük, különösen a Goethére vonatkozóakat („Tudott úgy küzdeni, hogy lényegeset ne tegyen kockára soha, és megalkudni anélkül, hogy magából valamit elvesztett volna”), melyeknek erkölcsét és bölcsességét Lukács pályájának későbbi szakaszaiban is felismerhetjük. A magyar zene megújításának módját és indítékait kevés szóval is megvilágítja Kodály két Bartók-cikke, amikor a Kékszakállúban „az ősprimitívségnek a legfejlettebb kultúrával való egészen egyéni összeforrását”

látja, s mindez olyan, mint a székely fenyvesek tiszta levegője, mert e fenyvesek közt „megmaradt valami egy valamikori országátfogó, monumentális erejű élet-áradatból”; ugyanakkor a II. vonósnégyes arra lehet példa, hogy amíg a közepes tehetségek a mesterkéltetés és a csillogás, addig az igaziak a „nagy egyszerűség” felé tartanak, amiért is Bartók „formaépítése a régi mesterekéhez áll közelebb” stb. Magyarországon csak a Nyugatban jelenhettek meg akkor ilyen írások, vagy olyanok, mint Fülep Lajos cikke a magyar építészetéről, mely azt kívánta, hogy bár építhette volna Lechner az egész Szabadság teret, mert akkor az nem vált volna „kőből öntött bankok szörnyszülőtté”. Bölöni György cikkének (*A dzsentri a mérlegen*) is csak itt lehetett megjelennie, éppen, mivel ez a mérleg lényeges különbözőségeket és árnyalatokat mutat meg a rétegen belül, s éppúgy nem ad felmentést, amiként sommás és felületes ítéleteket sem.

A Nyugat tanulmányai 1919 előtt olyan magas művelődés-eszményt állítanak fel, mely a reformkor óta hiányzott a magyar kultúrában. A Nyugat ezzel valójában a reformkorhoz, illetve annak 1849 utáni epilógusához nyúl vissza, s mélyebb érdeklődéssel fordul a nemzeti hagyomány felé, mint az annak őrzésével hivalkodó konzervatívok. A magyar esszé új fellendülése kezdődik a Nyugat első korszakával, mely ki is egészíti és kíséri is az új költészet és az új próza alakulását. Lukács Györgytől Ferenczi Sándorig az esszé műfaja nem valamiféle „könnyebbik útnak” bizonyul, hanem a gondolkodás és a művészi kifejezés olyan iskolájának, mely az újjászületett irodalom méltó társjelensége is. Igaz, ezt a színvonalat a magyar kultúra nem tudta mindvégig megtartani, de a Nyugat későbbi korszakai számára ez a periódus teremtette meg a gondolatilag és művészileg is nagy igényű példát és követelményt.

Ugyanezt azonban az első Nyugat-korszak kritikai rovatáról már nehezebben lehetne elmondani. Akadnak akkor is szorgalmas és csaknem hivatalnokilag lelkiismeretes kritikuskok, mint Schöpflin Aladár, sőt, bátrak is, mint az a Fenyő Miksa, aki Herczeg „áldiszingváltságának” és „hamis eleganciájának” éppen nem kegyelmez, Gárdonyi regényében, az Isten rabjaiban pedig kíméletlenül megrója egy középkori magyar királyfi olyas beszédmódját, mint pl.: „Iszen csak legeltetni akarom a pacit.” Elmélyült és elemző kritikai munkával azonban a Nyugatnak ebben a korszakában alig találkozunk. Más helyütt már szóltam arról, hogy az első Nyugat-korszak kritikáinak nagy része inkább „könnyű kézzel” megírt jegyzet, semmint valódi bírálat. A cikkek és a könyvismertetések ilyen „elegánsnak” kívánt, csevegő hangja, valósággal „társasági” tónusa talán túlzott védekezés is volt a „tanáros”, „vaskalapos” kritikai modor ellen, melytől a folyóirat téves tapintattal óhajtotta megkímélni olvasóit. Az első számok szimbolista-parnasszista modora az első korszak írásaiban minduntalan jelentkezik, amikor némi lazulás, vagy fáradtság mutatkozik meg a szerkesztésben. Földi Mihály, Szini Gyula, Laczkó Géza tárcáival, melyek ezt a modort fenntartják, épp ezért nem a tanulmányok, hanem inkább a kritikák hangneme rokon — ami eléggé szokatlan rokonság.

A Nyugat legnehezebb korszakának a 20-as éveket tekinthetjük. Nem azért, mintha a folyóiratnak több támadásban és üldöztetésben lett volna része, mint a világháború előtti években, s nem is azért, mintha Ady kivételével a legjelentősebb költők és írók közül bárkit elvesztett volna, habár egyik legfontosabb kisu-gárczási területe, a tanulmány-rovat rendkívül elszegényedett. Az igazi nehézséget azonban a folyóirat elszigetelődése okozta, pontosabban annak a tábornak felbomlása, mely valamikor a liberálisokon kívül a forradalmárokat is magában foglalta, s melynek egyetértése, biztatása inspirációt, biztatást jelentett. A Nyugat hívei kis körre szorultak össze, a kirekedtek, csaknem a megbélyegzettek körévé, mely azonban bizott is magában, s tudott az új világgal dacolni. Mi, akik a 20-as évek Nyugatját csak az évtized vége felé ismerhettük meg, még emlékezhettünk tekintélyének arra a fényére, mely a versenytárs folyóiratokat homályba borította. Holott a *Napkelet* bizonyos rovatai — különösen a kritikai és a tanulmány-rovat — néha

felértek a Nyugatéval. De az utóbbi gyűjtötte maga köré az igazi, a legjobb, a legnagyobb költöket és írókat, akik épp ekkor léptek be érett korszakukba. Mégis, a folyóiratok igazi arculatát nem elsősorban a szépirodalmi alkotások adják meg: ezeknek igazi és legméltóbb formája inkább a könyv, nem pedig a folyóirati közlés. Babits, Kosztolányi, Füst Milán nemcsak segítséget kaptak a Nyugattól, de jelenlétük a folyóiratnak is segítség volt. Hiányzott azonban az az ideológiai és gondolati hatóerő, mely oly erős volt a Nyugat első periódusában. És még valami: a 20-as években csak lassan jelentkezett az új, a második nemzedék. Nem mintha ez a jelentkezés az első nemzedék hiányait lett volna hivatva pótolni: ismétlem, a Babits-nemzedék most vált éretté, ez az évtized a *Haláltiainak*, az *Erdélynek*, s Kosztolányi prózájának, a *Pacsirtának*, az *Édes Annának* évtizede, s az utóbbi két mű a Nyugatban lát is először napvilágot. Az újabb nemzedék fellépte azonban új célt, új témakört és formát hoz, s mindezekkel együtt a kezdésnek azt az izgalmát, mely a korai Nyugattól mindmáig felénk sugárzik. Igaz, hogy Szabó Lőrinc és Erdélyi József a 20-as évek kezdetétől szerepelnek, Illyés Gyula és Németh László azonban csak az évtized végén jelennek meg először, s közülük is Németh csak rövidebb időre. A 20-as évek Nyugatjából épp az hiányzik, ami a 30-as évfolyamoknak itt új jelentőséget ad: a második nemzedék jelenléte és kibontakozása. A hiátust pedig az a modor tölti ki, melyről már szoltam, s melyet a Nyugat indulása után hamar megszüntetett a nagy tehetségek megszólalása. Újabb tehetségek híján tehát a régi középszerűség foglalta el azt a helyet, amit a valódi nagyok maguk körül szabadon hagytak. A 20-as évek kritikái rovata azonban megjavul, két fiatal kritikusknak, korábban Komlós Aladárnak, majd később Kardos Lászlónak bekapcsolódásával, akik nemcsak, hogy elemző kritikákat írnak, — ami kevéssé fordult elő az első korszakban —, hanem bátor kritikákat is.

A 30-as évtized Nyugatja túljutott a 20-as évek holtpontján s ezekben az évfolyamokban már együtt vannak mindazok, akik a Magyar Csillag gárdáját alkotják. Ennek a korszaknak Nyugatjában egymásnak ellentmondó folyamat zajlanak. Az irodalmi és gondolati színvonal jelentősen megemelkedik, s ezt még Németh László kiválása sem hátráltatja. Mert most jelennek meg rendszeresen Szerb Antal és Halász Gábor írásai, most jelentkezik kezdetben főként kritikusként, esszéistaként Illés Endre. Ugyanő, majd a Magyar Csillag korszakában bontja ki elbeszélői tehetségét, s ott megjelenendő novellái, *A professzor*, *A fogadás*, *A párbaj*, *A gyáva* formálják ki azt a moralistát, aki annál mélyebbre tud hatolni a lélekben és a jeliemben, minél kíméletlenebb. Újabb és újabb tehetségek jelentkeznek, s lassan felváltják a 20-as évek középszerű csevegőit, akiknek modorát egy körmönfontabb műveltség köntösében, Cs. Szabó László még őrzi. Ott azonban, ahol Szerb Antal és Halász Gábor gondolatísága van túlsúlyban, még a kevésbé mély, de csillogó szellem is legalább szórakoztatóan hat. Szerbnek és Halásznak ez a mágikus, révületes korszaka: a *Hétköznapiok és csodák*, az *Utas és holdvilág* esztendei ezek. A Magyar Csillag idején ebből az elvárásolt állapotból lép át Szerb Antal annak a fényből és éjszakából szótt derengések honába, melyben a *királyné nyakláncá-*nak letűnő társadalma lehet igazán otthonos. Halász Gábor pedig akkor írja majd meg az útkeresés, a múlttal leszámolás vallomás-esszéit. A széppróza valósággal megújul: 1931 és 1932-ben Gelléri Andor Endre olyan remek írásokkal, mint *A vén Panna tükre*, a *Szomjas inasok*, *A szerelmes ágyfestő*, az *Ukránok kivégzése*, a magyar novella új virágzását vezeti be: Pap Károly, Hevesi András, Déry Tibor és az érett korszakába eljutott Nagy Lajos viszik végig ezt a folyamatot. A költészetben ez az időszakasz a harmadik nemzedék jelentkezését hozza el: Radnóti és Vas István egyidőben és egyforma költői súllyal lépnek színre, s ugyanakkor Weöres is, és Keresztúry, s valamivel később Jékely Zoltán, Rónay György, Képes Géza. Zelk Zoltán már 1928 óta, Hajnal Anna 1933 óta szerepelnek verseikkel. Babits utolsó, nagy korszaka ez, és Kosztolányi búcsúzó versei is: a *Hajnali rézségséggel* (1933) és a *Szeptemberi áhitattal* (1935). Igazi csillagképet fog egybe

ez az 1930-as évtized, de mindez nem valamely egységes irányzat, s a Nyugat kezdetétől mindvégig sem válik irodalmi iskolává, csoporttá, azonos elveket valló, azonos formákat elfogadó táborrá. Ezt a tábor-t csak a tehetség rangja és hitele tartja össze. A Nyugat nagy ereje, de a gyengése is ez. Emiatt válhatnak ki belőle testvér-folyóiratokként a *Válasz* és a *Szép Szó*.

E két folyóirat megalakulásában sem lehet új irodalmi irányzatok jelentkezését látnunk, hisz munkatársaik egyszersmind a Nyugat munkatársai is, — sajnos, a legnagyobbak, József Attilának kivételével, bár 1935-ig még ő is ad verseket a Nyugatnak, s az *Óda* is 1933-ban itt jelenik meg. A két társfolyóirat semmiképp sem szakad el a Nyugattól, s mindkettő inkább túlcsoportulása a magyar irodalomnak, semmint újkezdése olyasminek, ami a Nyugatban csaknem három évtizede folyik. A két folyóirat közül egyiket sem lehet a népies, illetve az urbánus tábor birtokának tekintenünk, hacsak a *Válasz*ba író Halász Gábor és Szerb Antalt „národnyikoknak” nem minősítjük. A valamikor oly erőteljesen újító Nyugat a 30-as években a húsz év előtti újítást kívánta elmélyíteni, s az újabb újítástól tartózkodott. Ám a két társ-folyóirat sem engedett sokkal többet az avantgarde-nak, mint a Nyugat. A különválás valószínű okát abban kell keresnünk, hogy a Nyugat elzárkózott olyan társadalmi problémák tárgyalásától, melyek pedig egyre sürgetőbbekké váltak. Ez a sürgetés hozta létre a *Szép Szót* és a *Választ*. De ezeknek verseit, novelláit, kritikáit vissza is lehetett volna önteni a Nyugat gyűjtőmedencéjébe. Bizonyos írásaikat azonban semmiképp sem: tehát Vas Istvánnak *Levelek egy szocialistához* című sorozatát éppoly kevéssé, mint Gereblyés László gyári szociográfiáit — melyek érdekes módon: épp a *Válasz*ban jelentek meg — és természetesen a *Szép Szó* legtöbb cikkét sem, vagy Jékelynek azt a versét, mely Mussolini abesszin hadjárata ellen tiltakozott. A *Válasz*hoz tartozó Jékelynek ez a verse — a *Szép Szó*ban jelent meg, ami ismét csak bizonyítja, hogy a három folyóirat közt nem az irodalmi irányzatok teremtettek különbséget. Babits látszólag konzervatív magatartása, mely a szellem jogaira akarta építeni a politikát, valójában már a 30-as években a fasizmus barbársága ellen védekezett, — s teremtett egyenes utat a *Jónás*-ig.

A Nyugat legnagyobb korszaka kétségtelenül az első volt, — valóban hősi korszaka azonban az utolsó, a Magyar Csillagé. Ennek a folyóiratnak rendkívüli és összehasonlíthatatlanul nehéz szerepét a magyar szellemi ellenállásban mégsem méltányolják igazán, sőt, a felszabadulás után egy szektás szemlélet még fanyalgott is miatta. Nehéz megérteni, miféle érdek fűződhetett a magyar szellemi ellenállás lebecsüléséhez. Az újabb nemzedékek bizonyára nehezen értik meg az akkori ellenállást, és talán még hiányolják is a gyűjtő hangú kiáltványokat a Magyar Csillagban, vagyis azt a hangnemet, mellyel a haladó mozgalmak ma és nálunk tiltakozhatnak a háború ellen. Annak a kornak kifejezéseit, formuláit, egész fogalomkincsét mai nyelvre kell lefordítanunk ahhoz, hogy az akkori írások célzatát megérthessük. Aki akkor nagy hangon hősiességet, áldozatvállalást, közösségi szellemet stb. követelt s az elefántcsont tornyot emlegette: az a háborúban való minél intenzívebb részvételünket követelte igazában. Aki pedig a tiszta szellem szigetének kívánta a Magyar Csillagot, az a fasizmust akarta a magyar kultúrától távoltartani. Így tett Schöpplin Aladár, bevezető cikkében, s amikor „az aktuális közélet harcain és vitáin fölül” a „szépség kultuszának” ápolását ígerte, ez annyit jelentett, hogy a jobboldalnak nincs mit várnia a folyóirattól, — azzal pedig, hogy „a kor múltó jelenségeit mellőzve az örök eszményeket” kívánja szolgálni, azt akarta kifejezni, hogy megveti a fasizmust. Az akkori olvasó ezt így is értette, de nem biztos, hogy így érték a gyanútlan maiak. Haragra lobbant *Naplójegyzeteinek* egész sorozatában Illyés Gyula a kufárokra fogott ostort és az irodalom erkölcsét védte: a fasiszta szennysajtó jobban tudta, hogy ezt az ostort neki szánták, mint azok a történészek, akik ma átsiklanak az irodalmi „csetepatének” vélt, akkoriban azonban eléggé életveszélyes epizód fölött.

Illyés Gyula életművének egyik legnagyobb tette volt a Magyar Csillag szer-

kesztése, és nagy tette volt az a magyar irodalomnak is, mely hála e folyóiratnak, tisztán tudta megőrizni a becsületét. De műveket és alkotókat is megőrzött a Magyar Csillag: Radnóti utolsó nagy korszakának legjelentősebb versei jelennek meg itt, és Vas István, Zelk Zoltán költeményei, még hozzá 1944 utolsó számaiban. Ugyane költők részére pedig már a pseudokatolikus Horváth Béla nyíltan, nyomtatásban sürgette a munkaszolgálati behívókat. A Magyar Csillag mégsem óvatoskodott, nem zárkózott be a „persona ingratak” elől. Pedig egy ájult irodalomban tartotta fenn magát: elszakadtak a külföldi irodalmakhoz vezető szálak, s mindehhez még ájult volt a külföldi irodalom nagy része is. A Magyar Csillag helyzete mindvégig kényszerhelyzet maradt, de még ez sem tudta opportunizmusba szorítani. Alapja erkölcsi alap volt, az irodalom erkölcséé, — és ezt az alapot még a politika sem tudta kikezdeni. Talán 1943-ban enyhült kissé a reá nehezédő nyomás, hogy mihamar a végső csapás vessen véget tevékenységének.

A Magyar Csillagban már végbemegy az irodalom tudatának, gondolkodásmódjának átalakulása, mely előkészíti a felszabadulás utáni szemléletet. Halász Gábor három cikke (*Beköszöntő egy rovat elé, Balzac példája, Portré és tabló*) fejezi ki legtisztábban ezt a folyamatot. Mint minden valódi, vagy vélt Saulusnál (Halász inkább lehetett az utóbbi), úgy nála is a fordulat lendülete túlvitt a jogos célon, és olyasmitől is távortartotta, amit érdemes lett volna fenntartani. De ezt tüstént korigálta is, a *Balzac példájában*, amikor úgy látta, hogy a romantikából Balzac „nem adott fel mást, mint a kudarcokat, az álmokból csak a kuszátságot. Látnok maradt, de a vízióit megfigyeléseknek nevezte és érezte”. Vagyis a „hétköznapok” közé mégis csak visszajöttek a „csodák”, — de a valóság csodái. A *portré és tabló* alapgondolata pedig („Napjainkban titkok és álititkok sűrűjéből szabadulva olthatatlanul szomjazzuk a realitást”) annak a fiatal nemzedéknek is programjává lett a felszabadulás után, melyet valamikor Halász Gábor bátorított útja kezdetén, de amelyet ekkoriban már egyre kevésbé értett meg, — ahogyan ez az Ezüstkor indulását köszöntő írásából is kiderül.

A Magyar Csillag gárdájánál 1943-ban már kialakult a még el nem mondható gondolatoknak, közlendőknek az a gazdag tartaléka, mely majd 45 után felszabadultan, a bizakodó és reménykedő alkotókedv mámorában testesül művekbe. Az ájult irodalom felébredése még azokat is legjobb teljesítményeikre készíteti, akiknek helyzete egyideig bizonytalanná vált, — mint pl. Németh Lászlóé és Szabó Lőrincé.

Naplójegyzeteinek egyikében Illyés joggal állapítja meg Osvát Ernőről, hogy „az Arany—Gyulai képlet után következő káoszba ismét csillagrendszert igyekezett teremteni, az igazi fény, az igazi érdem szerint”. Ugyanezt a hivatást töltötte be a Magyar Csillag is: az első Nyugat nemzedék letűnte utáni káoszba — melyet a történelem káosza még megtetézett — teremtett csillagrendszert. Ezzel pedig a folyóirat utolsó korszaka kört zárva érintkezik az első korszakkal, mert amikor amaszt megismétli némileg, ugyanakkor meg is menti az új korszak értékeivel együtt a korábbiakat, egy még újabb korszak számára.

EMLÉKEZÉS ERDÉLYI JÓZSEFRE

Odalent még csak halvány ígérete volt az elkövetkezendő szép októberi napoknak, de itt a Badacsony magasán már gáttalan sütött a nap, és teljes pompájában tündöklött a sokszínű ősz azon a reggelen, amelyen Erdélyi József halálának hírért vettem. Megadatott néki, hogy ősszel menjen el: a költőnek, aki annyi remekszép verset írt az őszről. Eszembe is jutott mindjárt egy rövidke, és mondtam magamban végig akaratlan.

*„Ősszel egy régi jó barát
gondol reánk a messzeségből,
s jószagú, ritka ibolyák
idéznek tűnt tavaszt az égből.*

*Ősszel egy régi hű cseléd
kísért a pókhálós határon,
s beköti szívünk nyílt sebét,
mit hiú harc ütött a nyáron.*

*Ősszel egy szüzi szeretőnk
hí, hívogat, evezni délre,
hazába, mit nem lelhetünk,
hová nem juthatunk el élve.”*

Abba a nemzedékbe tartozom, amely, ha verset olvasott, Ady ígézetében nőtt gyermekből ifjúvá. Kivéve a költészet bennfenteseit, akik már továbbléptek, és belőlük kerekedett a Nyugat harmadik nemzedéke. Én olyan ifjan nem tartoztam a bennfentesek közé, csak, mint annyi diáktársam, hordoztam vállamon a batyut, amit a nagy költő összehordott nékem szépségről, büszkeségről, magyar gógból, szentté avatott szerelemből, titokzatosságból, ócsárlásból, fájdalomból, forradalmiságból, országos gondokból és istenviaskodásból.

Így megrakodva — az új idők új dalainak pelyhesszájú befogadója — nyalakán megmosolyogtam Erdélyi József első kezembe került dalait. Am Ady terhét nem viselhettem soká egyenes derékkel, és ha hozzáveszem ifjú korom másik erőszakos zsenijét, Szabó Dezsőt, e két óriás teher alatt már roskadoztam. A magyar irodalom e két félelmetesen nagy pozőre a derekamra ment, a gyomromra ment, a májamra ment. — Jajj, e két rétor felemészt! — Söhajtottam és elmene-kültem tőlük. Akkor találtam rá Erdélyi Józsefre. Ha Ady a magyar költészet nagy ura, hercege, akkor Erdélyi annak szegény legénye. Nincs Léda, nincs Páris, egy korty sem a megátkozott s megáhitott úri gyönyörűségekből. Csak jön napkeletről, nem ijjasan, nem tajtékzó paripán, hanem vándorbottal, pogácsás tarisznyával, a mesebeli harmadik fiú.

Jön át a Nagy Magyar Alföldön, a Tiszán, a Dunán, a kicsi országnak megmaradt behemót fővárosán, egészen szűkebb hazámig, szülőföldemig: a Bakonyig. Nem addig a rengetegig, mint Bakonyának nevezett nagy elődje, hanem csak eddig a valódiig, a minden alakulatában óriás hegységhez hasonló ici-pici hegyecskeig. És csak dalol, csak dalol. Közös benne Adyval, hogy a vajúfűlű versélvezők szűkebb csoportján túl olyanok ezreihez szól, akik addig verset nem olvastak. Eléri ezt, úgy hiszem, azzal főképpen, hogy az élő szó, az anekdoták, a mesék fordulataival él. Költészetének alkotó elemei mindenkinek a keze ügyében lévő, útjában a fán teremnek, csak tudni kell leszakítani, csokorba rakni, velük tejnek italával átnyújtani, mit a messze, magas szférákat megjárt költői lélek összegyűjtött. Mert nem az a költő, aki vérszegény gondolatokat, hétköznapiságot összekutyul, kever, ködösít, hogy elámitson, hanem aki módját leli, miképp tegye munkálkodóvá a lelkekben magvas gondolatait.

Nem indult pedig kis igénnyel, ha úgy tetszik is könnyedségében:

*Búcsúzz legény a hazádtól,
mint lehulló makk az ágtól*

*Vig dal ide, nem kesergő, —
makkból lesz a sűrű erdő.
Csudák tölgyerdeje leszek,
minden fámon ezer fészek.*

Azt is tudja, honnét s miért indult:

*Akármilyen tornyos,
emeletes kastély,
ne feledd, hogy a világra
cselédházból estél*

*ablakredőin
a cseléd reménye,
piros tornyán piros festék
a cselédek vére.*

A véletlen úgy hozta, hogy fővárosi találkozásaimon a legelsők között ismertem meg. De nem is mondanám véletlennek. Író-nemzedéke rendkívül szorgalmas volt. Dolgoztak keményen a korszak követelményei szerint a nagy műveltség, főképp az irodalmi műveltség megszerzéséért, dolgoztak a tudós, a ranglétrán magát feljebb-feljebb küzdő hivatalnok kitartásával. Küzdöttek céltudatossággal egy hivatali íróasztal elnyeréséért, szerkesztőségi, kiadói íróasztalért, vagy akármilyenért, mert mikor ad vajon kenyeret vállalt hivatásuk? Költőnek, talán, sohasem. Azt hiszem, minden idők legműveltebb írónemzedéke lett ez, és legserényebb a munkában. Úgy tetszett, vesztegetni való ideje, barátkozni, társalogni való ideje csak Erdélyinek van. Íróasztal? Nem jutott néki még az otthonában sem egy rozoga íróasztalra. Kávéházakba róttá többnyire iskolásan szép betűt. De nem volt az ihletnek soha olyan sodra, hogy fel ne emelte volna tekintetét az érkező ismerős arcára, sőt kutatott mindig barát után, akivel szót válthat. Nem kellett néki rangos társaság, jó volt akárki jógyekezetű ember, aki hallgatott szavára. Hallgatni pedig őt könnyű volt, öröm volt. Sem azelőtt, sem azután nem találkoztam senkivel, aki olyan szépen tudott beszélni. Soha egy rosszul kezdett s elhibázott mondat, soha szükségmegoldás a fogalmazásában. A hasonlatok, metaforák úgy ültek előadásában, hogy nem lelheték volna jobban helyüket megszenvedett írott szövegben sem. Minden színönima közül mindig a legtalálhatóbb esett ajkáról. Bárhogy elfogta az indulat, mert elfogta gyakorta; mindig a legszabatosabb mondatokban beszélt, mindig úgy, hogy a legkönnyebben követhető volt, művészi élvezetet nyújtott a hallgatójának, s még a lélegzetvételét sem tévesztette el. Úgy érződött, gondolatai minden irodalmi ízlést kielégítő megfogalmazottságban teremnek, soha semmi jele a kifejeződések gyötrelmeinek. Műveltség? Sokféleképpen érthető, és sokféleképpen megszerezhető. Erdélyi sokat tudott égről-földről, még többet az országról, annál is többet az emberről, fákról, virágról, madarokról, a mesék világáról, legtöbbet pedig a magyar nyelvről.

Sokat tudott, és sokat álmódott róla. Nyelvészeti eszme-futtatásai szebbek voltak a legszebb költeménynél. Természetesen kontárságot kiáltottak rá. Gúny tárgyává lett hivatásos nyelvtudósok, de sokkal inkább az avatottságban tetszelgők között. Elengedte füle mellett a csipkelődést, úgy, mint trónusukat féltők lekiacsioló nyilatkozatait költői pályája kezdetén. Tudósa lett apránként a nyelvészetnek. Belső emigrációja éveit legnagyobb részét ezzel a foglalatossággal töltötte. Láttam nem egyszer eltemetkezve szakkönyvek tömegébe. Abrándjaitól és tudományos kíváncsiságától hajtva sok idegen nyelvben lett otthonos. Nem vagyok hivatott a megítélésére, mi a tudományos érték, mi a költői ábránd hátrahagyott írásos anyagában. Annyit tudok, hogy a világ néhány egyetemén iskolák teremtek az ő fiatal költőként egy ősnyelvet feltételező módszeréhez hasonlóan. „A nyelvek anyját tudtam én, / amelyhez fogva béna, selyp, / gügyögő minden anyanyelv.” Minden bizonnyal érdemes volna nagytömegű nyelvészeti hagyaté-

kába elmerülni valaki erre érdemes embernek. De nem előítélettel, nem ellen-szenvvel a költő iránt, aki beleketyogott a nyelvtudományba, hanem azzal, hogy a költőnek szabad szólni művészetének eszközéről a nyelvről, és szólhat róla ihletettséggel úgy, mint tudományossággal.

Meglepően, költőknél szokatlan biztossággal tájékozott volt a mindennapi élet eseményeiben, úgy, mint a világ eseményeiben. Mindenkiről, aki híresség feltűnt a világban vagy az országban, fellebbezést nem ismerő véleménye volt, legyen az püspök vagy politikus, pénzember vagy művész, katona vagy költő. És, ha nem találtatott nála igaz embernek, leszede róla nagy ékesszólással a ke-resztvizet, lekopasztotta a csontja velejéig. Ahogy ezt tette, abban is volt sok látnivaló. Társasági véleménynyilvánítását, ötleteit nemegyszer megtaláltam a kö-vetkező lapokban, újságok hasábjain, sőt interpellációkban. Ha valaki volt, aki szájkosár nélkül szólott, hát ő igen: ha valaki volt, aki egyéni érdekeivel sosem törődött vélemény nyilvánításában, akár szóban, akár írásban történt az, hát ő olyan volt. Nem kovácsolt magának szerencsét abból, hogy feltűnésekor a ma-gyar irodalom leghivatottabb ismertetői új csillagként üdvözölték. Sőt, hitet tet-tek mellette. „Erdélyi József a mi nemzedékünk legteljesebb lírai hajtása. — Így írt Németh László. — Vállalom ezért a mondatért minden fölberzenkedő érzé-kenység tiltakozását.” Igaz, egy későbbi írásában második helyre tette Sinka Ist-ván mögött, de ezzel nem árthatott a kolerikus ember szívének, mert Erdélyi volt az első, aki Sinkában felismerte a nagy költőt, és Erdélyi nélkül nem lehe-tett volna Sinka, mint ahogy sok minden nem lett volna a magyar irodalomban, egészen a mostani legfiatalabb költőinkig, akikben fényesen kimutatható Erdélyi közvetett vagy közvetlen hatása.

Végigkísértem életének állomásait. Hol a költészetében, hol barátjaként. Elhagyott szülőföldjének emlékeit melengető szerény kaliba a budai hegyek-ben. Pápa, iskolám városa, hol egy nékem ismerős családban lelt feleséget és otthont. Pesterzsébet, és a Pilisben rejtőző kis falu. Nem lett lakása a költői mun-kásságával megszerzett pénzéért, csak lett az áldozatos lelkű, benne hívő és béke-tűrő óvónő feleség emberségéből. Nem csoda, ha lázadó lelkű maradt mind-végig a megünnepelt, de fillérekkel kifizetett költő, aki képtelen volt magának otthont teremteni a fővárosban. De tudta a világi hiúságot lekicsinylő fölény-nyel viselni sorsát és nemes humorral életben és költészetben. Azt hiszem, tarto-zik neki az irodalomtörténet a megállapítással, hogy minden idők legnemesebb humorú magyar költője. Nem a pesti vicc, az ő sajátja, sőt távol áll attól, ha-nem a legfinomabb, tartózkodó, árnyalt, nem röhejt kiváltó, hanem szívet-lelket felderítő népi, de mondhatnám az akkor divatos kifejezéssel úgy is: franciás humor. A kettő nem esik messze egymástól. Csak öltözetében más.

Szülőföldje más országhoz került, mire költővé érett. Érdekes, hogy költé-szetében az irredenta versek hangos korszakában erről szó sem esik, mintha nem ismerne országot, csak népet. Királyságot, birodalmat csak a mesék világában. Egyetlen egyszer, Petréről, az alföld minden szegényénél szegényebb hegyi mór-ról jut csak eszébe, hogy Szalonta vidékének új urai vannak, erről, aki tán ka-pott egy hold földet, míg volt, ki százat.

*Néki ugyan mind egyre megy.
Maradt ő máig, aki volt:
Petre, a harmados kapás,
a kizsákmányolt, kizsarolt.*

Kívül maradt ő minden csoportosuláson és kampányon. Még olyanon is, mely-ben rangos író társai lelkesen részt vettek. A nagy megoldást a földreformtól vá-rók, érte szívvel lélekkel küzdök nagy megdöbbenésére így szól, mintha szólna megint csak Petre helyett.

*En nem vagyok a kisbirtok barátja.
Nem osztanék egy határt kéttelé.*

.....

*Én nem vagyok a nagybirtok barátja, —
semmitféle magántulajdoné.
A régiekkel tartok mindhalálíg,
s azt vallom, hogy a föld az Istené.*

.....
*Add az embernek s nem rááll, hanem
elsüllyed benne nyakig, homlokig,
szívében már gög, erőszak, irigység,
zsarnokság és rabszolgaság lakik.*

Forradalmi szellemű költő volt, de nem forradalmár, akinek lélektanához a konspirációs készség, az ügy szolgálatának fegyelme hozzátartozik. Ő elkiáltotta, s elárulta magát. Kiáltott csak hirtelen haragjában, úgy hogy a véle egyetértők is megrémültek, ha voltak. Akik pedig kissé távolabb álltak, nem azt mondták, hogy ni, milyen bátor, hanem, hogy bolond. Mert ki bátor így kiáltani a hatalomtartókra, akiknek van veszteni valója?

*Csak játsszatok, ti gyarmatos urak,
pólódresszes balkáni angolok,*

.....
*Éljetek a szép napokkal, urak,
játsszatok, míg be nem borul az ég,
Sáros nem lesz a Vérmező és csúszós
törvényhozó kezetekben a fék.
Míg meg nem ered az őszi eső,
a Vérmezőre le nem hull a hó,
míg el nem fogy a zab, a türelem,
s ki nem döglik alólatok a ló!...*

Perbe fogták ezért a költeményéért a költőt, és eltűnt szem elől a kötete, amelyben megjelent.

Perbe fogták és elítélték a rosszemlékű uralom megszűntével egy másik költeményéért is. Érthetően azok számára is, akik munkásságának tisztelői voltak. Mert nemcsak politikai vétke volt, hanem eszeveszett felháborodásában az emberiség ellen vétkezett, azokat sértette meg, akik a hatalom üldözöttjei lettek. Megbűnhődött, és van egy emlékem róla a börtönbüntetésének letelte utáni közvetlen időkből. El kell mondanom adalékuul ellentmondásos egyéniségéhez. A badacsonyi Rodostó turistaház gondnoka voltam akkor. Egy hajnalon, ahogy kiléptem a konyhaajtón, csordogáló esőben ott lettem az eresz alá húzódva. A vonata este tíz óra tájt érkezett. Jóval éjjél előtt feljuthatott kényelmes léptekben is a hegyre, de nem mert bekopogni, nem akarta zavarni az álmunkat egy olyan házban, amelyben a legtermészetesebb dolog volt, hogy a nap és az éjszaka bármely órájában zörgetnek az ajtón. Ott virradt meg mondván, nem hosszú az éjszaka annak, aki ki tudja tölteni magának való gondolatokkal.

Könyveit a következő évtizedekben kiadták, nem is bántó ritkasággal. Az irodalmi lapok helyet adtak verseinek. Különösképpen Erdélyi József mégis elfelejtett költő lett. Hogyan? Korunkban a sajtó és egyéb hírközlő szervek alig megemészthető özönében kiesik az emlékezetből az olyan, akiről ritkán, vagy sohasem esik szó. Hiába a verskötetek és a folyóiratok. Az ősz elején felkeresett ott a hegyen vagy huszonöt KISZ-korú fiatal. Éppen valamilyen kulturális jellegű táborozásuk alkalmával. Beszélgetve századunk költészetéről kiejtettem a nevét. Egyetlen egy sem akadt közöttük, akinek ez a név jelentett volna valamit. Nem tudtak róla sem jót, sem rosszat.

Nem tudom, mi maradt a költő hagyatékában, de azt tudom, hogy róttá a betűket, vagy festett, rajzolt szüntelen. Talán, ha a feladatra vállalkozó és arra érdemes kezek fellapozzák a mindig könnyen olvasható betűkkel tele füzeteket, méginkább méltónak találtatik az utókor figyelmére viharos századunk irodalmi életének e nyomtalan semmiképp el nem veszíthető jelensége.

Ma sem

*Dér tutja be
kutak
csördülő láncát
s ma sem jön
senki
Nem gyújtunk
villanyt
emlékeink maradékát
meregetjük
aztán kilépünk
a horpadt verandára
figyelve
a vasútállomásról
jövő utat
melynél nincs
elhagyatottabb*

Marad

*Fohászunk mit sem ér
igazíthatjuk óráinkat*

*Bár alkonyattájt
felszökken még a forrás
nyugtalan éneke
Dulcineánkat
hiába várjuk*

*Fordul az évszakok játéka
s feszülve miként a húr
marad a don quijotei
döbbenet*

*s értetlenek
fogják körül
a szerencsétlen
tegyverhordozót is*

A tenger

*A partvonal
süppedékes fővenyére
emlékszel-e még*

*Elhagytuk
a szirtekre kapaszkodó
halászfalvakat
s hazarendelte már
sólymait is az idő*

*A tenger nyárvégi
szenvedélyében
feledve keserű
teleink havát*

*idéztünk elsüllyedt
kikötőket
verset a hazai tájról*

Nagy az út

*Elég volt mára
s a fölhasadt zsákokkal
se megyünk már semmire
azt mondom
verjük le magunkról
a padlás porát
harapjunk valamit
aztán köszönjük el
az öregektől
hisz még az éjszaka is
a miénk
s nagy az út
csak a vágyakozás
nagyobb nála
de arra már nincs szavam*

Fehér szegecs

*Csak a csillagok magánosak
meg a gödrök szélén
a kifordult kő.
Atölel az idő;
a mozdulat üstökös lángja
a hónapok felé mutat.
Tenyeremben maroknyi mosoly vacog,
sejtjeimben az ősök tüzes szándéka
versenyt lobog
az elmúlással.
Hitetek tűzénél melegszen,
csontjaimban fehér szegecsként
izzik az akarat;
titeket várlak
kitakart szívű
holnapi fiatalok.*

Tudom

*Vakok a sötét szobában is
maguk elé tartják kezüket,
hogy felfogják a kemény valóság
ütközéseit.
Én is így járok a világban.
Eltartom magamtól a mosolyok
és a cselvetések késszűrásait;
s ahogy szívem és arcom mellett
elzizegnek a suhanó kések
– hőkölések és kerülők után –
sötétben is tudom,
merre kell mennem.*

Jób prológusa

*Hallgatag hordszékem a szemétdombon,
 kicsi zászlót vet szél-mozdulásra a kiöntött hamu,
 tört cserépfazék lehet sarumnál,
 csipked felém egy kopasznyakú tyúk,
 magamba esve alszom vagy sem, hihetik,
 négy égtáj küldöttei kísértenek, egy padban tanult fiúk.
 Némán jár ajkam, fogatlan majszolóé,
 de nem szókat öröl, ingerlő vagy elfogadó választ,
 magamban harcolok Istenemmel vagy Istárral, nem tudhatom,
 hívom a meghallgatót, nem segítségért könyörögve,
 csak lassú vitáimat bizni megőrző sejtire, lágy viaszra,
 s mint eret vágó kés bennem járó útján
 egy másik, messzibb s tán kedvesebb fájdalomé,
 éles képzeteim lépnek elő,
 és figyelmem, a verébfüü
 tűnékeny ékirásán ugrál a dülön saját házam elé.
 Így nem hallok vádat, se bekerítő dicséretet,
 se gyűrűző hangokban hosszú hat napot:
 mi volt helyes, amit nem tehettem,
 és mi a vétek, mit csak dölyföm ragyogtat fel.
 Jelenlétem örök kettősségéből való,
 négyágú, mai korbácsomnál
 az a délután, nyári koraeste fontosabb,
 holott jődögél, ha akarom, ha nem,
 csendes virradással hetedik napom.*

A MEGSZÁLLOTTSÁG ESÉLYEI

Kovács Sándor Iván: *Jelenlévő múlt*

A Kortárs folyóirat irodalomtörténész-főszerkesztője, Kovács Sándor Iván, aki jó másfél évtizede a szegedi, utóbb a budapesti egyetemen régi magyar irodalmat ad elő, s ismert személyisége kritikai életünknek éppúgy, mint a szomszédnépi és kisebbségi magyar kapcsolatok ápolásának; e sokrétősége impozáns felmutatásával lép *Jelenlévő múlt* című legújabb tanulmánykötetével az olvasó elé.

A szerző Weöres Sándor irodalomtörténeti „navigációjáról”, a *Három veréb hat szemmel* című hatalmas magyar költészeti antológiáról írva, — melynek munkálataiban komoly részt vállalt —, megjegyzi: „...mert nem előkelő krónikás vagyok a hajón, hanem magam is a *megszállott* felfedező legénységből való, nem restellem hanyatt-homlok odahagyni finom műszereimet, hogy felhágjak az árbóccsúcsra, ha elkiallhatom: Föld! Föld!”

Pontos önminősítés ez. Kovács Sándor Iván az — általunk aláhúzott — *megszállott* felfedezők közül való. E megszállottsága egyet jelent — sokrétű hivatásához méltóan — nemcsak az irodalom szenvedélyes szeretetével, hanem az arra való neveléssel; tanárként, irodalmárként, szerkesztőként, vagy mint itész egyaránt.

Megszállottságának egyik ismérve: a magyar irodalmi régiség fáradhatatlan bűvárlása. Irodalomtörténeti nyomozásaira jellemző az igen nagy tárgyi ismeret felhalmozásából adódó izgalmasság. Így kíséri végig az Ulysses-metafórát, — pontosabban a reneszánsz utazás motívumait —, Odüsszeusz Dantétól eredő pokolbéli megjelenítésétől, Petrarcan, Janus Pannoniuson és Balassin át egészen a modern időkig, s így ir esszét *Balassi Bálint és az Óceánium* címmel.

Ez utóbbi példája annak, hogy a szerző, — aki a régi magyar utazási irodalom kiváló ismerője, Szepsi Csombor Márton *Europica varietasa* tudományos szövegkiadásának egyik gondozója —, mennyire alá tudja rendelni ilyen irányú egzakt kutatásainak szempontjait egy, az irodalomban magasabbrendű igazságnak, amit a költészet képvisel (bár Balassi csillag-metafóriái — szerző állításával szemben — éppen nem kérdőjelezik meg a költő csillagászat iránti érdeklődését). — A kevésbé lírai hajlandóságú olvasó pedig bőven talál a témát illető pontos adatokat. Megtudjuk, hogy a költő a nyílt tengeri élményt aligha jelenthető danskai (gdanski) öböl látványát tágitotta az Óceánium képzetévé, (az itteni időzéséről írók közül Eckhardt Sándoron kívül — *Balassi az Óceánium mellett* című ragyogó esszéje kapcsán — Szerb Antal is említésre méltó lett volna); ám Kovács Sándor Iván dolgozatában feltárja, — s itt jutunk el a vérbeli filosz-nyomozás izgalmaihoz —, nemcsak a költő „kozmológiájának” lírikus alapvetését, hanem a Szép magyar comedia Cortés-utalása nyomán megismerjük a Cortés-irodalom azon metszetét is, amelyben a conquistador, mint versíró szerepel. (Balassi ugyanis így említi.) S arra is fény derül, hogy a magyar reneszánsz költő honnan vehette ezt az értesülést.

•

Mit ér a jelen a múlt nélkül? Mit a múltismeret a jelen azt megelevenítő visszasugárzása nélkül? A kettő egymás nélkül meg nem lehet. Kovács Sándor Iván tanulmánykötetének és egész munkásságának ez az egyik vezérelve. Nem valamilyen kinyilatkoztatás ez, hanem a módszeréből következtethető világkép;

a filológus-esszéirő vilásképe. A *József Attila és a régi magyar irodalom* című, kétségtelenül túlméretezett, és némely következtetésében vitatható, de új ismereteket is adó tanulmánya mellett erre még két erős bizonyosság: a Weöres Sándor idézett „Veréb-antológiája” elé írt bevezetés, és a Vas István-esszé.

Az utóbbi, bő negyven oldalas dolgozat szerény címet visel: *Vas István Rákóczi motívumai*. Ha csak erről írna, az sem lenne csekélység. Kritikusaink, akik nem győzték tömjénezni a költő *Nagyszombat, 1704* című versét, csak egyet nem tudtak kibölcsekedni. Azt, hogy e csaknem hetvensoros költemény úgyszólván egészében — a fejedelem Vas István magyarította *Emlékirataiból* készült — kollázs. Kovács Sándor Iván azonban nemcsak ezt fedi fel. Lényeges metszetét adja Vas István magyarságtudata fejlődésének is. Arról ír, hogy a grinzingi javítóintézetben nevelkedett pesti úrifü mint döbönt rá utóbb, — alig meglelt emberként — Bécs idegen közegében magyarságtudatára; mit jelentett neki Illyés *Nehéz földje* és általában a költő-barát hatása; mit a magyar XIX. század Berzsenyivel, Vörösmartyval, s a kor latin szellemével; vagy a Zrinyiek és Tótfalusi Kis Miklós, (évtizedekkel a híres *Cambridge-i elégia* előtt); meg Thököly napló, Bercsényi levelei; majd maga Rákóczi, a császári akaratból *szintén* idegenben és idegennek nevelt ifjú. — Istenkísértés a fejedelem és a költő közötti illetéknéppel felmutatott analógia, ám Kovács Sándor Iván mégis megkísérli, — és nem alaptalanul. Mint ahogy van mersze hozzá, hogy egy Vas István kedvelte latin sort, — „Ducunt fata volentem, nolentem trahunt” — „A végzet vezeti azt, aki akar, vonszolja azt, aki nem akar” —, Bercsényiig, sőt Zrinyiig vezessen vissza; hogy onnan Spenglerhez váltson át (akitől Vas tulajdonképpen a mondást vette); kitér a költő — a Spengler-hatástól el nem különíthető — marxista tájékozódására; aztán megnevezi *A Nyugat alkonyában* oly hangsúlyos szállóige görög és latin sztoikus forrásait; beleágyazza a sztoa világát az 1940-es évek magyar írói és olvasói közgondolkodásába; majd rátér a tulajdonképpeni Vas-mű, a hatalmas kollázs huszonhárom oldalra rúgó boncolására.

Sok? — Igen. — Eklektikus? — Az. — De értékelni az *eredmény* felől is illik. Ez pedig a *Homo politicus* Vas István oly kevesek által ismert és még kevesebbek által elismert költői lélekrajza, méghozzá *fejlődésében* bemutatva. Az eredmény tehát — majdnem, hogy a módszer ellenére —, a vállalkozás *sikere*.

Ez a nemes indítékú megszállottság, — minden felkutatható adat, érték megmentése — vezet el a tanulmányok, esszék legfőbb buktatójához is. Abból, hogy Kovács Sándor Iván nem tud közléseiben semmi ismeret továbbadásáról lemondani, — az is kitészik, hogy sokszor lényegtelen, vagy éppen lényeges, de oda nem tartozó dolgokra hívja fel a figyelmet. A *Hol született Bocskay István?* című írásban, — mert a *születési helyről* nincs új mondandója —, bizony kicsit beugratja olvasóit, és csekély kárpótlás, hogy a szerző szűkebb pátriájára, Kismarjára vonatkozó, — egyébként értékes — helytörténeti és szociológiai adatokat ismertet, vagy éppen falusi csász nagyapját emlegeti. Petrarca és Janus Pannonius természetélménye kapcsán meg, ha méltán idézi is Szauder József briliáns esszéjét, a *Feronia istennő torrásánál Narniban* címűt; ám nem főszövegbe, hanem jegyzetbe való, hogy a nagy professor a *Kortárs* kérésére látogatott el a Janus-vers ihletőhelyére, és írta meg e művét. Az pedig egy ragyogó filosz-esszében semmiképpen sem tartozik az olvasóra, hogy a „Veréb-antológia” munkálatai során Weöres Sándor olvasójegyet váltott a Széchenyi Könyvtárba, hogy ott ő és a szerző hangosan beszélgettek-e vagy halkan; meg hogy mit szóltak ehhez a könyvtári munkatársak.

A mindent elmondás szándéka olykor fikciók keletkezésével is megbosszulja magát. — Igen érdekes — például — Kovács Sándor Ivánnak az a megfigyelése, miszerint Csáti Demeter *Pannóniai énekének* játéka a földrajzi nevekkal — „*Kelem földén a Dunán elkelének, / Az Csekén ők csekének. / Az Téténben elfeltekének. / Érdén sokat ők értenek. / Százhalomnál megszállának...*” —, szóval, hogy ez a módszer nem ismeretlen a szegedi folklórtól kezdve, Arany *Buda halálán* át, egészen akár Csukás István *Gilicesípjái*ig. Csakhát József Attila, — akinek régi magyar irodalmi érdeklődését méltán példázza a szerző a *Pannóniai*

énekről írott egyetemi dolgozatával —, nem él így vele. Mert az efféle játékoknak a lényege, — éppen e tanulmányban olvashatjuk —, a helynevek és a velük rokon hangzású szavak „bötürimmel” történő ütköztetése. (Arany nyomán nevezi így az alliterációt.) — Ám ha idehelyezzük, — Kovács Sándor Ivánt követve — a *Jónál jobb* sorait, — „Párizs, Berlin, Moszkva és Szeged — / Kevesen vannak a jó emberek. // /...) Washington, Wien, London és Cegléd! / Rossz ember ügyis mutatóba lesz még.” —, úgy mindjárt melléírhatjuk József Attila *Szonett-játékának* néhány részletét is. Mondjuk, ezt: „s virágtalan száll füstöm, ó de Vác / dutyijja őrzze testedet s sokác / dalok ringassák füst helyett a kósza // gondokat el!” Sőt, még ezt is: „Drukkoltam, s szólék: »Szent Konstantin, ápolj! / Tedd, ne hijjon ki Szemere Elek!« / Ő szólit mégis erre felkelek / mért vagy oly mesz-se ó Konstantinápoly // S keblemben mint berekben kele vész / szívem zajdult mint bukaresti banda / Örült leszek: »A luk ha festi randa« / mondám s aztán: a *gyerekekben kelevéz.*” — Az első szonett „Lübeck-szemüveg” rimpárjára csak azért nem hivatkozunk, mert ott Illyés, — a játszópartner — szabta meg a kádenciát. De ennek sincs kevesebb köze Csáti Demeter *Pannóniai éneke*hez, mint az imént látottaknak, vagy éppen a *Jobbnál jobb* sorainak. — Vagyis hát semmi közük egymáshoz.

Mindez csak *jelenség*, ha nem is elhanyagolható. A *lényeg* nem itt, sőt, nem is a József Attila-tanulmány — bizony még publicisztikusnak sem nagyon mondható — bevezető soraiban rejlik; (holott — például — a „Veréb-antológához” írott dolgozatának befejező része egy magyar esszé-breviáriumban előkelő helyet foglalhatna el). A zátonyok felé vivő legfőbb indíték ama — talán mindnyájunkat kisértő — vágyban kereshető, amely a szerzőt is arra sarkallja, hogy minél többet *adjon*. Ám egy művön, — még egy monográfián belül is, adni *csak* annyit lehet, amennyit a *téma* és a *szerkezet* viszonylag csorbitatlanul elbíró. S *csak* azt, ami bizonyítható, vagy legalábbis tudományos eszközökkel feltételezhető. Ezek az ismérvek jelölik ki a határt az irodalomtudomány és a műkedvelő kutatás között. Kovács Sándor Ivánt, nagyon is tiszteletre méltó megszállottsága — ha nem válik *kritikátlanul* rabjává —, minden bizonnyal az élvonalbeli magyar irodalomtudomány sáncaiba vezérli. Hogy mi is *Buda halálából* idézzünk „Űr az egész földön, ha ez *egy* hibáján.”

*

Kovács Sándor Iván kritikáin is ott érezzük a *jelenlévő múlt* lenyomatát. Ezért kiváló például Illyés *Szíves kalauzáról* szóló ismertetése, — ismét az utazás-irodalom! —, ahol a mától Bethlen Miklósig tekinthet vissza. Vagy azok az írásai, ahol a szerzők szűkebb pátriáinak helyi színezetére, szellemére mutat rá avatottan. Így a dunántúli, kivált a pécsi, helyi szellemi mikroklímára, (nem utolsó sorban a *Jelenkor* tájékára), Bertha Bulcsu íróportréit elemezve. Váci Mihályról szóló tanulmányai pedig arról győznek meg, hogy a szerző a legmélyebb eszmei azonosulás esetén sem pihenteti kritikusat tollát. Az elismerő méltatás egyéb kritikáiban is ritkán fedi el a bírálatot.

Váci Mihályról írva, — a költői, közirói életmű nem éppen elfogulatlan apológiáját adó Simon Istvánnal vitázva — mondja: „...a hatvanas évek második felétől fokozatosan érvényesülő kritikai és irodalompolitikai tendencia nagy eredményének éppen azt látom, hogy eltérő művészi törekvések bontakozhattak ki egymás mellett...” S hogy itt nem valami virtuális egységről van szó; hogy tisztán látja, milyen tragikus minden *valós* értékképző erő széthúzása, szétforgácsolása; azt éppen Simon Istvántól búcsúzva érzékelteti, Zelk Zoltán Simon-nekrológiából véve a szót. „Az a nyomorult, pokolbavaló valami, amit nálunk irodalmi életnek neveznek, nem egyszer léptet bennünket is efféle kitarató harcok letaposott küzdőterére.” (Zelk tudvalevőleg arról az átokról beszél, ami — például — őt Simontól sokáig elválasztotta; s amin csak a nagybeteg és a haldokló költő kórházi egymásratalálása változtatott.)

Fontosnak tartjuk ezt azért, mert a szerkesztő-kritikus Kovács Sándor Iván, igaz, nem beszél olyan — a mi korunkban legalábbis — mindkét részről alpári-nak számító „küzdelmekről”, mint a népies-urbánus ellenét; és nem hozza zavarba ama — sokak által érzett — káros választáskényszer sem, hogy mi mellé álljon: az igaz értéket hordozó, hagyományörzőbb stílus követőit védje-e, avagy a nem kisebb becsű moderneket? Kritikáiból éppúgy kitetszik, mint szerkesztői munkásságából: az *érték* mellett foglal állást. A címkézésektől pedig eltekint.

*

A Kortársban rendre visszatérő magyar kisebbségi és szomszédnépi kapcsolatokat ápoló „híd-rovat”, a *Közös dolgaink* adott címet a kötet harmadik egységében. A Fábry Zoltánról írott emlékezésből, (a néki küldött stószli levelek közreadásával), éppúgy kitűnik a pályakezdő szegedi filosz hivatástudatra ébredése, mint a stószli remete benső drámáinak nem egy jelenete. S ez az emlékezés-töredék rajzolja ki elsőül Kovács Sándor Iván irodalmár-arculatának — a jelenlévő múltat vallató kutatótól éppen nem független — újabb vonásait. Azét a gondolkodót, aki „a fennmaradás módozatain” tündöve, Sütő Andrástól idézi; véle együtt mondja: „Engem Bethlen Gábor foglalkoztat, más szóval: a megmaradás titka”. És még ezt is: „Az erdélyi katedrálisok orgonái szólaltak meg bennem; hatalmas és láthatatlan seregem énekelte Szenci Molnár Albert szövege szerint, hogy fenn óhajt maradni”.

Itt kell keresnünk Kovács Sándor Iván megszálottságának mélyrétegeit. Nem más ez, mint a magyar műveltség oszthatatlanságának hite. Oszthatatlan ez a műveltség az időben, és — mint Babits vallotta, mint Szerb Antal hirdette, s mint legjobbjaink mindig is vallani és hirdetni fogják —, oszthatatlan a térben is. Ezt tanúsítja — megannyi más mellett — a kötet egyik legnagyobb dolgozata, A „*Psalterium ungaricum*” *világképe és a XXIX. zsoltár*. S ez eszmeiség jegyében került a XXIX. psalmus a *Kortárs* Szenci Molnár Albert-emlékszámának élére.

E dicséret átható megvilágítása után tér vissza a szerző nemcsak a Kortárs-emlékszámhoz, hanem irodalomtörténeti és szerkesztői ars poeticájához is. „A négyszáz éve Szencen született, majd Kolozsvárott meghalt Szenci Molnár Albert, a nyelvtudós és költő XXIX. zsoltárának lenyomtatásával — Illyés Gyula Koszorú című versét szabva reá — a »szélkaszabolta magyar nyelv« hajszálgyökereinek »kőharapó erejét« akartuk példázni. Hiszen kik magyar nyelven szólnak, »az ő templomában« cédrusokat rontó időben is »Hirdetik nagy erejét, (Beszéli dicsőségét.« A teológiát, istenhitet túlélő anyanyelv és költészet pedig »Erőt ad seregének, / őket híven megtartja, / Békességgel megáldja« — ringassák bálcsonket bár Szencen, ássák meg sírunkat akár a kolozsvári Házsongárdon.”

A CSALÁDFA-VÁGÁS NEHÉZSÉGEI

(Gondolatok Bereményi Géza Legendáriumáról és a családregény-írásról)

Megkönnyíti a kritikus dolgát, hogy a Legendárium szerzője a kötet fülszövegében szinte mindent elmond a fabuláról: „Ez a könyv egy család regénye. Egy meglehetősen zilált sorsú közösségé, melynek tagjai már réges-régen nem élnek együtt, csak tudomást vesznek egymásról időnként valami számukra érthetetlen szabály miatt. Elindulnak különböző időszakaikból, és az útjaik kereszteződnek néha. E találkozásoknak kisebb-nagyobb jelentőséget tulajdonítanak. Olykor telefonálnak, levelet írnak egymásnak. A könyv minden egyes fejezete másik-másik családtag szólama, tehát mindegyik más szemszögű, de csaknem mindig ugyanaz az időpont — a *hetvenes évek* —, ahová mindenki máshonnan érkezik el. A család így nemcsak tagjaira, hanem évtizedekre és korszakokra is szakad. És eltérő színhelyekre is. Az Apa díszlete egy vendéglő, az Úkapáé a 48-as szabadságharc, az Apa Apjáé egy temetés, a Lánygyermeké a Majakovszkij utca és a Nagymező utca sarka, a Középső Fiúé egy vidéki kastélyban berendezett állami gazdasági központ, a Legidősebb Fiú pedig még Firenzébe is elutazik egyszer...”

Akár a fabula, akár a szerkezet szempontjából fogalmazzuk meg a regény csontvázát, csupán tájékoztató, esetleg felhívó, hogy azután elolvassuk mindazt, ami ennél több: magát a művet. Bereményi könyve azonban érdekessége, tehetősége és sikertelensége révén is több: fiatal, megújuló prózánk és a családregényírás nehézségeire figyelmeztet. Korjelenségeket is mérlegelnünk kell ahhoz, hogy e tehetséges regény végső sikertelenségét megmagyarázzuk. Például azt, hogy mit jelent a családtörténetek megszaporodása, miért vállalkoznak többen a magántörténelem fel- és legombolyítására, *milyen funkcióról van szó a családtörténet-írás esetében?*

A legenda, szorosabban a családlegenda funkciója az, hogy a felejtés és a tisztánlátás megformált együttesében mutassa föl az eredetileg hősök, szentek és dinasztiai történetét példázatszerűen szolgáló sémát. A séma meztelen hazugságként jelenjen meg. Ha ez megvalósítható, újra korszak születhet a magyar prózában. Több századikként írom le a közhelyet és közérzetet: Magyarország a legendák, a nemes és nemtelen hazudozások, a fennkölt mesék országává is képes változni. A „nincs itt ország” Adytól örökölt és néha elpazarolt élménye éppen azáltal formálható meg, hogy fenéig üritjük a nagyotmondás, a színpadias irreálitás, a korszakos kitalálások, a minthák poharát. A hetvenes évek közepének és végének lassan megújuló prózairodalma ezt kezdi megfogalmazni. Nem rugaszkodunk el a tényektől, ha azt mondjuk, hogy ez a próza megsejtette: éppen legyőzhetetlen riválisától, líránktól tanulhat, annak is *egyik* belső (nem formaelvi, hanem magatartásbeli!) vonásától, hogy újrakezdeni, föltisztulni csak is alámerülés árán lehetséges. Ezúttal: a legendákba, a mesébe merülés árán. Lecsupasztatni csak *valamit* lehet. Márpedig van mit. Nem kell hangsúlyozni hát, hogy a *mesével* való birkózás újra termékeny pillanatot teremthet el-elvetülő prózánkban. A naturális epikai hitelt mániákusan hajhászó próza ugyanis évtizedekig megvetette ezt az „anekdotikus”, legendagyártó, tehát „hazugnak” vélt irányt, miközben földhözragadt, vagy éppen lávaszerűen pongyola „valóságosságával” és irreális programatikusságával saját csapdájába, a hiteltelenül naturálisba hullott. Századunk egyes, és csak szótári értelemben realista prózái manap-

ság inkább csapdáikkal tátonganak felénk, a hitelesség és a szókimondó „életesség” önbecsapásba fordulásával. A hitel önkéntelenül hazudni kezd, mert a „valóságnak” azokat az erőteljes, de kereszéletű formáit keresi és véli megtalálni, amelyek *itt*, ezen a glóbuszon esetleg éppenséggel sem erőteljesen, sem sehogyan — nem léteznek. Ellenben nagyonis léteznek: a hazug legenda. Ez itt a valóságteremtő, akarva-akaratlan. Most újra a mese, a ködlovaglás (nem feltétlenül krúdys értelemben), az epikai alakoskodás, valószínűleg a másikenél mélyebb és művészibb útja bontakozik. A folyamat voltaképpen igen régen kezdődött, anélkül, hogy hosszú ideig műveket hozott volna létre. Hiszen éppen a családtörténetek műfajában zárult le a természetes út folytathatatlansága és reménytelen, csalóka valóságteremtése, amikor másfél évtizeddel ezelőtt irodalmi eseménynek számított a *Rozsdatemető*, arról tanúskodva, hogy prózánk végképp elszegényedett. (Meggyőződés, hogy későbbi irodalomtörténeti „spenótokban” *negative* alkorszakként fog szerepelni 1963.) Nem játék tehát a szavakkal, ha azt mondjuk, hogy tiz-tizenöt évvel ezután, a fiatal próza a Mesével, vagy ha tesszük: a Mesebeszéddel akar és próbál szembenézni. Nem fél az „anekdotától”. Félni tőle ugyanis a benne maradást jelenti. Őszinte hazugságokon keresztül látni, megformálásuk közben, ez a legnehezebb annak, aki magyarul próbál írni. Színvonal-emelkedésről lévén szó, sorjazzuk a nehézségeket. *Ilyenkor érdemes.*

A legenda (Bereményi), a gyerek—család—fantázia (Esterházy: Fancsikó és Pinta), az apanyomozás (Lengyel Péter: Cseréptörés), a mitikus megváltás- és szenvedéstörténet (Nádas: Egy családregény vége) mind a valamikori közmegegyezésen alapuló sémákból, preformákból táplálkoznak. És családi teret határolnak. A legenda funkciójának értelmezése után kíséreljük meg a „család” funkciójának összefoglaló értelmezését, e művek alapján. Magyarország patológiusan családmániás és ugyanilyen patológiusan családdromboló ország. Történelmének neurozissai (pszichózisairól nem beszélve) családi bolondériákban örökölnek. „Családjaink” elképesztően rabjaik önmaguknak, tagjaikkal szemben erőszakosan konzervatív normákat képviselnek, hogy szinte rájuk kényszerítsék a hisztériás, és más beidegződések híján: tökéletesen irreális lázadást. Rossz végletek, *ugyanannak* a patológiás túloldalai csapnak össze. Amikor tehát az utóbbi években a családtörténet-írás fiatal prózánk ismertetőjegyévé vált, akkor ismét az önismeret és a megszabadulás (a legenda alászállásán át vezető) útja nyílt meg.

Bereményi Géza is ebben az időben lépett föl, sőt, jó néhány évvel ezelőtt, amikor méltán aratott sikert *A svéd király* című elbeszélés-kötetével, melynek kimagasló darabjában, a *Történelem* címűben is már a legenda és a valóság csilámló összecsapását tudta megérezkíteni. A *Legendáriumban* is *mer mesélni*, akár csak kortársai. Hátha sikerül „az igazságig keresztülhazudni magunkat”. A lehetőség most mégis elsikkadt. Könyvének tanulságai számos hasonlóságot mutatnak az újabb családregényekkel, egy jól induló folyamat kevésbé jó lehetőségeivel is, ezért nemcsak róla szól ez a kritika.

Bereményi vállalkozása látszólag családregény. Valójában: ki vagyok én és hol tartok? -féle kérdés áll a középpontban. Hiába indul ki a családi fényképek motívumából kiderül, — mint látjuk majd, rosszkor és rosszul — az egymás mellé sorolt, és más-más családtaggal elmondott történetekből, hogy végig egyvalaki kereste magát, egyetlen, és vértelen főszereplője van ennek a műnek. A hatvanas években késői kamaszkorát, majd kinos felnövekedését elszenvedő, korán petyhüdésnek induló nemzedék egyik tagjáról van szó, arról a generációról, amelyiknek fanyar, csüggeteg dalköltészetét is éppen a *Legendárium* szerzője teremtette meg, Cseh Tamás szövegírójaként. Ez a nemzedék *csak* félig „elveszett”, *csak* alig széthulló, döntéseiben is *csak* a kísérleti stádiumig jutott el. Ám éppen e körülmények miatt az átlagnál talán több készséget mutat későn érő idejében, a hetvenes években arra, hogy kreatív kritikusa legyen világának (már aki éppen megmaradt). A nemzedék számos képviselője a korszakkal való azonosítás és ellenazonosítás hurkába dugta szellemarcát (Esterházy elbájoló játékából kölcsö-

nözve, „Horul a szurok”). Ennek a helyzetnek a megformálása azonban éppen most, és mindezeken után vált lehetségessé, előbb semmiképpen sem. Hogy pontosan mi ez a hurok, arról maguk a művek beszélnek. Ráadásként most inkább sorjázunk tovább a nehézségeket: a nemzedék ebben az esetben egy szűken vett értelmiségi évjáratot jelent, egy ideig-óráig élénk társadalmi mobilitás megtorpanását is jelezve. Joggal érezhetik tehát sokan közülük, hogy e hurok annál szorosabb, minél kevésbé válaszolnak más nemzedékek, rétegek, nem szólva a korról. Nos mindezt is *elvileg lehetetlenné vált, hogy a megújuló magyar próza kiindulópontja ne lírai legyen.* (Ez esetben a líra nem az előbbi, magatartásbeli, hanem a művészi, formaelvi értelmében használtatik.) Paradox helyzet, hogy a próza megújulása lírai alapokból bontakozik ki. A tünet életkora persze, mint csaknem mindegyik modern művészeti jelenségé, százötven, kétszáz év. Szívós. Hiszen a regény líraivá válásának lehetőségét-rémét Goethe és Schiller óta látják, és néhányan egyenesen megtagadják tőle a műfaji legitimitást is (pl. a fiatal Lukács). Amennyiben azonban — szétnézve a szülőt és eleven regények valóságában — nem kívánunk a rémlátomásoktól gyötörtek nyomába lépni, akkor a kérdés így hangzik: mikor bajos a lírai alapokon álló prózaregény, és mikor nem az? Tisztázandó: nem az ún. „epikaidegen” lírai alapokkal van a baj, nem mindig, és nem feltétlenül, hiszen távol álljon tőlem mindenféle steril normaesztétika, mely szerint a líra és az epika „nem fér össze”. Az a probléma viszont megmarad, hogy mikor mit jelent a formálásban a líraiság, a tiszta bensőség, a „széplélek”, mikor formaalkotó, és mikor formátlanító? Valószínű — s Bereményi kudarcra is ezt erősíti —, hogy a családregegy, az „anekdotikus” legenda esetében meg kell szabadulni tőle; valószínű, hogy ha a mélystruktúra azonos a szubjektum „érzületével”, akkor az egész építmény összeomlással fenyeget. De teszem föl a stilizált önéletrajz, vagy a konfesszió szcenirozása esetében (pl. Tandori prózáinál) az egyedül adekvát formakonstituens éppen ez a középponti, lírai szubjektum.

Tovább sorolja a nehézségeket: Bereményi is, mások is, igen erősen vonzódnak a játékhöz, a hétköznapi — és *nem* a filozófiai — értelemben vett iróniához. Ez a vonzalom mintegy a közvetlen társadalmi megbízatás pótlásaként, konszenzus hiányában ön-konszenzust teremtve mutatkozik meg (szintén évszázados probléma). A közvetlen — sokszor didaktikus — reflexió, a kiszólás és az „összebeszelés” formái (rosszabb esetekben a gyors siker csábítása), a vicc és a pszeudopoén elszaporodása a mai prózában éppen a centrális kérdés körüli talányra hívja föl a figyelmet. Hogyan távlatosítható, hogyan oldható föl a regény egyszerűplős, „tapadós”, csak-érzületi mélystruktúrája? Bereményi esetéből is látnivaló, hogy különösen döntő ez a kérdés, ha családregegyt írunk. A távítás fent, és nagyon is az alkalmit technikává dagasztó formái csalókák, mert az éntapadás, az „elváhatatlan” azonosulás, a megszabadulni nem tudó, tehát önkritikátlan-tétlen lélek leplezésére szolgálnak. Nem többek a nagyon is lírai-tünékeny formacentrum trükkösen epizáló oldószereinél. A kérdést tehát igyekeztünk fölteni a nehézségek felsorolásán keresztül. Lássuk, hogyan felel rá a *Legendárium*.

Előbb a könyv nem kevés erényéről. Több mint a feléig remekül, technikásan egyivű és sokrétű, végiggondolt és plasztikus regény, illetve megelevenedő fényképalbum. Portrékat olvashatunk, azokról az emberekről, és azokban a korokban, helyszíneken, akiket és amelyeket Bereményi a fülszövegben megnevezett. Két kimagasló portrét kapunk, az úkapáét, és a nagyapáét. Az írónak sikerül régi értelemben vett robusztus sorsokat és alakokat megelevenítenie, bukásokkal, alkalmasint koromfekete gonoszságokkal, komiszságokkal együtt. E portrék is jelzik, hogy ilyen sorsok és alakok egyáltalán lehetségesek voltak. Itt remekel a már említett prózai megújulás: a legendát lemeztelenítik, és mégis: legenda marad. Az úkapa és a nagyapa minden „utat mutató” komiszságával együtt „legendás” dinasztia-alapító, illetve megtartó. Az, hogy egyes korok megengedték, a benne élők ne mindjárt hulljanak szét, az az előny, hogy nem belülről rágtak, de kívülről annál drasztikusabban, az nem lebecsülendő negativitás. Egyes korok kellően diszkrét távolságban maradtak a személyiségfejlődés szuverén zugaitól. A *Legen-*

dáriumban az ősökkel nem a lelkük „történik”, mint manapság, hanem személyük és világuk valóságosan harcol egymással, persze többnyire a személy bukik bele. Egyébként ez a család is, mondja és *ábrázolja* Bereményi: ember embernek farkasa-család. A könyv kétharmadának lendületéből arra következtet az olvasó, hogy a Legidősebb Fiú, a Középső Fiú és a Lánygyermek életével a családi hanyatlás is ugyanezen a szinten formálódik majd. Nem ez történik, noha még mindig nincs veszve minden, hiszen az Irén levelét tartalmazó fejezet (a könyv középpontja), a szerelmi háromszög-sztori, és a katonaszökevény féltéstvér története csak alig veszít az előzőek formált dinamikájából és egyensúlyából. A Középső Fiú azonban hirtelen az *Anna* feliratú résztől kezdve középpontba kerül, és megszűnnek a vonatkozások, utalások a családregegyre. Helyszín: egy kastélyban berendezett állami gazdasági központ; körülmények és sztori: az igazgató lányába érthetetlen, mert megiratlan szenvedéllyel beleszeret az építészmezőnként ott tartózkodó Középső Fiú, és belefullad a helyi intrikákba. Itt voltaképpen egy *másik*, betétként ható regény kezdődik, *énregény*, amely a még mindig (untig) dzsentroid-agyonüpró vidéki viszonyokat móríci remiszszenciákkal örökíti meg. Énregénynyé változik, „rokonokba” oltva, de a valóságos rokonok eddig jól megépített képcsarnokából teljesen kilépve — egy semmilyen homoksivatagba. Ilyen módon visszamenőleg is egészen *képtelen törés* húzódik végig a könyvön, amit az említett bravúros megoldások sem élnek túl, mire letesszük, mivel az utolsó harmad ernyedtségében magunk is elfelejtjük őket (elfelejteti velünk az író). Először teljesen érthetetlennek tűnik föl, pusztán szerkesztésbeli rövidzárlatnak, mintha elnézett volna egy fogást. Másodjára azonban világossá válik, hogy a törés — elkerülhetetlen volt, a már eddig jelzett, és alábbiakban továbbborolandó okok miatt.

Az első fejezeteknek egyenként önálló nyelve, eredeti fölépítése és világképe van, mintegy polifón szövetet alkotnak, egymásnak felelgetnek a fényképek, a sorok, a gyűlölködések, a bukások. Bereményi itt igen jól kezeli a beszédhelyzetek gazdag lehetőségeit, a narratív 3. személytől az átképzeléses függő beszéden keresztül az egyes szám első személyig. Az utóbbi mindig fiktív, mivel a műnek ez a fele nem egyes szám első személyben elbeszél. Az *Anna* címmel ellátott harmad viszont a rövid bevezetőtől eltekintve, végig ebben a beszédhelyzetben, és a formálatlan, egy-az-egy enyészet jegyében áll. Tehát nem csupán tematikusan, hanem a megformáltság értelmében is: szétmállik a könyv. *Anna*, a nagy, és meglepően végzetes, mert laposan titokzatos szerelem, akinek a figurája egyszerűen nincs megjelenítve — *puszta érzület*. Ugyanekkor a narrátor-főszereplő szerint mindennek, egész sorsának, a családregegy végének ez a nő a kulcsa. Meglehet, de nem nyitja. Annát ugyanis egyszerűen nem látni, de nem is érezni, csak a fiú érzületeként, bár akkor se mindig. Ez a döntő szenvedély nem ábrázolt, csak egyszerűen van, illetve elhisszük, hogy nagyon van. Am az olvasó hite *ebben az esetben* soha meg nem térülő előleg. A családtörténet így azután földarabolódik, de nem teremtve új alakzatot, hanem egy igen sablonos kiskirályság, illetve „feudális” anarchia lapályán megfeneklik. A jelen formálatlan, *mondja, de nem formálja* az író. Egy valamit nagyon nem tud egyelőre a *Legendárium* szerzője: *megkomponálni a dekomponáltat*. Alkotásról lévén szó, az *Anna*-történetiőt azt várnök, hogy megkomponálva mutassa föl a dekomponált jelent, benne a család „utolsó sarjának” súlytalan hanyatlását. Nem azt fájjalom, hogy Bereményi elhagyja az előhangban kitűnően exponált, és az első fejezeteket összetartó fényképmotívumot, hanem azt, hogy nincs helyette *más* kompozíciós elv, csak *érezület*. Méghozzá egy elmosódó alak érzülete, akiről elkenődőben, bágyadás közben sül ki, hogy ő a főhős. Ráadásul ez az érzület egy megiratlan, kellékként működő alakra irányul. Kiderül végül, hogy az addig rendezőelvnek hitt fényképmotívum sem volt elv, hanem *puszta technika*. Ismét egyúttal a fiatal próza egyik, jó és rossz irányban egyaránt elvezető vonásáról van szó. Sokan pusztán technikákban és nem formaelvekben gondolkoznak, trükkben, „megoldásban” és nem elgondolásban. Ha azután nem sikerül, és nem működik a technika, akkor „minden” elromlik. Csak-hogy az alkotás *nem szerkentü*. Ha viszont formaelvekben gondolkozna az író,

akkor azok észrevétlenül, kvázi automatikusan is homogenizáló, összetartó energiát fejlesztenének, még akkor is — és éppen akkor —, ha a technika történetesen nem működne olajozottan. Ez az olajozatlanság éppen a legnagyobbak rejtélyes „hibája”. Ma különösen nem elég a technika, mivel túlonult technikás az életünk. A *forma szellemére* lenne szükség, mivel hallatlanul bonyolult és raffináltan dekomponálódott világot kell „festeni”. A *Legendáriumban* a technika elhagyása, új technika, netán formaelv bevezetése nélkül, azzal járt, hogy visszamenőleg lepleződött le a technika elégtelensége. Tehetség esetén, ami Bereményinél kétségbevonhatatlan, a végiggondolatlanság nem pusztán hiba, hanem valami elkerülhetetlenek a jele. A végiggondolatlanság most sem föltétlenül írói hibákon vagy képességeken múlt.

Ennek az „elkerülhetetlennek” a bizonyítását az eddigiekben is a Bereményi-regényen túli szempontokkal próbáltuk elvégezni, most meg néhány zárókövetkeztetésre van szükségünk.

Az önálló kisregényként ható Anna-rész a hetvenes évek felől íródik, minden efelé feszül. A középpontban hirtelen és becsapósan, de ezúttal indokolatlanul az érzület embere, a széplélek áll, az alakatlan *pára* teljes *fegyverzetében*. Olvasás közben úgy érezzük, Hegel széplélek-analízise máig érvényes: a széplélek a tárgy-nélküliség alakatlan örületében szenved; és a semmi a legáthatolhatóbb dolgok egyike. Míg a regény közepén reméljük, hogy a múlt formásságával szemben a jelen formátlanúsága új forma létrehozásával válik kritikaívá-nyomatékosná, addig a végén látnunk kell, hogy mindez elmarad, és a jelen formátlanúsága magában a műben lesz az, ami. Így éppenséggel hangsúlytalanná és nemkritikaívá, mindössze nosztalgikus lapítja a Legendáriumot. E nosztalgia azonban a főhős személyes holmija, melynek valódi körüljárását *sem* engedi írója. Hiszen még a főhős is lírai inkognitóban marad, többek között Anna inkognitós, kellékszerű szerepeltetése révén, és a hozzá fűződő enigmatikus viszonyán keresztül. Ez a Középső Fiú alig látszik jobban Annánál. Megszűnik minden ironia, vicc (melyek egyébként sem mindig problémamentesek), és teljessé válik az azonosulás egy inkognitóban senyvedő lírai szubjektummal. (Mégint csak félreértéseket elkerülendő, megjegyezzük, hogy nem általában az inkognitóval van baj, hanem a családtörténeten belülivel.) Hirtelen mintha a kastély lenne a legvéresebb valóság, holott a legvértelenebb érzület helyszíne csupán. Míg a múltbeli családtagok fölvonultatása közben távolítani, ironizálni tud (olykor tényleg véres korok háttére előtt), addig éppen a lehető legirónikusabb jelenben a lírai azonosság alakatlan foglya marad. Hirtelen lemond a meséről, „naturába” transzponál, és ez a lépés ebben a könyvben, mely mesével indul, és rajta áll vagy bukik: végzetes visszalépés.

Mert életünkben sokszor a nem-igaz a legvaskosabb tény. Bereményi ezt saját magának nem hitte el, amikor a regény felét-kétharmadát, a *valóságos* legendákat hozzáragasztotta az eleve és visszamenőleg középponti, ám egyáltalán nem valóságos, csak naturális Anna-betéthez. Holott kiolvasható a könyvből, hogy *lehetett volna* fordított a viszony: a mű első fele megírt, a második nem. De miért kell a *valamit* hozzáragasztani ahhoz, ami „nincs”? Nyilván azért, mert a „hetvenes éveket”, az Anna-fejezeteket *akarta* megírni, háttérben a valóságosan megírt előzményekkel. Az eredmény: amit akart, nem sikerült, amit nem akart, sikerült, de a sikertelen ezúttal kétségessé tette a sikerültet is.

Kiindulópontunknál vagyunk. A hetvenes éveket élő lírai szubjektum nem általában elégtelen az epikához, hanem speciálisan a családregényíráshoz. Hiszen *vannak* sikerei a csak-lírai alapokból építkező, azokat stilizáló, szerepjátszó, szcenírozó regénynek. A családregény-írás igen termékeny — művészileg és magatartásbeli értelemben egyaránt — a fiatal próza fejlődését tekintve. Meg kell oldani, illetve fel kell oldani azonban az egyszemélyes, bújtatott éntregény, és a családregény konfliktusát. Ennek jelenleg egyetlen, egyszeri megoldását ismerem, Nádas Péter *Egy családregény vége* című könyvét, mely valakiről, és valakikről szól, mégsem éntregény. A családlegenda műfaja a lírai-érzületi főhőssel áll hadilábon, nem a lírával. Lehet regény vagy konfesszió, ami csakis a lírai személyiségre épül,

mégis: epika (Tandori). Lehet családrégény, sőt, mítosz, mely nem a lírai szubjektumra épül, mégis lírai-metafizikai alapokon áll (Nádas). Az énonomos lírába torkolló családrégény azonban valószínűleg lehetetlen. A családrégény-írás nehézségei bizonyára akkor enyhülnek, ha a prózairó megszabadul *saját* agyonbújtatt, és ideig-óráig kompenzált, majd mindent elöntő lírájától, mint élet- és forma-problémától.

POMOGÁTS BÉLA

CSERÉPTÖRÉS

- Lengyel Péter regénye -

A háborús irodalommal foglalkozó kritika állapította meg, hogy a nagyszabású nemzedéki és közösségi tapasztalattal általában két „fázisban” foglalkozik az irodalom. Először közvetlenül a tapasztalat nyomán rögzíti a személyes jellegű élményeket és elemi felismeréseket. Később visszatér a témához, és az elemző gondolkodás körében keres választ a nagy történelmi kihívásra, vet számot egy korszak közösségi tapasztalataival. Alighanem így van ez minden nemzedék magára eszmélésével: közös élményvilágával és közös világképének megfogalmazásával. Első alkalommal a fellépő új generáció primér tapasztalata jelentkezik; gyakran csak abban a körben, amelyben a fiatal nemzedék szembekerül elődeinek világképével és eszményeivel. És csak később, esetleg egy évtized múlván ölt véglegesebb alakot a fellépő új generáció közös világképe, közösségi tudata.

A nemzedéki önkifejezésnek e két „fázisban” megvalósuló rendjét példázza a magyar prózairodalom fiatal generációjának másfél évtizedes útja is. A hatvanas évek közepén adott hirt magáról ez a nemzedék, először Simonffy András novelláiban (*Lázadás reggelig*), majd Módos Péter: *A futás*, Nádas Péter: *A Biblia* című regényeiben, Császár István, Munkácsi Miklós, Vathy Zsuzsa, Czákó Gábor és Bereményi Géza elbeszéléseiben. Elsősorban igénybejelentés volt ez a jelentkezés: lázadás a korábbi nemzedékek, a „derékhad” világképe és esztétikája ellen, merész és szabad vallomás az akkori fiatalok tapasztalatairól, érzéseiről, törekvés az önálló hangra, nem egyszer kísérletezés, amely szakítani igyekezett a magyar próza közhasználatú hagyományaival. Ezzel az új irodalmi „hullámmal” érkeztek Lengyel Péter elbeszélései is; a *Két sötétedés* (1967) című kötet írásai, kivált a nemzedéki igénybejelentés egyik emlékezetes dokumentuma: *A régi Francis Scott Fitzgeraldban* című novella, amely annak a nemzedéknek a közérzetéről adott hiteles képet, amelyhez maga az író tartozik.

A fiatal generáció pályavonala sokfelé ágazott a továbbiak során: a divatos kísérletektől az alkalmazott irodalomig különféle törekvések és műhelyek nyerték körükből utánpótlásukat. Bizonyára nem véletlen, hogy érdeklődésünk mostanában éledt fel ismét a hazai „új hullám” munkássága iránt. Most értek be, pontosabban most kerültek a nyilvánosság elé a nemzedéki önkifejezés második „fázisának” eredményei: Nádas Péter: *Egy családrégény vége*, Bereményi Géza: *Legendárium* és legutóbb Lengyel Péter: *Cseréptörés* című regényei. Eredmények, amelyek már nem csupán egy generáció életérzését, igényeit mutatják, hanem számot vetnek a nemzedék történelmi helyzetével is, mélyreható módon világitva be a közös tapasztalatokat, nagy felelősségtudattal fogalmazva meg a

közös önismeretet. Úgy vélem, jelenleg e három regényből szerezhetünk pontos ismeretet a ma harminc-negyvenéves értelmiségi nemzedék közérzetéről, tudatának alakulásáról és világképéről, sőt e közérzet és világkép történelmi, társadalmi forrásairól.

Ahogy Nadas és Bereményi könyve, a *Cseréptörés* is egyszerre önéletrajz és családregegy, egyszerre kutat az „eltűnt idő nyomában” és szólaltatja meg egy nemzedék jelenidejű önismeretét. A múlt dolgai közé hatol, valóságos nyomozást folytat, hogy tisztán lásson évtizedekkel korábban végbement eseményeket, de a jelent akarja rendbe tenni, a jelen érdekében idézi az emlékeket, kutatja fel a múlt töredékeit. Hóse: Bárán János érezhetően önéletrajzi fogantatású, személyes jelentésű regényalak. Pesti bölcsész, kallódó ember, ellentétes erők és hatások vonzásában, aki egyszer csak úgy érzi: meg kell keresnie, meg kell találnia igazi önmagát. „Bárán János — hangzik a regény kezdete — nem ismerte az apját. Nem ismerte a saját életét sem. Nem az övé volt az arca. Nem alakult ki a kézírása. Nem volt beszélőviszonyban az anyjával. Úgy festett a dolog huszonnyolc éves korában, hogy az, hogy ő van, még egyáltalán nem eldöntött kérdés. Megfogalmazott és megfogalmazatlan hiányérzetei halmozódtak. Úgy érezte, hogy még nem tett rendet magában.” Hozzáfog tehát a rendteremtéshez, létezésének bizonyításához: ennek a rendteremtésnek és bizonyításnak története maga a regény.

Bárán János helyzetében és közérzetében az emberi személyiség mai válsága jelenik meg; az a válság, amelyről a harminc-negyvenéves generáció költői (Tandori Dezső, Petri György, Oravecz Imre) és elbeszélői (Nadas Péter, Császár István, Bereményi Géza) egyaránt számot adnak. Ennek a válságnak nemcsak a modern értelmiségi és nagyvárosi lét általános bizonytalansága a gyökere, nemcsak a gyakran emlegetett „elidegenedés”, amely századunk második felében mind szélesebb körben okozott rossz közérzetet, hanem a nemzedéki elhelyezkedés és sorsvállalás nehézsége is. A hatvanas években tájékozódó ifjú nemzedék bizony nehezen talált magára, jóval nehezebben, mint az előző generáció, amelynek biztosabb tájékozódását és szerepvállalását a történelem segítette, s amely egy hatalmas tömegmozgalom felhajtó ereje révén foglalhatta el az őt megillető társadalmi helyet. A szerepvállalás, a közös helytállás gondjai jelentettek nehezen leküzdhető akadályt a személyiség szabad magára találása előtt. Korábban a történelmi mozgalmakkal való azonosulás tette lehetővé a személyes identifikációt, most szinte minden alkotó egyéniségnek magának kellett ezt ki-küzdenie. Gyakran magányos küzdelemben, gyötrelmek árán, megtorpanások és visszahullások után.

A személyiség identifikációs küzdelme olvasható ki a *Cseréptörés* regényvilágából is. Bárán János önmagát keresi, saját emberi létezésének valóságos tartalmát és értelmét kutatja, ezért járja be a múltat, ezért vándorol a gyermeki lét vagy az ifjúság köreiből, ezért indít nyomozást háborúban elpusztult édesapjának rég betemetett sorsa után. Sorra feladja biztosnak látszó állásait, először a színházi dramaturgiát, aztán a nyelvtanárságot, végül a fordítást, s egy nyomdában helyezkedik el éjszakai korrektornak, hogy nappalait, teljes szabadidejét az önkeresés mindennel hatalmasabb benső igényének és szenvedélyének szentelhesse. Régi emlékeket boncol fel újra meg újra, gyermekéveinek egykori színtereit keresi fel, apja korán végetért életének tanúit látogatja meg, még egy távoli, orosz faluba is elutazik, hogy a maga szemével lássa a helyet, ahol apja a háború, a nélkülözés és a betegség áldozata lett. Módszeresen gyűjti a tényeket, adatokat és dokumentumokat. „Most már — olvassuk — monomániává nőtt a keresése. Vallás lett számára, mely a pusztas zertartásaival örömet és megnyugvást hoz, mely érthetetlen erőtartalekokat hív elő, meghatározza a világ erkölcsi rendjét, máskéülben elképzelhetetlen cselekedeteket szentesít, felmentést ad. (...) Átváltozott keresőgéppé: felhúzták és nem áll meg, amíg le nem járt.” Bárán János lassan bejárja a múltat, az elmúlt idő mind titkosabb köreiből hatol, s ahogy megismeri saját kora gyermekségét és családjá történetét, úgy

találja meg igazi önmagát, úgy építi fel a maga valódi emberi személyiségét. A múltat ostromló kutató munka valóságos célja ezért a jelenre irányul: a személyiség válságának leküzdését szolgálja, a tartalmas és végleges emberi személyiség, mondhatnók, a valódi jellem felépülését segíti elő.

A múltban kutató emlékezetnek, az ismeretlen múltat feltárni igyekvő elszánt vállalkozásnak nemcsak morális jelentősége van, természetesen regényszervező szerepe is. A személyiség megszületéséért és kibontakozásáért folytatott küzdelem: maga a regény. Írója ennyiben a „prousti” indítást követi: a múltban találja meg a jelen magyarázatát, az emlékezetben a személyiség igazabb életét. A múlt bűvárlásának és idézésének mégis más feladat jut, mint *Az eltűnt idő nyomában* hatalmas épületében. A francia író elsősorban önmagát akarta megérteni, a saját belső világát kutatta fel, ennek a belső világnak volt megnyilvánulási formája az emlékezet. A *Cseréptörés* írója nem a maga belső titkos világát fedezi fel, hanem a személyiségteremtés küzdelmes folyamatát ábrázolja, s így nagy szerepet ad a személyiségre ható s azt alakító történelmi és társadalmi erők bemutatásának is. Részben ebben: az egyéni élet szűkebb körében ható nagyobb történelmi folyamatok érzékeltesésében rejlik művészi ereje. Az „én” mögött minduntalan felsejlenek ezek a szélesebb körben ható folyamatok: a háború, a felszabadulás, az ötvenes évek, vagyis annak a korszaknak az élete, amelyből a mai negyvenes évek eszmélete eredendően származik. A „prousti” „recherche”-et, magyarul: „kutatást”, amely az elmúlt („elveszett”) időbe hatol, kiegészíti egyféle keményebben megvont „carteziánus” vonal, s a „prousti” technikából ismerős motívumismérlések, motívumvariációk (a családtörténet vagy a gyermekkori emlékek ismétlődő motívumai) ennek a vonalnak a mentén helyezkednek el, ez a határozottabb vonal szabja meg a regényszerkezetet. Az elemzés mélysége és céltudatossága, a bensőséges lélektani hajlam és a határozott erkölcsi igény a modern regény ama irányzatának és technikájának a hatására utal, amelyhez például az amerikai F. Scott Fitzgerald és Salinger, az angol Evelyn Waugh és a magyar Ottlik Géza és Mészöly Miklós tartozik. Ők valójában Lengyel Péter mesterei, akiktől nemcsak az írás néhány technikai jelegzetességét, hanem elsősorban az írás erkölcsét tanulta el.

Bárán János küzdelmes önkeresése, úgy tetszik, végül sikerre vezetett. (A regény megszületése igazolja ezt!) A személyiség identifikációs törekvése átrendezte a hős egész életét, egész tudatát. A gyermeki ösztönös boldogság először ösztönös fájdalomnak: hiányérzetnek, válságtudatnak, belső bizonytalanságnak adta át helyét, hogy aztán megszülessen az a belső biztonság, amelyről a Jorge Sempruntól választott mottó beszél: „valódi felnőtt boldogság, amelynek alapja már nem a tiszta szívű ártatlanság, hanem a világ felismert komolysága, felismert és megtagadott igazságtalansága, a világ befogadott fájdalma”. A megtalált „felnőtt” biztonság és boldogság világít rá az írói vállalkozás nemzedéki: közösségi jelentőségére. Az önálló személyiség kialakítása érdekében vállalt erőfeszítéseknek nemcsak egyéni értelme van, hiszen egész nemzedék viaskodik a maga történelmi sorsával, múltjával és lehetőségeivel. Egész nemzedék keresi a maga helyét, létének igazolását, tudatvilágának történelmi forrásait. „Azért az nem úgy van — hangoztatja Lengyel Péter hőse —, hogy reménytelen ügyis, hogy a hülyeségeinket és a fájdalmainkat csak a saját bőrünkön tapasztalhatjuk meg”. A tapasztalat, bizonyos mértékig, közös, a felismerésnek, a tanulságnak is közösnnek kell lennie. A múlttal: a családi történettel és a nemzeti történelemmel kinek-kinek úgyis számot kell vetnie, ha meg akarja találni igazi önmagát. Ebben a közös számvetésben van Lengyel Péter regényének (Nádas és Bereményi könyve mellett) kezdeményező szerepe. Nem kis szerep, ha irodalmunk harmincasnegyvenes korosztályainak eddig bejárt másfél évtizedes útjára gondolunk. (*Szép-irodalmi Kiadó*)

Thiery Árpád:

ÚSZÓ PARTOK

Elismerésre méltóan makacs hittel, jobbitó szándékkal, kitartóan kutatja *Thiery Árpád* az emberek egymás közötti kapcsolatainak lehetőségeit és kölcsönhatását. Regényekben, novellákban, riportokban, futó ismeretségek és életre szóló kötődések ábrázolásán keresztül igyekszik közel kerülni e kapcsolatok különböző fajtáinak lényegéhez. Van két olyan kapcsolat, amelyek az összes többinél jobban érdekli, erősebben foglalkoztatja: a barátság és a szerelem. Különös szenvedéllyel nyomozza ezek alakító hatását az egyén életére. Elsősorban nem a „csendes hétköznapokra” figyel, amelyek nem állítják különösebb próba elé az egymással érzelmi vagy függőségi viszonyban lévő embereket, hanem a nehéz történelmi pillanatok, időszakok érdeklik. Az embert próbáló idők, amelyekben a kérdésekre csak kétféle válasz adható: igen vagy nem. Amikor sokszorosára növekszik a döntésekért és tettekért vállalandó felelősség súlya, s az addig fennállt emberi kapcsolatok vállalása vagy éppen a megtagadása súlyos következményekkel járhat. *Thiery Árpád* ilyen irányú érdeklődését mutatja például az *Évszakok* vagy a *Gladátorok kora* című regénye, továbbá számos novellája és riportja.

Legújabb könyve, *Úszó partok* című regénye készített erre a rövid visszatekintésre. Mert az *Úszó partok* cselekménye ismét nehéz időszakban, 1956-ban játszódik. Hőse egy fiatalember, *Testvér András*, aki egy évvel később, 1957-ben meséli el a saját történetét a regénybeli újságírónak. *Testvér András*, egy szerelem bűvöletében élve, nem vette észre, mi készülődik körülötte, s lényegében váratlanul érte az ellenforradalom. De barátjával, *Gáspár Bubuval* együtt — annak hívására — első perctől kezdve a védők, a hitükben igaznak megmaradók oldalára állt. *Gáspár Bubu* a harcok során elesett, ott halt meg mellette. *Testvér András*nak nagyon sokat jelentett ez a barátság, *Gáspár Bubu* erősebb egyénisége, tisztább látása. Több alkalommal is, amikor döntő lépést kellett tennie, barátja segítő keze nyúlt felé. Úgy érzi, *Gáspár Bubu* elvesztése véglegesen lezárta az utat

lehetőségeinek nagy része előtt. „*De nem tudtam még, hogy Gáspár Bubu halálával félig kész ember maradtam. Soha többé nem lehetek az, aki lehettem volna, ha együtt maradunk*” — mondja, amikor a gyilkos lövés utáni órák történetét meséli. (203. o.)

Maradt még számára egy másik kapcsolatot: *Gál Nóra* szerelme. A zaklatott érzelmi életű, családján belül furcsa helyzetben lévő lány önmaga számára is megnyugvást jelentő, közös terveket érlelő szeretettel, ragaszkodással kötődött *Testvér András*hoz. A férfinak talán ez a kapcsolat is megfelelő biztatást, lendítőerőt adhatott volna önmaga kiteljesítéséhez; *Gál Nóra* azonban, a történelmi körülmények hangulatának befolyása alá kerülve, úgy döntött, hogy elhagyja az országot. Az igaz barátság és az érzelmi sebeket gyógyító, erőt adó szerelem csaknem egyszerre vált múlttá, emlékké *Testvér András* számára. Amikor az újságíróval találkozik, s mesélni kezdi a történetét, már egy idegen helyen próbál, akar új életet kezdeni.

Természetesen mindez így, röviden, csak kényszerű leegyszerűsítése a regénynek; cselekményének és gondolatiségének egyaránt. *Testvér András* kapcsolata a barátjával, illetve a szerelmével közel sem ilyen egyszerű. Át- meg átszövik a munkájának és a történelmi időszaknak az eseményei; megtorpanások és előrelendülések kísérik. A férfi gondolataiban és érzéseiben remények meg elkeseredések váltják egymást. S még ez is mind csak jelzése annak, ami a regényben van. Az író teljes jellemet állít elénk *Testvér András* személyében, s köréje érzékletesen rajzolja fel a kort. A regény végén pedig megfogalmazza kétélyeit, s az emberi kapcsolatok további vizsgálásának szükségességét is. *Testvér András* sorsa nem megnyugtatóan lezárt — ami nem jelenti azt, hogy a történet, a regény ne lenne befejezett! —; nem egészen tisztázott a szerepe *Gál Nóra* eltűnésében sem. Igaz, az *Úszó partok* nem egy egész élet regénye, hanem bizonyos kapcsolatoké, nehéz időben.

Thiery Árpád a regénybeli újságíró szavaival, gondolataival a saját törekvéseiről és kétségeiről is vall. *Testvér András* befejezi a maga történetét, amely, valljuk meg, nyugtalanító gondolatokat ébreszt bennünk, további tőprengésre készítet. Ugyanígy a regénybeli újságíró is tovább

foglalkoztatja Testvér András személye, története. „Kétség, zavar és irigység fogott el. Ki ez az ember, aki egy olyan helyzetben látott meg engem, amire nem szívesen gondoltok vissza, most pedig egy véletlen találkozás nyomán érthetetlen nyíltsággal tárta föl előttem az életét, a történetet pedig úgy fejezte be, mintha egy évvel ez előtt a szeremlei folyóág nádasában rájött volna a kapcsolatok teljességének nyitjára, amit én, már-már mániákusan beférkőzve mások bizalmába, hiába kutatok.” (273. o.)

Végiggondolva Thierry Árpád eddigi megjelent regényeit, novelláit, úgy vélem, az ő kutatása, töprengése, példák, esetek sorának irodalmi feldolgozása egyáltalán nem nevezhető hiábavalónak. Sőt, olvasói kötettről kötetre közelebb kerülhetnek az emberi kapcsolatok egyáltalán lehetséges teljességének megismeréséhez. Barátság és szerelem lényegéről, mindenki számára elengedhetetlen szükségességéről, hiányának vagy megszakadásának következményeiről különösen gondolatébresztően szól ebben a legújabb regényében, amelynek értékét tovább növeli a jól sikerült megformálás, a filmszerű vágásokkal élő, ezzel is az olvasmány izgalmasságát fokozó szerkesztésmód és a stílus élvezetes volta. (Jelentősen hozzájárul az utóbbihoz, hogy Testvér Andrással mondatva el a történetet, nagyszerűen ötvözi az író a szépirodalmi és a társalgási stílus hatásos elemeit.) Az Úszó partok helye minden tekintetben Thierry Árpád eddigi legjobb regényei, novellái között van. S még azok körében sem ismétlés, hanem továbblépés.

MÁTYÁS ISTVÁN

Kende Sándor:

SZEMBENÉZNI

Leginkább a *fenséges* esztétikai minősége határozza meg Kende Sándor Szembenézni című regényének hangulatvilágát. Elelhelyzete olyan — csaknem tragikumba hajló — megtorpanáshelyzet, amelyben egy egyedülálló fiatal intézeti lány az övéniel hatalmasabb erővel, a benne ébredező valóságnál eredendőbb, objektív valósággal kénytelen *szembenézni*.

Az államigondozott kisleány küzdelme —

bár látszólag közelebbi célok elérésére irányul — heroikusnak tűnik. Nem véletlenül, hiszen az a pont, ahonnan tudatosan vállalt harcára elszántan elindul, ennél még alacsonyabban található: a mndenkori társadalmak neuralgikus régiójában, az apátlan-anyátlan gyermekek világában. Az ő felnövekvésük, tudatosodásuk során bekövetkező megtorpanásuk legtöbbször életreszóló tétovaságot, hovatartozásuk szüntelen keresését eredményezi, és ritkán torlik a teljesértékűségnek abba a megnyugtató érzésébe, amit a családban felnőtt embertársaiknak tulajdonítanak. Kende Sándor hősnője is ezt az utat járja, ebből a dzsungelből keres kiutat.

Az író témaválasztása, problémafölvetése ily módon — bizonyos értelemben — a mai magyar társadalom egyik súlyos gondjának erőterébe esik — hiszen a család a családonkívüliség kérdését érinti. Megközelítése eredendően *irodalmi*, elbeszélői megközelítés, de ez egy percre sem feledtetni el az olvasóval az első oldalak benyomásaiaként kialakult megérzést: a témát Kende Sándor szociográfiaként is feldolgozhatta volna. Megkockáztatom: talán nagyobb hatékonysággal.

A hazai családpszichológiai kutatások nem ritkán a regényben ábrázolthoz hasonló, ijesztő képet villantanak fel még a kiegyensúlyozottnak mondott családok köréből is. Ez a családok — talán legfontosabb — funkciójával, a gyermekek nevelésével függ össze. Szaknyelven szólva: a gyermekek *szocializálása* szinte kizárólag a családban történhet meg. Az előző nemzedékek legáltalánosabb szellemi-etikai hagyatékát, az alapvető viselkedési normákat, az anyanyelvet, azaz *énjének társadalmiságát* a család kebelében sajátítja el az ember. A szocializálási folyamat — nem ritkán az úgynevezett társadalmi makrostrukturális tényezők hatására — a családok igen jelentős részénél megtörhet. Meg is törik... A családon kívül felnövekvő gyermekeknel pedig az esetek tekintélyes hányadában el sem kezdődhet, ki sem bontakozhat. Ha „önerejéből” mégis eljut valameddig az ilyen gyermek, akkor viszont az önmegvalósításhoz szükséges energiákat emészti fel. Igaz, nem biztos, hogy ez kivétel nélkül bekövetkezik. A nem pusztán szépirodalmi érdeklődésű olvasót éppen e tények ismeretében aligha nyugtathatja meg el-

nagyoltan vázolt aggályaiban az az írói meglátás, hogy itt a „szeretettel” van probléma. És az államigondozott gyermekek esetében is — ahogy az író summázza — arról van szó, hogy: „Szeretni nem könnyű. Eljutni odáig! Rá kell éhezni, igen. Meg kell koplalni érte.”

Az írói ábrázolás szuverenitása, a regény esztétikumának felépítése megkövetelhet ilyen jellegű érzelmi orientáltságot, érzelmi redukcionizmust, de csak azon az áron, hogy ezáltal szem elől tévesztődik mindaz, ami mindebben *általános*, azaz, amit az imént társadalmi problémaként jelöltünk meg. Azt hiszem, Kende Sándornak éppen ennek az ellenkezője volt a célja; társadalmi problémaérzékenységgel éppen azért fordult efelé a téma felé, mert *figyelmeztetni* akart, olvasóinak figyelmét és részvétét rá akarta irányítani a „jahn marik” megrendítő *szembenézéseire*, küzdelmeire.

Hogy milyen sikerrel? Ezt főleg azért nehéz eldönteni, mert ha az *irodalmi* keressük ebben a munkában, feltétlenül a *szociológiaiba* botlunk és megfordítva. Nem véletlen ez, hiszen az író szemelláthatóan azzal a — Lukács által is taglalt — nehézséggel birkózik, amit a „riport, vagy az ábrázolás” problémája jelent.

Kende természetesen *ábrázolni* akar, de nem tud és nem is kíván — még a kívánatos mértékben sem — elszakadni az empirikus valóságtól. Hitelességre törekvése mindenekelőtt párbeszédciben nyilvánul meg. Kérdés: ezek a párbeszéddek, *amennyiben hitelesek, művészileg eléggé érdekesek-e?* Vagy: amennyiben művészi alkotómunka eredményei, képesek-e a hitelesség benyomását kelteni az olvasóban?

Kende Sándor Szembenézni című regénye szerves folytatását jelenti az író eddigi munkásságának — újabb emeletként magasodva a hatvanéves alkotó mennyiségileg is tekintélyes életműve fölé, egyben örvedetesen gyarapítja irodalmunknak azt az ismét bontakozóban lévő ágazatát, amely napjainkban — többek között — Török Sándor hasonló jellegű munkássága nyomán — a gyermekek felnőtté válásával, a szocializálás folyamatával foglalkozik.

BEBESI KÁROLY

Panek Zoltán:

A FÖLDIG MÁR LÉPÉSBEN

Hogyan lehet összebékíteni azt a feloldhatatlan ellentmondást, amely a modern regényíró számára regény és élet, epika és valóság, tény és leírás között feszül? Egyik lehetőség: a teljesség sokféleségének *mennyiségi* megragadása; a mindent megírni akarás kényszere; a zárt, véges epikai konstrukció helyett egy nyitott, a végtelenség kaotikus illúzióját keltő forma megkísérlése. A magyar irodalomban erre a típusú regénykísérletre talán Szentkuthy Miklós korai műve, a Prae a jellemzőbb példa: követői nem nagyon akadtak, a mű egyedi és utánozhatatlan volt.

Panek Zoltán nagyszabású és nagyigényű vállalkozása — *A földig már lépésben* — juttatja eszembe ezt a csaknem fél százada megjelent regényt. Korántsem azért, mintha Panek a legcsekélyebb mértékben is Szentkuthy hatása alatt állna; az *igény* azonban, mely létrehozta műveiket, — a megvalósulás minden különbözősége ellenére is — egy töről fakad, s az előbb jelzett regénymegoldás irányába mutat.

Panek ezt írja egyhelyütt: „Soha sem a tárgy a fontos. Mindig az ember. Különösen, ha már el tudna mondani valamit. (...) Van-e türelmünk a másik embert az ő egyetlen életéről egy életen át meghallgatni? Nincs. Ez biztos. Akkor pedig ne beszéljünk mellé”. És egy másik idézet:

„Egy regény nem más, mint azoknak az embereknek a helyzettisztázása, akik jól ismerik egymást, mindent tudnak egymásról, ám amikor ezt megállapítják, megijednek, mert máris mindent újra fel kell mérni egymással kapcsolatban. Állandó mozgás, nem jellemfejlődés, hanem a jelemek értelmezése a világgal és a többiek viszonylatában”.

Az idézet tartalmazza azokat a kulcsfogalmakat — *tisztázás, telmérés, értelmezés, mozgás* —, melyek a regény minden síkján érvényesek. Az író hőse, a Könyvszerkesztő „egyetlen életét”, s az élet gerincét, esszenciáját jelentő emberi kapcsolatokat méri fel; azokat az egymásba nyúló, elmúlt lét-állapotokat, melyeknek folyamatát a jelen megragadhatatlan — a regény végén jelzett — pillanata nem lezárja, csupán megszakítja.

Az epikai közeg, amelyben az író hőseit mozgatja, az *emlékezés*, tér és idő egybeeső koordinátáinak kitapogatása a múltban. Nem az „eltűnt idő nyomát” kutatja mégsem, hanem a hősből lerakódott, tehát valamiképpen létező és jelenvaló múlt egymásra torlódó rétegeit tárja fel.

Ez a feltárás hihetetlenül színes és gazdag világot hoz felszínre. Nem *tárgyában*, hanem anyagában gazdag ez a világ — „sohasem a tárgy a fontos”. A külső, extenzív cselekmény csupa banalitásból áll össze; egy átlagos európai értelmiségi — a Könyvszerkesztő — hétköznapjaiból; nőkkel, nagy szerelmekkel a középpontban; akik azonban nem tudják a hőn áhitott teljesség érzetével megajándékozni a hőst, így annak továbbra is keresnie kell, egyre halványuló reménnyel. Barátságok, barátok, boros éjszakákba nyúló végetérhetetlen beszélgetések; s mindez valami állandó üzöttség állapotában, amely a hőst újabb kaland, új nő, új helyszínek felé hajtja. (A regény alcíme: Egy szökés története, négy kísérletben.)

A külső események azonban csupán keretet képeznek a valóságos, belső folyamathoz; a lényeges nem az, hogy *mit* él meg a hős, hanem hogy *hogyan* éli azt meg. S ezzel szoros összefüggésben ugyanilyen fontosnak látszik az is, hogy ebből hogyan képződik-alakul ki maga a regény. A hős emberi viszonyulásainak alapvető jellemvonása a szemlélő, a regisztráló attitűd, az értelmező és definiáló tevékenység. Innen a regény alapvetően intellektuális-gondolati jellege; ezt szolgálják a nagylélegzetű, kontemplatív belső monológok; és az igen gyakori párbeszédes forma, amely azonban — kis kivétellel — nem dramatikus szituációkat jelenít meg, hanem a gondolatok ütköztetésére, dialektikusan többoldalú kibontására szolgál; akár két különálló személy, akár a hős személyiségének két ellentétes pólusa nyilatkozik meg ily módon.

A dolgok, jelenségek és fogalmak tisztázásának, definiálásának igénye nyelvi-logikai szinten is megmutatkozik. Megszámlálhatatlan szentencia, általánosítás, ítélet, szillogizmus, paradoxon, s egyéb logikai formula bukkan fel a szövegben — hogy az állítás mindjárt visszajáról is megmutatkozzék, az író ironikusan kételkedő látószögében. Mert ennek a szellemi attitűdnek leglényegesebb vonása az a karteziánus,

racionalista gyökerű kételkedés, amely állandó ellenőrzés alá vonja a kialakultat, megrögzöttet, az általánosan elfogadottat: kezdve a nyelvi sablonok, a közmondások, közhelyek, népi bölcsességek gondolat-kezdeményein. (Ez a szellemi magatartás indította például Karintyht arra, hogy nekifogjon egy új, nagy Enciklopédia megírásának, hogy *tisztázza*, definiálja az elkopott, értelmüket veszített fogalmakat.) Panek Zoltán regénye is egyfajta enciklopédia. „Egyetlen ember egyetlen életének” enciklopédiája: szellemi, intellektuális és érzelmi élményeiről, az öt körülvevő tárgyi-anyagi világról készült felmérés, leltár, adatok és dokumentumok gyűjteménye. Helyet kapnak ily módon a műben — többek között — a hős volt feleségének naplótöredékei, levele, egy magnófelvétel, barátok levelei; „A pipa természetrajza” című, „tárgyilagos, érzelmeiktől mentes és szigorúan lényegretörő” dolgozat; egy múlt századi szakácskönyv disznótor-leírása; megtudjuk, mely ételekbe kell kaporot, illetve köménymagot tenni; hogyan verik a csipkét; olvashatunk verset Ovidiustól, Samuel Beckett-től és másoktól; szemléltető ábrán tanulmányozhatjuk, „mi mindent lehet művelni egy emberrel” az egyes testrészekkel kapcsolatos kifejezéseken keresztül. Találunk a regényben kacagtatóan mulatságos apróhirdetés-kollázt (mindmennyi variáció a *szökés* témájára) —, valamint XII. Károly svéd király híres szökését felelevenítő, jelent és történelmet víziószerűen összemósó szöveget. S számtalan, apró „storyt”, regénycsírát, elbeszélésötletet, — melyek úgy indázzák be az alapszöveget, mint valami buja kúszónövény; olykor még egyetlen hasonlat is kerek történetté terebélyesedik.

Ez a sokféleség, műfaji-tematikai-mód-szerbeli tarkaság eredményezi, hogy maga a regény is — akárcsak a hős személyisége — állandó mozgásban van; szüntelenül más arcát mutatja az olvasónak; *egyetlen*, lezárt, véges mű helyett számtalan, potenciális mű lehetőségének illúzióját keltve. Még stílusát is könnyedén váltogatja az író: tárgyias, puritánul egyszerű szövegek váltakoznak lírai szépségű leírásokkal; a száraz értekező prózát épp oly sajátjaként műveli, mint a szójátékoktól, szócicéktől hemzsező humoros-ironikus írásmódot.

Panek sokszínű világában kitüntetett szerepe van a *nyelvnek*, a *szavaknak*,

Szinte lubickol a nyelvben, kéjesen elmerül benne, gyengéden eljátszik a szavakkal, felmutatva, ahol lehet, a többértelműséget, többarcúságot, s kiaknázva a lehetőségek végső határáig a nyelvi asszociáció kínálta lehetőségeket. Nyelvteremtő-szóalkotó fantáziája, sokrétű és gazdag szókinccse, nyelvi humora egészen kivételes jelenség a kortárs magyar irodalomban.

Nyelvi játéka, szóviccei helyenként öncélúnak tűnhetnek; vagy azok mennyisége, a szüntelen vibrálás, agytorna, fárasztóvá válhat az olvasó számára. Nem feledhetjük azonban, hogy *leltárról*, ha tetszik: példatárról van szó, amely természeténél fogva lehet zsúfolt, néha fárasztó is — az író, a teljességre törekedvén, még egy — lehetséges — szóviccet sem hagyhat ki a sorból.

Ez a leltár nem csupán a hős egyetlen életéről, az egyén személyes múltjáról készült. Címzavai közt van a kollektív múlt, a történelem is; az emberiség múltja épp úgy, mint a szűkebb tájé és a nyelv. Az író „magán-Szüzsziphoszként” görgette — görgeti — a szó, a nyelv ingatag köveit, hogy az épület mégiscsak álljon: okulásul és emlékeztetőül.

ERDŐDY EDIT

Fábián Katalin:

A MAKOLDI CSALÁD

Egyes vélemények szerint ma már nem beszélhetünk a szépirodalmi szociográfia virágzó korszakáról. Való igaz: marandóság és hiteles, általánosító ábrázolásmód szempontjából a széppróza többet tehet, de ez még nem zárja ki a dokumentarista irányzatok létjogosultságát. Nemcsak az irodalomban, de a filmművészetben is hasonló jelenségekkel találkozunk újabban. A dokumentarista felfogás egyre nagyobb teret hódít, elég talán Dárday István filmjeire utalni. Az irodalomban mostanában a *Magyarország felfedezése* című sorozat elégíti ki főleg ilyen igényeket.

Fábián Katalin első könyvének, *A Makoldi családnak* jelentőségét azonnal méltányolta a kritika is. Lázár István *Élet és Irodalom*-beli írásában olvashatjuk:

„Fábián Katalin érdeme tehát ott kezdődött, hogy konokul a nyomába szegődött a Makoldi családnak és kapcsolt részeinek.” De mi adja e vállalkozás nagy-szerűségét? A bevezető szerint: „A színhely: modern üzemek kőfalaitól körülzárt udvar, két sor barakkalakással, Budapest egyik külső kerületében, de nem éppen a periferián.” E körülmények között viszont pontosan olyan emberek élnek, akik a társadalmi ranglétrán a periferiához tartoznak. Napjaink szegénységéről, illetve a „lumpen-nyomorúságról” nem jelent meg még elemzőbb és szívszorítóbb munka a Fábián Katalinéénál. Manapság sokat beszélünk munkásbrázolásról is. Ez a könyv egyben arra figyelmeztet, hogy a tematika ezen ága a legizgalmasabb. S bizony ez nem az a munkásság, amely „osztályharcban vasba öltözött”!

A mű viszonylag kevés embert vizsgál, nem egy réteget vesz nagyító alá; egy család mikrovilága kerül terítékre. Az író eljárásának feltétlenül erénye, hogy az emberi viszonyokban így mélyebbre láthatunk. Az általánosítás aztán a család sorsából következhet.

A család és a könyv fő alakja Makoldi Mihályné, az ötgyerekes, nehéz életű asszony. Egy Pestre került vidéki lány boldogtalansága, rossz házassága (alkoholista és lumpen életet élő férj), valamint a létezés elemi feltételeiért folytatott mindennapos küzdelme bontakozik ki a könyvben. Monológjai erőteljesek, szenvedélyesek, az ő esetében sosem záró a „magnótechnika”. Az asszonyban ott a magasabbrendű élet igénye, az emberi alkotásvágy. Földhözragadtságát talán ő tudta volna leginkább legyőzni, ha környezete visszahúzó erői nem olyan jelentékenyek. Embertelen sorsa viszont kizárja a normális emberi kapcsolatok lehetőségét is. Gyermekait sem fűzik hozzá túl erős érzelmi szálak, létüket a küzdés, a betevő falatért való állandó harc határozza meg. Minden visszahúzó erő mellett persze ő az igazi családfő, a rendkívüli energiákkal megáldott asszony. Sorsával természetesen nem elégedett. Főleg az ő szövegei nyomatékositják a *társadalmi felelősség* érzését is. Súlyosak a kérdőjelei, mivel nem bűnöző hajlamú, hanem alapjaiban becsületes ember nyomora az övé. Ő „leplez le”

olyan visszasságokat is, mint az üzérkedés, a társadalmi tulajdon jogtalan igénybevétele. Keserű véleménye egy helyen: „A munka a miénk, a pénz a másé.”

A lányai közül érzelmileg Júlia áll a legközelebb Makoldinéhoz. Négygyermekes családjában ő is, boldogtalan gyerekkor után. Valamikor „merész” vágyai voltak: „Kislány voltam, mikor a fejembe vettem, hogy doktornő leszek, az emberek fogok segíteni.” Alighanem ez az egyetlen olyan megnyilvánulás a Makoldi család világában, amely az egyén tágabb lehetőségeit, a mindennapi létezésen, a partikuláris, szinte vegetáló léten való túllépés igényét veszi számba. Makoldi Júlia az *embereken* akart segíteni. Világának korlátaira jellemző, hogy álmait nem valósíthatta meg, és minimális esélye sincs, hogy a jövőben megvalósítsa. 26 éves korában emberi elveszettsége legalább olyan megrázó, mint évtizedekkel idősebb szüleié. Elkeseredett kérdéseit azért érezzük jogosnak, mert — anyjához hasonlóan — elbeszélése szerint rossz körülményeiért sem ő, sem férje nem felelős.

Az övékénél hiányosabb a többi családtag rajza. Az öreg Makoldiról alakul ki a legnegatívabb összkép, jórészt neki tulajdonítható a család sok nélkülözése. Az alkohol tönkretette, teljes roncs. Lányai vagy elítélik, vagy tehetetlen sajnálattal közelednek hozzá. A lányok szövegeiből egyébként vegyes benyomásokat szerezhetünk. A mű szerkesztési módja világos: ugyanazt a témakört — központi bajként az alkoholista apa vétkeit — járják körül valamennyien. Ennek következménye, hogy az ismétlések egyrészt megerősítésként hatnak, másrészt helyenként gátjai a gördülékenyebb leírásnak. A mese így néhol unalmas és körülményes. Mindez azért is szembetűnő, mert a téma jóval érdekfeszítőbb az átlagnál. Ezeknél az embereknél a lumpen-erkölcs és életfelfogás problémája úton-útfélen előkerül, és szellemi igénytelenséggel, műveletlenséggel is párosul. Az élőbeszéd fordulatai jól igazolják ezeket a jellemzőket. Ezek az emberek céljaikat is elvesztik, bár a morális kérdések elemzése a szociográfiában korlátozottabb. A gyermek is inkább fölöslegesnek érzett sallang, s nem a létfontosság képviselője, „az élet értelme”. Nem találják örö-

müket a munkában sem, emberi kiteljesedésüket alkotó tevékenység nem szolgálja. Makoldi Angelika mondja: „Jóformán a munkámnak nincs meg a látszata, nincs értelme, hogy mért dolgozom.” Lényegében az *elidegenedés* elemei ismerhetők fel ebben a világban, hiszen a munkától, annak termékétől, a másik embertől és gyakran önmaguktól is elidegenülnek ezek az emberek. A sivár létet találóan illusztrálják *Kepes Judit* szomorúan szép fotói. Tócsák, rozoga falak, haptákban álló gyerekek, bádogedények a kopott asztalon, sorba rakott kukák, a háttérben néha egyhangú panelházakkal. Kép és szöveg ugyanarról vall szociografikus hitellel.

„Ezeknek a településeknek a nagy része közeli lebontás előtt áll; némelyikük felszámolása már megkezdődött.” — ez a könyv utolsó, a biztató jövő szerény fényeit felvillantó mondata. A fülszöveg szerint pedig hiteles, tudományosan pontos és katartikus hatású Fábian Katalin munkája. Az érintett szerkesztési hiányosságok mellett ezek az erények kétségtelenek.

Makoldiné mondja: „Nekem az nem élmény, ha kész, az ölembe pottyant valami. Ennekem az az élmény, hogyha tudom: már most ebben benne vagyok, ezért meg is kell szenvedni...” Az ő állapotát nevezhetjük *tisztes szegénységnek*. Kilábalni belőle: közös érdekünk. Ezt sugallja Fábian Katalin műve.

BAKONYI ISTVÁN

(*Bakonyi István írásait korábban B. Kovács István névvel közöltük.*)

Gerencsér Miklós:

EMBERÖLTŐ

A cím nagyszabású vállalkozásra utal s egyúttal bátorságra vall, hogy az író ilyen címet adott kötetének, amelyben válogatott riportjait adta közre. Bizonyos kétkedéssel és várakozással vettük kezünkbe a négyszázötven oldalas könyvet. Egyébként is, viszonylag kevesebben vannak azok, akik szeretik a rövidebb írásokat,

a novellásköteteket, elbeszélés-gyűjteményeket. Kik lehetnek kíváncsiak tehát a köznapokban elkoptatott, legkevésbé időt álló műfajra, a riportra? Előrebocsáthatjuk, az olvasó kellemesen csalódik. Gerencsér Miklós riportjainak gyűjteménye minden vonatkozásban méltó a címhez. Az írások sorjázása rejtett szála fűzve kapcsolódik egymáshoz és bizonyítja, hogy a címválasztás igen találó. Mert sajátos riportok láncolata a gyűjtemény, ahogy elmélyedünk benne, azt érezzük: növekszik az egyes írások közötti összefüggés s teljeseedik az írói szándék. Holott a helyszínek időben és földrajzilag is távol vannak egymástól. Az újságírói-írói cél, akár a mágneses erővonalak ívei, a folytonos érzelmi feszültség összeköti őket. Gerencsér Miklós negyedszázada járja az országot és különleges társadalmi-történelmi-lelki térképet készít a változásokról. S ha valóban berajzolnánk az ország térképére riporteri ösvényeit, azok laza keresztöltései finom hálóként fednék be az országot. (Még inkább igaz ez, ha meggondoljuk, hogy a közölt anyag többszöröséből válogatott!) De ez csak egyik — nem elhanyagolható — erénye a munkának. A másik, hogy jól társult az ország minden csücskében otthonos újságíró el-tökélt, országfelfedező szándékához, a történelemben jártas író felkészültsége.

A gyűjtemény olvasásakor gyorsan elfeledkezünk arról, hogy a napi kenyérkeresés kényszere szülte az írásokat, ahogy Gerencsér Miklós maga is megfogalmazza: „Robotos újságíróként írtam s írom a porba hétköznapjainkról a mondatok tizezeit. Ezek nagy részét letörli a szél, elmossa az eső, de némely vonások makacsul megmaradnak. Mindig azok a vonások, amelyekből emberarcok rajzolódnak ki. Ilyen rajzolatokból áll ez a kötet... Addig-addig faggattam a véneket és kamaszokat, amíg föl nem épült köröm egy emberöltő panorámája... Rendre elmondták nekem, milyen a sorsuk, s amit elmondtak, abból azt is megtudhattam, milyen a hazám. Milyen a mi közös szívverésünk.”

Nos, ez a közös szívverés lüktet minden írásban. Ugyanis különleges riportokat ír Gerencsér Miklós. Nem is mindig a hősei beszélnek, csak egy-egy fontos, tartó-mondatot mondanak s aztán arra épül az írás. A legtöbbször mintha tömő-

ren fogalmazott novellákat, elbeszéléseket olvasnánk, magukhoz melengető írói vallomásokat. Táj és emberszeretetet süt ránk belőlük, s az összefüggéseket is megmutatni akaró szándék. Mindenek előtt a gyors változás helyzetét s a sokszor élet-sorsokon átgázoló társadalmi mozgalmasságban is megkapaszkodni tudó, küszködő embert állítja elénk. A legtöbbször mintegy példaképül, azt sugallva: bármilyen nehéz is, a sok „köznapí” névtelen helytállt a saját sorsában s egyúttal az ország történelmében. Ha parasztember földjére gyár, erőmű stb. épült, fiát oda-szánta munkásnak, vezetőnek. Le tudott számolni ősi földszeretével. Vagy az öregember jövőt féltése, legyen bár tanyai tanító s ott áll az elárvult, üres iskolája előtt, tudja: másfajta iskola kell a gyerekeknek, ahogy az idős faültető addig nem nyugszik, amíg a kivágott fa helyébe újat nem ültet, bár ő már nem eszi gyümölcsét, nem hűsöl árnyékában. A valóságnak ezt a jelképpé fényesülő igazát nemcsak felismerte Gerencsér Miklós, hanem írói módszerként alkalmazta. Nemcsak az országos látóhatár terein tekint szét, hanem igyekszik fürkészni a múlt mélységeiben s felszínre hozni a történelmi előzményeket. A sok idézhető példa közül lásunk alább egyet arra vonatkozóan, miképpen sző össze múltat jelennel s az összefutó szálak hogyan mutatják a jövőbe vivő folytonosságot.

Pataki mozaik címmel ír a sárospataki állandó Rákóczi-kiállításról: „Az évszázadok elúsznak, köddé távolodnak menthetetlenül, ha nem köti őket a jelenhez a tudni vágyó érdeklődés, az istápoló kegyelet gyökérszete. Sárospatak erődkastélya már-már omladéknak látszott, s a porló kövek között mintha az idő is összekuszálódott volna: akadozva, töredékesen váltott a história a múltakra kíváncsi zarándokoknak. Pedig nem volt baj az istápoló kegyelettel, egyszerűen a milliók hiányoztak ahhoz a nagy munkához, amilyenre nem vállalkoztak Patakon a Perényiek, Rákócziak fejedelmi udvartartása óta. Mentegetődzésre semmi okunk, hisz a csukaszürke tatárjárás után nemhogy a műemlékek, de a pusztá létezés alapjait kellett kikaparni a romok alól, míg végre futotta módunkból, hogy a vén köveket is hajdani helyükre igazítsuk.”

E kis háttérre vázolja aztán „a Bodrog

meredek partján" fölfénylő, megújult palotát. A vendég most már megérti a „négy évszázad ereklékincsei láttán... miért nevezte Kazinczy Bodrog-parti Athénnek Sárospatakat.”

A továbbiakban szól a huszonnyolc teremben található látnivalókról, majd újra beépül az írásba a történelem: „Nem is kőfaragókat, hanem ékszerészeket hozott magával Siklósról Perényi Péter, amikor rokoni jogon átvette a mohácsi csatában elesett Pálóczi Mihálynak, a zempléni bándérium parancsnokának jószágait. Odalent Pannóniában már megkezdődött a szultáni uralom pestisjárványa, s idefönt, a Hegyalján talajt keresett magának a száműzött reneszánsz vérbőség. Mintha irítottak volna tudomásul venni a hatalmas Perényiek az ország romlását, lázas munkába és lázas életbe kezdtek. A kövek faragásai nagyvonalú eleganciát, kifinomult izlést, nyugalmat és biztonságot sugároztak. Ez a művészi és szakmai érettség, amelynek egyetlen vésőnyoma sem árul el provinciális darabosságot, egyenes leszármazottja Firenzének, Páduának, Velencének, Veronának.” Íme, történelmi ismereteink is frissülnek, gyarapodnak, pedig csak egy riportot olvasunk. S egyúttal képet kapunk például az építőművészet országhatárokon áthatoló hatásairól, a korabeli ország helyzetéről és egyes nagyurak történelemszemléletéről. S még egy kis ízelítő a riportból: „A bakó árnyéka és a jöremény sugarai imbolyogtak egykor a Sub Rosa szoba csillagboltozatán.” Mindössze egyetlen szobát akar bemutatni s módszerével megintcsak erősebbre köti történelmi ismeretünket. „A középkorban a rózsza volt a titoktartás jelképe, és a szoba csillagboltozatának is rózsza záróköve, innen a hangzásra oly romantikus, emlékében oly tragikus Sub Rosa elnevezés. Zrinyi, Frangepán, Nádasdy a fejükkel fizettek azért, amire becsületszavukat adták ebben a szobában.”

Nem kell bizonygatnunk, hogy Gerencsér Miklós miért örül az újjáépített patoki kastélynak. Nemcsak a kövek miatt, hanem a történelmi tudat miatt is, amelynek emlékművei a kövek, a tárgyak. S elmondja még, hogy kik és miért fordultak meg a kastélyban s miért választotta szobájának II. Rákóczi Ferenc a Sub Rosa termet, „hisz függetlenségi háborújának kezdetekor alig harminc esztendő múlt el

a bécsújhelyi kivégzés óta”... „Még egészen fekete és dermesztően nehéz lehetett a bakó árnyéka a szép boltozaton.”... Nincs módunk akárcsak röviden is bemutatni az esszé-elmélyedésű, novellisztikus riportokat, de talán az imént idézett töredékek is jól mutatják, mennyi hevület, hit, tudás és írói erő különbözteti meg Gerencsér Miklós összegyűjtött írásait a szokványos, könnyen feledhető napi riportoktól. Írásai nyomán még erőteljesebb lesz bennünk a szándék, hogy megbecsüljük gyéren megmaradt értékeinket és a köznapok névtelen munkálkodóit a Hegyaljától a Hanságig, az aszfaltoló munkástól a tudósig vagy a hegedűkészítő mesterig!

Gerencsér Miklósnak ez a tizenkettedik könyve. Olyan munka, amelyben riportokat kezdünk olvasni és novellákba mélyedünk, drámák csiráit érezzük, történelmet tanulunk és még valami fontosat kapunk: ösztönzést a hasonló munkálkodásra. Ezt pedig nem fújhatja el szél, nem moshatja le eső! (*Szépirodalmi Könyvkiadó*)

KISS DÉNES

KÉT KÖNYV 1848—49-RŐL

Várady Géza *Ezernyolcszáznegyvennyolc, te csillag* című munkája (Gondolat, 1976) és Nemeskürty István *„Kik érted haltak, szent Világszabadság”* című könyve (Magvető, 1977) a magyar történelemnek ugyanazt a forradalmi szakaszát mutatja be más-más szempontból. Várady Géza azt tekintette feladatának, hogy korrajzot és rövid eseménytörténetet adjon 1848—49-ről, Nemeskürty István pedig azt, hogy „a negyvennyolcas honvéd hadsereg katonaforradalmáiról” írjon. Jellemző, hogy mind a ketten egy-egy közismert Petőfi-verssort választottak könyvük címéül. (Petőfi *világszabadság* szavát Nemeskürty nagy kezdőbetűvel vette át.)

Várady Gézának a népszerű Magyar História sorozatban megjelent kismonográfiáját már azért is nagy érdeklődés előzte meg, mert az 1848—49-ről szóló *népszerű összefoglaló munka* régóta hiánycikk a könyvesboltokban. Spira György *A magyar forradalom 1848—49-ben* című nagy mo-

nográfiaja két évtizeddel ezelőtt készült, és ma már csak könyvtárakban található meg; Márkus István *Forradalom és szabadságharc 1848—49* című ifjúsági könyve is — a Képes Történelem sorozatban — már több mint tíz éve íródott, s ez utóbbi az egyikúán és erőltetetten „forradalmi” szemlélete miatt különben sem tudott igazán valóságghú és árnyalt képet adni a nagy időkről.

Magának a szabadságharcnak az eseményeit Várady kötetének csak a második fele tárgyalja. Az első 129 lap az európai és a magyar forradalomról rajzolt részletes képet az ellenforradalom támadásának megindulásáig; Jellasics betöréséig. Ismeretetést nyújt az akkori Magyarország nemzetiségi mozgalmairól is: a horvátok, a szerbek, a szlovákok, az erdélyi románok nemzetiségi törekvéseiről, társadalmi harcairól, Bécshez és a magyar forradalomhoz való viszonyukról.

Rámutat Várady, hogy 1848 októberében a bécsi forradalom vereségével a közép-európai forradalom lényegében elbukott, bár Magyarországon a bukás csak később következett be. Tíz hónapon keresztül még folytatni tudta a magára maradt magyar nép az ellenállást, a forradalom szabadságharcát, de a reakció európai hatalmaságainak egyre szorítóbb gyűrűjében mind kevesebb reményünk lehetett a győzelemre vagy legalább a 48-as alapon való pozitív kompromisszumra. Végül az orosz cári seregnek, az akkori Európa legerősebb hadseregének nagy tömegű fegyveres beavatkozása megpecsételte a magyar forradalom sorsát.

Igen helyes, hogy a szerző nem törekedt a szabadságharcnak és Kossuth személyének — egészen az utóbbi évtizedekig majdnem kötelező — idealizált ábrázolására, hanem az elkövetett hibákra is rámutatott. Kossuth történelemformáló jelentősége így is kidomborodik. Kár, hogy vele szemben Görgey bemutatása eléggé egysíkú, s a szabadságharc több más vezetőjéről sem ad igazán emberi hitelű képet ez a nagy példányzámban kiadott kismonográfia. Sajnos, az *Ezernyolcszáznegyvennyolc, te csillag* című könyv — tartalmában és stílusában — csak kis részben tudja kielégíteni a kitűnő cím által is fölcsigázott érdeklődésünket.

Nemeskürty István munkája — a „*Kik érted haltak, szent Világszabadság*” — er-

re a nagyon izgató kérdésre keresi a választ: „Honnan az ördögből támadt az a honvéd hadsereg, mely 1849 májusában a határig kergette a császári armádiát?” Nemeskürty szerint a forradalmi honvéd hadsereg magját hivatásos cs. kir. tisztek adták, akikből már a magyar márciusi forradalom előtti években és hónapokban kialakult „e fekete-sárga armádiában egy forradalmi jellegű, félig-meddig földalatti mozgalom”. Ha erős túlzás is így fogalmazni, igen rokonszenves vonása Nemeskürty könyvének, hogy sok-sok eddig ismeretlen vagy alig ismert adalékkal érzékelteti, hogyan erősödtek a „haza és haladás” eszméi az 1848-ig idegen mundérban szolgáló magyar katonák körében is.

Kétségtelen, hogy 1848-ban a honvédsereg fő ereje az addigi „osztrák” cs. kir. hadsereg leghaladóbb elemeiből toborzódott. Onnan jött a honvédseregbe a későbbi magyar tábornoki kar nagy része (Mészáros Lázár, Görgey, Klapka, Kulich Lajos, Damjanich János, Nagy-Sándor József stb.), s onnan származtak a honvédsereg legütöképesebb csapattestei is, melyek azután a Kossuth toborozta új honvédek is katonává nevelték.

Nemeskürty 1848—49-nek nem az átfogó történelmét, még csak nem is a hadtörténelmét írta itt meg. Könyvének műfaja — saját megfogalmazása szerint — „történelmi elmélkedés” (440. lap). Figyelme elsősorban nem a csaták felé fordul, hanem a hadsereg szerveződése, összetétele, belső viszonyai és mindennapjai: a győztes és vesztes csatákat vívó katonák, az emberek felé. Így szinte teljesen új oldalról fedezi fel és mutatja be történelmünk egyik legszebb, legvonzóbb, legtáulságosabb szakaszát.

Ez a könyv nem szigorúan vett történelmi szakmunka, de nem is „szabályos” szépirodalmi alkotás, hanem valahol e két tőnek a határvidékén foglal helyet. A szerző óriási anyagot tár fel, rengeteg feltevéssel dolgozik, de néhol úgy érezzük, hogy feltevéseit nem igazolja eléggé, illetve könnyen fogadja el valóságnak azt is, amit talán csak a saját képzelete „igazol”. Említi például, hogy a Petőfit nyakravalója miatt megleckézető Mészáros Lázár s a költőt egyszer főbelövetéssel fenyegető Klapka tábornok tulajdonképpen „azonos hitet” vallottak a költővel. Az az igazság, hogy Petőfi plebejusságából ta-

lán még Görgey is többet megértett, mint Mészáros és Klapka, hiszen Görgey adta vissza Petőfinek a szabadságát, amikor alvezére, Klapka tábornok — a Budát ostromló honvédsereg táborában — Petőfit szabálysértés miatt letartóztatta.

Érdekesnek, de megalapozatlanak tartom, hogy a szerző így jellemzi a szabadságharc három hadügyminiszterét: Mészáros Lázár „haladón polgári eszmevilágú, liberális” volt, Görgey Artúr „konzervatív”, Aulich Lajos viszont „radikális forradalmár” (390. lap). Nem álltak ők ennyire távol egymástól. Az úgynevezett békepárttal Mészáros legalább annyira rokonszenvezett, mint Görgey, Aulich pedig együtt tette le a fegyvert Világosnál Görgeyvel. Hogy Aulich csakugyan „radikális forradalmár” lett volna, annak különben maga Nemeskürty is ellentmond, amikor — a 346. lapon — ezt írja: „Forradalmár azonban — Bem kivételével — csak egy akadt a tábornoki keretből: Perczel Móric.”

Feltűnő, hogy Perczelt mint forradalmárt és hadvezért Nemeskürty a legmagasabb polcra helyezi értékelésében: „... a két nagy rivális: Görgei és Perczel közül Perczel volt az őszintén forradalmi tábornok, s ő volt talán az igazibb tehetség is” (346. lap). Perczelről a kortársaknak és a hadtudománynak nem ennyire pozitív a véleménye. Petőfi például így ír róla egy történelmi jegyzetében: „Perczel Mórt főlészölitotta a honvédelmi bizottmány, hogy gazdálkodjék hadserege pénzével, s ő ezt felelte: »engem mer a kormány gazdálkodásra inteni! öt száz ezer pengőt fogok tőle kérni s nem bankóban, hanem ezüstben és aranyban, és ha nem ad, majd meglátja, mit teszek!» Hisz ez zsványkapitány. Máskor ismét így nyilatkozott vezérkara s más jelenlevők előtt: »Én velem követte el az országgyűlés azt a méltatlanságot, hogy alárendelt Görgeinek! kit már Pákozdnál agyon akartam lövetni, s bánom, hogy agyon nem lövettem. Szétkergetem az országgyűlést pokolba, s kezembe ragadom a dictatorságot, mert csak én vagyok méltó Magyarországot kormányozni; én bennem egyesül a hadvezéri talentum s politikai képzettség!» Hisz ez örült. Ezen adatokat egy nemzetgyűlési képviselőtől hallottam, ki jelen volt, mikor Perczel ezeket mondta.” (Petőfi Sándor összes művei V. 142.)

Nemeskürty könyve nagyon élvezetes olvasmány, de a szerzőnek sok megállapításával vitatkoznunk kell. Elfogultságai néha túlzásokra ragadtatják. Egy példa erre 1848 utolsó napjaiból: „Görgei december 27-én visszavonult Győről; a menetbiztosítás nélkül haladó, hidegtől vacogó oszlopokon Bábólnánál rajtaütöttek a császáriak. Vad futás, mézszárlás, zűrzavar támadt; kitört a pánik: Görgei serege Budáig menekült.” (295. lap.) Azért elfogult és túlzó ez a tárgyalási mód, mert igazában 1. Görgeynek nem egész seregét, csak utóhadát érte a támadás, 2. a futás nem a száz kilométerre levő Budáig, hanem csak a nyolc kilométerre levő Nagyigmándig tartott, 3. Görgey serege nem emiatt, hanem Perczel tábornok két nappal későbbi móri csatavesztése miatt volt kénytelen Budáig visszavonulni (nem „menekülni”).

Vagy például Görgey és Klapka hazafiságát, katonai értékét, kitartását nem méltányos dolog azon az alapon összehasonlítani, hogy melyik tette le előbb vagy később a fegyvert. A körülményeik ugyanis egészen különbözőek voltak. Görgey Dembińskinek és Bemnek 1849. augusztus 9-i, temesvári csatavesztése után — az osztrák és az orosz főszereggel szemben magára maradván — augusztus 13-án kénytelen volt letenni a fegyvert. Klapkának sokkal kedvezőbb volt a helyzete: ő Komárom beveszethetetlen várába zárkozva, csapataival még jó másfél hónapig tarthatta magát. Klapka — előnyösebb védelmi helyzetében — kaphatott szabad elvonulást, Görgeynek a nyílt terepen harcoló serege azonban nem.

Elfogultság az is, hogy Nemeskürty annyira hangsúlyozza Görgey *vereségét* (a 395. lapon); neki valójában sem az osztrákokkal, sem a cári hadsereggel szemben nem volt döntő csatavesztése, s ha Dembiński és Bem el nem vesztik Haynauval szemben Temesvárnál a döntő csatát, akkor Görgey nem Világosra vonul, hanem az osztrák sereget támadja meg minden erejével. (Aradon már kiadta parancsait az előnyomulásra, amikor Kossuth arról értesíti, hogy Temesvárnál minden elvesztett.)

Várady Géza könyve objektívabb, de „szürkébb”, Nemeskürtyé szubjektívabb, de érdekesebb. Nemeskürty tárgyalási módja — ahogy olvasóit is bevonja izgalmas kutatásaiba — étellel telíti a törté-

nelmet, és lehetővé teszi, hogy 1848—49-ről az eddiginél sokkal teljesebb képet kaphassanak a magyar olvasók. Könyvének egyik fő tanulása, hogy a szabadságharcban „nem nemzetek harcoltak egymás ellen, hanem a magyar haladó erők vezetésével forradalom és ellenforradalom vívta egymással nagy csatáját, mindkét részről nemzetközi összetételű hadseregek részvételével.” (125. lap)

PÁSZTOR EMIL

Gonda Imre—

Niederhauser Emil:

A HABSBURGOK. EGY EURÓPAI JELENSÉG

A történelmet tanulmányozó érdeklődő olvasó elkerülhetetlenül találkozik egy latin verssorról, amely prózai magyar fordításban így hangzik: „Háborúzzanak mások, te boldog Ausztria, házasodj!” Amikor a „boldog Ausztria” történetét tanulmányozzuk, akkor egy hét évszázadon keresztül uralkodó dinasztia, a Habsburgok történetére gondolunk. A Habsburgok házasodtak, gyakran viseltek háborúkat, gazdagodtak és elszegényedtek, trónokat örököltek és trónokról mondtak le. Sorsuk mindenesetre hét évszázadon keresztül elválaszthatatlan volt Európa, főleg pedig Kelet-Európa történetétől. A magyar történetírás sem képzelhető el anélkül, hogy a Habsburg-családról ne essék szó. Hiszen már 1278-ban Kun László segítette a cseh király ellenében Habsburg Rudolfot, aki megvetette a közép-európai Habsburg-hatalom alapjait. Ettől kezdve a dinasztia sorsa összefonódott hazánk sorsával.

Az elmondottak alapján teljesen egyetértetünk a könyv szerzőivel abban, hogy a Habsburgok történetén keresztül egy európai jelenség ábrázolását kísérhetjük nyomon. Így tehát nem a szó szoros értelmében vett család- vagy dinasztiatörténet írása a céljuk, nem is a Habsburg-birodalomba tartozó országok historikumát követik figyelemmel, hanem hogy átfogó képet adjanak a XV. század végén kialakult hatalom életútjáról, beleágyazva az európai történelem mozgásterébe, és eljussanak 1918-ig,

a birodalom széthullásáig. A történeti kutatás — az utóbbi évtizedekben — világszerte fokozott érdeklődéssel fordult Közép- és Kelet-Európa problémái felé. Magának a Habsburg-dinasztiának és a Habsburg-monarchiának is számottevő figyelmet szenteltek. A magyar történetírás nem kerülhet ki ennek az „európai jelenség”-nek bemutatását. Eddig főleg a magyar belső fejlődés szempontja vezette a történészeket. Nem volt hazai szerzőktől olyan munka, amely az európai távlatú megközelítést tűzte volna ki céljául. Éppen ezért — magyar vonatkozásban — úttörő jelentőségű kísérlet Gonda Imre és Niederhauser Emil vállalkozása, amely nem a magyar történelem problémáiból, eseményeiből indul ki, hanem azokat csak akkor érinti, ha a Habsburg birodalom egészének sorsára kiható kérdés kerül szóba.

A szerzők jogosan szólnak „európai jelenség”-ről, mivel egész Európa történetét formáló erők munkálkodnak, kormányoznak vagy éppen háborúznak. A könyv az európai történelem csomópontjait emeli ki, e köré csoportosítja a Habsburg-dinasztia belső és külső változásait. Erre a tárgyalásmódra jó példa „A világbirodalom” című fejezet. Itt a szerző (Niederhauser) szemléletesen mutatja be, hogyan éri el a Habsburg-ház birodalmának legnagyobb kiterjedését; azt a birodalmat, amelyben — leghatalmasabb uralkodójának, V. Károlynak szavaival — sohasem nyugodott le a nap. E birodalom szervezésének ábrázolása egyben széles korrajzzal szolgál: az európai politika alakulása, a törökellenes küzdelem, a reformáció, a közép-európai parasztháborúk sorozata és nem utolsósorban a szerencsés dinasztikus házasságok, mind így vagy úgy részei a Habsburg világhatalom kiépülésének. Hasonló jellegű „A türelmetlen ész” című fejezet. Itt már a találó cím jelzi II. József egyéniségének legfőbb jellemzőjét, amely a francia felvilágosodás eszméitől áthatott uralkodó reformtörekvéseiben nyilvánult meg. Megértés és türelmetlenség, felvilágosult magatartás és korlátlan hatalomra törekvés: így festi meg a szerző a „kalapos király” portréját.

Gonda és Niederhauser szerencsés kézzel rajzolják meg a Habsburg-uralkodók arcát, akiknek sorában ott találjuk a spányol inkvizíció félelmetes korszakának nem kevésbé félelmetes királyát, II. Fülöpöt, az

ellenreformáció értelmi szerzőjét, a barokk Prága rejtélyes figuráját, az asztronómiában és alkímiában megszállottan hívó II. Rudolfot és a harmincéves háború egyik főszereplőjét, II. Ferdinándot, a hadakozással és aranycsinálással foglalkozó I. Lipótot, a „jóságos királynőt”, Mária Teréziát, és az utolsó „nagy” Habsburgot, Ferenc Józsefet, „akinek élete szervesen és logikusan kapcsolódott a hosszú évszázadokon át uralkodott dinasztiahoz, amely rendkívüli tehetségeket ugyan nem adott, legfeljebb szorgalmas állami hivatalnokokat, akiket a születés helye képesített a legfőbb császári méltóságra”. Gonda és Niederhauser egy-egy uralkodó portréját azzal teszik emlékeztetéssé, hogy — kellő távol-

ságból szemlélve — tipikus vonásaikat emelik ki, azaz uralkodótípusokat állítanak elénk. Ehhez segítséget kapnak a gazdag illusztrációs anyagban. Nem riadnak vissza a finom humortól sem, előadásukat néhány helyen anekdotikus részletek beiktatásával színezik.

A könyv értékét növeli hatásos előadásmódja, szerencsésen megválasztott műfaja, ti. esszé-monográfia jellege, amely szakembereknek és a nagyközönségnek egyaránt szól. Színvonalasan közvetíti a nemzetközi szakirodalom eredményeit és a szerzők saját kutatásait. Értékes hozzájárulás a magyar Habsburg-kép értelmezéséhez, tisztázásához. (Gondolat, 1977.)

SOÓS ISTVÁN

A JELENKOR KRÓNIKÁJA + A JELENKOR KRÓNIKÁJA + A JELENKOR KRÓ

Nemzetiségi különszámként jelent meg a Baranyai Művelődés c. periodika új száma. Az „Oktatás-nevelés” rovatban Rittner Hajnalka a nemzetiségi pedagógusok I. országos konferenciájáról számol be, Merki Ferenc a horvátországi magyar nemzetiségi oktatás helyzetét ismerteti, Murvai László pedig Magyar nemzetiségi oktatás Romániában címmel közöl tanulmányt.

A közművelődési rovatban többek között a Pécsi Rádió nemzetiségi adásairól, az amatőr művészeti munkáról, a nemzetiségi kalendáriumokról, nemzetiségi kulturális vetélkedőkről és a népi műemlékek helyzetéről olvashatunk.

A „Kulturális körkép” és a helyismereti rovat valamennyi írása szintén a nemzetiségi kultúra különböző kérdéseivel foglalkozik.

Nyilvános ülést tartott november 13-án a Pécsi Akadémiai Bizottság irodalomtörténeti munkabizottsága. Az ülésen előadások hangzottak el Telegdi Miklós reneszánsz könyvtáráról, a pécsi bölcsészkar és irodalomtörténeti intézete történetéről és a Műhely (1937—1944) c. folyóiratról.

A Baranya megyei Könyvtár Ars poetica-sorozatában Martyn Ferencsel beszélgetett november 20-án Tüskés Tibor.

Műmellékletünkön bemutatjuk Trischler Ferenc szobrászművész Nagy László portréját, amelyet nemrég ajándékozott szerkesztőségünknek Pécs megyei város Tanácsa művelődésügyi osztálya.

A Szigetvári Állami Gazdaságba látogattak november 13-án szerkesztőségünk és az írócsoport tagjai. Az írók Szigetváron, Kishárságyon és Szentegáton ismerkedtek a gazdaság munkájával, majd a gazdaság vezetőivel beszélgettek.

Az Életünk szerkesztőségének meghívására tapasztalatcsere látogatón vettek részt október 24-én folyóiratunk szerkesztői Szombathelyen. A találkozón megbeszélték a két folyóirat közös feladatait és tervszerű együttműködésük lehetőségeit.

Pécsi kiállítások: A Galériában november 3—21. Jávor Piroska festőművész és Asszonyi Tamás szobrászművész alkotásai. — A Képcsarnokban november 9—23. Gráber Margit festményei. — A Ságvári Endre Művelődési Házban november 9—23. Szatyor Győző grafikai és fafaragásai.